



Снегоборщик Power Max® 1028 OHXE для работы в сложных условиях

Номер модели 38855—Заводской номер 400000000 и до

Form No. 3425-389 Rev A

Руководство оператора

Введение

Данная машина предназначена для бытового использования. Снегоборщик рассчитан прежде всего на уборку снега с поверхностей с твердым покрытием, таких как проезды и тротуары, а также других поверхностей для передвижения по жилым или коммерческим объектам. Снегоборщик используется только для удаления снега.

Внимательно изучите данное руководство, чтобы знать как правильно использовать и обслуживать машину, не допуская ее повреждения и травмирования персонала. Вы несете ответственность за правильное и безопасное использование машины.

Вы можете напрямую связаться с компанией Toro, посетив сайт www.Toro.com, для получения информации о безопасности продукта и материалов о подготовке к эксплуатации изделия, информации о принадлежностях, для получения помощи в поисках дилера или для регистрации изделия.

Для выполнения технического обслуживания, приобретения оригинальных запчастей Toro или получения дополнительной информации обращайтесь в сервисный центр официального дилера или в отдел технического обслуживания компании Toro. Не забудьте при этом указать модель и серийный номер изделия. На [Рисунок 1](#) показано расположение номера модели и серийного номера. Запишите номера в предусмотренном для этого месте.

Внимание: С помощью мобильного устройства вы можете отсканировать QR-код на табличке с серийным номером (при наличии), чтобы получить информацию по гарантии и запчастям, а также другие сведения об изделии.



Рисунок 1

1. Место номера модели и серийного номера

Номер модели _____
Заводской номер _____

В настоящем руководстве приведены потенциальные опасности и рекомендации по их предотвращению, обозначенные символом ([Рисунок 2](#)), который предупреждает об опасности серьезного травмирования или гибели в случае несоблюдения пользователем рекомендуемых мер безопасности.

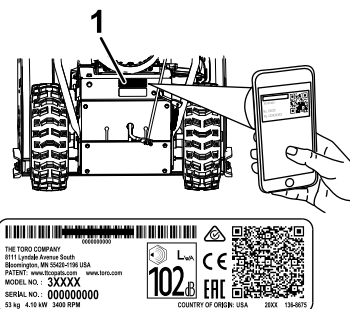

Рисунок 2

Символ предупреждения об опасности

Для выделения информации в данном руководстве используются два слова. **Внимание** — привлекает внимание к специальной информации, относящейся к механической части машины, и **Примечание** — выделяет общую информацию, требующую специального внимания.

Данное изделие соответствует всем европейским директивам; подробные сведения содержатся в документе «Декларация соответствия» на каждое отдельное изделие.

Внимание: При эксплуатации этой машины на высоте более 1500 м в течение длительного времени, убедитесь, что на ней установлен



высотный комплект, чтобы двигатель удовлетворял требованиям директив по токсичности выхлопа CARB/EPA. Высотный комплект увеличивает производительность двигателя, предотвращает засорение свечи зажигания, трудности с запуском и повышенный выброс вредных веществ. После установки комплекта прикрепите предупреждающую наклейку о высотном комплекте рядом с наклейкой с серийным номером на машине. Для приобретения подходящего высотного комплекта и предупреждающей наклейки для машины обратитесь в сервисный центр официального дилера Toro. Чтобы найти ближайшего дилера, посетите веб-сайт www.Toro.com или свяжитесь с отделом обслуживания заказчиков компании Toro по телефону (телефонам), указанному в ваших «Гарантийных обязательствах на системы снижения токсичности отработавших газов». При работе двигателя на высоте ниже 1500 м снимите комплект с двигателя и восстановите его исходную заводскую конфигурацию. Запрещается эксплуатация на малых высотах двигателя, переоборудованного для работы на большой высоте, так как это может вызвать перегрев и повреждение двигателя. В случае сомнения, переоборудована ли машина для работы на высоте, посмотрите, имеется ли следующая наклейка (**Рисунок 3**).



Рисунок 3

4 Установка штока управления разгружающим спуском	7
5 Установка инструмента для очистки снега	8
6 Проверка уровня масла в двигателе	8
7 Проверка давления воздуха в шинах	9
8 Проверка полозьев и скребка	9
9 Проверка работы привода тяги	9
Знакомство с изделием	11
Технические характеристики	11
Навесные орудия и приспособления	11
Эксплуатация	12
До эксплуатации	12
Правила техники безопасности при подготовке машины к работе	12
Заправка топливного бака	13
В процессе эксплуатации	13
Правила техники безопасности во время работы	13
Пуск двигателя	14
Останов двигателя	15
Управление обогревателями рук	16
Эксплуатация привода тяги	16
Использование рычагов муфты свободного хода	17
Работа переключателя скоростей	17
Работа привода шнека/крыльчатки	17
Использование рукоятки Quick Stick®	18
Чистка засоренного разгружающего спуска	19
Советы по эксплуатации	19
После эксплуатации	20
Правила техники безопасности после работы с машиной	20
Защита от воздействия низких температур по окончании использования	20
Техническое обслуживание	21
Рекомендуемый график(и) технического обслуживания	21
Техника безопасности при обслуживании	21
Подготовка к операциям технического обслуживания	21
Проверка уровня масла в двигателе	22
Проверка и регулировка полозьев и скребка	22
Контроль и регулировка троса тяги	23
Проверка и регулировка троса привода шнека/крыльчатки	23
Проверка уровня масла в редукторе шнека	24
Замена масла в двигателе	25
Смазка шестигранного вала	25
Замена свечи зажигания	26
Замена приводных ремней	27
Замена передней фары	28
Хранение	28

Содержание

Введение	1
Техника безопасности	3
Общие правила техники безопасности	3
Наклейки с правилами техники безопасности и инструкциями	3
Сборка	5
1 Установка верхней рукоятки	5
2 Монтаж концов тросов муфт свободного хода	5
3 Установка рычажного механизма управления тягой	7

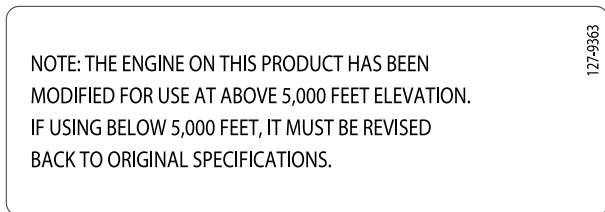
Хранение машины	28
Расконсервация машины после хранения	28
Поиск и устранение неисправностей	29

Руководства оператора. Убедитесь в том, что все лица, использующие данное изделие, знают, как его применять, освоили порядок быстрой остановки двигателя и понимают все предупреждения.

Техника безопасности

Снегоуборщик может привести к травматической ампутации конечностей, а также к травмированию отброшенными предметами. Несоблюдение следующих инструкций по безопасности может привести к получению серьезной травмы.

Данная машина соответствует техническим требованиям стандарта EN ISO 8437.

Общие правила техники безопасности

- Перед запуском двигателя внимательно прочитайте и изучите содержание настоящего

- Останавливайте двигатель всегда, когда покидаете рабочее место оператора по какой-либо причине.
- Не держите руки и не ставьте ноги рядом с движущимися частями машины.
- Не эксплуатируйте машину, если на своих штатных местах отсутствуют ограждения и другие защитные приспособления, которые также должны быть в рабочем состоянии.
- Держитесь на достаточном расстоянии от всех отверстий выброса. Следите, чтобы посторонние лица, особенно маленькие дети, не заходили в рабочую зону.
- Запрещается допускать детей к эксплуатации машины.

Наклейки с правилами техники безопасности и инструкциями



Предупреждающие наклейки и инструкции по технике безопасности должны быть хорошо видны оператору и установлены во всех местах потенциальной опасности. Заменяйте поврежденные или утерянные наклейки.



107-3040

decal107-3040

1. Опасность порезов и травматической ампутации конечностей крыльчаткой или шнеком! Посторонние лица должны находиться на безопасном расстоянии от машины.

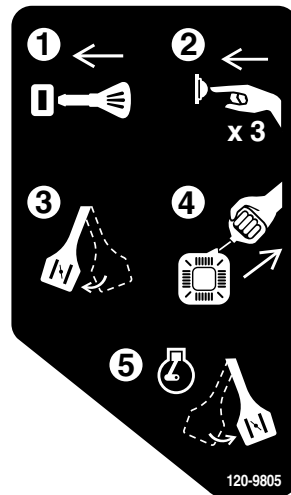

120-9805

decal120-9805

1. Вставьте ключ.
2. Прокачайте топливную систему двигателя 3 раза.
3. Закройте воздушную заслонку.
4. Потяните трос стартера.
5. После запуска двигателя закройте воздушную заслонку.

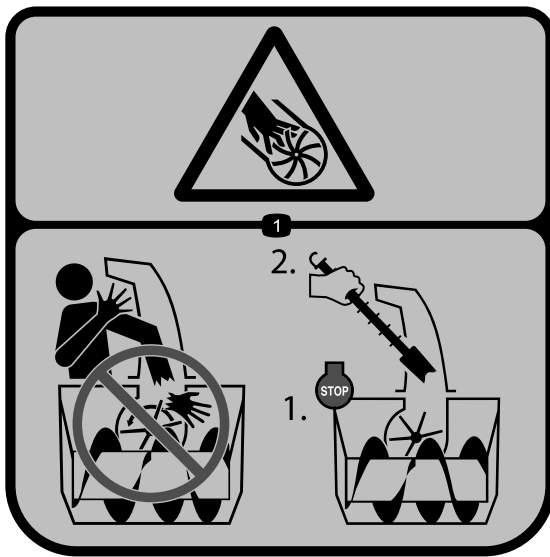

121-6847

decal121-6847

1. Опасность порезов и травматической ампутации пальцев или рук крыльчаткой! Не помещайте руку в разгружающий спуск, выключайте двигатель перед применением инструмента для чистки разгружающего спуска.

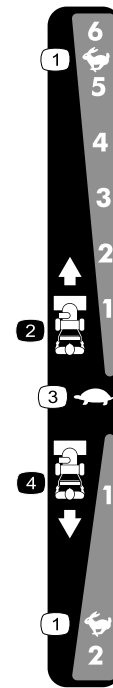

138-0652

decal138-0652

№ по каталогу 137-6208 для заказа

- | | |
|----------------------------|--------------------------|
| 1. Быстро | 3. Медленно |
| 2. Скорость переднего хода | 4. Скорость заднего хода |

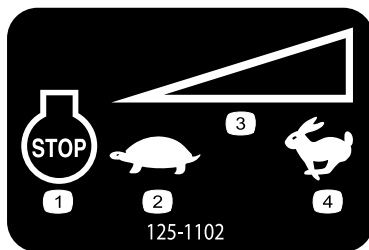

125-1102

decal125-1102

- | | |
|------------------------|-----------------------|
| 1. Двигатель — останов | 3. Регулятор скорости |
| 2. Медленно | 4. Быстро |



138-0650

decal138-0650

- | | |
|--|--|
| 1. Прижмите нижний рычаг к рукоятке для поворота влево. | 5. Опасность порезов и травматической ампутации пальцев или рук лопастью крыльчатки! Держитесь на безопасном расстоянии от движущихся частей; следите, чтобы все ограждения и щитки были установлены на штатных местах; извлекайте ключ из замка зажигания перед обслуживанием машины. |
| 2. Прижмите верхний рычаг к рукоятке для включения привода тяги. | 6. Опасность выброса предметов! Не допускайте посторонних лиц в рабочую зону. |
| 3. Осторожно! Прочтите <i>Руководство оператора</i> . | 7. Прижмите верхний рычаг к рукоятке для включения крыльчатки. |
| 4. Опасность порезов и травматической ампутации пальцев или рук лопастью крыльчатки! Не помещайте руку в разгружающий спуск, выключайте двигатель перед применением инструмента для чистки разгружающего спуска. | 8. Прижмите нижний рычаг к рукоятке для поворота вправо. |

Сборка

1

Установка верхней рукоятки

Детали не требуются

Процедура

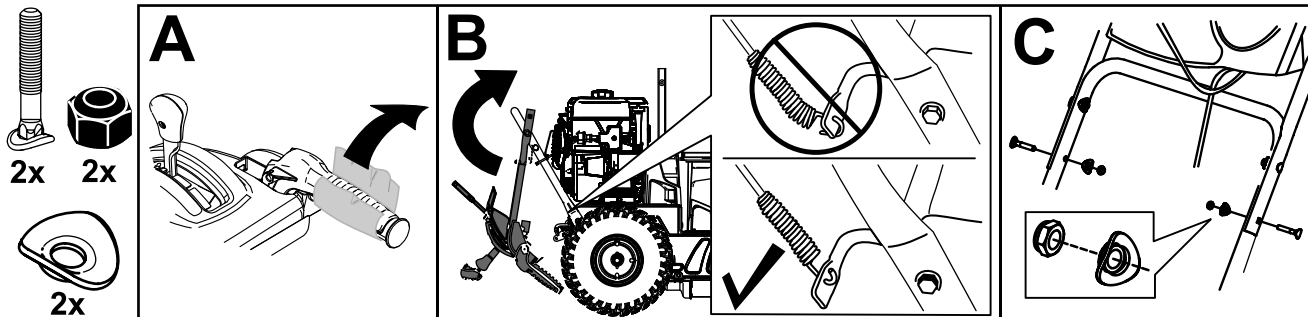

2

Монтаж концов тросов муфт свободного хода

Детали не требуются

Процедура

1. Снимите воздушно-пузырчатую упаковку с тросов на нижней рукоятке (Рисунок 5) и удалите упаковку в отходы.



Рисунок 5

g001302

2. Проложите левый или правый конец троса над нижней рукояткой и вставьте конец троса в отверстие соответствующего рычага муфты свободного хода (Рисунок 6).

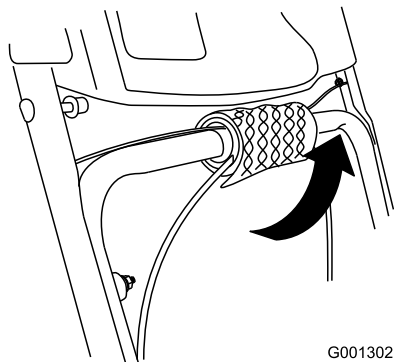

Рисунок 6

g001303

1. Рычаг муфты свободного хода

3. Удалите гайку с шайбой из рукоятки, присоедините трос с зажимом к рукоятке, наверните гайку с шайбой и затяните ее вручную (Рисунок 7).

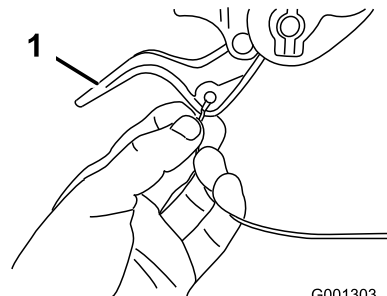

Рисунок 7

g001304

сдвиньте оболочку кабеля вверх, затяните гайку кабельного зажима и снова проверьте величину зазора.

6. Выполните операции 2–5 для другого троса.

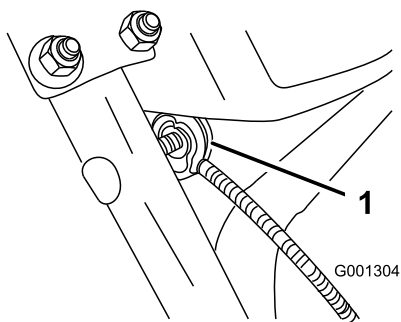
1. Зажим троса (2)

Внимание: Убедитесь, что изогнутая сторона зажима троса прилегает к рукоятке, и что трос проходит под болтом зажима. Трос должен образовывать прямую линию от точки зажима троса до точки, где он присоединяется к рычагу муфты свободного хода.

4. Аккуратно потяните оболочку троса так, чтобы рычаг муфты свободного хода опустился вниз и провисание троса было устранено, затем надежно затяните гайку зажима троса (Рисунок 8).



Рисунок 8

g259955

5. Полностью прижмите рычаг к рукоятке, затем проверьте зазор между нижней точкой рукоятки и концом рычага муфты свободного хода (Рисунок 9).

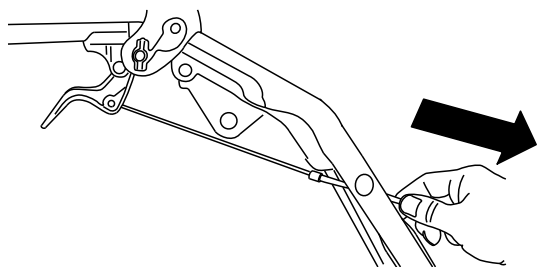

Рисунок 9

g001306

Примечание: Величина зазора должна быть примерно равна толщине карандаша (6 мм). Если зазор больше, ослабьте затяжку гайки кабельного зажима, слегка

3

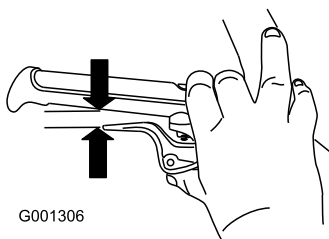
Установка рычажного механизма управления тягой

Детали не требуются

Процедура

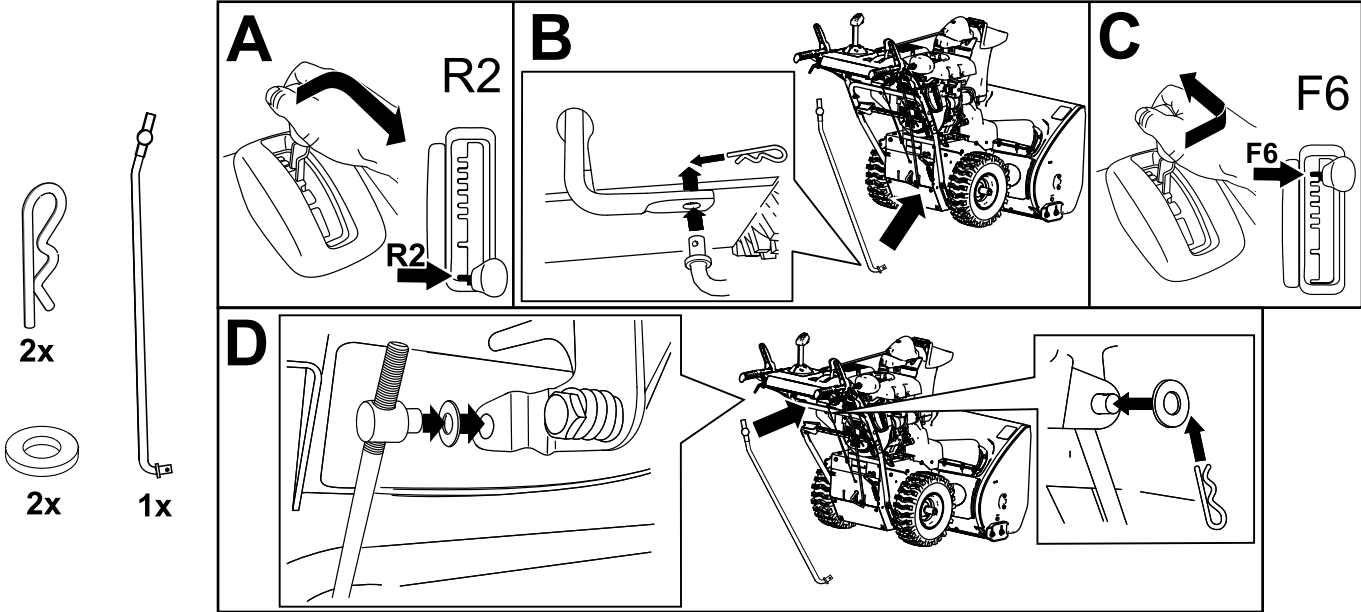

g263628

4

Установка штока управления разгружающим спуском

Детали не требуются

Процедура

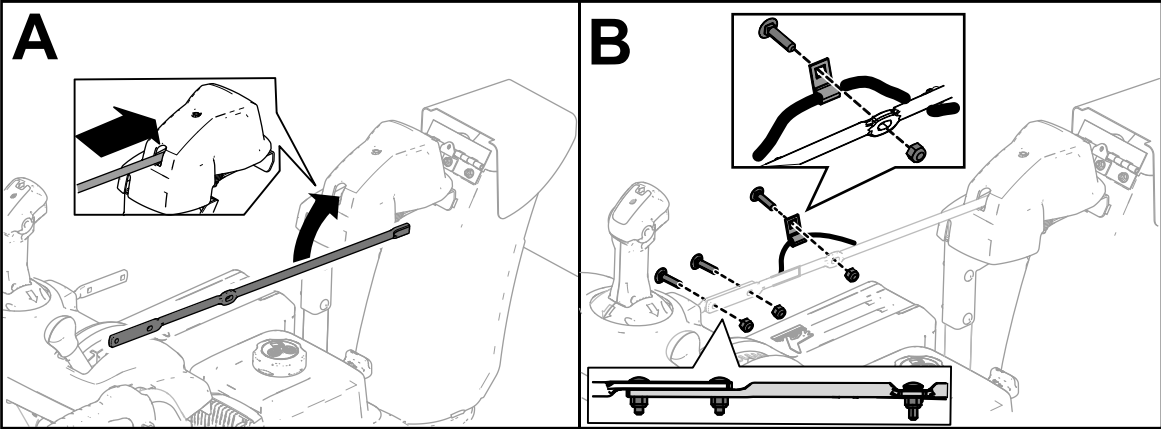
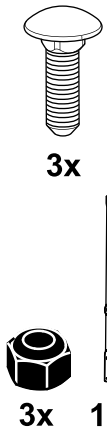

g252615

5

Установка инструмента для очистки снега

Детали не требуются

Процедура

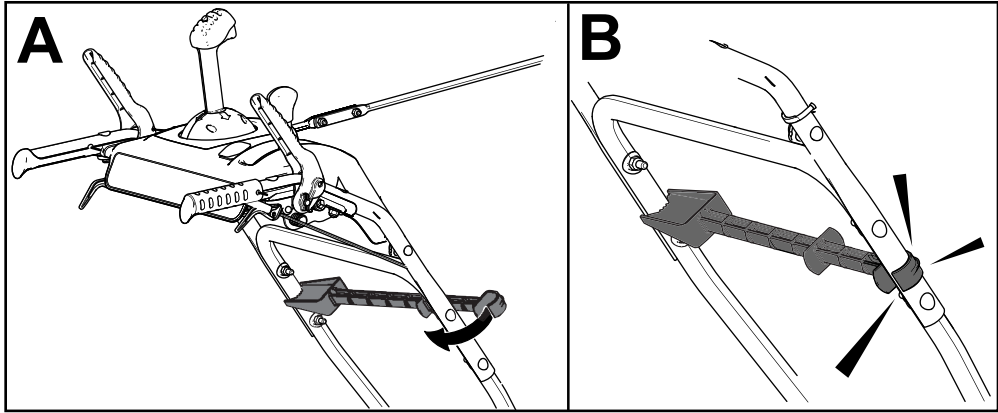
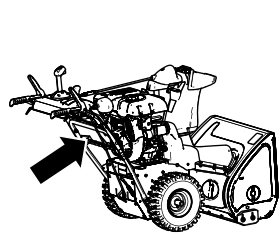

g258663

6

Проверка уровня масла в двигателе

Детали не требуются

Процедура

Примечание: Ваш снегоуборщик работает при наличии масла в картере двигателя. Перед запуском двигателя проверьте уровень масла и в случае необходимости произведите дозаправку.

См. [Проверка уровня масла в двигателе \(страница 22\)](#).

7

Проверка давления воздуха в шинах

Детали не требуются

Процедура

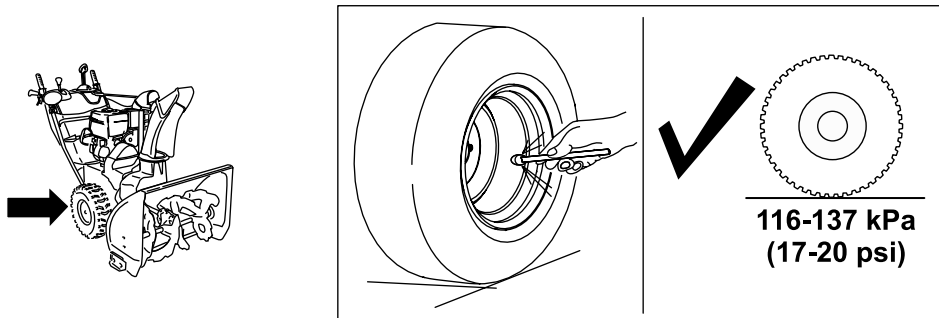

g252396

8

Проверка полозьев и скребка

Детали не требуются

Процедура

См. [Проверка и регулировка полозьев и скребка \(страница 22\)](#).

9

Проверка работы привода тяги

Детали не требуются

Процедура

⚠ ПРЕДОСТЕРЕЖЕНИЕ

Если привод отрегулирован неправильно, то снегоборщик может начать двигаться в направлении, противоположном намеченному, что может привести к травмам или повреждению имущества.

Тщательно проверьте привод тяги и в случае необходимости отрегулируйте его.

1. Запустите двигатель; см. [Пуск двигателя \(страница 14\)](#).
2. Переведите переключатель скоростей в положение R1; см. [Работа переключателя скоростей \(страница 17\)](#).
3. Прижмите левый рычаг (тяги) к рукоятке ([Рисунок 14](#)).



Рисунок 14

G001011

4. Отпустите рычаг тяги.
5. Переведите переключатель скоростей в положение 1; см. [Работа переключателя скоростей \(страница 17\)](#).
6. Прижмите левый рычаг (тяги) к рукоятке ([Рисунок 14](#)).

Снегоборщик должен двигаться вперед. Если снегоборщик не движется или движется назад, выполните следующие операции:

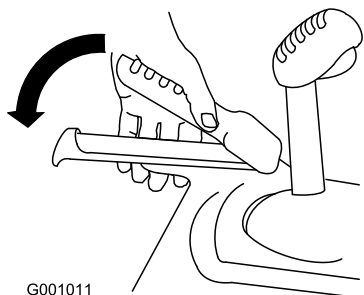
- A. Отпустите рычаг тяги и выключите двигатель.
 - B. Отсоедините цапфу от рычага переключения скоростей.
 - C. Поверните цапфу на штоке управления скоростью вверх (против часовой стрелки).
 - D. Присоедините цапфу к рычагу переключения скоростей.
7. Если производились какие-либо регулировки, повторяйте указанную выше процедуру до тех пор, пока никаких регулировок не будет требоваться.

Внимание: Если машина движется, когда рычаг тяги отпущен, проверьте трос тяги; см. раздел [Контроль и регулировка троса тяги \(страница 23\)](#) или доставьте машину в сервисный центр официального дилера для технического обслуживания.

Снегоборщик должен двигаться назад. Если снегоборщик не движется или движется вперед, выполните следующие операции:

- A. Отпустите рычаг тяги и выключите двигатель.
- B. Отсоедините цапфу от рычага переключения скоростей.
- C. Поверните цапфу на штоке управления скоростью вниз (по часовой стрелке).
- D. Присоедините цапфу к рычагу переключения скоростей.

Знакомство с изделием



Рисунок 15

g247809

- | | |
|---|---|
| 1. Ручьятка (2 шт.) | 10. Разгружающий спуск |
| 2. Рычаг шнека/крыльчатки | 11. Скребок |
| 3. Рычаг переключения передач | 12. Шнек |
| 4. Выключатель обогревателя рук | 13. Полоз (2 шт.) |
| 5. Рычаг управления тягой | 14. Передняя фара |
| 6. Орган управления разгружающим спуском Quick Stick® | 15. Кнопка электрического стартера |
| 7. Крышка топливного бака | 16. Штекер электрического стартера |
| 8. Маслозаливная горловина / масломерный щуп | 17. Приспособление для очистки от снега |
| 9. Дефлектор разгружающего спуска | 18. Рычаг муфты свободного хода (2 шт.) |

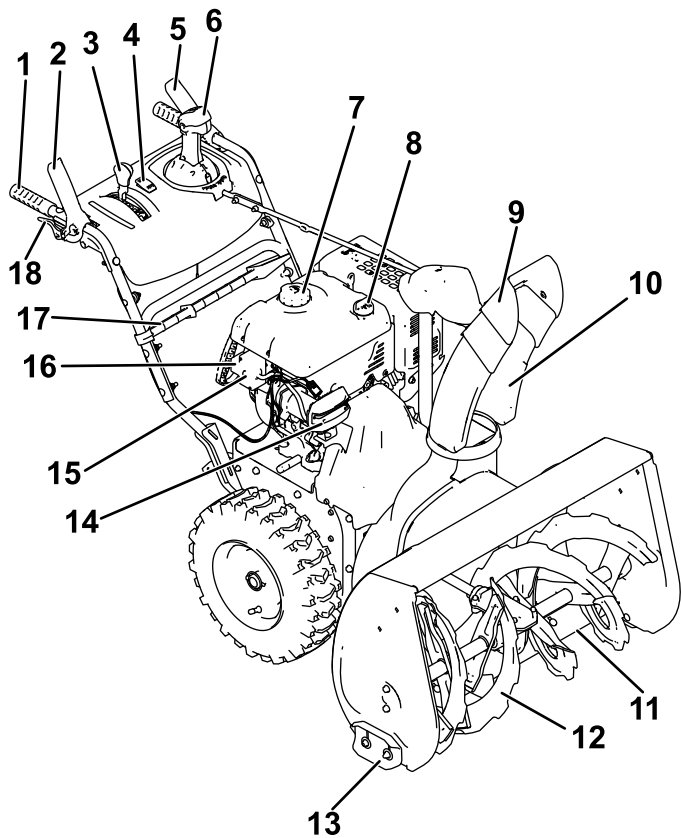

Рисунок 16

- | | |
|-------------------------------------|------------------------------|
| 1. Заливочный насос | 5. Дроссельная заслонка |
| 2. Замок зажигания | 6. Маслосливная пробка |
| 3. Воздушная заслонка | 7. Ручьятка ручного стартера |
| 4. Клапан отключения подачи топлива | |

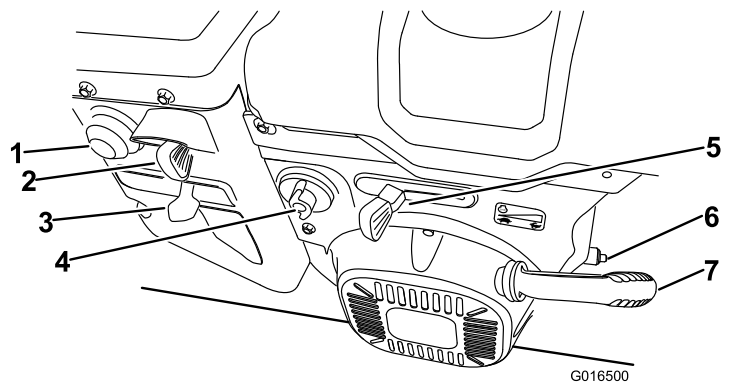

Рисунок 17

1. Приспособление для очистки от снега (прикрепленное к ручьятке)

Технические характеристики

Модель	Масса	Длина	Ширина	Высота
38855	147,4 кг (325 фунта)	160 см	74 см	114 см

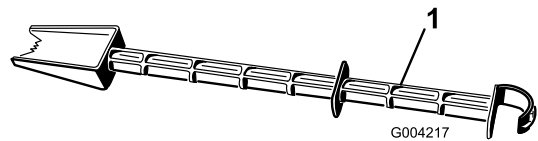
Навесные орудия и приспособления

Для улучшения и расширения возможностей машины можно использовать ряд утвержденных компанией Toro навесных орудий и вспомогательных приспособлений. Обратитесь в сервисный центр официального дилера или дистрибьютора или посетите сайт www.Toro.com, на котором приведен список всех утвержденных навесных орудий и вспомогательных приспособлений.

Для поддержания оптимальных рабочих характеристик машины и регулярного прохождения сертификации безопасности всегда приобретайте только оригинальные запасные части и

приспособления компании Togo. Использование запасных частей и приспособлений, изготовленных другими производителями, может быть опасным и привести к аннулированию гарантии на изделие.

Эксплуатация

Примечание: Определите левую и правую стороны машины относительно места оператора.

До эксплуатации

Правила техники безопасности при подготовке машины к работе

Общие правила техники безопасности

- **Только для моделей с электрическим запуском:** используйте удлинительные кабели и розетки, как описано в данном руководстве. Проверьте шнур питания перед подключением его к источнику питания. Если шнур поврежден, замените его. Отсоединяйте шнур питания, когда не планируете запускать машину.
- Используйте подходящую одежду, включая защитные очки, длинные брюки, нескользящую прочную обувь и средства защиты органов слуха. Завязывайте длинные волосы на затылке, не носите свободно висящую одежду и ювелирные украшения.
- Тщательно осмотрите площадку, на которой будет использоваться машина, удалив с нее все коврики для ног, санки, доски, провода и другие посторонние предметы.
- Поврежденные щитки, неисправные защитные устройства и нечитаемые наклейки следует отремонтировать или заменить до начала работ. Кроме того, подтяните все ослабленные крепежные детали.
- **Только для моделей с двухступенчатой конструкцией:** отрегулируйте высоту кожуха коллектора так, чтобы обеспечить просвет над поверхностью, покрытой галькой или щебнем.

Правила техники безопасности при обращении с топливом

Топливо является легковоспламеняющейся и крайне взрывоопасной жидкостью. Пожар или взрыв топлива может вызвать ожоги у вас и других людей.

- Чтобы предотвратить воспламенение топлива разрядом статического электричества, перед заправкой устанавливайте емкость с топливом

и(или) машину на землю, а не на транспортное средство или другой объект.

- Заправляйте топливный бак вне помещения и при холодном двигателе. Надежно заверните крышку топливного бака и вытрите все пролитое топливо.
- Не курите при заправке и не заправляйте машину вблизи источников огня или искрения.
- Храните топливо в утвержденной к применению емкости для топлива в месте, недоступном для детей.
- Когда в баке есть топливо, наклоняйте машину только в соответствии с указаниями.
- При попадании топлива на одежду немедленно переоденьтесь.

Заправка топливного бака

- Для наилучших результатов используйте только чистый, свежий (полученный в течение последних 30 дней), неэтилированный бензин с октановым числом 87 или выше (метод оценки (R+M)/2).
- Приемлемыми считаются кислородосодержащие виды топлива, в состав которых входит до 10% спирта или 15% метил-трет-бутилового эфира (МТБЕ) по объему.
- **Не используйте** смеси этанола с бензином (такие как E15 или E85) с содержанием более 10% этанола по объему. Это может привести к нарушениям эксплуатационных характеристик и/или повреждениям двигателя, которые не будут покрываться гарантией.
- **Запрещается** использовать бензин, содержащий метанол.
- **Запрещается** хранить топливо на протяжении всего зимнего периода без стабилизирующей присадки в топливных баках или емкостях.
- **Не** добавляйте масло в бензин.

Не заполняйте топливный бак выше нижнего уровня заливной горловины бака.(Рисунок 18).



Рисунок 18

g216203

Внимание: Для получения наилучших результатов закупайте только такое количество бензина, которое по вашим

расчетам может быть использовано за 30 дней. Или же вы можете добавить стабилизирующую/кондиционирующую присадку в топливо, чтобы сохранять топливо в машине в течение более длительного времени, в соответствии с рекомендациями изготовителя стабилизирующей присадки.

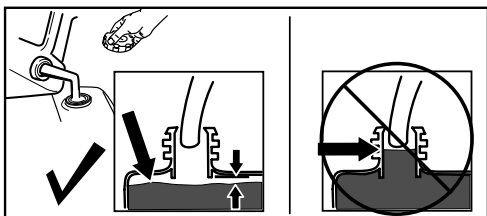
В процессе эксплуатации

Правила техники безопасности во время работы

Общие правила техники безопасности

- **Выключите двигатель перед устранением засора машины и всегда используйте палку или приспособление для очистки от снега (если оно прилагается).**
- При работе снегоуборщика находитесь за рукоятками и в стороне от отверстия разгружающего спуска. **Лицо, руки, ноги и другие части тела оператора или одежда должны находиться на безопасном расстоянии от движущихся или вращающихся частей машины.**
- Никогда не направляйте разгружающий спуск в сторону людей или предметов, которым могут быть нанесены повреждения.
- Будьте предельно внимательны при работе на машине. Не совершайте какие-либо действия, отвлекающие ваше внимание; в противном случае возможны травмы или повреждение имущества.
- Соблюдайте осторожность, чтобы не поскользнуться и не упасть, особенно при перемещении в обратном направлении.
- Примите устойчивое положение и крепко держитесь за рукоятки. Двигайтесь шагом; бегать запрещено.
- Будьте предельно осторожны при эксплуатации машины на склонах.
- Не используйте машину в условиях плохой видимости или при низкой освещенности.
- Смотрите назад и будьте осторожны при движении машины задним ходом.
- В периоды, когда не производится активная уборка снега, отсоедините питание от шнека.

- Будьте предельно осторожны при работе на проездах, покрытых гравием (только для двухступенчатых моделей), пешеходных дорожках и дорогах, а также при их пересечении. Остерегайтесь скрытых опасностей и будьте внимательны на дорогах.
- Никогда не пытайтесь что-либо регулировать при работающем двигателе, за исключением случаев, когда это предписывается инструкциями.
- После удара о посторонний предмет выключите двигатель, извлеките ключ зажигания (только для моделей с электрическим запуском), осмотрите машину на наличие повреждений. Устраните все повреждения, прежде чем запускать машину.
- При появлении аномальных вибраций машины выключите двигатель и немедленно проверьте машину с целью выявления причины вибраций.
- Запрещается запускать двигатель в помещении; выхлопные газы являются чрезвычайно опасными.
- Не перегружайте машину, пытаясь увеличить скорость уборки снега.
- Перед пуском двигателя выведите из зацепления все муфты и установите их в нейтральное положение.
- Выключайте двигатель каждый раз, когда вы покидаете рабочее место, перед очисткой или устранением засора коллектора, крыльчатки или разгружающего спуска, а также при любом ремонте, регулировке или осмотре машины.
- Никогда не включайте высокие транспортные скорости, если машина находится на скользкой поверхности.

Пуск двигателя

Электрический запуск

Примечание: Чтобы использовать электрический стартер (только на моделях с электрическим запуском), сначала присоедините шнур питания к разъему, а затем к розетке электрической сети. Используйте только включенный в перечень UL удлинительный шнур калибра 16, рекомендованный для использования вне помещения и имеющий длину не более 15 м.

▲ ПРЕДУПРЕЖДЕНИЕ

Повреждение шнура питания может привести к поражению электрическим током или возгоранию.

Перед использованием снегоуборщика внимательно проверьте состояние шнура питания. Если шнур поврежден, не используйте его. Поврежденный шнур питания следует немедленно заменить или отремонтировать. Обратитесь в ближайший сервисный центр официального дилера для получения помощи.

▲ ПРЕДОСТЕРЕЖЕНИЕ

Не оставляйте машину подключенной к сети во избежание случайного запуска снегоуборщика посторонними лицами, что может привести к травмированию людей или порче имущества.

Отсоединяйте шнур питания, когда не требуется запускать машину.



Рисунок 19

g257504

Ручной стартер

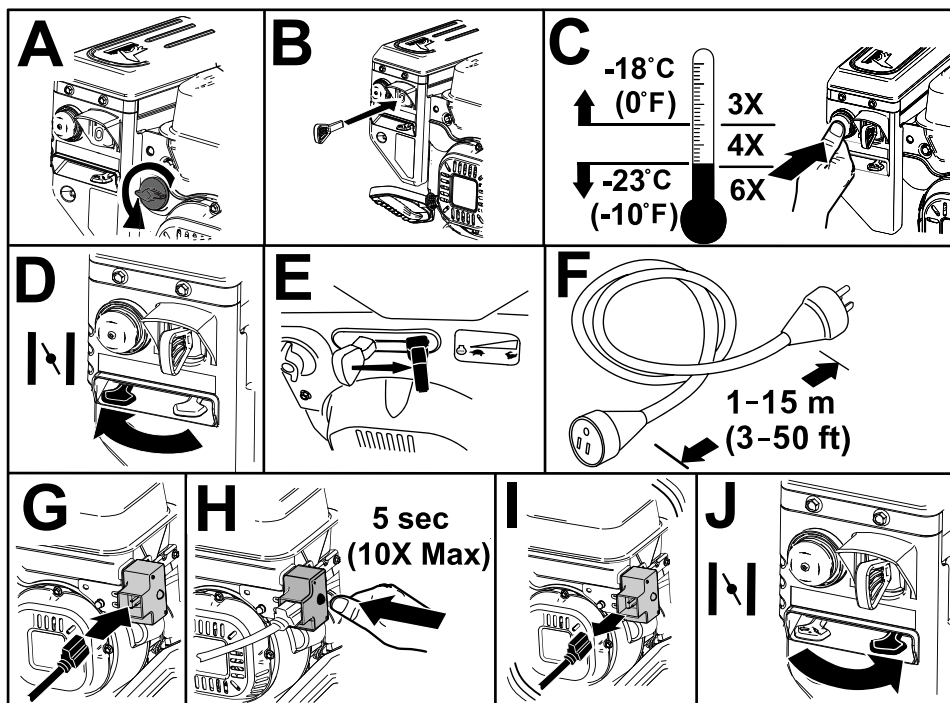

Рисунок 20

g257505

Останов двигателя

Внимание: Прежде чем покинуть место оператора, дождитесь остановки всех движущихся частей машины.

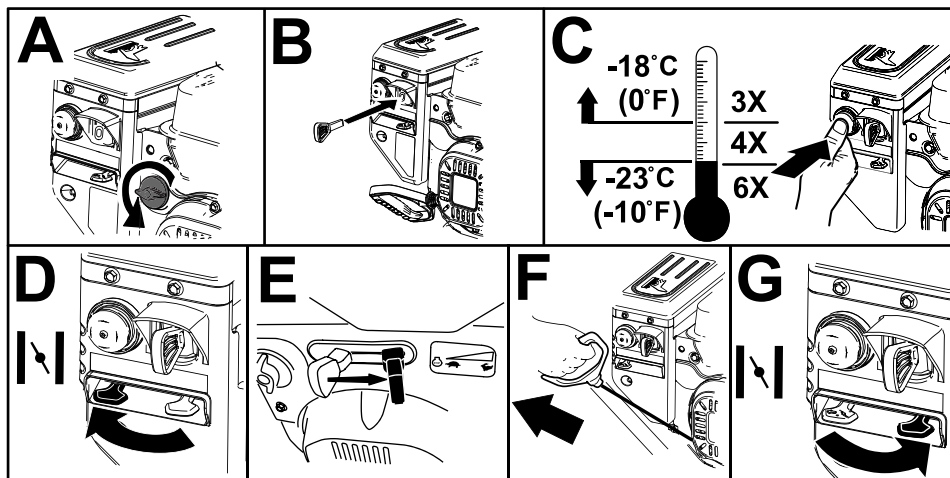

Рисунок 21

g252411

Управление обогревателями рук

Управление обогревателями рук осуществляется следующим образом:

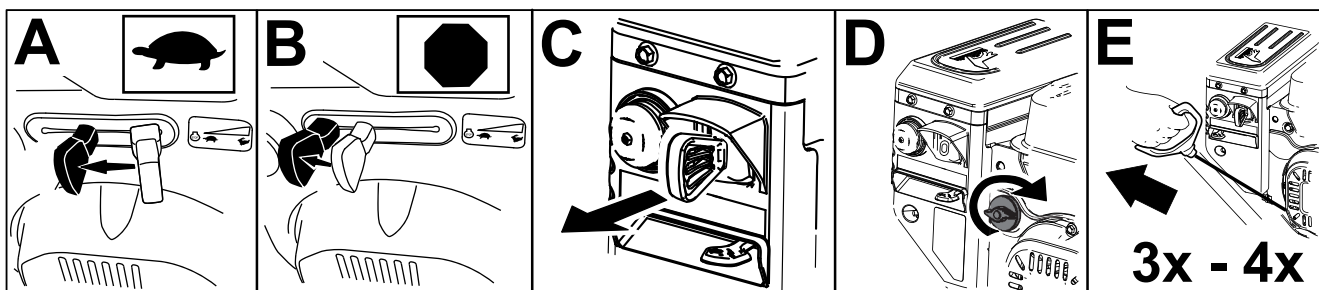
- Переведите переключатель в положение ВКЛ, чтобы включить обогреватели рук.
- Переведите переключатель в положение ВЫКЛ, чтобы выключить обогреватели рук.



Рисунок 22

1. Двухпозиционный переключатель
2. Положение ВКЛ
3. Положение ВЫКЛ

Эксплуатация привода тяги

⚠ ПРЕДОСТЕРЕЖЕНИЕ

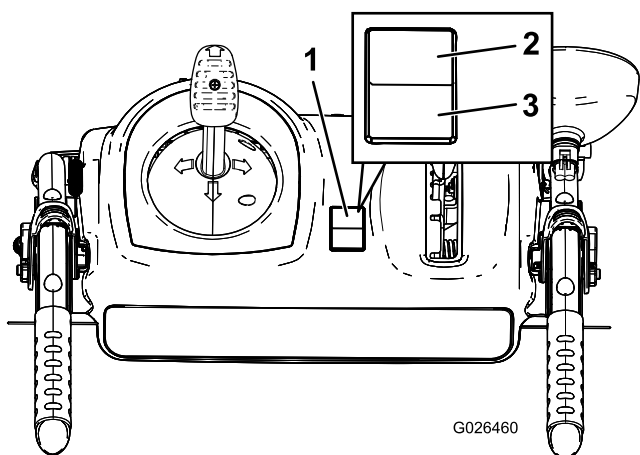
Если привод отрегулирован неправильно, то снегоборщик может начать двигаться в направлении, противоположном намеренному, что может привести к травмам или повреждению имущества.

Тщательно проверьте привод тяги и в случае необходимости отрегулируйте его в соответствии с инструкциями; см. дополнительную информацию в разделе [9 Проверка работы привода тяги \(страница 9\)](#).

Внимание: Если машина движется, когда рычаг тяги отпущен, проверьте трос тяги; см. раздел [Контроль и регулировка троса тяги \(страница 23\)](#) или доставьте машину в сервисный центр официального дилера для технического обслуживания.

1. Для включения привода тяги прижмите левый рычаг (тяги) к рукоятке ([Рисунок 23](#)).



Рисунок 23

G001011

g001011

2. Для остановки привода тяги отпустите рычаг тяги.

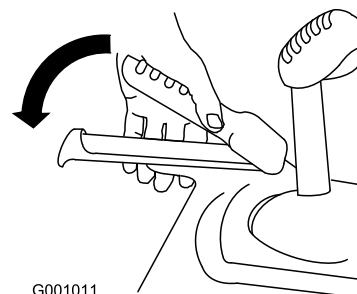
Использование рычагов муфты свободного хода

Рычаги муфты свободного хода позволяют кратковременно отключать привод одного или обоих колес при нажатом рычаге тяги. Это дает возможность снегоуборщику легко делать развороты и выполнять различные маневры.

Примечание: Когда рычаг тяги прижат к рукоятке, привод тяги соединен с обоими колесами.

Для поворота машины направо поднимите рычаг муфты свободного хода правого колеса и прижмите его к рукоятке (Рисунок 24).

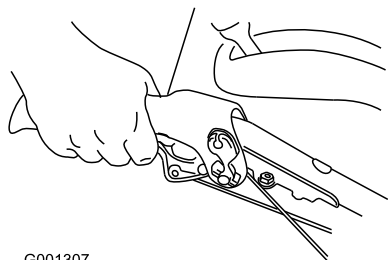

G001307

g001307

Рисунок 24

Примечание: При этом привод тяги отключается от правого колеса, в то время как левое колесо продолжает вращаться, вследствие чего снегоуборщик поворачивает направо.

Примечание: Аналогично прижатие рычага муфты свободного хода левого колеса вызывает поворот снегоуборщика влево.

Завершив поворот, отпустите рычаг муфты свободного хода, и привод тяги будет соединен с обоими колесами (Рисунок 25).

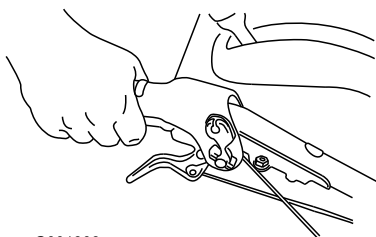

G001308

g001308

Рисунок 25

Кратковременное нажатие и отпускание рычагов муфт свободного хода левого или правого колеса дает возможность корректировать направление движения снегоуборщика, позволяя ему двигаться по прямой линии, особенно в глубоком снегу.

При одновременном прижатии обоих рычагов муфт свободного хода привод тяги отсоединяется от обоих колес. Это позволяет вручную

двигать снегоуборщик назад, не останавливая его для включения заднего хода. Кроме того, это дает возможность легче выполнять маневры и транспортировать снегоуборщик при неработающем двигателе.

Работа переключателя скоростей

Переключатель позволяет выбирать 6 передних скоростей и 2 задних. Для изменения скорости отпустите рычаг тяги и передвиньте рычаг переключателя скоростей в нужное положение (Рисунок 26). Рычаг фиксируется в пазах, соответствующем выбранной скорости.

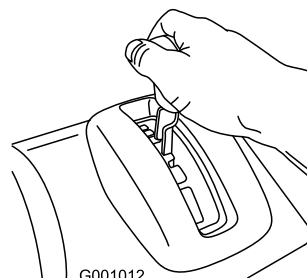

G001012

g001012

Рисунок 26

Работа привода шнека/крыльчатки

1. Для включения привода шнека/крыльчатки прижмите правый рычаг (шнека/крыльчатки) к рукоятке (Рисунок 27).

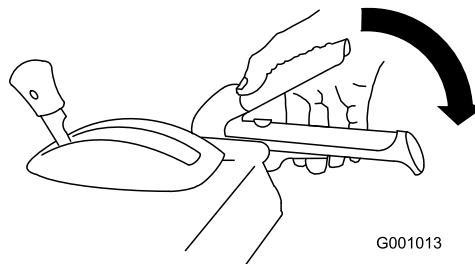

G001013

g001013

Рисунок 27

2. Для останова шнека и крыльчатки отпустите правый рычаг.

Внимание: Когда рычаг шнека/крыльчатки и рычаг тяги прижаты, последний фиксирует рычаг шнека/крыльчатки в нижнем положении, освобождая правую руку оператора. Для того, чтобы освободить оба рычага, просто отпустите левый рычаг (тяги).

3. Если шнек и крыльчатка продолжают вращаться после отпускания их рычага управления, прекратите эксплуатацию снегоуборщика. Проверьте трос шнека/крыльчатки и при необходимости отрегулируйте его; см. раздел [Проверка и регулировка троса привода шнека/крыльчатки \(страница 23\)](#). Или же обратитесь в сервисный центр официального дилера для техобслуживания.

⚠ ПРЕДУПРЕЖДЕНИЕ

Если при опущенном рычаге управления шнек и крыльчатка продолжают вращаться, это может привести к тяжелому травмированию оператора и находящихся поблизости людей.

Не эксплуатируйте снегоуборщик. Обратитесь в сервисный центр официального дилера для технического обслуживания.

Использование рукоятки Quick Stick®

Удерживайте синий колпачок триггера в нижнем положении для использования рукоятки Quick Stick, управляющей перемещением разгружающего спуска и дефлектора разгружающего спуска. Отпустите колпачок триггера для фиксации положения разгружающего спуска и дефлектора разгружающего спуска ([Рисунок 28](#)).

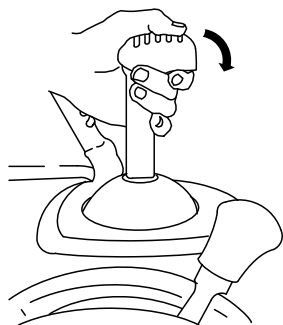

G001014

Рисунок 28

g001014

Перемещение разгружающего спуска

Удерживая синий колпачок триггера в нижнем положении, перемещайте рукоятку Quick Stick влево для перемещения разгружающего спуска

влево, и передвигайте эту рукоятку вправо для перемещения разгружающего спуска вправо ([Рисунок 29](#)).

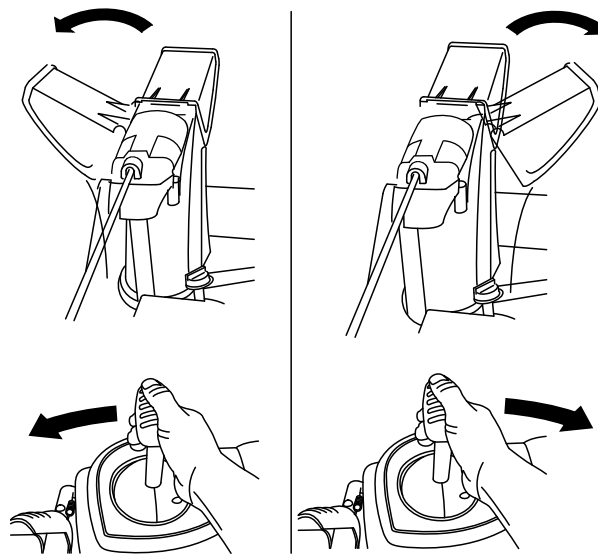

g018894

g018894

Рисунок 29

Если угол поворота разгружающего спуска налево меньше угла поворота направо, убедитесь, что трос проходит внутри рукоятки. См. [1 Установка верхней рукоятки \(страница 5\)](#).

Перемещение дефлектора разгружающего спуска

Удерживая синий колпачок триггера в нижнем положении, передвигайте рукоятку Quick Stick вперед для опускания дефлектора разгружающего спуска и назад для подъема дефлектора ([Рисунок 30](#)).



G001016

Рисунок 30

g001016

Чистка засоренного разгружающего спуска

⚠ ПРЕДУПРЕЖДЕНИЕ

Если шнек и крыльчатка вращаются, но снег из разгружающего спуска не выбрасывается, возможно, разгружающий спуск засорен.

Никогда не очищайте разгружающий спуск рукой. Это может привести к травме.

- Чтобы устранить засор разгружающего спуска, займите рабочее место оператора и отпустите левый рычаг (тяги). При работающем шнеке и крыльчатке нажмите вниз на рукоятки для того, чтобы поднять переднюю часть машины на несколько сантиметров над мостовой. Затем быстро поднимите рукоятки для того, чтобы передняя часть снегоуборщика ударилась о мостовую. В случае необходимости повторяйте эту операцию до тех пор, пока из спуска не появится струя снега.
- Если не удастся прочистить разгружающий спуск ударом передней части машины о землю, **выключите двигатель, дождитесь остановки всех движущихся частей и используйте специальный инструмент для очистки спуска от снега (Рисунок 17).**

Внимание: При ударе передней части снегоуборщика о землю в процессе очистки спуска полозья могут сдвинуться. Отрегулируйте положение полозьев и надежно затяните их болты; см. **8 Проверка полозьев и скребка (страница 9).**

Советы по эксплуатации

⚠ ОПАСНО

Вращение крыльчатки и шнека во время работы машины может привести к повреждениям конечностей вплоть до травматической ампутации.

- Перед регулировкой, очисткой, осмотром, поиском и устранением неисправностей или ремонтом машины выключите двигатель и дождитесь остановки всех движущихся частей. Отсоедините провод от свечи зажигания и держите его в стороне от свечи для предотвращения случайного пуска двигателя.
- Удалите посторонние предметы с разгружающего спуска; см. раздел **Чистка засоренного разгружающего спуска (страница 19)**. Никогда не очищайте руками разгружающий спуск (**Рисунок 18**), а в случае попадания в него посторонних предметов используйте специальное приспособление для очистки от снега.
- При работе снегоуборщика находитесь за рукоятками и в стороне от отверстия разгружающего спуска.
- Лицо, руки, ноги, другие части тела оператора и одежда должны находиться в стороне от закрытых, движущихся или вращающихся частей.

⚠ ПРЕДУПРЕЖДЕНИЕ

Выброс камней, забытых игрушек и других предметов крыльчаткой может нанести серьезные травмы оператору и находящимся рядом людям.

- Очищайте участок, намеченный для уборки снега, от предметов, которые могут быть захвачены и выброшены шнеком.
- Не допускайте детей и домашних животных в зону работы снегоуборщика.
- При выбросе снега всегда устанавливайте рычаг дроссельной заслонки в положение **БЫСТРО**.
- Если обороты двигателя снижаются под действием нагрузки или колеса

проскальзывают, переведите снегоборщик на более низкую передачу.

- Если передняя часть снегоборщика поднимается, переведите снегоборщик на более низкую передачу. Если передняя часть продолжает задирается, поднимите рукоятки.

снега из корпуса. Поверните рукоятку Quick Stick для предупреждения ее примерзания. Выключите двигатель, дождитесь остановки всех движущихся частей и удалите лед и снег с машины.

- Чтобы предотвратить замерзание ручного и электрического стартеров, при выключенном двигателе несколько раз вытяните рукоятку ручного стартера и один раз нажмите на кнопку электрического пуска.

После эксплуатации

Правила техники безопасности после работы с машиной

Общие правила техники безопасности

- Никогда не храните машину с заполненным топливным баком в здании, где имеются такие источники воспламенения, как водонагреватели, электронагреватели или сушилки для одежды. Перед постановкой машины на хранение в закрытом пространстве дайте двигателю остыть.
- При размещении машины на хранение более чем на 30 дней см. важную информацию в разделе [Хранение \(страница 28\)](#).
- После выброса снега продолжайте работу машины в течение нескольких минут для предотвращения образования льда в коллекторе и крыльчатке.

Защита от воздействия низких температур по окончании использования

- В условиях обильного снегопада и низких температур возможно примерзание органов управления и движущихся частей. **В случае примерзания органов управления не прилагайте чрезмерных усилий.** Если возникают трудности при использовании некоторых органов управления или частей машины, запустите двигатель и дайте ему поработать в течение нескольких минут.
- После использования снегоборщика дайте возможность двигателю поработать в течение нескольких минут для предотвращения примерзания движущихся частей. Включите шнек и крыльчатку, чтобы удалить остатки

Техническое обслуживание

Рекомендуемый график(и) технического обслуживания

Периодичность технического обслуживания	Порядок технического обслуживания
Через первые 2 часа	<ul style="list-style-type: none">• Осмотрите трос тяги и при необходимости отрегулируйте его.• Проверьте трос шнека/крыльчатки и при необходимости отрегулируйте его.
Через первые 5 часа	<ul style="list-style-type: none">• Замените масло в двигателе.
Перед каждым использованием или ежедневно	<ul style="list-style-type: none">• Проверьте уровень масла в двигателе и при необходимости долейте масло.
Через каждые 50 часов	<ul style="list-style-type: none">• Замените масло в двигателе. При работе двигателя с большой нагрузкой меняйте масло через каждые 25 часов работы.
Через каждые 100 часов	<ul style="list-style-type: none">• Замените свечу зажигания.
Ежегодно	<ul style="list-style-type: none">• Проверьте положение полозьев и скребка и при необходимости отрегулируйте их.• Осмотрите трос тяги и при необходимости отрегулируйте или замените его.• Осмотрите трос шнека/крыльчатки и при необходимости отрегулируйте или замените его.• Проверьте уровень масла в редукторе шнека и в случае необходимости долейте масло.• Произведите смазку шестигранного вала.
Ежегодно, или до помещения на хранение	<ul style="list-style-type: none">• Проверьте давление воздуха в шинах и доведите его до величины 1,16-1,37 бар.• В конце сезона слейте топливо и дайте двигателю поработать, чтобы осушить топливный бак и карбюратор.• Обратитесь к официальному дилеру для проведения осмотра и, в случае необходимости, замены ремня привода тяги и/или шнека/крыльчатки.

Техника безопасности при обслуживании

Прочтите приведенные ниже предостережения по технике безопасности, прежде чем выполнять техническое обслуживание машины:

- Перед техническим обслуживанием, регулировками или очисткой машины выключите двигатель и извлеките ключ. При необходимости выполнения капитального ремонта обращайтесь в сервисный центр официального дилера.
- Во время работы и при выполнении регулировки или ремонта всегда используйте средства защиты глаз от попадания посторонних предметов, которые могут быть выброшены машиной.

- Для поддержания машины в безопасном рабочем состоянии как можно чаще проверяйте затяжку всех крепежных деталей.

- Не изменяйте настройки регулятора оборотов двигателя.

Приобретайте только оригинальные запасные детали и принадлежности Toro.

Подготовка к операциям технического обслуживания

1. Установите машину на ровную поверхность.
2. Выключите двигатель и дождитесь остановки всех движущихся частей.
3. Отсоедините провод свечи зажигания. См. [Замена свечи зажигания \(страница 26\)](#).

Проверка уровня масла в двигателе

Интервал обслуживания: Перед каждым использованием или ежедневно—Проверьте уровень масла в двигателе и при необходимости долейте масло.

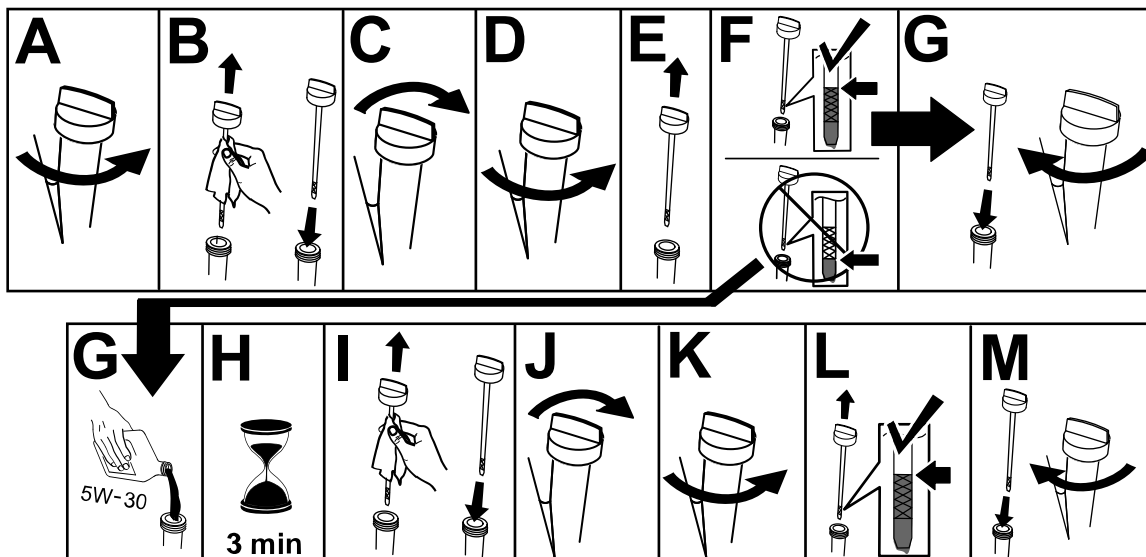

g257528

Проверка и регулировка полозьев и скребка

Интервал обслуживания: Ежегодно—Проверьте положение полозьев и скребка и при необходимости отрегулируйте их.

Проверьте положение полозьев и скребка, чтобы шнек не касался мостовой или поверхности, покрытой гравием. Отрегулируйте полозья и скребок, чтобы компенсировать их износ.

1. Проверьте давление в шинах; см. раздел [7 Проверка давления воздуха в шинах \(страница 9\)](#).
2. Ослабьте затяжку гаек, крепящих оба полоза к боковинам шнека так, чтобы шнек мог легко перемещаться вверх и вниз.



Рисунок 32

1. 3 мм

Внимание: Лопasti шнека должны поддерживаться над уровнем земли полозьями.

3. Скребок должен располагаться параллельно поверхности на высоте 3 мм.

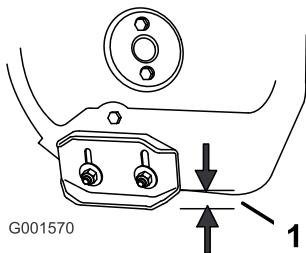
Примечание: Если на мостовой имеются трещины, ухабы и неровности, произведите регулировку полозьев, чтобы увеличить высоту скребка. Для работы на поверхностях, покрытых гравием, при регулировке опускайте полозья дальше вниз для того, чтобы снегоуборщик не захватывал камни.

4. Передвигайте полозья вниз до тех пор, пока они не окажутся на одном уровне с землей.
5. Надежно затяните гайки, которые крепят оба полоза к боковинам шнека.

Примечание: Чтобы быстро отрегулировать ослабленные полозья, поднимите и зафиксируйте скребок на высоте 3 мм над мостовой, затем опустите полозья на мостовую.

Примечание: Если полозья сильно изношены, их можно перевернуть, чтобы мостовой касалась сторона, не подвергшаяся износу.

Контроль и регулировка троса тяги

Интервал обслуживания: Через первые 2 часа—Осмотрите трос тяги и при необходимости отрегулируйте его.

Ежегодно—Осмотрите трос тяги и при необходимости отрегулируйте или замените его.

Если у снегоборщика не включаются передние или задние скорости, или снегоборщик движется, когда отпущен рычаг привода, отрегулируйте трос тяги.

Убедитесь, что, когда рычаг тяги находится в отпущенном состоянии, нижняя часть кронштейна троса тяги касается рамы машины (**Рисунок 31**).



Рисунок 33

g259431

Если нижняя часть кронштейна троса тяги не касается рамы машины, левый трос (тяги) отрегулирован неправильно.

Чтобы отрегулировать трос тяги, выполните следующие действия:

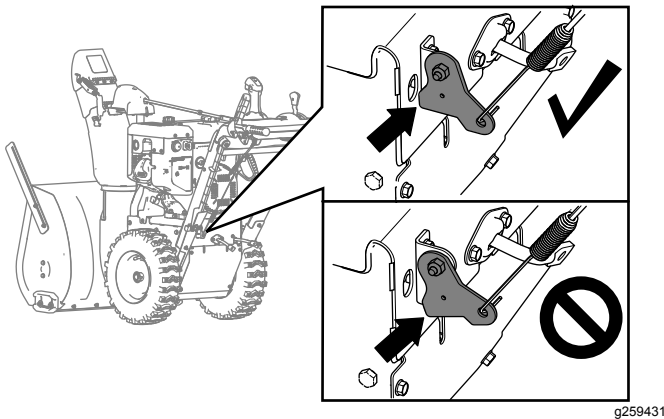
1. Ослабьте затяжку контргайки.
2. Ослабьте или затяните винтовую стяжку до плотной затяжки троса и так, чтобы нижняя часть кронштейна касалась рамы машины.
3. Затяните контргайку (**Рисунок 34**).

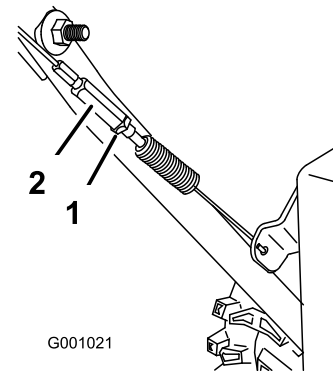

G001021

Рисунок 34

g001021

1. Контргайка

2. Винтовая стяжка

Проверка и регулировка троса привода шнека/крыльчатки

Интервал обслуживания: Через первые 2 часа—Проверьте трос шнека/крыльчатки и при необходимости отрегулируйте его.

Ежегодно—Осмотрите трос шнека/крыльчатки и при необходимости отрегулируйте или замените его.

1. Отверните 2 винта крепления крышки ремня (**Рисунок 35**) на месте.
2. Снимите крышку ремня (**Рисунок 35**).



Рисунок 35

g260066

3. При отпущенном рычаге шнека/крыльчатки убедитесь, что зазор между рычагом муфты шнека и рамой машины составляет 1,5 мм как показано на (**Рисунок 36**).

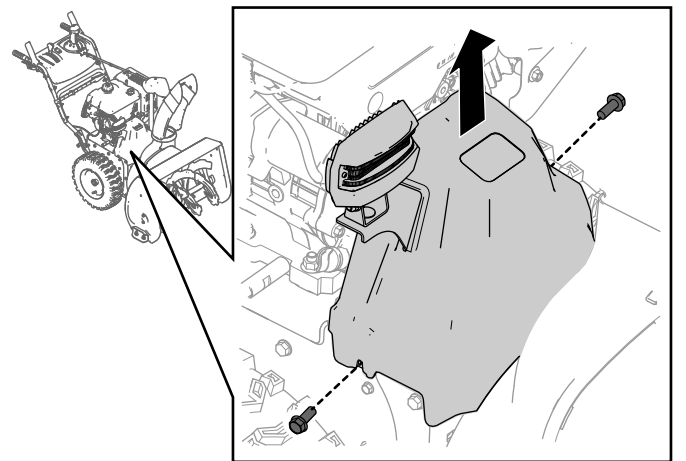

Рисунок 36

g260108

1. 1,5 мм
2. Рама
3. Рычаг муфты шнека

4. Если трос шнека/крыльчатки неправильно отрегулирован, выполните следующие операции:
5. Ослабьте контргайку (Рисунок 37).

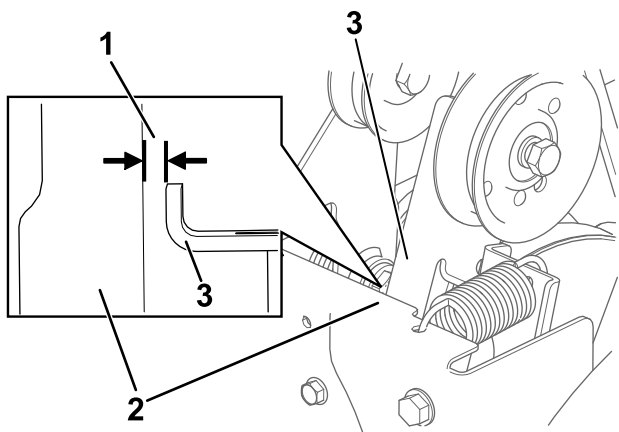

Рисунок 37

g260109

1. Контргайка
2. Винтовая стяжка

6. Ослабьте натяжение или подтяните винтовую стяжку для регулировки натяжения троса (Рисунок 37).
7. Регулируйте винтовую стяжку до тех пор, пока не получите необходимый зазор.
8. Затяните контргайку.
9. Вставьте два винта, вывернутые перед этим из крышки ремня.
10. Если трос шнека/крыльчатки правильно отрегулирован, а недостаток остается, обратитесь в сервисный центр официального дилера.

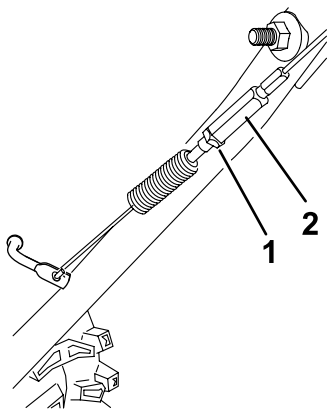
Проверка уровня масла в редукторе шнека

Интервал обслуживания: Ежегодно—Проверьте уровень масла в редукторе шнека и в случае необходимости долейте масло.

1. Установите машину на ровную поверхность.
2. Очистите область вокруг заглушки трубки и снимите заглушку трубки с редуктора (Рисунок 38).

Примечание: При необходимости для снятия заглушки трубки можно использовать плоскогубцы.



Рисунок 38

g257725

3. Проверьте уровень масла, используя подходящее приспособление для измерения, такое как чистая кабельная стяжка. Уровень масла должен находиться приблизительно на 3,8 см ниже отверстия заливной горловины (Рисунок 39).

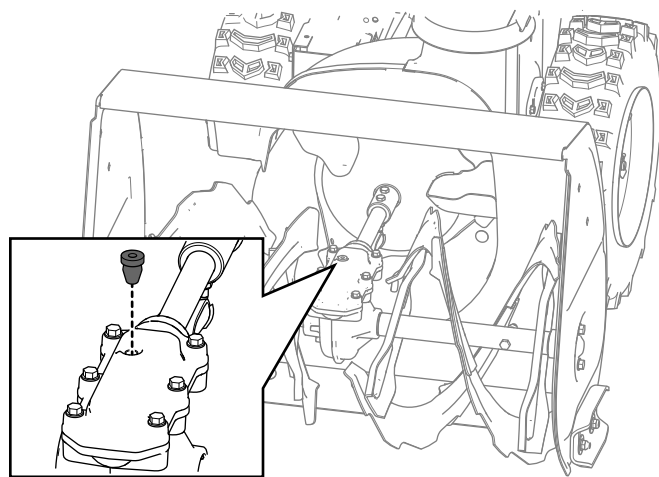

Рисунок 39

g257737

4. Если уровень масла низкий, добавьте в редуктор трансмиссионное масло GL-5 или GL-6, SAE 85-95 EP, затем проверьте уровень масла еще раз.

Примечание: Не используйте синтетическое масло.

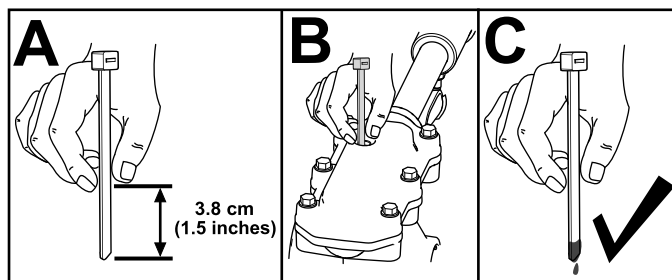
- Вверните пробку в редуктор.

Замена масла в двигателе

Интервал обслуживания: Через первые 5 часа—Замените масло в двигателе.

Через каждые 50 часов—Замените масло в двигателе. При работе двигателя с большой нагрузкой меняйте масло через каждые 25 часов работы.

По возможности дайте двигателю поработать в течение нескольких минут непосредственно перед заменой масла, так как горячее масло лучше вытекает и уносит с собой больше посторонних частиц, чем холодное.

Объем моторного масла	0,95 л
Вязкость масла	См. Рисунок 40 .
Эксплуатационная характеристика по классификации API	SJ или выше.

Используйте [Рисунок 40](#) приведенный ниже для выбора оптимальной вязкости масла для ожидаемого диапазона наружных температур:



Рисунок 40

- Очистите поверхность вокруг пробки для слива масла ([Рисунок 41](#)).

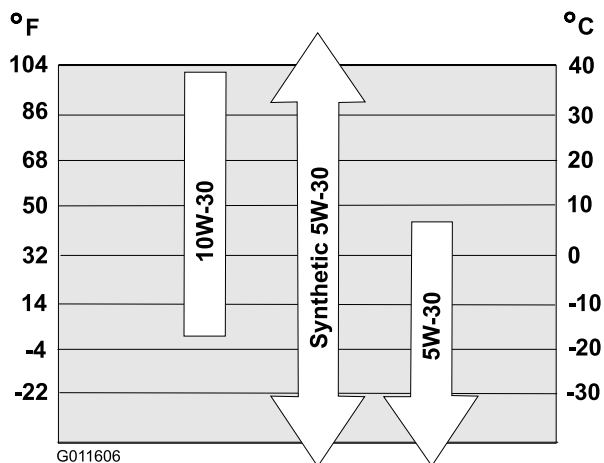

Рисунок 41

- Маслосливная пробка

- Установите поддон для масла под трубопроводом слива и выверните пробку отверстия слива масла.

Примечание: При снятии пробки проследите за тем, чтобы не ослабить затяжку трубки.

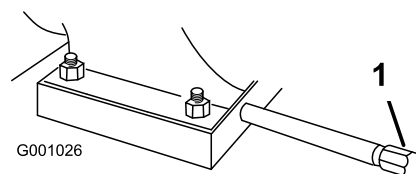
- Слейте масло.

Примечание: Удаляйте в отходы использованное масло согласно установленным нормам и правилам в местный пункт по утилизации.

- Установите пробку маслосливного отверстия.
- Залейте масло в картер двигателя.

Смазка шестигранного вала

Интервал обслуживания: Ежегодно—Произведите смазку шестигранного вала.

Раз в год наносите на шестигранный вал тонкий слой автомобильного двигательного масла ([Рисунок 42](#)).



Рисунок 42

- Шестигранный вал
- Стальной фрикционный шкив
- Резиновое колесо

Внимание: Не допускайте попадания масла на резиновое колесо или стальной фрикционный шкив.

шків, так як в цьому випадку привод тяги буде проскальзувати (Рисунок 42).

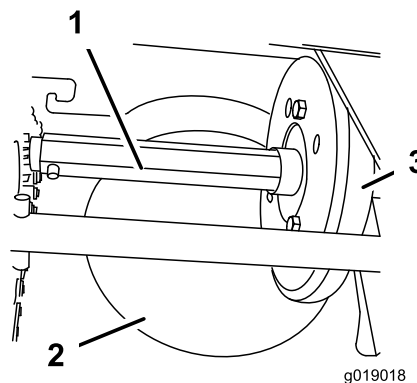
1. Сніміть задню кришку (Рисунок 43).



Рисунок 43

1. Винти

2. Переведіть важел переключення швидкостей в положення R2.
3. Опустіть палець в автомобільне двигательне масло і нанесіть тонкий шар масла на шестигранний вал.
4. Переведіть важел переключення швидкостей в положення 6.
5. Нанесіть мастику на протилежний кінець шестигранного вала.
6. декілька раз переведіть важел переключення швидкостей вперед і назад.
7. Установіть задню кришку і поверніть машину в робочий стан.

Замена свечи зажигания

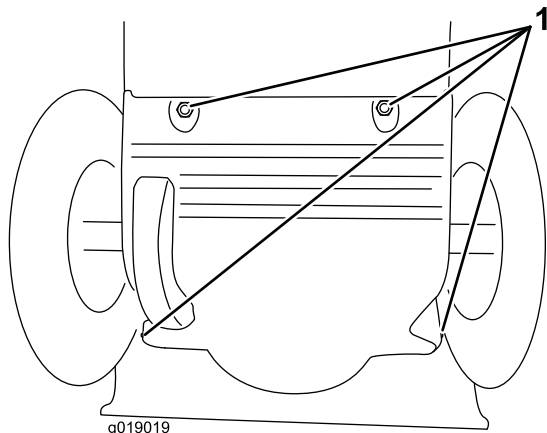
Интервал обслуживания: Через каждые 100 часов—Замените свечу зажигания.

⚠ ПРЕДУПРЕЖДЕНИЕ

Замена свечи зажигания на горячем двигателе может привести к ожогам.

Чтобы заменить свечу зажигания, подождите, пока двигатель остынет.

Используйте свечу Toro или эквивалентную (Champion® RN9YC или NGK BPR6ES).

1. Сніміть ізоляційний колпачок (Рисунок 44).



Рисунок 44

1. Ізоляційний колпачок свічки запалювання

2. Очистіть поверхню навколо гнізда для свічки запалювання.

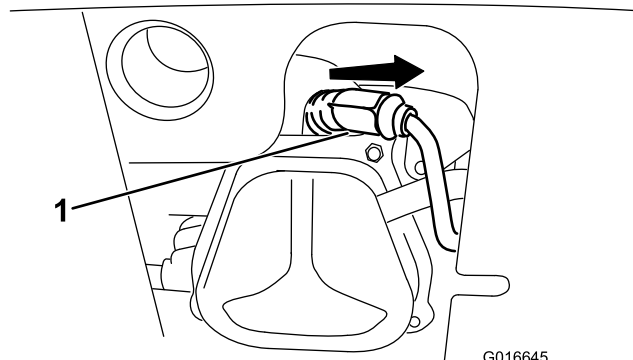

Рисунок 45

3. Виверніть і утилізуйте стару свічку запалювання.

Примечание: Для удаления свечи зажигания потребуется гаечный ключ с трещоткой и удлиненной рукояткой.

4. На новой свече установите зазор между электродами 0,76 мм, как показано на Рисунок 46.

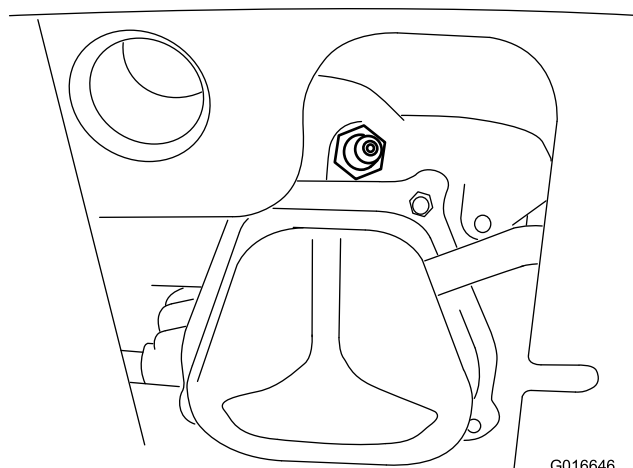

Рисунок 46

1. 0,76 мм

5. Установите новую свечу, плотно затяните ее и подсоедините провод зажигания к свече.

Примечание: Убедитесь, что провод зажигания надежно установлен с фиксацией на свече.

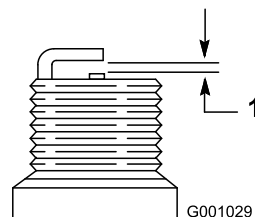
Замена приводных ремней

Если ремень привода шнека/крыльчатки или ремень привода тяги изношен, пропитан маслом или поврежден каким-либо иным образом, обратитесь в сервисный центр официального дилера для замены ремня.

Замена передней фары

При необходимости замените фару в сборе (№ по каталогу Того: 138-0670).

1. Отсоедините разъем провода фары с тыльной части фары (вид А на [Рисунок 47](#)).
2. Отверните болт и гайку, которые крепят фару в сборе к кронштейну фары, затем снимите старую фару в сборе (вид В на [Рисунок 47](#)).
3. Прикрепите новую фару в сборе к кронштейну фары с помощью ранее снятой гайки и болта (вид С на [Рисунок 47](#)).
4. Вставьте разъем провода фары в тыльную часть фары до его надежной фиксации на месте (вид D на [Рисунок 47](#)).



Рисунок 47

g256137

Хранение

Хранение машины

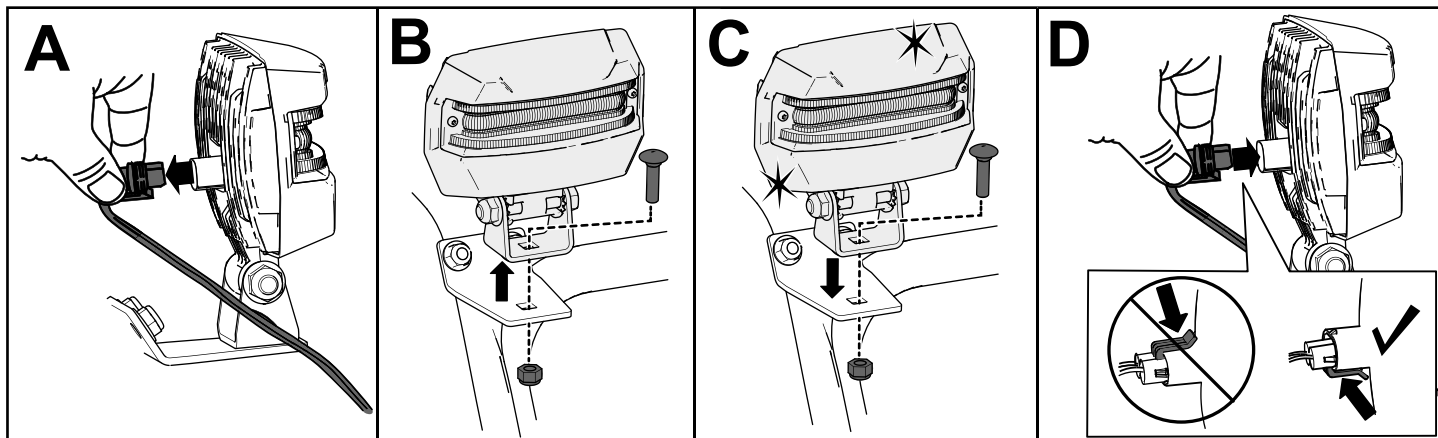
1. Перед последней в году заправкой двигателя добавьте в свежее топливо стабилизатор топлива согласно рекомендации изготовителя стабилизатора.

Внимание: Запрещается хранить топливо дольше, чем это рекомендовано производителем стабилизатора топлива.

2. Дайте двигателю поработать в течение 10 минут для того, чтобы обработанное топливо могло распространиться по топливной системе.
3. Дайте машине поработать до тех пор, пока в двигателе не кончится топливо.
4. Еще раз запустите двигатель.
5. Дайте двигателю поработать до остановки. Если двигатель больше не запускается, значит, его топливная система достаточно осушена.
6. Дайте двигателю остыть.
7. Выньте ключ зажигания.
8. Тщательно очистите снегоборщик.

9. Подкрасьте поврежденные поверхности краской, приобретенной у официального дилера. Перед покраской зачистите наждачной бумагой поврежденные участки, а также используйте антикоррозийные средства для защиты металлических частей от коррозии.
10. Подтяните все винты, болты и контргайки с ослабленной затяжкой. Отремонтируйте или замените все поврежденные части.
11. Закройте снегоборщик чехлом и храните его в чистом сухом месте, недоступном для детей.

Расконсервация машины после хранения

Пройдите ежегодное техническое обслуживание согласно рекомендуемому графику технического обслуживания; см. [Техническое обслуживание \(страница 21\)](#).

Поиск и устранение неисправностей

Проблема	Возможная причина	Корректирующие действия
Электрический стартер не вращается (только у моделей с электрическим запуском).	<ol style="list-style-type: none"> 1. Шнур питания отсоединен от розетки или от снегоборщника. 2. Шнур питания изношен, поврежден или имеет следы коррозии. 3. Отсутствует напряжение на розетке электропитания. 	<ol style="list-style-type: none"> 1. Присоедините шнур питания к розетке и (или) снегоборщнику. 2. Замените шнур питания. 3. Вызовите квалифицированного электрика для подачи напряжения на розетку.
Двигатель не запускается или запускается с трудом.	<ol style="list-style-type: none"> 1. Ключ зажигания не вставлен в замок или находится в положении ОСТАНОВ. 2. Рычаг воздушной заслонки находится в положении Выкл. и кнопка заливочного насоса не нажата. 3. Клапан отключения подачи топлива закрыт. 4. Рычаг дроссельной заслонки не находится в положении БЫСТРО. 5. Топливный бак пуст или в топливной системе находится застоявшееся топливо. 6. Провод свечи зажигания ослаблен или не подсоединен. 7. Свеча зажигания имеет следы питтинга (ословидного разрушения) или грязи; неправильно отрегулирован зазор свечи. 8. Крышка вентиляционного отверстия топливной системы загрязнена. 9. Уровень масла в картере двигателя слишком низкий или слишком высокий. 	<ol style="list-style-type: none"> 1. Вставьте ключ в замок зажигания и поверните его в положение Вкл. 2. Установите рычаг воздушной заслонки в положение Вкл. и нажмите 3 раза на кнопку заливочного насоса. 3. Откройте клапан отключения подачи топлива. 4. Установите регулятор дроссельной заслонки в положение БЫСТРО. 5. Слейте топливо и (или) залейте в топливный бак свежее топливо (со сроком хранения не более 30 дней). Если проблема не устранена, обратитесь в сервисный центр официального дилера. 6. Присоедините провод к свече зажигания. 7. Проверьте свечу зажигания и при необходимости отрегулируйте зазор. Замените свечу зажигания, если на ней имеются следы питтинга, загрязненные участки или трещины. 8. Удалите грязь из вентиляционного отверстия или замените крышку топливной системы. 9. Добавьте или слейте масло для того, чтобы уровень масла в картере двигателя соответствовал отметке Full (Полный) на щупе.
Двигатель работает неравномерно.	<ol style="list-style-type: none"> 1. Воздушная заслонка находится в положении Вкл. 2. Клапан отключения подачи топлива открыт не полностью. 3. Топливный бак почти пуст или содержит застоявшееся топливо. 4. Провод свечи зажигания неплотно подсоединен. 5. Свеча зажигания имеет следы питтинга (ословидного разрушения) или грязи; неправильно отрегулирован зазор свечи. 6. Уровень масла в картере двигателя слишком низкий или слишком высокий. 	<ol style="list-style-type: none"> 1. Переместите воздушную заслонку в положение Выкл. 2. Откройте клапан отключения подачи топлива. 3. Слейте топливо и залейте в топливный бак свежее топливо (со сроком хранения не более 30 дней). Если проблема не устранена, обратитесь в сервисный центр официального дилера. 4. Присоедините провод к свече зажигания. 5. Проверьте свечу зажигания и при необходимости отрегулируйте зазор. Замените свечу зажигания, если на ней имеются следы питтинга, загрязненные участки или трещины. 6. Добавьте или слейте масло для того, чтобы уровень масла в картере двигателя соответствовал отметке Full (Полный) на щупе.

Проблема	Возможная причина	Корректирующие действия
<p>Двигатель работает, однако машина выбрасывает снег очень слабо или не выбрасывает совсем.</p>	<ol style="list-style-type: none"> 1. При выбросе снега рычаг дроссельной заслонки не установлен в положение БЫСТРО. 2. Снегоуборщик движется слишком быстро, не успевая убирать снег. 3. Вы пытаетесь убрать слишком много снега за один захват. 4. Вы пытаетесь убрать очень тяжелый или мокрый снег. 5. Разгружающий спуск засорен. 6. Натяжка ремня привода шнека/крыльчатки ослабла или ремень сошел со шкива. 7. Ремень привода шнека/крыльчатки изношен или поврежден. 	<ol style="list-style-type: none"> 1. Установите регулятор дроссельной заслонки в положение БЫСТРО. 2. Переключите снегоуборщик на более низкую передачу. 3. Убирайте меньше снега за один захват. 4. Не перегружайте машину слишком тяжелым или мокрым снегом. 5. Очистите разгружающий спуск. 6. Установите и (или) отрегулируйте ремень привода шнека/крыльчатки, используя информацию, помещенную на сайте www.Toro.com, либо доставьте снегоуборщик в сервисный центр официального дилера. 7. Замените ремень привода шнека/крыльчатки, используя информацию, помещенную на сайте www.Toro.com, либо доставьте снегоуборщик в сервисный центр официального дилера.
<p>Разгружающий спуск либо не фиксируется в нужном положении, либо не движется.</p>	<ol style="list-style-type: none"> 1. Фиксатор разгружающего спуска не отрегулирован должным образом. 	<ol style="list-style-type: none"> 1. Отрегулируйте фиксатор разгружающего спуска.
<p>Снегоуборщик недостаточно чисто убирает снег с поверхности.</p>	<ol style="list-style-type: none"> 1. Полозья и скребок не отрегулированы должным образом. 2. Давление в шинах не одинаково. 	<ol style="list-style-type: none"> 1. Отрегулируйте полозья и (или) скребок. 2. Проверьте и отрегулируйте давление в одной или обеих шинах.

Примечания:

Уведомление о правилах соблюдения конфиденциальности для Европы

Информация, которую собирает компания Togo Warranty Company (Togo), обеспечивает конфиденциальность ваших данных. Чтобы обработать вашу заявку на гарантийный ремонт и связаться с вами в случае отзыва изделий, мы просим вас предоставить нам некоторую личную информацию – непосредственно в нашу компанию или через ваше местное отделение или дилера компании Togo.

Гарантийная система Togo размещена на серверах, находящихся на территории Соединенных Штатов, где закон о соблюдении конфиденциальности может не гарантировать защиту такого уровня, который обеспечивается в вашей стране.

ПРЕДОСТАВЛЯЯ НАМ СВОЮ ЛИЧНУЮ ИНФОРМАЦИЮ, ВЫ СОГЛАШАЕТЕСЬ НА ЕЕ ОБРАБОТКУ В СООТВЕТСТВИИ С ОПИСАНИЕМ В НАСТОЯЩЕМ УВЕДОМЛЕНИИ О СОБЛЮДЕНИИ КОНФИДЕНЦИАЛЬНОСТИ.

Способ использования информации компанией Togo.

Компания Togo может использовать вашу личную информацию для обработки гарантийных заявок и для связи с вами в случае отзыва изделия или для каких-либо иных целей, о которых мы вам сообщим. Компания Togo может предоставлять вашу информацию в свои филиалы, дилерам или другим деловым партнерам в связи с любыми из указанных видов деятельности. Мы не будем продавать вашу личную информацию сторонним компаниям. Мы оставляем за собой право раскрыть личную информацию, чтобы выполнить требования применимых законов и по запросу соответствующих органов власти, с целью обеспечения правильной работы наших систем или для нашей собственной защиты или защиты пользователей.

Хранение вашей личной информации

Мы будем хранить вашу личную информацию, пока она будет нужна нам для осуществления целей, для которых она была первоначально собрана или для других законных целей (например, соблюдение установленных норм) или в соответствии с положениями применяемого закона.

Обязательство компании Togo по обеспечению безопасности вашей личной информации

Мы принимаем все необходимые меры для защиты вашей личной информации. Мы также делаем все возможное для поддержания точности и актуального состояния личной информации.

Доступ и исправление вашей личной информации

Если вы захотите просмотреть или исправить свою личную информацию, просим связаться с нами по электронной почте legal@togo.com.

Закон о защите прав потребителей Австралии

Клиенты в Австралии могут найти информацию, относящуюся к Закону о защите прав потребителей Австралии, внутри упаковки или у своего местного дилера компании Togo.