



Count on it.

Form No. 3424-909 Rev A

Bruksanvisning

Groundsmaster® 360 – fyrhjuls- driven flerfunktionsmaskin

Modellnr 31223—Serienr 403330001 och högre

Modellnr 31230—Serienr 403330001 och högre

Modellnr 31236—Serienr 403330001 och högre



Produkten uppfyller alla relevanta europeiska direktiv. Mer information finns i produktens separata försäkran om överensstämmelse.

Toros originalgnistsläckare har godkänts av USDA Forestry Service.

Det är ett brott mot avsnitt 4442 eller 4443 i Kaliforniens Public Resource Code att använda eller köra motorn på skogs-, busk- eller grästäckt mark om motorn inte är utrustad med en gnistsläckare som är i fullgott skick, vilket anges i avsnitt 4442, eller utan att motorn är konstruerad, utrustad och underhållen för att förhindra brand.

Den bifogade bruksanvisningen till motorn tillhandahålls för information om den amerikanska miljömyndigheten EPA:s (US Environmental Protection Agency) och Kaliforniens lagstiftning om utsläppskontroll för emissionssystem, underhåll och garanti. Extra bruksanvisningar kan beställas från motortillverkaren.

⚠ VARNING

KALIFORNIEN Proposition 65 Varning

Avgaserna från dieselmotorer och vissa avgaskomponenter innehåller ämnen som av den amerikanska delstaten Kalifornien anses orsaka cancer, fosterskador och andra fortplantningsskador.

Batteripoler och kabelanslutningar med tillbehör innehåller bly och blyföreningar, kemikalier som den amerikanska delstaten Kalifornien anser kan orsaka cancer och fortplantningsskador. Tvätta händerna efter hantering.

Användning av produkten kan orsaka kemikalieexponering som av den amerikanska delstaten Kalifornien anses orsaka cancer, fosterskador och andra fortplantningsskador.

Introduktion

Det här är en åkmaskin med flera funktioner som är avsedd att användas av yrkesförare som har anlitats för kommersiellt arbete. Den är först och främst konstruerad för att sköta väl underhållna gräsmattor i parker, på idrottsplatser och på kommersiella områden. Den är inte konstruerad för klippning i snår.

Viktigt: För att öka säkerheten och prestandan samt säkerställa en korrekt hantering av maskinen ska du noggrant läsa och till fullo förstå innehållet i den här **bruksanvisningen**. Underlåtenhet att följa driftanvisningarna eller genomgå lämplig utbildning kan leda till personskador. Du hittar mer information om säker användning, bland annat i form av säkerhetsråd och utbildningsmaterial, på <https://www.toro.com/sv-se>.

Om du behöver utbildningsmaterial för säkerhet och drift, information om tillbehör, hjälp med att hitta en återförsäljare eller om du vill registrera din produkt kan du kontakta Toro via www.toro.com.

Kontakta en auktoriserad Toro-återförsäljare eller Toros kundservice och ha produktens modell- och serienummer till hands om du har behov av service, Toros originaldelar eller ytterligare information. **Figur 1** visar var på produkten modell- och serienumren sitter. Skriv numren i det tomma utrymmet.

Viktigt: Skanna rutkoden på serienummerdekalen (i förekommande fall) med en mobil enhet för att få tillgång till information om garanti, reservdelar och annat.

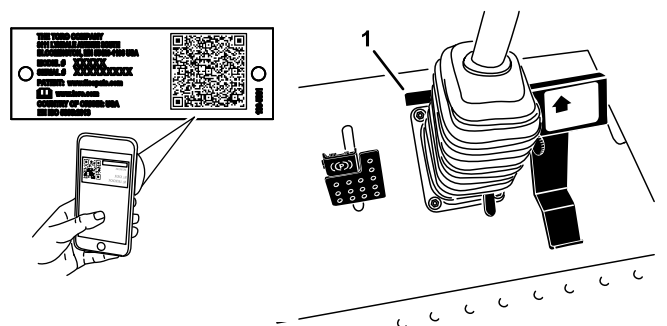

Figur 1

1. Plats för modell- och serienummer

Modellnr _____
Serienr _____

I den här bruksanvisningen anges potentiella risker och alla säkerhetsmeddelanden har markerats med en varningssymbol (**Figur 2**), som anger fara som kan leda till allvarliga personskador eller dödsfall om föreskrifterna inte följs.



Figur 2
Varningssymbol

Två ord används också i bruksanvisningen för att markera information. **Viktigt** anger speciell teknisk information och **Observera** anger allmän information som bör ges särskild uppmärksamhet.

Innehåll

Säkerhet	4	Motorunderhåll	38
Allmän säkerhet.....	4	Motorsäkerhet	38
Säkerhets- och instruktionsdekaler	4	Serva luftrenaren	38
Montering	12	Serva motoroljan	38
1 Montera kraftuttagsaxeln på		Kontrollera oljenivån i motorn	38
klippdäcket (tillval) eller på		Vevhusvolym	39
snabbkopplingsystemet	13	Byta motoroljan och filtret	39
2 Använda monteringsdelar för klippdäck		Justera gasreglaget	40
(tillval)	14	Underhålla bränslesystemet	40
3 Justera störtbågen	14	Utföra service på vattenseparatorn	40
4 Kontrollera däcktrycket	14	Lufta bränslesystemet	41
5 Kontrollera vätskenivåerna	14	Lufta bränsleinsprutarna	41
Produktöversikt	15	Rengöra bränsletanken	42
Reglage	15	Kontrollera bränsleledningarna och	
Hyttreglage	17	anslutningarna	42
Specifikationer	19	Underhålla elsystemet	42
Redskap/tillbehör.....	20	Säkerhet för elsystemet	42
Före körning	20	Utföra service på batteriet.....	42
Säkerhet före användning.....	20	Kontrollera säkringarna	43
Fylla på bränsle	21	Förvaring av batteriet.....	43
Kontrollera oljenivån i motorn	22	Diagnosinstrumentet	43
Kontrollera kylsystemet	22	Kontrollera säkerhetsströmbrytarna	43
Kontrollera hydraulsystemet	22	Underhålla drivsystemet	46
Säkerhetssystemet.....	22	Kontrollera däcktrycket	46
Ställa in standardsätet	23	Korrigera den felanpassade styrningen	46
Höja och sänka sätet	23	Underhålla kylsystemet	47
Under arbetets gång	24	Säkerhet för kylsystemet	47
Säkerhet under användning.....	24	Kontrollera kylsystemet	47
Starta motorn.....	26	Rengöra kylaren	47
Stänga av motorn	27	Underhålla bromsarna	48
Köra maskinen	27	Justera bromsarna.....	48
Stanna maskinen.....	27	Justera parkeringsbromsen	48
Välja styrningsläge	27	Underhålla remmarna	49
Använda klippdäcket eller redskapet	28	Kontrollera generatorremmen	49
Justera klipphöjden.....	28	Underhålla styrsystemet	50
Arbetstips	29	Justera drivningens neutralinställning.....	50
Efter körning	30	Justera maxhastigheten	50
Säkerhet efter användning.....	30	Underhålla hydraulsystemet	51
Skjuta maskinen för hand	30	Säkerhet för hydraulsystemet	51
Transportera maskinen.....	30	Specifikation för hydraulvätska	51
Hitta fästpunkterna	31	Kontrollera hydraulsystemet	51
Underhåll	32	Byta ut hydraulvätskan och hydraulfiltret.....	52
Säkerhet vid underhåll	32	Underhåll av hytten	53
Rekommenderat underhåll	32	Rengöra hytten	53
Kontrollista för dagligt underhåll.....	34	Fylla på flaskan för spolarvätska	53
Förberedelser för underhåll	35	Rengöra hyttens luftfilter	53
Förbereda maskinen för underhåll	35	Rengöra luftkonditioneringsspolen	54
Använda stöttan för motorhuven	35	Rengöring	55
Smörjning	36	Avfallshantering.....	55
Smörja lager och bussningar	36	Förvaring	56
		Motorpreparering.....	56
		Förbereda maskinen.....	56

Säkerhet

Maskinen har utformats i enlighet med SS-EN ISO 5395:2013 och ANSI B71.4-2017.

Allmän säkerhet

Maskinen kan slita av händer och fötter och kasta omkring föremål. Följ alltid alla säkerhetsanvisningar för att undvika allvarliga personskador.

Det kan medföra fara för dig och kringstående om maskinen används i andra syften än vad som avsetts.

- Läs och se till att du har förstått innehållet i den här *bruksanvisningen* innan du startar motorn.
- Var fullt koncentrerad på maskinen när du använder den. Delta inte i aktiviteter som kan distrahera dig, eftersom personskador eller skador på egendom då kan uppstå.
- Håll händer och fötter på avstånd från maskinens rörliga delar.

- Kör endast maskinen om skydd och andra säkerhetsanordningar sitter på plats och fungerar.
- Håll avstånd till utkastaröppningen. Håll kringstående och husdjur på säkert avstånd från maskinen.
- Håll barn på säkert avstånd från arbetsområdet. Låt aldrig barn använda maskinen.
- Stanna maskinen, stäng av motorn, ta ut nyckeln och vänta tills alla rörliga delar har stannat innan du tankar, rensar eller utför underhåll på maskinen.

Felaktigt bruk eller underhåll av maskinen kan leda till personskador. För att minska risken för skador ska du alltid följa säkerhetsanvisningarna och uppmärksamma varningssymbolen . Symbolen betyder Var försiktig, Varning eller Fara – anvisning om personsäkerhet. Underlåtenhet att följa anvisningarna kan leda till personskador eller dödsfall.

Ytterligare säkerhetsinformation finns i den här *bruksanvisningen*.

Säkerhets- och instruktionsdekaler



Säkerhetsdekaler och anvisningarna är fullt synliga för föraren och finns nära alla potentiella farozoner. Ersätt dekaler som har skadats eller saknas.

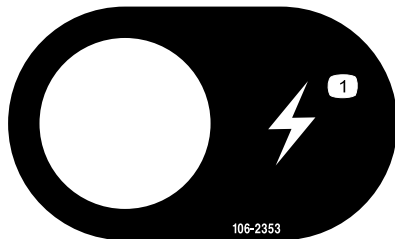

106-2353

decal106-2353

106-2353

1. Eluttag

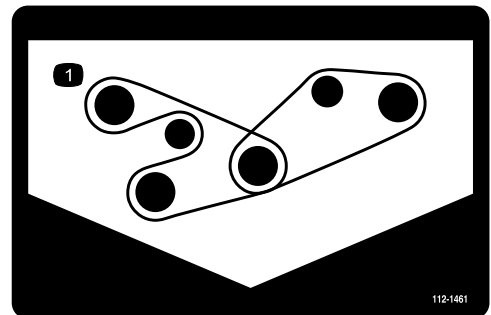

112-1461

decal112-1461

112-1461

1. Remdragning

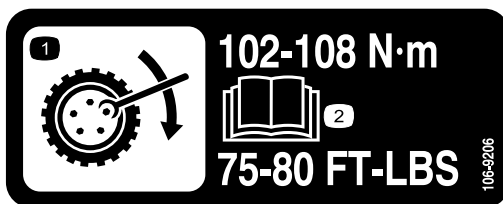

106-9206

decal106-9206

106-9206

1. Specifikationer för hjulmuttrar
2. Läs *bruksanvisningen*.

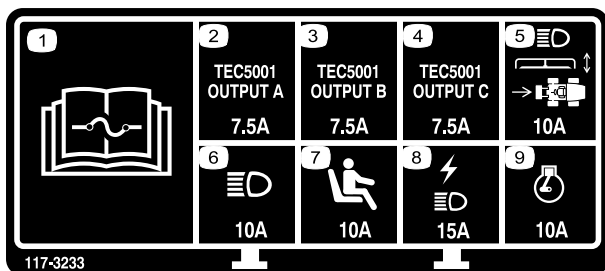

117-3233

decal117-3233

117-3233

1. Läs *bruksanvisningen* för information om säkringar.
2. Elektromagnet för fyrhjulsstyrning – 7,5 A
3. Kraftuttagsaktivering, lampa för fyrhjulsstyrning, däcklyft, flytande däck – 7,5 A
4. Glödstick, elektromagnet för bränslekörning, diagnoslampa, start – 7,5 A
5. Strålkastare, däckmanövrering, kraftuttag – 10 A
6. Lampor – 15 A
7. Brytare för förarnärvaro – 10 A
8. Eluttag, lampor – 15 A
9. Motor – 10 A



117-3272

decal117-3272

117-3272

1. Varning – läs *bruksanvisningen*. Underlåtenhet att använda vältskyddet (ROPS) kan resultera i personsador vid vältning. Använd säkerhetsbältet när en störbåge används. Använd inte säkerhetsbältet när störbågen är nedfäld.

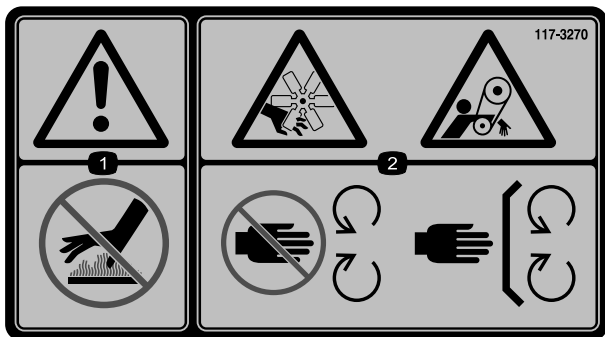

117-3270

decal117-3270

117-3270

1. Varning – rör inte den heta ytan.
2. Avkapnings-/avslitningsrisk för händer och risk för att fastna i remmen – håll avstånd till rörliga delar och se till att alla skydd sitter på plats.

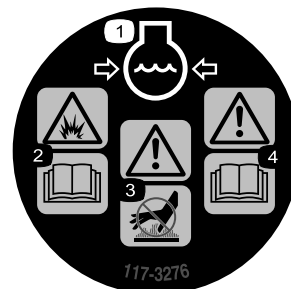

117-3276

decal117-3276

117-3276

1. Motorns kylvätska under tryck.
2. Explosionsrisk – läs *bruksanvisningen*.
3. Varning – rör inte den heta ytan.
4. Varning – läs *bruksanvisningen*.

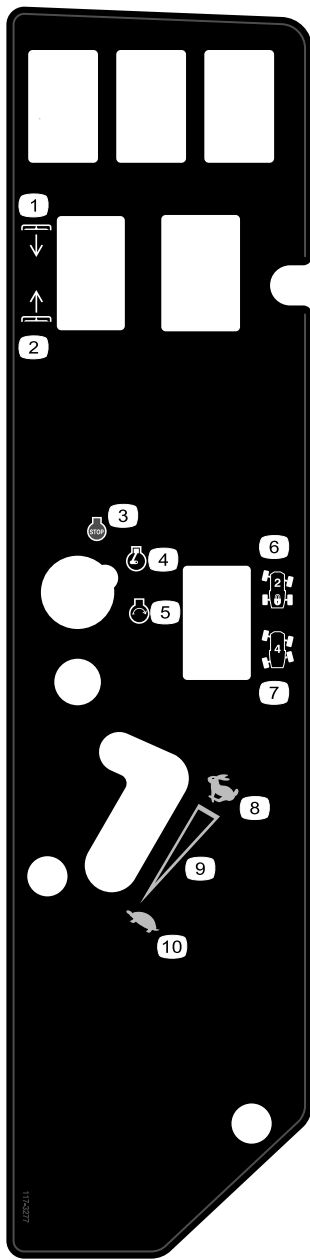

117-3277

decal117-3277

- | | |
|------------------------|----------------------------------|
| 1. Sänk däcken | 6. Tvåhjulsstyrning |
| 2. Hög däcken | 7. Fyrhjulsstyrning |
| 3. Motor – avstängning | 8. Snabbt |
| 4. Motor – kör | 9. Steglös reglerbar inställning |
| 5. Motor – start | 10. Långsamt |

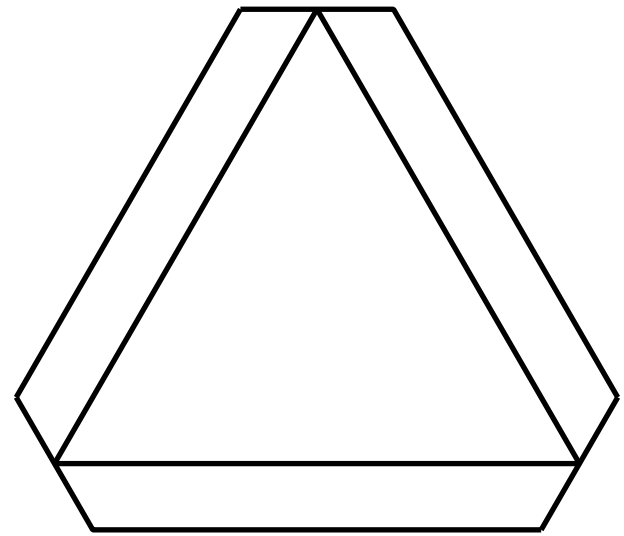

decal120-0250

120-0250

1. Långsamtgående fordon

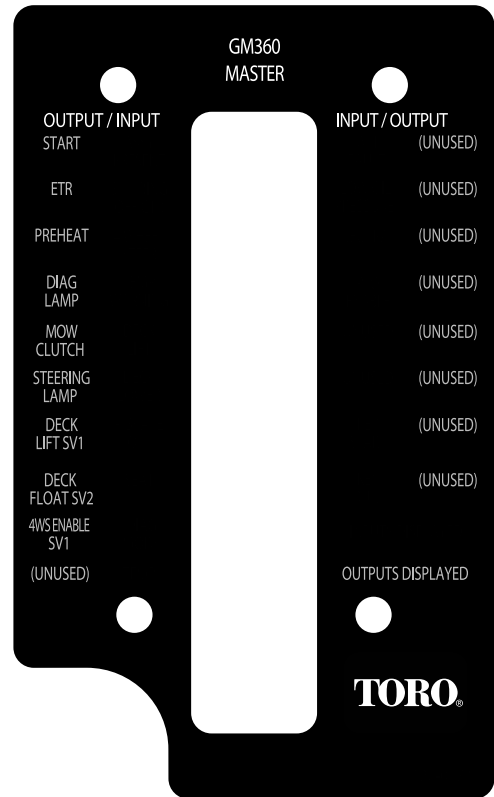

decal120-0273

120-0273

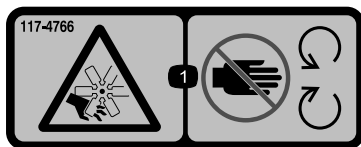

decal117-4766

117-4766

1. Risk för avkapning/avslitning, fläkt – håll avstånd till rörliga delar och se till att alla skydd sitter på plats.

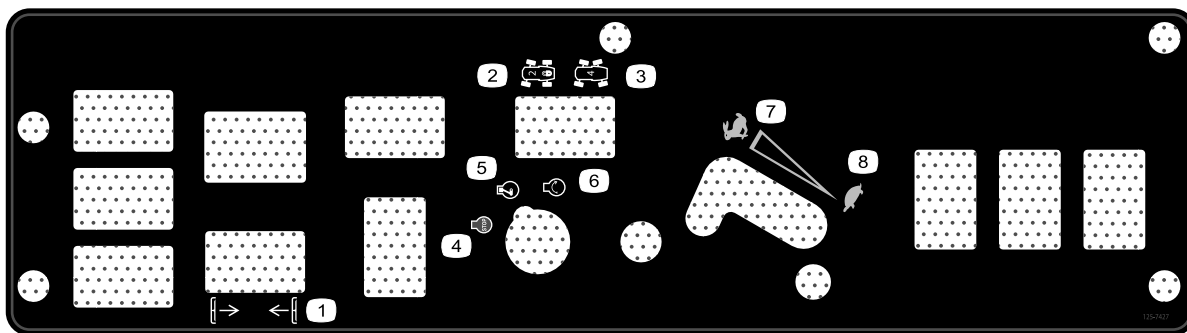

decal125-7427

125-7427

- | | |
|------------------------|------------------|
| 1. Höj/sänk däcken | 5. Motor – kör |
| 2. Tvåhjulstyrning | 6. Motor – start |
| 3. Fyrhjulstyrning | 7. Snabbt |
| 4. Motor – avstängning | 8. Långsamt |

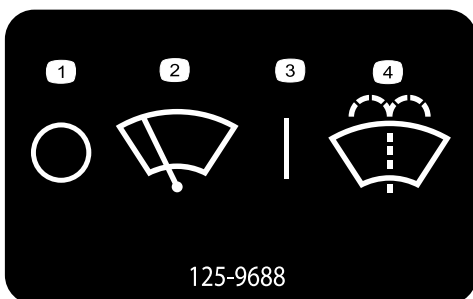

decal125-9688

125-9688

Endast modell med hytt

- | | |
|-------------------------|--------------------------------------|
| 1. Vindrutetorkare – av | 3. Vindrutetorkare – på |
| 2. Vindrutetorkare | 4. Spruta spolärvätska för vindrutan |

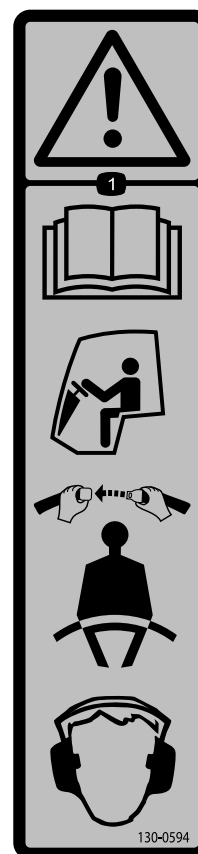

decal130-0594

130-0594

Endast modell med hytt

1. Varning – läs *bruksanvisningen*, använd alltid säkerhetsbälte när du sitter i hytten och använd hörselskydd.

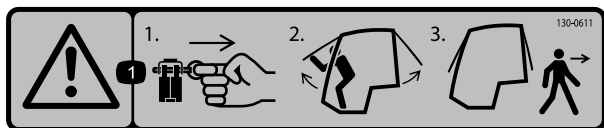

decal130-0611

130-0611

Endast modell med hytt

1. Varning – 1) Ta bort stiftet. 2) Fäll upp luckorna. 3) Gå ut ur hytten.

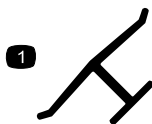

decaloemmark

Tillverkarens logotyp

1. Visar att kniven är en originaldel från maskintillverkaren.

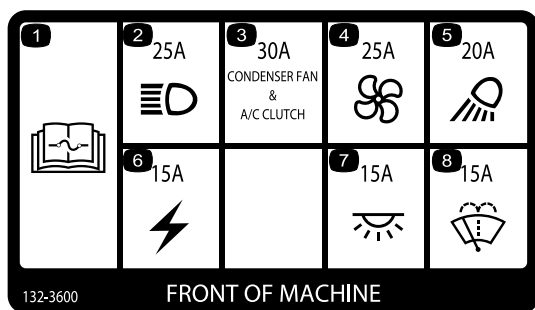

132-3600

FRONT OF MACHINE

decal132-3600

132-3600

Endast modell med hytt

- | | |
|--|---------------------------|
| 1. Läs <i>bruksanvisningen</i> för mer information om säkringar. | 5. Arbetslampa (20 A) |
| 2. Strålkastare (25 A) | 6. Hjälpström (15 A) |
| 3. Kondensatorfläkt och luftkonditioneringskoppling (30 A) | 7. Hyttlampa (15 A) |
| 4. Fläkt (25 A) | 8. Vindrutetorkare (15 A) |

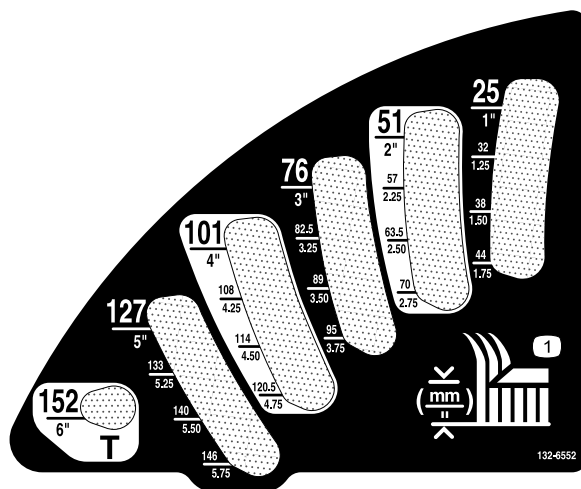

132-6552

132-6552

Endast modeller med vältskydd och två- eller fyrhjulsdrift

1. Klipphöjd

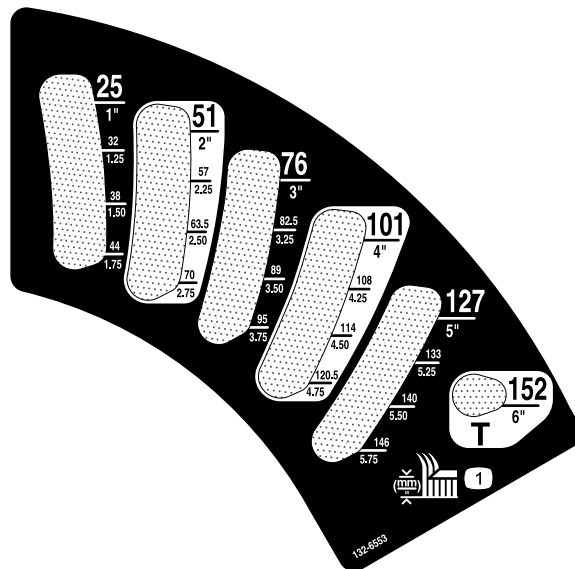

decal132-6553

132-6553

Endast modell med hytt

1. Klipphöjd

⚠ WARNING: Cancer and Reproductive Harm - www.P65Warnings.ca.gov.
 For more information, please visit www.ttcocaprop65.com
CALIFORNIA SPARK ARRESTER WARNING
 Operation of this equipment may create sparks that can start fires around dry vegetation. A spark arrester may be required. The operator should contact local fire agencies for laws or regulations relating to fire prevention requirements.

133-8062

decal133-8062

133-8062



Batterisymboler

Vissa eller samtliga av dessa symboler finns på batteriet.

- | | |
|---|--|
| 1. Explosionsrisk | 6. Håll kringstående på säkert avstånd från batteriet. |
| 2. Ingen eld, öppna lågor eller rökning | 7. Använd ögonskydd; explosiva gaser kan orsaka blindhet och andra personskador. |
| 3. Brännskaderisk p.g.a. frätande vätskor/kemiska ämnen | 8. Batterisyra kan orsaka blindhet eller allvarliga brännskador. |
| 4. Använd ögonskydd. | 9. Spola ögonen omedelbart med vatten och sök läkarhjälp snabbt. |
| 5. Läs <i>bruksanvisningen</i> . | 10. Innehåller bly; får inte kastas i hushållssoporna. |

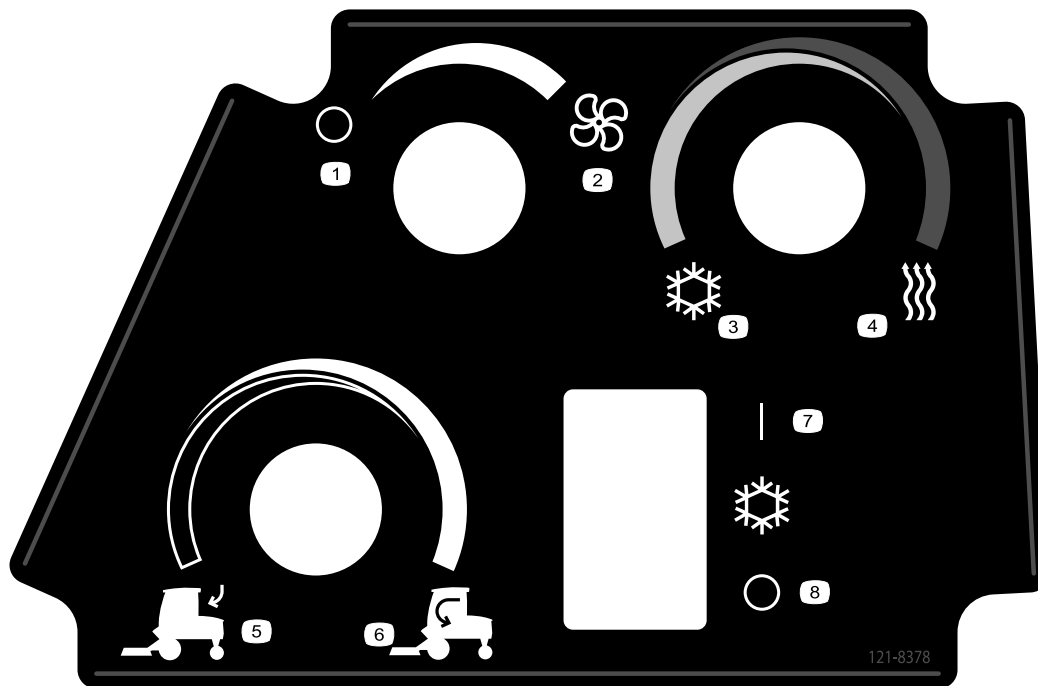

121-8378

Endast modell med hytt

- | | |
|---------------------------|----------------------------|
| 1. Fläkt – av | 5. Uteluft |
| 2. Fläkt – fullt påslagen | 6. Inneluft |
| 3. Kall luft | 7. Luftkonditionering – av |
| 4. Varm luft | 8. Luftkonditionering – på |

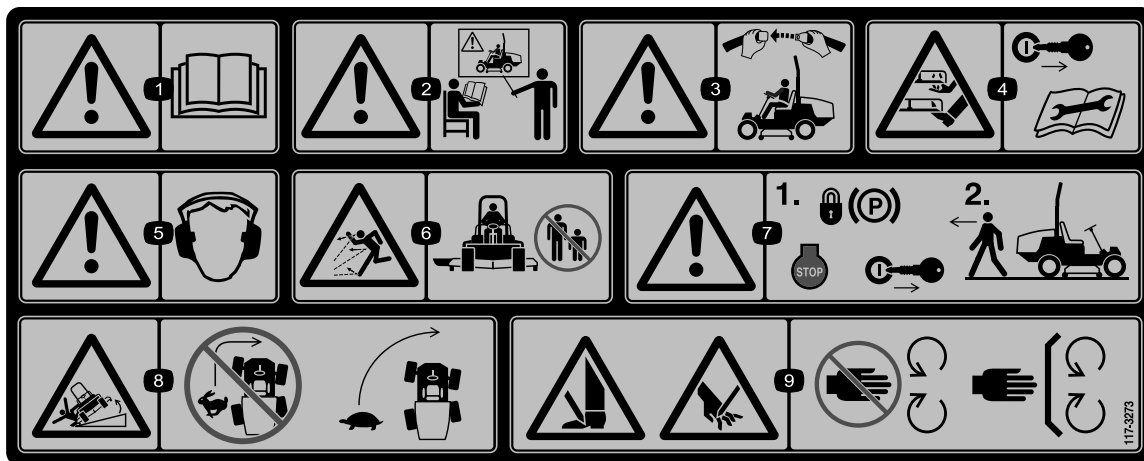

117-3273

decal117-3273

1. Varning – läs i *bruksanvisningen*.
2. Varning – använd inte maskinen om du inte har genomgått förarutbildning.
3. Varning – ha på dig säkerhetsbältet när du sitter på förarplatsen.
4. Avkapnings-/avslitningsrisk för händer och fötter – ta ut nyckeln ur tändningslåset och läs anvisningarna innan du utför service eller underhåll på gräsklipparen.
5. Varning – använd hörselskydd.
6. Risk för utslungade föremål – håll kringstående personer på behörigt avstånd från maskinen.
7. Varning – koppla in parkeringsbromsen, stäng av motorn och ta ut nyckeln ur tändningslåset innan du kliver ur maskinen.
8. Vältrisk – sänk ned klippenheten om du ska köra nedför en sluttning. Sänk hastigheten innan du svänger – sväng inte med hög hastighet.
9. Risk för att händer och fötter kapas av – håll avstånd till rörliga delar och se till att alla skydd sitter på plats.

GROUNDMASTER 360

QUICK REFERENCE AID

CHECK/SERVICE (daily)

<ol style="list-style-type: none"> 1. OIL LEVEL, ENGINE 2. OIL LEVEL, HYDRAULIC TANK 3. COOLANT LEVEL, RADIATOR 4. FUEL /WATER SEPARATOR 5. PRECLEANER - AIR CLEANER 	<ol style="list-style-type: none"> 6. RADIATOR SCREEN 7. BRAKE FUNCTION 8. TIRE PRESSURE 9. BATTERY 10. BELTS - DECK, FAN, ALTERNATOR 11. GEARBOX <p>GREASING - SEE OPERATOR'S MANUAL</p>
---	---

FLUID SPECIFICATIONS/CHANGE INTERVALS

SEE OPERATOR'S MANUAL FOR INITIAL CHANGES.	FLUID TYPE	CAPACITY	CHANGE INTERVAL*		FILTER PART NO.
			FLUID	FILTER	
A. ENGINE OIL	4 CYL.-1.5L	5.5 QTS. (5.2 LITERS)	150 HRS.	150 HRS.	108-3841
	3 CYL.-1.1L	3.9 QTS. (3.7 LITERS)			
B. HYDRAULIC CIRCUIT OIL	MOBIL 424	4.5 GALS. (17 LITERS)	800 HRS.	800 HRS.	108-5194
C. AIR CLEANER				SEE INDICATOR	108-3810
D. WATER SEPARATOR			400 HRS.		110-9049
E. FUEL TANK	NO. 2-Diesel	13.5 GALS. (51.1 LITERS)	Drain and flush, 2 yrs.		
F. COOLANT	50/50 Ethylene glycol/water	8 QTS. (7.5 LITERS)	Drain and flush, 2 yrs.		
G. GEARBOX	SAE EP90W	12 oz. (355 mL)	400 HRS.		

*SEE OPERATOR'S MANUAL FOR INITIAL CHANGES / WINTER USE.

120-0259

120-0259

decal120-0259

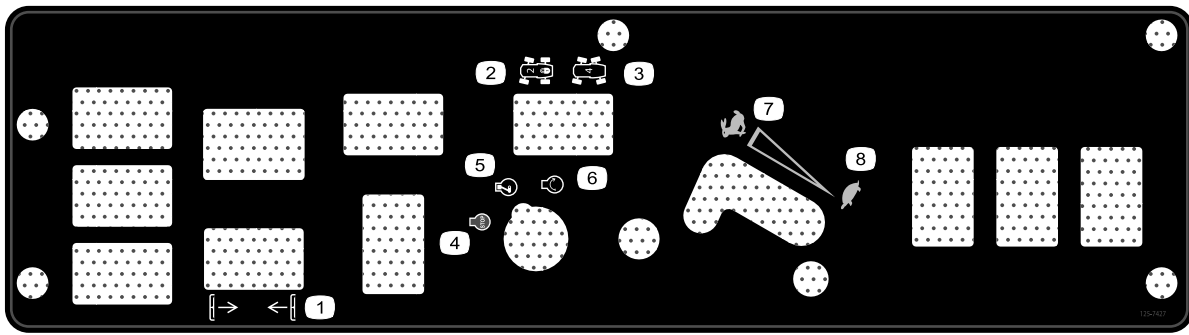

decal132-3378

132-3378

Endast modell med hytt

- | | |
|------------------------|------------------|
| 1. Höj/sänk däcken | 5. Motor – kör |
| 2. Tvåhjulstyrning | 6. Motor – start |
| 3. Fyrhjulstyrning | 7. Snabbt |
| 4. Motor – avstängning | 8. Långsamt |
-

Montering

Lösa delar

Använd diagrammet nedan för att kontrollera att alla delar finns med.

Tillvägagångssätt	Beskrivning	Antal	Användning
1	Kraftuttagsaxel Skruv (5/16 x 1 3/4 tum) Låsmutter (5/16 tum) Rulltapp (3/16 x 1 1/2 tum)	1 4 4 2	Montera kraftuttagsaxeln på klippdäcket (tillval) eller på snabbkopplingssystemet.
2	Låspinne Smörjnippel Bricka och huvudskruv (5/16 x 7/8 tum)	2 2 2	Använd delarna för att montera klippdäcket (tillval).
3	Inga delar krävs	–	Justera störtbågen.
4	Inga delar krävs	–	Kontrollera däcktrycket.
5	Inga delar krävs	–	Kontrollera hydraulvätske-, motorolja- och kylvätskenivån.

Media och extradelar

Beskrivning	Antal	Användning
Bruksanvisning	1	Läs den innan du använder maskinen.
Bruksanvisning till motorn	1	Används som referens för motorinformation.
Överensstämmelseförklaring	1	
Tändningsnycklar	2	Starta motorn.

1

Montera kraftuttagsaxeln på klippdäcket (tillval) eller på snabbkopplingsystemet

Delar som behövs till detta steg:

1	Kraftuttagsaxel
4	Skruv (5/16 x 1 3/4 tum)
4	Låsmutter (5/16 tum)
2	Rulltapp (3/16 x 1 1/2 tum)

Tillvägagångssätt

Obs: Det går lättare att montera kraftuttagsaxeln om du höjer upp maskinen.

1. Parkera maskinen på ett plant underlag, koppla in parkeringsbromsen, stäng av motorn och ta ut nyckeln.

⚠ VARNING

Allvarliga person- och maskinskador kan inträffa om motorn startas och kraftuttaget tillåts att rotera.

- Starta inte motorn och aktivera inte kraftuttagsbrytaren när kraftuttagsaxeln är bortkopplad från klippdäcket.
 - Innan du kopplar bort kraftuttagsaxeln från klippdäcket ska du koppla bort kraftuttagets elektromagnetiska spolkontaktdon från kablaget för att förhindra att du oavsiktlig kopplar in kraftuttagsskopplingen.
2. Koppla bort ledningsnätets kontaktdon från kraftuttagets elektromagnetiska spolkontaktdon (Figur 3).

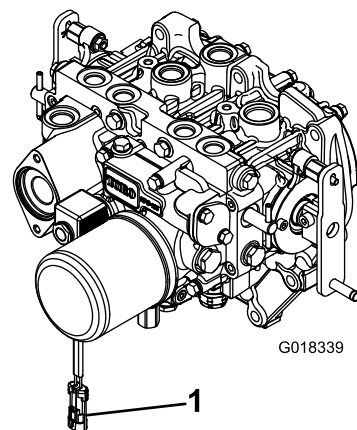

Figur 3

1. Ledningsnätets kontaktdon

3. Placera kraftuttagsaxeln under maskinens främre del. Se till att drivaxelns axelok är vänt mot transmissionens drivaxel (Figur 4).

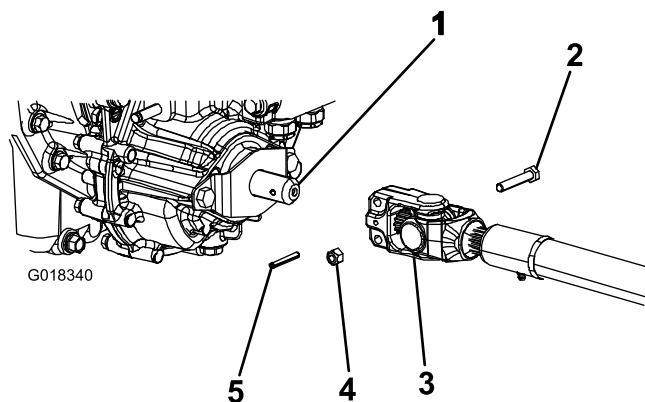

Figur 4

1. Transmissionens drivaxel
2. Skruv
3. Kraftuttagsaxel
4. Låsmutter
5. Rulltapp

4. Rikta in räfflan och rulltappens hål på drivaxeloket med transmissionens drivaxel.
5. Skjut på kraftuttagsaxelns gaffelände på transmissionens drivaxel.
6. Gör så här för att sätta fast gaffeländan på kraftuttagsaxeln:
 - A. Montera rulltappen i gaffeländan och axeln.
 - B. Montera skruvarna genom drivaxelns gaffelände.
 - C. Montera och dra åt låsmuttrarna för att säkra gaffeländan vid kraftuttagsaxeln.

Obs: Behåll de kvarvarande skruvarna, låsmuttrarna och rulltappen för att säkra den andra änden av drivaxeln vid redskapets växellådsaxel.
 - D. Dra åt låsmuttrarna till 20–25 Nm.

- Smörj smörjnippelarna på kraftuttagsaxeln.
- När du har anslutit drivaxelns andra ände till redskapet växellådsaxel ska du ansluta ledningsnätets kontaktdon till kraftuttagets elektromagnetiska spolkkontaktdon (Figur 3).

2

Använda monteringsdelar för klippdäck (tillval)

Delar som behövs till detta steg:

2	Låspinne
2	Smörjnippel
2	Bricka och huvudskruv (5/16 x 7/8 tum)

Tillvägagångssätt

Obs: Dessa komponenter och procedurer är endast nödvändiga om ett klippdäck som kräver låspinnar ska monteras på traktorenheten. Monteringsanvisningar finns i *bruksanvisningen* för klippdäcket.

Obs: Om inget klippdäck ska monteras på traktorenheten ska de fyra däcklyftskedjorna tas bort från lyftupphängningen eller knyts upp.

3

Justera störbågen

Inga delar krävs

Tillvägagångssätt

- Ta bort de två hårnålssprintarna och de två tapparna från störbågen (Figur 5).
- Fäll upp störbågen till uppfällt läge och montera fast den med de två tapparna och de två hårnålssprintarna (Figur 5).

Obs: Om du måste fälla ned vältskyddet för du det framåt för att lätta trycket på tapparna, lossar tapparna, sänker långsamt ned vältskyddet och fäster det med tapparna så att inte motorhuven skadas.

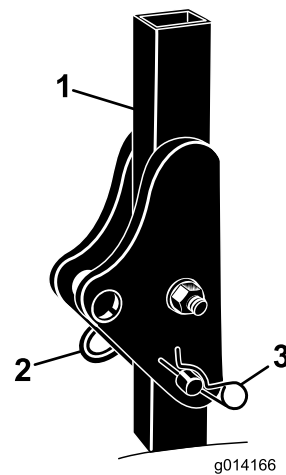

Figur 5

- Störbåge
- Tapp
- Hårnålssprint

4

Kontrollera däcktrycket

Inga delar krävs

Tillvägagångssätt

Däcken levereras med förhöjt tryck. Lufta därför däcken en aning för att minska trycket. Se [Kontrollera däcktrycket \(sida 46\)](#).

5

Kontrollera vätskenivåerna

Inga delar krävs

Tillvägagångssätt

- Kontrollera hydraulvätskenivån innan du startar motorn. Se [Kontrollera hydraulsystemet \(sida 51\)](#).
- Kontrollera oljenivån innan du startar motorn. Se [Kontrollera oljenivån i motorn \(sida 38\)](#).
- Kontrollera kylsystemet innan du startar motorn. Se [Kontrollera kylsystemet \(sida 47\)](#).

Produktöversikt

Reglage

Bekanta dig med alla reglage innan du startar motorn och använder maskinen.

Gaspedal

Med gaspedalen (Figur 6) kan du reglera körningen framåt och bakåt. Tryck ned pedalens övre del för att köra framåt och dess nedre del för att backa. Hastigheten varierar beroende på hur långt du trampar ned pedalen. Om du inte har någon last och vill köra i maxhastighet ska du trampa ned pedalen helt och ha gasreglaget i det SNABBA LÄGET.

Du stannar maskinen genom att försiktigt lyfta foten från gaspedalen och låta pedalen återgå till mittläget.

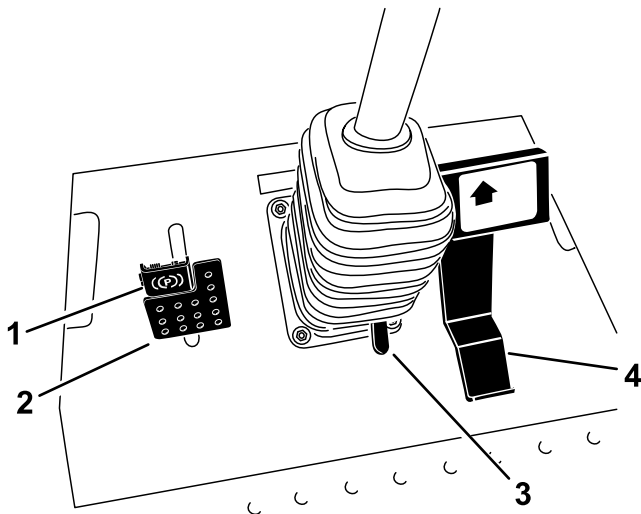

Figur 6

- | | |
|--------------------|----------------------|
| 1. Parkeringsbroms | 3. Rattlutningspedal |
| 2. Bromspedal | 4. Gaspedal |

Bromspedal

Använd bromspedalen med spärren för att koppla in och ur parkeringsbromsen (Figur 6). Du stannar maskinen genom att försiktigt släppa upp gaspedalen och låta pedalen återgå till mittläget. Du kan använda bromsen för att hjälpa till att stanna maskinen i en nödsituation.

Rattlutningspedal

Om du vill luta ratten mot dig ska du trampa ned fotpedalen och dra ratten mot dig så att du får en bekväm körposition, och sedan släppa upp pedalen (Figur 6). Om du vill flytta ratten bort från dig ska du

trampa ned fotpedalen och släppa upp den när ratten nått önskat arbetsläge.

Parkeringsbroms

Om du vill lägga i parkeringsbromsen trampar du ned bromspedalen och trycker den övre delen framåt för att spärra den (Figur 6). Om du vill koppla ur parkeringsbromsen ska du trampa ned bromspedalen tills parkeringsbromsspärren lossnar.

Tändningslås

Tändningslåset har tre lägen: AV, PA/FÖRVARMNING och START (Figur 7).

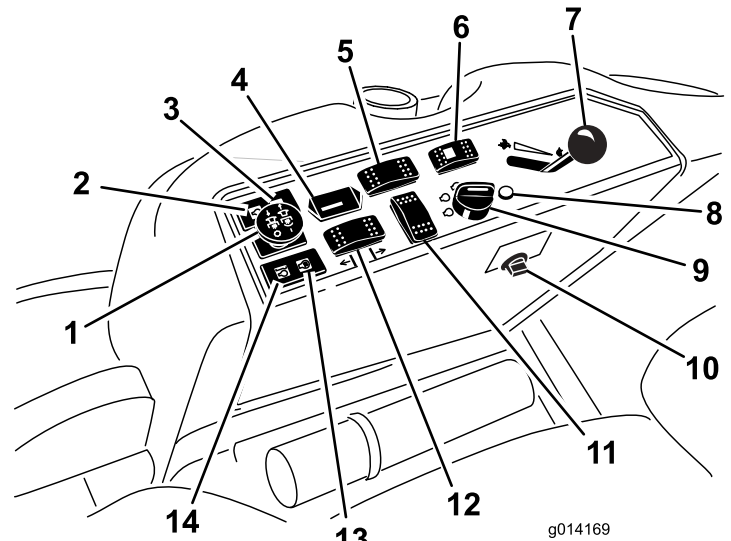

Figur 7

- | | |
|--|---|
| 1. Kraftuttagsbrytare | 8. Diagnoslampa (endast modeller med fyrhjulsdraft) |
| 2. Varningslampa för oljetryck | 9. Tändningslås |
| 3. Laddningslampa | 10. Kraftuttag |
| 4. Timmätare | 11. Plats för extra brytare |
| 5. Brytare för differentiallås (endast modeller med tvåhjulsdraft) | 12. Brytare för däcklyft |
| 6. Brytare för styrningsval (endast modeller med fyrhjulsdraft) | 13. Glödstiftslampa |
| 7. Gasreglage | 14. Varningslampa för kylvätsketemperatur |

Kraftuttagsbrytare

Med kraftuttagsbrytaren startar och stannar du redskapet (Figur 7).

Bränslemätare

Bränslemätaren (Figur 8) anger hur mycket bränsle som finns kvar i bränsletanken.

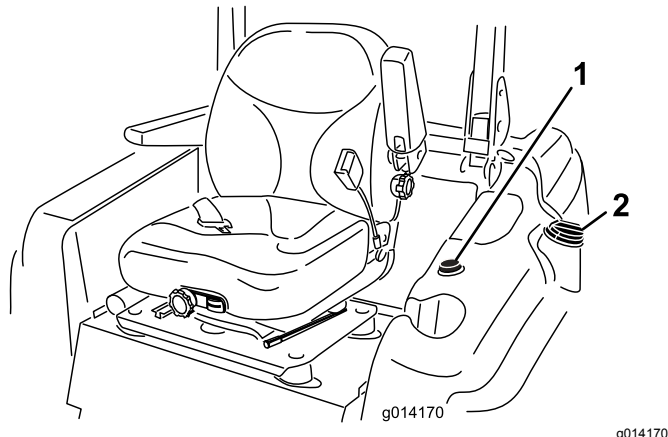

Figur 8

1. Bränslemätare

2. Tanklock

Gasreglage

Med gasreglaget (Figur 7) reglerar du motorns hastighet. Om du för gasreglaget framåt mot det SNABBA läget ökar motorhastigheten. Om du för det bakåt mot det LÅNGSAMMA läget sänks motorhastigheten. Gasreglaget reglerar kraftuttagets hastighet och tillsammans med gaspedalen även maskinens hastighet. Kör alltid maskinen med gasreglaget i det SNABBA läget när du använder redskapen.

Timmätare

Timmätaren (Figur 7) registrerar antalet timmar som motorn har arbetat. Den är aktiv då nyckeln är i KÖRLÄGET. Använd dessa tider för att schemalägga regelbundet underhåll.

Varningslampa för motorns kylvätsketemperatur

Den här lampan tänds och redskapet stannar om motorns kylvätsketemperatur är för hög (Figur 7). Om du inte stannar maskinen och kylvätsketemperaturen stiger ytterligare 7 °C stängs motorn av.

Viktigt: Om redskapet stannar och temperaturvarningslampan lyser för du kraftuttagsbrytaren nedåt, kör till ett säkert plant område, för gasreglaget till det LÅNGSAMMA läget, låter gaspedalen återgå till NEUTRALLÄGET och kopplar in parkeringsbromsen. Låt motorn gå på tomgång i flera minuter medan den kyls ned till en säker nivå. Stäng av motorn och kontrollera kylsystemet, se [Kontrollera kylsystemet \(sida 47\)](#).

Glödstiftslampa (orange lampa)

Glödstiftslampan (Figur 7) tänds när du vrider tändningslåset till det PÅSLAGNA läget. Den förblir tänd i sex sekunder. När lampan släcks kan du starta motorn.

Laddningslampa

Laddningslampan tänds när laddningssystemets krets inte fungerar (Figur 7).

Varningslampa för oljetryck

Varningslampan för oljetryck tänds när motorns oljetryck sjunker under en säker nivå (Figur 7). Om oljetrycket är lågt ska du stänga av motorn och fastställa orsaken. Reparera motorns oljesystem innan du startar motorn igen.

Brytare för styrningsval

Endast fyrhjulsdrevna maskiner

För brytaren för styrningsval till det bakre läget för att aktivera fyrhjulsstyrningen och till det främre läget för att återgå till tvåhjulsstyrningen (Figur 7).

Diagnoslampa

Endast fyrhjulsdrevna maskiner

Diagnoslampan tänds när systemet upptäcker ett fel (Figur 7).

Tolka diagnoslampan

Endast fyrhjulsdrevna maskiner

Maskinen är utrustad med en diagnoslampa som visar om den elektroniska styrenheten känner av ett elektroniskt fel. Diagnoslampan sitter på instrumentpanelen (Figur 9). Om den elektroniska styrenheten fungerar som den ska och tändningslåset vrids till det PÅSLAGNA läget ska diagnoslampan tändas, lysa i tre sekunder och sedan slockna för att visa att lampan fungerar som den ska. Om motorn stängs av tänds lampan och lyser tills dess att du ändrar nyckelläget. Om lampan blinkar betyder det att styrenheten har upptäckt ett fel i elsystemet. Lampan slutar att blinka och återställs automatiskt om tändningsnyckeln vrids till det AVSLAGNA läget efter det att felet har avhjälpats.

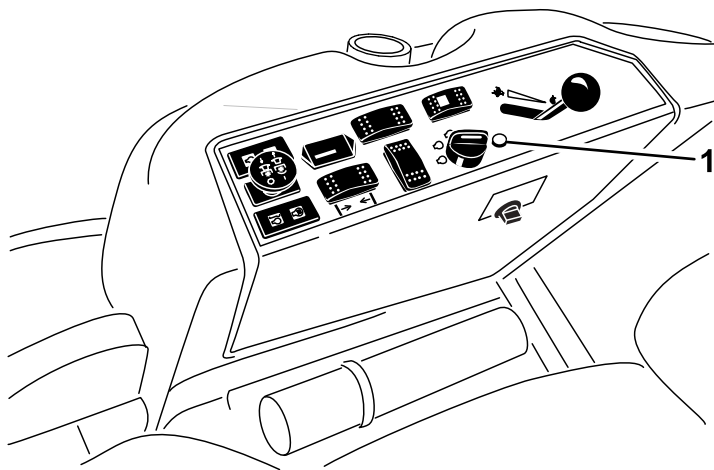

Figur 9

1. Diagnoslampa

När styrenhetens diagnoslampa blinkar betyder det att styrenheten har upptäckt något av följande problem:

- Kortslutning i en utgång.
- Öppen krets i en utgång.

Använd diagnosinstrumentet för att avgöra vilken utgång som inte fungerar.

Om diagnoslampan inte tänds när tändningsnyckeln är i det PÅSLAGNA läget fungerar inte den elektroniska styrenheten. Detta kan bero på något av följande:

- Lampan har gått sönder.
- Säkringarna har gått.
- Den elektroniska styrenheten fungerar inte korrekt.

Kontrollera elanslutningarna, ingångssäkringarna och diagnoslampans glödlampa för att avgöra vad som är fel. Se till att loopbacksanslutningen är ansluten till ledningsnätets kontaktdon.

Diagnosinstrumentet

Maskinen levereras med en elektronisk styrenhet som styr de flesta av maskinens funktioner. Denna enhet avgör vilken funktion som krävs för olika ingångsbrytare (t.ex. sätesbrytare och nyckelbrytare) och slår på utgångsbrytarna för att aktivera elektromagneter eller reläer för den maskinfunktion som önskas.

För att den elektroniska styrenheten ska kunna styra maskinen på önskat sätt måste alla ingångsbrytare, utgångselektromagneter och utgångsreläer vara anslutna och fungera som de ska.

Använd diagnosinstrumentet och överlägget för att kontrollera och korrigera maskinens elektriska funktioner. Kontakta en auktoriserad Toro-återförsäljare för att få hjälp.

Hyttreglage

Endast modell med hytt

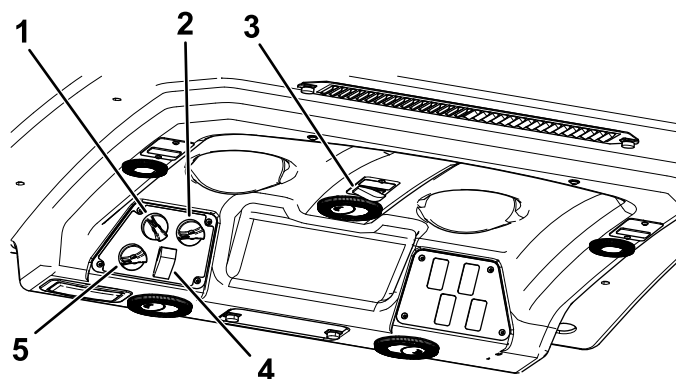

Figur 10

- | | |
|------------------------------------|--------------------------------|
| 1. Fläktreglage | 4. Luftkonditioneringsbrytare |
| 2. Temperaturreglage | 5. Reglage för luftcirkulation |
| 3. Omkopplare till vindrutetorkare | |

Reglage för luftcirkulation

Ställer in cirkulation av befintlig luft i hytten eller luftintag utifrån (Figur 10).

- Ställ in reglaget på luftcirkulation när luftkonditioneringen används.
- Ställ in reglaget på luftintag när värmaren eller fläkten används.

Fläktreglage

Vrid fläktreglaget för att reglera fläktens hastighet (Figur 10).

Temperaturreglage

Vrid temperaturreglaget för att reglera lufttemperaturen i hytten (Figur 10).

Omkopplare till vindrutetorkare

Använd den här omkopplaren för att slå på och av vindrutetorkarna (Figur 10).

Luftkonditioneringsbrytare

Använd den här brytaren för att slå på och av luftkonditioneringen (Figur 10).

Vindrutespärr

Lyft upp spärren när du vill öppna vindrutan (Figur 11). Tryck in spärren om du vill låsa vindrutan i öppet läge. Dra spärren utåt och nedåt för att stänga och säkra vindrutan.

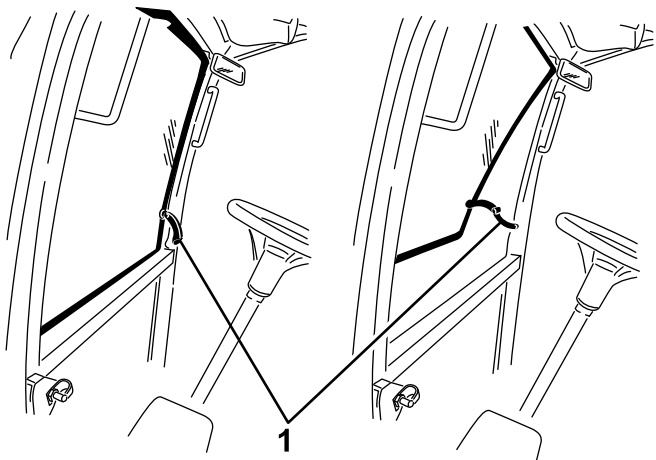

Figur 11

g196911

1. Vindrutespärr

Spärr till bakrutan

Lyft upp spärrarna för att öppna bakrutan. Tryck på spärren för att låsa fönstret i det ÖPPNA läget. Dra spärren utåt och nedåt för att stänga och säkra rutan (Figur 11).

Viktigt: Stäng bakrutan innan du öppnar motorhuven, annars kan det bli skador på motorhuven eller fönstret.

Specifikationer

Obs: Specifikationer och utformning kan ändras utan föregående meddelande.

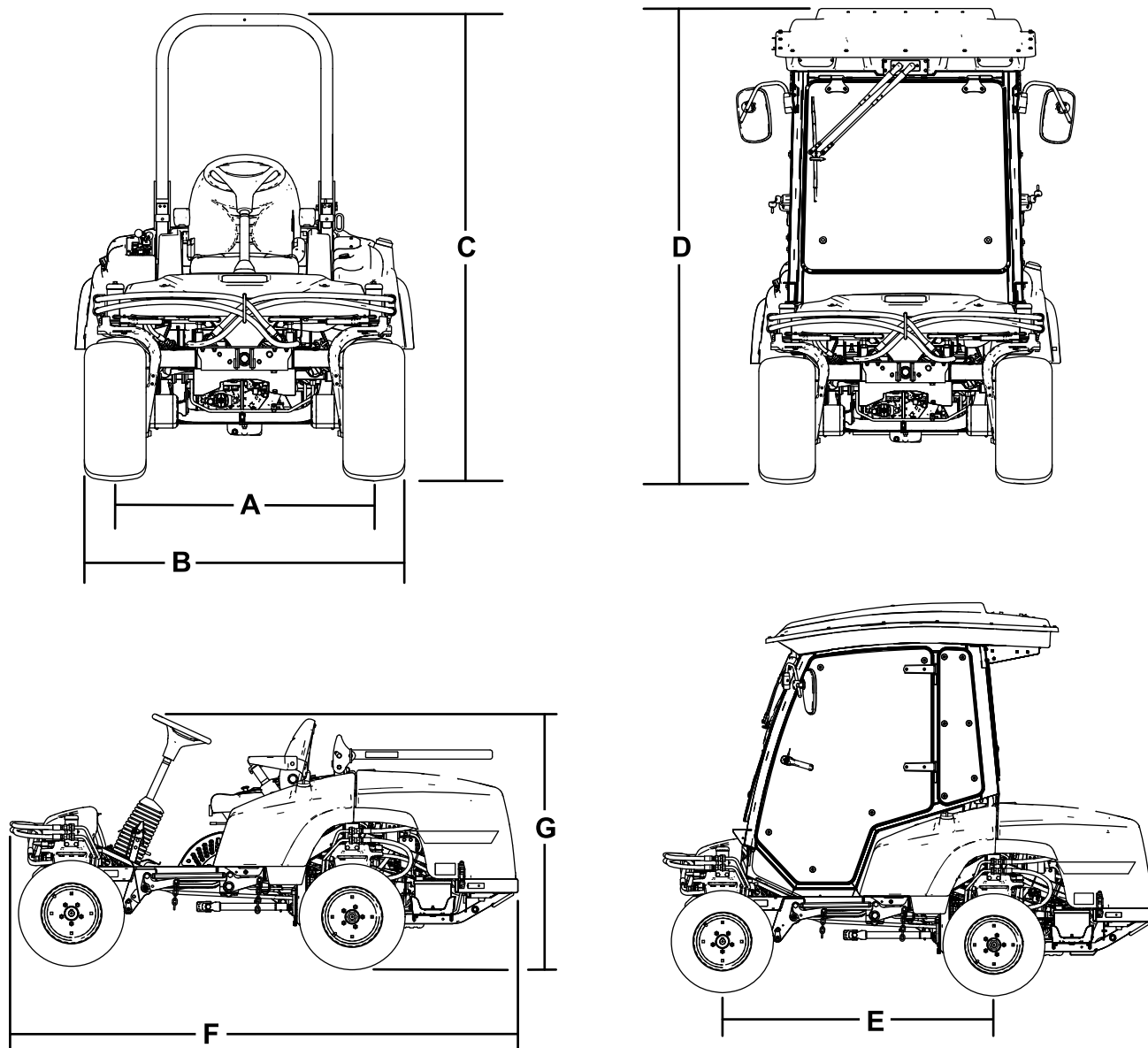

Figur 12

g197702

Beskrivning	Figur 12 referens	Mått och vikt
Höjd med störtbågen uppfälld	C	201 cm
Höjd med störtbågen nedfälld	G	137 cm
Höjd med hytt	D	225 cm
Total maskinlängd	F	276 cm
Total maskinbredd	B	147 cm
Hjulbas	E	155 cm
Spårvidd (däck mitt till mitt), bakhjul	A	112 cm
Markfrigång		15 cm

Maskinens vikt med klippdäck

	Fyrhjulsdriven maskin med vält-skydd	Maskin med hytt	Tvåhjulsdriven maskin med vält-skydd
Inget klippdäck	1 134 kg	1 361 kg	1 088 kg
183 cm klippdäck med sidoutkast	1 344 kg	1 571 kg	1 298 kg
Basgräsklippare med klippdäck på 183 cm	1 323 kg	1 549 kg	1 276 kg
Basgräsklippare med klippdäck på 158 cm	1 305 kg	1 532 kg	1 259 kg
254 cm klippdäck med bakre utkast	1 492 kg	1 719 kg	1 446 kg

Redskap/tillbehör

Det finns ett urval av godkända Toro-redskap och -tillbehör som du kan använda för att förbättra och utöka maskinens kapacitet. Kontakta en auktoriserad serviceverkstad eller Toro-återförsäljare eller gå till www.Toro.com för att se en lista över alla godkända redskap och tillbehör.

Använd endast originalreservdelar och tillbehör från Toro för att garantera optimal prestanda och fortlöpande säkerhet för produkten. Det kan vara farligt att använda reservdelar och tillbehör från andra tillverkare och det kan göra produktgarantin ogiltig.

Körning

Obs: Vänster och höger sida på maskinen är lika med förarens vänstra respektive högra sida vid normal körning.

Före körning

Säkerhet före användning

Allmän säkerhet

- Låt aldrig barn eller någon som inte har fått utbildning använda eller utföra underhåll på maskinen. Lokala föreskrifter kan begränsa förarens ålder. Det är ägaren som ansvarar för att utbilda alla förare och mekaniker.
- Lär dig hur du använder utrustningen på ett säkert sätt och bekanta dig med manöverorgan och säkerhetsskyltar.
- Lär dig att stanna maskinen och stänga av motorn snabbt.
- Kontrollera att förarkontroller, säkerhetsbrytare och skydd sitter fast och fungerar som de ska. Kör inte maskinen om dessa inte fungerar som de ska.
- Före klippning ska du alltid kontrollera att knivarna, knivskruvarna och klippenheterna är i gott fungerande skick. Byt ut slitna eller skadade knivar och skruvar i satser så att balanseringen bibehålls.
- Inspektera området där maskinen ska användas och ta bort föremål som maskinen kan slunga iväg.

Bränslesäkerhet

- Var ytterst försiktig när du hanterar bränsle. Det är brandfarligt och dess ångor är explosiva.
- Släck alla cigaretter, cigarrer, pipor och allt annat som brinner.
- Använd endast en godkänd bränsledunk.
- Ta inte bort tanklocket och fyll inte på bränsle i bränsletanken medan motorn är igång eller fortfarande är varm.
- Fyll inte på eller tappa ut bränsle från maskinen i ett slutet utrymme.
- Förvara inte maskinen eller bränslebehållaren i närheten av en öppen låga, gnista eller tändlåga, t.ex. nära en varmvattenberedare eller någon annan utrustning.
- Om du spiller ut bränsle ska du inte försöka starta motorn. Undvik att skapa några gnistor tills bränsleångorna har skingrats.

Fylla på bränsle

Bränslespecifikation

- Använd aldrig fotogen eller bensin istället för dieselbränsle.
- Blanda aldrig fotogen eller använd motorolja med dieselbränslet.
- Förvara aldrig bränsle i behållare med zinkplätning på insidan.
- Använd inte bränsletillsatser.

Petroleumdiesel

Cetantal: 40 eller högre

Svavelhalt: Låg svavelhalt (<500 ppm) eller mycket låg svavelhalt (<15 ppm)

Bränsletabell

Specifikationer för dieselbränsle	Plats
ASTM D975 Nr 1-D S15 Nr 2-D S15	USA
EN 590	EU
ISO 8217 DMX	Internationell
JIS K2204 klass nr 2	Japan
KSM-2610	Korea

- Använd endast ren, färsk diesel eller biogasbränslen.
- Köp inte mer bränsle än vad som går åt inom 180 dagar så att det garanterat är färskt.

Använd diesel för sommarbruk (nr 2-D) vid temperaturer över -7°C och bränsle för vinterbruk (nr 1-D eller en blandning av nr 1-D/2-D) under -7°C .

Obs: Användning av bränsle för vinterbruk vid lägre temperaturer ger lägre flampunkts- och flytpunktsegenskaper, vilket gör att maskinen startar lättare och att inte bränslefiltret sätts igen i lika hög grad.

Om diesel för sommarbruk används vid temperaturer över -7°C bidrar det till att pumpen håller längre och har större effekt jämfört med bränsle för vinterbruk.

Använda biodieselbränsle

Maskinen kan också använda ett biodieselbränsle, upp till B20 (20 % biodiesel, 80 % petrodiesel).

Svavelhalt: mycket låg svavelhalt (< 15 ppm)

Specifikation för biodieselbränsle: ASTM D6751 eller SS-EN 14214

Specifikation för blandat bränsle: ASTM D975, SS-EN 590 eller JIS K2204

Viktigt: Petroleumdieselandelens svavelhalt måste vara mycket låg.

Vidta följande säkerhetsåtgärder:

- Biodieselblandningar kan skada målade ytor.
- Använd B5 (andel biodiesel är 5 %) eller blandningar med mindre biodieselandel vid kallt väder.
- Kontrollera tätningar, slangar och packningar som kommer i kontakt med bränsle, eftersom de kan försämrats över tiden.
- Vid byte till biodieselblandningar kan bränslefiltret sättas igen i början.
- Kontakta en auktoriserad Toro-återförsäljare för mer information om biodieselbränsle.

Bränsletankens kapacitet

51 liter

Fylla på bränsletanken

Obs: Fyll om möjligt på tanken varje gång maskinen har använts. Detta minimerar eventuell ansamling av kondens i bränsletanken.

Fyll bränsletanken med bränsle tills nivån ligger vid påfyllningsrörets nedersta del. **Fyll inte på bränsletanken för mycket.**

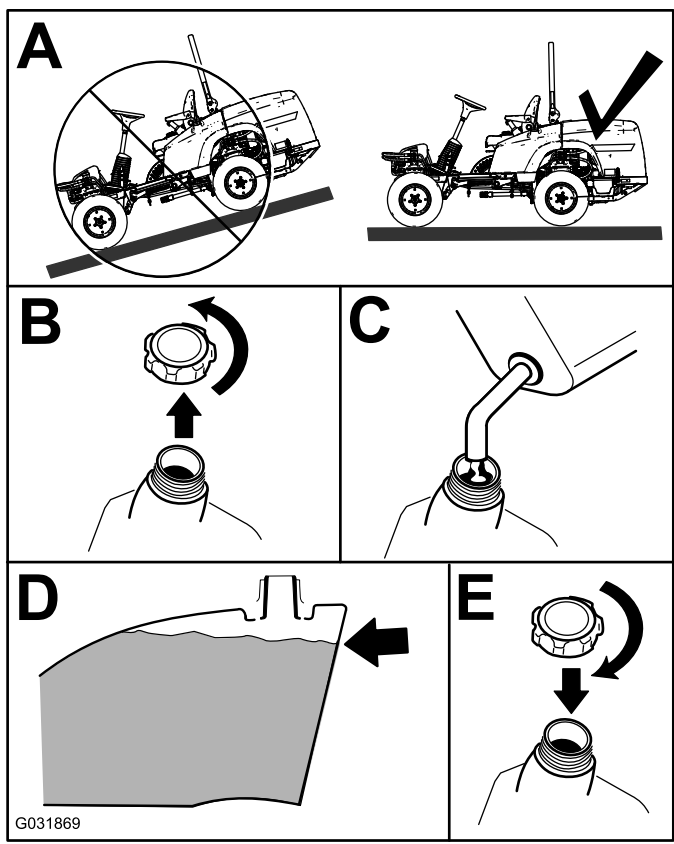

Figur 13

Säkerhetssystemet

⚠ VAR FÖRSIKTIG

Om säkerhetsbrytarna är frånkopplade eller skadade kan maskinen plötsligt gå igång, vilket kan leda till personskador.

- Gör inga otillåtna ändringar på säkerhetsbrytarna.
- Kontrollera säkerhetsbrytarnas funktion dagligen och byt ut eventuella skadade brytare innan du kör maskinen.

Säkerhetssystemets funktioner

Säkerhetssystemet är konstruerat så att motorn inte kan startas om inte

- du sitter i sätet eller parkeringsbromsen är inkopplad
- kraftuttaget är urkopplat
- Gaspedalen är i NEUTRALLÄGET.
- motortemperaturen understiger maximal driftstemperatur.

Säkerhetssystemet är också utformat så att motorn stängs av om du för gaspedalen från NEUTRALLÄGET när parkeringsbromsen är inkopplad. Om du reser dig upp från sätet när kraftuttaget är inkopplat stängs motorn av efter en sekunds fördröjning.

Testa säkerhetssystemet

Serviceintervall: Varje användning eller dagligen

Låt omedelbart en auktoriserad Toro-återförsäljare reparera säkerhetssystemet om det inte fungerar enligt nedanstående beskrivning.

1. Sitt i sätet, koppla in parkeringsbromsen och för kraftuttaget till det PÅSLAGNA läget. Försök att starta motorn – det ska inte gå.
2. Sitt i sätet, koppla in parkeringsbromsen, för kraftuttaget till det AVSLAGNA läget och ansätt gaspedalen. Försök att starta motorn – det ska inte gå.
3. Sitt i sätet, koppla in parkeringsbromsen, för kraftuttagsbrytaren till det AVSLAGNA läget och låt gaspedalen återgå till NEUTRALLÄGET. Starta motorn. Koppla ur parkeringsbromsen, koppla in kraftuttaget och res dig något från sätet medan motorn är igång. Motorn ska stängas av inom två sekunder.
4. Koppla in parkeringsbromsen, för kraftuttagsbrytaren till det AVSLAGNA läget och låt gaspedalen återgå till NEUTRALLÄGET när ingen sitter i sätet. Starta motorn. Tryck ned

Kontrollera oljenivån i motorn

Innan du startar motorn och använder maskinen ska du kontrollera oljenivån i motorns vevhus. Se [Kontrollera oljenivån i motorn \(sida 38\)](#).

Kontrollera kylsystemet

Innan du startar motorn och börjar använda maskinen bör du kontrollera kylsystemet; se [Kontrollera kylsystemet \(sida 22\)](#).

Kontrollera hydraulsystemet

Innan du startar motorn och börjar använda maskinen bör du kontrollera hydraulsystemet; se [Kontrollera hydraulsystemet \(sida 51\)](#).

gaspedalen medan motorn är igång. Motorn ska stängas av inom två sekunder.

5. Koppla ur parkeringsbromsen, för kraftuttagsbrytaren till det AVSLAGNA läget och låt gaspedalen återgå till NEUTRALLÄGET när ingen sitter i sätet. Försök att starta motorn – det ska inte gå.

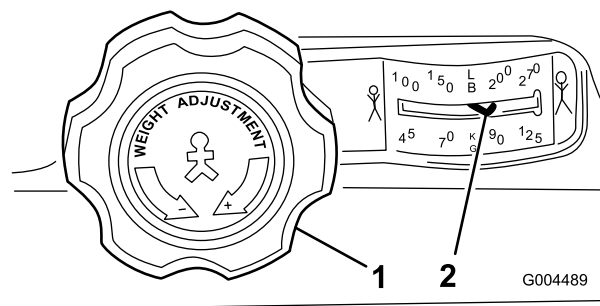

Figur 15

1. Fjädringsreglage för säte
2. Förarens viktinställning

Ställa in standardsätet

Ändra sätets position

Sätet kan flyttas framåt och bakåt. Ställ in sätet så att du har bäst kontroll över maskinen och sitter bekvämt.

1. För spaken i sidled om du vill låsa upp sätet och justera det (Figur 14).

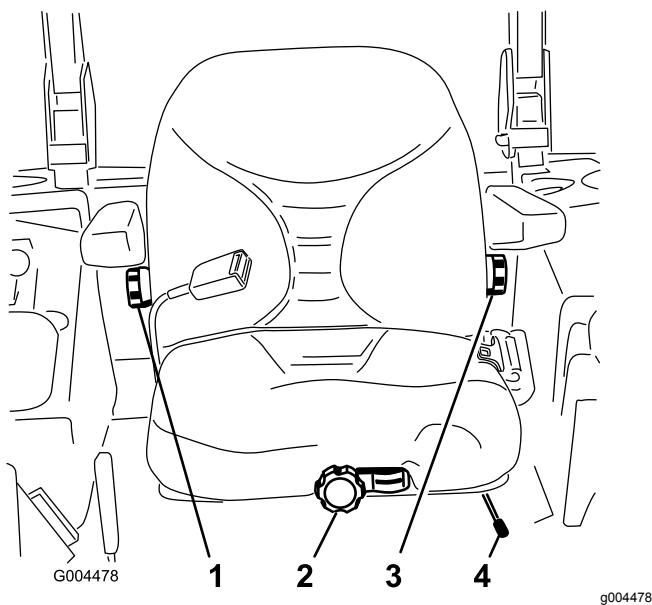

Figur 14

1. Ryggstödsratt
2. Fjädringsreglage för säte
3. Justeringsreglage för korsryggsstöd
4. Sättesjusteringsspak

2. Flytta sätet till önskat läge och släpp spaken för att låsa sätet.
3. Kontrollera att sätet sitter på plats genom att försöka röra det fram och tillbaka.

Ändra sätets fjädring

Du kan ställa in sätet så att körningen blir mjuk och bekväm. Ställ in sätet i det läge som du tycker är mest bekvämt.

Justera sätet genom att vrida ratten framför dig i endera riktningen när du inte sitter på sätet för att få bästa möjliga komfort (Figur 14).

Ändra ryggstödet position

Du kan ställa in sätets ryggstöd så att du sitter bekvämt. Ställ in sätets ryggstöd i det läge som du tycker är mest bekvämt.

Justera sätets ryggstöd genom att vrida ratten under det högra armstödet i endera riktningen för att få bästa möjliga komfort (Figur 14).

Justera korsryggsstödet

Du kan justera sätets ryggstöd för att anpassa korsryggsstödet efter din rygg.

Justera sätets ryggstöd genom att vrida ratten under det vänstra armstöd i endera riktningen för att få bästa möjliga komfort (Figur 14).

Höja och sänka sätet

För att komma åt hydraulsystemet och andra system under sätet måste du lossa sätet och fälla det framåt.

1. För sätesspärr (som sitter på vänster sida om sätet) bakåt för att lossa sätet och dra det framåt (Figur 16).

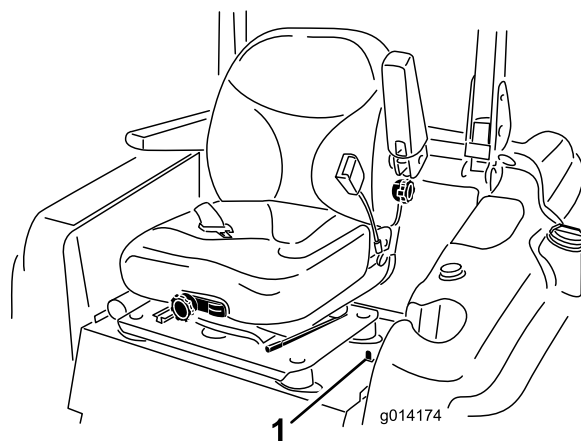

Figur 16

1. Sätesspärr

2. Sänk sätet genom att dra upp sätesspärrens frigöring och sänka sätet till det låsta läget.

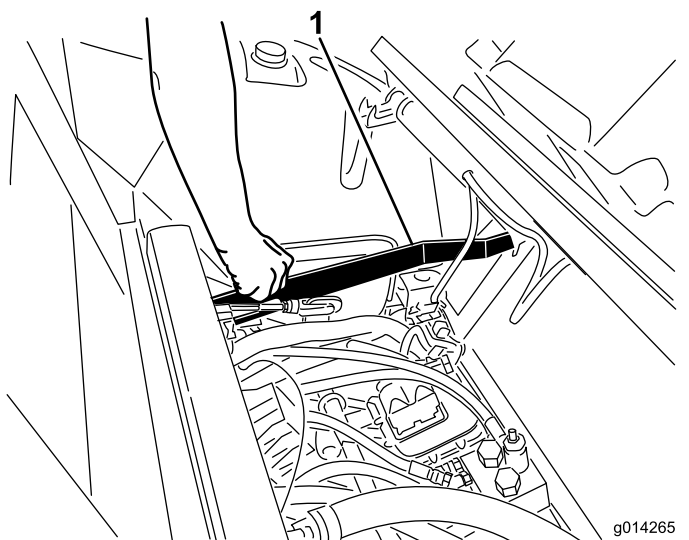

Figur 17

1. Sätesspärrens frigöring

Under arbetets gång

Säkerhet under användning

Allmän säkerhet

- Ägaren/operatören kan förebygga och ansvarar för olyckor som kan ge upphov till personskador eller skador på egendom.
- Använd lämpliga kläder, inklusive ögonskydd, långbyxor, rejäla och halkfria skor samt hörselskydd. Sätt upp långt hår och använd inte lösa smycken.
- Var fullt koncentrerad på maskinen när du använder den. Delta inte i aktiviteter som kan distrahera dig, eftersom personskador eller skador på egendom då kan uppstå.
- Kör inte maskinen om du är sjuk, trött eller påverkad av alkohol eller läkemedel.
- Låt aldrig passagerare åka på maskinen och håll kringstående personer och husdjur på avstånd från maskinen under drift.
- Använd endast maskinen om du har god sikt, så att du kan undvika gropar och dolda faror.
- Se till att alla drivenheter är i neutralläge, parkeringsbromsen är inkopplad och du sitter i förarsätet innan du startar motorn.
- Håll händer och fötter borta från rörliga delar. Håll alltid avstånd till utkastaröppningen.
- Titta bakåt och nedåt innan du backar för att se till att vägen är fri.

- Var försiktig när du närmar dig hörn med skymd sikt, buskage, träd eller andra objekt som kan försämra sikten.
- Stanna knivarna när du inte klipper gräs.
- Stanna maskinen, ta ut nyckeln och vänta tills alla rörliga delar har stannat innan du undersöker redskapet om du kör på ett föremål eller om maskinen vibrerar på ett onormalt sätt. Reparera alla skador innan du börjar köra maskinen igen.
- Sakta ned och var försiktig när du svänger och korsar vägar och trottoarer med maskinen. Lämna alltid företräde.
- Koppla ur klippenhetens drivenhet, stäng av motorn, ta ut nyckeln och vänta tills alla rörliga delar har stannat innan du justerar klipphöjden (såvida du inte kan justera den från arbetsläget).
- Låt aldrig motorn gå i ett utrymme där avgaser inte kan komma ut.
- Lämna aldrig en maskin som är i gång utan uppsikt.
- Innan du lämnar förarplatsen (till exempel för att tömma gräsuppsamlarna eller för att rensa utkastaren) ska du göra följande:
 - Ställ maskinen på en plan yta.
 - Koppla ur kraftuttaget och sänk ner redskapen.
 - Koppla in parkeringsbromsen.
 - Stäng av motorn och ta ut nyckeln.
 - Vänta tills alla rörliga delar har stannat.
- Använd inte maskinen när det finns risk för blixtnedslag.
- Använd inte maskinen som bogserfordon.
- Använd endast tillbehör, redskap och reservdelar som har godkänts av Toro®.

Säkerhet för vältskyddssystemet

- **Ta inte bort vältskyddet från maskinen.**
- Kontrollera att säkerhetsbältet är fastspänt och att du kan knäppa upp det snabbt i en nödsituation.
- Var mycket uppmärksam på hinder som kan finnas ovanför dig och vidrör dem inte.
- Håll vältskyddet i säkert bruksskick genom att regelbundet inspektera det noga och kontrollera att det inte är skadat samt hålla alla fästelement åtdragna.
- Byt ut skadade vältskyddsdelar. Reparera eller ändra dem inte.

Maskiner med hytt

- Vältskyddet är en integrerad och effektiv säkerhetsanordning.

- En hytt som monteras av Toro har en störtbåge.
- Använd alltid säkerhetsbältet.

Maskiner med fällbar störtbåge

- Använd alltid säkerhetsbältet när störtbågen är uppfälld.
- Vältskyddet är en inbyggd säkerhetsanordning. Håll den fällbara störtbågen i upprätt låst läge, och använd säkerhetsbältet när du kör maskinen med störtbågen uppfälld.
- Störtbågen ska endast fällas ned tillfälligt när så behövs. Använd inte säkerhetsbältet när störtbågen är nedfälld.
- Tänk på att det inte finns något vältskydd när störtbågen är nedfälld.
- Kontrollera området som ska klippas och ha aldrig störtbågen nedfälld i närheten av sluttningar, stup eller vattendrag.

Säkerhet i sluttningar

- Sluttningar är en betydande faktor vid olyckor som orsakas av att föraren förlorat kontrollen eller att maskinen välter, vilket kan innebära livsfara eller leda till allvarliga personskador. Du ansvarar för säker drift i sluttningar. Du måste vara extra försiktig när du kör maskinen i en sluttning.
- Utvärdera förhållandena på platsen för att bedöma om sluttningen är säker för körning av maskinen, bland annat genom att undersöka hela arbetsplatsen. Använd alltid sunt förnuft och ett gott omdöme när du utför kontrollen.
- Gå igenom instruktionerna för körning av maskinen i sluttningar nedan och fastställ om maskinen kan användas under de förhållanden som råder på den platsen och den dagen. Förändringar i terrängen kan leda till att maskinens manövrering i sluttningar förändras.
- Undvik att starta, stänga av eller svänga med maskinen i sluttningar. Undvik att göra plötsliga ändringar i hastighet eller riktning. Sväng långsamt och successivt.
- Använd inte maskinen under förhållanden där det råder tvekan om dragkraft, styrning eller stabilitet.
- Avlägsna eller märk ut hinder såsom diken, hål, fåror, gupp, stenar och andra dolda faror. Det kan finnas dolda hinder i högt gräs. Ojämn terräng kan göra att maskinen välter.
- Observera att maskinen kan tappa drivkraft om maskinen körs på vått gräs, tvärs över sluttningar eller nedför en sluttning. Drivhjul som tappar drivkraft kan leda till att maskinen glider och att du förlorar kontrollen över bromsning och styrning.
- Var mycket försiktig när du använder maskinen nära stup, diken, flodbäddar, vattendrag eller

andra faror. Maskinen kan välta plötsligt om ett hjul kör över en kant eller kanten ger med sig. Håll ett säkert avstånd mellan maskinen och riskfyllda områden.

- Identifiera faror nere vid slutet av sluttningen. Klipp sluttningen med en handgräsklippare om det finns faror.
- Om möjligt ska klippenheterna hållas nedsänkta mot marken när du kör maskinen i sluttningar. Om klippenheterna höjs vid körning i sluttningar kan maskinen bli ostadig.
- Var mycket försiktig när du använder gräsuppsamlingsystem och andra redskap. Dessa kan ändra maskinens stabilitet och leda till att du förlorar kontrollen. Ha alltid en växel ilagd när du kör maskinen nedför en sluttning. Rulla inte nedför sluttningar i friläget (gäller endast enheter med växellådor).

Använda vältskyddssystemet (ROPS)

⚠ VARNING

En vältolycka kan orsaka personskador eller dödsfall.

- **Behåll störtbågen i uppfällt låst läge.**
- **Använd säkerhetsbälte.**
- **Kontrollera att sätesspärren håller sätesplattan på plats.**

⚠ VARNING

Du har inget vältskydd om störtbågen är nedfälld.

- **Fäll endast ned störtbågen om det är absolut nödvändigt.**
- **Använd inte säkerhetsbältet om störtbågen är nedfälld.**
- **Kör långsamt och försiktigt.**
- **Fäll upp störtbågen så snart som det finns tillräckligt med utrymme.**
- **Var mycket uppmärksam på utrymmen ovanför dig (dvs. grenar, dörrar, elektriska sladdar) innan du kör under ett föremål och vidrör dem inte.**

Fälla upp störtbågen

Viktig: Använd alltid säkerhetsbältet när störtbågen är i det uppfällda och låsta läget.

1. Kontrollera att sätesspärren håller sätet på plats.

2. Ta bort de två hårnålssprintarna och avlägsna de två tapparna (Figur 18).

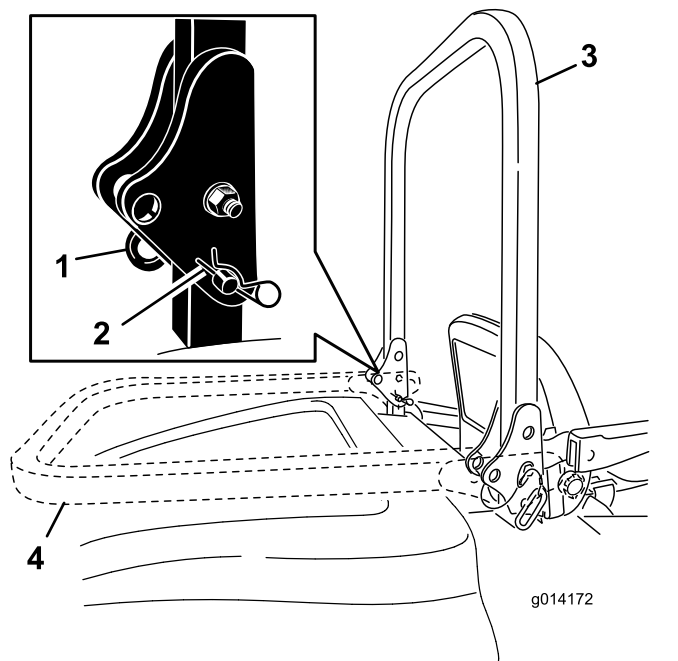

Figur 18

- | | |
|------------------|------------------------------|
| 1. Tapp | 3. Störtbåge (upphöjt läge) |
| 2. Hårnålssprint | 4. Störtbåge (nedsänkt läge) |

3. Fäll upp störtbågen till uppfällt läge (Figur 18).
4. Fäst störtbågen med de två tapparna och de två hårnålssprintarna (Figur 18).

Fälla ned störtbågen

Viktigt: Använd inte säkerhetsbälte när störtbågen är nedsänkt.

1. Avlägsna hårnålssprintarna, skjut fram störtbågen mot fjädrarna och avlägsna de två tapparna (Figur 18).
2. Fäll ned störtbågen till nedfällt läge (Figur 18).
3. Montera de två tapparna i svängplattorna och fäst tapparna med de två hårnålssprintarna (Figur 18).

Starta motorn

1. Fäll upp störtbågen och lås den på plats om en sådan finns monterad, sätt dig i sätet och spänn fast säkerhetsbältet.
2. Kontrollera att gaspedalen är i NEUTRALLÄGET.
3. Koppla in parkeringsbromsen.
4. För kraftuttagsbrytaren till det AVSLAGNA läget (Figur 19).

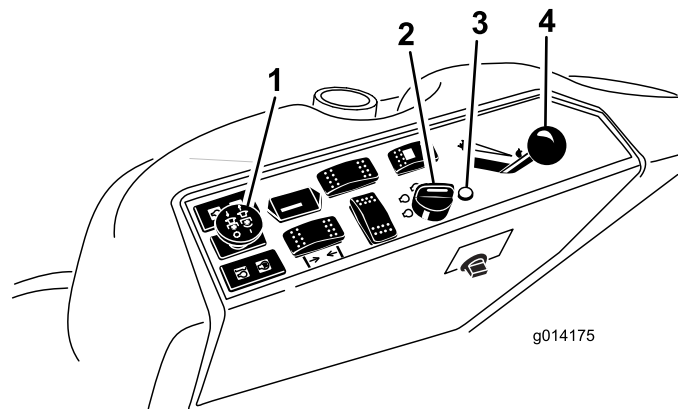

Figur 19

- | | |
|-----------------------|--------------------|
| 1. Kraftuttagsbrytare | 3. Glödstiftslampa |
| 2. Tändningslås | 4. Gasreglage |

5. För gasreglaget till mittläget mellan SNABBT och LÅNGSAMT (Figur 19).
6. Vrid tändningsnyckeln medsols till KÖRLÄGET (Figur 20).

Glödstiftslampan ska lysa i sex sekunder.

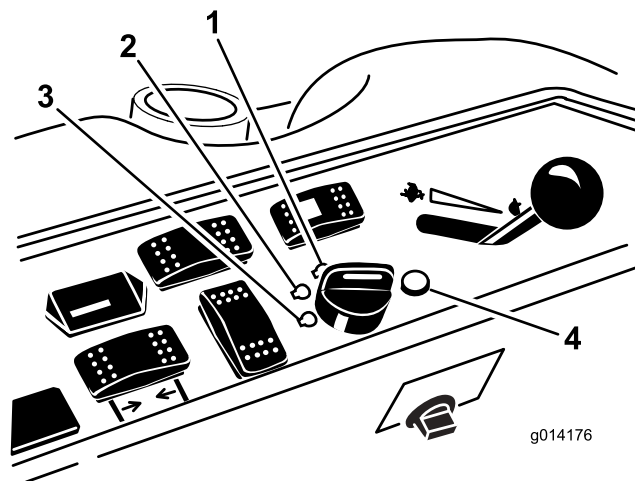

Figur 20

- | | |
|----------------------|--------------------|
| 1. Start | 3. Av |
| 2. Körning/glödstift | 4. Glödstiftslampa |

7. Vrid nyckeln till STARTLÄGET när glödstiftslampan slocknar. Släpp nyckeln när motorn startar.

Viktigt: De startcykler du använder får inte överstiga 15 sekunder per minut, för då kan startmotorn överhettas.

Obs: Du kan behöva upprepa proceduren när motorn startas för första gången efter att du fyllt på bränsle i ett tomt bränslesystem.

8. För gasreglaget till mittläget mellan LÅNGSAMT och SNABBT tills motorn och hydraulsystemet värmts upp.

Viktigt: När du startar motorn för första gången, efter det att motorns olja har bytts ut eller om motorn, transmissionen eller hjulmotorn har genomgått översyn ska du köra framåt och backa med gasreglaget i det LÅNGSAMMA läget i en till två minuter. Prova också lyftspaken och kraftuttaget så att du är säker på att alla delar fungerar som de ska. Stäng sedan av motorn och kontrollera vätskenivåerna samt undersök om det finns några oljeläckor, lösa delar eller andra problem.

Stänga av motorn

1. Ställ maskinen på ett plant underlag.
2. Koppla ur kraftuttaget, kontrollera att gaspedalen är i NEUTRALLÄGET, koppla in parkeringsbromsen och för motorhastighetsomkopplaren till tomgångsläget.
3. Låt motorn gå på tomgång i 60 sekunder.
4. Vrid nyckeln till det AVSLAGNA läget.
5. Ta ut nyckeln innan du transporterar eller ställer maskinen i förvar så att motorn inte råkar starta av misstag.

Obs: Ta ut nyckeln eftersom bränslepumpen eller redskapen annars kan gå igång och göra att batteriet laddas ur.

⚠ VAR FÖRSIKTIG

Barn eller kringstående kan skadas om de flyttar eller försöker köra en maskin som har lämnats utan uppsikt.

Ta alltid ut nyckeln och koppla in parkeringsbromsen om du lämnar maskinen utan uppsikt, även under korta pauser.

Köra maskinen

Med gasreglaget styrs motorns varvtal mätt i rpm (varv per minut). Sätt gasreglaget i det SNABBA läget för bästa prestanda. Ha alltid gasreglaget i det SNABBA läget under klippning.

Stanna maskinen

Stanna maskinen genom att låta gaspedalen återgå till NEUTRALLÄGET.

Koppla alltid in parkeringsbromsen och ta ut nyckeln när du kliver ur maskinen.

Välja styrningsläge

Du uppnår maximal klippningsförmåga och minimala skador på gräsmattan om du kör maskinen med fyrhjulsstyrning. Du ska dock växla till tvåhjulsstyrning när maskinen ska transporteras på vägar eller stigar.

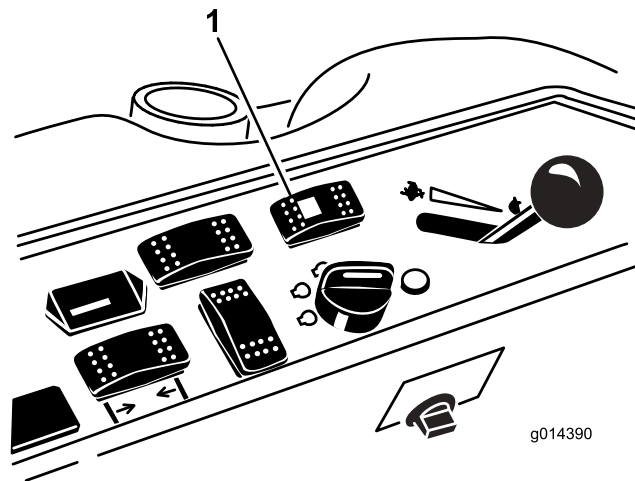

Figur 21

1. Brytare för styrningsval

Växling från fyrhjulsstyrning till tvåhjulsstyrning

För brytaren för styrningsval (Figur 21) till det främre läget. När hjulen inte är inriktade i det främre läget börjar den gröna lampan att blinka, varvid maskinen bibehåller fyrhjulsstyrning tills de fyra däcken pekar rakt framåt. I detta läge ska du långsamt vrida ratten för att rätta upp hjulen tills den gröna lampan slutar att blinka och förblir PÅ. Maskinen är inställd på tvåhjulsstyrning när brytarens lampa lyser grönt med ett fast sken.

Obs: Om du vrider ratten för snabbt kan styrningen bli felriktad.

Växling från tvåhjulsstyrning till fyrhjulsstyrning

För brytaren för styrningsval (Figur 21) till det bakre läget. När framhjulen inte är inriktade i det främre läget börjar den gröna lampan att blinka, varvid maskinen bibehåller tvåhjulsstyrning tills de fyra däcken pekar rakt framåt. Vrid långsamt ratten för att rätta upp hjulen tills den gröna lampan slutar att blinka och förblir AV. Maskinen är inställd på fyrhjulsstyrning när brytarens lampa har slocknat.

Obs: Om du vrider ratten för snabbt kan styrningen bli felriktad.

Obs: Läs [Korrigerade den felanpassade styrningen \(sida 46\)](#) om styrsystemet fortfarande är felriktat

efter flera växlingar mellan tvåhjulsstyrning och fyrhjulsstyrning.

Använda klippdäcket eller redskapet

Höja och sänka klippdäcket eller redskapet

Med brytaren för däcklyft höjer och sänker du klippdäcket/redskapet (Figur 22). Motorn måste vara igång för att du ska kunna använda den här brytaren.

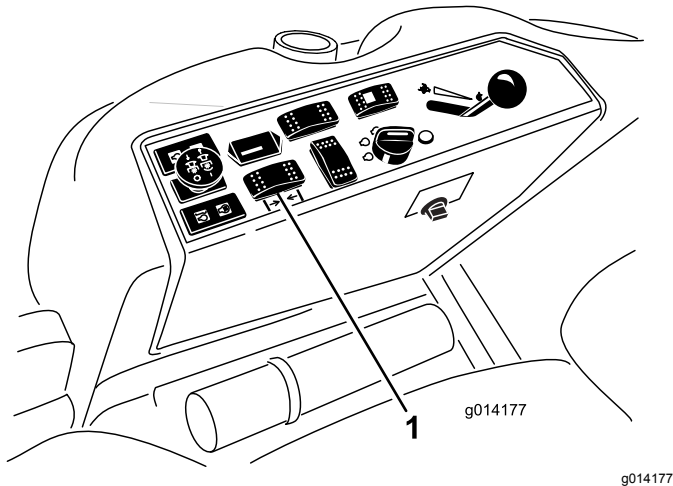

Figur 22

1. Brytare för däcklyft

- Sänk klippdäcket eller redskapet genom att föra brytaren framåt.
- Höj klippdäcket eller redskapet genom att föra brytaren bakåt.

Viktigt: Släpp brytaren direkt när klippdäcket eller redskapet har nått det högsta läget. Annars skadas hydraulsystemet.

Obs: Lås klippdäcket/redskapet i höjt läge genom att höja däcket/redskapet över läget 15 cm, lossa stopptappen för klipphöjd och sätt tappen i klipphöjds läget 15 cm. Se [Justera klipphöjden \(sida 28\)](#).

Koppla in kraftuttaget

Med kraftuttagsbrytaren startar och stannar du klipparens knivar och vissa motordrivna redskap.

1. Låt maskinen värmas upp i 5–10 minuter om motorn är kall, innan du kopplar in kraftuttaget.
2. Se till att gaspedalen är i NEUTRALLÄGET och att motorn körs med full gas när du sitter i sätet.

3. Dra upp kraftuttagsbrytaren för att koppla in den (Figur 23).

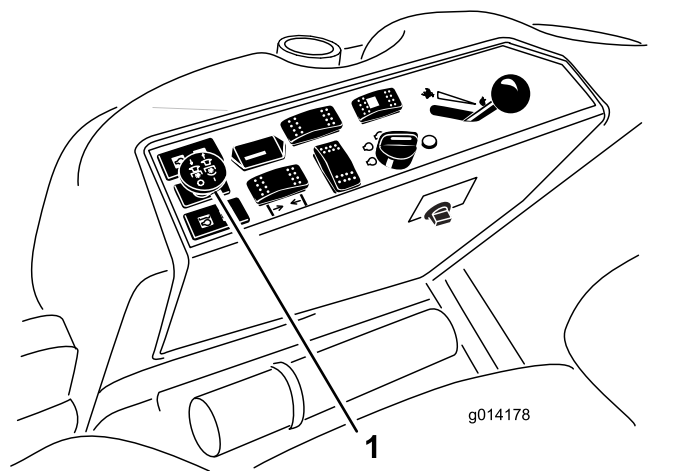

Figur 23

1. Kraftuttagsbrytare

Koppla ur kraftuttaget

Tryck in kraftuttagsbrytaren för att STÄNGA AV kraftuttaget.

Justera klipphöjden

Klipphöjden kan justeras från 2,5 till 15,8 cm i steg om 6 mm genom att flytta stopptappen till olika hål.

1. För tillbaka brytaren för däcklyft medan motorn är igång tills klippdäcket är helt upphöjt och **släpp omedelbart brytaren** enligt [Figur 24](#).
2. Roter klipphöjdssprinten tills rulltappen inuti är i linje med springorna i hålen i klipphöjdsfästet och avlägsna den ([Figur 24](#)).
3. Sätt tappen i det hål i klipphöjdsfästet som motsvarar önskad klipphöjd. Vrid sedan tappen nedåt för att låsa den på plats ([Figur 24](#)).

Obs: Det finns fyra rader med hål ([Figur 24](#)). Den översta raden ger den klipphöjd som visas ovanför tappen. Den andra raden ger angiven höjd plus 6 mm. Den tredje raden ger angiven höjd plus 12 mm. Den nedersta raden ger angiven höjd plus 18 mm. För läget 15,8 cm finns bara ett hål. Detta hål är placerat på den andra raden. Detta innebär inte att 6 mm adderas till 15,8 cm-läget.

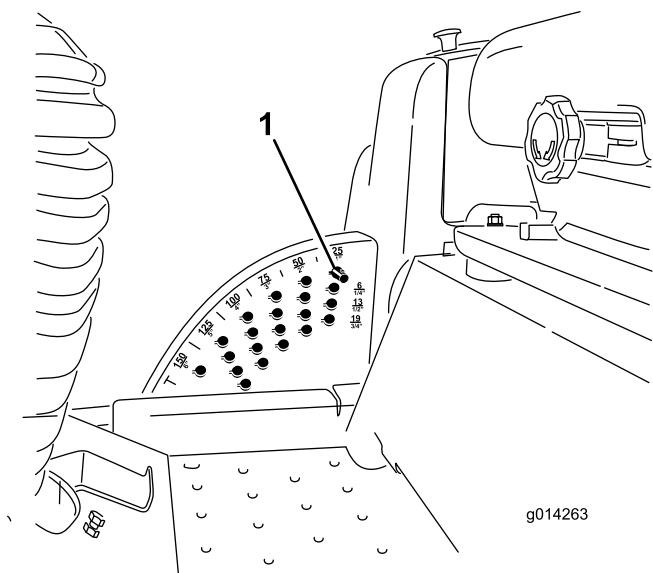

Figur 24

1. Klipphöjdssprint

4. Justera antiskalvalsarna och medarna om det behövs.

Arbetstips

Använda det snabba läget

Kör med motorn i snabbt gasläge och justera hastigheten efter omgivningen för att erhålla tillräcklig kraft till maskinen och däckets medan du klipper.

Välja hastighet

Kör långsammare för att få ett bättre klippresultat. Sänk hastigheten allteftersom belastningen på knivarna ökar, och öka hastigheten allteftersom belastningen minskar.

Byta klippriktning

Växla klippriktningen för att undvika att göra hjulspår i gräset över tiden. Detta underlättar också fördelningen av avklippt gräs, vilket förbättrar nedbrytning och gödning.

Undvika låg klipphöjd

Höj klipphöjden om din nya maskins klippbredd är bredare än den du använt tidigare, så att en ojämn gräsmatta inte klipps för kort.

Välj lämplig klipphöjdsinställning, beroende på förhållandena

Klipp av cirka 25 mm eller högst 1/3 av grässtrået. Om du klipper ovanligt frodigt och tätt gräs kan du behöva sänka farten och/eller höja klipphöjdsinställningen ytterligare ett steg.

Viktigt: Använd knivarnas plana segel om du klipper mer än en tredjedel av grässtrået, klipper glest långt gräs eller under torra förhållanden för att minska mängden luftburet boss och skräp som belastar däckets drivkomponenter.

Klippa högt gräs

Klipp med högre klipphöjdsinställning om gräset tillåts växa högre än normalt eller om det är fuktigt. Klipp sedan på nytt med den normala, lägre inställningen.

Hålla klipparen ren

Rensa bort gräsklipp och smuts från undersidan av klipparen efter varje klippning. Om gräs och smuts ansamlas inuti klipparen blir klippresultatet till slut inte tillfredsställande.

Håll motorn, ljuddämparen, batterifacket, parkeringsbromsen, klippenheterna och förvaringsutrymmet för bränsle fria från gräs, löv och överflödigt smörjmedel för att minska brandrisken. Torka upp eventuellt olje- eller bränslespill.

Underhålla knivarna

- Håll knivarna slipade under klippsäsongen. Vassa blad ger ett bra klippresultat utan att de sliter eller rycker av grässtråna. Om gräset slits och rycks av gulnar det i ändarna, vilket minskar tillväxten och ökar risken för sjukdomar.
- Kontrollera knivarna varje dag för att se till att de inte är slöa, slitna eller skadade. Slipa knivarna om så behövs.
- Om en kniv är skadad eller sliten ska den bytas ut omedelbart mot en originalkniv från Toro. Anvisningar om hur man byter knivar finns i klippenhetsens *bruksanvisning*.

Efter körning

Säkerhet efter användning

- Ta bort gräs och skräp från klippenheterna, ljuddämparna och motorrummet för att undvika eldsvåda. Torka upp eventuellt olje- eller bränslespill.
- Om klippenheterna är i transportläget ska du använda det positiva låset (om så utrustad) innan du lämnar maskinen utan uppsikt.
- Låt motorn svalna innan maskinen ställs undan i ett slutet utrymme.
- Ta ut nyckeln och stäng av bränsletillförseln (om tillämpligt) vid förvaring och transport.
- Förvara aldrig maskinen eller bränslebehållaren i närheten av en öppen låga, gnista eller tändlåga, t.ex. på en varmvattenberedare eller någon annan anordning.
- Håll alla maskindelar i gott bruksskick och samtliga beslag åtdragna, i synnerhet knivens fästelement.
- Underhåll och rengör säkerhetsbälten vid behov
- Byt ut alla slitna eller skadade dekalor.

Skjuta maskinen för hand

Du kan behöva skjuta på maskinen om den får motorstopp eller bensinen tar slut. Du måste först öppna båda de hydrauliska överströmningsventilerna.

Viktigt: Skjut alltid maskinen för hand och bara korta avstånd. Bogsera aldrig maskinen, eftersom hydraulsystemet kan skadas.

Skjuta maskinen

1. Koppla ur kraftuttaget, vrid nyckeln till det AVSLAGNA läget, ta ut nyckeln och koppla in parkeringsbromsen.
2. Lyft sätet.
3. Roterar alla överströmningsventiler ett varv motsols (Figur 25).

Obs: Hydrauloljan kan då passera förbi pumpen så att hjulen kan rotera.

Viktigt: Vrid inte överströmningsventilerna mer än ett varv. Detta förhindrar att ventilerna kommer ut ur huset varvid vätska kan rinna ut.

4. Koppla ur parkeringsbromsen innan du skjuter på maskinen.

Växla till maskin användning

1. Vrid respektive överströmningsventil ett varv medsols och dra åt för hand (Figur 25).

Obs: Dra inte åt överströmningsventilerna för hårt.

2. Dra åt ventiler till ca 8 N·m enligt Figur 25.

Obs: Maskinen går inte att köra förrän överströmningsventilerna har vridits in.

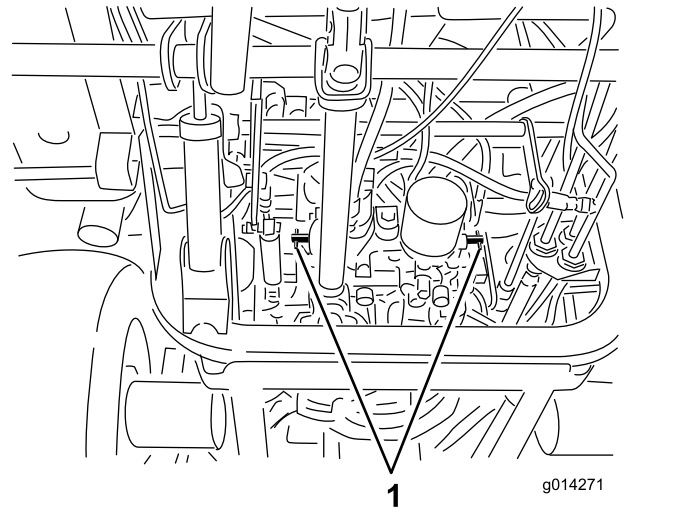

Figur 25

1. Överströmningsventiler

Transportera maskinen

- Ta ut nyckeln och stäng av bränsletillförseln (om tillämpligt) vid förvaring och transport.
- Var försiktig när du lastar på eller av maskinen från en släpvagn eller lastbil.
- Använd ramper i fullbredd när du lastar maskinen på en släpvagn eller lastbil.
- Bind fast maskinen så att den sitter säkert.

Hitta fästpunkterna

Det finns fästpunkter fram och bak på maskinen (Figur 26).

Obs: Använd DOT-godkända spännband med korrekt märkvärde i de fyra hörnen när maskinen ska fästas.

- Två framtill på förarplattformen
- Bakdäck

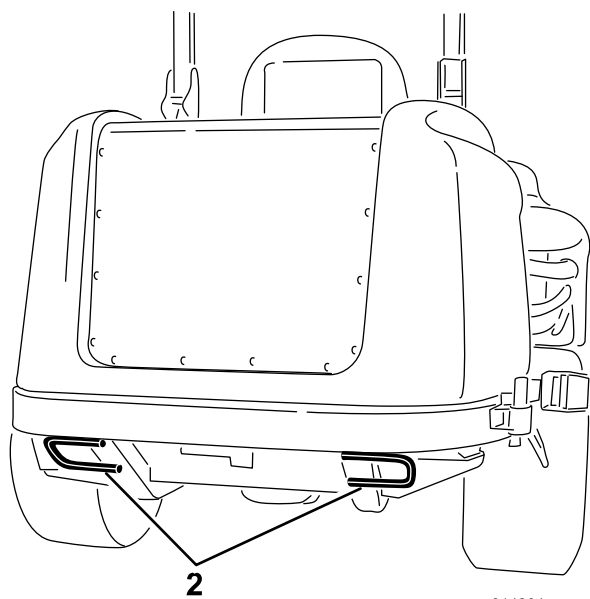
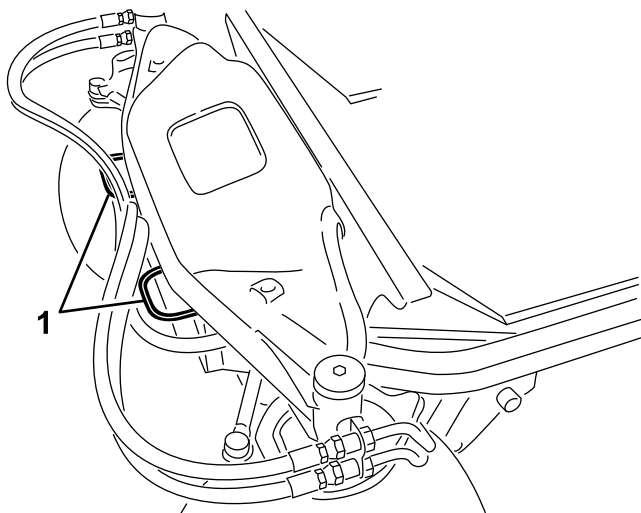

Figur 26

1. Främre fästpunkt

2. Bakre fästpunkt

Underhåll

Obs: Vänster och höger sida på maskinen är lika med förarens vänstra respektive högra sida vid normal körning.

Hämta en kostnadsfri kopia av elschemat eller hydraulschemat genom att gå till www.Toro.com där du klickar på länken Manuals och söker efter din maskin.

Säkerhet vid underhåll

- Gör följande innan du justerar, rengör eller reparerar maskinen, eller när du lämnar den utan uppsikt:
 - Ställ maskinen på ett plant underlag.
 - Flytta gasreglaget till läget för låg tomgång.
 - Koppla ur klippenheterna.
 - Sänk klippenheterna.
 - Se till att drivningen är i neutralläge.
 - Koppla in parkeringsbromsen.
 - Stäng av motorn och ta ut nyckeln.
 - Vänta tills alla rörliga delar har stannat.
- Låt maskinens komponenter svalna innan du utför något underhåll.
- Om klippenheterna är i transportläget ska du använda det positiva låset (om så utrustad) innan du lämnar maskinen utan uppsikt.
- Utför om möjligt inget underhåll på maskinen medan motorn är igång. Håll dig på avstånd från rörliga delar.
- Stötta upp maskinen eller dess komponenter med domkrafter när så behövs.
- Lätta försiktigt på trycket i komponenter med upplagrad energi.

Rekommenderat underhåll

Underhållsintervall	Underhållsförfarande
Efter de första 10 timmarna	<ul style="list-style-type: none">• Kontrollera generatorremmens spänning.• Kontrollera remspänningen på luftkonditioneringens kompressor.• Dra åt hjulmuttrarna.
Efter de första 50 timmarna	<ul style="list-style-type: none">• Byt motorolja och oljefiltret.
Efter de första 200 timmarna	<ul style="list-style-type: none">• Byt ut hydraulvätskan och hydraulfiltret.
Varje användning eller dagligen	<ul style="list-style-type: none">• Testa säkerhetssystemet.• Kontrollera oljenivån i motorn.• Töm vatten eller andra föroreningar från vattenseparatorn.• Kontrollera kylvätskenivån.• Rengör kylaren med tryckluft (använd inte vatten). Rengör kylaren oftare vid mycket dammiga och smutsiga förhållanden.• Kontrollera hydraulvätskenivån.• Rengör redskapet.
Var 50:e timme	<ul style="list-style-type: none">• Smörj lagrens och bussningarnas smörjnipplar. Smörj lagrens och bussningarnas smörjnipplar oftare vid mycket dammiga och smutsiga förhållanden.• Kontrollera batterikablarnas anslutningar• Kontrollera däcktrycket.• Rengör luftkonditioneringsspolen. Rengör luftkonditioneringsspolen oftare vid mycket dammiga och smutsiga förhållanden.
Var 100:e timme	<ul style="list-style-type: none">• Kontrollera generatorremmens spänning.• Kontrollera remspänningen på luftkonditioneringens kompressor.
Var 150:e timme	<ul style="list-style-type: none">• Byt motorolja och oljefilter.
Var 200:e timme	<ul style="list-style-type: none">• Inspektera kylsystemets slangar och tätningar. Byt ut dem om de är spruckna eller slitna.• Dra åt hjulmuttrarna.
Var 250:e timme	<ul style="list-style-type: none">• Rengör hyttens luftfilter. Byt ut dem om de är trasiga eller mycket smutsiga.

Underhållsintervall	Underhållsförfarande
Var 400:e timme	<ul style="list-style-type: none"> • Serva luftrenaren. (Serva luftrenaren tidigare om indikatorn är röd. Serva den oftare under extremt dammiga och smutsiga förhållanden.) • Byt ut bränslefilterskålen. • Kontrollera bränsleledningar och anslutningar.
Var 800:e timme	<ul style="list-style-type: none"> • Byt ut hydraulvätskan och hydraulfiltret. • Kontrollera motorns ventilspele. Se motorns bruksanvisning.
Var 1500:e timme	<ul style="list-style-type: none"> • Byt ut alla rörliga slangar
Vartannat år	<ul style="list-style-type: none"> • Töm och rengör bränsletanken. • Spola ur och byt ut vätskan i kylsystemet.

Viktigt: Mer information om underhållsrutiner finns i bruksanvisningen till motorn.

Kontrolllista för dagligt underhåll

Kopiera sidan och använd den regelbundet.

Kontrollpunkt	Vecka:						
	Måndag	Tisdag	Onsdag	Torsdag	Fredag	Lördag	Söndag
Kontrollera att säkerhetssystemet fungerar.							
Kontrollera bromsens funktion.							
Kontrollera oljenivån i motorn.							
Kontrollera vätskenivån i kylsystemet.							
Töm vatten-/bränsleseparatorn.							
Kontrollera luftfiltret, dammkåpan och luftningsventilen.							
Undersök ovanliga motorljud. ²							
Undersök om det finns skräp i kylaren eller gallret.							
Kontrollera om det finns missljud vid körning/användning.							
Kontrollera oljenivån i hydraulsystemet.							
Kontrollera att det inte finns skador på hydraulslangarna.							
Kontrollera att systemet inte har några oljeläckor.							
Kontrollera bränslenivån.							
Kontrollera däcktrycket.							
Kontrollera instrumentfunktionen.							
Kontrollera klipphöjdsinställningen.							
Smörj alla smörjnipplarna. ²							
Bättra på skadad lack.							
Kontrollera luftfiltrets igensättningsindikator ³							

¹ Undersök glödstiftet och insprutningsmunstyckena om motorn är svårstartad, om det bildas mycket rök eller vid ojämn gång.

² Omedelbart **efter varje** tvätt, oavsett intervallet i listan

³ Om lampan lyser rött

Anteckningar om särskilda problem

Kontrollen utförd av:		
Artikel	Datum	Information

Förberedelser för underhåll

▲ VAR FÖRSIKTIG

Om du lämnar nyckeln i tändningslåset kan någon starta motorn av misstag och skada dig eller andra allvarligt.

Ta ut nyckeln ur tändningslåset innan du utför något underhåll.

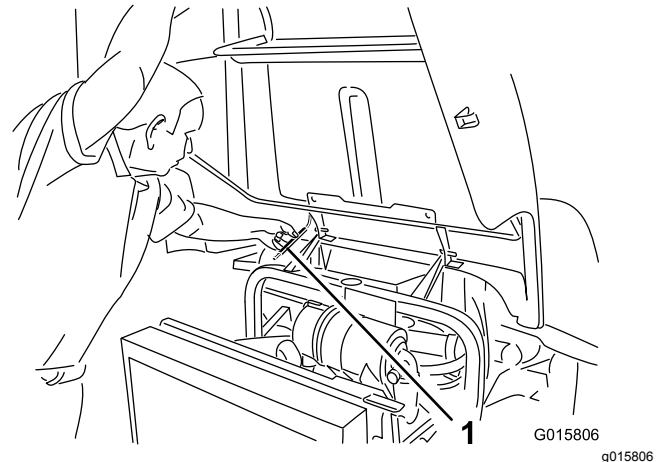

Figur 27

1. Stötta

Förbereda maskinen för underhåll

1. Kontrollera att kraftuttaget är urkopplat.
2. Parkera maskinen på en plan yta.
3. Koppla in parkeringsbromsen.
4. Sänk klippdäck och/eller redskap vid behov.
5. Stäng av motorn och vänta tills alla rörliga delar har stannat.
6. Vrid nyckeln till STOPPLÄGET och ta ut den.
7. Låt maskinens komponenter svalna innan du utför något underhåll.

Använda stötten för motorhuven

1. Frigör motorhuvens spärrar.
2. Lyft upp motorhuven tills du kan placera stötten bakom ramröret (Figur 27).
3. Sänk motorhuven tills stötten hamnar framför ramröret och vilar mot det.
4. Du sänker motorhuven genom att först höja den tills stötten kan höjas över ramröret och därefter sänka den.
5. Fäst motorhuvens spärrar.

Smörjning

Smörja lager och bussningar

Serviceintervall: Var 50:e timme Smörj lagrens och bussningarnas smörjnipplar oftare vid mycket dammiga och smutsiga förhållanden.

Maskinen har smörjnipplar som måste smörjas regelbundet med fett nr 2 på litiumbas. Smörj alla smörjnipplar omedelbart efter att maskinen har tvättats, oavsett vilket intervall som angetts i underhållsschemat.

1. Torka av smörjnipplarna så att främmande ämnen inte kan leta sig in i lagren eller bussningarna (Figur 29).
2. Pumpa in fett i nipplarna.
3. Torka bort överflödigt fett.

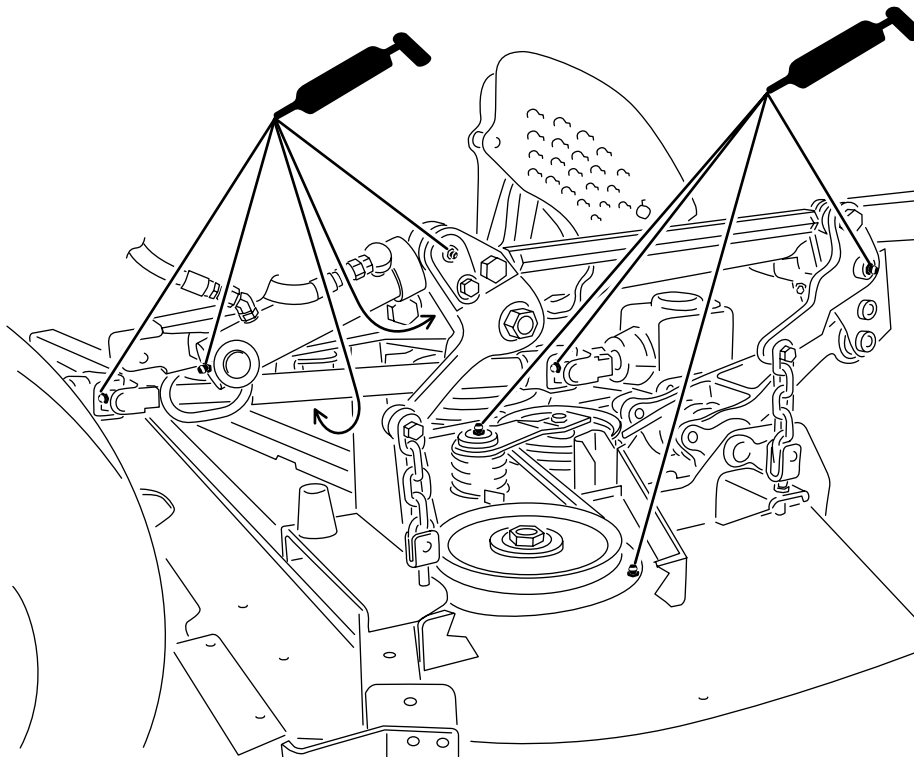

Figur 28

Visas med klippdäcket monterat

g197547

Obs: Ta bort förvaringsutrymmet för att komma åt smörjnipplarna för den bakre styrningens länkage.

Obs: Lyft maskinen från golvet med en domkraft och säkra den med pallbockar så att fettets lättare kan röra sig genom både de övre och undre

axeltappsbusningarna. Säkerställ att fett rinner ut ur både överdelen och underdelen av de monterade områdena vid axelgjutningen/bussningen vid alla fyra monterade axeltappar (Figur 30).

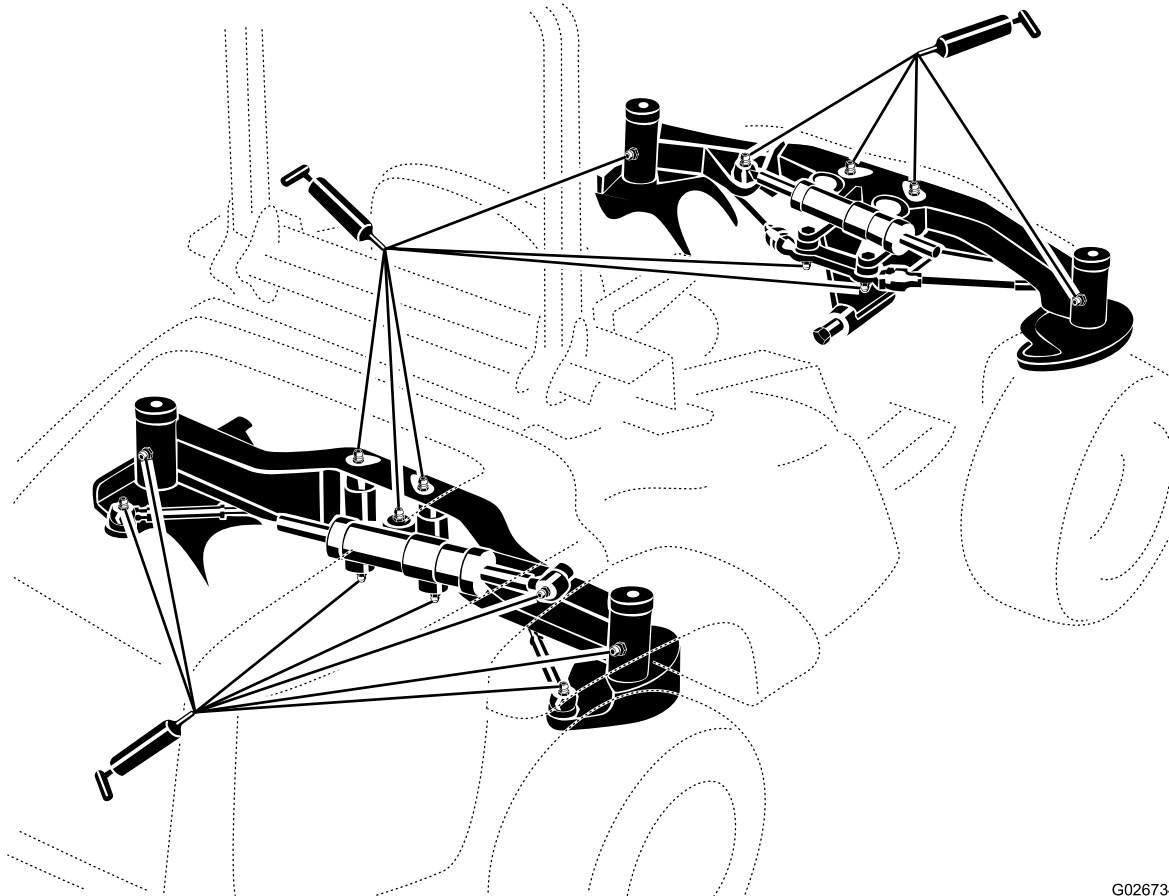

Figur 29

G026734

g026734

Obs: Lagrens livslängd kan påverkas negativt av olämpliga tvättprocedurer. Tvätta inte maskinen när den fortfarande är varm och undvik att rikta högtrycks- eller högvolymsstrålar mot lagren eller tätningarna.

Motorunderhåll

Motorsäkerhet

- Stäng av motorn innan du kontrollerar oljenivån eller fyller på olja i vevhuset.
- Ändra inte varvtalshållarens inställning och övervarva inte motorn.

Serva luftrenaren

Serviceintervall: Var 400:e timme

Undersök om luftrenarhuset har skador som skulle kunna orsaka en luftläcka. En skadad luftrenare måste bytas ut. Kontrollera hela intagssystemet och leta efter läckor, skador eller lösa slangklämmor.

Utför service på luftrenarfiltret bara när serviceindikatorn (Figur 30) anger att det krävs. Om du byter luftfiltret tidigare ökar det risken för att smuts kommer in i motorn när du har avlägsnat filtret.

Viktigt: Kontrollera att kåpan sitter som den ska och sluter tätt runt luftrenarhuset.

1. Lossa spärrhaken som fäster luftrenarkåpan på luftrenarhuset (Figur 30).

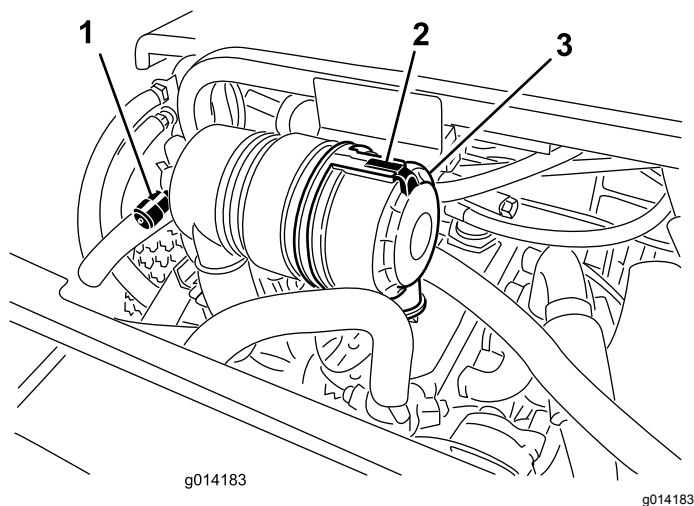

Figur 30

1. Indikator för luftrenarservice
2. Luftrenarkåpa
3. Spärrhake till luftrenarkåpan

2. Ta bort kåpan från luftrenarhuset. Använd ren och torr lågtrycksluft (2,76 bar) innan du tar bort filtret, för att ta bort stora ansamlingar av skräp som har packats mellan filtrets utsida och skålen. **Undvik att använda högtrycksluft eftersom den kan tvinga smuts genom filtret och in i luftintagsröret.**

Obs: Rengöringsprocessen förhindrar att det kommer in skräp i luftintaget när filtret tas bort.

3. Ta bort och byt ut filtret.

Viktigt: Rengör inte det använda filtret eftersom filtermaterialet kan skadas. Undersök om det nya filtret har några transportskador genom att kontrollera filtrets förseglade ände och själva filtret. **Använd inte ett skadat filter.** Sätt i det nya filtret genom att trycka på dess yttre kant för att fästa det i skålen. **Tryck inte mitt på filtret där det är böjligt.**

4. Rengör smutsutblåsningens öppning i den avtagbara kåpan.
5. Avlägsna gummiutloppsventilen från kåpan, rengör håligheten och byt ut utloppsventilen.
6. Montera kåpan med gummiutloppsventilen nedåt – någonstans mellan läget klockan 5 till klockan 7 sett från änden.
7. Fäst spärrhaken.

Serva motoroljan

Oljespecifikationer

Använd högkvalitativ motorolja med låg askhalt som uppfyller eller överträffar följande specifikationer:

- API-servicekategori CJ-4 eller högre
- ACEA-servicekategori E6
- JASO-servicekategori DH-2

Använd motorolja med följande viskositetsgrad:

- Rekommenderad olja: SAE 15W-40 (över -18 °C)
- Alternativ olja: SAE 10W-30 eller 5W-30 (alla temperaturer)

Toro Premium-motorolja med en oljeviskositet på 15W-40 eller 10W-30 kan köpas hos auktoriserade Toro-återförsäljare. Se reservdelskatalogen för artikelnummer.

Kontrollera oljenivån i motorn

Serviceintervall: Varje användning eller dagligen

Motorn levereras med olja i vevhuset. Oljenivån måste dock kontrolleras innan och efter motorn startas första gången.

Viktigt: Kontrollera motoroljan dagligen. Om oljenivån är ovanför markeringen Full på

oljestickan kan motoroljan vara utspädd med bränsle.

Om oljenivån är ovanför markeringen Full ska du byta motoroljan.

Det är bäst att kontrollera motoroljan när motorn är kall, innan den har startats för dagen. Om motorn redan har varit igång, ska du låta oljan rinna tillbaka ned till sumpen i minst 10 minuter innan du kontrollerar den. Fyll på olja tills nivån når upp till markeringen "Full" på oljestickan om nivån ligger på eller under markeringen "Add". **Fyll inte på för mycket olja i motorn.**

Viktigt: Motoroljenivån ska ligga mellan den övre och den nedre markeringen på oljestickan. Motorn kan gå sönder om du kör den med för mycket eller för lite olja.

1. Utför underhållsförberedelserna. Se [Säkerhet vid underhåll \(sida 32\)](#).
2. Öppna motorhuven.
3. Ta ur oljestickan, torka av den och sätt tillbaka den igen ([Figur 31](#)).

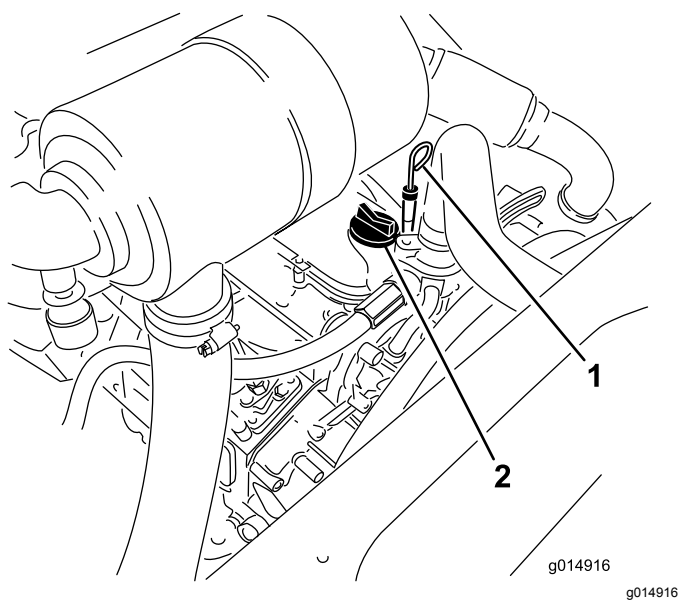

Figur 31

1. Oljesticka
2. Oljepåfyllningslock

4. Ta ut oljestickan och läs av oljenivån. Oljenivån ska nå upp till markeringen FULL.
5. Om oljenivån inte når upp till markeringen FULL på oljestickan ska du ta bort påfyllningslocket ([Figur 31](#)) och fylla på olja tills nivån når upp till markeringen FULL.
6. Sätt tillbaka oljepåfyllningslocket och stäng motorhuven.

Vevhusvolym

5,2 liter med filtret..

Byta motoroljan och filtret

Serviceintervall: Efter de första 50 timmarna

Var 150:e timme

1. Ta bort avtappningspluggen ([Figur 32](#)) och låt oljan rinna ned i ett avtappningskärl.

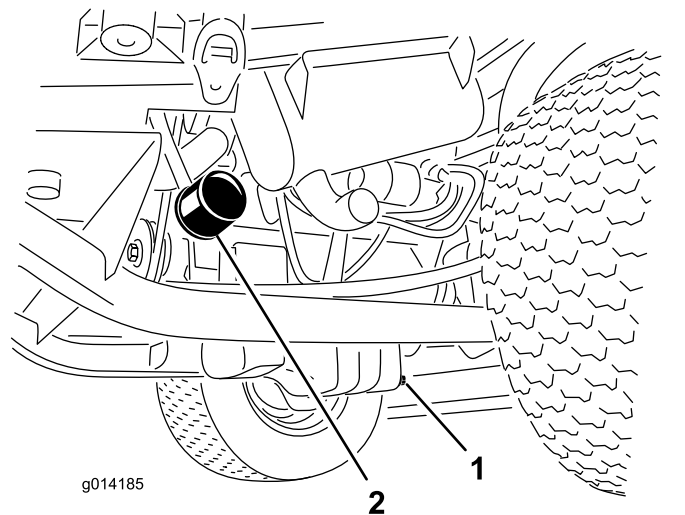

Figur 32

1. Avtappningsplugg
2. Oljefilter

2. Sätt tillbaka avtappningspluggen när oljan har slutat rinna.
3. Avlägsna oljefiltret ([Figur 32](#)).
4. Stryk på ett tunt lager ren olja på den nya filterpackningen.
5. Sätt i det nya filtret i filteradaptorn. Vrid oljefiltret medsols tills gummipackningen kommer i kontakt med filteradaptorn. Dra sedan åt filtret ytterligare ett halvt varv.

Viktigt: Dra inte åt filtret för hårt.

6. Fyll på olja i vevhuset, se [Kontrollera oljenivån i motorn \(sida 38\)](#).

Justera gasreglaget

1. För gasreglaget så långt fram som möjligt i skåran på instrumentpanelen och sedan bakåt ca 3 mm till det SNABBA tomgångsläget.
2. Kontrollera växelväljarspakens läge på bränsleinsprutningspumpen. Växelväljarspaken ska vidröra höghastighetsskruven när gasreglagespaken är i det SNABBA (spärrade) läget (Figur 33).

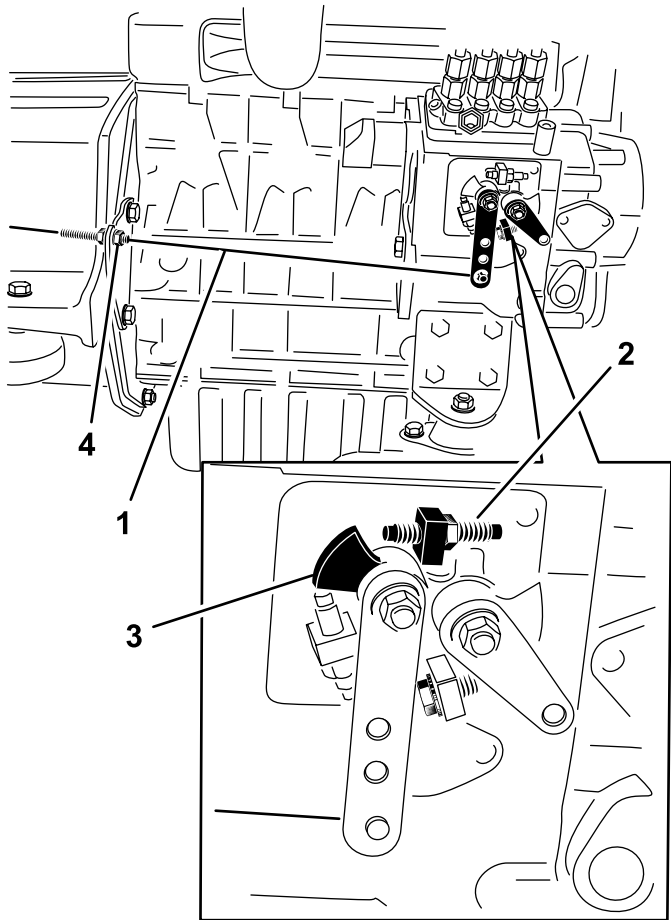

Figur 33

- | | |
|-----------------------|--------------------|
| 1. Gasvajer | 3. Växelväljarspak |
| 2. Höghastighetsskruv | 4. Kontramuttrar |

3. Justera vid behov kontramuttrarnas läge på gasvajern tills växelväljarspaken vidrör höghastighetsskruven när gasreglagespaken är i det SNABBA (spärrade) läget (Figur 33).
4. Se till att vajerns kontramuttrar dras åt ordentligt efter justeringen.

Underhålla bränslesystemet

Obs: Se [Bränslespecifikation \(sida 21\)](#) för lämpliga bränslerekommendationer.

⚠ FARA

Under vissa omständigheter är dieselbränsle och bränsleångor mycket brandfarliga och explosiva. Bränslebrand eller explosion kan skada dig själv och andra och orsaka materiella skador.

- Använd en trutt och fyll på tanken utomhus på en öppen plats när motorn är avstängd och kall. Torka upp utspillt bränsle.
- Fyll inte tanken helt full. Fyll bränsletanken med bränsle tills nivån ligger vid påfyllningsrörets nedersta del.
- Rök aldrig när du hanterar bränsle och håll dig borta från öppen eld eller platser där bränsleångorna kan antändas av gnistor.
- Förvara bränsle i en ren, säkerhetsgodkänd behållare och se till att locket sitter på.

Utföra service på vattenseparatorn

Serviceintervall: Varje användning eller dagligen
Var 400:e timme

Serva vattenseparatorn enligt [Figur 34](#).

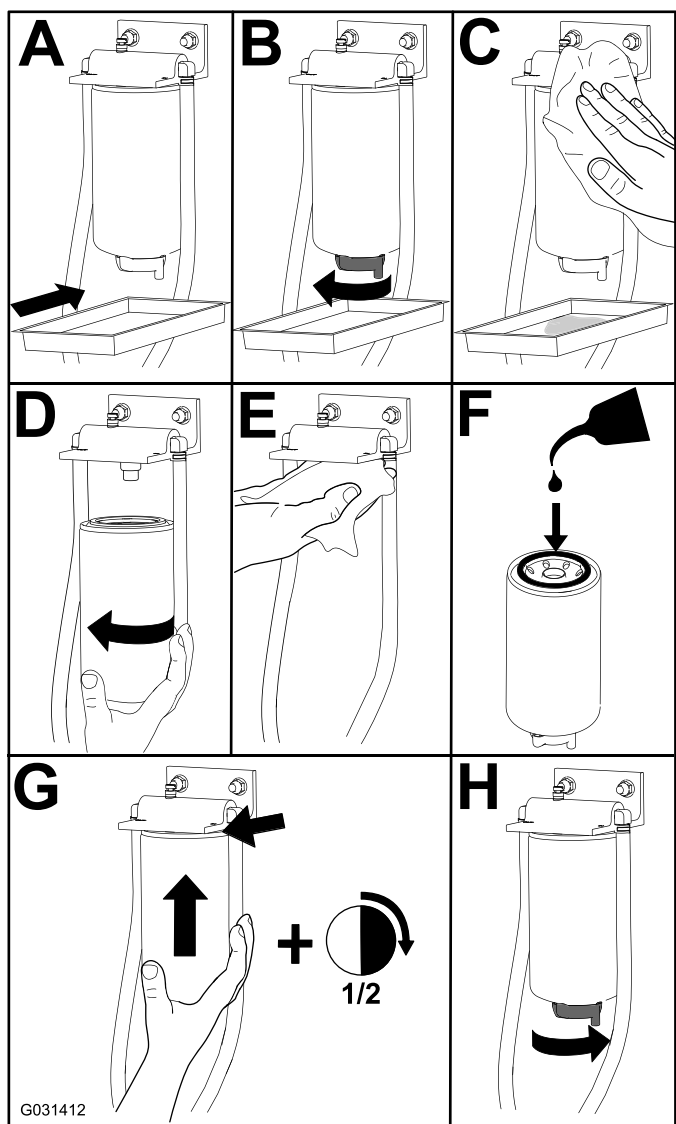

Figur 34

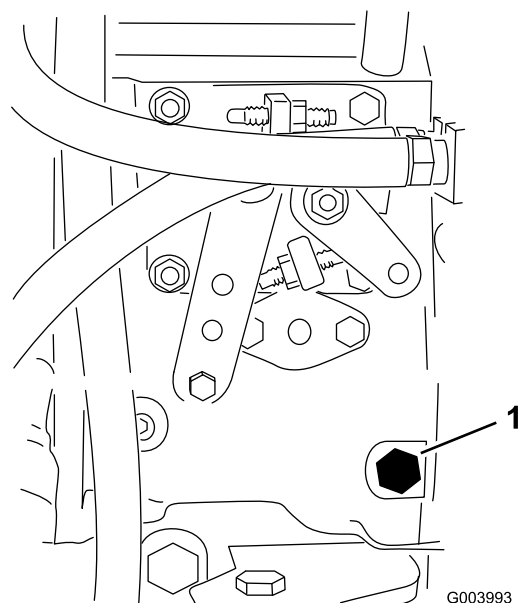

Figur 35

1. Avluftarskruv

4. Vrid nyckeln i tändningslåset till det PÅSLAGNA läget. Den elektriska bränslepumpen kommer att påbörja sitt arbete och därigenom tvinga ut luft runt avluftarskraven. Låt nyckeln sitta i det PÅSLAGNA läget tills ordentligt med bränsle flyter ut runt skruven.
5. Dra åt skruven och vrid nyckeln till det AVSLAGNA läget.

Obs: Motorn bör starta efter att du har gjort detta. Om motorn inte startar kan dock luft finnas kvar mellan insprutningspumpen och insprutarna, se [Lufta bränsleinsprutarna \(sida 41\)](#).

Lufta bränslesystemet

Om något av följande har inträffat måste du lufta bränslesystemet innan du startar motorn:

- Vid den första starten av en ny maskin
 - Motorn har stannat till följd av att bränslet har tagit slut.
 - Underhåll har utförts på komponenter i bränslesystemet (t.ex. vid filterbyte, service av separatorn osv.)
1. Utför underhållsförberedelserna, se [Kontrollera däcktrycket \(sida 46\)](#). Se till att bränsletanken är minst halvfull.
 2. Öppna motorhuvn och säkra den med stöttn.
 3. Öppna avluftarskraven på bränsleinsprutningspumpen ([Figur 35](#)) med en 12 mm nyckel.

Lufta bränsleinsprutarna

Obs: Utför denna rutin endast om bränslesystemet har tappats på luft med den vanliga luftningsproceduren och motorn inte startar. Se [Lufta bränslesystemet \(sida 41\)](#).

1. Lossa röranslutningen till munstycke nr 1 och hållaren ([Figur 36](#)).

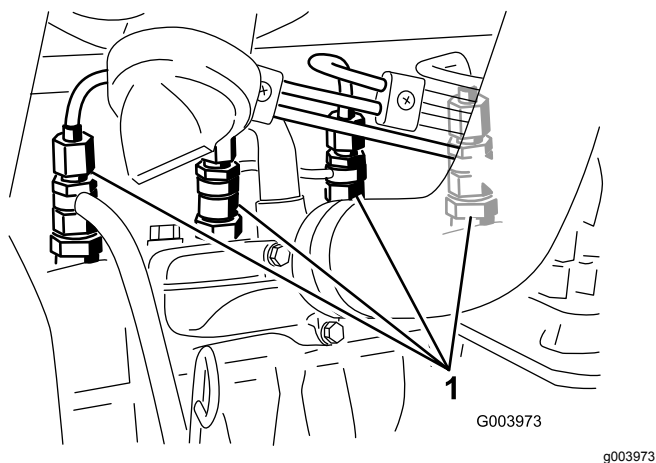

Figur 36

1. Bränsleinsprutare

2. Vrid nyckeln i tändningslåset till det PÅSLAGNA läget och observera bränsleflödet runt kontaktdonet. Vrid nyckeln till det AVSLAGNA LÄGET när du ser ett jämnt flöde av bränsle.
3. Dra åt röranslutningen ordentligt.
4. Upprepa steg 1 till 3 för de återstående munstyckena.

Rengöra bränsletanken

Serviceintervall: Vartannat år

Töm och rengör bränsletanken vartannat år. Demontera och rengör även de inbyggda filtren när du har tömt tanken. Använd ren diesel för att spola ur tanken.

Viktigt: Töm och rengör tanken om bränslesystemet förorenas eller om du ställer maskinen i förvaring under en längre period.

Kontrollera bränsleledningarna och anslutningarna

Serviceintervall: Var 400:e timme

Kontrollera att bränsleledningarna inte har blivit slitna, skadade eller skavts och att anslutningarna inte är lösa.

Underhålla elsystemet

Säkerhet för elsystemet

- Koppla bort batteriet innan reparation utförs på maskinen. Lossa minuskabelanslutningen först och pluskabelanslutningen sist. Återanslut pluskabelanslutningen först och minuskabelanslutningen sist.
- Ladda batteriet i ett öppet och välventilerat utrymme, på avstånd från gnistor och öppna lågor. Koppla ur laddaren innan batteriet ansluts eller kopplas bort. Använd skyddskläder och isolerade verktyg.

Utföra service på batteriet

Serviceintervall: Var 50:e timme

Håll batteriets ovansida ren. Om maskinen förvaras på en plats med extremt hög temperatur, kommer batterierna att laddas ur snabbare än om maskinen förvaras på en sval plats.

Håll batteriets ovansida ren genom att tvätta den med jämna mellanrum med en borste som doppats i ammoniak eller en bikarbonatlösning. Spola batteriets ovansida med vatten efter rengöring. Ta inte bort påfyllningspropparna under rengöring av batteriet.

Batteriets kablar måste vara ordentligt åtdragna på kabelanslutningarna för att ge god elektrisk kontakt.

Om kabelanslutningarna har utsatts för korrosion lossar du kablarna. Minuskabeln (-) lossas först. Skrapa sedan klämmorna och kabelanslutningarna separat. Anslut kablarna. Pluskabeln (+) ansluts först. Bestryk sedan kabelanslutningarna med vaselin.

⚠ VARNING

Batteriets kabelanslutningar eller metalldelar kan kortslutas mot maskinkomponenter i metall och orsaka gnistor. Gnistor kan få batterigaserna att explodera, vilket kan leda till personskador.

- Vid avlägsnande eller installation av batteriet får du inte låta batterianslutningarna komma i kontakt med några av maskinens metalldelar.
- Låt inte metallverktyg kortslutas mellan batterianslutningarna och maskinens metalldelar.

⚠ VARNING

Felaktig dragning av batterikablarna kan skada maskinen och kablarna samt orsaka gnistor. Gnistor kan få batterigaserna att explodera, vilket kan leda till personskador.

- Lossa alltid batteriets minuskabel (svart) innan du lossar pluskabeln (röd).
- Anslut alltid pluskabeln (röd) innan minuskabeln (svart) ansluts.

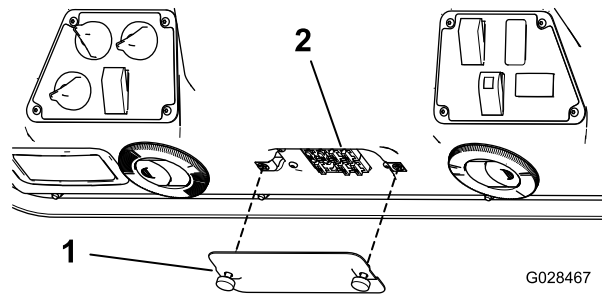

Figur 38

1. Kåpa

2. Säkringar

Kontrollera säkringarna

Kontrollera säkringarna om maskinen stannar eller om det är något annat elektriskt problem. Lossa och kontrollera varje säkring i tur och ordning. Om du behöver byta en säkring ska du alltid använda **en säkring av samma typ och med samma strömstyrka** som den du ersätter, **annars kan det elektriska systemet skadas**. På dekalen bredvid säkringarna anges alla säkringar samt respektive strömstyrka.

Traktorenhetens säkringar sitter under sätet (Figur 37).

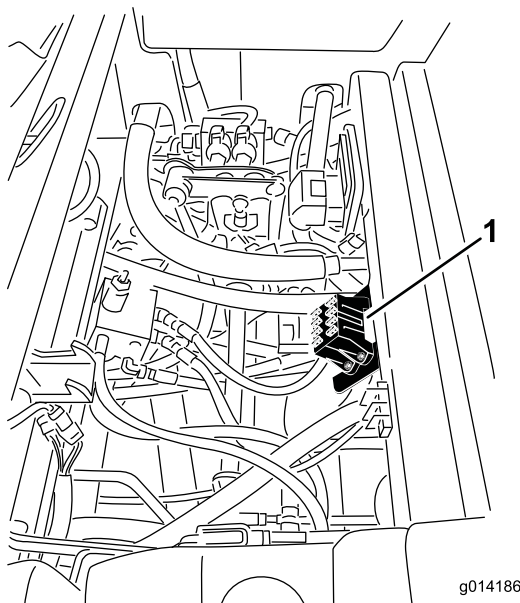

Figur 37

1. Säkringsblockets placering

Hyttsäkringarna sitter i säkringsdosan i hyttens takklädsel (Figur 38).

Förvaring av batteriet

Om maskinen ska stå i förvaring längre än 30 dagar ska batteriet tas ut och laddas helt. Förvara det antingen på en hylla eller på maskinen. Om det förvaras på maskinen låter du kablarna vara urkopplade. Förvara batteriet svalt för att undvika att det laddas ur snabbt. Håll batteriet helt uppladdat för att förhindra att det fryser. Ett fullständigt laddat batteri har en specifik vikt på 1,265–1,299.

Diagnosinstrumentet

Maskinen levereras med en elektronisk styrenhet som styr de flesta av maskinens funktioner. Denna enhet avgör vilken funktion som krävs för olika ingångsbrytare (t.ex. sätesbrytare och nyckelbrytare) och slår på utgångsbrytarna för att aktivera elektromagneter eller reläer för den maskinfunktion som önskas.

För att den elektroniska styrenheten ska kunna styra maskinen på önskat sätt måste alla ingångsbrytare, utgångselektromagneter och utgångsreläer vara anslutna och fungera som de ska.

Använd diagnosinstrumentet och överläggsdekalen för att kontrollera och korrigera maskinens elektriska funktioner. Kontakta en Toro-återförsäljare om du behöver hjälp.

Kontrollera säkerhetsströmbrytarna

Säkerhetsbrytarna förhindrar att motorn dras igång eller startar om inte gaspedalen är i NEUTRALLÄGET och kraftuttaget är urkopplat. Motorn ska dessutom stanna om du trycker ned gaspedalen då du inte sitter i sätet eller om parkeringsbromsen är inkopplad.

▲ VAR FÖRSIKTIG

Om säkerhetsbrytarna är fränkopplade eller skadade kan maskinen plötsligt gå igång, vilket i sin tur kan leda till personskador.

- Gör inga otillåtna ändringar på säkerhetsbrytarna.
- Kontrollera säkerhetsbrytarnas funktion dagligen och byt ut eventuella skadade brytare innan maskinen körs.

Kontrollera säkerhetsbrytarnas funktion

1. Parkera maskinen på ett plant underlag, sänk ned redskapet, stäng av motorn och koppla in parkeringsbromsen.
2. Höj upp sätet.
3. Lokalisera ledningsnätet och kontaktdonen nära styrenheten (Figur 39).

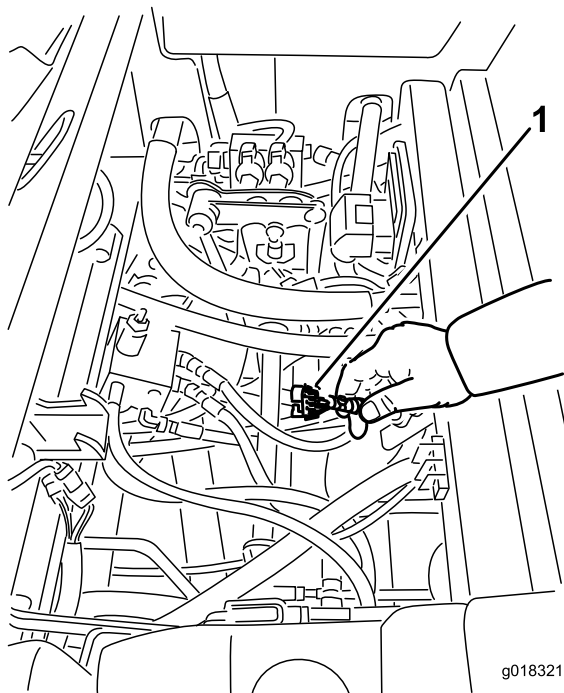

Figur 39

g018321

g018321

1. Ledningsnät och kontaktdon

4. Anslut diagnosinstrumentets displaykontaktdon till det diagnostiska kontaktdonet (Figur 40).

Obs: Säkerställ att rätt överläggsdekal har placerats på diagnosinstrumentet.

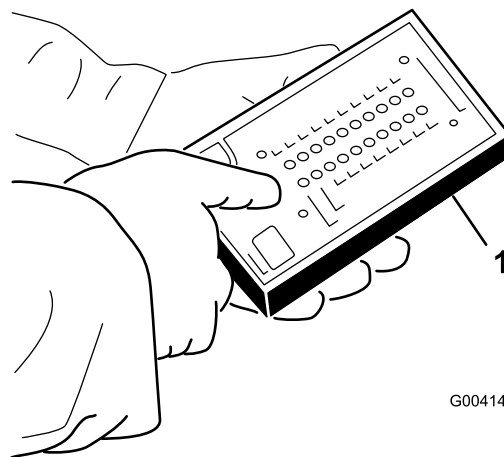

G004140

g004140

Figur 40

1. Diagnosinstrument

5. Vrid tändningsnyckeln till det PÅSLAGNA läget, men starta inte motorn.

Obs: Den röda texten på överläggsdekalen hänvisar till ingångsbrytare och den gröna texten hänvisar till utgångar.

6. Lampan för "visade indata" i diagnosinstrumentets nedre, högra kolumn ska vara tänd. Om lampan för "visade utdata" lyser trycker du på vippknappen på diagnosinstrumentet för att ändra till "visade indata".

Diagnosinstrumentet kommer att tända den lampa som förknippas med var och en av indatafunktionerna när du stänger relevant indatabrytare.

7. Ändra varje brytare var för sig från öppen till stängd (dvs. sitt på sätet, trampa ned gaspedalen osv.) och observera att relevant lampa på diagnosinstrumentet blinkar när motsvarande brytare stängs. Upprepa den här proceduren för alla brytare som du kan ändra manuellt.
8. Om en brytare är stängd och relevant lampa inte tänds ska du kontrollera samtliga sladdar och anslutningar till brytaren och/eller kontrollera brytaren med en ohmmeter. Byt ut alla brytare och reparera kablar som inte fungerar.

Obs: Diagnosinstrumentet kan även identifiera vilka utgångselektromagneter eller utgångsreläer som är påslagna. På det här sättet går det snabbt att fastställa vad felet beror på.

Kontrollera utgångsfunktionen

1. Parkera maskinen på ett plant underlag, sänk ned redskapet, stäng av motorn och koppla in parkeringsbromsen.
2. Höj upp sätet.
3. Leta reda på ledningsnätet och kontaktdonen nära styrenheten.
4. Koppla försiktigt ur loopbacksanslutningen från kablageets kontaktdon.
5. Anslut diagnosinstrumentets kontaktdon till lämpligt kablagekontaktdon. Maskiner med ett redskap framtill har två reglage.

Obs: Säkerställ att rätt överläggsdekal har placerats på diagnosinstrumentet.

6. Vrid tändningsnyckeln till det PÅSLAGNA läget, men starta inte motorn.

Obs: Den röda texten på överläggsdekalen hänvisar till ingångsbrytare och den gröna texten hänvisar till utgångar.

7. Lampan för "visade indata" i diagnosinstrumentets nedre, högra kolumn ska vara tänd. Om lampan för "visade utdata" lyser trycker du på vippknappen på diagnosinstrumentet för att ändra till "visade indata".

Obs: Du kan behöva växla mellan "visade indata" och "visade utdata" ett antal gånger för att utföra följande steg. Tryck på vippknappen en gång för att växla fram och tillbaka. Gör detta så ofta som behövs – håll inte ned knappen.

8. Sitt på sätet och försök aktivera önskad funktion på maskinen. Relevanta utgångslampor bör tändas för att visa att den elektroniska styrmodulen slår på funktionen.

Obs: Om inte rätt utgångslampor tänds ska du kontrollera att de ingångsbrytare som krävs befinner sig i rätt lägen för att tillåta funktionen. Kontrollera att brytarna fungerar som de ska.

Om utgångslamporna är tända enligt specifikationerna, men maskinen inte fungerar som den ska, tyder detta på att problemet inte har att göra med elektroniken. Utför vid behov reparationer.

Obs: Om alla utgångsbrytare befinner sig i rätt läge och fungerar korrekt, men utgångslamporna inte lyser som de ska, tyder detta på ett problem med den elektroniska styrmodulen. Kontakta din Toro-återförsäljare för att få hjälp om detta skulle inträffa.

Viktigt: Låt inte diagnosinstrumentet vara anslutet till maskinen. Det är inte utformat för att klara maskinens vardagsmiljö. Koppla bort

diagnosinstrumentet från maskinen när du har använt det och anslut loopbacksanslutningen till ledningsnätets kontaktdon. Maskinen fungerar endast om loopbackanslutningens kontaktdon har monterats på ledningsnätet. Förvara diagnosinstrumentet på en torr och skyddad plats i verkstaden – inte på maskinen.

Underhålla drivsystemet

Kontrollera däcktrycket

Serviceintervall: Var 50:e timme

Håll lufttrycket i fram- och bakdäcken. Lufttrycket ska vara 1,72 bar i bakdäcken och 1,03 bar i framdäcken. Om maskinen har en hytt ska lufttrycket i fram- och bakdäcken vara 1,72 bar. Ojämnt lufttryck i däcken kan orsaka ojämn klippning. Mät trycket när däcken är kalla för att få en så exakt avläsning som möjligt.

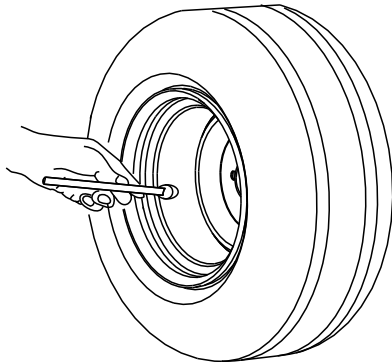

G001055

g001055

Figur 41

Korrigerar den felanpassade styrningen

1. För brytaren för styrningsval till det bakre läget (fyrhjulsstyrning) (Figur 42).

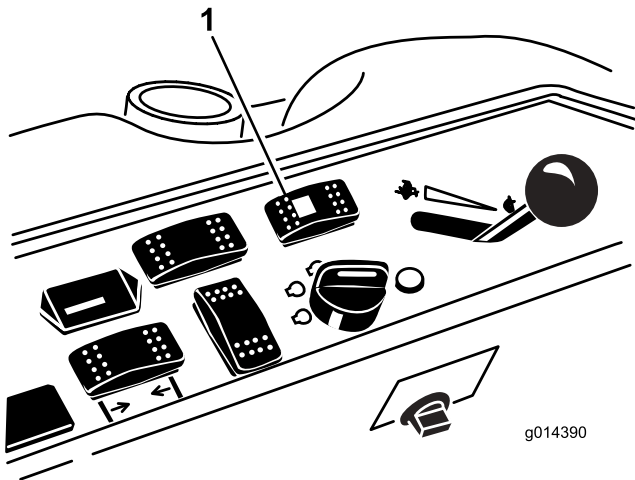

g014390

g014390

Figur 42

1. Brytare för styrningsval
2. På en sten- eller jordbelagd yta vrids du ratten till vänster eller höger och fortsätter att vrida tills alla fyra hjulen inte kan röra sig mer. Detta

bör resultera i en automatisk synkronisering av hjulanpassningen.

Viktigt: Om du utför den här anpassningen på ett gräsunderlag riskerar du att gräset under hjulen skadas då hjulen snurrar.

Underhålla kylsystemet

Säkerhet för kylsystemet

- Motorns kylvätska kan orsaka förgiftning vid förtäring. Förvara den utom räckhåll för barn och husdjur.
- Het kylvätska som sprutas ut under tryck kan orsaka allvarliga brännskador, och detsamma gäller om man vidrör den heta kylaren eller närliggande delar.
 - Låt motorn svalna i minst 15 minuter innan du öppnar kylarlocket.
 - Ta hjälp av en trasa för att öppna kylarlocket och öppna locket sakta så att ånga kan komma ut.
- Kör inte maskinen om inte kåporna sitter på plats.
- Håll fingrar, händer och kläder borta från den roterande fläkten och drivremmen.
- Stäng av motorn och ta ut nyckeln innan du utför något underhåll.

Kontrollera kylsystemet

Serviceintervall: Varje användning eller dagligen

Kylsystemet fylls med en 50/50 blandning av vatten och permanent frostskyddsmedel med etylenglykol. Kontrollera kylvätskenivån i expansionstanken varje dag innan motorn startas. Kylsystemets kapacitet är 7,5 liter.

1. Kontrollera kylvätskenivån i expansionstanken (Figur 43). Nivån bör ligga mellan markeringarna på sidan av tanken.
2. Avlägsna tanklocket till expansionstanken och fyll på systemet om kylvätskenivån är låg. **Fyll inte på för mycket.**

3. Sätt tillbaka locket på expansionstanken.

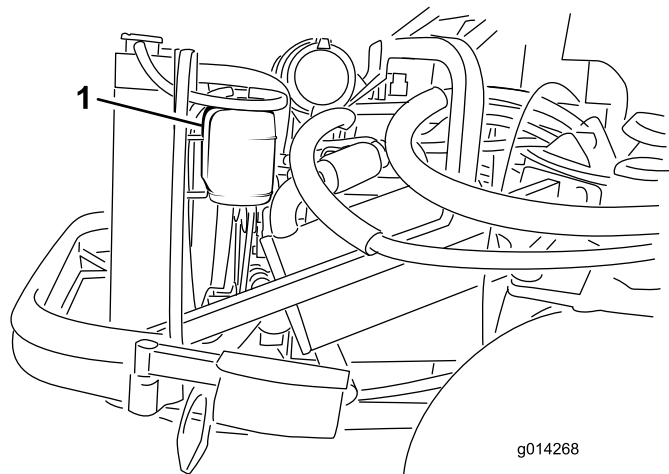

Figur 43

1. Expansionstank

Rengöra kylaren

Serviceintervall: Varje användning eller dagligen
Rengör kylaren oftare vid mycket dammiga och smutsiga förhållanden.

Håll kylaren ren för att förhindra att motorn överhettas.

Obs: Om redskapet eller motorn stannar på grund av överhettning kontrollerar du först om det har samlats mycket skräp i kylaren.

1. Öppna motorhuvens och säkra med stötten.
2. Lossa på den flänsmutter som håller rensningskåpan på plats på den bakre ramens undersida (Figur 44). Vrid kåpan åt sidan för att blotta rensningshålet i ramen.

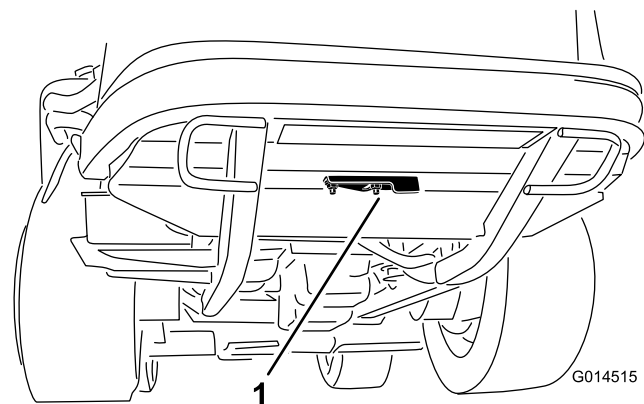

Figur 44

1. Rensningskåpa

3. Börja från fläktsidan av kylaren och blås den ren med tryckluft med lågt tryck (3,45 bar) (**använd**

inte vatten). Upprepa steget från kylarens framsida och sedan igen från fläktsidan.

4. När du har rengjort kylaren noga ska du ta bort allt skräp från kanalen vid kylarens nedre del och runt ramen.
5. Rengör motorrummet och bromslänkaget.
6. Stäng rensningskåpan och sätt tillbaka flänsmuttern.
7. Stäng huven.

Underhålla bromsarna

Justera bromsarna

Justera fotbromsarna om bromspedalens rörelseavstånd överstiger 25 mm eller om bromsarna inte fungerar effektivt. Rörelseavståndet är det avstånd bromspedalen förflyttar sig innan bromsmotståndet känns av.

Obs: Använd hjulmotorns kuggspel för att vicka trummorna fram och tillbaka så att de säkert kan röra sig fritt efter justeringen.

1. Dra åt bromsarna genom att lossa den främre muttern på bromskabelns gängade ände för att minska bromspedalernas spel ([Figur 45](#)).

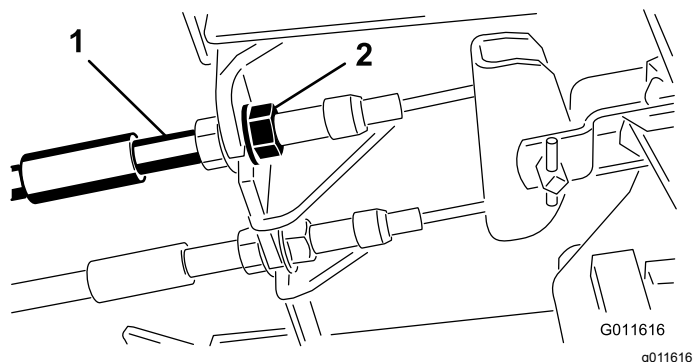

Figur 45

1. Bromskablar
2. Främre muttrar

2. Dra åt den bakre muttern så att kabeln förs bakåt tills bromspedalerna har ett spel på 1,27–1,9 cm innan hjulen låses.
3. Dra åt de främre muttrarna och se till så att båda kablarna aktiverar bromsarna samtidigt.

Justera parkeringsbromsen

Om parkeringsbromsen inte kan aktiveras ska du justera bromsens spärrhake.

1. Lossa de två skruvar som håller fast parkeringsbromsens spärrhake på ramen ([Figur 46](#)).

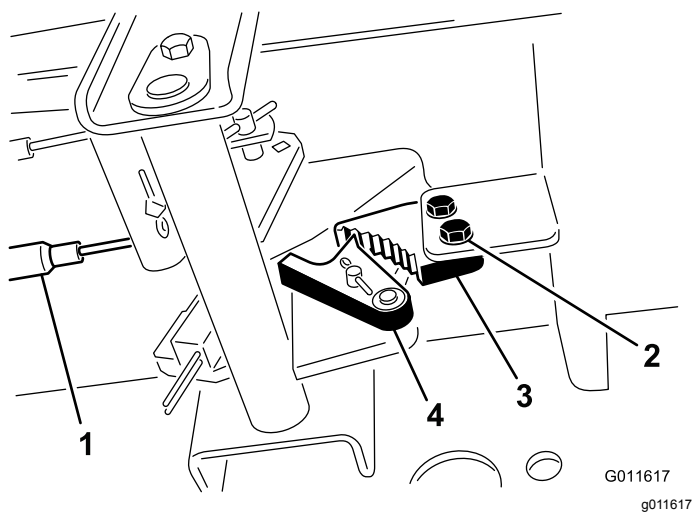

Figur 46

- | | |
|----------------|---------------------------------|
| 1. Bromskablar | 3. Parkeringsbromsens spärrhake |
| 2. Skruvar (2) | 4. Bromsspärr |
-
- Tryck parkeringsbromspedalen framåt tills bromsspärren griper in helt i parkeringsbromsens spärrhake (Figur 46).
 - Dra åt de två skruvarna för att fixera justeringen.
 - Tryck ned bromspedalen för att koppla ur parkeringsbromsen.
 - Kontrollera inställningen och justera vid behov.

Underhålla remmarna

Kontrollera generatorremmen

Serviceintervall: Var 100:e timme

Efter de första 10 timmarna

- Öppna motorhuven och säkra med stötan.
- Kontrollera generatorremmens spänning genom att trycka ned remmen (Figur 47) halvvägs mellan generatoren och vevaxelskivorna med en kraft på 10 kg.

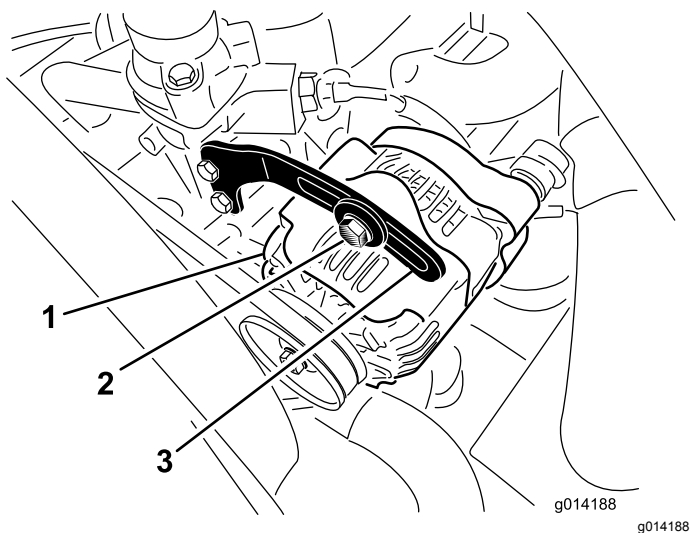

Figur 47

- | | |
|--------------|---------|
| 1. Generator | 3. Stag |
| 2. Bult | |

Remmen ska böjas ned 11 mm. Fortsätt till steg 3 om nedböjningen inte är korrekt. Om den är korrekt är du klar med denna procedur.

- Lossa den bult som håller fast staget på generatoren (Figur 47) och lossa generators axelbult.
- För in en bändstång mellan generatoren och motorn, och bänd upp generatoren.
- När korrekt spänning har uppnåtts drar du åt generatoren, staget och axelbultarna för att fästa justeringen.

Underhålla styrsystemet

Justera drivningens neutralinställning

Obs: Om du nyligen bytt ut hydrauloljan eller om drivmotorerna och slangarna ersatts på maskinen måste du tömma systemet på eventuella luftbubblor innan du utför denna procedur. Du gör det genom att köra maskinen framåt och bakåt i några minuter och därefter byta oljan på vanligt sätt.

Obs: När maskinen står på en plan yta får den inte krypa när gaspedalen släpps upp.

1. Parkera maskinen på ett plant underlag, koppla in parkeringsbromsen, sänk ned klippenheten till golvet och stäng av motorn.
2. Hissa upp maskinens bakdel tills dess att bakhjulen inte vidrör verkstadsgolvet. Stötta maskinen med domkrafter så att den inte kan ramla ned.

Obs: På fyrhjulsdrivna modeller måste framhjulen också vara upplyfta från golvet och stöttas med domkraft.

⚠ VARNING

Motorn måste vara igång så att du kan justera detta. Det kan leda till personskador.

Håll händer, fötter, ansikte och andra kroppsdelar på behörigt avstånd från heta motordelar och alla roterande delar.

3. Starta motorn, ställ gasreglaget på det LÅNGSAMMA läget och lägg märke till i vilken riktning som bakhjulen snurrar.

Viktigt: Kontrollera att gaspedalen är i NEUTRALLÄGET.

- Om vänster bakhjul snurrar ska du lossa på kontramuttrarna på transmissionens vänstra reglagestång (Figur 48).

Obs: Den främre änden av reglagestången är vänstergängad. Den bakre änden av stängen som är ansluten till transmissionen är högergängad.

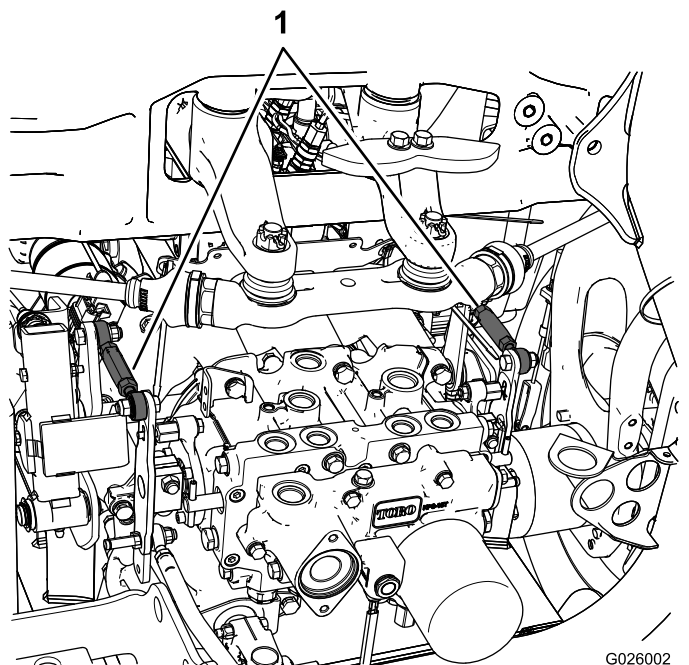

Figur 48

1. Transmissionens reglagestänger

- Om vänster bakhjul snurrar bakåt ska du förlänga stängen genom att långsamt vrida den moturs (sett framifrån) tills vänster bakhjul slutar att snurra eller bara snurrar långsamt bakåt.
- Om vänster bakhjul snurrar framåt ska du förkorta stängen genom att långsamt vrida den medurs (sett framifrån) tills vänster bakhjul slutar att snurra.

4. För gasreglaget till det SNABBA läget. Kontrollera att hjulet fortfarande står stilla eller snurrar minimalt bakåt. Justera den vid behov.
5. Dra åt kontramuttrarna.
6. Upprepa vid behov proceduren för höger bakhjul genom att använda transmissionens reglagestång på höger sida.
7. Stäng av motorn, ta bort domkrafterna och sänk ned maskinen till verkstadsgolvet.
8. Testkör maskinen och kontrollera att den inte kryper.

Justera maxhastigheten

1. Parkera maskinen på ett plant underlag, koppla ur kraftuttaget, släpp upp gaspedalen till NEUTRALLÄGET och koppla in parkeringsbromsen.
2. För gasreglaget till det LÅNGSAMMA läget, stäng av motorn, ta ut nyckeln och vänta tills alla rörliga delar har stannat innan du kliver ur förarsätet.

3. Lossa kontramuttern på stoppskruven för gaspedalen (Figur 49).

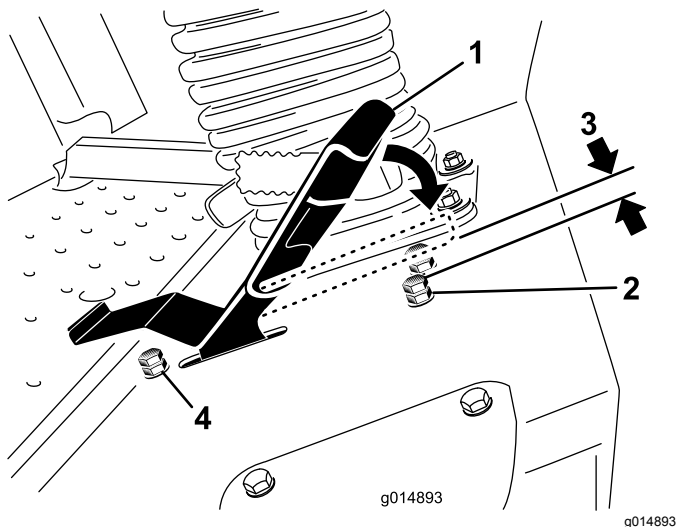

Figur 49

- | | |
|---|---------------------------------------|
| 1. Gaspedal | 3. 1,5 mm |
| 2. Stoppskruv med kontramutter (framåt) | 4. Stoppskruv med kontramutter (back) |

4. Justera stoppskruven hela vägen in (bort från gaspedalen).
5. Ta hjälp av handen för att trycka gaspedalen hela vägen framåt (med lätt tryck) tills det tar stopp. Håll kvar pedalen i det läget.
Obs: Använd endast ett lätt tryck när du trycker pedalen hela vägen framåt.
6. Med sätet i upphöjt läge ska du kontrollera att du inte överbelastar länken genom att se till att transmissionen inte rör sig när pedalen trycks till stoppet.
7. Justera stoppskruven utåt (mot gaspedalen) tills det är ett glapp på 1,5 mm mellan stoppskruvens huvud och gaspedalens undersida.
8. Dra åt kontramuttern för att hålla stoppskruven på plats.
9. Justera stoppskruven för backning för att ändra hastigheten bakåt. Justera stoppskruven inåt för att öka hastigheten bakåt, och justera stoppskruven utåt för att minska hastigheten bakåt.

Underhålla hydraulsystemet

Säkerhet för hydraulsystemet

- Sök omedelbart läkare om du träffas av en stråle hydraulvätska och vätskan tränger in i huden. Vätska som trängt in i huden måste opereras bort inom några få timmar av en läkare.
- Se till att alla hydrauloljeslangar och -ledningar är i gott skick och att alla hydraulanslutningar och -kopplingar är ordentligt åtdragna innan hydraulsystemet trycksätts.
- Håll kropp och händer borta från småläckor eller munstycken som sprutar ut hydraulvätska under högtryck.
- Använd en kartong- eller pappersbit för att hitta hydraulläckor.
- Lätta på allt tryck i hydraulsystemet på ett säkert sätt innan något arbete utförs i hydraulsystemet.

Specifikation för hydraulvätska

Tanken fylls på fabriken med högkvalitativ traktor-transmissions-/hydraulvätska. Rekommenderad utbytesvätska:

Traktortransmissions-/hydraulvätska av typen Toro Premium (Finns i hinkar om 19 liter eller fat om 208 liter. Se *reservdelskatalogen* eller kontakta en Toro-återförsäljare för artikelnummer).

Alternativa vätskor: Om Toro-vätska inte finns tillgängligt kan du använda Mobil® 424-hydraulvätska.

Obs: Toro tar inget ansvar för skador som orsakas av olämpliga ersättningsvätskor.

Många hydraulvätskor är nästintill färglösa vilket gör det svårt att upptäcka läckor. Det finns en rödfärgstillsats till hydrauloljan i flaskor om 20 ml. En flaska räcker till 15–22 liter hydraulvätska. Beställ artikelnr 44-2500 från en auktoriserad Toro-återförsäljare.

Kontrollera hydraulsystemet

Serviceintervall: Varje användning eller dagligen

1. Parkera maskinen på ett jämnt underlag, släpp upp gaspedalen till NEUTRALLÄGET och starta motorn.

2. Kör motorn på lägsta möjliga hastighet för att lufta systemet.

Viktigt: Koppla inte in kraftuttaget.

3. Lyft däcket för att sträcka lyftcylindrarna, stäng av motorn och ta ut nyckeln.
4. Skruva av hydraulpåfyllningslocket (Figur 50) från påfyllningsröret.
5. Ta ut oljesticka och torka av den med en ren trasa (Figur 50).
6. För in oljesticka hela vägen in i påfyllningsröret. Ta sedan ut den igen och kontrollera vätskenivån (Figur 50).

Om nivån är lägre än markeringen på oljesticka, fyller du på tillräckligt med högkvalitativ hydraulolja för att höja nivån till markeringen. **Fyll inte på för mycket vätska i hydraulsystemet.**

7. Sätt tillbaka oljesticka och vrid på locket på påfyllningsröret manuellt.
8. Kontrollera att slangar och nipplar inte läcker.

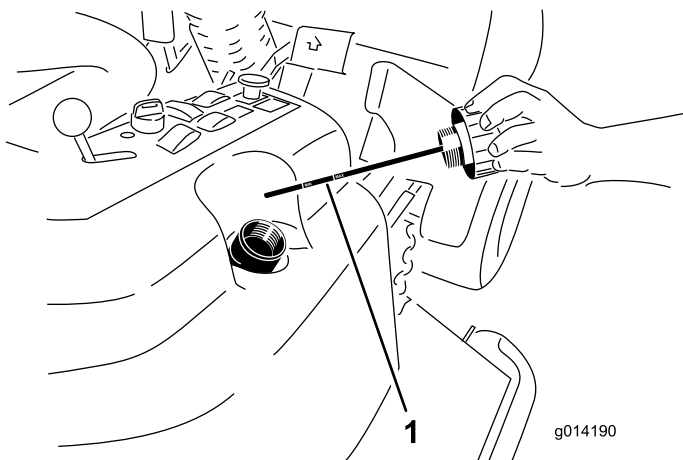

Figur 50

1. Oljesticka

Byta ut hydraulvätskan och hydraulfiltret

Serviceintervall: Efter de första 200 timmarna

Var 800:e timme

Hydraulvätskevolym: cirka 17 liter

1. Koppla ur kraftuttaget, släpp upp gaspedalen till NEUTRALLÄGET och koppla in parkeringsbromsen.
2. För gasreglaget till det LÅNGSAMMA läget, stäng av motorn, ta ut nyckeln och vänta tills alla rörliga delar har stannat innan du kliver ur förarsätet.

3. Ställ ett stort kärl under hydraultanken och transmissionslådan, lossa pluggarna och tappa ur all hydraulolja (Figur 51).

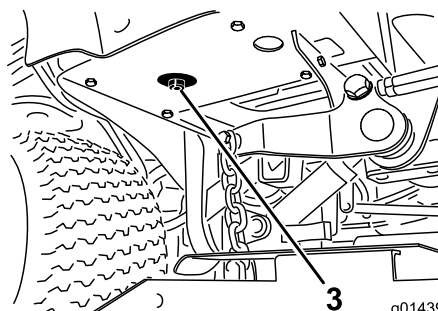
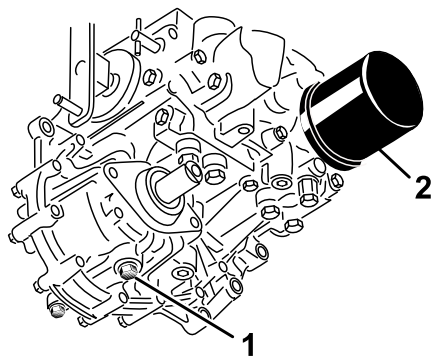

Figur 51

1. Transmissionslådans avtappningsplugg
2. Filter
3. Hydraultankens avtappningsplugg

4. Rengör området runt hydraulvätskefiltret och ta loss filtret (Figur 51).
5. Montera omedelbart ett nytt hydrauloljefilter.
6. Montera avtappningspluggarna i hydraultanken och transmissionslådan.
7. Fyll tanken till korrekt nivå. Se [Kontrollera hydraulsystemet](#) (sida 51).
8. Starta motorn och undersök om det finns några vätskeläckor. Låt motorn gå i cirka fem minuter och slå sedan av den.
9. Kontrollera hydrauloljenivån efter två minuter, se [Kontrollera hydraulsystemet](#) (sida 51).

Underhåll av hytten

Rengöra hytten

Viktigt: Var försiktig runt hyttens tätningar och lampor (Figur 52). Om du använder en högtryckstvätt, håll sprutan på minst 60 cm avstånd från maskinen. Använd inte högtryckstvätten direkt på hyttens tätningar, lampor och på det bakre överhänget.

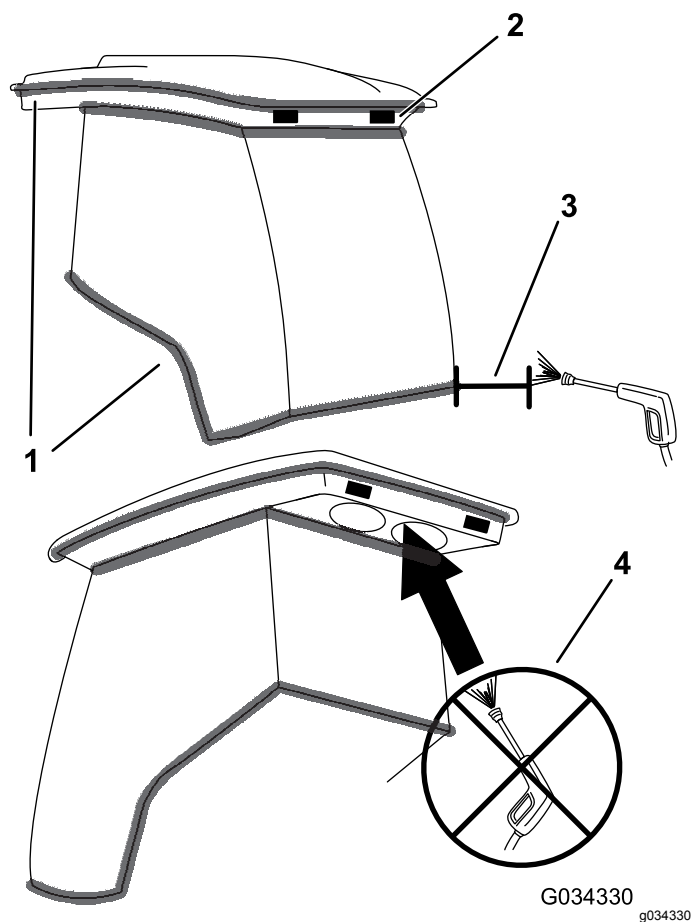

Figur 52

1. Packning
2. Lampa
3. Håll sprutan på 60 cm avstånd.
4. Använd inte högtryckstvätt under överhänget på baksidan.

Fylla på flaskan för spolarvätska

1. Utför underhållsförberedelserna. Se [Förbereda maskinen för underhåll \(sida 35\)](#).
2. Öppna motorhuvens och lokalisera flaskan för spolarvätska (Figur 53).

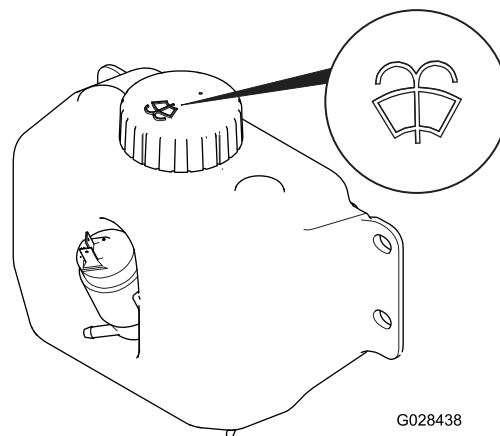

Figur 53

Flaska för spolarvätska med spolarvätskesymbol

3. Fyll på flaskan med spolarvätska efter behov.
4. Stäng motorhuvens.

Rengöra hyttens luftfilter

Serviceintervall: Var 250:e timme

1. Ta bort de skruvar och galler som sitter över luftfiltren både i och bakom hytten (Figur 54 och Figur 55).

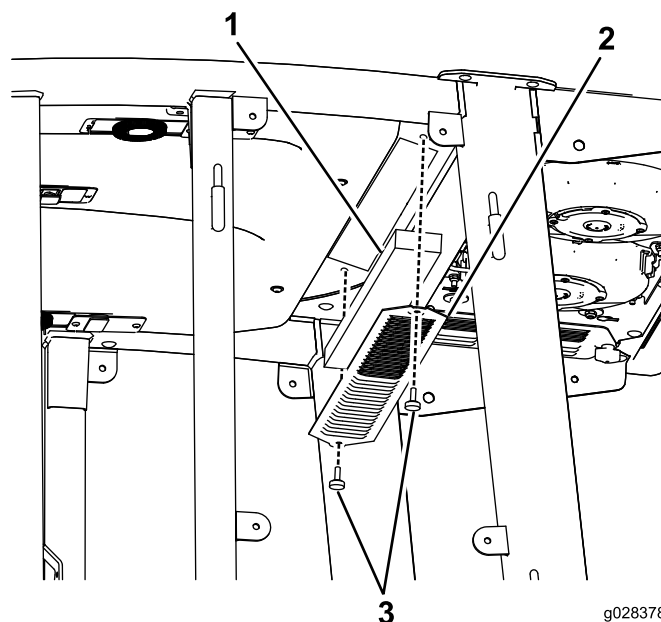

Figur 54

Luftfilter i hytten

1. Filter
2. Galler
3. Skruv

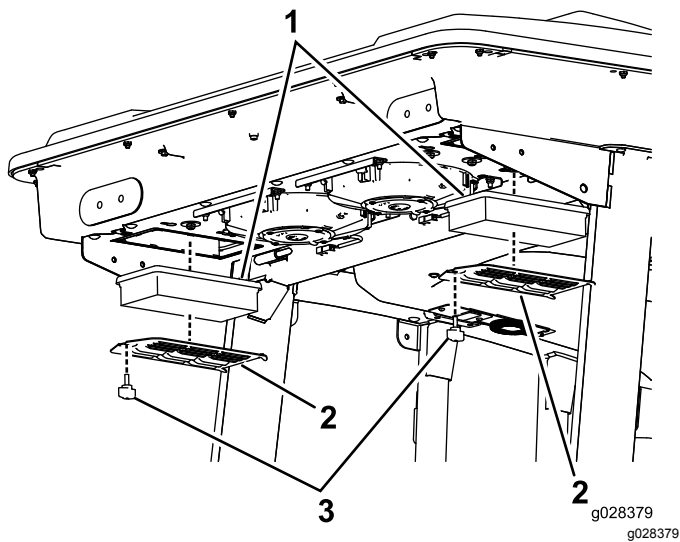

Figur 55
Luftfilter bakom hytten

- | | |
|-----------|----------|
| 1. Filter | 3. Skruv |
| 2. Galler | |

- Rengör filtren genom att blåsa ren, oljefri tryckluft genom dem.

Viktigt: Om något filter har ett hål, en reva eller någon annan skada ska filtret i fråga bytas ut.

- Montera filtren och gallren igen med vingskruvarna.

Rengöra luftkonditioneringsspolen

Serviceintervall: Var 50:e timme Rengör luftkonditioneringsspolen oftare vid mycket dammiga och smutsiga förhållanden.

- Utför underhållsförberedelserna. Se [Förbereda maskinen för underhåll \(sida 35\)](#).
- Lyft upp de fyra tapparna på luftkonditioneringfiltret ([Figur 56](#)) och ta bort filtret från hyttens överdel.

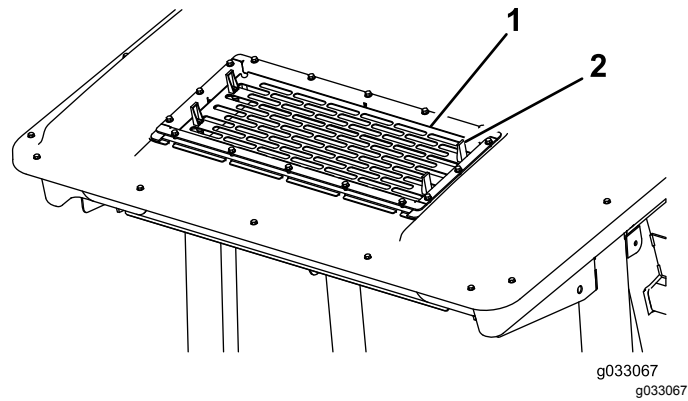

Figur 56

- | | |
|-----------|-------------|
| 1. Filter | 2. Tapp (4) |
|-----------|-------------|

- Koppla bort kontakten och sladden för fläktarna från uttaget ([Figur 57](#)).

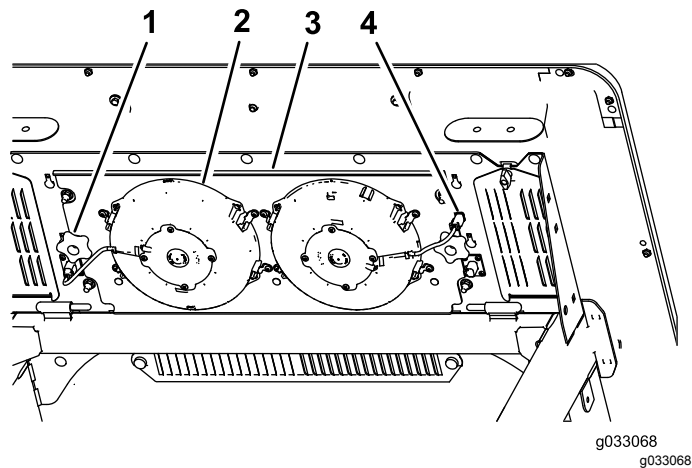

Figur 57

- | | |
|--------------|--------------------------|
| 1. Ratt (2) | 3. Fläktpanel |
| 2. Fläkt (2) | 4. Kontakt och sladd (2) |

- Ta bort de två rattarna som fäster fläktpanelsenheten och fläktarna mot undersidan av hyttens överdel ([Figur 57](#)) och ta bort enheten.

5. Rengör filtret, luftkonditioneringskanalen, fläktarna och fläktpanelen med lågtrycksluft som inte överstiger 2,76 bar.

Viktigt: Kondensatorn får inte rengöras med vatten eftersom fukt på komponenterna kan dra till sig smuts och damm som försvårar rengöring av komponenterna.

6. Montera fläktpanelenheten och fläktarna på undersidan av hyttens överdel med de två rattarna som du lossade och tog bort i steg 4.
7. Anslut fläktsladden som du kopplade bort i steg 3 till kontakten.
8. Montera luftkonditioneringsfiltret i öppningen längst upp i hytten och sätt fast det genom att säkra de fyra tapparna på filtret.

Rengöring

Avfallshantering

Motorolja, batterier, hydraulvätska och kylvätska är föroreningar. Kassera dessa produkter i enlighet med gällande statliga och lokala föreskrifter.

Förvaring

Motorpreparering

1. Töm motoroljan från kärlet och sätt tillbaka avtappningspluggen.
 2. Byt motoroljan och oljefiltret; se [Kontrollera oljenivån i motorn \(sida 38\)](#).
 3. Fyll motorn med rätt mängd motorolja. Se [Kontrollera oljenivån i motorn \(sida 38\)](#).
 4. Starta motorn och låt den gå på tomgång i 2 minuter.
 5. Tappa av bränslet från bränsletanken, bränsleledningarna, pumpen, filtret och separatoren. Spola bränsletanken med ren diesel och anslut alla bränsleledningar.
 6. Rengör och serva luftrenaren ordentligt.
 7. Täta luftrenarens inlopp och avgasutloppet med väderbeständig maskeringstejp.
 8. Kontrollera att oljepåfyllningslocket och bränsletankens lock sitter ordentligt på plats.
- B. Rengör batteriet, kabelanslutningarna och polerna med en stålborste och bakpulverlösning.
 - C. Fetta in kabelanslutningarna och batteriposterna med smörjfett av typen Grafo 112X (skin-over) (Toro-artikelnr 505-47) eller vaselin för att förhindra korrosion.
 - D. Ladda långsamt batteriet var 24 timmar i 60:e dag för att förhindra att det blyulfateras.

Förbereda maskinen

1. Rengör maskinen, klippdäcket och motorn noga och var särskilt uppmärksam på följande områden:
 - Kylaren och kylargallret
 - Motviktsfjädrarna
 - Kraftuttagsaxel
 - Samtliga smörjnipllar och upphängningspunkter
 - Insidan av styrlådan (Ta bort kontrollpanelen för att komma åt.)
 - Under sätesplattan och transmissionens ovansida
2. Kontrollera och justera däcktrycket enligt [Kontrollera däcktrycket \(sida 46\)](#).
3. Kontrollera alla fästelement och dra åt dem om de är lösa.
4. Smörj alla smörjnipllar, upphängningspunkter och transmissionens förbikopplingsventilsprintar. Torka av överflödigt fett.
5. Sandpappra lätt och måla i områden där färgen har skrapats av, flagat eller rostat. Reparera eventuella bucklor i metallchassit.
6. Serva batteriet och kablarna på följande sätt:
 - A. Ta bort batteriets kabelanslutningar från batteripolerna.

Anteckningar:

Integritetsmeddelande för EES/STORBRITANNIEN

Toros bruk av dina personuppgifter

The Toro Company ("Toro") respekterar din integritet. I samband med dina köp av våra produkter kan vi samla in vissa personuppgifter om dig, antingen direkt från dig eller via din lokala Toro-återförsäljare. Toro använder dessa uppgifter till att utföra sina avtalsenliga skyldigheter (t.ex. registrera din garanti, behandla dina garantianspråk eller kontakta dig i händelse av att en produkt måste återkallas) och för att tillfredsställa legitima affärsändamål (t.ex. mäta kundnöjdhet, förbättra våra produkter eller tillhandahålla produktinformation som kan vara av intresse för dig). Toro kan vidarebefordra uppgifterna till sina dotterbolag, återförsäljare eller andra affärspartner i samband med någon av dessa aktiviteter. Vi kan även vidarebefordra personuppgifter i de fall som lagen kräver det eller i samband med försäljning, köp eller fusion av ett företag. Vi säljer inte dina personuppgifter i marknadsföringssyfte till något annat företag.

Kvarhållande av personuppgifter

Toro kvarhåller dina personuppgifter så länge de är relevanta för ovan nämnda syften och i enlighet med gällande lagstiftning. Kontakta legal@toro.com för ytterligare information om tillämpliga perioder för kvarhållande.

Toros säkerhetsengagemang

Dina personuppgifter kan komma att behandlas i USA eller i något annat land som kan ha mindre strikta dataskyddslagar än landet där du är bofast. I de fall som vi överför uppgifter från landet där du är bosatt vidtar vi lagstadgade åtgärder för att tillförsäkra att dina uppgifter skyddas och behandlas konfidentiellt.

Åtkomst och korrigering

Du kan äga rätt att korrigera eller granska dina personuppgifter samt neka eller begränsa behandlingen av dina data. Om du önskar göra det ska du kontakta oss via e-post på legal@toro.com. Om du har frågor rörande det sätt på vilket Toro har hanterat dina uppgifter, uppmanar vi dig att diskutera det direkt med oss. Observera att personer som är bosatta i europeiska har rätt att lämna in klagomål till avsedd myndighet för dataskydd.

Delstaten Kaliforniens Proposition 65-varningsinformation

Vad är det här för varning?

Du kanske ser en produkt till salu som har en varningsetikett enligt följande:



WARNING: Cancer och fortplantningsskador – www.p65Warnings.ca.gov.

Vad är Prop 65?

Prop 65 omfattar alla företag som är verksamma i Kalifornien, som säljer produkter i Kalifornien eller som tillverkar produkter som kanske kommer att säljas i eller föras in i Kalifornien. Prop 65 kräver att Kaliforniens guvernör ska publicera och uppdatera en lista med kemikalier som är kända för att orsaka cancer, fosterskador och/eller andra fortplantningsskador. Listan, som uppdateras årligen, inkluderar hundratals kemikalier som återfinns i många vardagliga bruksföremål. Syftet med Prop 65 är att informera allmänheten om exponering av dessa kemikalier.

Prop 65 förbjuder inte försäljning av produkter som innehåller dessa kemikalier men kräver varningar på alla produkter och förpackningar samt all dokumentation över dessa produkter. Dessutom betyder en Prop 65-varning inte att en produkt strider mot några produktsäkerhetsstandarder eller -krav. Kaliforniens myndigheter har klargjort att en Prop 65-varning "inte är detsamma som ett myndighetsbeslut om att en produkt är säker eller osäker". Många av dessa kemikalier har använts i vardagliga produkter i årtal utan dokumenterad fara. För mer information, vänd dig till <https://oag.ca.gov/prop65/faqs-view-all>.

En Prop 65-varning betyder att ett företag antingen har (1) utvärderat exponeringsrisken och kommit fram till att den överskrider nivån för "försumbar nivå", eller (2) har valt att ge en varning baserat på vetenskapen om förekomst av listade kemikalier utan att försöka utvärdera exponeringsrisken.

Gäller denna lag överallt?

Prop 65-varningar krävs endast enligt kalifornisk lag. Dessa varningar kan ses i ett stort antal olika sammanhang i Kalifornien, inklusive men inte begränsat till restauranger, mataffärer, hotell, skolor och sjukhus, och på ett stort antal olika produkter. Dessutom erbjuder vissa online- och postorderföretag Prop 65-varningar på sina hemsidor eller i sina kataloger.

Hur skiljer sig de kaliforniska varningarna från nationella gränser?

Prop 65-standarder är ofta strängare än nationella och internationella standarder. Det finns diverse substanser som kräver en Prop 65-varning vid nivåer som är mycket lägre än de nationella åtgärdsgränserna. Till exempel är Prop 65-standarderna för varningar för bly 0,5 µg/dag, vilket är betydligt lägre än den federala och internationella standarden.

Varför finns inte varningen på alla liknande produkter?

- Produkter som säljs i Kalifornien kräver Prop 65-märkning medan liknande produkter som säljs någon annanstans inte gör det.
- Om ett företag har varit inblandat i en rättsprocess om Prop 65 och når en förlikning, kan förlikningen kräva att Prop 65-varningar anges för dess produkter, medan andra företag som tillverkar liknande produkter kanske inte har några sådana krav.
- Tillämpningen av Prop 65 är inkonsekvent.
- Företag kan välja att inte att erbjuda varningar om de har kommit fram till att de enligt Prop 65 inte behöver göra det. Även om en produkt saknar varningar behöver inte det betyda att produkten är fri från liknande nivåer av de listade kemikalierna.

Varför inkluderar Toro denna varning?

Toro har valt att förse konsumenter med så mycket information som möjligt så att de kan fatta väl grundade beslut om de produkter de köper och använder. Eftersom exponeringskrav inte angetts för alla listade kemikalier tillhandahåller Toro i vissa fall varningar baserat på vetenskapen om förekomst av en eller flera angivna kemikalier utan att försöka utvärdera exponeringsnivån. Trots att exponeringsrisken från Toros produkter kan anses vara försumbar, eller med god marginal inom gränserna för "försumbar risk", har Toro valt att tillhandahålla Prop 65-varningarna. Om vi inte tillhandahåller dessa varningar kan Toro åtalas av den kaliforniska staten, eller av privatpersoner som vill verkställa Prop 65, vilket kan leda till allvarliga påföljder.



Toros garanti

Två års begränsad garanti

Fel och produkter som omfattas

The Toro Company och dess dotterbolag Toro Warranty Company garanterar gemensamt, och i enlighet med ett avtal dem emellan, att din Toro-produkt ("produkten") är utan material- och tillverkningsfel i två år eller 1 500 arbetstimmar*, beroende på vilket som inträffar först. Den här garantin gäller för alla produkter förutom luftare (och för dem finns det separata garantiförklaringar). Om ett fel som omfattas av garantin föreligger, kommer vi att reparera produkten utan kostnad för dig. Detta omfattar feldiagnos, arbete, reservdelar och transport. Den här garantin börjar gälla det datum då produkten levereras till den ursprungliga köparen i återförsäljariedet. * Produkt som är utrustad med en timmätare.

Anvisningar för garantiservice

Du är ansvarig för att meddela produkt-distributören eller den auktoriserade återförsäljaren som du köpte produkten av så snart du tror att något fel som omfattas av garantin föreligger. Om du behöver hjälp med att hitta en produkt-distributör eller en auktoriserad återförsäljare, eller om du har några frågor som rör dina rättigheter och skyldigheter beträffande garantin, kan du kontakta oss på:

Toro Commercial Products Service Department
Toro Warranty Company
8111 Lyndale Avenue South
Bloomington, MN 55420-1196

+1-952-888-8801 eller +1-800-952-2740
E-post: commercial.warranty@toro.com

Ägarens ansvar

Som ägare till produkten är du ansvarig för att utföra det underhåll och de justeringar som krävs, i enlighet med anvisningarna i *bruksanvisningen*. Om du inte utför nödvändigt underhåll och nödvändiga justeringar kan detta leda till att ett eventuellt garantianspråk inte godkänns.

Produkter och fel som inte omfattas

Alla produkt- eller funktionsfel som inträffar inom garantiperioden beror inte på material- eller tillverkningsfel. Den här garantin omfattar inte följande:

- Produktfel som orsakas av att andra reservdelar än Toro-originaldelar används eller av att extra, modifierade tillbehör och produkter som inte har tillverkats av Toro monteras och används. I vissa fall erbjuder tillverkaren en separat garanti för sådana produkter.
- Produktfel som orsakas av underlåtenhet att utföra det underhåll och/eller de justeringar som rekommenderas. Garantianspråk kan komma att underkännas om Toro-produkten inte underhålls i enlighet med anvisningarna i stycket Rekommenderat underhåll i *bruksanvisningen*.
- Produktfel som orsakas av felaktig, slarvig eller vårdslös användning av produkten.
- Slitdelar som förbrukas vid användning, förutom om dessa visar sig vara defekta. Exempel på slitdelar som förbrukas eller slits ut vid normal användning av produkten omfattar, men är inte begränsade till, bromsklossar, bromsbelägg, lamellbelägg, knivar, cylindrar, valsar och lager (tätade eller smörjbara), underknivar, tändstift, svänghjul och svänghjulslager, däck, filter, remmar samt vissa sprutkomponenter som membran, munstycken och backventiler m.m.
- Fel som orsakats av yttre påverkan. Yttre påverkan omfattar, men är inte begränsat till, väder, förvaringsomständigheter, föroreningar, användning av bränslen, kylvätskor, smörjmedel, tillsatser, konstgödningsmedel, vatten eller kemikalier m.m. som ej har godkänts.
- Fel eller problem med prestandan på grund av att bränslen (t.ex. bensen, diesel eller biodiesel) som inte uppfyller respektive industristandarder har använts.

Andra länder än USA och Kanada

Kunder som har köpt Toro-produkter som exporterats från andra länder än USA eller Kanada ska kontakta sin Toro-distributör (återförsäljare) för att få garantipolicyn för sitt eget land eller sin provins eller stat. Om du av någon anledning är missnöjd med din distributörs service eller har svårt att få garantiupplysningar kontaktar du Toro-importören.

- Normalt förekommande buller, vibrationer, slitage och försämringar.
- Normalt slitage omfattar, men är inte begränsat till, skador på säten till följd av slitage eller nötning, slitage på målade ytor, repor på dekalor och fönster m.m.

Reservdelar

Reservdelar som planeras att bytas ut i samband med nödvändigt underhåll omfattas endast av garantin under perioden fram till den planerade tidpunkten för utbytet av delen. Delar som byts ut i enlighet med den här garantin omfattas av garantin under hela den återstående produktgarantin och tillfaller Toro. Toro fattar det slutliga beslutet om huruvida en befintlig del eller enhet ska repareras eller bytas ut. Toro har rätt att använda omarbetade reservdelar vid garantireparationer.

Garanti för djupurladdnings- och litiumjonbatterier:

Djupurladdnings- och litiumjonbatterier har en total livslängd på ett visst antal kilowattimmar. Den totala livslängden kan förlängas eller förkortas genom olika drift-, laddnings- och underhållstekniker. I och med att batterierna i produkten används, förkortas användningstiden mellan laddningsintervallen gradvis till dess att batterierna är helt förbrukade. Det är ägaren till produkten som ansvarar för att ersätta batterier som förbrukas genom normal användning. Batterierna måste kanske bytas ut under garantiperioden, och det sker då på ägarens bekostnad. Obs! (endast litiumjonbatterier): Garantin för litiumjonbatterier är begränsad och beräknas proportionellt från år tre till fem baserat på användningstid och antal förbrukade kilowattimmar. Se *bruksanvisningen* för mer information.

Ägaren bekostar underhållet

Den vanliga service som krävs för Toro-produkter omfattar bland annat att finjustera motorn, smörja, rengöra och polera maskinen, byta filter och kylvätska samt att utföra det underhåll som rekommenderas. Sådan service får ägaren själv bekosta.

Allmänna villkor

Reparation av en auktoriserad Toro-distributör eller Toro-återförsäljare är den enda kompensation som du har rätt till under denna garanti.

Varken The Toro Company eller Toro Warranty Company är ansvariga för indirekta eller oförutsedda skador eller följdskador i samband med användningen av de Toro-produkter som omfattas av denna garanti. Detta inkluderar alla kostnader eller utgifter för att tillhandahålla ersättningsutrustning eller service under rimliga perioder med funktionsfel eller avsaknad av möjlighet att använda produkten medan reparationer som omfattas av garantin utförs. Med undantag för den emissionsgaranti som nämns nedan, och endast om denna är tillämplig, finns ingen annan uttrycklig garanti. Alla indirekta garantier i fråga om säljbarhet och användningslämplighet är begränsade till denna uttryckliga garantis varaktighet.

I vissa stater är det inte tillåtet att undanta oförutsedda skador eller följdskador, eller tidsbegränsa en indirekt garantis varaktighet, och i dessa fall är det möjligt att ovanstående undantag och begränsningar inte gäller. Denna garanti ger dig specifika juridiska rättigheter, och du kan även ha andra rättigheter som varierar från stat till stat.

Anmärkning om motorgarantin:

Emissionskontrollsystemet på produkten kan omfattas av en separat garanti som uppfyller de krav som fastställts av den amerikanska miljömyndigheten (Environmental Protection Agency, EPA) och/eller Kaliforniens luftskyddsmyndighet (California Air Resources Board, CARB). Tidsbegränsningarna som anges ovan är inte tillämpliga i fråga om garantin för emissionskontrollsystem. Se garantiförklaringen om emissionskontroll som medföljer produkten eller finns i motortillverkarens dokumentation för ytterligare information.