



Count on it.

Form No. 3424-898 Rev A

Betjeningsvejledning

Groundsmaster® 360- universalmaskine med 4-hjulstræk

Modelnr. 31223—Serienr. 403330001 og derover
Modelnr. 31230—Serienr. 403330001 og derover
Modelnr. 31236—Serienr. 403330001 og derover



Dette produkt overholder alle relevante EU-direktiver. Yderligere oplysninger fås på den separate produktspecifikke overensstemmelseserklæring.

Originale Toro-gnistfangere er godkendt af USDA Forestry Service (USDA-skovbrugstjeneste).

Det er en overtrædelse af California Public Resource Code Section 4442 eller 4443 at bruge eller betjene denne motor på et skovbegroet, buskbegroet eller græsbegroet område, medmindre motoren er forsynet med en gnistskærm som defineret i Section 4442, som vedligeholdes og er i god driftsmæssig stand, eller medmindre motoren er bygget, udstyret og vedligeholdt til brandforebyggelse.

Den medfølgende motorvejledning indeholder information om U.S. Environmental Protection Agency (EPA) og California Emission Control Regulation for emissionssystemer, vedligeholdelse og garanti. Nye eksemplarer kan bestilles via motorfabrikanten.

⚠ ADVARSEL

CALIFORNIEN

Advarsel i henhold til erklæring nr. 65 Dieselmotorens udstødningsgas og nogle af dens bestanddele er ifølge staten Californien kræftfremkaldende og kan medføre fødselsskader eller andre forplantningsskader.

Batteripoler og tilbehør indeholder bly og bly sammensætninger, som ifølge staten Californien er kræftfremkaldende og forårsager forplantningsskader. Vask hænder efter håndtering.

Brug af dette produkt kan medføre eksponering over for kemikalier, der ifølge staten Californien er kræftfremkaldende og giver medfødte defekter eller andre forplantningsskader.

Indledning

Dette er en universalmaskine, som er beregnet til brug af professionelle, ansatte operatører i kommercielle anvendelsesområder. Den er primært beregnet til vedligeholdelse af græs på velholdte plæner i parker, på sportsbaner og kommercielle områder. Den er ikke beregnet til at klippe krat.

Vigtigt: For at sikre maksimal sikkerhed, ydeevne og korrekt betjening af denne maskine skal du omhyggeligt læse og forstå indholdet i denne

betjeningsvejledning. Manglende overholdelse af anvisningerne i betjeningsvejledningen eller manglende grundig undervisning kan medføre personskaade. For at få flere oplysninger om sikker driftspraksis, herunder sikkerhedstip og uddannelsesmaterialer, henvises til www.Toro.com.

Du kan kontakte Toro direkte på www.Toro.com for at få materialer om produktsikkerhed og oplæring i betjening, oplysninger om tilbehør, hjælp til at finde en forhandler eller for at registrere dit produkt.

Når du har brug for service, originale Toro-dele eller yderligere oplysninger, bedes du kontakte en autoriseret Toro-forhandler eller Toros kundeservice samt have produktets model- og serienummer parat. **Figur 1** angiver, hvor model- og serienummeret er placeret på produktet. Skriv numrene, hvor der er gjort plads til dette.

Vigtigt: Du kan scanne QR-koden på serienummermærkaten (hvis udstyret hermed) med din mobilenhed for at tilgå garanti, reservedele og andre produktoplysninger.

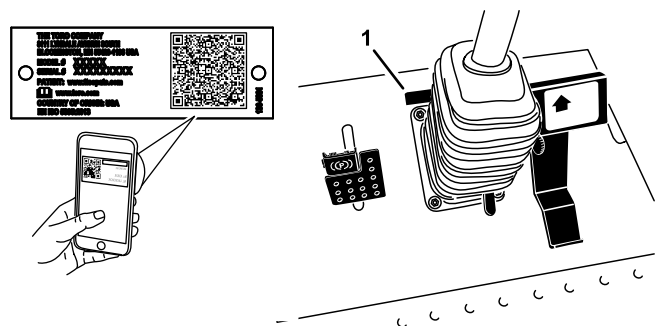

Figur 1

1. Model- og serienummerets placering

Modelnr. _____
Serienr. _____

Denne vejledning advarer dig om mulige farer og giver dig særlige sikkerhedsoplysninger ved hjælp af advarselssymbolet (**Figur 2**), der angiver en fare, som kan forårsage alvorlig personskaade eller død, hvis du ikke følger de anbefalede forholdsregler.



Figur 2

Advarselssymbol

Denne betjeningsvejledning benytter sig derudover også af to ord til at fremhæve oplysninger. **Vigtigt** henleder opmærksomheden på særlige mekaniske oplysninger, og **Bemærk** angiver generel information, som det er værd at lægge særligt mærke til.

Indhold

Sikkerhed	4
Generelt om sikkerhed	4
Sikkerheds- og instruktionsmærkater	5
Opsætning	12
1 Montering af kraftudtagets drivaksel på et valgfrit plæneklipperskjold eller QAS	13
2 Brug af monteringsbolte og -møtrikker til det valgfri plæneklipperskjold	14
3 Justering af styrtøjlen	14
4 Kontrol af dæktrykket	14
5 Kontrol af olie- og væskestande	14
Produktoversigt	15
Betjeningsanordninger	15
Betjeningsanordninger i førerhus	18
Specifikationer	19
Redskaber/tilbehør	20
Før betjening	20
Sikkerhedshensyn før drift	20
Påfyldning af brændstof	21
Kontrol af motoroliestanden	22
Kontrol af kølesystemet	22
Kontrol af hydrauliksystemet	22
Sikkerhedslåsesystemet	22
Indstilling af sædet (standardversion)	23
Hævning og sænkning af sædet	23
Under betjening	24
Sikkerhed under drift	24
Start af motoren	26
Slukning af motoren	27
Kørsel med maskinen	27
Standsning af maskinen	27
Valg af styreindstilling	27
Betjening af plæneklipperskjoldet eller redskabet	28
Justering af klippehøjden	29
Tip vedrørende betjening	29
Efter betjening	30
Sikkerhed efter drift	30
Manuel skubning af plæneklipperen	30
Bugsering af maskinen	31
Identificering af surringspunkter	31
Vedligeholdelse	32
Sikkerhed ved vedligeholdelse	32
Skema over anbefalet vedligeholdelse	32
Kontrolliste for daglig vedligeholdelse	34
Tiltag forud for vedligeholdelse	35
Klargøring af maskinen til vedligeholdelse	35

Brug af motorhjelmens støttepind	35
Smøring	36
Smøring af lejerne og bøsningerne	36
Motorvedligeholdelse	38
Motorsikkerhed	38
Eftersyn af luftfilteret	38
Serviceeftersyn af motorolien	38
Kontrol af motoroliestanden	38
Krumtaphusets oliekapacitet	39
Udskiftning af motorolie og filter	39
Justering af gashåndtaget	40
Vedligeholdelse af brændstofs-system	40
Serviceeftersyn af vandudskilleren	40
Udluftning af brændstofs-systemet	41
Udluftning af brændstofindsprøjtningsser- serne	41
Rengøring af brændstoftanken	42
Eftersyn af brændstofslanger og -forbindelser	42
Vedligeholdelse af elektrisk system	42
Elektrisk system – Sikkerhed	42
Serviceeftersyn af batteriet	42
Kontrol af sikringerne	43
Opbevaring af batteriet	43
ACE-fejlfindingsdisplay	43
Kontrol af sikkerhedskontakterne	43
Vedligeholdelse af drivsystem	46
Kontrol af dæktrykket	46
Korrektion af forkert styrejustering	46
Vedligeholdelse af kølesystem	47
Kølesystem – Sikkerhed	47
Kontrol af kølesystemet	47
Rengøring af køleren	47
Vedligeholdelse af bremsen	48
Justering af bremserne	48
Justering af parkeringsbremsen	48
Vedligeholdelse af remme	49
Kontrol af generatorremmen	49
Vedligeholdelse af betjeningsanordnings- system	50
Justering af traktionsdrevet til neutral	50
Justering af den maksimale kørselshastig- hed	50
Vedligeholdelse af hydrauliksystem	51
Hydrauliksystem – Sikkerhed	51
Hydraulikvæskespecifikation	51
Kontrol af hydrauliksystemet	51
Udskiftning af hydraulikvæsken og -filteret	52
Vedligeholdelse af førerhus	53
Rengøring af førerhuset	53
Opfyldning af skyllevæskeflasken	53
Rengøring af førerhusets luftfiltre	53
Rengøring af airconditionanlæggets spole	54
Rengøring	55
Bortskaffelse af affald	55
Opbevaring	56

Sikkerhed

Denne maskine er designet i overensstemmelse med EN ISO 5395:2013 og ANSI B71.4-2017.

Generelt om sikkerhed

Dette produkt kan afskære hænder og fødder samt udslynge genstande. Følg altid sikkerhedsforskrifterne for at undgå alvorlig personskade.

Brug af dette produkt til andre end det tiltænkte formål kan udsætte dig selv og omkringstående for fare.

- Læs og forstå indholdet i denne *betjeningsvejledning*, før du starter motoren.
- Betjening af maskinen kræver din fulde opmærksomhed. Giv dig ikke i kast med aktiviteter, der afleder opmærksomheden, da dette kan medføre person- eller tingsskade.
- Hold hænder og fødder væk fra bevægelige maskinkomponenter.
- Betjen ikke maskinen, uden at alle værn og øvrige sikkerhedsanordninger sidder korrekt på plads og virker på maskinen.
- Hold afstand til udblæsningsåbninger. Hold omkringstående og kæledyr på sikker afstand af maskinen.
- Hold børn væk fra arbejdsområdet. Lad aldrig børn betjene maskinen.
- Stands maskinen, sluk for motoren, tag nøglen ud, og vent, til alle bevægelige dele er standset, før maskinen efterses, fyldes med brændstof eller renses for tilstopninger.

Hvis maskinen betjenes eller vedligeholdes forkert, kan det medføre personskade. Operatøren skal altid følge sikkerhedsforskrifterne og være opmærksom på advarselssymbolet , der betyder Forsigtig, Advarsel eller Fare – personlig sikkerhedsanvisning, for at nedsætte risikoen for personskade. Hvis disse forskrifter ikke følges, kan det medføre personskade eller død.

Du kan finde yderligere sikkerhedsoplysninger, hvor det er nødvendigt, forskellige steder i denne *betjeningsvejledning*.

Sikkerheds- og instruktionsmærkater



Sikkerheds- og instruktionsmærkaterne kan nemt ses af operatøren og er placeret tæt på potentielle risikoområder. Beskadigede eller bortkomne mærkater skal udskiftes.

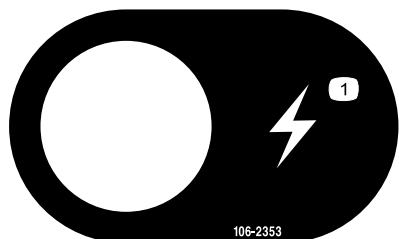

106-2353

decal106-2353

1. Stikkontakt

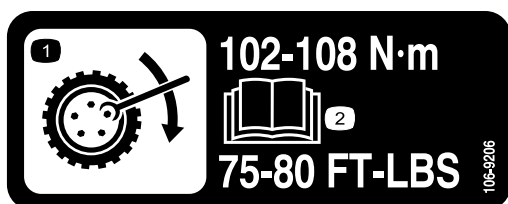

106-9206

decal106-9206

1. Specifikationer for hjulomdrejningsmoment
2. Læs *Betjeningsvejledningen*.

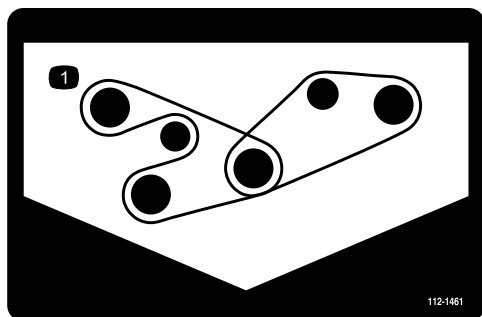

112-1461

decal112-1461

1. Remføring

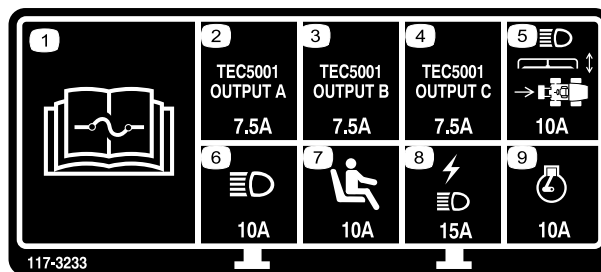

117-3233

decal117-3233

1. Læs *Betjeningsvejledningen* for at få oplysninger om sikringer.
2. Firehjulsstyring, magnetventil – 7,5 A
3. Kraftudtag indkoblet, lampe for firehjulsstyring, skjoldløft, skjoldflydning – 7,5 A
4. Gløderørskontrollampe, brændstøfløbets magnetventil, fejlfindingslampe, start – 7,5 A
5. Forlygter, skjoldaktuator, kraftudtag – 10 A
6. Lys – 15 A
7. Dødemandskontakt – 10 A
8. Stikkontakt, lygter – 15 A
9. Motor – 10 A

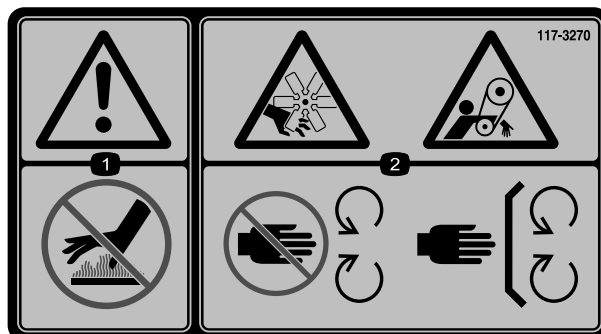

117-3270

decal117-3270

1. Advarsel – rør ikke ved den varme overflade.
2. Fare for snitsår/amputering af lemmer, hænder; fare for at blive viklet ind i remmen – hold afstand til bevægelige dele. Sørg altid for, at alle skjolde og afskærmninger er på plads.



117-3272

decal117-3272

1. Advarsel – læs *betjeningsvejledningen*. Hvis styrbøjlesystemet (ROPS) ikke anvendes, er der risiko for personskade, hvis maskinen vælter. Spænd sikkerhedsselen, når styrbøjlen er hævet, og undlad at bruge sikkerhedsselen, når styrbøjlen er sænket.



117-3276

decal117-3276

1. Motorkølevæske under tryk
2. Eksplosionsfare – læs *betjeningsvejledningen*.
3. Advarsel – rør ikke ved den varme overflade.
4. Advarsel – læs *betjeningsvejledningen*.

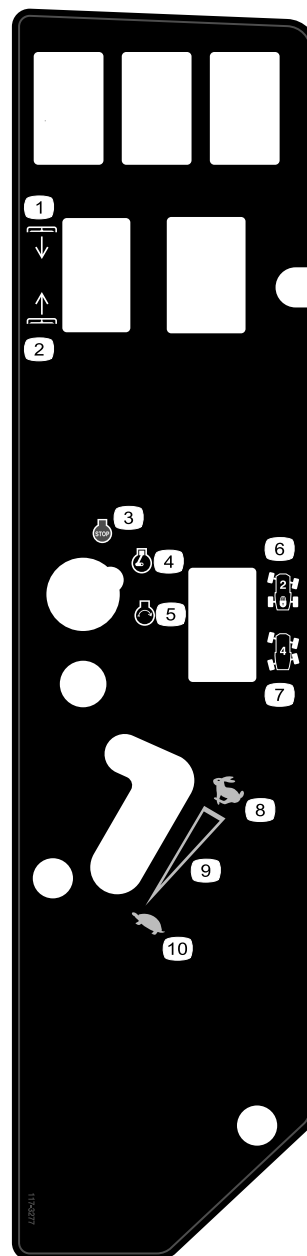

117-3277

decal117-3277

- | | |
|--------------------|---------------------------------------|
| 1. Sænk skjolde | 6. Tohjulsstyring |
| 2. Hæv skjolde | 7. Firehjulsstyring |
| 3. Motorstandsning | 8. Hurtig |
| 4. Motorkørsel | 9. Kontinuerlig, variabel indstilling |
| 5. Motorstart | 10. Langsom |

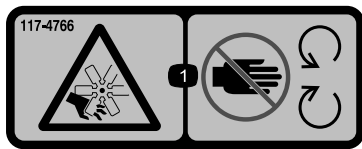

117-4766

decal117-4766

1. Fare for at skære sig/amputation, ventilator – hold afstand til bevægelige dele. Hold alle afskærmninger og sikkerhedsanordninger på plads.

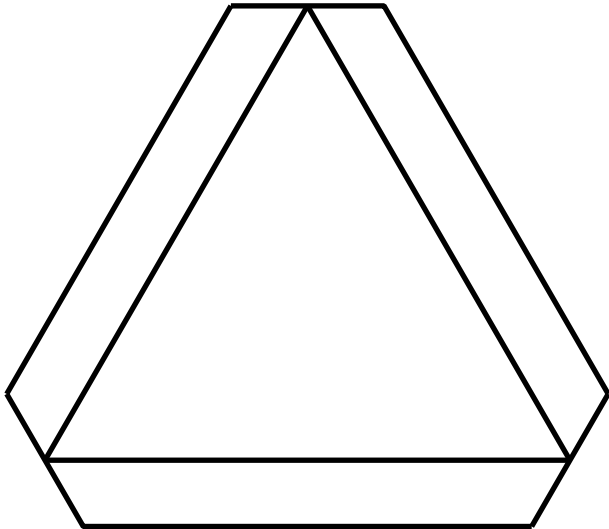

120-0250

decal120-0250

1. Langsomtgående køretøj

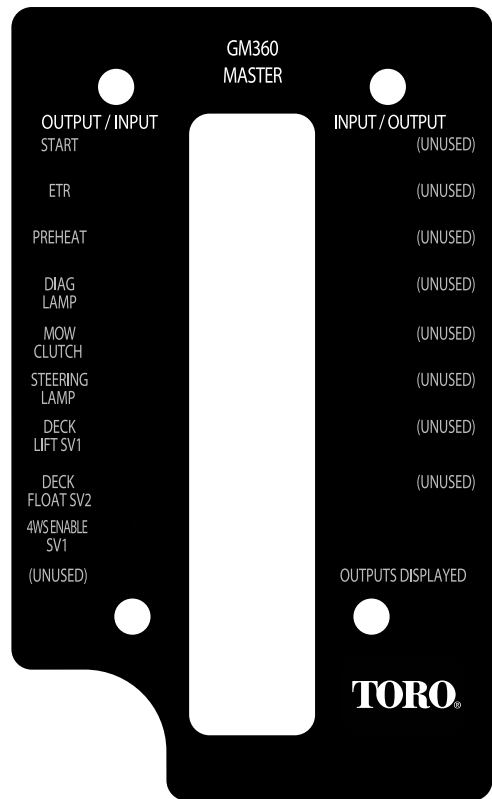

120-0273

decal120-0273

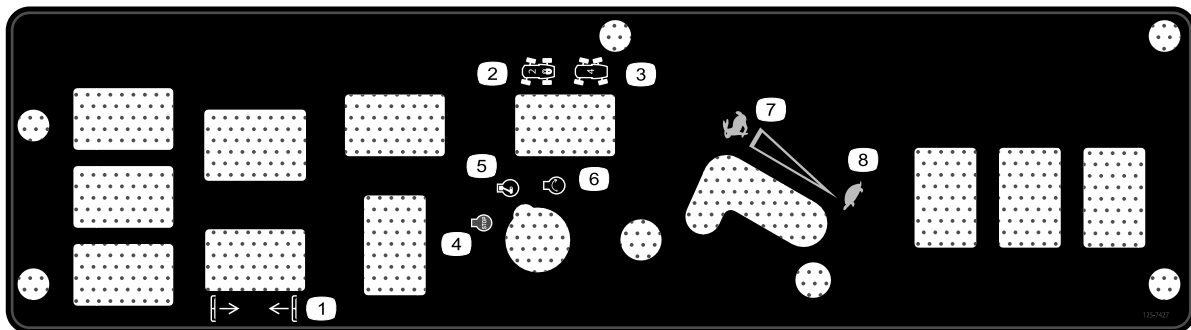

125-7427

decal125-7427

- | | |
|----------------------|----------------|
| 1. Hæv/sænk skjold | 5. Motorkørsel |
| 2. Styring på 2 hjul | 6. Motorstart |
| 3. Firehjulsstyring | 7. Hurtig |
| 4. Motorstandsning | 8. Langsom |

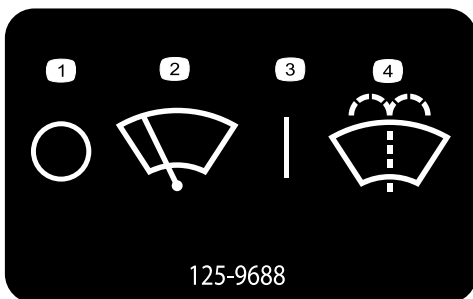

125-9688

125-9688

Kun model med førerhus

1. Vinduesviskere – fra
2. Vinduesviskere
3. Vinduesviskere – til
4. Sprøjt sprinklervæske

decal125-9688

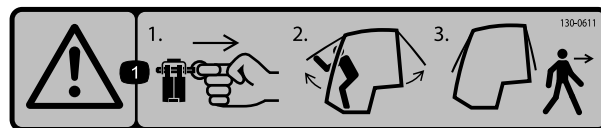

130-0611

Kun model med førerhus

1. Advarsel – 1) Fjern stiften. 2) Løft dørene. 3) Forlad førerhuset.

decal130-0611



Producentens mærke

decaloemmark

1. Indikerer, at skærekniven er identificeret som en reservedel fra producenten af originalmaskinen.



130-0594

Kun model med førerhus

1. Advarsel – læs *betjeningsvejledningen*; Spænd altid sikkerhedsselen, og bær høreværn, når du sidder i førerhuset.

decal130-0594

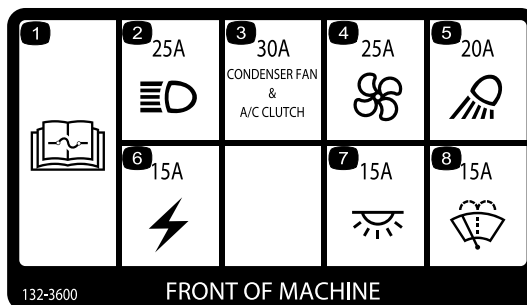

132-3600

FRONT OF MACHINE

decal132-3600

132-3600

Kun model med førerhus

1. Læs *betjeningsvejledningen* for at få yderligere oplysninger om sikringer.
2. Forlygte (25 A)
3. Kondensators ventilator og airconditionkobling (30 A)
4. Ventilator (25 A)
5. Arbejdslygte (20 A)
6. Hjelpestrøm (15 A)
7. Førerhuslys (15 A)
8. Vinduesviskere (15 A)

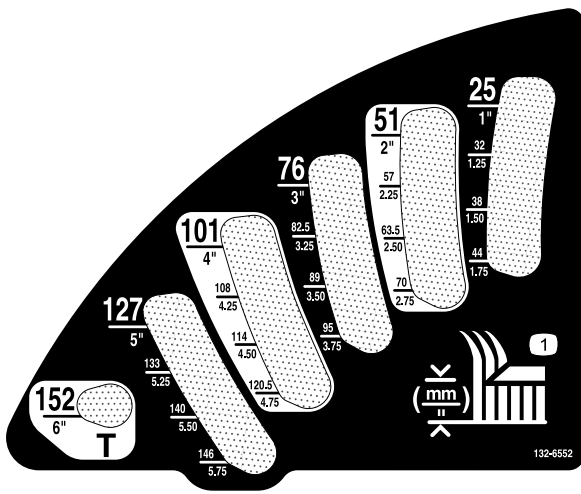

132-6552

decal132-6552

Kun modeller med 2-hjulstræk og styrtbøjle og modeller med 4-hjulstræk og styrtbøjle

1. Klippehøjde

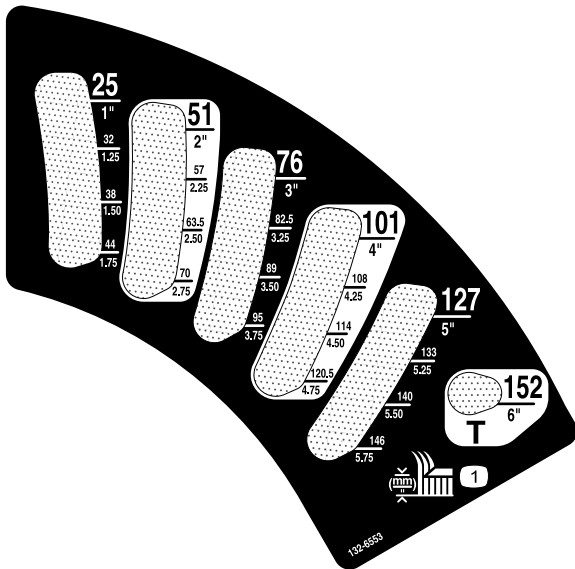

132-6553

decal132-6553

Kun model med førerhus

1. Klippehøjde

⚠ WARNING: Cancer and Reproductive Harm - www.P65Warnings.ca.gov. For more information, please visit www.ttcoCAProp65.com

CALIFORNIA SPARK ARRESTER WARNING

Operation of this equipment may create sparks that can start fires around dry vegetation. A spark arrester may be required. The operator should contact local fire agencies for laws or regulations relating to fire prevention requirements.

133-8062

decal133-8062

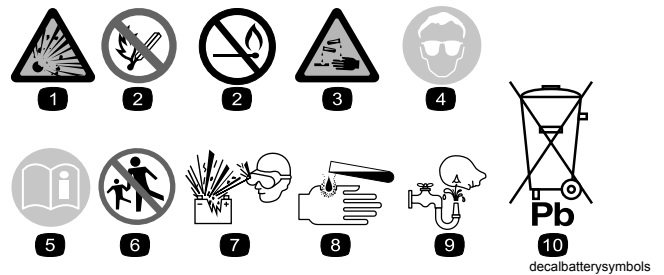

Batterisymboler

Nogle af eller alle disse symboler findes på batteriet.

1. Eksplosionsfare
2. Ingen ild, åben flamme eller rygning
3. Kaustisk væske/fare for kemisk forbrænding
4. Bær beskyttelsesbriller.
5. Læs *betjeningsvejledning*.
6. Hold omkringstående på sikker afstand af batteriet.
7. Bær beskyttelsesbriller; eksplosive gasser kan forårsage blindhed og andre personskader.
8. Batterisyre kan forårsage blindhed og alvorlige forbrændinger.
9. Skyl omgående øjnene med vand, og søg hurtigt læge.
10. Indeholder bly; må ikke kasseres.

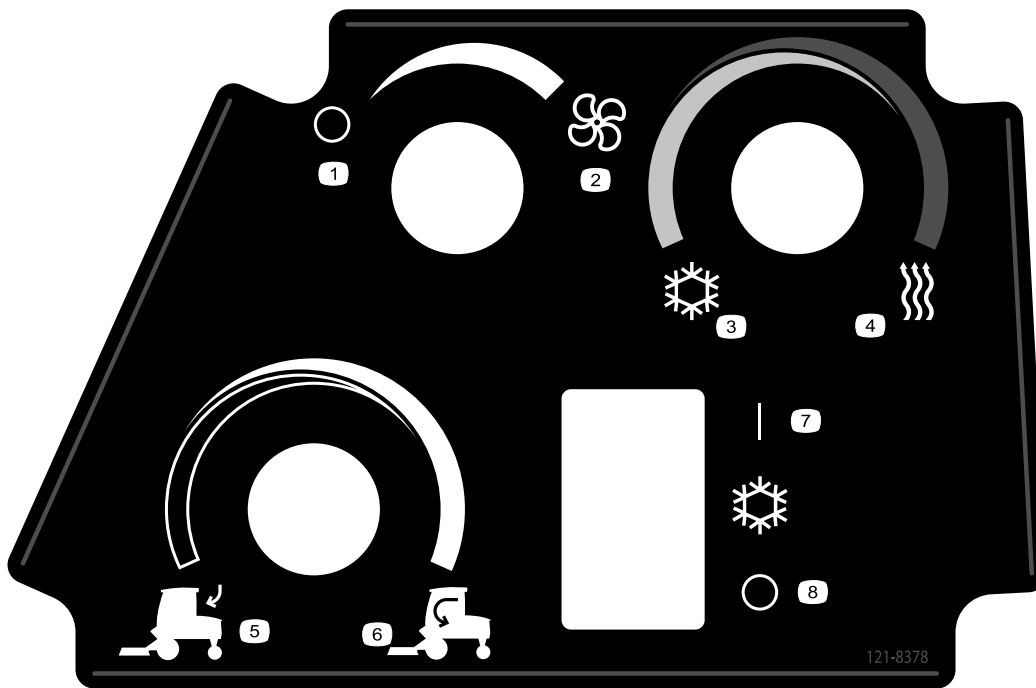

121-8378

decal121-8378

121-8378

Kun model med førerhus

- | | |
|---|----------------------------|
| 1. Ventilator – fra | 5. Udvendig luft |
| 2. Ventilator – til (højeste indstilling) | 6. Indvendig luft |
| 3. Kold luft | 7. Airconditionanlæg – fra |
| 4. Varm luft | 8. Airconditionanlæg – til |

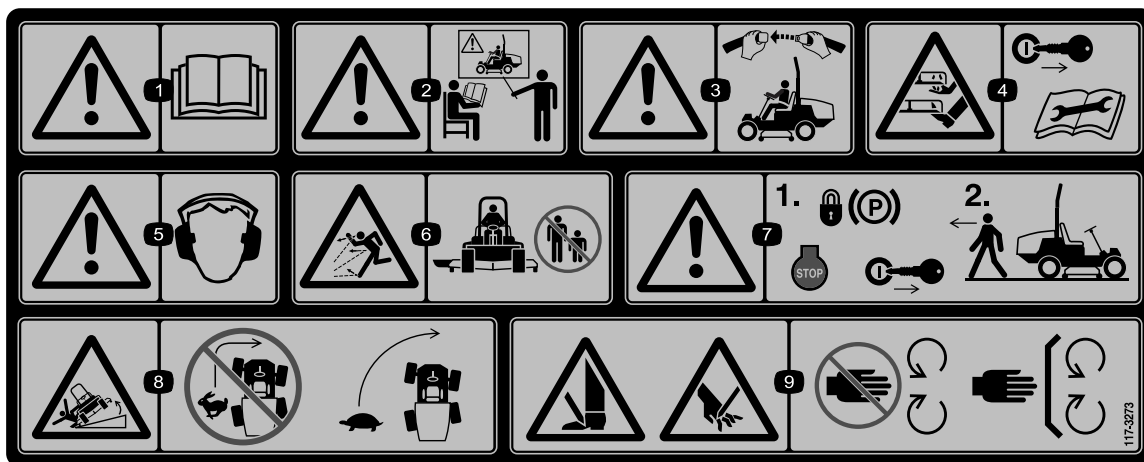

decal117-3273

117-3273

- | | |
|--|--|
| 1. Advarsel – læs <i>betjeningsvejledningen</i> . | 6. Fare for udslyngede genstande – hold omkringstående på sikker afstand af maskinen. |
| 2. Advarsel – få undervisning, før denne maskine tages i brug. | 7. Advarsel – aktiver parkeringsbremsen, sluk motoren, og fjern nøglen fra tændingskontakten, inden du forlader maskinen. |
| 3. Advarsel – brug sikkerhedsselen, når du sidder i førersædet. | 8. Tippefare – sænk klippeenheten, når du kører ned ad skråninger, sænk maskinens fart, før du drejer, og drej ikke ved høj hastighed. |
| 4. Fare for skæring/amputation af hænder eller fødder – fjern nøglen fra tændingskontakten, og læs anvisningerne, inden der foretages service eller vedligeholdelse. | 9. Risiko for at skære hænder og fødder – hold afstand til bevægelige dele. Hold alle afskærmninger på plads. |
| 5. Advarsel – bær høreværn. | |

GROUNDMASTER 360

QUICK REFERENCE AID



CHECK/SERVICE (daily)

- | | |
|------------------------------|-----------------------------------|
| 1. OIL LEVEL, ENGINE | 6. RADIATOR SCREEN |
| 2. OIL LEVEL, HYDRAULIC TANK | 7. BRAKE FUNCTION |
| 3. COOLANT LEVEL, RADIATOR | 8. TIRE PRESSURE |
| 4. FUEL /WATER SEPARATOR | 9. BATTERY |
| 5. PRECLEANER - AIR CLEANER | 10. BELTS - DECK, FAN, ALTERNATOR |
| | 11. GEARBOX |
- GREASING - SEE OPERATOR'S MANUAL

FLUID SPECIFICATIONS/CHANGE INTERVALS

SEE OPERATOR'S MANUAL FOR INITIAL CHANGES.	FLUID TYPE	CAPACITY	CHANGE INTERVAL*		FILTER PART NO.
			FLUID	FILTER	
A. ENGINE OIL	4 CYL - 1.5L	5.5 QTS. (5.2 LITERS)	150 HRS.	150 HRS.	108-3841
	3 CYL - 1.1L	3.9 QTS. (3.7 LITERS)			
B. HYDRAULIC CIRCUIT OIL	MOBIL 424	4.5 GALS. (17 LITERS)	800 HRS.	800 HRS.	108-5194
C. AIR CLEANER				SEE INDICATOR	108-3810
D. WATER SEPARATOR				400 HRS.	110-9049
E. FUEL TANK	NO. 2-Diesel	13.5 GALS. (51.1 LITERS)	Drain and flush, 2 yrs.		
F. COOLANT	50/50 Ethylene glycol/water	8 QTS. (7.5 LITERS)	Drain and flush, 2 yrs.		
G. GEARBOX	SAE EP90W	12 oz. (355 mL)	400 HRS.		

*SEE OPERATOR'S MANUAL FOR INITIAL CHANGES / WINTER USE.

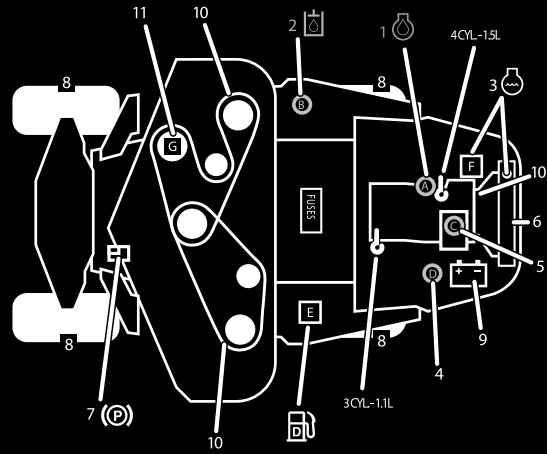

120-0259

120-0259

decal120-0259

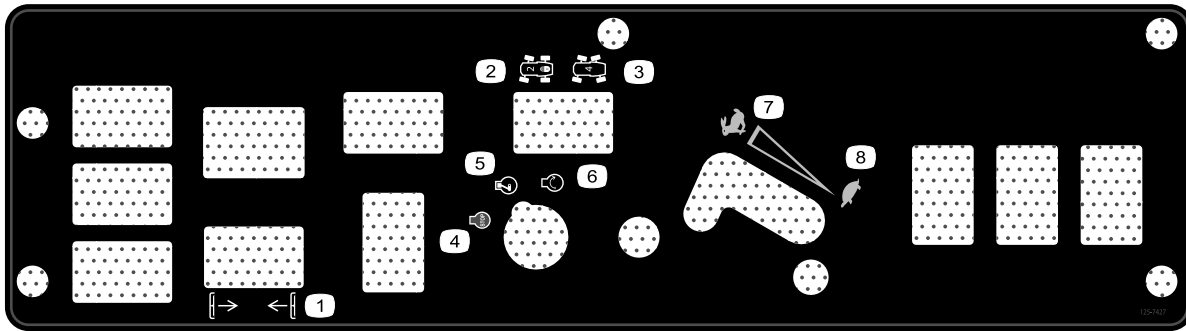

decal132-3378

132-3378

Kun model med førerhus

- | | |
|----------------------|----------------|
| 1. Hæv/sænk skjold | 5. Motorkørsel |
| 2. Styling på 2 hjul | 6. Motorstart |
| 3. Firehjulsstyring | 7. Hurtig |
| 4. Motorstandsning | 8. Langsom |

Opsætning

Løsdele

Brug skemaet herunder til at kontrollere, at alle dele er blevet leveret.

Fremgangsmåde	Beskrivelse	Antal	Anvendelse
1	Kraftudtagets drivaksel	1	Monter kraftudtagets drivaksel på et valgfrit skjold eller QAS.
	Bolt (5/16 x 1¼ tomme)	4	
	Låsemøtrik (5/16 tomme)	4	
	Valsetap (3/16 x 1-1/2 tommer)	2	
2	Holdetap	2	Brug monteringsboltene og -møtrikkerne til at montere det valgfri plæneklipperskjold.
	Smørenippel	2	
	Skivehovedskrue (5/16 x 7/8 tomme)	2	
3	Kræver ingen dele	–	Juster styrtbøjlen.
4	Kræver ingen dele	–	Kontroller dæktrykket.
5	Kræver ingen dele	–	Kontrol af hydraulikvæske-, motorolie- og kølevæskestanden.

Medier og øvrige dele

Beskrivelse	Antal	Anvendelse
Betjeningsvejledning	1	Gransk den, inden du betjener maskinen.
Ejerens motorvejledning	1	Brug den til at tilgå motoroplysninger.
Overensstemmelseserklæring	1	
Tændingsnøgler	2	Start af motoren.

1

Montering af kraftudtagets drivaksel på et valgfrit plæneklipperskjold eller QAS

Dele, der skal bruges til dette trin:

1	Kraftudtagets drivaksel
4	Bolt (5/16 x 1¼ tomme)
4	Låsemøtrik (5/16 tomme)
2	Valsetap (3/16 x 1-1/2 tommer)

Fremgangsmåde

Bemærk: Montering af kraftudtagets drivaksel er lettere, hvis du placerer maskinen på et hejseapparat.

1. Parker maskinen på en plan overflade, aktiver parkeringsbremsen, sluk for motoren, og tag nøglen ud.

⚠ ADVARSEL

Hvis motoren startes, og kraftudtaget får lov at rotere, kan det medføre alvorlig personskade og beskadigelse af maskinen.

- Start ikke motoren, og aktiver ikke kontakten til kraftudtaget, når kraftudtagets drivaksel ikke er sluttet til klippeskjoldet.
 - Inden du kobler kraftudtagets drivaksel fra klippeskjoldet, skal du koble kraftudtagets stik til magnetventilspolen fra ledningsnettet for at forhindre, at kraftudtagets kobling indkobles utilsigtet.
2. Kobl ledningsnettets stik fra kraftudtagets stik til magnetventilspolen (Figur 3).

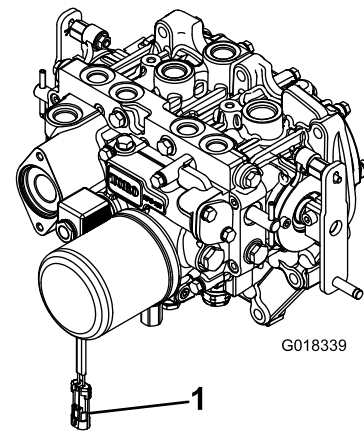

Figur 3

g018339

1. Ledningsnetstik

3. Placer kraftudtagets drivaksel under forsiden af maskinen. Sørg for, at drivakslens glideakselsgaffel er placeret mod transmissionens drivaksel (Figur 4).

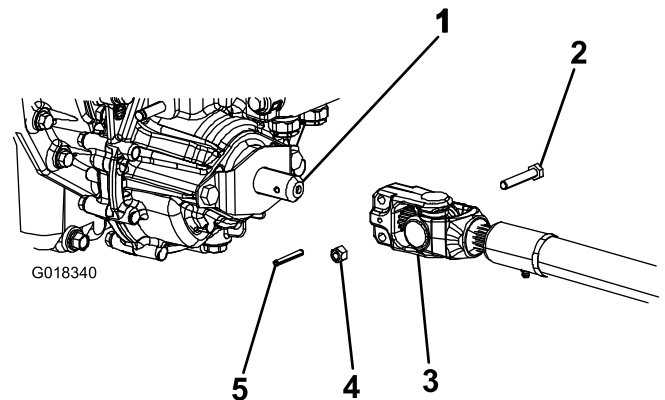

Figur 4

g018340

1. Transmissionens drivaksel
2. Bolt
3. Kraftudtagets drivaksel
4. Låsemøtrik
5. Valsetap

4. Ret not og valsetaphul på drivakslens gaffel ind efter transmissionens drivaksel.
5. Skub gaffelenden på kraftudtagets drivaksel på transmissionens drivaksel.
6. Fastgør gaffelenden på kraftudtagets drivaksel på følgende måde:
 - A. Monter valsetappen i gaffelenden og akslen.
 - B. Monter boltene igennem gaffelenden på drivakslen.
 - C. Monter og fastspænd låsemøtrikkerne for at fastgøre gaffelenden til kraftudtagets drivaksel.

Bemærk: Gem de resterende bolte, låsemøtrikker og valsetappe til fastgørelse

af den anden ende af drivakslen til redskabets gearkasseaksel.

- D. Tilspænd låsemøtrikkerne med et moment på 20 til 25 Nm.
7. Smør smøreniplerne på kraftudtagets drivaksel.
8. Når du tilslutter den anden ende af drivakslen til redskabets gearkasseaksel, skal du slutte ledningsnetstikket til stikket på kraftudtagets magnetventilspole (Figur 3).

2

Brug af monteringsbolte og -møtrikker til det valgfri plæneklipperskjold

Dele, der skal bruges til dette trin:

2	Holdetap
2	Smørenippel
2	Skivehovedskrue (5/16 x 7/8 tomme)

Fremgangsmåde

Bemærk: Disse komponenter og denne fremgangsmåde er kun nødvendig, hvis et plæneklipperskjold skal monteres på traktionsenheden med holdetappe. Se *Betjeningsvejledningen* til plæneklipperskjoldet for monteringsvejledninger.

Bemærk: Hvis du ikke monterer et plæneklipperskjold på traktionsenheden, skal du fjerne eller binde de fire skjoldløftkæder fra løfteophænget sammen.

3

Justering af styrtbøjlen

Kræver ingen dele

Fremgangsmåde

1. Fjern de 2 låseclips og de 2 låsepinde fra styrtbøjlen (Figur 5).
2. Hæv styrtbøjlen til oprejst position, og fastgør den med de 2 låsepinde og de 2 låseclips (Figur 5).

Bemærk: Hvis du er nødt til at sænke styrtbøjlen, skal du skubbe den fremad for at tage trykket af låsepindene. Tag derefter låsepindene ud, sænk styrtbøjlen langsomt, og fastgør den med låsepindene, så den ikke beskadiger motorhjelen.

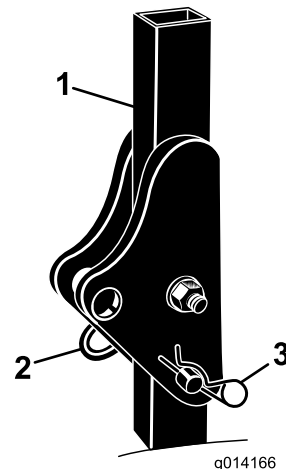

Figur 5

1. Styrtbøjle
2. Pind
3. Låseclips

4

Kontrol af dæktrykket

Kræver ingen dele

Fremgangsmåde

Dækkene er oppumpede med overtryk med henblik på forsendelse. Luk derfor noget af luften ud for at reducere trykket. Se [Kontrol af dæktrykket \(side 46\)](#).

5

Kontrol af olie- og væskestande

Kræver ingen dele

Fremgangsmåde

1. Kontroller hydraulikvæskestanden, før motoren startes. Se [Kontrol af hydrauliksystemet \(side 51\)](#).

2. Kontroller motoroliestanden, før motoren startes. Se [Kontrol af motoroliestanden \(side 38\)](#).
3. Kontroller kølesystemet, før motoren startes. Se [Kontrol af kølesystemet \(side 47\)](#).

Produktoversigt

Betjeningsanordninger

Før du starter motoren og anvender maskinen, er det vigtigt, at du er fortrolig med alle maskinens betjeningsanordninger.

Traktionspedal

Traktionspedalen ([Figur 6](#)) styrer maskinens kørsel frem og tilbage. Tryk på den øverste del af pedalen for at køre fremad og på den nederste del af pedalen for at bakke. Kørehastigheden afhænger af, hvor langt pedalen er trådt ned. Hvis der skal køres med maksimal hastighed uden belastning, skal pedalen trykkes helt ned, mens gashåndtaget står i positionen FAST (hurtig).

Sådan standser du maskinen: Let foden fra traktionspedalen, og lad pedalen vende tilbage til midterpositionen.

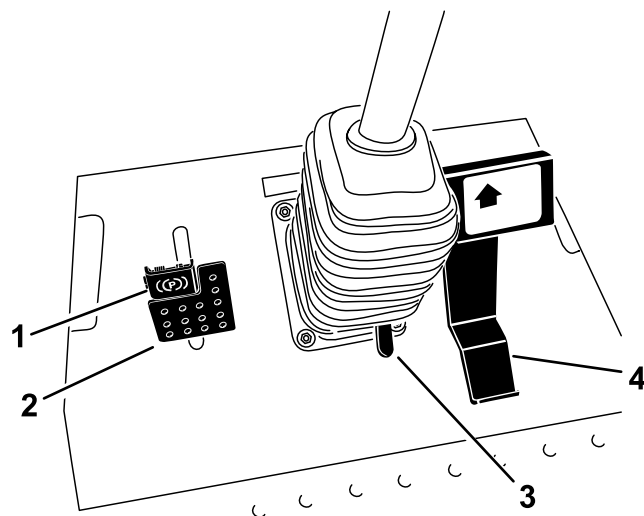

g197397

Figur 6

- | | |
|---------------------|-------------------------|
| 1. Parkeringsbremse | 3. Ratindstillingspedal |
| 2. Bremsepedal | 4. Traktionspedal |

Bremsepedal

Brug bremsepedalen med bremsepedalens lås for at aktivere og deaktivere parkeringsbremsen ([Figur 6](#)). Sådan standser du maskinen: Slip traktionspedalen, og lad den vende tilbage til midterpositionen. Du kan bruge bremsen til at assistere ved standsning af maskinen i nødsituationer.

Ratindstillingspedal

Hvis du vil vippe rattet mod dig, skal du træde på fodpedalen og trække ratstammen mod dig til den

mest komfortable position og dernæst slippe pedalen (Figur 6). Hvis du vil flytte rattet væk fra dig, skal du træde på fodpedalen og slippe den, når rattet er i den ønskede betjeningsposition.

Parkeringsbremse

Parkeringsbremsen aktiveres ved at trykke ned på bremsepedalen og trykke den øverste del fremad for at låse den (Figur 6). Parkeringsbremsen deaktiveres ved at træde bremsepedalen ned, indtil parkeringsbremselåsen trækkes tilbage.

Tændingsnøgle

Tændingskontakten har 3 positioner: FRA, TÆNDT/FORVARM og START (Figur 7).

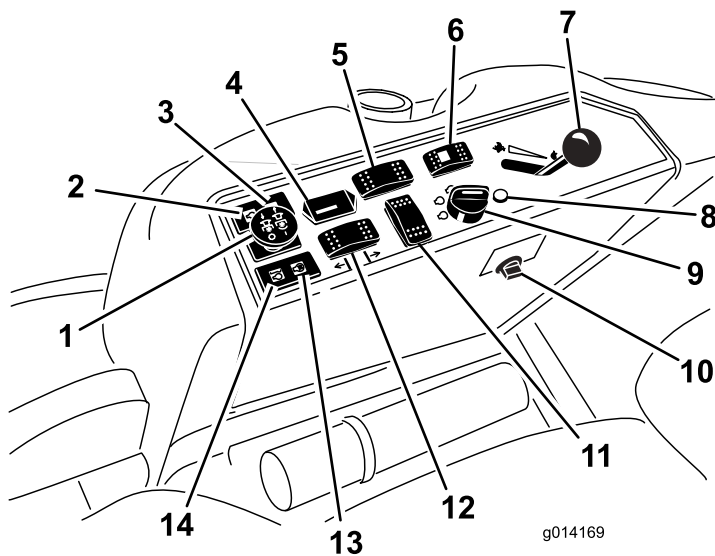

Figur 7

- | | |
|--|--|
| 1. Kraftudtagskontakt | 8. Fejlfindingslampe (kun 4-hjulstræk) |
| 2. Kontrollampe for olietryk | 9. Tændingskontakt |
| 3. Ladekontrollampe | 10. Stikkontakt |
| 4. Timetæller | 11. Placering af ekstra kontakt |
| 5. Differentialelåskontakt (kun 2-hjulstræk) | 12. Skjoldets løftekontakt |
| 6. Styringsvælgerknop (kun 4-hjulstræk) | 13. Gløderørskontrollampe |
| 7. Gashåndtag | 14. Advarselslampe for kølevæsketemperatur |

Kraftudtagskontakt

Kraftudtagskontakten starter og stopper redskabet (Figur 7).

Brændstofmåler

Brændstofmåleren (Figur 8) viser, hvor meget brændstof der er i tanken.

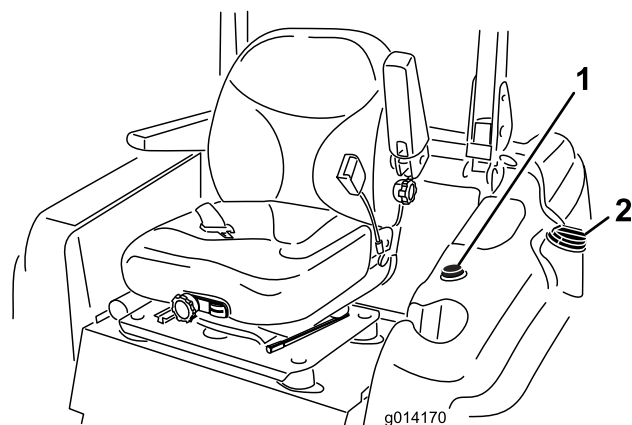

Figur 8

1. Brændstofmåler 2. Brændstofdæksel

Gashåndtag

Gashåndtaget (Figur 7) styrer motorens hastighed. Når gashåndtaget flyttes frem til HURTIG position, øges motorens hastighed. Når det flyttes baglæns mod positionen SLOW (Langsom), sænkes motorens hastighed. Gashåndtaget regulerer kraftudtagets hastighed og regulerer sammen med traktionspedalen maskinens kørehastighed. Kør altid maskinen med gashåndtaget i positionen HURTIG, når du anvender redskaber.

Timetæller

Timetælleren (Figur 7) registrerer, hvor mange timer motoren har været i gang. Den er aktiveret, når tændingsnøglen står i positionen RUN (Kør). Brug disse tal til planlægning af regelmæssig vedligeholdelse.

Advarselslampe for motorkølevæsketemperatur

Denne lampe lyser, og redskabet stopper, hvis motorens kølevæsketemperatur er for høj (Figur 7). Hvis du ikke standser maskinen, og kølevæsketemperaturen stiger yderligere 7 °C, slukker motoren.

Vigtigt: Hvis redskabet deaktiveres, og temperaturadvarselslampen lyser, skal du trykke kraftudtagsknappen ned, køre maskinen hen til et sikkert, fladt område, sætte gashåndtaget i positionen LANGSOM, lade traktionspedalen returnere til positionen NEUTRAL og aktivere parkeringsbremsen. Lad motoren arbejde i tomgang i nogle minutter, mens den afkøler til en sikker temperatur. Sluk motoren, og kontroller kølesystemet. Se [Kontrol af kølesystemet \(side 47\)](#).

Gløderørskontrollampe (orange lampe)

Gløderørskontrollampen (Figur 7) tændes, når du drejer tændingskontakten til positionen ON (Til). Den er tændt i 6 sekunder. Når lampen slukker, kan du starte motoren.

Ladekontrollampe

Ladekontrollampen lyser, når der opstår funktionsfejl i ladesystemkredsløbet (Figur 7).

Kontrollampe for olietryk

Kontrollampen for olietryk lyser, når olietrykket i motoren falder til under et sikkert niveau (Figur 7). Hvis olietrykket er lavt, skal du slukke motoren og finde årsagen. Reparer motoroliesystemet, før du starter motoren igen.

Styringsvælgerknop

Kun på maskiner med 4-hjulstræk

Tryk styringsvælgerknappen bagud for at indkoble firehjulsstyringen og frem for at genindkoble tohjulsstyringen (Figur 7).

Fejlfindingslampe

Kun på maskiner med 4-hjulstræk

Fejlfindingslampen lyser, når systemet registrerer en fejl (Figur 7).

Fejlfindingslampens betydning

Kun på maskiner med 4-hjulstræk

Maskinen er udstyret med en fejlfindingslampe, der angiver, om den elektroniske styreenhed registrerer en elektronisk funktionsfejl. Fejlfindingslampen sidder på kontrolpanelet (Figur 9). Når den elektroniske styreenhed fungerer korrekt, og nøglekontakten flyttes til positionen ON (til), tænder styreenhedens fejlfindingslampe i 3 sekunder og slukker derefter for at angive, at lampen fungerer korrekt. Hvis motoren slukker, lyser lampen konstant, indtil du ændrer nøglepositionen. Lampen blinker, hvis styreenheden registrerer en fejl i det elektriske system. Lampen holder op med at blinke og nulstilles automatisk, når tændingsnøglen drejes til positionen OFF (Fra), når fejlen er rettet.

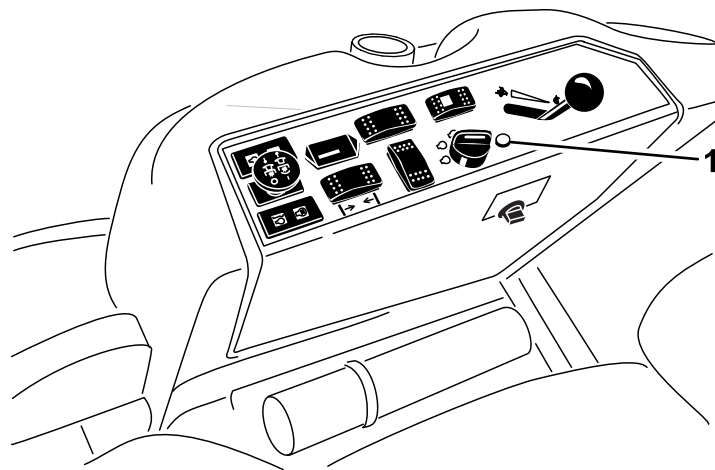

g014333

g014333

Figur 9

1. Fejlfindingslampe

Når styreenhedens fejlfindingslampe blinker, har styreenheden registreret et af følgende problemer:

- En udgang er blevet kortsluttet.
- En udgang har en åben kreds.

Brug ACE-fejlfindingsdisplayet for at afgøre, hvilket udgangssignal der ikke fungerer korrekt.

Hvis fejlfindingslampen ikke tændes, når tændingsnøglen er i positionen ON (Til), angiver det, at den elektroniske styreenhed ikke fungerer. Mulige årsager:

- Pæren er sprunget.
- Sikringerne er sprunget.
- Den elektroniske styreenhed fungerer ikke korrekt.

Kontroller de elektriske forbindelser, indgangssignalsikringerne og fejlfindingslampens pære for at finde fejlen. Sørg for, at sløjfetilbagekoblingens stik sidder forsvarligt i ledningsnetstikket.

ACE-fejlfindingsdisplay

Maskinen leveres med en elektronisk styreenhed, der styrer de fleste af maskinens funktioner. Styreenheden afgør, hvilke funktioner der kræves til de forskellige indgangssignalkontakter (f.eks. sædekontakt, tændingskontakt) og slår udgangene til for at aktivere magnetventiler eller relæer til den ønskede maskinfunktion.

For at den elektroniske styreenhed kan styre maskinen som ønsket, skal alle indgangssignalkontakterne, udgangssignalmagnetventilerne og relæerne være forbundet og fungere korrekt.

Brug ACE-fejlfindingsinstrumentets display og skabelon som hjælp til at kontrollere og korrigere maskinens elektriske funktioner. Kontakt en autoriseret Toro-forhandler for at få assistance.

Betjeningsanordninger i førerhus

Kun model med førerhus

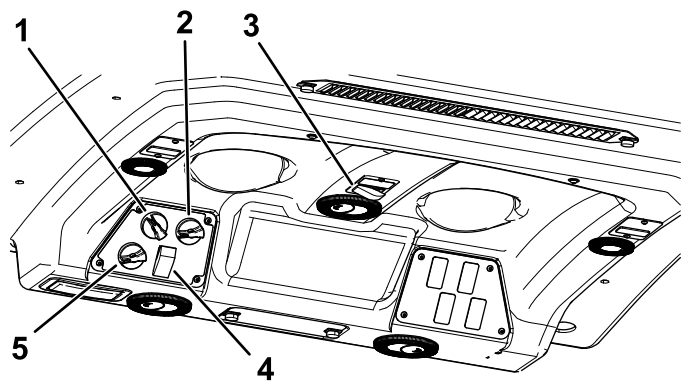

Figur 10

g198816

- | | |
|-------------------------|---|
| 1. Ventilatorstyring | 4. Kontakt til aircondition |
| 2. Temperaturregulering | 5. Betjeningsanordning til luftregulering |
| 3. Forrudeviskerkontakt | |

Betjeningsanordning til luftregulering

Indstil luftreguleringen til enten at recirkulere luften i førerhuset eller til at trække luft ind i førerhuset udefra (Figur 10).

- Indstil luftreguleringen til at recirkulere når airconditionsanlægget anvendes.
- Indstil luftreguleringen til at trække luft ind, når varmenheden eller ventilatoren anvendes.

Ventilatorstyringsgreb

Drej på ventilatorstyringsgrebet for at regulere ventilatorhastigheden (Figur 10).

Temperaturreguleringsgreb

Drej på temperaturreguleringsgrebet for at regulere lufttemperaturen i førerhuset (Figur 10).

Forrudeviskerkontakt

Brug denne kontakt til at tænde og slukke for vinduesviskerne (Figur 10).

Kontakt til aircondition

Brug denne kontakt til at tænde og slukke for airconditionanlægget (Figur 10).

Forrudelås

Løft op i låsen for at åbne forruden (Figur 11). Tryk låsen ind for at låse forruden i den åbne position. Træk ud og ned på låsen for at lukke og fastgøre forruden.

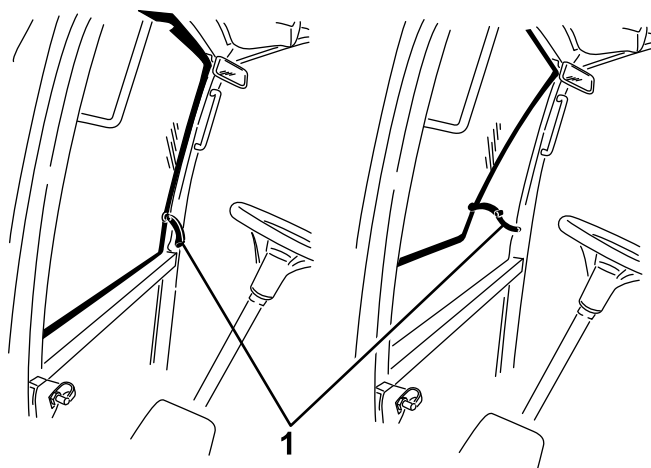

Figur 11

g196911

1. Forrudelås

Bagrudelås

Løft op i låsene for at åbne bagruden. Tryk ind på låsen for at låse ruden i den ÅBNE position. Træk ud og ned på låsen for at lukke og fastgøre ruden (Figur 11).

Vigtigt: Luk bagruden, inden motorhjelmens åbnes, da der ellers kan forekomme skader på motorhjelmens eller bagruden.

Specifikationer

Bemærk: Specifikationer og design kan ændres uden forudgående varsel.

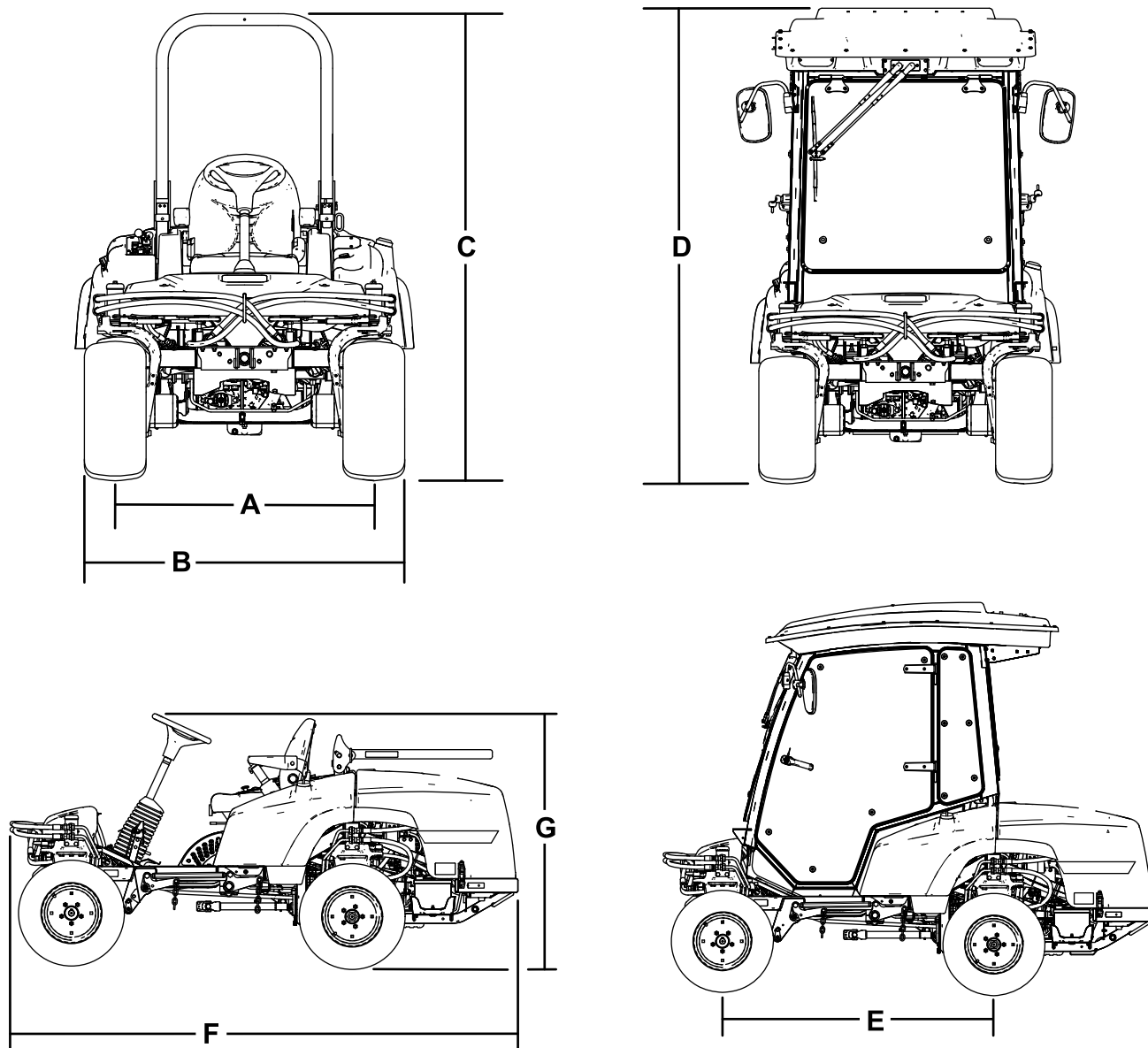

Figur 12

g197702

Beskrivelse	Figur 12 reference	Mål og vægt
Højde med styrtøjle hævet	C	201 cm
Højde med styrtøjle sænket	G	137 cm
Højde med førerhus	D	225 cm
Samlet længde	F	276 cm
Samlet bredde	B	147 cm
Akselafstand	E	155 cm
Dækslidbane (midterlinje til midterlinje), bagtil	A	112 cm
Afstand fra jorden		15 cm

Maskinens vægt med plæneklipperskjolde

	Maskine med 4-hjulstræk og styrtøjle	Maskine med førerhus	Maskine med 2-hjulstræk og styrtøjle
Intet plæneklipperskjold	1.134 kg	1.361 kg	1.088 kg
Plæneklipperskjold med sideudkast (183 cm)	1.344 kg	1.571 kg	1.298 kg
Grundplæneklipperskjold (183 cm)	1.323 kg	1.549 kg	1.276 kg
Grundplæneklipperskjold (158 cm)	1.305 kg	1.532 kg	1.259 kg
Plæneklipperskjold med bagudkast (254 cm)	1.492 kg	1.719 kg	1.446 kg

Redskaber/tilbehør

Der kan fås en række forskellige Toro-godkendte redskaber og tilbehør til brug sammen med maskinen, som gør den bedre og mere alsidig. Kontakt en autoriseret serviceforhandler eller en autoriseret Toro-forhandler, eller gå ind på www.Toro.com for at få en liste over alt godkendt udstyr og tilbehør.

Brug kun originale Toro-reservedele og tilbehør for at sikre optimal ydelse og sikre, at maskinen fortsat overholder sikkerhedscertificeringen. Reservedele og tilbehør, der er fremstillet af andre producenter, kan være farlige, og brug heraf kan gøre garantien ugyldig.

Betjening

Bemærk: Maskinens venstre og højre side er som set fra den normale betjeningsposition.

Før betjening

Sikkerhedshensyn før drift

Generelt om sikkerhed

- Maskinen må aldrig betjenes eller vedligeholdes af børn eller utrænnet personale. Vær opmærksom på, at lokale forskrifter kan angive en mindstealder for operatøren. Ejeren er ansvarlig for at træne alle operatører og mekanikere.
- Bliv fortrolig med anvisningerne for sikker betjening af udstyret samt med betjeningsanordningerne og sikkerhedssymbolerne.
- Du skal vide, hvordan man hurtigt standser maskinen og slukker for motoren.
- Kontroller, at dødemandsgreb, sikkerhedskontakter og afskærmninger er korrekt påmonteret og fungerer korrekt. Betjen ikke maskinen, hvis de ikke fungerer korrekt.
- Før du klipper, skal du altid efterse maskinen for at sikre, at skæreknavene, skæreknavsboltene og klippeenhederne er i god driftsmæssig stand. Udskift slidte eller beskadigede skæreknive og bolte sætvis for at bevare afbalanceringen.
- Efterse området, hvor maskinen skal bruges, og fjern alle objekter, som maskinen kan risikere at udslynge.

Brændstofsikkerhed

- Vær yderst forsigtig, når du håndterer brændstof. Det er letantændeligt, og dampene kan eksplodere.
- Sluk alle cigaretter, cigarer, piber og andre antændingskilder.
- Brug kun en godkendt brændstofbeholder.
- Fjern ikke brændstofdækslet, og fyld ikke brændstoftanken, mens motoren kører eller er varm.
- Du må ikke påfylde eller tømme brændstof i et lukket rum.
- Opbevar ikke maskinen eller brændstofbeholdere, hvor der er åben ild, gnister eller vågeblus som f.eks. på en vandvarmer eller andre apparater.
- Hvis du spilder brændstof, må du ikke forsøge at starte motoren. Foretag dig ikke noget, der kan antænde brændstoffet, før dampene er spredt.

Påfyldning af brændstof

Brændstofs-specifikation

- Brug aldrig petroleum eller benzin i stedet for dieselbrændstof.
- Bland aldrig petroleum eller brugt motorolie med dieselbrændstoffet.
- Opbevar aldrig brændstof i indvendigt forzinkede beholdere.
- Brug ikke brændstofadditiver.

Petroleumdiesel

Cetantal: 40 eller højere

Svovlindhold: Lavt svovlindhold (<500 ppm) eller ekstra lavt svovlindhold (<15 ppm)

Brændstoffabel

Dieselbrændstofs-specifikation	Sted
ASTM D975 Nr. 1-D S15 Nr. 2-D S15	USA
EN 590	EU
ISO 8217 DMX	International
JIS K2204 klasse nr. 2	Japan
KSM-2610	Korea

- Brug kun rent, frisk dieselbrændstof eller biodieseldieselbrændstoffer.
- Køb brændstof i mængder, der kan bruges inden for 180 dage for at sikre, at brændstoffet er frisk.

Brug sommerdieselolie (nr. 2-D) ved temperaturer over -7 °C og vinterdieselolie (nr. 1-D eller en blanding af nr. 1-D/2-D) under denne temperatur.

Bemærk: Brug af vinterbrændstof ved lavere temperaturer giver et lavere flammepunkt og en kold flowkarakteristik, som letter start og minimerer tilstopning af brændstoffilteret.

Brug af sommerbrændstof ved en temperatur på over -7 °C bidrager til at forlænge brændstofpumpens levetid og giver øget kraft sammenlignet med vinterbrændstof.

Brug af biodiesel

Denne maskine kan også bruge et blandet biodieseldieselbrændstof på op til B20 (20 % biodiesel, 80 % petrodiesel).

Svovlindhold: Ultralavt svovlindhold (<15 ppm)

Specifikation for biodieseldieselbrændstof:
ASTM D6751 eller EN 14214

Specifikationen for blandet brændstof:
ASTM D975, EN 590 eller JIS K2204

Vigtigt: Petroleumdiesel-andelen skal have ekstra lavt svovlindhold.

Træf følgende forholdsregler:

- Biodieseldieselblandinger kan beskadige lakerede overflader.
- Brug B5 (biodieseldieselindhold på 5 %) eller blandinger med et lavere biodieseldieselindhold under kolde vejrforhold.
- Efterse tætninger, slanger og pakninger, der kommer i berøring med brændstoffet, da de kan forringes over tid.
- Tilstopning af brændstoffilteret kan forekomme i et vist stykke tid efter, at du er gået over til at bruge biodieseldieselblandinger.
- Kontakt en autoriseret Toro-forhandler for at få flere oplysninger om biodiesel.

Brændstofftankens kapacitet

51 l

Opfyldning af brændstofftanken

Bemærk: Fyld om muligt brændstofftanken helt op efter hver anvendelse. Dette vil minimere muligheden for akkumulering af kondens i brændstofftanken.

Påfyld brændstofftanken op til bunden af påfyldningsstudsens. **Fyld ikke for meget på brændstofftanken.**

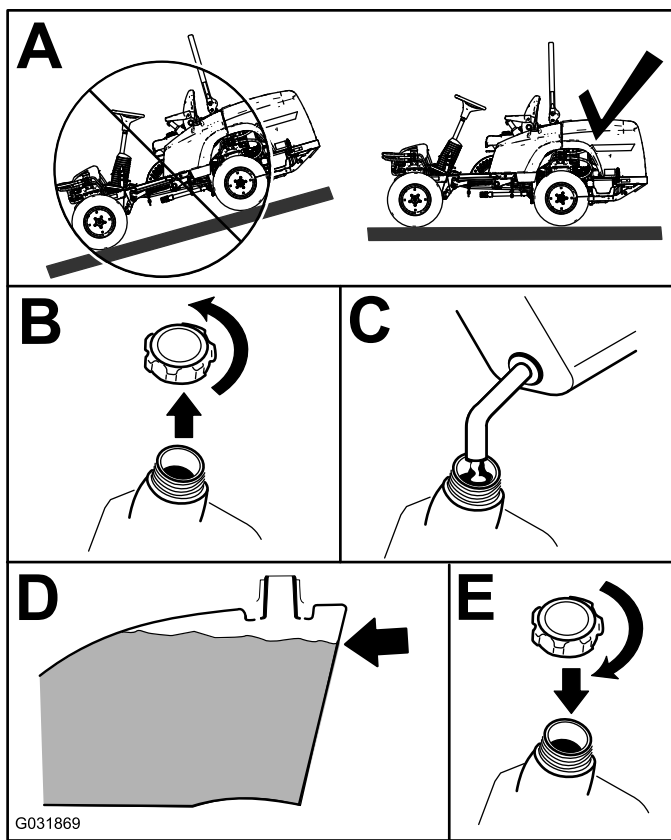

Figur 13

Sikkerhedslåsesystemet

⚠ FORSIGTIG

Hvis kontakterne til sikkerhedslåsesystemet frakobles eller bliver beskadigede, kan maskinen fungere uventet og forårsage personskade.

- Pil ikke ved sikkerhedskontakterne.
- Kontroller dagligt, at sikkerhedskontakterne fungerer, og udskift eventuelle beskadigede kontakter, før du betjener maskinen.

Sådan fungerer sikkerhedslåsesystemet

Sikkerhedslåsesystemet er udviklet med henblik på at forhindre motoren i at starte, undtagen i følgende situationer:

- Du sidder i førersædet, eller parkeringsbremsen er aktiveret.
- Kraftudtaget er udkoblet.
- Traktionspedalen er i NEUTRAL.
- Motortemperaturen er under den maksimale driftstemperatur.

Sikkerhedslåsesystemet er ligeledes beregnet til at slukke motoren, når du flytter traktionspedalen væk fra NEUTRAL med parkeringsbremsen aktiveret. Hvis du rejser dig fra sædet, mens kraftudtaget er indkoblet, går der 1 sekund, hvorefter motoren slukker.

Afprøvning af sikkerhedslåsesystemet

Eftersynsinterval: Hver anvendelse eller dagligt

Hvis sikkerhedssystemet ikke fungerer som beskrevet i det følgende, skal der straks tilkaldes en autoriseret Toro-forhandler til at reparere systemet.

1. Sæt dig i sædet, aktiver parkeringsbremsen, og flyt kraftudtaget til positionen ON (Til). Prøv at starte motoren: Motoren bør ikke starte.
2. Sid i sædet, aktiver parkeringsbremsen, flyt kraftudtaget til positionen OFF (Fra), og aktiver traktionspedalen. Prøv at starte motoren: Motoren bør ikke starte.
3. Sæt dig i sædet, aktiver parkeringsbremsen, sæt kraftudtagskontakten i positionen OFF (Fra), og lad traktionspedalen returnere til NEUTRAL. Start motoren. Deaktiver parkeringsbremsen, indkobl kraftudtaget, og rejs dig derefter let fra sædet, mens motoren kører. Motoren bør nu slukke inden for 2 sekunder.

Kontrol af motoroliestanden

Før du starter motoren og bruger maskinen, skal du kontrollere oliestanden i motorens krumtaphus. Se [Kontrol af motoroliestanden \(side 38\)](#).

Kontrol af kølesystemet

Før du starter motoren og bruger maskinen, skal du kontrollere kølesystemet. Se [Kontrol af kølesystemet \(side 22\)](#).

Kontrol af hydrauliksystemet

Før du starter motoren og bruger maskinen, skal du kontrollere hydrauliksystemet. Se [Kontrol af hydrauliksystemet \(side 51\)](#).

- Med tomt sæde: Aktiver parkeringsbremsen, sæt kraftudtagskontakten i positionen OFF (Fra), og sæt traktionspedalen i NEUTRAL. Start motoren. Betjen traktionspedalen, mens motoren er i gang. Motoren bør nu slukke inden for 2 sekunder.
- Med tomt sæde: Deaktiver parkeringsbremsen, sæt kraftudtagskontakten i positionen OFF (Fra), og lad traktionspedalen returnere til NEUTRAL. Prøv at starte motoren: Motoren bør ikke starte.

Indstilling af sædet (standardversion)

Ændring af sædeindstillingen

Sædet kan flyttes frem og tilbage. Anbring sædet i den stilling, hvor du har den bedste kontrol over maskinen og sidder mest behageligt.

- Sædet kan justeres ved at flytte håndtaget til siden for at låse sædet op (Figur 14).

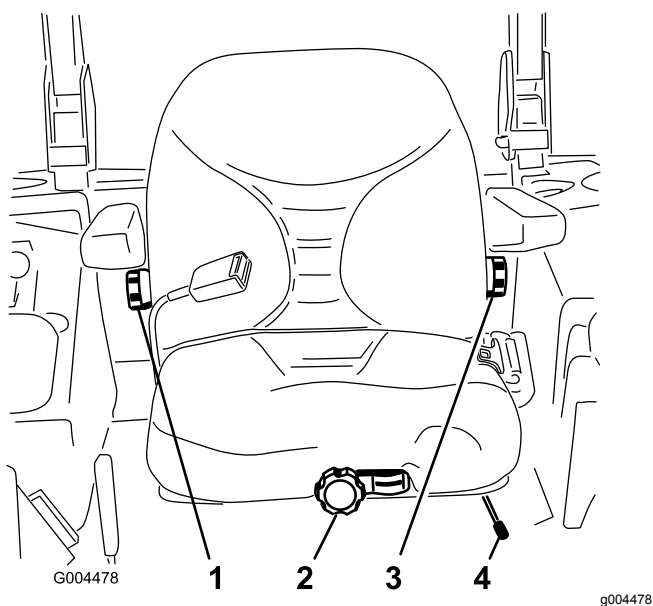

Figur 14

- | | |
|------------------------|---------------------------------------|
| 1. Ryglænsgreb | 3. Greb til lændestøttejustering |
| 2. Sædeaffjedringsgreb | 4. Håndtag til sædepositionsjustering |

- Skub sædet til den ønskede position, og slip håndtaget for at fastlåse sædet i den position.
- Kontroller, at sædet er låst fast ved at forsøge at flytte det frem og tilbage.

Ændring af sædeaffjedringen

Sædet kan justeres, så der opnås en jævn og behagelig kørsel. Indstil sædet til den position, hvor du sidder mest behageligt.

Drej knappen foran på sædet i den ene eller den anden retning, mens du ikke sidder i førersædet, for at opnå den mest behagelige position (Figur 14).

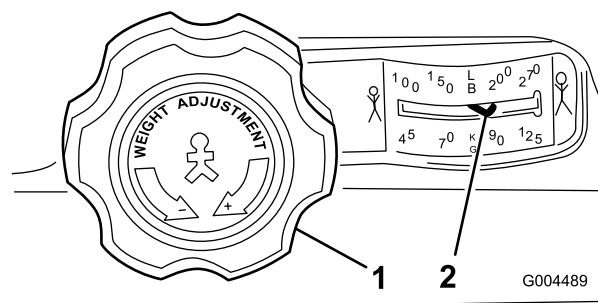

Figur 15

- Sædeaffjedringsgreb
- Førervægtindstilling

Ændring af rygindstillingen

Ryglænet kan justeres for at opnå en mere behagelig kørsel. Indstil ryglænet til den position, hvor du sidder mest behageligt.

Indstil ryglænet ved at dreje knappen under det højre armlæn til højre eller venstre for at opnå den mest behagelige position (Figur 14).

Ændring af lændestøtten

Du kan justere sædets ryglæn, så det giver den lændestøtte, som du har brug for.

Indstil ryglænet ved at dreje knappen under det venstre armlæn til højre eller venstre for at opnå den mest behagelige position (Figur 14).

Hævning og sænkning af sædet

Du er nødt til at udløse sædelåsen og vippe sædet frem for at få adgang til hydrauliksystemet og andre systemer under sædet.

- Bevæg sædelåsen, der er placeret i sædets venstre side, bagud for at frigøre sædet, og træk fremad i ryglænets overkant (Figur 16).

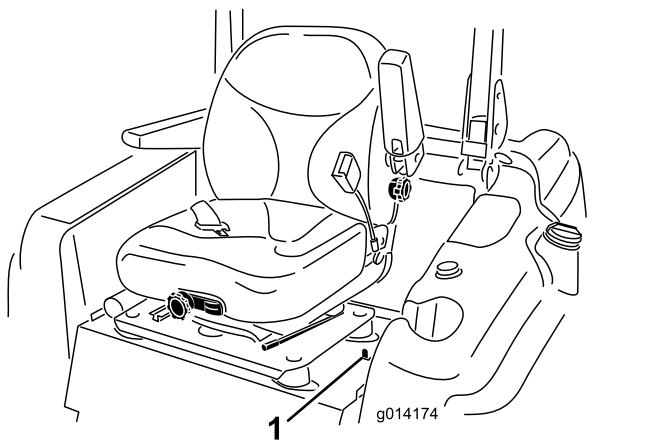

Figur 16

1. Sædelås

2. Sædet sænkes ved at trække op i udløsergrebet til sædelåsen og sænke sædet til den låste position.

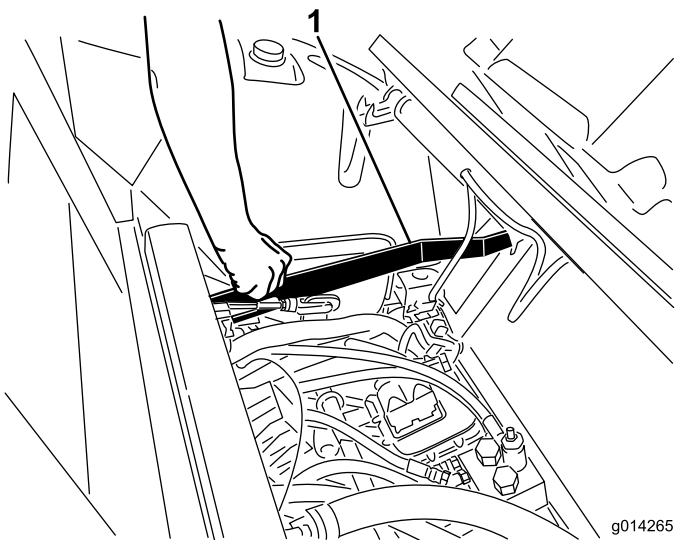

Figur 17

1. Udløsergreb til sædelåsen

Under betjening

Sikkerhed under drift

Generelt om sikkerhed

- Ejeren/operatøren kan forhindre og er ansvarlig for ulykker, som kan forårsage personskade eller beskadigelse af ejendom.
- Bær korrekt beklædning, herunder beskyttelsesbriller, lange bukser, skridsikkert, kraftigt fodtøj og høreværn. Sæt langt hår op, og bær ikke løsthængende smykker.

- Betjening af maskinen kræver din fulde opmærksomhed. Giv dig ikke i kast med aktiviteter, der afleder opmærksomheden, da dette kan medføre person- eller tingsskade.
- Betjen ikke maskinen, hvis du er syg, træt eller påvirket af alkohol eller medicin.
- Kør aldrig med passagerer på maskinen, og hold omkringstående personer og kæledyr væk fra maskinen under drift.
- Betjen kun maskinen ved god sigtbarhed for at undgå huller eller skjulte farer.
- Før du starter motoren, skal du sørge for, at alle drev er i neutral, at parkeringsbremsen er aktiveret, og at du sidder i betjeningspositionen.
- Hold hænder og fødder væk fra roterende dele. Hold dig altid på afstand af udkaståbningen.
- Se bagud og ned for at sikre, at der er fri bane, før du bakker.
- Vær forsigtig, når du nærmer dig blinde hjørner, buske, træer eller andre genstande, der kan blokere for dit udsyn.
- Stop altid skæreknivene, når du ikke klipper.
- Stands maskinen, tag nøglen ud, og vent, indtil alle bevægelige dele er standset, før du efterser redskabet, når du har ramt en genstand, eller hvis der opstår en unormal vibration i maskinen. Foretag alle nødvendige reparationer, inden driften genoptages.
- Sænk farten, og vær forsigtig, når du vender og krydser veje og fortove med maskinen. Hold altid tilbage for andre.
- Udkobl klippeenhedernes drev, sluk for motoren, tag nøglen ud, og vent, indtil alle bevægelige dele er standset, før klippehøjden justeres (medmindre du kan justere den fra betjeningspositionen).
- Lad aldrig motoren køre i et område, hvor udstødningsskiver er lukket inde.
- Efterlad aldrig en kørende maskine uden opsyn.
- Før du forlader betjeningspositionen (også hvis det er for at tømme fangene eller rense slisken), skal du gøre følgende:
 - Parker maskinen på en plan flade.
 - Sørg for at udkoble kraftudtaget, og sænk redskaberne.
 - Aktiver parkeringsbremsen.
 - Sluk motoren, og tag nøglen ud.
 - Vent, til alle bevægelige dele standser.
- Betjen ikke maskinen, når der er risiko for lynnedslag.
- Anvend ikke maskinen som et bugseringskøretøj.
- Brug kun tilbehør, redskaber og reservedele, der er godkendt af Toro® Company.

Styrtbøjlesystem (ROPS) – Sikkerhed

- Du må **ikke** fjerne styrtbøjlesystemet fra maskinen.
- Sørg for, at sikkerhedsselen er spændt, og at du kan frigøre den hurtigt i nødstilfælde.
- Kontroller omhyggeligt, om der er forhindringer oven over dig, og sørg for, at du i så fald ikke kommer i kontakt med dem.
- Hold styrtbøjlesystemet i sikker driftsmæssig stand ved at udføre grundige periodiske skades eftersyn og tilspændende alle fastspændingsanordninger.
- Udskift en beskadiget styrtbøjlekomponent. Du må ikke reparere eller ændre dem.

Maskiner med førerhus

- Styrtbøjlesystemet er en integreret og effektiv sikkerhedsanordning.
- Et førerhus, der er monteret af Toro, er forsynet med et styrtbøjlesystem.
- Brug altid sikkerhedssele.

Maskiner med en sammenklappelig styrtbøjle

- Brug altid sikkerhedsselen, når styrtbøjlen er i den hævede position.
- Styrtbøjlesystemet er en integreret sikkerhedsanordning. Hold en sammenklappelig styrtbøjle i den hævede, låste position, og brug sikkerhedsselen, når du anvender maskinen med styrtbøjlen i hævet position.
- En sammenklappelig styrtbøjle må kun sænkes midlertidigt, når det er nødvendigt. Spænd ikke sikkerhedsselen, når styrtbøjlen er foldet ned.
- Husk, at styrtbøjlen ikke beskytter dig, når den er foldet ned.
- Undersøg det område, du skal klippe, og fold aldrig styrtbøjlen ned i områder, hvor der er skråninger, bratte afsatser eller vand.

Sikkerhed på skråninger

- Skråninger er en væsentlig årsag til, at føreren mister herredømmet, eller at maskinen vælter. Sådanne ulykker kan medføre alvorlige personskader, i værste tilfælde med døden til følge. Du er ansvarlig for sikker betjening på skråninger. Det kræver ekstra forsigtighed at betjene maskinen på alle former for skråninger.
- Gennemgå anlægsforholdene på arbejdsstedet, herunder en besigtigelse af området, med henblik på at afgøre, om det er sikkert at betjene maskinen på skråningen. Brug altid sund fornuft og god dømmekraft, når du foretager denne besigtigelse.
- Læs nedenstående instruktioner til betjening af maskinen på skråninger for at afgøre, om

maskinen kan betjenes under forholdene på den pågældende dag og det pågældende sted. Ændringer i terrænet kan medføre en ændring i betjeningen af maskinen på skråninger.

- Undlad at starte, standse eller vende maskinen på skråninger. Foretag ikke pludselige hastigheds- eller retnings-skift. Drej maskinen langsomt og gradvist.
- Undlad at betjene maskinen under forhold, hvor der er tvivl om traktion, styring eller stabilitet.
- Fjern eller afmærk forhindringer såsom grøfter, huller, hjulspor, bump, sten eller andre skjulte farer. Højt græs kan skjule forhindringer. Ujævnt terræn kan få maskinen til at vælte.
- Vær opmærksom på, at betjening af maskinen på vådt græs, på tværs af skråninger eller ned ad bakke kan medføre, at maskinen mister traktion. Mistet traktion til drivhjulene kan medføre, at maskinen glider, samt tab af bremse- og styrekontrol.
- Vær yderst forsigtig, når du betjener maskinen i nærheden af bratte afsatser, grøfter, volde, vandarealer eller andre farer. Maskinen kan pludselig vælte, hvis et hjul kører over kanten, eller kanten giver efter. Fastlæg et sikkerhedsområde mellem maskinen og alle eventuelle faremomenter.
- Identificer farerne ved bunden af skråningen. Hvis der identificeres farer, skal skråningen klippes med en håndstyret maskine.
- Hvis det er muligt, skal klippeenheden/-erne forblive sænket til jorden, mens maskinen betjenes på skråninger. Hævning af klippeenheden/-erne ved betjening på skråninger kan gøre maskinen ustabil.
- Vær yderst forsigtig ved betjening af græssamlersystemer og andre redskaber. Disse kan ændre maskinens stabilitet og forårsage mistet herredømme. Hold altid maskinen i gear, når du kører ned ad skråninger. Der må ikke køres i tomgang ned ad bakke (gælder kun for geardrevne enheder).

Anvendelse af styrtbøjlesystemet

⚠ ADVARSEL

Rulleulykker kan forårsage alvorlige eller livsfarlige kvæstelser.

- **Behold styrtbøjlen i den hævede og låste position.**
- **Brug sikkerhedsselen.**
- **Sørg for at fastgøre sædepladen med sædelåsen.**

▲ ADVARSEL

Du er ikke beskyttet af styrtbøjlen, når den er i den sænkede position.

- Sænk kun styrtbøjlen, når det er nødvendigt.
- Spænd ikke sikkerhedsselen, når styrtbøjlen er i sænket position.
- Kør langsomt og forsigtigt.
- Hæv styrtbøjlen, lige så snart der er plads til, at den kan hæves.
- Kontroller omhyggeligt, om der er fri højde over dit hoved, dvs. om der er fri for grene, døråbninger, elektriske ledninger, før du kører under nogen genstand, og kom ikke i berøring med sådanne.

Hævning af styrtbøjlen

Vigtigt: Spænd altid sikkerhedsselen, når styrtbøjlen er i den hævede og låste position.

1. Sørg for, at sædet er forsvarligt fastgjort med sædelåsen.
2. Fjern de 2 låseclips, og afmonter de 2 låsepinde (Figur 18).

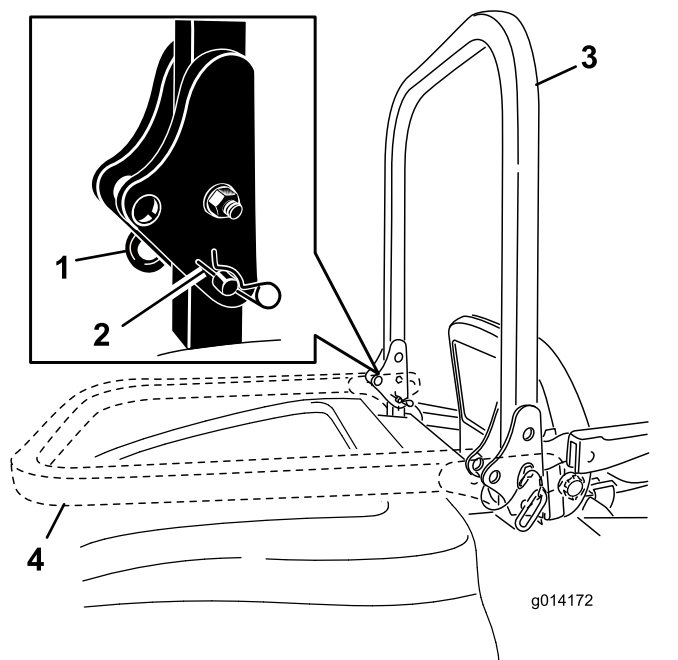

Figur 18

- | | |
|--------------|------------------------|
| 1. Pind | 3. Styrtbøjle (hævet) |
| 2. Låseclips | 4. Styrtbøjle (sænket) |

3. Hæv styrtbøjlen til lodret position (Figur 18).
4. Fastgør styrtbøjlen med de 2 låsepinde og de 2 låseclips (Figur 18).

Sænkning af styrtbøjlen

Vigtigt: Spænd ikke sikkerhedsselen, når styrtbøjlen er i sænket position.

1. Fjern låseclipsene, skub styrtbøjlen fremad mod fjedrene, og afmonter de 2 låsepinde (Figur 18).
2. Sænk styrtbøjlen til sænket position (Figur 18).
3. Monter de 2 låsepinde i drejepladerne, og fastgør låsepindene med de 2 låseclips (Figur 18).

Start af motoren

1. Hvis styrtbøjlen er monteret, skal den hæves og låses på plads. Tag plads i sædet, og fastgør sikkerhedsselen.
2. Sørg for, at traktionspedalen er i positionen NEUTRAL.
3. Aktiver parkeringsbremsen.
4. Flyt kraftudtagshåndtaget til positionen OFF (Fra) (Figur 19).

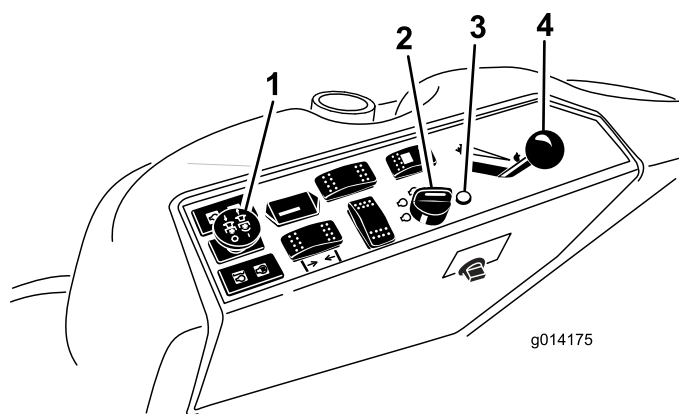

Figur 19

- | | |
|-----------------------|--------------------------|
| 1. Kraftudtagskontakt | 3. Gløderørskontrollampe |
| 2. Tændingskontakt | 4. Gashåndtag |

5. Flyt gashåndtaget, så det står midtvejs mellem FAST (Hurtig) og SLOW (Langsom) (Figur 19).
6. Drej tændingsnøglen med uret til positionen RUN (Kør) (Figur 20).

Gløderørskontrollampen bør tændes i 6 sekunder.

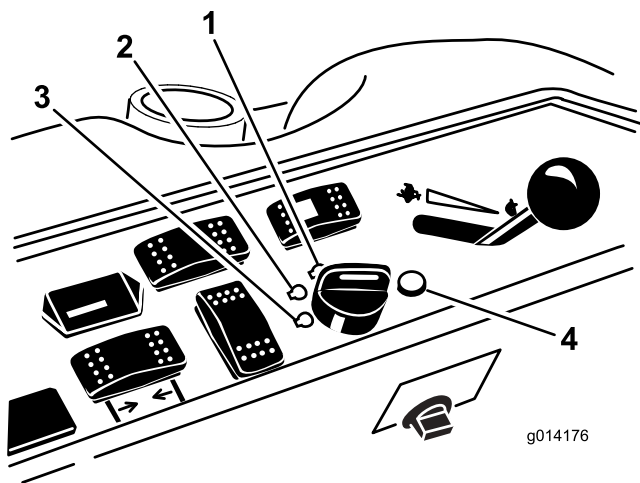

Figur 20

- | | |
|-----------------|--------------------------|
| 1. Start | 3. Fra |
| 2. Kør/gløderør | 4. Gløderørskontrollampe |

- Drej nøglen til START positionen, efter glødelampen slukkes. Slip nøglen, når motoren starter.

Vigtigt: Brug startcyklusser på ikke mere end 15 sekunder pr. minut for at undgå overophedning af startermotoren.

Bemærk: Det kan være nødvendigt at gentage proceduren, når motoren startes første gang efter påfyldning af brændstof i et tomt brændstofsistem.

- Lad gashåndtaget stå midtvejs mellem positionen SLOW (Langsom) og FAST (Hurtig), indtil motoren og hydrauliksystemet er varmet op.

Vigtigt: Når du starter motoren første gang, skifter motorolie eller efter hovedreparation af motoren, transmissionen eller hjulmotoren, skal maskinen betjenes med gashåndtaget i positionen SLOW (Langsom) i ét til to minutter i både fremadgående og baglæns retning. Betjen også løftearmen og håndtaget til kraftudtaget for at sikre, at alle dele fungerer korrekt. Sluk dernæst motoren og kontroller væskestandene, om der er væskelækager, løse dele og andre problemer.

Slukning af motoren

- Parker maskinen på en plan overflade.
- Udkobl kraftudtaget, sørg for, at traktionspedalen er i positionen NEUTRAL, aktiver parkeringsbremsen, og sæt kontakten til motorhastighed i tomgangsposition.
- Lad motoren gå i tomgang i 60 sekunder.

- Drej nøglen til positionen OFF (fra).
- Tag nøglen ud for at forhindre, at motoren startes ved et uheld, og inden du transporterer maskinen eller stiller den til opbevaring.

Bemærk: Tag nøglen ud, da brændstofpumpen eller tilbehøret ellers kan køre og dermed forårsage, at batteriet aflades.

▲ FORSIGTIG

Børn eller andre omkringstående kan komme til skade, hvis de flytter eller forsøger at betjene maskinen, når operatøren ikke er til stede.

Tag altid nøglen ud, og aktiver parkeringsbremsen, når du efterlader maskinen uden opsyn, også selvom der ikke går lang tid inden næste brug.

Kørsel med maskinen

Gashåndtaget styrer motorens omdrejningstal målt i omdrejninger pr. minut. Indstil gashåndtaget til positionen HURTIG for at opnå den bedste ydelse. Kør altid med gashåndtaget i positionen FAST (Hurtig), når du klipper.

Standning af maskinen

Maskinen stoppes ved at lade traktionspedalen returnere til NEUTRAL.

Aktiver parkeringsbremsen, når du forlader maskinen, og tag nøglen ud.

Valg af styreindstilling

For maksimal trimning og minimal plæneskade bør maskinen altid betjenes med firehjulsstyring. Men når maskinen transporteres på veje eller stier, skal der skiftes til tohjulsstyring.

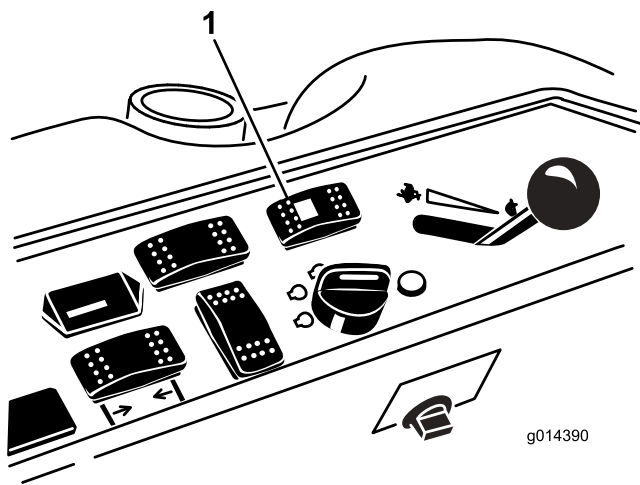

Figur 21

1. Styringsvælgerknap

Skift fra firehjulsstyring til tohjulsstyring

Tryk styringsvælgerknappen (Figur 21) frem til den forreste position. Når hjulene ikke er rettet fremad, blinker den grønne lampe, og firehjulsstyringen er fortsat aktiveret på maskinen, indtil alle fire hjul peger lige ud. Drej rattet langsomt for at dreje hjulene, så de peger lige ud, indtil den grønne lampe holder op med at blinke og lyser konstant. Når lampen lyser konstant grøn, er tohjulsstyringen aktiveret på maskinen.

Bemærk: Hvis du drejer rattet for hurtigt, kan der opstå forkert styrejustering.

Skift fra tohjulsstyring til firehjulsstyring

Tryk styringsvælgerknappen (Figur 21) bagud til den bageste position. Når forhjulene ikke er rettet fremad, blinker den grønne lampe, og tohjulsstyringen er fortsat aktiveret på maskinen, indtil alle fire hjul peger lige ud. Drej rattet langsomt for at dreje hjulene, så de peger lige ud, indtil den grønne lampe holder op med at blinke og slukker. Når lampen er slukket, er firehjulsstyringen aktiveret på maskinen.

Bemærk: Hvis du drejer rattet for hurtigt, kan der opstå forkert styrejustering.

Bemærk: Se [Korrektion af forkert styrejustering \(side 46\)](#), hvis styresystemet er justeret forkert efter gentagne skift fra tohjulsstyring til firehjulsstyring.

Betjening af plæneklipper-skjoldet eller redskabet

Hævning og sænkning af plæneklipperen/redskabet

Skjoldets løftekontakt hæver og sænker plæneklipperskjoldet/redskabet (Figur 22). Motoren skal være i gang for at bruge denne kontakt.

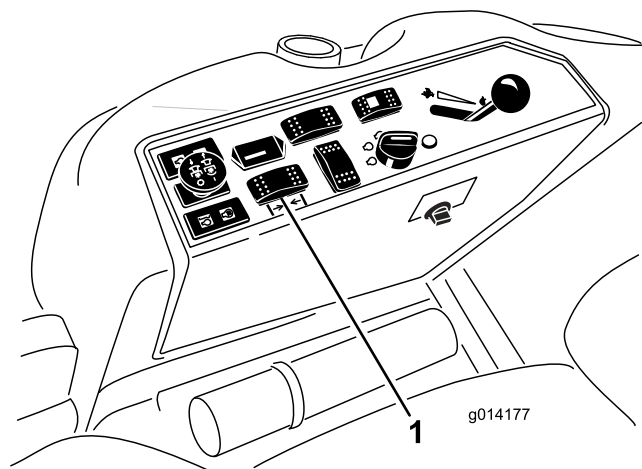

Figur 22

1. Skjoldets løftekontakt

- Tryk kontakten frem for at sænke plæneklipperskjoldet/redskabet.
- Tryk kontakten bagud for at hæve plæneklipperskjoldet/redskabet.

Vigtigt: Kontakten skal slippes igen, når plæneklipperskjoldet/redskabet er hævet helt. Ellers forårsager det skader på det hydrauliske system.

Bemærk: Plæneklipperskjoldet/redskabet kan låses fast i den hævede position ved at hæve skjoldet/redskabet til en position, der er højere end 15 cm, udtage stopstiften, der begrænser klippehøjden, og placere stiften i den position, der giver en klippehøjde på 15 cm. Se [Justering af klippehøjden \(side 29\)](#).

Aktivering af kraftudtaget

Kraftudtagskontakten starter og stopper skæreknivene og visse motordrevne redskaber.

1. Hvis motoren er kold, skal du lade den varme op i 5 til 10 minutter, før kraftudtaget indkobles.
2. Sæt traktionspedalen i NEUTRAL, og giv motoren fuld gas, mens du sidder i sædet.
3. Træk kraftudtagskontakten op for at aktivere det (Figur 23).

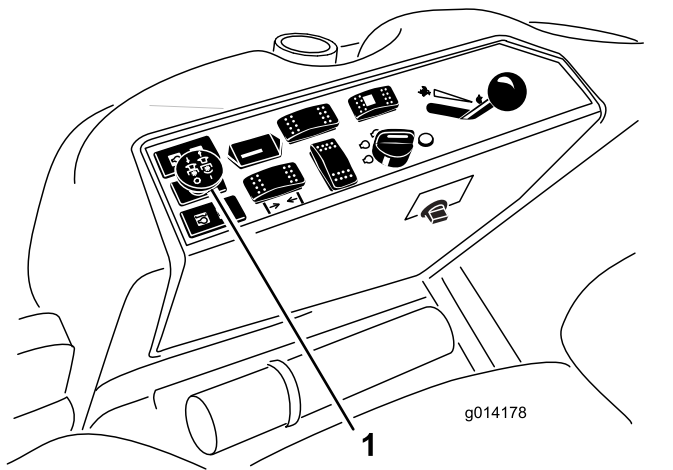

Figur 23

1. Kraftudtagskontakt

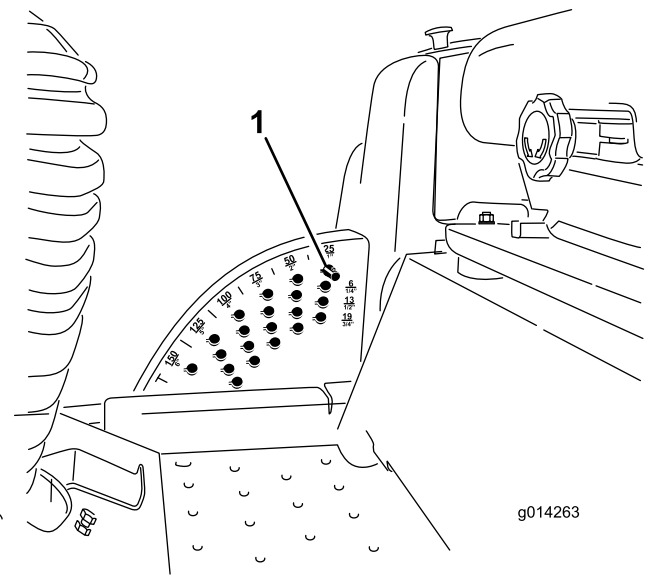

Figur 24

1. Klippehøjdepind

Udkobling af kraftudtaget

Udkobling foretages ved at skubbe kraftudtagskontakten til positionen FRA.

Justering af klippehøjden

Du kan justere klippehøjden fra 2,5 til 15,8 cm i trin af 6 mm ved at sætte stiften, der begrænser klippehøjden, i forskellige huller.

1. Mens motoren er i gang, trykkes skjoldets løftekontakt tilbage, indtil plæneklipperskjoldet er hævet helt. **Slip kontakten straks derefter** som vist i [Figur 24](#).
2. Drej stiften, der begrænser klippehøjden, indtil tappen på den er ud for hakkene i hullerne i beslaget til justering af klippehøjde, og fjern den ([Figur 24](#)).
3. Vælg et hul i klippehøjdebeslaget, som svarer til den ønskede klippehøjde, sæt stiften i, og drej den nedad for at låse den fast ([Figur 24](#)).

Bemærk: Der er fire rækker hulpositioner ([Figur 24](#)). Den øverste række giver den klippehøjde, der er anført over stiften. Den anden række fra oven giver den højde, der er anført, plus 6 mm. Den tredje række fra oven giver den højde, der er anført, plus 12 mm. Den nederste række giver den højde, der er anført, plus 18 mm. Til højdepositionen på 15,8 cm er der kun ét hul, og det sidder i anden række fra oven. Her lægges der ikke 6 mm til højdepositionen på 15,8 cm.

4. Juster antiskalperingsrullerne og gliderne efter behov.

Tip vedrørende betjening

Brug af hurtigindstilling af gashåndtaget

For at kunne opretholde tilstrækkelig kraft til både maskine og klippeskjold, mens du klipper græs, skal du lade motoren køre med gashåndtaget i hurtig position og afpasse kørehastigheden efter forholdene.

Valg af kørehastighed

Klippekvaliteten kan forbedres ved at køre langsommere. Sænk kørselshastigheden, når belastningen på skæreknivene øges, og øg kørselshastigheden, når belastningen på skæreknivene sænkes.

Skift af klipperetning

Skift klipperetning, så du undgår at lave hjulspor i plænen med tiden. Dette medvirker også til at sprede det afklippede græs, hvilket øger nedbrydningen og gødningseffekten.

Undgå lav klippehøjde

Hvis maskinens klippebredde er bredere end klippebredden for den maskine, du tidligere brugte, skal du hæve klippehøjden for at sikre, at græsset på en ujævn plæne ikke klippes for kort.

Vælg den korrekte klippehøjde, som passer til forholdene

Fjern ca. 25 mm eller højst 1/3 af græsstrået, når du klipper. I usædvanligt frodigt og tæt græs kan det muligvis være nødvendigt at sænke den fremadgående hastighed og/eller sætte klippehøjdeindstillingen et niveau højere op.

Vigtigt: Hvis du klipper over 1/3 af græsstrået, eller klipper i langsomtvoksende græs eller under tørre forhold, skal du bruge flade knivsegl for at mindske mængden af luftbårne avner, snavs og belastning af skjoldrevskomponenter.

Klipning af langt græs

Hvis græsset får lov til at vokse lidt længere end normalt, eller hvis græsset er meget vådt, skal klippehøjden øges til en større højde, hvorefter græsset skal slås ved denne indstilling. Slå derefter græsset igen ved den lavere, normale indstilling.

Rengøring af plæneklipperen

Fjern afklippet græs og snavs fra undersiden af plæneklipperen efter hver anvendelse. Hvis græs og snavs ophober sig i plæneklipperen, bliver kvaliteten af klipningen utilfredsstillende med tiden.

Mindsk brandfaren ved at holde motoren, lydpotten, batterirummet, parkeringsbremsen, klippeenhederne og brændstofopbevaringsrummet fri for græs, blade eller for meget fedt. Tør spildt olie eller brændstof op.

Vedligeholdelse af skæreknivene

- Hold skæreknivene skarptslebne i hele klippesæsonen. Skarptslebne skæreknive giver en renere klipning uden forrevne eller flossede græsstrå. Hvis græsset rives over eller flosser, bliver spidserne brune, hvilket hæmmer væksten og øger risikoen for sygdom.
- Kontroller skæreknivenes skarphed dagligt, og kontroller, om de er slidte eller beskadigede. Slib skæreknivene efter behov.
- Hvis en skærekniv er beskadiget eller slidt, skal den udskiftes med det samme med en original Toro-skærekniv. Se klippeenhedens *betjeningsvejledning* for anvisninger i udskiftning af skæreknive.

Efter betjening

Sikkerhed efter drift

- Fjern græs og andet affald fra klippeenhederne, lydpotterne og motorrummet for at forhindre brand. Tør spildt olie eller brændstof op.
- Hvis klippeenhederne er i transportpositionen, skal du anvende den mekaniske sikkerhedslås (hvis tilgængelig), inden du efterlader maskinen uden opsyn.
- Lad motoren køle af, før du opbevarer maskinen på et lukket sted.
- Tag nøglen ud, og luk for brændstofførslen (hvis udstyret hermed), før maskinen stilles til opbevaring eller transporteres.
- Opbevar aldrig maskinen eller brændstofbeholderen, hvor der er åben ild, gnister eller vågeblus som f.eks. på en vandvarmer eller på andre apparater.
- Hold alle dele af maskinen i god driftsmæssig stand og alle beslag tilspændt, især beslag til fastspænding af skæreknive.
- Vedligehold og rengør sikkerhedsselen/-erne efter behov
- Udskift alle slidte eller beskadigede mærkater.

Manuel skubning af plæneklipperen

Hvis maskinen går i stå eller løber tør for brændstof, kan det være nødvendigt at skubbe den. Du skal først åbne begge hydrauliske omløbsventiler.

Vigtigt: Skub altid maskinen manuelt og kun over korte afstande. Bugser aldrig maskinen, idet det hydrauliske system kan blive beskadiget.

Skubning af maskinen

1. Udkobl kraftudtaget (PTO), drej nøglen til positionen OFF (fra), tag nøglen ud, og aktiver parkeringsbremsen.
2. Løft sædet.
3. Drej hver omløbsventil én omgang mod uret (Figur 25).

Bemærk: Derved får hydraulikvæsken mulighed for at løbe uden om pumpen, hvilket gør hjulene i stand til at dreje.

Vigtigt: Drej ikke omløbsventiler mere end én omgang. Dette forhindrer ventilerne i at komme ud af huset og få væske til at løbe ud.

4. Deaktiver parkeringsbremsen, inden maskinen skubbes.

Skift til maskindrift

1. Drej begge omløbsventilerne én omgang med uret, og spænd dem med håndkraft (Figur 25).

Bemærk: Stram ikke omløbsventilerne for meget.

2. Tilspænd ventilerne til ca. 8 N·m, som vist i Figur 25.

Bemærk: Maskinen kører ikke, medmindre omløbsventilerne er drejet ind.

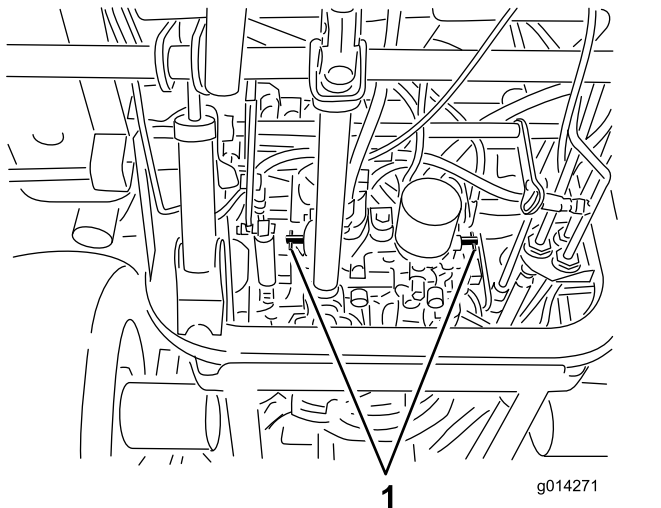

Figur 25

1. Omløbsventiler

Bugsering af maskinen

- Tag nøglen ud, og luk for brændstofføforslen (hvis udstyret hermed), før maskinen stilles til opbevaring eller transporteres.
- Vær forsigtig, når du lægger maskinen på eller af en anhænger eller lastbil.
- Brug ramper i fuld bredde, når maskinen lægges på en anhænger eller lastbil.
- Fastgør maskinen forsvarligt.

Identificering af surringspunkter

Der er bindepunkter på maskinens forside og bagside (Figur 26).

Bemærk: Brug DOT-godkendte stropper, der er klassificeret korrekt, i fire hjørner for at fastgøre maskinen.

- To forrest på operatørens platform
- Bagdæk

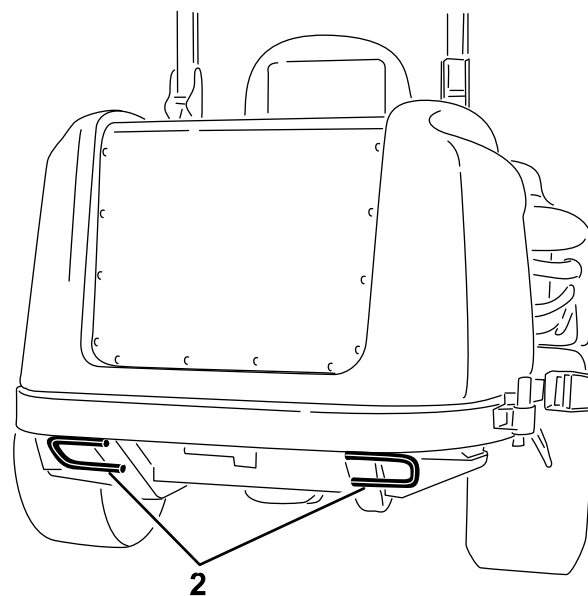
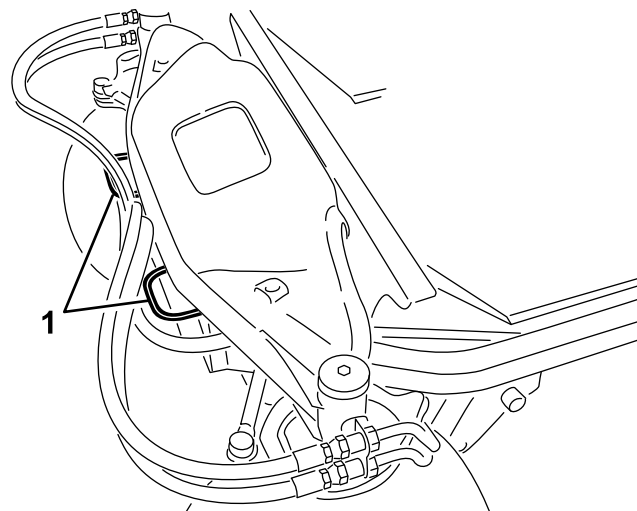

Figur 26

1. Forreste surringspunkt
2. Bageste surringspunkt

Vedligeholdelse

Bemærk: Maskinens venstre og højre side er som set fra den normale betjeningsposition.

Hent en gratis kopi af ledningsdiagrammet eller hydrauliskemaet ved at besøge www.Toro.com og søge efter din maskine via vejledningslinket på hjemmesiden.

Sikkerhed ved vedligeholdelse

- Gør følgende før justering, rengøring eller reparation af maskinen, eller før maskinen forlades:
 - Parker maskinen på en plan overflade.
 - Indstil gasreguleringskontakten til den lave tomgangshastighed.
 - Deaktiver klippeenhederne.
 - Sænk klippeenhederne.
 - Sørg for, at traktionen er i neutral.
 - Aktiver parkeringsbremsen.
- Sluk motoren, og tag nøglen ud.
- Vent, til alle bevægelige dele standser.
- Vent, til maskinens komponenter er kølet ned, før du udfører vedligeholdelse.
- Hvis klippeenhederne er i transportpositionen, skal du anvende den mekaniske sikkerhedslås (hvis tilgængelig), inden du efterlader maskinen uden opsyn.
- Udfør så vidt muligt ikke vedligeholdelse, mens motoren kører. Hold afstand til bevægelige dele.
- Brug donkrafte til at understøtte maskinen eller komponenter efter behov.
- Tag forsigtigt trykket af komponenter, hvori der er oplagret energi.

Skema over anbefalet vedligeholdelse

Vedligeholdelsesintervaller	Vedligeholdelsesprocedure
Efter de første 10 timer	<ul style="list-style-type: none">• Kontroller spændingen på drivremmene.• Kontroller remspændingen på airconditionanlæggets kompressor.• Tilspænd hjullåsemøtrikkerne.
Efter de første 50 timer	<ul style="list-style-type: none">• Skift motorolien og filteret.
Efter de første 200 timer	<ul style="list-style-type: none">• Skift hydraulikvæsken og -filteret.
Hver anvendelse eller dagligt	<ul style="list-style-type: none">• Afprøvning af sikkerhedslåsesystemet.• Kontroller motoroliestanden.• Tøm vandudskilleren for vand eller andre forureningsstoffer.• Kontrollér motorvæskestanden.• Rengør køleren med trykluft (brug ikke vand). Rengør køleren hyppigere under meget støvede og snavsede forhold.• Kontrollér hydraulikvæskestanden.• Rengør redskabet.
For hver 50 timer	<ul style="list-style-type: none">• Smør lejernes og bøsningernes smørenipler. Smør lejernes og bøsningernes smørenipler hyppigere under ekstremt støvede og snavsede forhold.• Kontrol af batterikabelforbindelserne.• Kontroller dæktrykket.• Rengør airconditionanlæggets spole. Rengør airconditionanlæggets spole hyppigere i meget støvede eller snavsede omgivelser.
For hver 100 timer	<ul style="list-style-type: none">• Kontroller spændingen på drivremmene.• Kontroller remspændingen på airconditionanlæggets kompressor.
For hver 150 timer	<ul style="list-style-type: none">• Udskiftning af motorolie og filter.
For hver 200 timer	<ul style="list-style-type: none">• Undersøg kølesystemslangerne og -tætningerne. Udskift dem, hvis de er revnede eller revet itu.• Tilspænd hjullåsemøtrikkerne.
For hver 250 timer	<ul style="list-style-type: none">• Rengør førerhusets luffiltre; udskift dem, hvis de er slidte eller meget beskidte.

Vedligeholdelsesintervaller	Vedligeholdelsesprocedure
For hver 400 timer	<ul style="list-style-type: none"> • Eftersyn af luftfilteret. (Efterse luftfilteret tidligere, hvis advarselslampe for luftfilter lyser rødt. Efterse det oftere under ekstremt støvede eller snavsede forhold.) • Udskift brændstoffilterskålen. • Efterse brændstofslinger og -forbindelser.
For hver 800 timer	<ul style="list-style-type: none"> • Skift hydraulikvæsken og -filteret. • Efterse motorventilspillerummet. Se betjeningsvejledningen til motoren.
For hver 1500 timer	<ul style="list-style-type: none"> • Udskift bevægende slanger.
Hvert 2. år	<ul style="list-style-type: none"> • Tøm og rengør brændstoftanken. • Gennemskyl kølesystemet, og udskift væsken.

Vigtigt: Se motorens betjeningsvejledning for at få yderligere oplysninger om vedligeholdelsesprocedurer.

Kontrolliste for daglig vedligeholdelse

Kopier denne side til daglig brug.

Vedligeholdelsespunkter	I ugen:						
	Mandag	Tirsdag	Onsdag	Torsdag	Fredag	Lørdag	Søndag
Kontroller sikkerhedslåsbe- tjeningen.							
Kontroller bremsefunctio- nen.							
Kontroller motoroliestanden.							
Kontroller kølesystemets væskestand.							
Tøm vand-/brændstofudskil- leren.							
Kontroller luftfilteret, støvhætten og udluftningsventilen.							
Kontroller, om der er usædvanlige motorlyde. ²							
Kontroller køleren og filteret for snavs							
Kontroller for usædvanlige lyde under drift.							
Kontroller oliestanden i hydrauliksystemet.							
Kontroller, om hydraulikslangerne er beskadigede.							
Kontroller for væskelækager.							
Kontroller brændstofstan- den.							
Kontroller dæktrykket.							
Kontroller instrumenternes funktion.							
Kontroller justeringen af klippehøjden.							
Smør alle smørenipler. ²							
Reparation af beskadiget maling.							
Kontroller tilstopningsindika- toren for luftfilteret ³							

¹Kontroller gløderør og indsprøjtningdyser, hvis motoren er svær at starte, hvis der observeres for meget røg, eller hvis motoren kører ujævnt.

²Umiddelbart **efter hver** vask, uanset det angivne interval

³Hvis indikatoren lyser rødt

Bemærkninger om problemområder

Eftersyn foretaget af:		
Punkt	Dato	Oplysninger

Tiltag forud for vedligeholdelse

▲ FORSIGTIG

Hvis du lader nøglen sidde i tændingskontakten, kan andre personer utilsigtet komme til at starte motoren og forårsage alvorlig personskade på dig eller andre omkringstående.

Fjern nøglen fra tændingskontakten, før vedligeholdelsesarbejde påbegyndes.

Klargøring af maskinen til vedligeholdelse

1. Sørg for, at kraftudtaget er udkoblet.
2. Parker maskinen på en plan overflade.
3. Aktiver parkeringsbremsen.
4. Sænk plæneklipperskjoldet/-skjoldene og/eller redskaber, om nødvendigt.
5. Sluk for motoren, og vent, til alle bevægelige dele er standset.
6. Drej nøglen til positionen STOP, og tag den ud.
7. Vent, til maskinens komponenter er kølet ned, før du udfører vedligeholdelse.

Brug af motorhjelmens støttepind

1. Åbn motorhelmslåsene.
2. Løft motorhelmen op, indtil du kan anbringe støttepinden bag rammerøret (Figur 27).
3. Sænk motorhelmen, så støttepinden placeres foran og hviler mod rammerøret.
4. Motorhelmen sænkes ved først at hæve den, så støttepinden kan hæves over rammerøret, hvorefter motorhelmen sænkes.

5. Fastgør motorhelmslåsene.

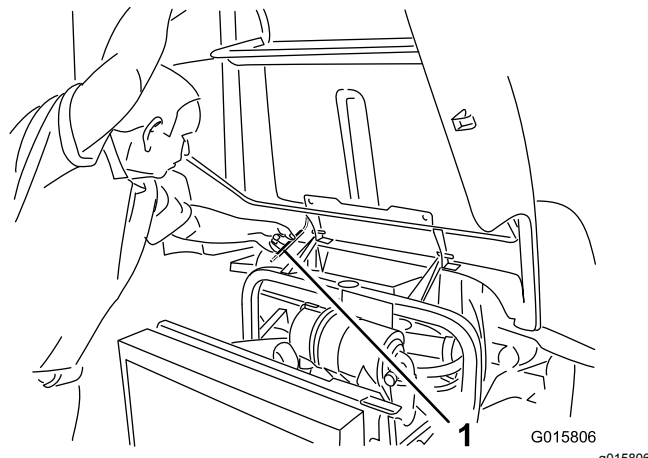

Figur 27

1. Støttepind

Smøring

Smøring af lejerne og bøsningerne

Eftersynsinterval: For hver 50 timer Smør lejrernes og bøsningernes smørenipler hyppigere under ekstremt støvede og snavsede forhold.

Maskinen har smørenipler, som skal smøres jævnligt med litumbaseret fedt nr. 2. Smør smøreniplerne med det samme efter hver vask, uanset det anførte interval.

1. Tør smøreniplerne af, så der ikke kan komme fremmedlegemer ind i lejet eller bøsningen (Figur 29).
2. Pump fedtet ind i smøreniplerne.
3. Tør overskydende fedt af.

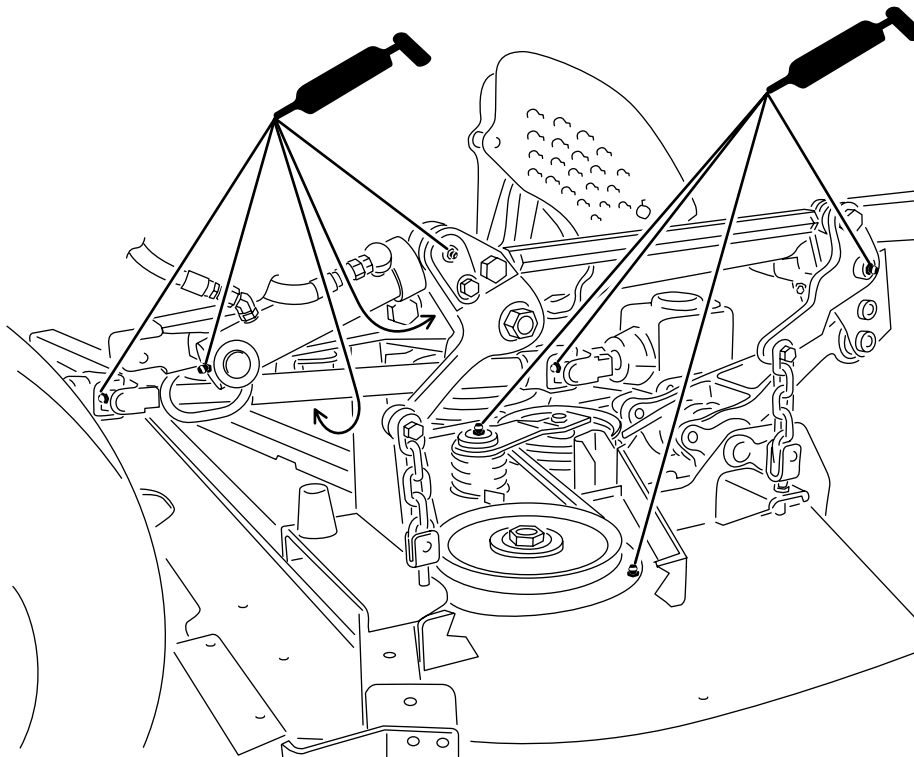

Figur 28

Vist med plæneklipperskjold monteret

g197547

Bemærk: Opbevaringsrummet skal afmonteres for at få adgang til den bageste styreforbindelses smørenipler.

Bemærk: Løft maskinen fra gulvet med en donkraft, og fastgør den med støttebukke, så

smøringen bedre kan sætte sig i de øverste og nederste styreboltbøsninger. Du skal kunne se fedt komme ud af både toppen og bunden af områderne på akselhuset/bøsningssamlingen i alle fire styreboltssamlinger (Figur 30).

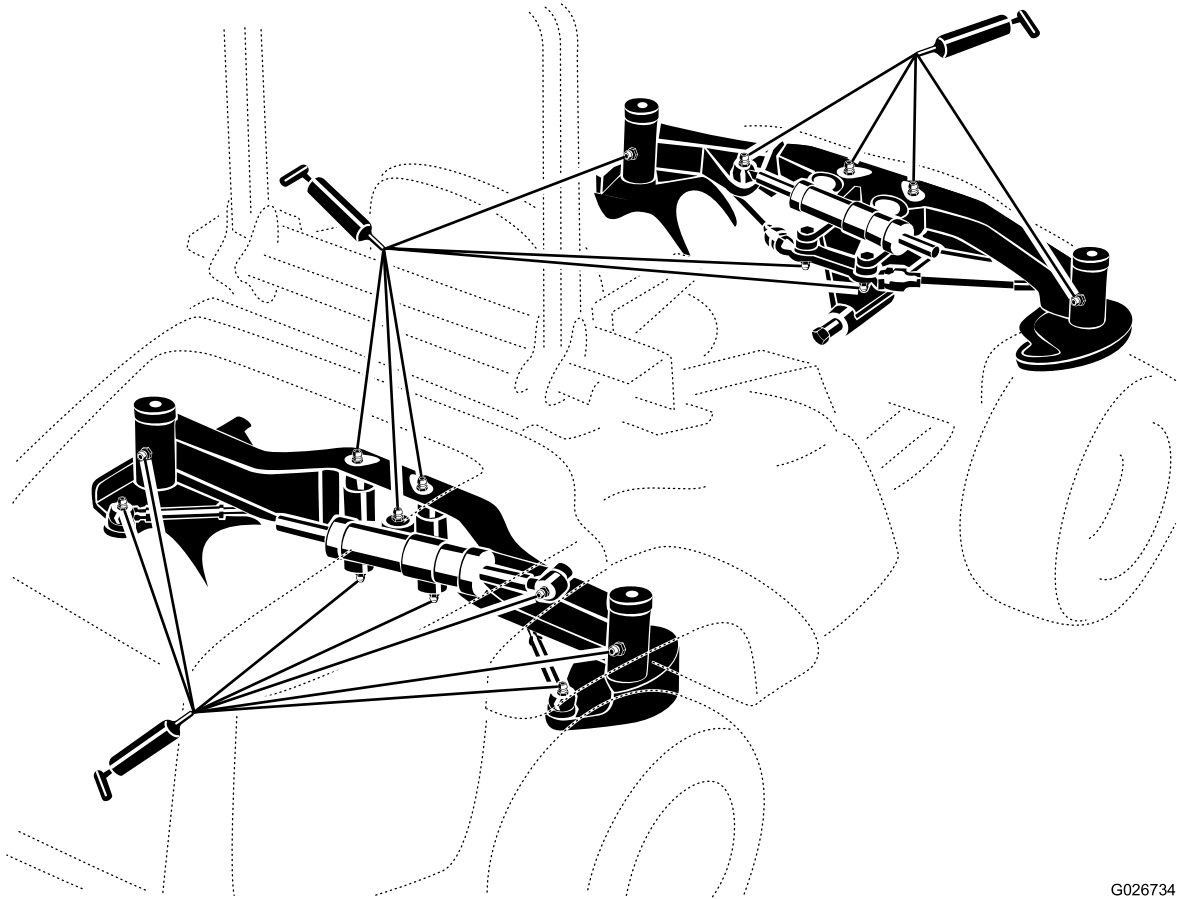

Figur 29

G026734

g026734

Bemærk: Lejernes levetid kan påvirkes negativt af uhensigtsmæssige vaskeprocedurer. Vask ikke maskinen, mens den stadig er varm, og undgå at sprøjte direkte på lejerne eller pakningerne med højtryk eller store vandmængder.

Motorvedligeholdelse

Motorsikkerhed

- Sluk motoren, før du kontrollerer oliestanden eller hælder olie i krumtaphuset.
- Lav ikke om på regulatorindstillingerne, og køør ikke motoren med for høj hastighed.

Eftersyn af luftfilteret

Eftersynsinterval: For hver 400 timer

Kontroller luftfilterhuset for skader, som kan medføre en luftlækage. Udskift et beskadiget luftfilter. Kontroller hele indsugningssystemet for lækager, beskadigelse eller løse slangeklemmer.

Efterse kun luftfilteret, når serviceindikatoren (Figur 30) viser, at det er nødvendigt. Hvis du udskifter luftfilteret, før det er nødvendigt, øger du blot risikoen for, at der kommer snavs ind i motoren, når filteret afmonteres.

Vigtigt: Sørg for, at dækslet sidder korrekt og slutter tæt sammen med luftfilterelementet.

1. Åbn låsen, der fastgør luftfilterdækslet til luftfilterhuset (Figur 30).

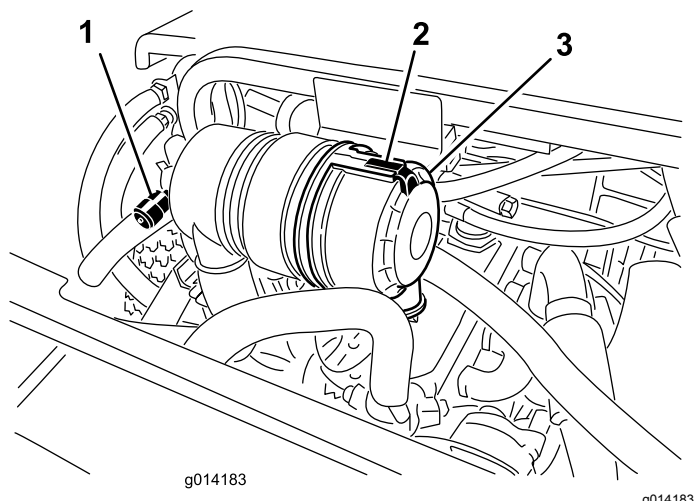

Figur 30

1. Luftfilterets serviceindikator
2. Luftfilterdæksel
3. Luftfilterets dæksellås

2. Fjern dækslet fra luftfilterhuset. Før du afmonterer filteret, skal du ved hjælp af lavtryksluft (2,76 bar) fjerne større ansamlinger af snavs, der har hobet sig op mellem ydersiden af filteret og filterdåsen. **Undgå at bruge trykluft med højt tryk, som kan presse snavs gennem filteret og ind i indsugningsrøret.**

Bemærk: Denne rengøringsmetode forhindrer, at der kommer snavs ind i indsugningen, når filteret afmonteres.

3. Afmonter og udskift filteret.

Vigtigt: Undlad at rengøre det brugte element, da der er risiko for at beskadige filtermediet. Efterse det nye filter for forsendelseskader, og kontroller filterets forseglingsende og selve filterelementet. **Benyt ikke et beskadiget filter. Isæt det nye filter ved at trykke på den udvendige kant af filterelementet og skubbe det på plads i filterdåsen. Tryk ikke på den bløde del i midten af filteret.**

4. Rengør åbningen til udblæsning af snavs i det aftagelige dæksel.
5. Afmonter gummiudløbsventilen i dækslet, rengør fordybningen, og udskift udløbsventilen.
6. Monter dækslet således, at gummiudløbsventilen vender nedad – i en position mellem ca. klokken 5 og klokken 7 set fra enden.
7. Fastgør låsen.

Serviceeftersyn af motorolien

Oliespecifikation

Brug motorolie af høj kvalitet med lavt askeindhold, der opfylder eller overstiger følgende specifikationer:

- API-servicekategori CJ-4 eller højere
- ACEA-servicekategori E6
- JASO-servicekategori DH-2

Brug motorolie med følgende viskositetsgrad:

- Foretrukken olie: SAE 15W-40 (over -18 °C)
- Alternativ olie: SAE 10W-30 eller 5W-30 (alle temperaturer)

Toro Premium-motorolie kan købes hos din autoriserede Toro-forhandler med en viskositetsgrad på enten 15W-40 eller 10W-30. Reservedelsnumrene kan findes i reservedelskataloget.

Kontrol af motoroliestanden

Eftersynsinterval: Hver anvendelse eller dagligt

Motoren leveres med olie i krumtaphuset, men oliestanden skal alligevel kontrolleres, før og efter motoren startes første gang.

Vigtigt: Kontroller motorolien dagligt. Hvis motoroliestanden er over mærket "Full" (fuld) på målepinden, kan motorolien fortyndes med brændstof.

Hvis motoroliestanden er over mærket "Full" (fuld), skal motorolien skiftes.

Det bedste tidspunkt at kontrollere motorolien på er, når motoren er kold, og inden den startes første gang på en dag. Hvis motoren allerede har kørt, skal olien drænes tilbage i sumpen ca. 10 minutter før, der udføres kontrol. Hvis oliestanden er på eller under mærket "Add" (påfyld) på målepinden, skal du tilsætte olie for at bringe oliestanden op på mærket "Full" (fuld). **Overfyld ikke motoren med olie.**

Vigtigt: Hold motoroliestanden mellem den øvre og nedre grænse på målepinden. Motoren kan svigte, hvis du kører med for meget eller for lidt olie.

1. Klargør maskinen til vedligeholdelsesarbejde. Se [Sikkerhed ved vedligeholdelse \(side 32\)](#).
2. Åbn motorhjelm.
3. Fjern målepinden, tør den af, og sæt den tilbage igen ([Figur 31](#)).

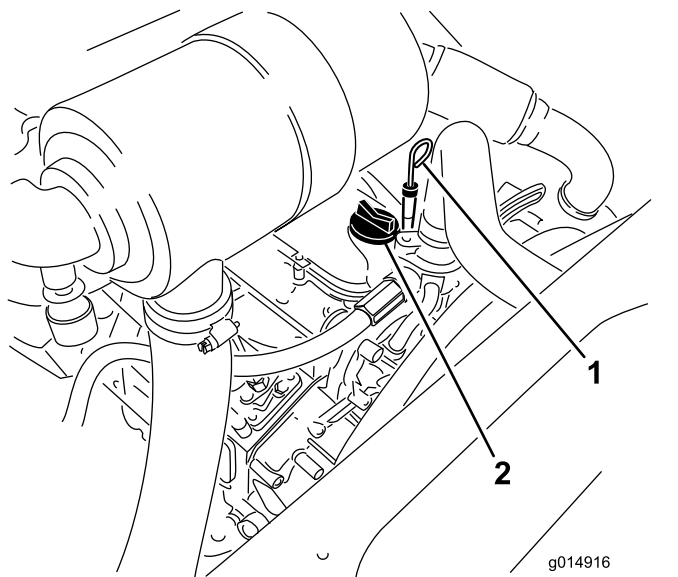

Figur 31

1. Oliepind
2. Oliepåfyldningsdæksel

4. Tag målepinden ud, og kontroller oliestanden på målepinden. Oliestanden bør nå op til FULL-mærket.
5. Hvis olieniveauet er under FULL-mærket, skal du fjerne påfyldningsdækslet ([Figur 31](#)) og fylde olie på, indtil niveauet når FULL-mærket på målepinden.
6. Sæt oliepåfyldningsdækslet på, og luk motorhjelm.

Krumtaphusets oliekapacitet

5,2 l med filteret.

Udskiftning af motorolie og filter

Eftersynsinterval: Efter de første 50 timer

For hver 150 timer

1. Fjern aftapningsproppen ([Figur 32](#)), og lad olien flyde over i aftapningsbeholderen.

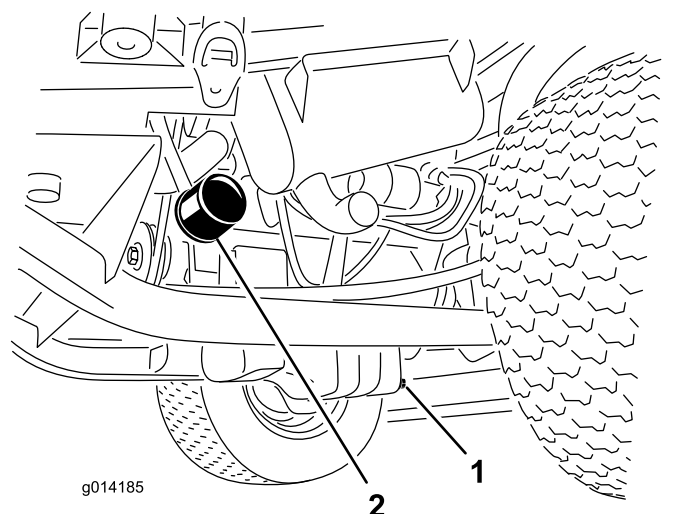

Figur 32

1. Olieaftapningsprop
2. Oliefilter

2. Monter aftapningsproppen igen, når olien holder op med at løbe.
3. Fjern oliefilteret ([Figur 32](#)).
4. Påfør et tyndt lag ren olie på den nye filterpakning.
5. Monter det nye oliefilter på filteradapteren. Drej oliefilteret med uret, indtil gummipakningen berører filteradapteren. Spænd derefter filteret yderligere 1/2 omgang.

Vigtigt: Stram ikke filteret for hårdt.

6. Fyld olie på krumtaphuset. Se [Kontrol af motoroliestanden \(side 38\)](#).

Justering af gashåndtaget

1. Flyt gashåndtaget frem forrest i rillen i kontrolpanelet og derefter ca. 3 mm bagud til positionen FAST (Hurtig) tomgang.
2. Kontroller positionen af hastighedskontrolhåndtaget på brændstofindsprøjtningssumpen. Hastighedskontrolhåndtaget bør berøre skruen til høj hastighed, når gashåndtaget er i positionen FAST (Hurtig) (låst) (Figur 33).

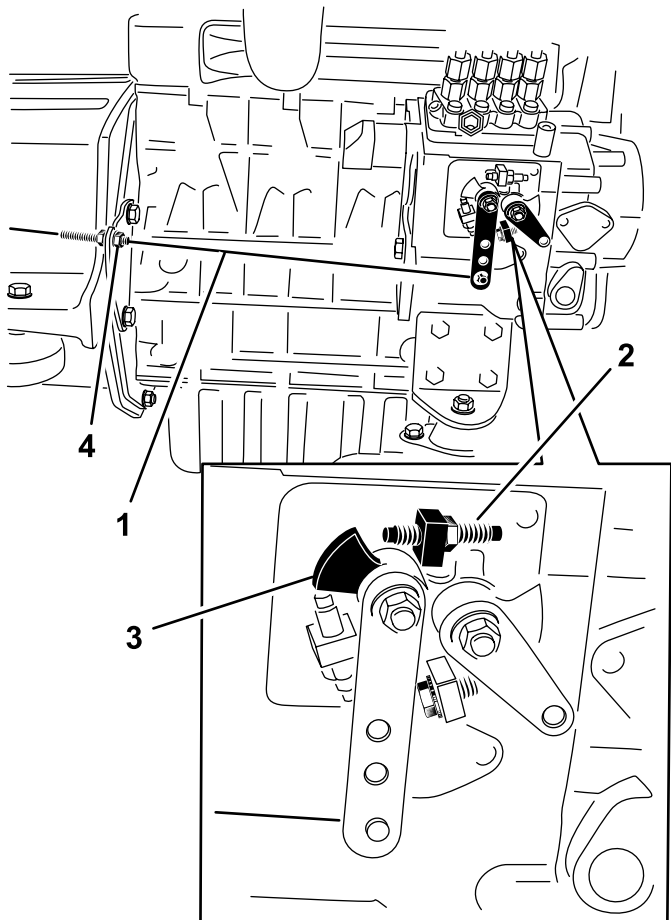

Figur 33

g248469

- | | |
|-----------------------|-----------------------------|
| 1. Gaskabel | 3. Hastighedskontrolhåndtag |
| 2. Højhastighedsskrue | 4. Kontramøtrikker |

3. Juster om nødvendigt placeringen af kontramøtrikkerne på gashåndtagets kabel, indtil hastighedskontrolhåndtaget berører skruen til høj hastighed, når gashåndtaget er i positionen FAST (Hurtig) (låst) position (Figur 33).
4. Sørg for at spænde kablets kontramøtrikker helt efter justeringen.

Vedligeholdelse af brændstofsyste

Bemærk: Se [Brændstofspekifikation \(side 21\)](#) for at få anbefalinger vedr. det rette brændstof.

⚠ FARE

Under visse forhold er dieselolie og brændstofdampe meget brandfarlige og eksplosive. En brand eller eksplosion forårsaget af brændstof kan give forbrændinger samt forårsage tingsskade.

- Anvend en tragt, og fyld tanken udendørs på et åbent område, mens motoren er slukket og kold. Tør eventuelt spildt brændstof op.
- Fyld ikke brændstoftanken helt op. Fyld brændstof på brændstoftanken, indtil niveauet ligger ved påfyldningsstudsens bund.
- Ryg aldrig, når du håndterer brændstof, og hold dig på afstand af åben ild eller steder, hvor brændstofdampene kan antændes af en gnist.
- Opbevar brændstof i en ren, sikkerhedsgodkendt beholder, og sørg altid for, at låget er skruet på.

Serviceeftersyn af vandudskilleren

Eftersynsinterval: Hver anvendelse eller dagligt

For hver 400 timer

Efterse vandudskilleren som vist i [Figur 34](#).

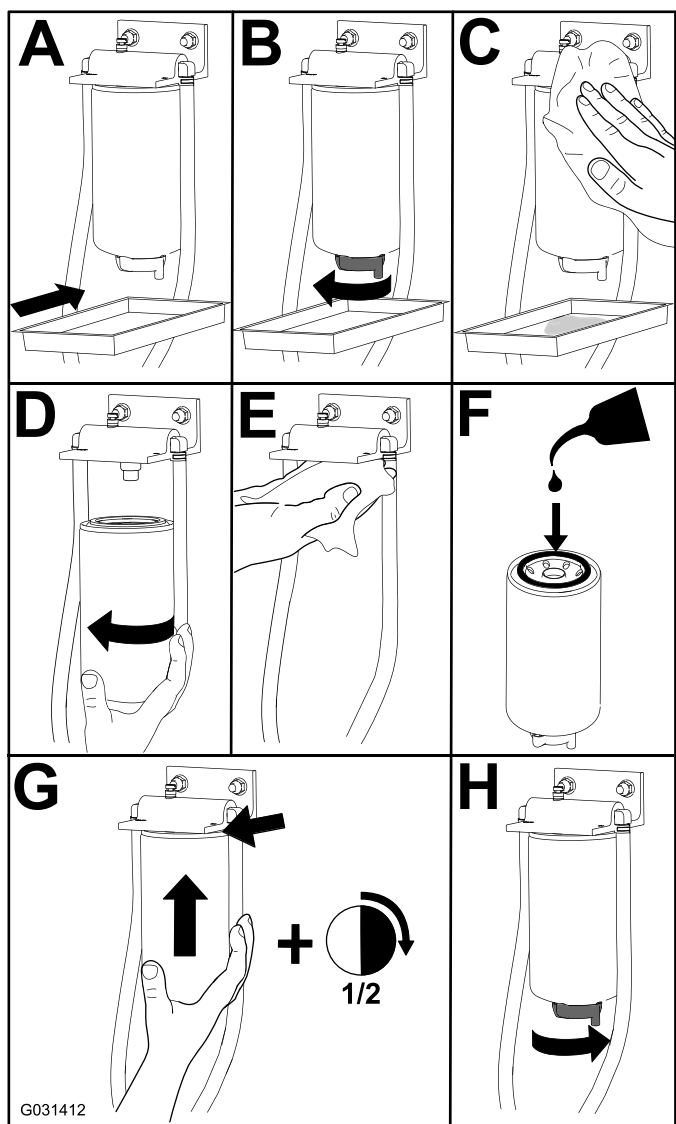

Figur 34

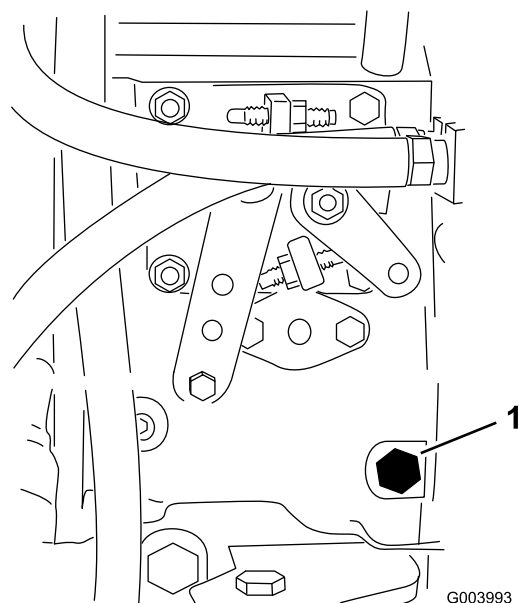

Figur 35

1. Udluftningsskrue

4. Drej tændingsnøglen til positionen TÆNDT. Den elektriske brændstofpumpe begynder at køre og tvinger derved luften ud omkring udluftningsskruen. Lad nøglen sidde i positionen TÆNDT, indtil en konstant strøm af brændstof strømmer ud omkring skruen.
5. Spænd skruen, og drej nøglen til positionen FRA.

Bemærk: Motoren bør starte, når brændstofsyste­met er blevet udluftet. Men hvis motoren alligevel ikke starter, kan der sidde luft tilbage mellem indsprøjt­ningspumpen og indsprøjt­ningsdyserne. Se [Udluftning af brændstofindsprøjt­ningsdyserne \(side 41\)](#).

Udluftning af brændstofsyste­met

Du skal udlufte brændstofsyste­met, før du starter motoren, hvis noget af følgende er sket:

- Start af en ny maskine
 - Motoren er gået i stå på grund af brændstofmangel.
 - Når der er udført vedligeholdelsesarbejde på komponenter i brændstofsyste­met (dvs. udskiftning af filtre, eftersyn af udskilleren osv.)
1. Klargør maskinen til vedligeholdelsesarbejde. Se [Kontrol af dæktrykket \(side 46\)](#) og sørg for, at brændstoftanken er mindst halvt fuld.
 2. Åbn motorhjelmen, og fastgør den med støttepinden.
 3. Åbn udluftningsskruen på brændstofindsprøjt­ningspumpen ([Figur 35](#)) med en 12 mm nøgle.

Udluftning af brændsto­findsprøjt­ningsdyserne

Bemærk: Denne procedure bør kun anvendes, hvis brændstofsyste­met er blevet helt tømt for luft via normale spædningsproce­durer, og motoren ikke vil starte. Se [Udluftning af brændstofsyste­met \(side 41\)](#).

1. Løsn rørforbindelsen til dyse nr. 1 og holdersamlingen ([Figur 36](#)).

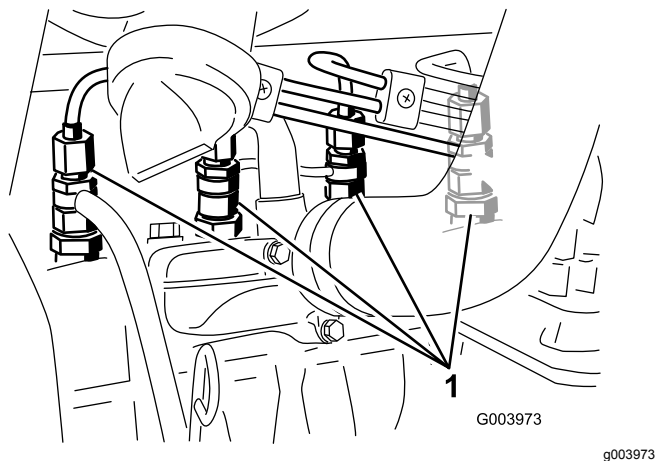

Figur 36

1. Brændstofindsprøjtningdyser

2. Drej nøglen i tændingen til positionen ON (Til), og hold øje med brændstoffilstrømningen rundt om forbindelsesdelen. Drej nøglen til positionen FRA, når du konstaterer en konstant brændstoffilstrømning.
3. Spænd rørforbindelsen forsvarligt fast.
4. Gentag trinene 1 til 3 på de øvrige indsprøjtningdyser.

Rengøring af brændstoff-tanken

Eftersynsinterval: Hvert 2. år

Tøm og rengør brændstofftanken hvert andet år. Fjern også de indvendige filtre, og rengør dem efter, at tanken er tømt. Brug ren diesel til at skylle tanken ud med.

Vigtigt: Tøm og rengør tanken, hvis brændstoffsystemet forurenes, eller hvis du planlægger at opbevare maskinen i en længere periode.

Eftersyn af brændstofslan-ger og -forbindelser

Eftersynsinterval: For hver 400 timer

Efterse brændstofslangerne for slitage, skader eller løse forbindelser.

Vedligeholdelse af elektrisk system

Elektrisk system – Sikkerhed

- Frakobl batteriet, før maskinen repareres. Frakobl minuspolen først og pluspolen sidst. Tilslut pluspolen først og minuspolen sidst.
- Oplad batterier på et åbent sted med god ventilation, væk fra gnister og åben ild. Træk stikket til opladeren ud af stikkontakten, før du slutter den til eller kobler den fra batteriet. Brug beskyttelsesdragt og isoleret værktøj.

Serviceeftersyn af batteriet

Eftersynsinterval: For hver 50 timer

Hold batteriets overside ren. Hvis maskinen opbevares på et sted med meget høje temperaturer, løber batteriet hurtigere tør for strøm, end hvis maskinen opbevares på et sted med lav temperatur.

Hold oversiden af batteriet rent ved at vaske det periodisk med en børste dyppet i ammoniak eller en opløsning af tvekulsurt natron. Skyl overfladen på batteriet med vand efter rengøring. Fjern ikke påfyldningsdækslerne under rengøring af batteriet.

Batteriledningerne skal være strammet til på polerne for at sikre god elektrisk kontakt.

Hvis der opstår korrosion ved polerne, skal du frakoble kablerne – minuskablet (-) først – og skrabe klemmerne og polerne af separat. Tilslut ledningerne, pluskablet (+) først, og smør polerne med vaseline.

⚠ ADVARSEL

Batteripoler eller metalværktøj kan kortslutte mod maskinens metaldele og forårsage gnister. Gnister kan få batterigasserne til at eksplodere og medføre personskaade.

- Når batteriet skal fjernes eller monteres, må batteriets poler ikke berøre nogen metaldele på maskinen.
- Metalværktøj må ikke kortslutte mellem batteripolerne og maskinens metaldele.

⚠ ADVARSEL

Forkert batterikabelføring kan danne gnister og beskadige maskinen og kablerne. Gnister kan få batterigasserne til at eksplodere og medføre personskade.

- Frakobl altid batteriets (sorte) minuskabel, før du frakobler det røde pluskabel.
- Tilslut altid batteriets røde pluskabel, før du tilslutter det sorte minuskabel.

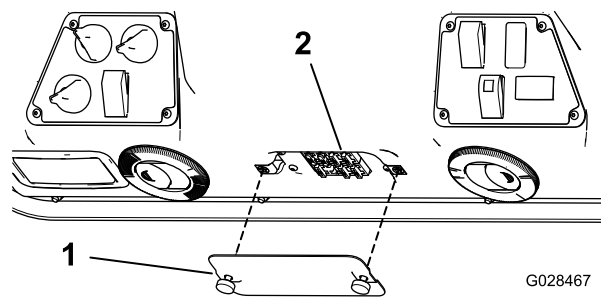

Figur 38

1. Dæksel
2. Sikringer

Kontrol af sikringerne

Hvis maskinen stopper, eller der opstår andre problemer i det elektriske system, skal du kontrollere sikringerne. Tag sikringerne ud en ad gangen, og kontroller, om nogen af dem er sprunget. Hvis det er nødvendigt at skifte en sikring, skal der altid **isættes en sikring af den samme type og med det samme amperetal** som den gamle sikring, **da det elektriske system ellers kan blive beskadiget.** (se mærkaten ved siden af sikringerne med diagrammet, som viser hver sikring og dens amperetal).

Traktionsenhedens sikringer er placeret under sædet (Figur 37).

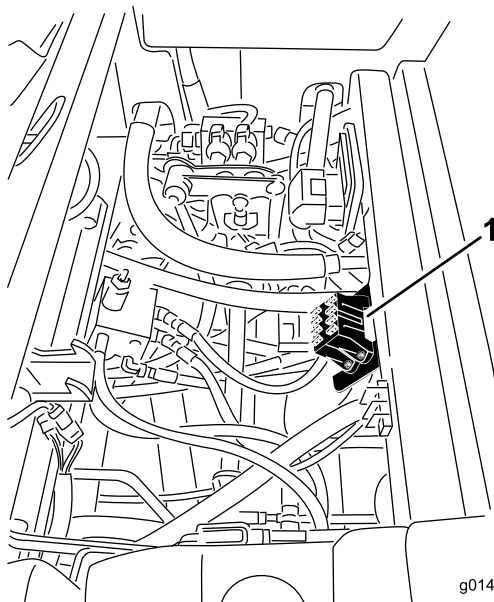

Figur 37

1. Sikringsblokkens placering

Førerhusets sikringer sidder i sikringsdåsen i førerhusets loftkonsol (Figur 38).

Opbevaring af batteriet

Hvis maskinen opbevares i mere end 30 dage, skal batteriet fjernes og oplades helt. Opbevar det enten på en hylde eller på maskinen. Lad kablerne være frakoblede, hvis du opbevarer det på maskinen. Opbevar batteriet et køligt sted for at undgå hurtig afladning af batteriet. Sørg for, at batteriet er helt opladet, så det ikke fryser til. Et fuldt opladet batteris massefylde er 1,265 til 1,299.

ACE-fejlfindingsdisplay

Maskinen leveres med en elektronisk styreenhed, der styrer de fleste af maskinens funktioner. Styreenheden afgør, hvilke funktioner der kræves til de forskellige indgangssignalkontakter (f.eks. sædekontakt, tændingskontakt) og slår udgangene til for at aktivere magnetventiler eller relæer til den ønskede maskinfunktion.

For at den elektroniske styreenhed kan styre maskinen som ønsket, skal alle indgangssignalkontakterne, udgangssignalmagnetventilerne og relæerne være forbundet og fungere korrekt.

Brug ACE-fejlfindingsinstrumentets display og skabelon som hjælp til at kontrollere og korrigere maskinens elektriske funktioner. Kontakt din Toro-forhandler for at få hjælp.

Kontrol af sikkerhedskontakterne

Formålet med sikkerhedskontakterne er at forhindre motoren i at tørne eller starte, medmindre traktionspedalen er i NEUTRAL position og kraftudtaget udkoblet. Motoren bør stoppe, hvis du træder på traktionspedalen, når du ikke sidder i sædet, eller hvis parkeringsbremsen er aktiveret.

▲ FORSIGTIG

Hvis kontakterne til sikkerhedslåsesystemet frakobles eller beskadiges, kan maskinen reagere uventet og forårsage personskade.

- Pil ikke ved sikkerhedskontakterne.
- Kontroller dagligt, at sikkerhedskontakterne fungerer, og udskift eventuelle beskadigede kontakter, før du betjener maskinen.

Kontrol af sikkerhedskontakternes funktion

1. Parker maskinen på en plan flade, sænk redskabet, sluk motoren, og aktiver parkeringsbremsen.
2. Hæv sædet.
3. Find ledningsnettet og stikkene nær styreenheden (Figur 39).

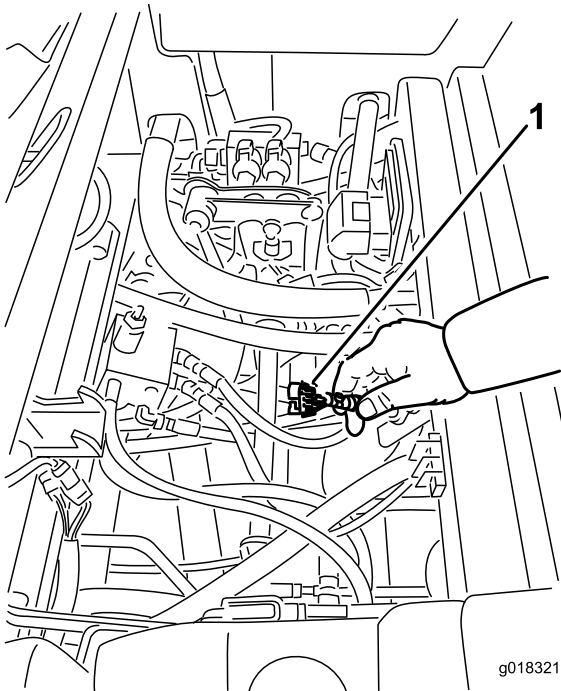

Figur 39

1. Ledningsnet og stik

4. Slut ACE-fejlfindingsdisplayets stik til fejlfindingsstikket (Figur 40).

Bemærk: Sørg for, at den korrekte skabelonmærkat sættes på ACE-fejlfindingsdisplayet.

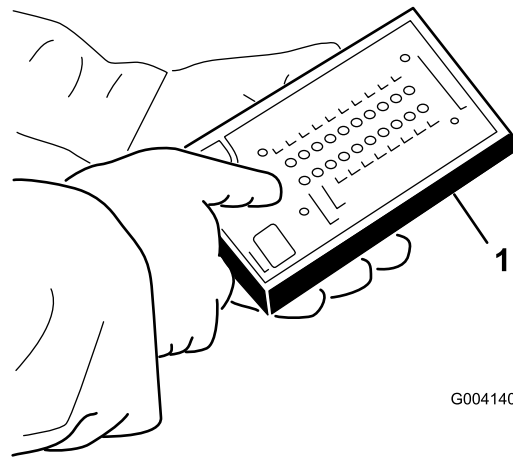

G004140

g004140

Figur 40

1. ACE-fejlfindingsinstrument

5. Drej nøglen til positionen ON (Til), men start ikke motoren.

Bemærk: Den røde tekst på skabelonmærkaten henviser til indgangssignalkontakter, og den grønne tekst henviser til udgangssignaler.

6. Lysdioden for "viste indgangssignaler" fornedet i den højre dioderække på ACE-fejlfindingsinstrumentet skal lyse. Hvis lysdioden for "viste udgangssignaler" lyser, skal du trykke på vippekontakten på ACE-fejlfindingsinstrumentet, så "viste indgangssignaler" kommer til at lyse i stedet.

ACE-fejlfindingsinstrumentet tænder den lysdiode, der hører til et indgangssignal, når den pågældende indgangskontakt sluttes.

7. Omkobl nu hver enkelt kontakt fra afbrudt til sluttet tilstand (dvs. sid på sædet, aktiver traktionspedalen osv.), og bemærk, hvordan den tilhørende lysdiode på ACE-fejlfindingsinstrumentet blinker, når den tilhørende kontakt sluttes. Gentag dette for alle kontakter, der kan omkobles manuelt.
8. Hvis en kontakt sluttes, og den korrekte lysdiode ikke tændes, skal du kontrollere alle ledninger og forbindelser til kontakten og/eller kontrollere kontakten med et ohmmeter. Udskift alle kontakter og reparer ledninger, der ikke fungerer.

Bemærk: ACE-fejlfindingsinstrumentet kan også spore, hvilke udgangsmagnetventiler eller relæer der er tændt. Dette er en hurtig måde at finde kilden til fejlen.

Kontrol af udgangssignalfunktionen

1. Parker maskinen på en plan flade, sænk redskabet, sluk motoren, og aktiver parkeringsbremsen.
2. Hæv sædet.
3. Find ledningsnettet og stikkene nær styreenheden.
4. Træk forsigtigt sløjfetilbagekoblingen ud af ledningsnetstikket.
5. Slut ACE-fejlfindingsinstrumentets stik til ledningsnettets tilsvarende stik. Hvis maskinen leveres med et frontmonteret redskab, har den to styreenheder.

Bemærk: Sørg for, at den korrekte skabelonmærkat sættes på ACE-fejlfindingsdisplayet.

6. Drej nøglen til positionen ON (Til), men start ikke motoren.

Bemærk: Den røde tekst på skabelonmærkaten henviser til indgangssignalkontakter, og den grønne tekst henviser til udgangssignaler.

7. Lysdioden for "viste indgangssignaler" forneden i den højre dioderække på ACE-fejlfindingsinstrumentet skal lyse. Hvis lysdioden for "viste udgangssignaler" lyser, skal du trykke på vippekontakten på ACE-fejlfindingsinstrumentet, så "viste indgangssignaler" kommer til at lyse i stedet.

Bemærk: Det kan være nødvendigt at skifte mellem "viste indgangssignaler" og "viste udgangssignaler" flere gange for at udføre det næste trin. Tryk på vippekontakten en enkelt gang for at skifte frem og tilbage. Gør dette så ofte, det er nødvendigt; hold ikke knappen nede.

8. Sæt dig i sædet, og prøv at betjene den ønskede maskinfunktion. De tilhørende udgangssignallysdioder skal lyse for at angive, at det elektroniske kontrolmodul tænder for den pågældende funktion.

Bemærk: Hvis de korrekte udgangssignallysdioder ikke tænder, skal du kontrollere, at de pågældende indgangssignalkontakter står i den korrekte position, for at funktionen kan udføres. Kontroller, at kontakterne fungerer korrekt.

Hvis udgangssignallysdioderne er tændt som angivet, men maskinen alligevel ikke fungerer korrekt, er der ikke tale om et elektrisk problem. Reparer som nødvendigt.

Bemærk: Hvis alle udgangskontakter er i den korrekte position og fungerer korrekt, men

udgangssignallysdioderne ikke lyser korrekt, tyder det på, at der er et problem med det elektroniske kontrolmodul. Hvis dette sker, skal du kontakte din lokale Toro-forhandler for at få hjælp.

Vigtigt: Efterlad ikke ACE-fejlfindingsdisplayet tilsluttet til maskinen. Det er ikke konstrueret til at kunne holde til de forhold, maskinen bruges under hver dag. Når du er færdig med at bruge ACE-fejlfindingsinstrumentet, skal det frakobles maskinen, og sløjfetilbagekoblingen skal tilsluttes til ledningsnettets stik. Maskinen fungerer ikke, hvis sløjfetilbagekoblingsstikket ikke er sluttet til ledningsnettet. Opbevar ACE-fejlfindingsinstrumentet på et tørt, sikkert sted på værkstedet og ikke på maskinen.

Vedligeholdelse af drivsystem

Kontrol af dæktrykket

Eftersynsinterval: For hver 50 timer

Oprethold lufttrykket i for- og bagdækkene. Det korrekte lufttryk er 1,72 bar i bagdækkene og 1,03 bar i frontdækkene. Hvis maskinen er udstyret med førerhus, skal for- og baghjulene oppumpes til 1,72 bar. Ujævnt dæktryk kan forårsage ujævn klipning. Dæktrykket skal kontrolleres, når dækkene er kolde. På denne måde fås den mest præcise trykmåling.

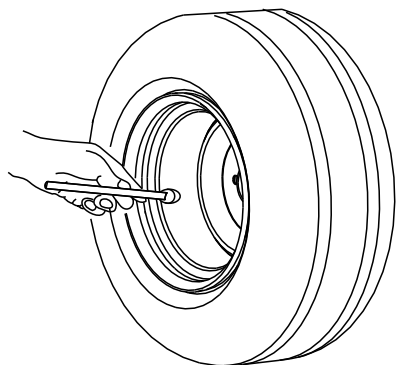

G001055

g001055

Figur 41

2. På et underlag med eller under vejbelægning drejes rattet til højre eller venstre. Fortsæt med at dreje, indtil alle fire hjul ophører med at dreje. Dermed bør hjulindstillingen synkroniseres automatisk.

Vigtigt: Hvis dette gøres på græsunderlag, kan plænen blive beskadiget umiddelbart under de drejende hjul.

Korrektion af forkert styrejustering

1. Tryk styringsvælgerknappen bagud (firehjulsstyring) (Figur 42).

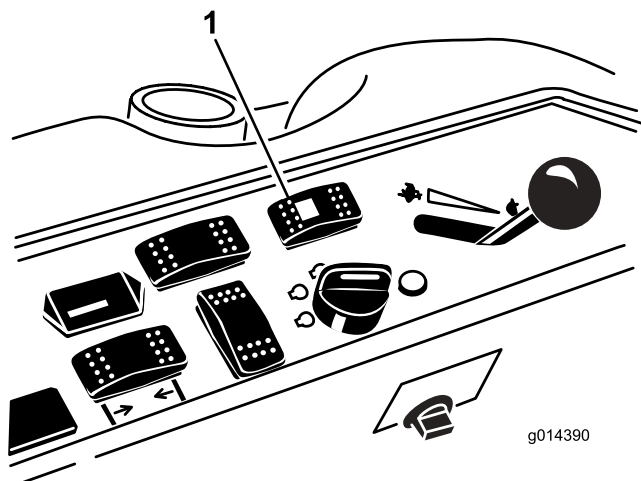

g014390

g014390

Figur 42

1. Styringsvælgerknap

Vedligeholdelse af kølesystem

Kølesystem – Sikkerhed

- Indtagelse af motorkølevæske kan forårsage forgiftning. Opbevares utilgængeligt for børn og kæledyr.
- Udslip af varm kølevæske under tryk eller berøring af den varme køler og de omgivende dele kan forårsage alvorlige forbrændinger.
 - Lad altid motoren køle af i mindst 15 minutter, før kølerdækslet tages af.
 - Brug en klud, når kølerdækslet åbnes, og åbn det langsomt, så damp kan slippe ud.
- Betjen ikke maskinen, medmindre dækslerne er monteret.
- Hold fingre, hænder og tøj væk fra den roterende ventilator og drivremmen.
- Sluk for motoren, og tag nøglen ud, før der foretages vedligeholdelsesarbejde.

Kontrol af kølesystemet

Eftersynsinterval: Hver anvendelse eller dagligt

Kølesystemet er fyldt med en 50/50-opløsning af vand og permanent ethylenglycol-frostvæske. Kontroller kølevæskestanden i ekspansionsbeholderen ved begyndelsen af dagen, før motoren startes. Kølesystemets kapacitet er 7,5 l.

1. Kontroller kølevæskestanden i ekspansionsbeholderen (Figur 43). Væskestanden skal være mellem mærkerne på siden af beholderen.
2. Hvis kølevæskestanden er lav, skal du fjerne dækslet til ekspansionsbeholderen og fylde systemet op på ny. **Fyld ikke for meget på.**

3. Monter dækslet til ekspansionsbeholderen.

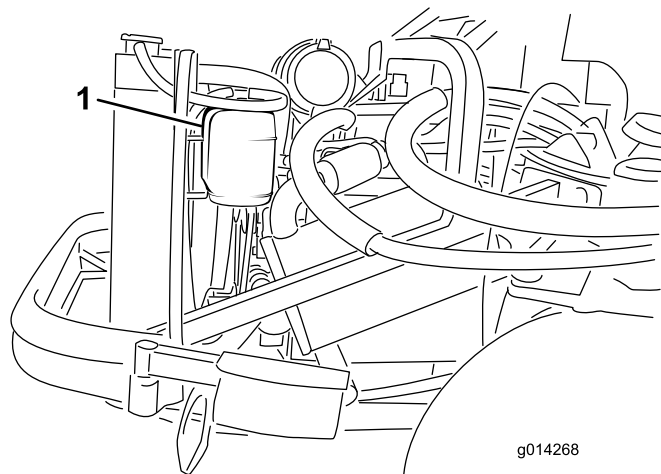

Figur 43

1. Ekspansionsbeholder

Rengøring af køleren

Eftersynsinterval: Hver anvendelse eller dagligt
Rengør køleren hyppigere under meget støvede og snavsede forhold.

Rengør køleren for at forhindre, at motoren overophedes.

Bemærk: Hvis redskabet eller motoren slukker pga. overophedning, skal du først kontrollere, om der er for mange smudsaflejringer på køleren.

1. Åbn motorhjelmen, og fastgør støttepinden.
2. Løsn flangemøtrikken, der fastgør renseklappen på undersiden af bagrammen (Figur 44). Drej klappen til side for at få adgang til renseshullet i rammen.

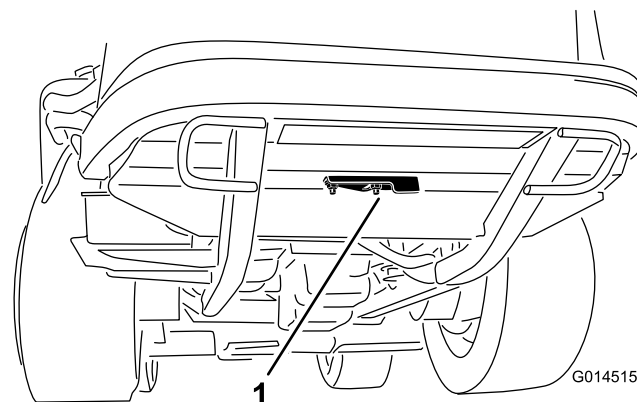

Figur 44

1. Renseklap

3. Arbejd fra kølerens ventilatorside, og blæs smudset ud med trykluft ved lavt tryk (3,45 bar)

(brug ikke vand). Gentag dette trin stående foran køleren og igen fra ventilatorsiden.

4. Når du har rengjort køleren grundigt, skal du fjerne evt. snavs fra kanalen ved kølerens bund og omkring rammen.
5. Rengør motorrummet og bremseleddet.
6. Luk rensklappen, og spænd flangemøtrikken.
7. Luk motorhjelman.

Vedligeholdelse af bremser

Justering af bremserne

Juster driftsbremserne, hvis bremsepedalen har mere end 25 mm fri vandring, eller når bremserne ikke virker effektivt. Fri vandring angiver den afstand, som bremsepedalen kan flyttes, før du mærker bremsemodstand.

Bemærk: Brug hjulmotorsspillerummet til at rukke tromlerne frem og tilbage, så det sikres, at tromlerne er fri før og efter justeringen.

1. Tilspænd bremserne for at reducere bremsepedalernes frie vandring ved at løsne den forreste møtrik på bremsekablets gevindende (Figur 45).

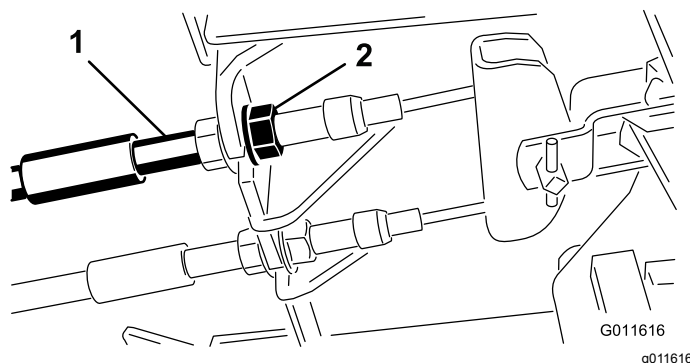

Figur 45

1. Bremsekabler
2. Forreste møtrikker

2. Tilspænd den bageste møtrik for at flytte kablet bagud, indtil bremsepedalerne har 1,27 til 1,9 cm fri vandring, før hjulene låses.
3. Tilspænd de forreste møtrikker, og sørg for, at begge kabler aktiverer bremserne på samme tid.

Justering af parkeringsbremsen

Hvis parkeringsbremsen ikke aktiveres, skal du justere bremsepedalen.

1. Løsn de to skruer, der fastholder parkeringsbremsepedalen på stellet (Figur 46).

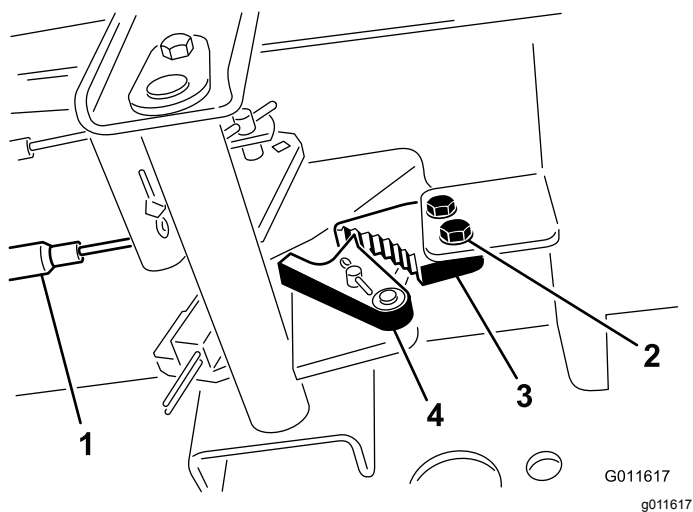

Figur 46

- | | |
|----------------|------------------------------|
| 1. Bremskabler | 3. Parkeringsbremsejustering |
| 2. Skruer (2) | 4. Bremselås |

2. Tryk parkeringsbremsepedalen frem, indtil parkeringsbremselåsen kobler helt ind på bremsepalen (Figur 46).
3. Spænd de to skruer, så justeringen fastlåses.
4. Træd på bremsepedalen for at udløse parkeringsbremsen.
5. Kontroller justeringen, og juster den som påkrævet.

Vedligeholdelse af remme

Kontrol af generatorremmen

Eftersynsinterval: For hver 100 timer

Efter de første 10 timer

1. Åbn motorhjelmen, og fastgør den med støttepinden.
2. Kontroller generatorremmens tilspænding ved at trykke på den (Figur 47) midt mellem generatoren og krumtapakslen med en belastning på 10 kg.

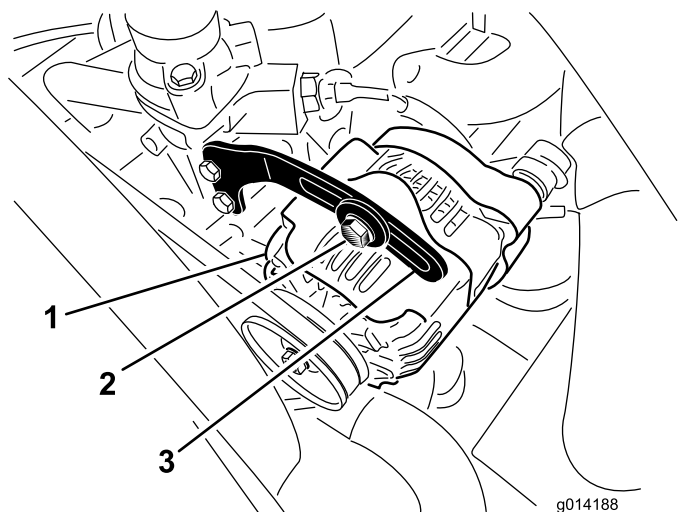

Figur 47

- | | |
|--------------|-------------|
| 1. Generator | 3. Afstiver |
| 2. Bolt | |

Remmen skal afbøje 11 mm. Gå til trin 3, hvis afbøjningen er forkert. Hvis den er korrekt, har du gennemført proceduren.

3. Løsn boltene, der fastgør afstiveren til generatoren (Figur 47), samt generatorens drejebolt.
4. Indfør en løftestang mellem generatoren og motoren, og lirk generatoren udad.
5. Når den korrekte stramning er opnået, skal du stramme generatoren, afstiveren og drejeboltene for at fastlåse justeringen.

Vedligeholdelse af betjeningsanordningsystem

Justering af traktionsdrevet til neutral

Bemærk: Hvis hydraulikvæske for nyligt er blevet skiftet på maskinen, eller den har fået udskiftet traktionsmotorerne eller slangerne, skal du fjerne evt. luftlommer i systemet, inden du udfører denne procedure. Dette kan gøres ved at køre maskinen frem og tilbage i nogle minutter og derefter efterfylde olie efter behov.

Bemærk: Hvis maskinen står på et vandret underlag, må den ikke krybe, når du slipper traktionspedalen.

1. Parker maskinen på en plan flade, aktiver parkeringsbremsen, sænk klippeenheden ned på gulvet, og sluk motoren.
2. Hæv maskinens bagende med en donkraft, indtil baghjulene er fri af gulvet. Understøt maskinen med donkræfte, så den ikke kan vælte.

Bemærk: På modeller med firehjulstræk skal forhjulene også hæves fra gulvet og understøttes med bukke.

⚠ ADVARSEL

Motoren skal køre, så du kan foretage justeringen. Dette kan forårsage personskade.

Hold hænder, fødder, ansigt og øvrige legemsdele væk fra varme motordele og roterende dele.

3. Start motoren ved at sætte gashåndtaget i positionen SLOW (langsom), og hold øje med, i hvilken retning baghjulene roterer.

Vigtigt: Sørg for, at traktionspedalen er i positionen NEUTRAL.

- Hvis det venstre baghjul roterer, skal kontramøtrikkerne løsnes på transmissionsstyrestangen i venstre side (Figur 48).

Bemærk: Der er venstregevind forrest på styrearmen. I den bageste ende af styrearmen, som er forbundet med transmissionen, er der højregevind.

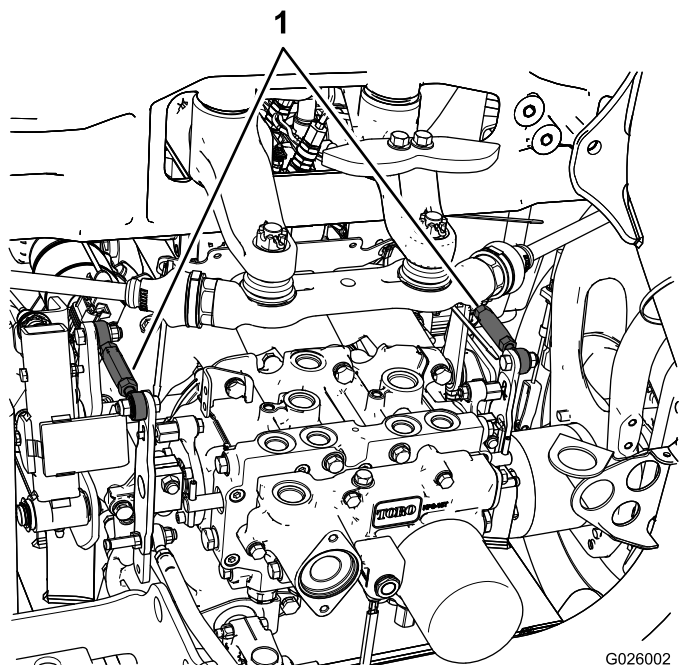

Figur 48

1. Transmissionsstyrestænger

- Hvis det venstre baghjul roterer i bakgear, skal styrearmen forlænges ved at dreje den langsomt mod uret (set fra maskinens forende), indtil venstre baghjul enten stopper med at rotere eller blot roterer minimalt i bakgear.
- Hvis det venstre baghjul roterer fremad, skal styrearmen forkortes ved at dreje den langsomt med uret (set fra maskinens forende), indtil venstre baghjul stopper med at rotere.

4. Sæt gashåndtaget i positionen FAST (hurtig). Sørg for, at hjulet forbliver stoppet eller roterer minimalt i bakgear. Juster efter behov.
5. Spænd kontramøtrikkerne.
6. Gentag proceduren for højre baghjul om nødvendigt vha. den højre transmissionsstyrestang.
7. Sluk motoren, fjern donkræfterne, og sænk maskinen ned på gulvet.
8. Prøvekør maskinen for at kontrollere, at den ikke kryber.

Justering af den maksimale kørselshastighed

1. Parker maskinen på en plan overflade, udkobl kraftudtaget, slip traktionspedalen til positionen NEUTRAL, og aktiver parkeringsbremsen.
2. Sæt gashåndtaget i positionen SLOW (Langsom), sluk for motoren, tag nøglen ud, og vent, indtil

alle bevægelige dele er stoppet, før du forlader betjeningspositionen.

3. Løsn kontramøtrikken på stopbolten til traktionspedalen (Figur 49).

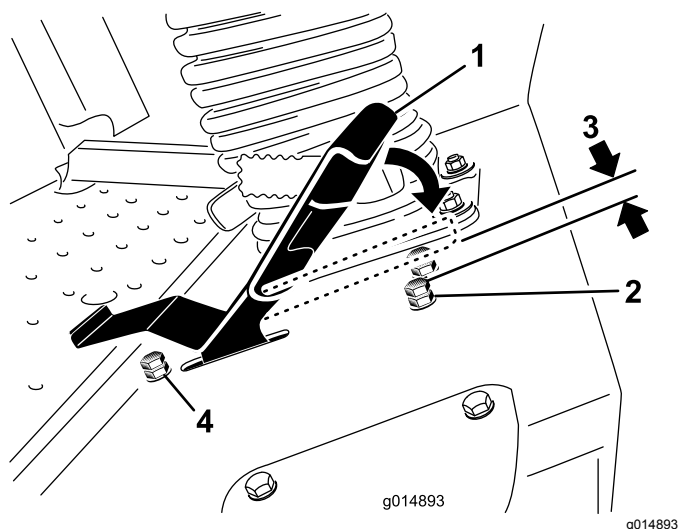

Figur 49

- | | |
|-------------------------------------|------------------------------------|
| 1. Traktionspedal | 3. 1,5 mm |
| 2. Stopbolt med kontramøtrik (frem) | 4. Stopbolt med kontramøtrik (bak) |

4. Skru stopbolten helt i (væk fra traktionspedalen).
5. Tryk traktionspedalen helt frem med håndkraft med et let tryk, indtil den stopper, og hold den i denne stilling.

Bemærk: Påfør kun et let tryk på pedalen, når denne trykkes helt frem.

6. Hæv sædet, og kontroller, at forbindelsen ikke overbelastes, ved at sørge for, at transmissionen ikke bevæger sig, når pedalen trykkes ned til stoppet.
7. Skru stopbolten ud (mod traktionspedalen), indtil der er et mellemrum på 1,5 mm mellem stopboltens hoved og undersiden af traktionspedalen.
8. Spænd kontramøtrikken for at holde stopbolten på plads.
9. Juster stopbolten til bakkørsel for at ændre bakhastighed. Juster stopbolten indad for at øge bakhastigheden. Juster stopbolten udad for at reducere bakhastigheden.

Vedligeholdelse af hydrauliksystem

Hydrauliksystem – Sikkerhed

- Søg straks lægehjælp, hvis der sprøjtes væske ind under huden. Væske sprøjtet ind under huden skal fjernes kirurgisk inden for nogle få timer af en læge.
- Sørg for, at alle slanger og rør til hydraulikvæske er i god stand, og at alle hydrauliske forbindelser og fittings slutter tæt, før der sættes tryk på det hydrauliske system.
- Hold din krop og hænder væk fra splithulslækager eller dyser, der sprøjter højtrykshydraulikvæske ud.
- Brug pap eller papir til at finde eventuelle hydrauliklækager.
- Tag hele trykket af det hydrauliske system, før der udføres arbejde på det.

Hydraulikvæskespecifikation

Beholderen fyldes på fabrikken med traktortransmissions-/hydraulikvæske af høj kvalitet. Følgende udskiftningsvæske anbefales:

Toro Premium Transmission/Hydraulic Tractor Fluid (fås i spande med 19 liter eller tromler med 208 liter). Reservedelsnumrene kan findes i *reservedelskataloget* eller fås hos din Toro-forhandler).

Alternative væsker: Hvis Toro-væsken ikke kan fås, kan Mobil® 424 hydraulikvæske bruges.

Bemærk: Toro påtager sig intet ansvar for skader opstået som følge af brug af forkerte alternative væsker.

Mange hydraulikvæsker er næsten farveløse, og det kan derfor være svært at få øje på lækager. Der kan fås et rødt tilsætningsstof til hydraulikolien i flasker med 20 ml. En flaske er nok til 15 til 22 l hydraulikvæske. Bestil delnr. 44-2500 fra en autoriseret Toro-forhandler.

Kontrol af hydrauliksystemet

Eftersynsinterval: Hver anvendelse eller dagligt

1. Parker maskinen på en plan overflade, slip traktionspedalen til positionen NEUTRAL, og start motoren.

2. Kør motoren ved den lavest mulige hastighed, så systemet tømmes for luft.

Vigtigt: Du må ikke indkoble kraftudtaget.

3. Hæv skjoldet for at strække løftecylindrene ud, sluk motoren, og tag tændingsnøglen ud.
4. Fjern hydraulikpåfyldningsdækslet (Figur 50) fra påfyldningsstuds.
5. Fjern målepinden, og aftør den med en ren klud (Figur 50).
6. Skru målepinden helt i påfyldningsstuds, og tag den ud igen og kontroller væskestanden (Figur 50).

Hvis standen ikke ligger inden for det riflede område på målepinden, skal du påfylde så megen hydraulikvæske af høj kvalitet, at væskestanden kommer op i det riflede område. **Fyld ikke for meget væske på hydrauliksystemet.**

7. Sæt målepinden på plads, og skru påfyldningsdækslet fingerstramt på påfyldningsstuds.
8. Kontroller, om der er lækager på slanger og fittings.

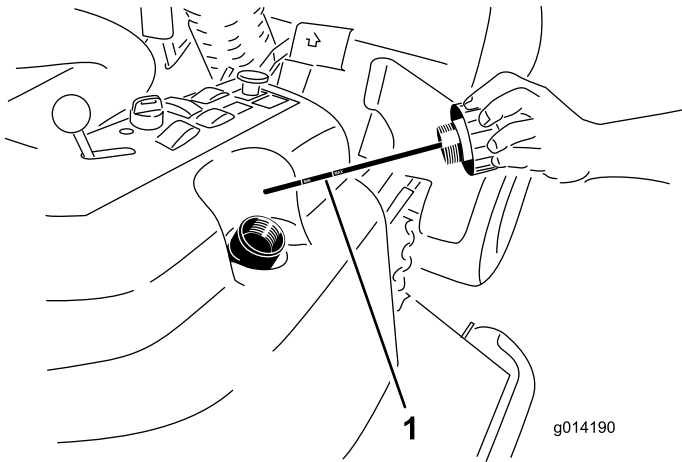

Figur 50

1. Målepind

Udskiftning af hydraulikvæsken og -filteret

Eftersynsinterval: Efter de første 200 timer

For hver 800 timer

Hydraulikbeholderkapacitet: ca. 17 l

1. Udkobl kraftudtaget, lad traktionspedalen returnere til positionen NEUTRAL, og aktiver parkeringsbremsen.
2. Sæt gashåndtaget i positionen SLOW (Langsom), sluk for motoren, tag nøglen ud, og vent, indtil alle bevægelige dele er stoppet, før du forlader betjeningspositionen.
3. Placer en stor bakke under hydraulikbeholderen og gearkassen, og skru propperne af, så al hydraulikvæsken kan løbe af (Figur 51).

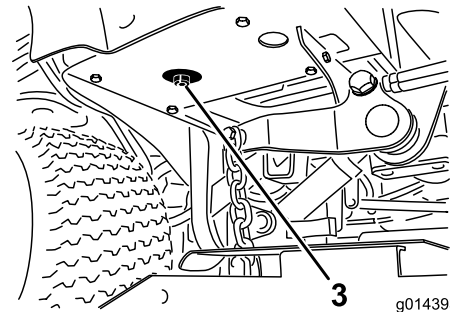
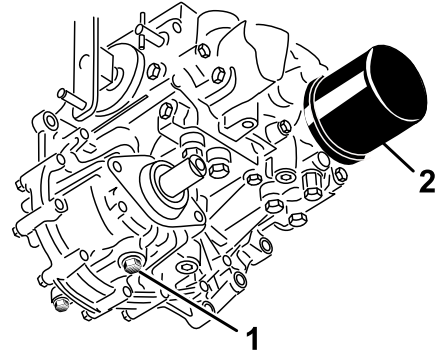

Figur 51

1. Gearkassens aftapningsprop
2. Filter
3. Hydraulikbeholderens aftapningsprop

4. Rengør området omkring hydraulikvæskefilteret, og tag filteret af (Figur 51).
5. Monter straks et nyt hydraulikvæskefilter.
6. Monter aftapningspropperne i hydraulikbeholderen og transmissionskassen.
7. Fyld beholderen op til det korrekte niveau. Se [Kontrol af hydrauliksystemet \(side 51\)](#).
8. Start motoren, og kontroller, om der er væskelækager. Lad motoren køre i ca. fem minutter, og sluk den derefter.
9. Kontroller hydraulikvæskestanden efter to minutter. Se [Kontrol af hydrauliksystemet \(side 51\)](#).

Vedligeholdelse af førerhus

Rengøring af førerhuset

Vigtigt: Vær forsigtig omkring førerhusets forseglinger og lygter (Figur 52). Hvis du bruger en højtryksrensere, så hold højtryksrenserpistolen mindst 0,6 m væk fra maskinen. Brug ikke højtryksrensere direkte på førerhusets forseglinger og lys eller under bageste udhæng.

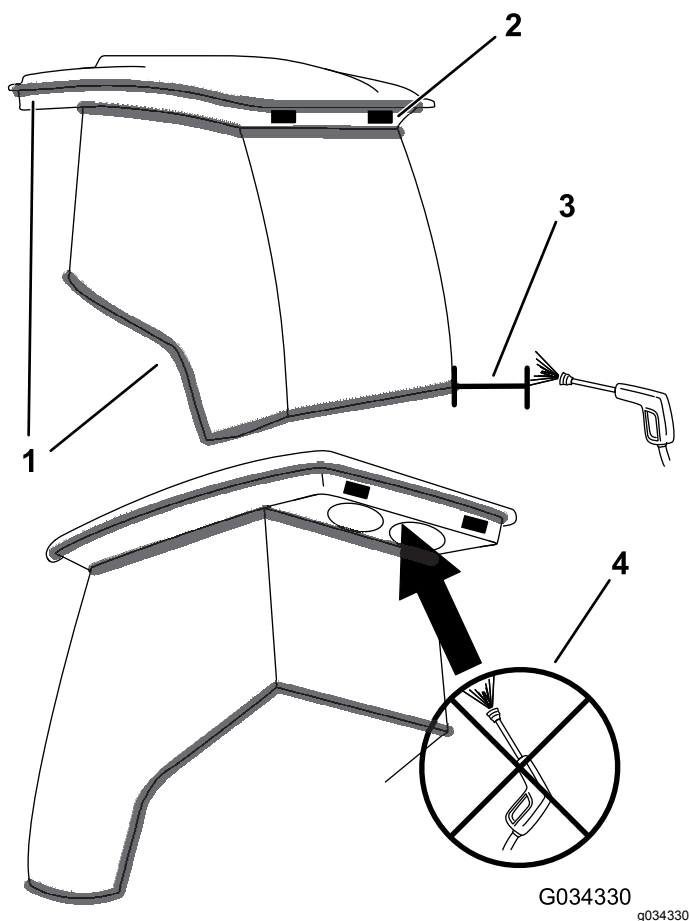

Figur 52

1. Pakning
2. Lygte
3. Hold højtryksrenserpistolen 0,6 m væk.
4. Anvend ikke højtryksrensning under bageste udhæng.

Opfyldning af skyllevæskeflasken

1. Klargør maskinen til vedligeholdelsesarbejde. Se [Klargøring af maskinen til vedligeholdelse \(side 35\)](#).

2. Åbn motorhjelm, og find skyllevæskeflasken (Figur 53).

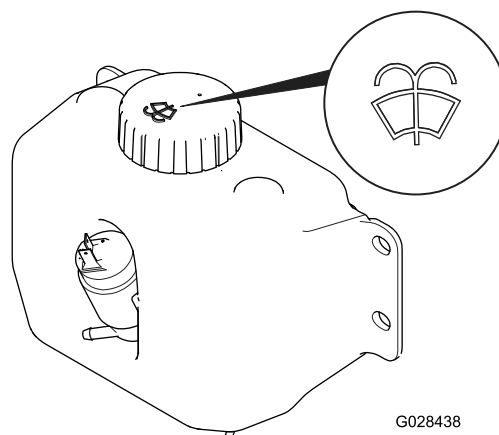

Figur 53

Skyllevæskeflasken med skyllevæskesymbol

3. Fyld flasken op med sprinklervæske efter behov.
4. Luk motorhjelm.

Rengøring af førerhusets luftfiltre

Eftersynsinterval: For hver 250 timer

1. Afmonter skruerne og ristene fra luftfiltrene inde i førerhuset og bag førerhuset (Figur 54 og Figur 55).

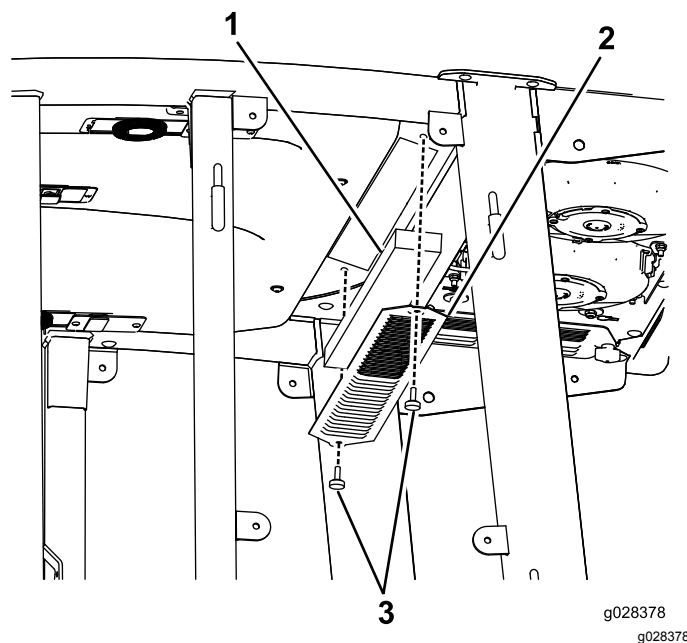

Figur 54

Luftfilter i førerhus

1. Filter
2. Rist
3. Skrue

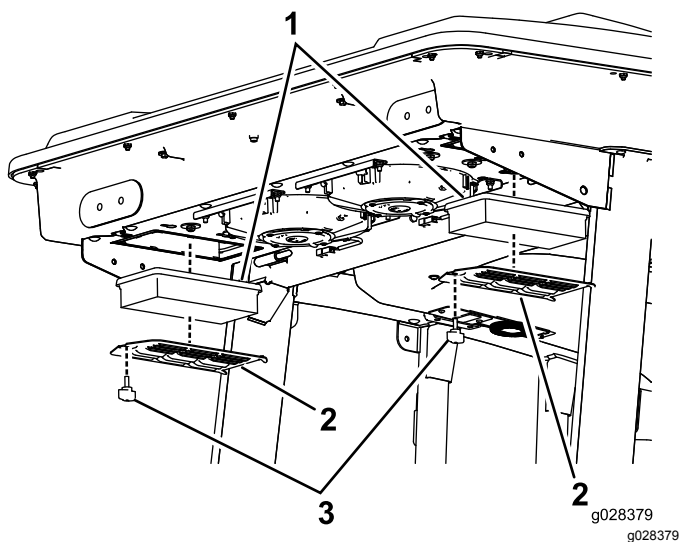

Figur 55
Luffilter bag førerhus

- | | |
|-----------|-----------|
| 1. Filter | 3. Skruer |
| 2. Rist | |

2. Rengør filtrene ved at blæse ren, oliefri trykluft gennem dem.

Vigtigt: Hvis der konstateres huller, revner eller anden beskadigelse, udskiftes filteret.

3. Monter filtrene og risten med fingerskruerne.

Rengøring af airconditionanlæggets spole

Eftersynsinterval: For hver 50 timer Rengør airconditionanlæggets spole hyppigere i meget støvede eller snavsede omgivelser.

1. Klargør maskinen til vedligeholdelsesarbejde. Se [Klargøring af maskinen til vedligeholdelse \(side 35\)](#).
2. Løft de fire tapper på airconditionfilteret ([Figur 56](#)), og fjern filteret fra toppen af førerhuset.

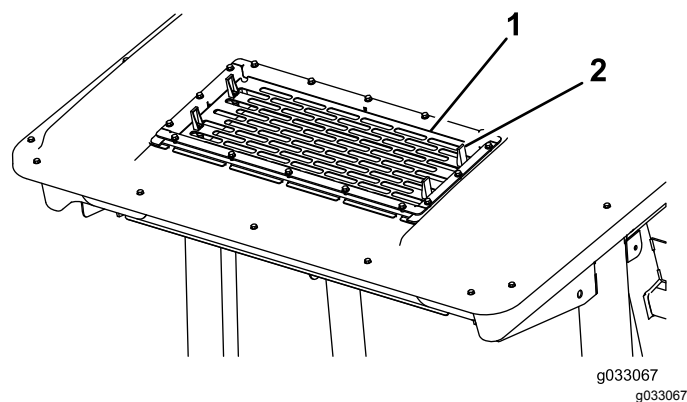

Figur 56

- | | |
|-----------|------------|
| 1. Filter | 2. Tap (4) |
|-----------|------------|

3. Kobl stikket og ledningen til ventilatorerne fra stikkontakten ([Figur 57](#)).

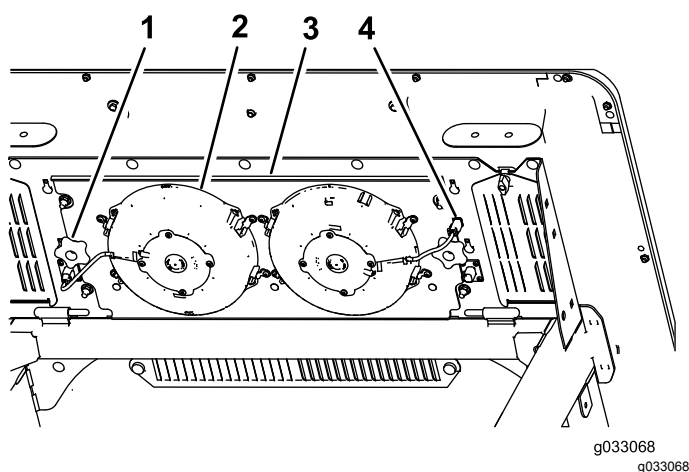

Figur 57

- | | |
|-------------------|------------------------|
| 1. Greb (2) | 3. Ventilatorpanel |
| 2. Ventilator (2) | 4. Stik og ledning (2) |

4. Fjern de to knapper, der fastgør ventilatorpanelet og ventilatorerne til undersiden af førerhusets top ([Figur 57](#)), og fjern enheden.
5. Rengør filteret, airconditionkanalen, ventilatorerne og ventilatorpanelet ved hjælp af luft under lavt tryk på højst 2,76 bar.

Vigtigt: Brug ikke vand til at rengøre kondensatoren, da fugt på komponenter tiltrækker snov og støv, hvilket gør komponenterne mere vanskelige at rengøre.

6. Monter ventilatorpanelet og ventilatorerne på undersiden af førerhusets top med de to knapper, som du løsede og fjernede i trin 4.
7. Tilslut ledningen for ventilatorerne, som du frakoblede i trin 3, til stikkontakten.

8. Monter airconditionfilteret i åbningen i førerhusets top, og fastgør det ved at lukke de fire tapper på filteret.

Rengøring

Bortskaffelse af affald

Motorolie, batterier, hydraulikvæske og motorkølevæske er forureningsmidler. Bortskaf dem i henhold til den lokale gældende lovgivning.

Opbevaring

Klargøring af motoren

1. Aftap motorolien fra oliesumpen, og udskift bundproppen.
2. Skift motorolie og filter. Se [Kontrol af motoroliestanden \(side 38\)](#).
3. Fyld motoren med den anførte mængde motorolie. Se [Kontrol af motoroliestanden \(side 38\)](#).
4. Start motoren, og lad den gå i tomgang i 2 minutter.
5. Tap alt brændstof af brændstoftanken, slangerne, pumpen, filteret og vandudskilleren. Skyl brændstoftanken med rent dieselbrændstof, og tilslut alle slanger.
6. Rengør og efterse luftfilterenheden grundigt.
7. Forsegl luftfilterindtaget og udstødningsåbningen med vejrbestandig tape.
8. Kontroller oliepåfyldningsdækslet og brændstoftankdækslet for at sikre, at de sidder godt fast.

Klargøring af maskinen

1. Rengør maskinen, skjoldet og motoren grundigt, og vær især opmærksom på følgende områder:
 - Køler og kølergitter
 - Modvægtsfjedre
 - Kraftudtagsaksel
 - Alle fedtfittings og drejepunkter
 - Indersiden af kontrolkassen (afmonter kontrolpanelet for at få adgang).
 - Under sædepladen og den øverste del af transmissionen
2. Kontroller og juster dæktrykket. Se [Kontrol af dæktrykket \(side 46\)](#).
3. Kontroller, at der ikke er løse dele, som skal være fastspændte, og efterspænd dem om nødvendigt.
4. Smør alle fedtfittings, drejepunkter og transmissionspinde til omløb af kontraventil ind i fedt. Tør overskydende smøremiddel af.
5. Slib let med sandpapir, og benyt pletreparationslak på lakerede områder, som er blevet ridsede, har været udsat for stenslag eller har rustpletter. Reparer eventuelle buler i metalkarosseriet.

6. Udfør service på batteriet og kablerne som beskrevet herunder:
 - A. Fjern batteriklemmerne fra batteripolerne.
 - B. Rengør batteriet, klemmerne og polerne med en stålbørste og en opløsning med tvekulsurt natron.
 - C. For at forebygge korrosion skal batteriets poler og kabelforbindelserne smøres med Grafo 112X-fedt (Toro delnr. 505-47) eller vaseline.
 - D. Genoplad langsomt batteriet efter hver 60 dage i 24 timer for at forhindre blyulfatering af batteriet.

Bemærkninger:

EEA/UK-erklæring om beskyttelse af privatlivets fred

Toros brug af dine personlige oplysninger

The Toro Company ("Toro") respekterer dit privatliv. Når du køber vores produkter, indsamler vi visse oplysninger om dig, enten direkte fra dig eller igennem din lokale Toro-virksomhed eller -forhandler. Toro bruger disse oplysninger til at opfylde kontraktmæssige forpligtelser – såsom til at registrere din garanti, behandle dit garantikrav eller kontakte dig i tilfælde af en produkttilbagekaldelse – og til lovlige forretningsformål – såsom til at måle kundetilfredshed, forbedre vores produkter eller give dig produktoplysninger, som kan være interessante for dig. Toro kan dele dine oplysninger med vores datterselskaber, søsterselskaber, forhandlere eller andre forretningspartnere i forbindelse med disse aktiviteter. Vi kan også videregive personlige oplysninger, når loven kræver det eller i forbindelse med salg, køb eller fusion af virksomheder. Vi sælger aldrig dine personlige oplysninger til andre virksomheder med henblik på markedsføring.

Opbevaring af dine personlige oplysninger

Toro opbevarer dine personlige oplysninger så længe, det er relevant for ovenstående formål og i overensstemmelse med lovmæssige krav. Yderligere oplysninger om gældende opbevaringsperioder fås ved at kontakte legal@toro.com.

Toros forpligtelse i forbindelse med sikkerhed

Dine personlige oplysninger kan blive behandlet i USA eller et andet land, der har en mindre restriktiv databeskyttelseslovgivning end i dit bopælsland. Når vi sender dine oplysninger ud af dit bopælsland, træffer vi lovmæssigt påkrævede foranstaltninger for at sikre, at passende sikkerhedsforanstaltninger er på plads, så dine oplysninger beskyttes og behandles sikkert.

Adgang og rettelser

Du kan have ret til at rette eller gennemgå dine personlige oplysninger eller gøre indsigelse mod eller begrænse behandlingen af dine data. For at gøre det skal du kontakte os pr. e-mail på legal@toro.com. Hvis du har spørgsmål til den måde, Toro har håndteret dine oplysninger på, opfordrer vi dig til at rette dem direkte til os. Bemærk, at personer bosiddende i Europa har ret til klage til deres datatilsynsmyndighed.

Advarselsinformation i henhold til California Proposition (erklæring) nr. 65

Hvad betyder denne advarsel?

Du kan komme ud for at se et produkt til salg, der er forsynet med et advarselmærkat som det følgende:



WARNING: Cancer and Reproductive Harm (ADVARSEL: Kræft og forplantningsskade) – www.p65Warnings.ca.gov.

Hvad er erklæring 65?

Erklæring 65 gælder for alle selskaber, der driver virksomhed i Californien, sælger produkter i Californien, eller fremstiller produkter, der kan sælges eller indføres i Californien. Den kræver, at Californiens guvernør fører og offentliggør en liste over kemikalier, der kan forårsage kræft, fosterskader og/eller anden skade på reproduktionsevnen. Listen, der opdateres hvert år, omfatter hundredvis af kemikalier, der findes i mange hverdagsartikler. Formålet med erklæring 65 er at informere offentligheden om udsættelse for disse kemikalier.

Erklæring 65 nedlægger ikke forbud mod salg af produkter, der indeholder disse kemikalier, men kræver i stedet advarsler på samtlige produkter, al produktemballage og produktets faglitteratur. Ydermere betyder en advarsel i henhold til erklæring 65 ikke, at et produkt er i strid med produktsikkerhedsstandarder eller -krav. Faktisk har den californiske regering præciseret, at en advarsel i henhold til erklæring 65 "ikke er det samme som en lovgivningsbeslutning om, hvorvidt et produkt er 'sikkert' eller 'usikkert.'" Mange af disse kemikalier er blevet anvendt i hverdagsprodukter i mange år uden dokumenteret skadevirkning. Få yderligere oplysninger på <https://oag.ca.gov/prop65/faqs-view-all>.

En advarsel i henhold til erklæring 65 betyder, at en virksomhed enten (1) har evalueret eksponeringen og konkluderet, at den overskrider niveauet for "ingen betydelig risiko", eller (2) har valgt at forsyne produktet med en advarsel på grund af tilstedeværelsen af et kemikalie, der er anført på førnævnte liste, uden at der er blevet gjort forsøg på at evaluere eksponeringen.

Finder denne lovgivning anvendelse overalt?

Advarsler i henhold til erklæring 65 er kun påkrævede i henhold til californisk lovgivning. Disse advarsler ses i Californien inden for en bred vifte af miljøer, herunder, men ikke begrænset til, restauranter, købmændsforretninger, hoteller, skoler og hospitaler, og på en bred vifte af produkter. Derudover tilvejebringer nogle online- og postordreforhandlere advarsler i henhold til erklæring 65 på deres websites eller i kataloger.

Hvordan måler Californiens forbundsstatslige advarsler sig med de grænser, der er underlagt regeringen i Washington?

Standarder i henhold til erklæring 65 er ofte strengere end nationale og internationale standarder. Der er en række forskellige stoffer, som kræver en advarsel i henhold til erklæring 65 ved niveauer, der ligger langt under de nationale kontrolgrænser. For eksempel ligger advarselstandarden for bly i henhold til erklæring 65 på 0,5 µg/dag, hvilket er langt under nationale og internationale standarder.

Hvorfor er alle produkter af samme slags ikke forsynet med advarslen?

- Produkter, der sælges i Californien, kræver mærkning i henhold til erklæring 65, mens lignende produkter, der sælges andetsteds, ikke gør.
- Hvis en virksomhed, der er involveret i en retssag under erklæring 65, indgår et forlig, kan virksomheden pålægges at anvende erklæring 65-advarsler for sine produkter, mens andre virksomheder, der fremstiller lignende produkter, muligvis ikke er underlagt sådanne krav.
- Håndhævelsen af erklæring 65 er inkonsekvent.
- Virksomheder kan undlade at forsyne deres produkter med advarsler, hvis de konkluderer, at det ikke er påkrævet i henhold til erklæring 65. Fravær af advarsler på et produkt betyder ikke, at produktet er fri for de anførte kemikalier ved lignende niveauer.

Hvorfor inkluderer Toro denne advarsel?

Toro har valgt forsyne forbrugerne med så mange oplysninger som muligt, så de kan træffe kvalificerede beslutninger om de produkter, som de køber og bruger. Toro tilvejebringer i visse tilfælde advarsler på grundlag af viden om tilstedeværelsen af ét eller flere anførte kemikalier, uden at der er blevet foretaget vurdering af eksponeringen, eftersom ikke alle de anførte kemikalier er forsynet med krav til eksponeringsgrænser. Selvom eksponeringen fra Toros produkter kan være uvæsentlig eller ligge inden for intervallet, der "ikke udgør nogen betydelig risiko", har Toro for at være på den sikre side alligevel valgt at forsyne sine produkter med advarsler i henhold til erklæring 65. Hvis Toro ikke stiller disse advarsler til rådighed, kan virksomheden desuden sagsøges af staten Californien eller af private parter, der søger at håndhæve erklæring 65, og underlægges væsentlige sanktioner.



Toros garanti

To års begrænset garanti

Fejl og produkter, der er dækket

The Toro Company og dets søsterselskab, Toro Warranty Company, garanterer i fællesskab i henhold til en aftale mellem dem, at dit Toro-produkt ("produktet") er frit for materialefejl og fejl i den håndværksmæssige udførelse i to år eller 1500 driftstimer*, hvad end der måtte indtræde først. Denne garanti gælder for alle produkter med undtagelse af dybdekløftere (se de separate garantierklæringer for disse produkter). Hvis der forekommer en fejl, som er dækket af garantien, vil vi reparere produktet uden omkostninger for dig. Dette inkluderer fejldiagnose, arbejds løn, reservedele og transport. Denne garanti træder i kraft på den dato, produktet leveres til den person, som oprindeligt køber det i detailledet. * Produkt udstyret med timetæller.

Sådan får du udført service, der er dækket af garantien

Det påhviler dig at underrette produktforhandleren eller den autoriserede produktforhandler, som du har købt produktet hos, så snart du tror, der er opstået en fejl, som er dækket af garantien. Hvis du har brug for hjælp til at finde frem til en produktforhandler eller en autoriseret forhandler, eller hvis du har spørgsmål vedrørende dine rettigheder eller ansvar i henhold til garantien, kan du kontakte os her:

Toro Commercial Products Service Department
Toro Warranty Company
8111 Lyndale Avenue South
Bloomington, MN 55420-1196, USA
+1-952-888-8801 eller +1-800-952-2740
E-mail: commercial.warranty@toro.com

Ejerens ansvar

Du er som ejer af produktet ansvarlig for at udføre den vedligeholdelse og de justeringer, som er nødvendige i henhold til din *betjeningsvejledning*. Hvis du ikke udfører den nødvendige vedligeholdelse og de nødvendige justeringer, kan dette danne grundlag for at afvise en reklamation i henhold til garantien.

Genstande og fejl, der ikke er dækket

Det er ikke alle produktfejl eller funktionsfejl, der måtte opstå i garantiperioden, som udgør materialefejl eller fejl i den håndværksmæssige udførelse. Denne garanti dækker ikke følgende:

- Produktfejl, som er en følge af brug af ikke-originale Toro-reservedele eller af installation og brug af ekstra eller modificeret eller ikke-originalt Toro-tilbehør og -produkter. Der kan medfølge en separat garantierklæring fra producenten af sådanne enheder.
- Produktfejl, som er en følge af manglende udførelse af anbefalet vedligeholdelse og/eller justeringer. Undladelse af at udføre korrekt vedligeholdelse af Toro-produkterne i henhold til skemaet over anbefalet vedligeholdelse i *betjeningsvejledningen* kan danne grundlag for afvisning af et garantikrav.
- Produktfejl, der stammer fra brug af produktet på ødelæggende, uagtsom eller hensynsløs vis.
- Reservedele, som forbruges ved brug, medmindre de skønnes at være defekte. Eksempler på reservedele, som forbruges eller opbruges under normal betjening af produktet omfatter, men er ikke begrænset til, bremseklodser og -belægninger, koblingsbelægninger, skæreknive, knivcylindre, ruller og lejer (forseglede eller smørbare), bundknive, tændrør, styrehjul, lejer, dæk, filtre, remme samt visse sprøjtekomponenter såsom membraner, dyser og kontraventiler osv.
- Fejl, der forårsages af eksterne forhold. Forhold, der anses for at være eksterne forhold, omfatter, men er ikke begrænset til, vejret, opbevaringsforhold, forurening, brug af ikke-godkendte brændstoffer, kølevæsker, smøremidler, tilsætningsstoffer, gødningsmidler, vand eller kemikalier osv.
- Funktions- eller driftsfejl forårsaget af brændstoffer (f.eks. benzin, diesel eller biodiesel), der ikke overholder deres respektive branchestandarder.

Andre lande end USA og Canada

Kunder, som har købt Toro-produkter, der er eksporteret fra USA eller Canada, skal kontakte deres Toro-forhandler for at få en garantipolice, som gælder for deres land, provins eller stat. Såfremt du af en eller anden grund er utilfreds med din forhandlers service eller har problemer med at få oplysninger om garantien, bedes du kontakte Toro-importøren.

- Normal støj, vibration, slid og ælde samt forringelse.
- Normalt slid omfatter, men er ikke begrænset til, beskadigelse af sæder som følge af slitage eller afslidning, slid på malede overflader, ridsede mærkater eller vinduer osv.

Reservedele

Reservedele, der planmæssigt skal udskiftet i forbindelse med nødvendig vedligeholdelse, er kun dækket af garantien i tidsrummet frem til det planmæssige tidspunkt for udskiftning af den pågældende reservedel. Reservedele, der udskiftes i henhold til denne garanti, er dækket af garantien i den originale produktgarantis løbetid og bliver Toros ejendom. Toro træffer endelig beslutning om, hvorvidt en reservedel eller en samlet enhed skal repareres eller udskiftes. Toro har ret til at bruge fabriksreoverede reservedele til reparationer, der er dækket af garantien.

Garanti på dybdeaflednings- og litium-ion-batterier:

Dybdeaflednings- og litium-ion-batterier kan levere et samlet, specificeret antal kilowatttimer i løbet af deres levetid. Brugs-, opladnings- og vedligeholdelsesteknikker kan forlænge eller forkorte den samlede batterilevetid. I takt med at batterierne i dette produkt forbruges, vil mængden af nyttigt arbejde mellem opladningsintervaller langsomt formindskes, indtil batteriet er helt faldt. Udskiftning af slidte batterier som følge af normalt forbrug påhviler ejeren af produktet. Det kan være nødvendigt at udskifte batterier under produktets normale garantiperiode for ejerens regning. Bemærk: (kun litium-ion-batteri): Et litium-ion-batteri har en garanti, der kun dækker delen og dækker forholdsmæssigt, med start i år 3 til år 5 baseret på driftstiden og de brugte kilowatttimer. Der findes flere oplysninger i *betjeningsvejledningen*.

Omkostninger til vedligeholdelse afholdes af ejeren

Motorjustering, smøring, rengøring og polering, udskiftning af filtre, kølevæske og udførelse af anbefalet vedligeholdelse er eksempler på normal service, som Toro-produkter kræver, og omkostninger i forbindelse hermed afholdes af ejeren.

Generelle betingelser

Det eneste retsmiddel, du har til rådighed i henhold til nærværende garanti, er reparation hos en autoriseret Toro-forhandler.

Hverken The Toro Company eller Toro Warranty Company er ansvarlig for følgeskader eller indirekte eller hændelige skader i forbindelse med brugen af de Toro-produkter, der er dækket af nærværende garanti, herunder omkostninger eller udgifter til at fremskaffe erstatningsudstyr eller service i de perioder, der med rimelighed medgår i forbindelse med funktionsfejl eller manglende rådighed over produktet, mens der udføres reparationer i henhold til garantien. Bortset fra den emissionsgaranti, der er nævnt nedenfor, og kun såfremt denne måtte finde anvendelse, gives ingen anden udtrykkelig garanti. Alle underforståede garantier om salgbarhed og brugsegnethed er begrænset til denne udtrykkelige garantis varighed.

I visse stater er det ikke tilladt at fragt ansvar for hændelige og følgeskader eller at begrænse tidsrummet for en underforstået garantis varighed, så ovenstående ansvarsfragelser og begrænsninger gælder muligvis ikke for dig. Denne garanti giver dig bestemte juridiske rettigheder, men derudover kan du også have andre rettigheder, som varierer fra stat til stat.

Bemærk vedrørende motorgaranti:

Emissionskontrollsystemet på dit produkt kan være dækket af en separat garanti, som overholder de krav, der er fastsat af det amerikanske miljøbeskyttelsesagentur (Environmental Protection Agency, EPA) og/eller rådet for luftressourcer i Californien (California Air Resources Board, CARB). De tilmæssige begrænsninger, der er anført ovenfor, gælder ikke for garantien på emissionskontrollsystemet. Der henvises til garantierklæringen om motoremissionsgaranti, som er vedlagt dit produkt eller er indeholdt i motorfabrikantens dokumentation, for yderligere oplysninger.