



**Count on it.**

Form No. 3423-936 Rev B

**Manuale dell'operatore**

## **Trattorino Reelmaster® 3100-D**

N° del modello 03170—N° di serie 403300001 e superiori

N° del modello 03171—N° di serie 403300001 e superiori



Questo prodotto è conforme a tutte le direttive europee pertinenti. Per informazioni dettagliate, vedere la Dichiarazione di Conformità (DICO) specifica del prodotto, fornita a parte.

Costituisce una trasgressione al Codice delle Risorse Pubbliche della California, Sezione 4442 o 4443, utilizzare o azionare questo motore su terreno forestale, sottobosco o prateria senza un parascintille montato sul motore, come riportato alla Sezione 4442, in stato di marcia effettivo, o se il motore non è costruito, attrezzato e sottoposto a manutenzione per la prevenzione di incendi.

Il manuale d'uso del motore allegato fornisce informazioni sull'Environment Protection Agency (EPA) degli Stati Uniti e sul regolamento del Controllo delle Emissioni dello stato della California riguardo a sistemi di emissione, manutenzione e garanzia. I pezzi di ricambio possono essere ordinati tramite il produttore del motore.

## ⚠ AVVERTENZA

### CALIFORNIA

#### Avvertenza norma "Proposition 65"

**I gas di scarico dei motori Diesel e alcuni dei loro elementi costitutivi sono noti allo Stato della California come cancerogeni e responsabili di difetti congeniti ed altri problemi riproduttivi.**

**I poli delle batterie, i morsetti e gli accessori attinenti contengono piombo e relativi composti, sostanze chimiche che nello Stato della California sono considerate cancerogene e causa di anomalie della riproduzione. Lavate le mani dopo aver maneggiato la batteria.**

**L'utilizzo del presente prodotto potrebbe esporre a sostanze chimiche che nello Stato della California sono considerate cancerogene e causa di anomalie congenite o di altre problematiche della riproduzione.**

# Introduzione

Questo è un tosaerba dotato di postazione per l'operatore e cilindri di taglio, pensato per essere utilizzato da professionisti e operatori del verde in applicazioni commerciali. Il suo scopo è quello di tagliare l'erba di parchi, campi da golf, campi sportivi

e aree verdi commerciali ben tenuti. Non è stato progettato per tagliare aree cespugliose, erba e altre piante ai bordi delle strade, né per impieghi in agricoltura.

**Importante:** Per massimizzare sicurezza, prestazioni e funzionamento corretto di questa macchina, leggete e comprendete per intero i contenuti di questo *Manuale dell'operatore*. Il mancato rispetto delle presenti istruzioni operative o l'assenza di formazione adeguata possono determinare infortuni. Per ulteriori informazioni sulle pratiche operative sicure, inclusi i suggerimenti relativi alla sicurezza e il materiale per la formazione, visitate il sito web [www.Toro.com](http://www.Toro.com).

Per ricevere materiale di addestramento sulla sicurezza e il funzionamento dei prodotti, informazioni sugli accessori, ottenere assistenza nella ricerca di un rivenditore o registrare il vostro prodotto potete contattare direttamente Toro all'indirizzo [www.Toro.com](http://www.Toro.com).

Per assistenza, ricambi originali Toro o ulteriori informazioni, rivolgetevi a un Distributore Toro autorizzato o ad un Centro Assistenza Toro ed abbiate sempre a portata di mano il numero del modello ed il numero di serie del prodotto. **Figura 1** indica la posizione del numero del modello e del numero di serie sul prodotto. Scrivete i numeri negli spazi previsti.

**Importante:** Con il vostro dispositivo mobile potete scansionare il codice QR (se presente) sull'adesivo con il numero di serie per accedere alla garanzia, ai ricambi e ad altre informazioni sul prodotto.



Figura 1

1. Targa del numero del modello e del numero di serie

|                      |
|----------------------|
| N° del modello _____ |
| N° di serie _____    |

Questo manuale identifica pericoli potenziali e riporta messaggi di sicurezza evidenziati dal simbolo di avviso di sicurezza (Figura 2), che segnala un pericolo che può causare gravi infortuni o la morte se non osserverete le precauzioni raccomandate.

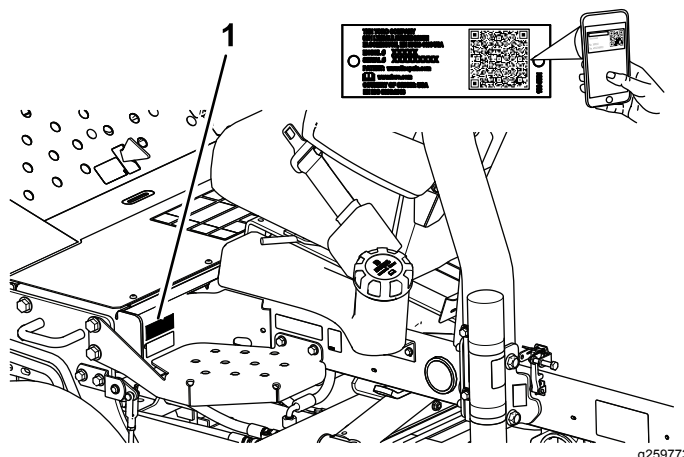

**Figura 2**

Simbolo di avviso di sicurezza

g000502

Per evidenziare le informazioni vengono utilizzate due parole. **Importante** indica informazioni meccaniche di particolare importanza e **Nota** evidenzia informazioni generali di particolare rilevanza.

## Indice

|  |    |
|--|----|
| Sicurezza .....  | 4  |
| Requisiti generali di sicurezza .....                                | 4  |
| Adesivi di sicurezza e informativi .....                             | 5  |
| Preparazione .....   | 11 |
| 1 Montaggio delle ruote .....  | 12 |
| 2 Montaggio del volante .....  | 12 |
| 3 Attivazione, ricarica e collegamento della<br>batteria .....       | 12 |
| 4 Controllo del goniometro .....                                     | 14 |
| 5 Montaggio degli adesivi CE .....                                   | 14 |
| 6 Montaggio del fermo del cofano<br>(CE) .....                       | 15 |
| 7 Montaggio della protezione della marmitta<br>(CE) .....            | 16 |
| 8 Montaggio del roll bar .....                                       | 16 |
| 9 Installazione dei bracci di sollevamento<br>anteriori .....        | 17 |
| 10 Montaggio dei telai portanti sugli apparati<br>di taglio .....    | 18 |
| 11 Montaggio degli apparati di taglio .....                          | 19 |
| 12 Montaggio dei motori principali degli<br>apparati di taglio ..... | 20 |
| 13 Regolazione dei bracci di<br>sollevamento .....                   | 21 |
| 14 Montaggio del kit rullo inclinabile<br>(opzionale) .....          | 22 |
| Quadro generale del prodotto .....                                   | 23 |
| Comandi .....  | 23 |
| Specifiche .....   | 25 |
| Attrezzi/accessori .....   | 25 |

|  |    |
|--|----|
| Funzionamento .....  | 26 |
| Sicurezza prima del funzionamento .....                    | 26 |
| Controllo del livello dell'olio motore .....               | 27 |
| Riempimento del serbatoio del<br>carburante .....          | 27 |
| Verifica dell'impianto di raffreddamento .....             | 28 |
| Verifica dell'impianto idraulico .....                     | 29 |
| Controllo della pressione degli<br>pneumatici .....        | 30 |
| Verifica del contatto tra cilindro e<br>controlama .....   | 31 |
| Serraggio dei dadi delle ruote .....                       | 31 |
| Sicurezza durante il funzionamento .....                   | 31 |
| Avviamento e spegnimento del motore .....                  | 32 |
| Spurgo dell'impianto di alimentazione .....                | 33 |
| Sicurezza dopo il funzionamento .....                      | 33 |
| Verifica dei microinterruttori di sicurezza .....          | 34 |
| Individuazione dei punti di ancoraggio .....               | 34 |
| Trasporto della macchina .....                             | 34 |
| Traino della macchina .....                                | 34 |
| Utilizzo del pannello di controllo standard<br>(SCM) ..... | 35 |
| Suggerimenti .....   | 37 |
| Manutenzione .....   | 42 |
| Programma di manutenzione raccoman-<br>dato .....          | 42 |
| Lista di controllo della manutenzione<br>quotidiana .....  | 43 |
| Tabella della cadenza di manutenzione .....                | 44 |
| Procedure pre-manutenzione .....                           | 45 |
| Sicurezza in fase di pre-manutenzione .....                | 45 |
| Rimozione del cofano .....                                 | 45 |
| Lubrificazione .....                                       | 46 |
| Ingrassaggio di cuscinetti e boccole .....                 | 46 |
| Controllo dei cuscinetti sigillati .....                   | 48 |
| Manutenzione del motore .....                              | 49 |
| Sicurezza del motore .....                                 | 49 |
| Revisione del filtro dell'aria .....                       | 49 |
| Cambio dell'olio motore e del filtro .....                 | 49 |
| Manutenzione del sistema di alimenta-<br>zione .....       | 50 |
| Manutenzione del serbatoio carburante .....                | 50 |
| Verifica dei tubi di alimentazione e dei<br>raccordi ..... | 50 |
| Spurgo del separatore di condensa .....                    | 51 |
| Cambio della scatola del filtro del<br>carburante .....    | 51 |
| Spurgo dell'aria dagli iniettori .....                     | 51 |
| Manutenzione dell'impianto elettrico .....                 | 52 |
| Sicurezza dell'impianto elettrico .....                    | 52 |
| Revisione della batteria .....                             | 52 |
| Immagazzinamento della batteria .....                      | 52 |
| Verifica dei fusibili .....                                | 52 |
| Manutenzione del sistema di trazione .....                 | 53 |
| Regolazione della trazione per la folle .....              | 53 |
| Manutenzione dell'impianto di raffredda-<br>mento .....    | 53 |

# Sicurezza

Questa macchina è stata progettata in conformità con EN ISO 5395:2013 e ANSI B71.4-2017.

## Requisiti generali di sicurezza

Questo prodotto è in grado di amputare mani e piedi, e di scagliare oggetti. Rispettate sempre tutte le norme di sicurezza per evitare gravi lesioni personali.

L'utilizzo di questo prodotto per scopi non conformi alle funzioni per cui è stato concepito può essere pericoloso per voi e gli astanti.

- Leggete e comprendete il contenuto di questo *Manuale dell'operatore* prima di avviare il motore.
- Non infilate le mani o i piedi accanto alle parti in movimento della macchina.
- Non utilizzate la macchina se non sono montate e funzionanti tutte le protezioni e gli altri dispositivi di sicurezza sulla macchina.
- Prestate la massima attenzione mentre utilizzate la macchina. Non svolgete nessuna attività che vi possa distrarre; in caso contrario potrebbero verificarsi infortuni o danni.
- Restate lontani dalle aperture di scarico. Tenete gli astanti e gli animali domestici a distanza di sicurezza dalla macchina.
- Tenete i bambini lontano dall'area di lavoro. Non permettete mai che bambini e ragazzi utilizzino la macchina.
- Arrestate la macchina e spegnete il motore prima di effettuare operazioni di assistenza, rifornimento o disintasamento della macchina.

L'errato utilizzo o l'errata manutenzione di questa macchina può causare infortuni. Per ridurre il rischio di incidenti, rispettate le seguenti norme di sicurezza e fate sempre attenzione al simbolo di allarme  che riporta l'indicazione di Attenzione, Avvertenza o Pericolo – Norme di sicurezza personali. Il mancato rispetto di queste istruzioni può provocare infortuni o la morte.

Potete trovare informazioni di sicurezza aggiuntive se necessarie in questo *Manuale dell'operatore*.

|   |    |
|---|----|
| Sicurezza dell'impianto di raffreddamento.....          | 53 |
| Pulizia dell'impianto di raffreddamento del motore..... | 53 |
| Manutenzione dei freni .....                            | 54 |
| Regolazione del freno di stazionamento .....            | 54 |
| Manutenzione della cinghia .....                        | 55 |
| Revisione delle cinghie del motore.....                 | 55 |
| Manutenzione del sistema di controlli .....             | 56 |
| Regolazione dell'acceleratore .....                     | 56 |
| Manutenzione dell'impianto idraulico .....              | 56 |
| Sicurezza dell'impianto idraulico.....                  | 56 |
| Cambio del fluido idraulico.....                        | 56 |
| Cambio del filtro idraulico.....                        | 57 |
| Verifica dei flessibili e dei tubi idraulici .....      | 58 |
| Manutenzione degli elementi di taglio .....             | 58 |
| Sicurezza dell'unità di taglio.....                     | 58 |
| Lappatura degli elementi di taglio.....                 | 58 |
| Rimessaggio .....                                       | 60 |
| Preparazione per il rimessaggio stagionale .....        | 60 |

# Adesivi di sicurezza e informativi



Gli adesivi di sicurezza e di istruzione sono chiaramente visibili e sono affissi accanto a zone particolarmente pericolose. Sostituite gli adesivi danneggiati o smarriti.

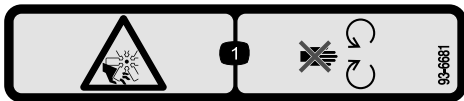

93-6681

decal93-6681

1. Pericolo di ferite o smembramento causati dalla ventola – tenersi a debita distanza dalle parti in movimento.

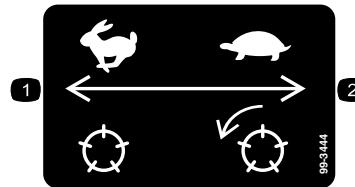

99-3444

decal99-3444

1. Velocità di trasporto – veloce
2. Velocità di tosatura – lenta



93-6688

decal93-6688

1. Avvertenza – Leggete il *Manuale dell'operatore* prima di eseguire la manutenzione.
2. Rischio di taglio delle mani o dei piedi – Arrestate il motore e attendete l'arresto delle parti in movimento.



110-0806

decal110-0806



93-7276

decal93-7276

1. Pericolo di esplosione – usate occhiali di sicurezza.
2. Pericolo di ustioni da liquido caustico o sostanza chimica – per eseguire le misure di pronto soccorso, lavate con acqua.
3. Pericolo d'incendio – vietato fumare, appiccare incendi e utilizzare fiamme libere.
4. Pericolo di avvelenamento - Tenete gli astanti a distanza di sicurezza dalla batteria.

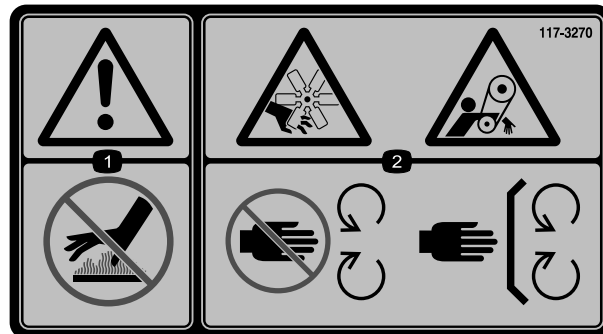

117-3270

decal117-3270

1. Avvertenza – non toccate la superficie che scotta.
2. Pericolo di taglio/smembramento, mani; pericolo di impigliamento, cinghia – tenetevi a distanza dalle parti in movimento; non rimuovete i carter e le protezioni.

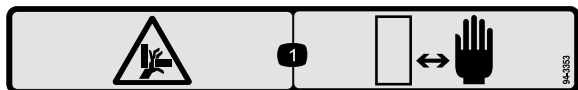

94-3353

decal94-3353

1. Pericolo di schiacciamento delle mani – tenete le mani a distanza di sicurezza.

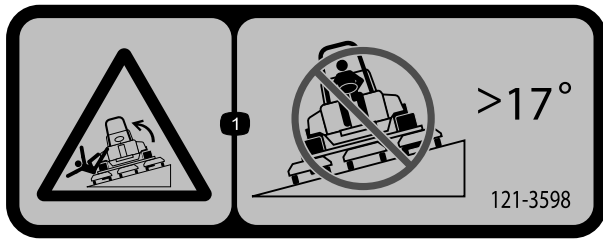

decal121-3598

**121-3598**  
Solo CE

**Nota:** Questa macchina è conforme al test di stabilità dello standard di settore nei test statici laterali e longitudinali con la massima inclinazione raccomandata indicata sull'adesivo. Prendete in esame le istruzioni di utilizzo della macchina in pendenza nel *Manuale dell'operatore* e le condizioni in cui intendete utilizzare la macchina al fine di determinare se le condizioni in un particolare giorno e in un particolare sito ne consentono l'utilizzo. I cambiamenti del terreno possono determinare un cambiamento del funzionamento in pendenza della macchina. Se possibile, tenete gli apparati di taglio abbassati a terra durante l'utilizzo della macchina in pendenza. Il sollevamento degli apparati di taglio durante l'utilizzo in pendenza può causare l'instabilità della macchina.

1. Pericolo di ribaltamento – Non tosate lateralmente su pendenze superiori a 17 gradi.

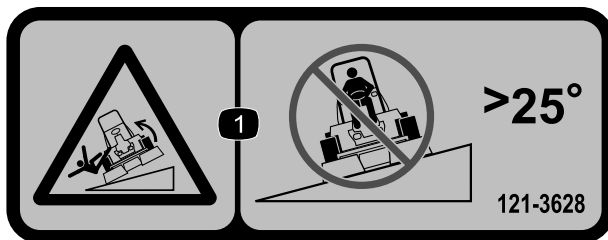

decal121-3628

**121-3628**  
Solo non CE

**Nota:** Questa macchina è conforme al test di stabilità dello standard di settore nei test statici laterali e longitudinali con la massima inclinazione raccomandata indicata sull'adesivo. Prendete in esame le istruzioni di utilizzo della macchina in pendenza nel *Manuale dell'operatore* e le condizioni in cui intendete utilizzare la macchina al fine di determinare se le condizioni in un particolare giorno e in un particolare sito ne consentono l'utilizzo. I cambiamenti del terreno possono determinare un cambiamento del funzionamento in pendenza della macchina. Se possibile, tenete gli apparati di taglio abbassati a terra durante l'utilizzo della macchina in pendenza. Il sollevamento degli apparati di taglio durante l'utilizzo in pendenza può causare l'instabilità della macchina.

1. Pericolo di ribaltamento – Non tosate lateralmente su pendenze superiori a 25 gradi.

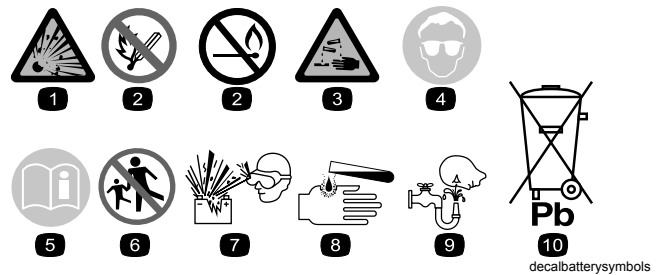

decalbatterysymbols

### Simboli della batteria

Sulla vostra batteria si trovano alcuni di questi simboli, o tutti.

- |  |  |
|--|--|
| 1. Pericolo di esplosione.                                     | 6. Tenete gli astanti a distanza di sicurezza dalla batteria.                                    |
| 2. Vietato fumare, fuoco e fiamme libere                       | 7. Indossate protezioni per gli occhi; i gas esplosivi possono causare cecità e altri infortuni. |
| 3. Pericolo di ustioni da liquido caustico o sostanza chimica. | 8. L'acido della batteria può accecare e causare gravi ustioni.                                  |
| 4. Usate occhiali di sicurezza..                               | 9. Lavate immediatamente gli occhi con abbondante acqua e ricorrete subito al medico.            |
| 5. Leggete il <i>Manuale dell'operatore</i> .                  | 10. Contiene piombo; non disperdete nell'ambiente  |

**WARNING:** Cancer and Reproductive Harm - [www.P65Warnings.ca.gov](http://www.P65Warnings.ca.gov).  
For more information, please visit [www.ticoCProp65.com](http://www.ticoCProp65.com)

#### CALIFORNIA SPARK ARRESTER WARNING

Operation of this equipment may create sparks that can start fires around dry vegetation. A spark arrester may be required. The operator should contact local fire agencies for laws or regulations relating to fire prevention requirements.

133-8062

decal133-8062

**133-8062**

# REELMASTER 3100-D

## QUICK REFERENCE AID

### CHECK/SERVICE (DAILY)

1. OIL LEVEL, ENGINE
2. ENGINE OIL DRAIN  
(3/4" OR 19mm SOCKET)
3. OIL LEVEL, HYDRAULIC TANK
4. COOLANT LEVEL, RADIATOR
5. FUEL/WATER SEPARATOR
6. AIR CLEANER
7. RADIATOR SCREEN
8. PARKING BRAKE
9. TIRE PRESSURE (14-18 psi)
10. BATTERY
11. BELTS (FAN, ALTERNATOR, HYDRAULIC PUMP)
12. REEL SPEED & BACKLAP CONTROL  
GREASING - SEE OPERATOR'S MANUAL

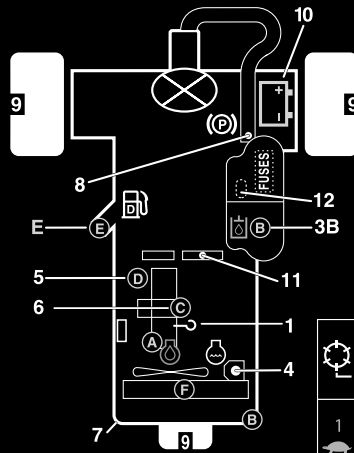

FUSES

MIN  
**15A**

MAX  
**15A**  
OPTIONAL LIGHT

SYSTEM  
**10A**  
GAUGES  
SCM PTO

**2A**  
SCM

START  
**10A**

### FLUID SPECIFICATIONS/CHANGE INTERVALS

| SEE OPERATOR'S MANUAL FOR INITIAL CHANGES. | FLUID TYPE                  | CAPACITY  | CHANGE INTERVAL         |          | FILTER PART NO. |
|--|-----------------------------|-----------|-------------------------|----------|-----------------|
|  |                             |           | FLUID                   | FILTER   |                 |
| A. ENGINE OIL                              | SAE 15W-40 CH-4             | 4.0 QTS.* | 150 HRS.                | 150 HRS. | 108-3841        |
| B. HYD. CIRCUIT OIL                        | ISO VG 46/68                | 6 GAL.*   | 400 HRS.                | 200 HRS. | 54-0110         |
| C. AIR CLEANER                             |                             |           |                         | 200 HRS. | 108-3811        |
| D. WATER SEPARATOR                         |                             |           |                         | 400 HRS. | 110-9049        |
| E. FUEL TANK                               | NO. 2-DIESEL                | 7.5 GALS. | DRAIN AND FLUSH, 2 YRS. |          |                 |
| F. COOLANT                                 | 50/50 ETHYLENE GLYCOL/WATER | 6 QTS.    | DRAIN AND FLUSH, 2 YRS. |          |                 |

\*INCLUDING FILTER

| Filter Part No. | Filter Size   | 5 mph<br>8 kph |   | 6 mph<br>10 kph |   | 5 mph<br>8 kph |   | 6 mph<br>10 kph |   | 5 mph<br>8 kph |    | 6 mph<br>10 kph |    |
|-----------------|---------------|----------------|---|-----------------|---|----------------|---|-----------------|---|----------------|----|-----------------|----|
|                 |               | 1              | 2 | 3               | 4 | 5              | 6 | 7               | 8 | 9              | 10 | 11              | 12 |
| 108-3841        | 2 1/2" (64mm) | 3              | 3 | 3               | 3 |                |   |                 |   |                |    |                 |    |
| 54-0110         | 2 1/2" (60mm) | 3              | 4 | 3               | 3 |                |   |                 |   |                |    |                 |    |
| 108-3811        | 2 1/2" (57mm) | 3              | 4 | 3               | 3 |                |   |                 |   |                |    |                 |    |
| 110-9049        | 2 1/2" (54mm) | 3              | 4 | 3               | 3 |                |   |                 |   |                |    |                 |    |
|                 | 2" (51mm)     | 3              | 4 | 3               | 3 |                |   |                 |   |                |    |                 |    |
|                 | 1 7/8" (48mm) | 4              | 5 | 3               | 3 |                |   |                 |   |                |    |                 |    |
|                 | 1 7/8" (44mm) | 4              | 5 | 3               | 3 |                |   |                 |   |                |    |                 |    |
|                 | 1 7/8" (41mm) | 5              | 6 | 3               | 3 |                |   |                 |   |                |    |                 |    |
|                 | 1 7/8" (38mm) | 5              | 7 | 3               | 4 |                |   |                 |   |                |    |                 |    |
|                 | 1 7/8" (35mm) | 5              | 8 | 3               | 4 |                |   |                 |   |                |    |                 |    |
|                 | 1 7/8" (32mm) | 6              | 9 | 4               | 4 |                |   |                 |   |                |    |                 |    |
|                 | 1 7/8" (29mm) | 8              | 9 | 4               | 5 |                |   |                 |   |                |    |                 |    |
|                 | 1" (25mm)     | 9              | 9 | 5               | 6 |                |   |                 |   |                |    |                 |    |
|                 | 7/8" (22mm)   | 9              | 9 | 5               | 7 |                |   |                 |   |                |    |                 |    |
|                 | 3/4" (19mm)   | 9              | 9 | 7               | 9 | 6              | 7 |                 |   |                |    |                 |    |
|                 | 3/4" (16mm)   | 9              | 9 | 9               | 9 | 7              | 7 |                 |   |                |    |                 |    |
|                 | 3/4" (13mm)   | 9              | 9 | 9               | 9 | 8              | 8 |                 |   |                |    |                 |    |
|                 | 3/4" (10mm)   | 9              | 9 | 9               | 9 | 9              | 9 |                 |   |                |    |                 |    |

121-3607

121-3607

decal121-3607

1. Per ulteriori informazioni sui fusibili, l'altezza di taglio e la manutenzione, leggete il *Manuale dell'operatore*.

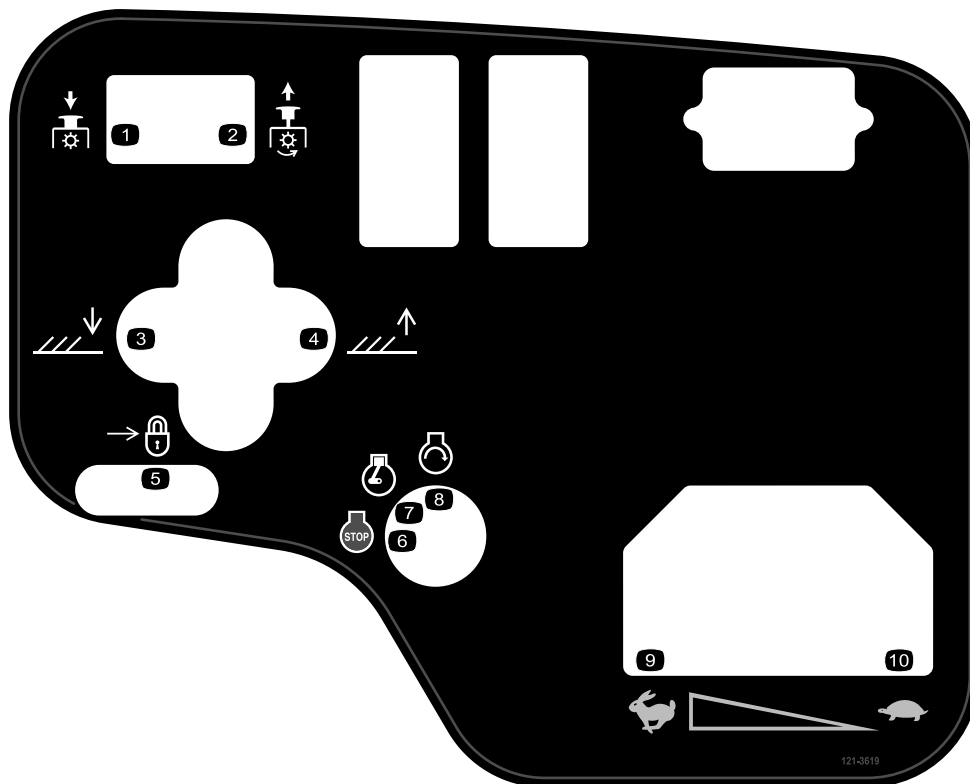

### 121-3619

Solo per il modello 03170

1. Abbassate per disinserire gli apparati di taglio.
2. Sollevate per inserire gli apparati di taglio.
3. Abbassate gli apparati di taglio.
4. Alzate gli apparati di taglio.
5. Blocco
6. Spegnimento del motore
7. Funzionamento del motore
8. Avviamento del motore
9. Rapido
10. Lento

decal121-3619



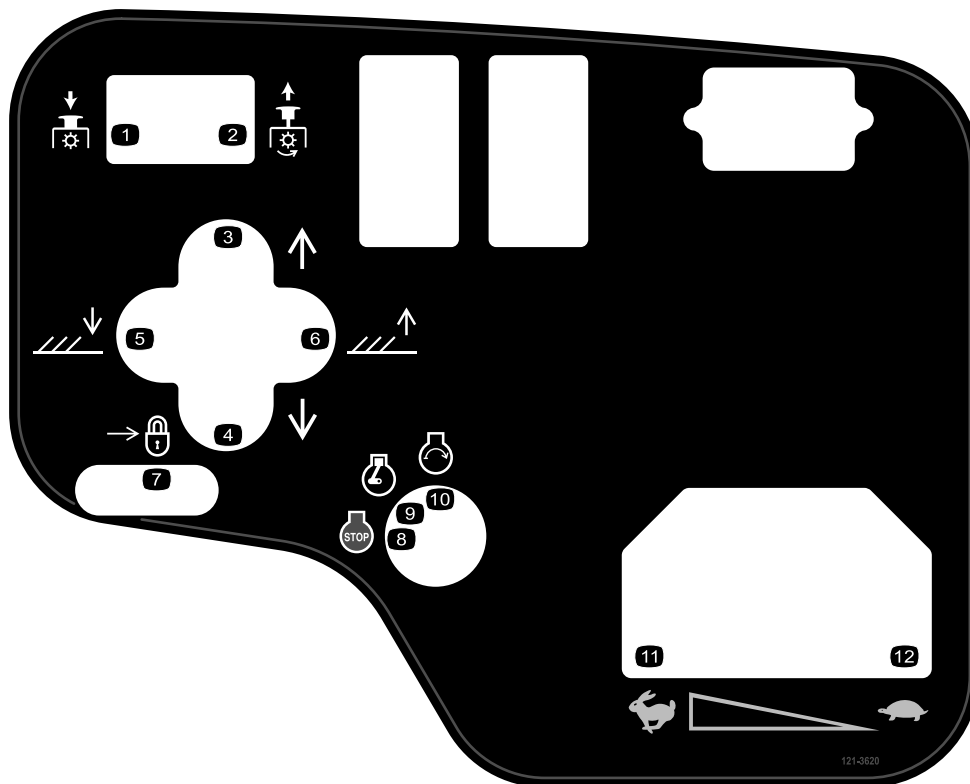

### 121-3620

Solo per il modello 03171

decal121-3620

- |  |                             |
|--|-----------------------------|
| 1. Abbassate per disinserire gli apparati di taglio. | 7. Blocco                   |
| 2. Sollevate per inserire gli apparati di taglio.    | 8. Spegnimento del motore   |
| 3. Spostate gli apparati di taglio a destra.         | 9. Funzionamento del motore |
| 4. Spostate gli apparati di taglio a sinistra.       | 10. Avviamento del motore   |
| 5. Abbassate gli apparati di taglio.                 | 11. Rapido                  |
| 6. Alzate gli apparati di taglio.                    | 12. Lento                   |

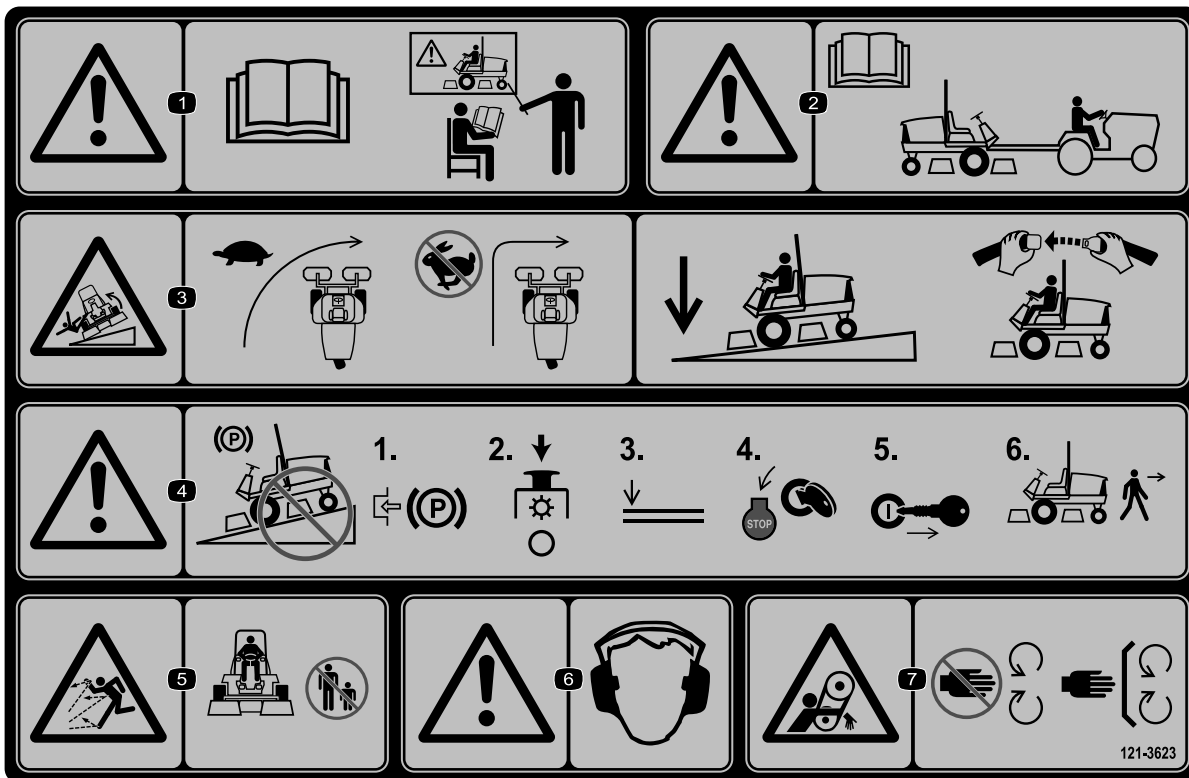

### 121-3623

decal121-3623

1. Avvertenza – Leggete il *Manuale dell'operatore*; non utilizzate la macchina a meno che non siate stati appositamente addestrati.
2. Avvertenza – Leggete il *Manuale dell'operatore* prima di trainare la macchina.
3. Pericolo di ribaltamento - Rallentate la macchina prima di svoltare; quando guidate sui pendii tenete gli apparati di taglio abbassati e allacciate la cintura di sicurezza.
4. Avvertenza - Non parcheggiate sui pendii; inserite il freno di stazionamento, arrestate gli elementi di taglio, abbassate gli attacchi, spegnete il motore e togliete la chiave dall'accensione prima di lasciare la macchina.
5. Pericolo di lancio di oggetti – Tenete gli astanti a distanza di sicurezza dalla macchina.
6. Avvertenza – Usate la protezione per l'udito.
7. Pericolo di aggrovigliamento – Tenetevi a distanza dalle parti in movimento, non rimuovete le protezioni e gli schermi.

# Preparazione

## Parti sciolte

Verificate che sia stata spedita tutta la componentistica, facendo riferimento alla seguente tabella.

| Procedura | Descrizione                         | Qté  | Uso   |
|-----------|-------------------------------------|------|---|
| <b>1</b>  | Gruppi ruote anteriori              | 2    | Montaggio delle ruote.  |
|           | Gruppo ruota posteriore             | 1    |   |
| <b>2</b>  | Volante                             | 1    | Montaggio del volante.  |
|           | Coprismozzo del volante             | 1    |   |
|           | Rondella grande                     | 1    |   |
|           | Controdado                          | 1    |   |
|           | Vite                                | 1    |   |
| <b>3</b>  | Elettrolito                         | Q.B. | Attivazione, ricarica e collegamento della batteria.  |
| <b>4</b>  | Inclinometro                        | 1    | Controllo del goniometro.   |
| <b>5</b>  | Adesivo di avvertenza (121-3598)    | 1    | Attaccate l'adesivo CE (se richiesto).  |
| <b>6</b>  | Staffa di bloccaggio                | 1    | Montaggio del fermo del cofano (CE).  |
|           | Rivetto                             | 2    |   |
|           | Rondella                            | 1    |   |
|           | Vite (1/4" x 2")                    | 1    |   |
|           | Dado di bloccaggio (1/4")           | 1    |   |
| <b>7</b>  | Protezione della marmitta           | 1    | Montaggio della protezione della marmitta (CE).   |
|           | Vite autofilettante                 | 4    |   |
| <b>8</b>  | Gruppo del roll bar                 | 1    | Montaggio del roll bar.   |
|           | Bulloni a testa flangiata           | 4    |   |
|           | Dadi di bloccaggio                  | 4    |   |
|           | Fascetta stringitubo                | 1    |   |
| <b>9</b>  | Bracci di sollevamento              | 2    | Installazione dei bracci di sollevamento anteriori. (Pezzi forniti nel kit bracci di sollevamento). |
|           | Asta orientabile                    | 2    |   |
|           | Bullone (5/16" x 7/8")              | 2    |   |
| <b>10</b> | Non occorrono parti                 | -    | Montaggio dei telai portanti sugli apparati di taglio.  |
| <b>11</b> | Non occorrono parti                 | -    | Montaggio degli apparati di taglio.   |
| <b>12</b> | Non occorrono parti                 | -    | Montaggio dei motori principali degli apparati di taglio.   |
| <b>13</b> | Non occorrono parti                 | -    | Regolazione dei bracci di sollevamento.   |
| <b>14</b> | Kit rullo inclinabile (non incluso) | 1    | Montaggio del kit rullo inclinabile opzionale.  |

## Strumenti e parti aggiuntive

| Descrizione                               | Qté | Uso   |
|---|-----|---|
| Chiave di accensione                      | 2   | Avviamento del motore.  |
| Manuale dell'operatore                    | 1   | Leggere prima di utilizzare la macchina.  |
| Manuale dell'operatore del motore         | 1   |   |
| Materiale di addestramento dell'operatore | 1   | Visione prima dell'utilizzo della macchina.   |
| Lista di controllo pre-consegna           | 1   | Da controllare per assicurarvi che la macchina sia stata correttamente configurata. |
| Certificato di conformità                 | 1   | Verifica della conformità alle norme europee.                                       |

**Nota:** Stabilite i lati sinistro e destro della macchina dalla normale posizione di guida.

# 1

## Montaggio delle ruote

Parti necessarie per questa operazione:

|   |                         |
|---|-------------------------|
| 2 | Gruppi ruote anteriori  |
| 1 | Gruppo ruota posteriore |

## Procedura

1. Montate un gruppo ruota su ogni mozzo (con lo stelo della valvola rivolto verso l'esterno).

**Importante:** Il cerchio del pneumatico posteriore è più stretto dei cerchi dei pneumatici anteriori.

2. Installate i dadi ad alette e serrate tra 61 e 88 N·m (45 - 65 ft-lb).

# 2

## Montaggio del volante

Parti necessarie per questa operazione:

|   |                        |
|---|------------------------|
| 1 | Volante                |
| 1 | Coprimozzo del volante |
| 1 | Rondella grande        |
| 1 | Controdado             |
| 1 | Vite                   |

## Procedura

1. Collocate il volante sul piantone (Figura 3).



Figura 3

- |             |               |
|-------------|---------------|
| 1. Volante  | 3. Controdado |
| 2. Rondella | 4. Cappuccio  |

2. Collocate la rondella sul piantone (Figura 3).
3. Fissate il volante all'albero con un dado ad alette e serrate tra 27 e 35 N·m (20 - 26 ft-lb) (Figura 3).
4. Montate il coprimozzo sul volante e fissatelo con l'aiuto di una vite (Figura 3).

# 3

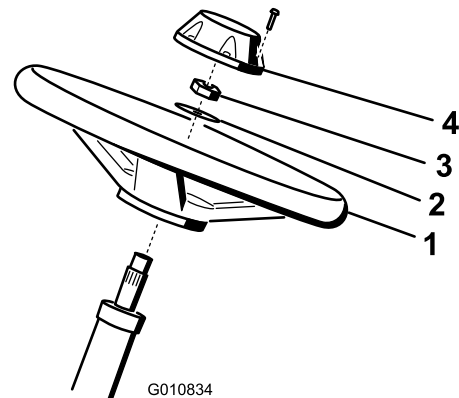
## Attivazione, ricarica e collegamento della batteria

Parti necessarie per questa operazione:

|      |             |
|------|-------------|
| Q.B. | Elettrolito |
|------|-------------|



Figura 4

### Procedura

#### AVVERTENZA

##### CALIFORNIA

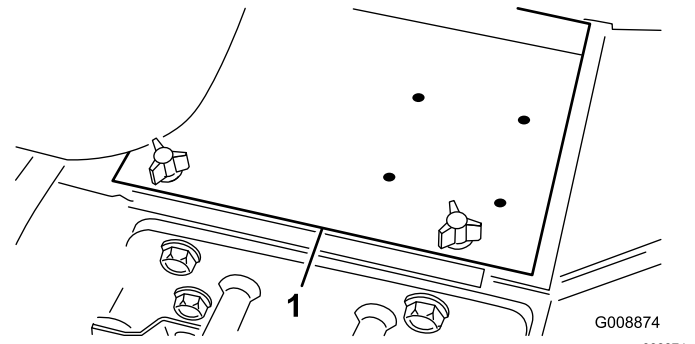
##### Avvertenza norma "Proposition 65"

I poli della batteria, i morsetti e gli accessori attinenti contengono piombo e relativi composti, sostanze chimiche che nello Stato della California sono considerate cancerogene e causa di anomalie della riproduzione. *Lavate le mani dopo avere maneggiato questi componenti.*

**Nota:** Se la batteria non è colma di elettrolito o non è attivata, acquistate dell'elettrolito con peso specifico di 1,260 presso un rivenditore locale, e rabboccatela.

#### ▲ PERICOLO

L'elettrolito della batteria contiene acido solforico, veleno mortale che può causare gravi ustioni.

- Non bevete l'elettrolito, e non lasciate che venga a contatto con la pelle, gli occhi o gli indumenti. Indossate occhiali di protezione per proteggere gli occhi, e guanti di gomma per proteggere le mani.
  - Riempite la batteria nelle vicinanze di acqua pulita, per lavare la pelle.
1. Acquistate elettrolito con densità relativa 1,260 presso un punto vendita di batterie della vostra zona.
  2. Aprite il cofano.
  3. Togliete il coperchio della batteria (Figura 4).

1. Coperchio della batteria

4. Togliete i tappi di riempimento dalla batteria e riempite lentamente ogni elemento finché l'elettrolito copre appena le piastre.
5. Montate i tappi e collegate un caricabatterie da 3-4 A ai poli della batteria. Caricate la batteria a 3-4 A per 4-8 ore.

#### ▲ AVVERTENZA

Durante la ricarica della batteria si sviluppano gas esplosivi.

- Tenete scintille e fiamme lontano dalla batteria.
  - è vietato fumare nelle adiacenze della batteria.
6. Quando la batteria è carica, staccate il caricabatterie dalla presa elettrica e dai poli della batteria.
  7. Togliete i tappi di riempimento. Rabboccate lentamente ogni elemento finché l'elettrolito non raggiunge l'anello di pieno. Montate i tappi di riempimento.
- Importante:** Non riempite troppo la batteria. L'elettrolito si verserebbe su altri componenti della macchina, causando grave corrosione e deterioramento.
8. Collegate il cavo positivo (rosso) al terminale positivo (+) e il cavo negativo (nero) al terminale negativo (-) della batteria e fissateli con i bulloni e i dadi (Figura 5). Verificate che il morsetto positivo (+) sia completamente sul polo, e che il cavo sia posizionato in modo aderente alla batteria. Il cavo non deve toccare il coperchio della batteria.

## ⚠ AVVERTENZA

Se il percorso dei cavi della batteria è errato, le scintille possono danneggiare l'unità motrice ed i cavi, e possono fare esplodere i gas delle batterie e causare infortuni.

- Scollegate sempre il cavo negativo (nero) della batteria prima di quello positivo (rosso).
- Collegare sempre il cavo positivo (rosso) della batteria prima di quello negativo (nero).



Figura 5

1. Cavo positivo della batteria 2. Cavo negativo della batteria

**Importante:** In caso di rimozione della batteria, verificate che i bulloni di fissaggio vengano montati con la testa dei bulloni sotto e i dadi sopra. Se sono capovolti, i bulloni di fissaggio possono intralciare i tubi idraulici in sede di spostamento degli apparati di taglio.

9. Per impedire la corrosione, spalmate i due collegamenti della batteria con grasso Grafo 112X (rivestimento), n. cat. Toro 505-47, vaselina o grasso leggero.
10. Fate scorrere la guaina di gomma sul morsetto positivo per evitare un cortocircuito.
11. Montate il coperchio della batteria.

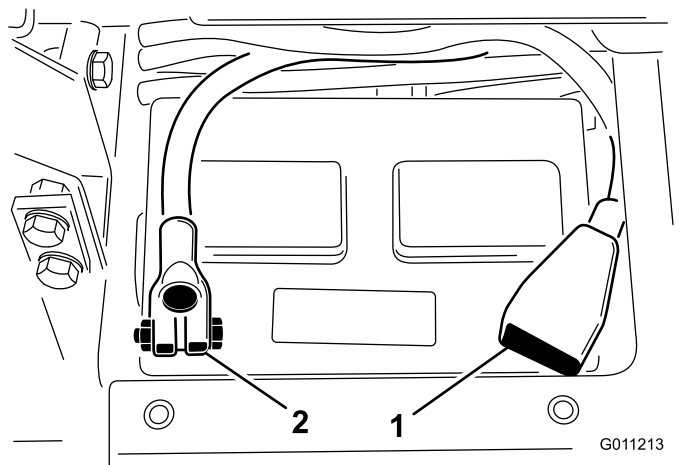
# 4

## Controllo del goniometro

Parti necessarie per questa operazione:

- |   |              |
|---|--------------|
| 1 | Inclinometro |
|---|--------------|

## Procedura

### ⚠ PERICOLO

Per ridurre il rischio di infortunio o morte causati da ribaltamento, non azionate la macchina sui fianchi di pendii con pendenza maggiore di 25°.

1. Parcheggiate la macchina su terreno piano e regolare.
2. Accertate che la macchina sia a livello, appoggiando l'inclinometro manuale (a corredo della macchina) sulla traversa del telaio, accanto al serbatoio del carburante (Figura 6). L'inclinometro deve indicare zero gradi, visto dalla posizione dell'operatore.



Figura 6

1. Goniometro

3. Se l'inclinometro non indica zero gradi, portate la macchina in un luogo dove possiate ottenere tale valore. Anche il goniometro montato sulla macchina deve indicare zero gradi.
4. Nel caso in cui il goniometro non indichi zero gradi, allentate le 2 viti e i dadi che lo fissano alla staffa di montaggio, regolate l'indicatore fino a ottenere una lettura di zero gradi, e serrate i bulloni.

# 5

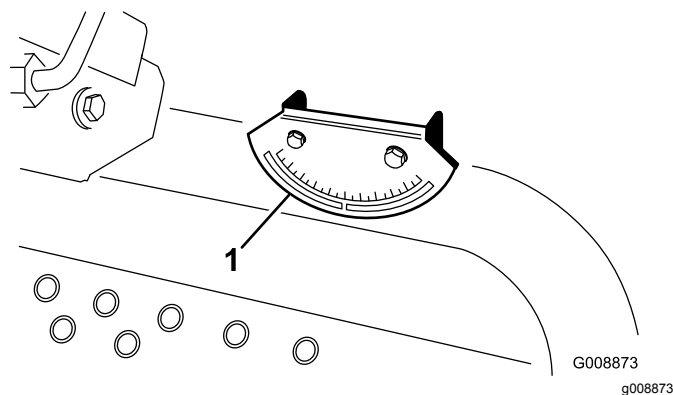
## Montaggio degli adesivi CE

Parti necessarie per questa operazione:

|   |                                  |
|---|----------------------------------|
| 1 | Adesivo di avvertenza (121-3598) |
|---|----------------------------------|

### Procedura

Se la macchina sarà utilizzata nella CE, affigete il relativo adesivo sul corrispondente adesivo non CE.

# 6

## Montaggio del fermo del cofano (CE)

Parti necessarie per questa operazione:

|   |                           |
|---|---------------------------|
| 1 | Staffa di bloccaggio      |
| 2 | Rivetto                   |
| 1 | Rondella                  |
| 1 | Vite (1/4" x 2")          |
| 1 | Dado di bloccaggio (1/4") |

### Procedura

1. Sganciate il fermo del cofano dalla staffa.
2. Rimuovete i rivetti (2) che fissano la staffa di bloccaggio cofano sul cofano stesso (Figura 7). Rimuovete la staffa del fermo del cofano dal cofano.



Figura 7

1. Staffa del fermo del cofano
2. Rivetti

3. Mentre allineate i fori di montaggio, posizionate la staffa di bloccaggio CE e la staffa del fermo del cofano sul cofano. La staffa di bloccaggio deve essere contro il cofano (Figura 8). Non rimuovete il gruppo dado e bullone dal braccio della staffa di bloccaggio.

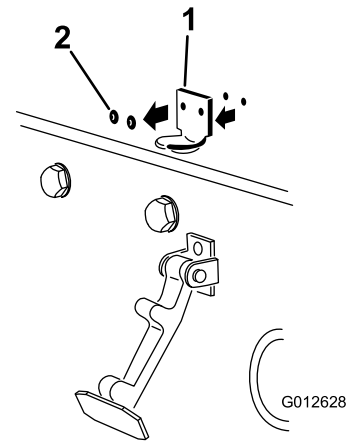

Figura 8

1. Staffa di bloccaggio CE
2. Gruppo bullone e dado

4. Allineare le rondelle con i fori all'interno del cofano.
5. Rivettate le staffe e le rondelle al cofano (Figura 8).
6. Agganciate il fermo sulla relativa staffa (Figura 9).

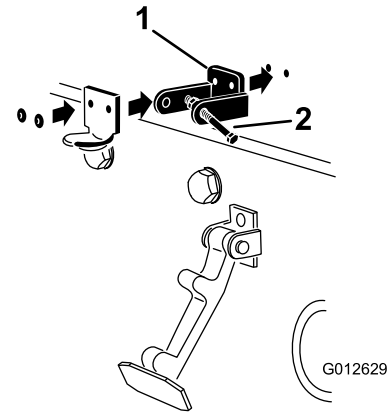

Figura 9

g012630

1. Fermo del cofano

7. Avvitare il bullone nell'altro braccio della staffa di chiusura del cofano per fissare il fermo in posizione (Figura 10).

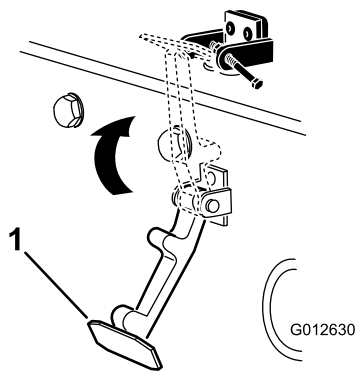
**Nota:** Serrate accuratamente il bullone ma non serrate il dado.



Figura 10

g012631

1. Bullone

3. Braccio della staffa di bloccaggio del cofano

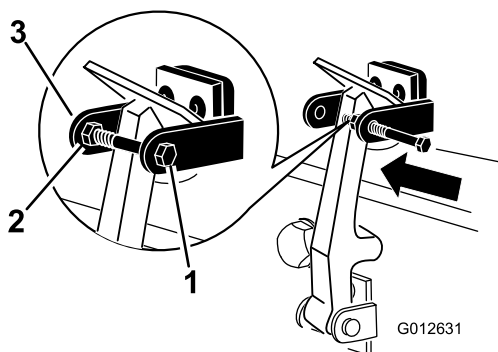
2. Dado



Figura 11

G008875  
g008875

1. Protezione della marmitta

2. Fissate la protezione della marmitta sul telaio con quattro viti autofilettanti (Figura 11).

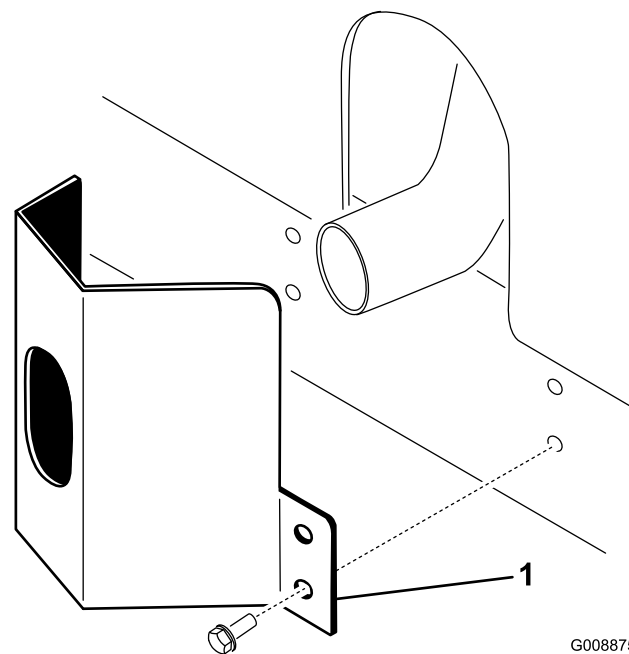
## 8

### Montaggio del roll bar

Parti necessarie per questa operazione:

|   |                           |
|---|---------------------------|
| 1 | Gruppo del roll bar       |
| 4 | Bulloni a testa flangiata |
| 4 | Dadi di bloccaggio        |
| 1 | Fascetta stringitubo      |

### Procedura

**Importante:** Non saldate o modificate mai un sistema di protezione antiribaltamento (ROPS). Sostituite un ROPS danneggiato; non riparate né revisionate.

1. Abbassate il roll bar sopra le staffe di montaggio del trattorino, allineandolo ai fori di montaggio. Assicuratevi che il tubo di sfiato si trovi sul lato sinistro della macchina (Figura 12).

## 7

### Montaggio della protezione della marmitta (CE)

Parti necessarie per questa operazione:

|   |                           |
|---|---------------------------|
| 1 | Protezione della marmitta |
| 4 | Vite autofilettante       |

### Procedura

1. Collocate la protezione della marmitta attorno al silenziatore, allineando contemporaneamente i fori di fissaggio con i fori nel telaio (Figura 11).



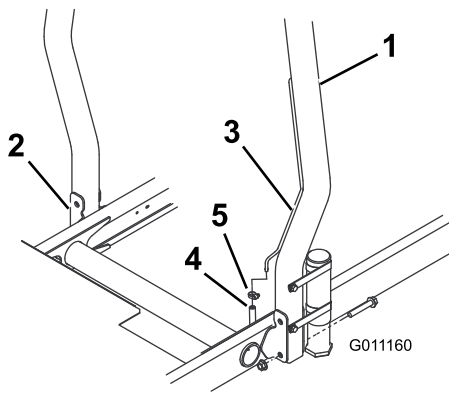

**Figura 12**

g011160

- |                        |   |
|------------------------|---|
| 1. ROPS                | 4. Raccordo del tubo di sfiato dell'alimentazione |
| 2. Staffa di montaggio | 5. Fascetta stringitubo                           |
| 3. Tubo di sfiato      |   |

- Fissate ogni lato del roll bar alle staffe di montaggio con due bulloni a testa flangiata e due dadi di bloccaggio (Figura 12). Serrate i fermi a 81 N·m (60 ft-lb).
- Fissate il raccordo del tubo di sfiato dell'alimentazione al tubo di sfiato presente sul roll bar, per mezzo della fascetta stringitubo.

### **⚠ ATTENZIONE**

Avviando il motore con il flessibile del tubo di sfiato del carburante staccato dal tubo di sfiato, il carburante fluirà dal flessibile, aumentando il rischio di incendio o esplosione. Un incendio o un'esplosione causati dal carburante possono ustionare voi o altre persone e causare danni.

**Collegate il flessibile del tubo di sfiato del carburante al tubo di sfiato stesso prima di avviare il motore.**

# 9

## Installazione dei bracci di sollevamento anteriori

**Parti necessarie per questa operazione:**

|   |                        |
|---|------------------------|
| 2 | Bracci di sollevamento |
| 2 | Asta orientabile       |
| 2 | Bullone (5/16" x 7/8") |

### Procedura

- Rimuovete i 2 bulloni che fissano l'attacco degli alberi di articolazione dei bracci di sollevamento agli alberi di articolazione, poi rimuovete e conservate l'attacco e i bulloni a parte (Figura 13).

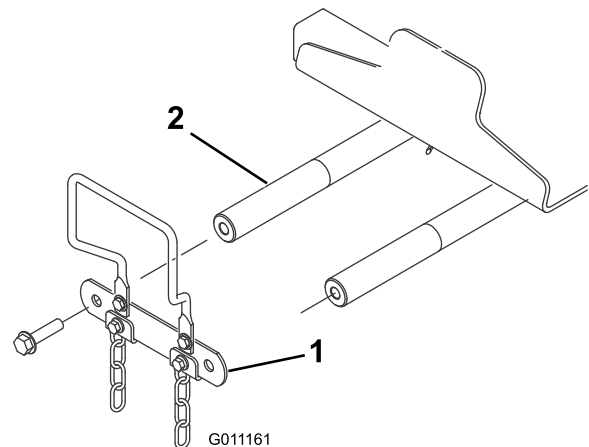

**Figura 13**

g011161

- |  |  |
|--|--|
| 1. Collegamento dell'albero di articolazione del braccio di sollevamento | 2. Albero di articolazione del braccio di sollevamento |
|--|--|

- Inserite un'asta orientabile in ogni braccio di sollevamento e allineate i fori di montaggio (Figura 14).



Figura 14

g011162

1. Braccio di sollevamento    2. Asta orientabile

3. Fissate le aste orientabili ai bracci di sollevamento per mezzo di 2 bulloni (5/16" x 7/8").
4. Inserite i bracci di sollevamento sui relativi alberi di articolazione (Figura 15) e fissate ogni collegamento ottenuto con l'attacco degli alberi di articolazione dei bracci di sollevamento e con i bulloni rimossi in precedenza.

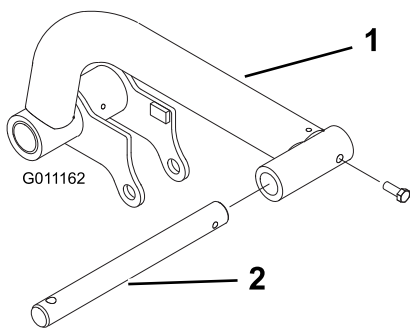
**Nota:** Serrate i bulloni a 95 N·m (70 ft·lb).



Figura 15

g011966

g011966

- |                                     |                             |
|-------------------------------------|-----------------------------|
| 1. Braccio di sollevamento destro   | 4. Cilindro di sollevamento |
| 2. Anello di fissaggio              | 5. Distanziali (2)          |
| 3. Braccio di sollevamento sinistro | 6. Perno di montaggio       |

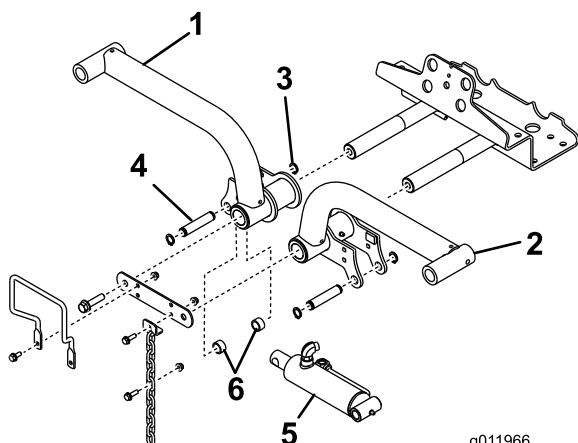
5. Rimuovete gli anelli di fissaggio posteriori che assicurano i perni di montaggio a ogni estremità del cilindro di sollevamento.
6. Fissate l'estremità destra del cilindro di sollevamento al braccio di sollevamento destro con un perno e 2 distanziali (Figura 15). Bloccate il perno con un anello di fissaggio.
7. Fissate l'estremità sinistra del cilindro di sollevamento al braccio di sollevamento sinistro. Bloccate il perno con un anello di fissaggio.

# 10

## Montaggio dei telai portanti sugli apparati di taglio

Non occorrono parti

### Procedura

1. Togliete gli apparati di taglio dai cartoni di imballaggio. Regolateli come descritto nel Manuale dell'operatore degli apparati di taglio.
2. Collocate un telaio portante anteriore (Figura 16) su ogni apparato di taglio.



Figura 16

g011968

g011968

1. Telaio portante anteriore

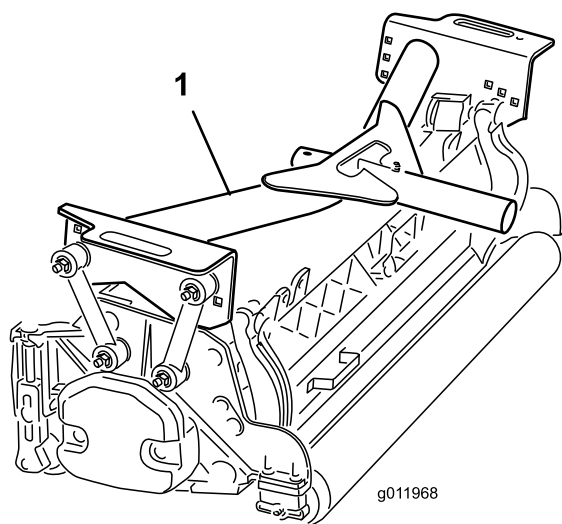
3. Fissate i tiranti di montaggio al telaio portante anteriore nel seguente modo:

- Fissate i tiranti di montaggio anteriori nei fori del telaio portante centrale con un bullone (3/8" x 2 1/4"), 2 rondelle piane e un dado di bloccaggio, come mostrato in Figura 17. Posizionate una rondella su ogni lato del tirante durante il montaggio. Serrate i fermi a 42 N·m (31 ft·lb).
- Fissate i tiranti di montaggio posteriori nei fori del telaio portante centrale con un bullone (3/8" x 2 1/4"), 2 rondelle piane e un dado di bloccaggio, come mostrato in Figura 17. Posizionate una rondella su ogni lato del tirante durante il montaggio. Serrate i fermi a 42 N·m (31 ft·lb).

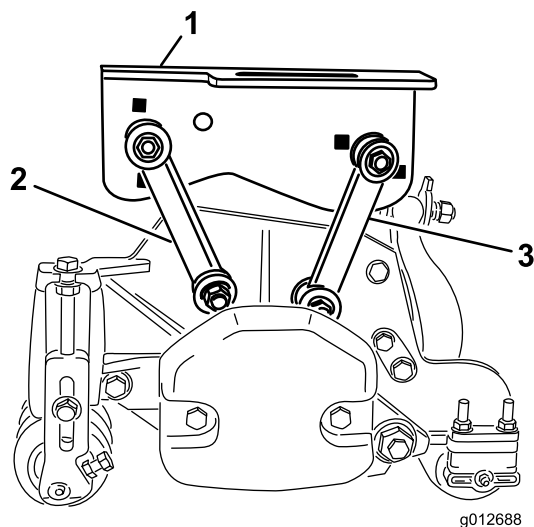

**Figura 17**

1. Telaio portante anteriore
2. Tirante di montaggio anteriore
3. Tirante di montaggio posteriore

4. Collocate il telaio portante posteriore (Figura 18) sull'apparato di taglio posteriore.

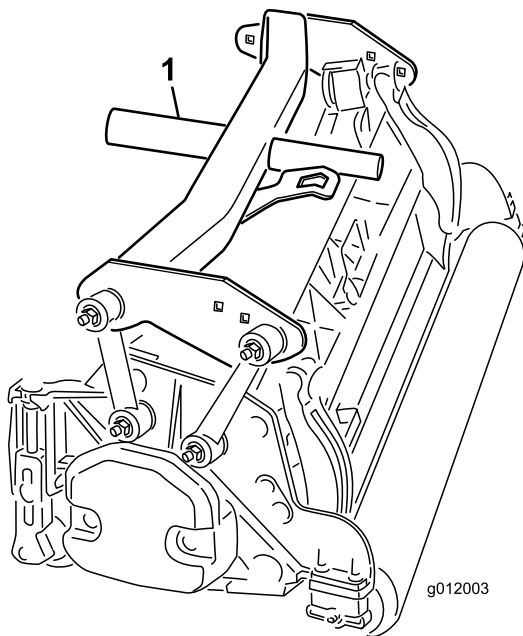

**Figura 18**

1. Telaio portante posteriore

5. Fissate i tiranti di montaggio al telaio portante **posteriore** nel seguente modo:
  - Fissate i tiranti di montaggio anteriori nei fori del telaio portante con un bullone ( $\frac{3}{8}$ " x  $2\frac{1}{4}$ "), 2 rondelle piane e un dado di bloccaggio, come mostrato in Figura 19. Posizionate una rondella su ogni lato del tirante durante

il montaggio. Serrate i fermi a 42 N·m (31 ft·lb).

- Fissate i tiranti di montaggio posteriori nei fori del telaio portante posteriore con un bullone ( $\frac{3}{8}$ " x  $2\frac{1}{4}$ "), 2 rondelle piane e un dado di bloccaggio, come mostrato in Figura 19. Posizionate una rondella su ogni lato del tirante durante il montaggio. Serrate i fermi a 42 N·m (31 ft·lb).

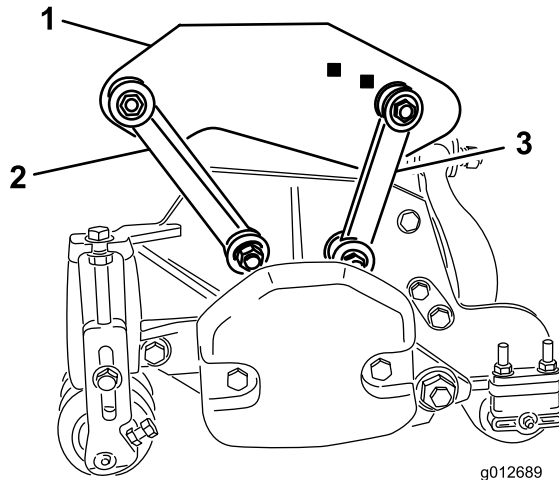

**Figura 19**

1. Telaio portante posteriore
2. Tirante di montaggio anteriore
3. Tirante di montaggio posteriore

# 11

## Montaggio degli apparati di taglio

Non occorrono parti

### Procedura

1. Fate scorrere una rondella di spinta su ogni asta orientabile del braccio di sollevamento anteriore.
2. Fate scorrere il telaio portante dell'apparato di taglio sull'asta orientabile e fissatelo con un acciarino (Figura 20).

**Nota:** Sull'apparato di taglio posteriore, posizionate la rondella di spinta tra la parte posteriore del telaio portante e l'acciarino.



Figura 20

1. Rondella di spinta
2. Telaio portante
3. Acciarino

3. Lubrificate con grasso tutti i punti di articolazione del telaio portante e del braccio di sollevamento.

**Importante:** Assicuratevi che nessun flessibile sia torto, piegato o strozzato e che i flessibili dell'apparato di taglio posteriore siano posizionati come illustrato nella (Figura 21). Sollevate gli apparati di taglio e spostateli a sinistra (modello 03171). I flessibili dell'apparato di taglio posteriore non devono toccare la staffa del cavo di trazione. Se necessario, riposizionate i raccordi e/o i flessibili.

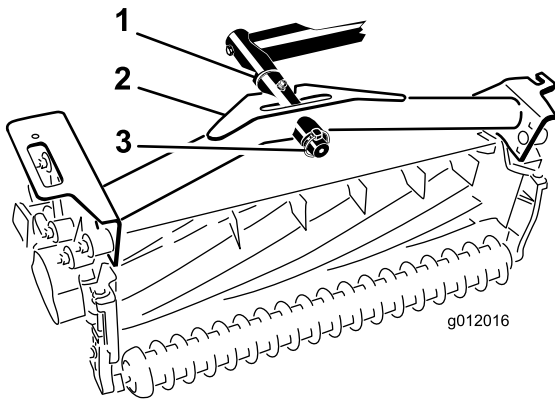

Figura 21

4. Fate passare le catene del ribaltatore attraverso l'apertura presente sull'estremità di ogni telaio portante. Fissate le catene del ribaltatore alla parte superiore del telaio portante per mezzo di un bullone, una rondella e un dado di bloccaggio (Figura 22).

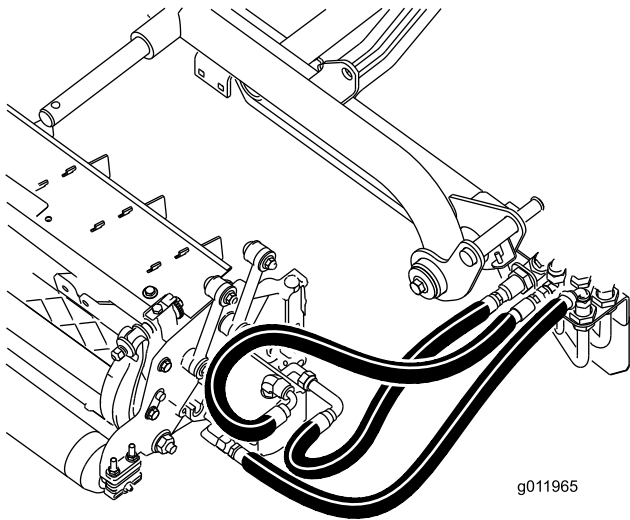

Figura 22

1. Catena del ribaltatore

# 12

## Montaggio dei motori principali degli apparati di taglio

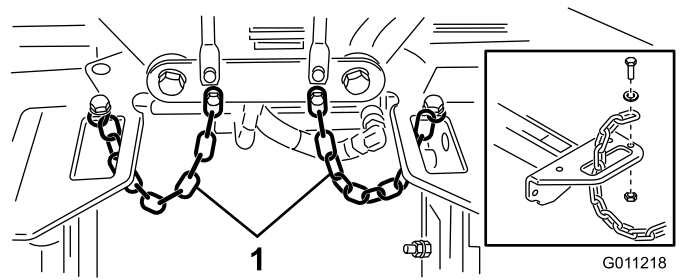
Non occorrono parti

### Procedura

1. Posizionate gli apparati di taglio davanti alle aste orientabili dei bracci di sollevamento.
2. Rimuovete la zavorra e l'O-ring (Figura 23) dall'estremità interna dell'apparato di taglio destro.



Figura 23

1. O-ring
2. Zavorra
3. Bulloni di fissaggio

3. Rimuovete il tappo dal vano dei cuscinetti sull'estremità esterna dell'apparato di taglio destro e installate zavorra e guarnizione.
4. Rimuovete i tappi dalle sedi della guarnizione dei restanti apparati di taglio.
5. Inserite l'O-ring (in dotazione con l'apparato di taglio) sulla flangia del motore principale (Figura 24).

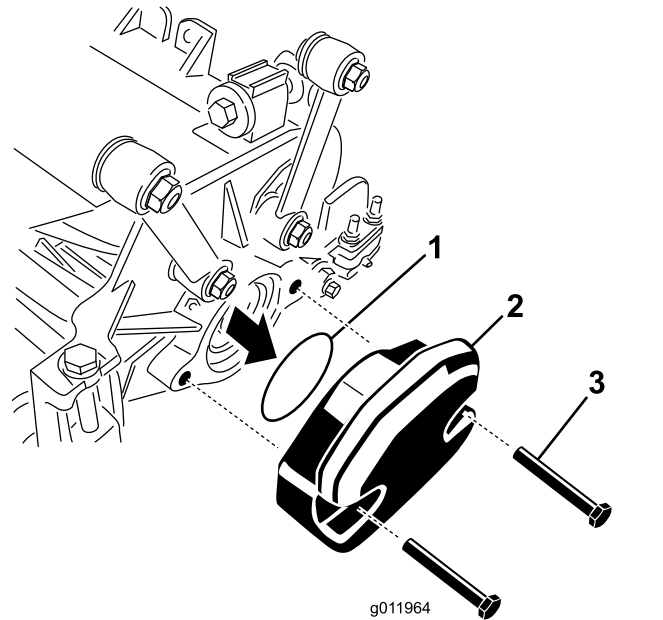

Figura 24

1. O-ring
2. Motore del cilindro

6. Montate il motore sull'estremità di azionamento dell'apparato di taglio e fissatelo con 2 viti a testa cilindrica in dotazione con l'apparato di taglio (Figura 24).

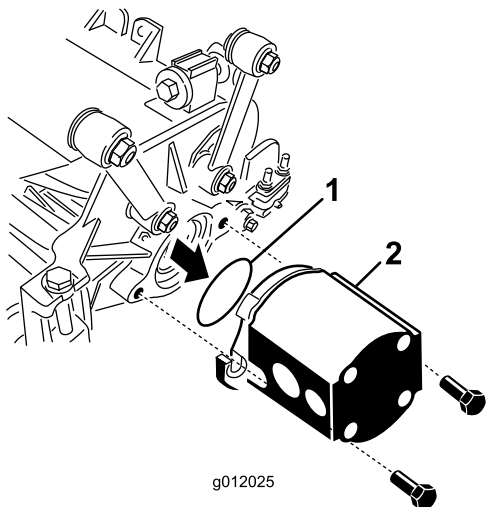

Figura 25

Apparati di taglio tolti per motivi di chiarezza

1. Braccio di sollevamento
2. Staffa della piastra d'appoggio
3. Gioco

**Nota:** Se il gioco non rientra in questo intervallo, regolate il cilindro nel seguente modo:

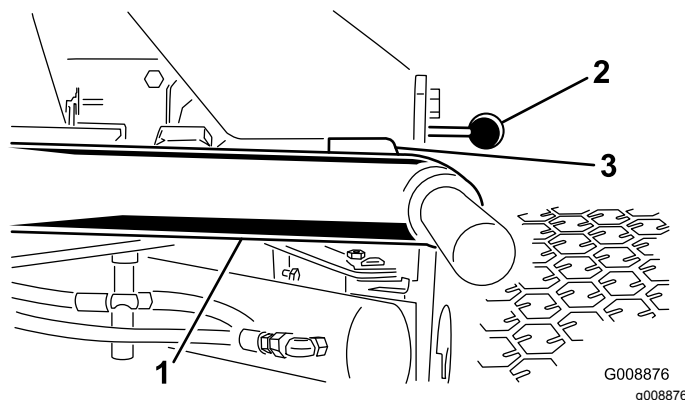
- A. Allentate il bullone di arresto e regolate il cilindro in modo tale da ottenere il gioco desiderato (Figura 26).



Figura 26

1. Bullone di arresto
2. Braccio di sollevamento
3. Gioco

- B. Allentate il controdado sul cilindro (Figura 27).

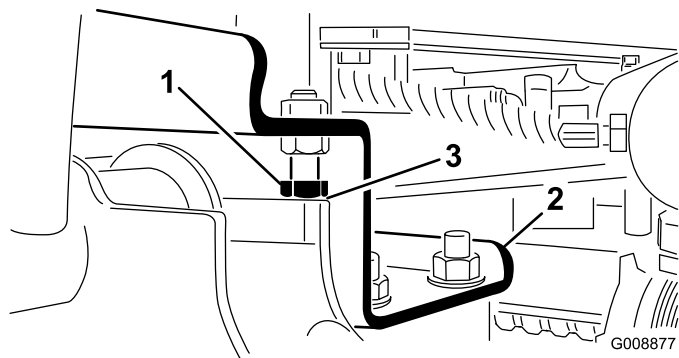

Figura 27

1. Cilindro anteriore
2. Controdado

# 13

## Regolazione dei bracci di sollevamento

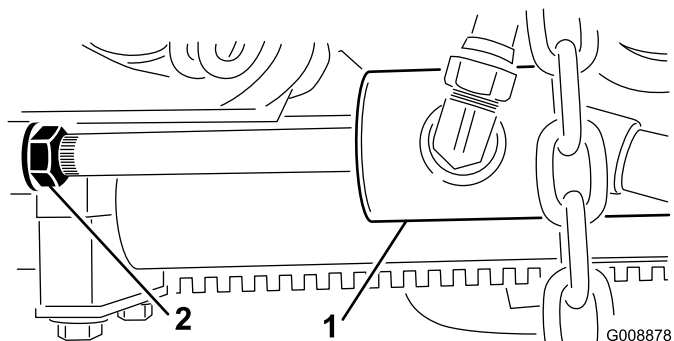
Non occorrono parti

### Procedura

1. Avviate il motore, sollevate i bracci di sollevamento e verificate che il gioco tra ogni braccio di sollevamento e la staffa della piastra di appoggio sia di 5-8 mm (Figura 25).

- C. Rimuovete il perno dall'estremità dell'asta e ruotate la testa.
- D. Montate il perno e verificate il gioco.
- E. Se necessario, ripetete i passi da A a D.
- F. Serrate il controdado del cavallotto con il perno di chiusura.

**Nota:** Se durante il trasporto il braccio di sollevamento posteriore dovesse emettere un suono sordo, riducete il gioco.

- 2. Verificate che il gioco tra ciascun braccio di sollevamento e il bullone di arresto sia compreso tra 0,13 e 1,02 mm (Figura 26).

**Nota:** Se il gioco non rientra in questo campo, regolate il gioco dei bulloni di arresto.

- 3. Avviate il motore, alzate i bracci di sollevamento e controllate per garantire che il gioco tra la fascia di usura sopra la barra antiusura dell'apparato di taglio posteriore e la fascia paracolpi sia compreso tra 0,51 e 2,54 mm come mostrato in Figura 28.

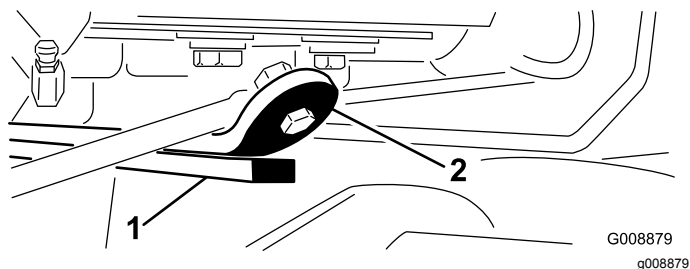

**Figura 28**

- 1. Barra di usura
- 2. Cinghia paracolpi

Se il gioco non rientra in questo intervallo, regolate il cilindro posteriore nel seguente modo:

- A. Abbassate l'apparato di taglio e allentate il controdado sul cilindro (Figura 29).

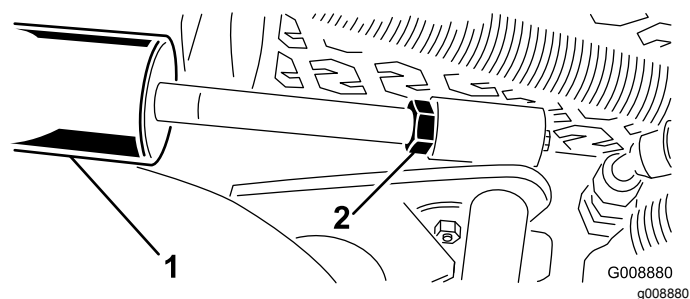

**Figura 29**

- 1. Cilindro posteriore
- 2. Dado di regolazione

- B. Con le pinze afferrate l'asta del cilindro vicino al dado, e girate l'asta.
- C. Sollevate gli apparati di taglio e verificate il gioco.

- D. Se necessario, ripetete i passi da A a C.
- E. Serrate il controdado del cavallotto con il perno di chiusura.

**Importante:** La mancanza di gioco ai fermi anteriori o alla barra di usura posteriore può danneggiare i bracci di sollevamento.

# 14

## Montaggio del kit rullo inclinabile (opzionale)

**Parti necessarie per questa operazione:**

|   |                                     |
|---|-------------------------------------|
| 1 | Kit rullo inclinabile (non incluso) |
|---|-------------------------------------|

### Procedura

In caso di falciatura con altezze di taglio superiori, si consiglia di montare il kit rullo inclinabile.

- 1. Sollevate completamente gli apparati di taglio.
- 2. Individuate la staffa sul telaio, sopra l'apparato di taglio centrale (Figura 30).
- 3. Premendo verso il basso il rullo anteriore dell'apparato di taglio centrale, individuate quali fori della staffa di inclinazione si allineano ai fori della staffa portante sul telaio in modo da ottenere lo stesso contatto con il rullo anche quando è montata la staffa di inclinazione (Figura 30).

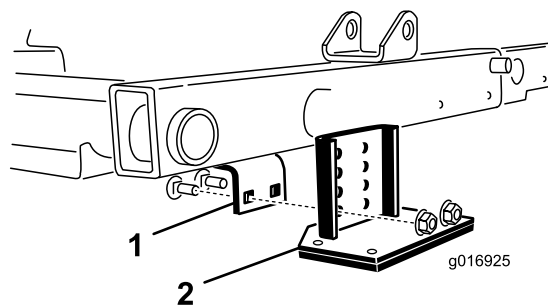

**Figura 30**

- 1. Staffa portante
- 2. Staffa di inclinazione

- 4. Abbassate gli apparati di taglio e montate la staffa di inclinazione sul telaio con i 2 bulloni a testa tonda e i 2 dadi in dotazione con il kit (Figura 30).



# Quadro generale del prodotto

## Comandi



Figura 31

- |                                 |                                     |
|---------------------------------|-------------------------------------|
| 1. Pedale di marcia avanti      | 4. Leva di inclinazione del volante |
| 2. Pedale della retromarcia     | 5. Guida di indicazione             |
| 3. Slitta di tosatura/trasporto | 6. Goniometro                       |

## Pedali di comando della trazione

Per spostare la macchina in avanti premete il pedale della trazione (Figura 31). Premete il pedale di retromarcia (Figura 31) per spostare indietro o facilitare l'arresto durante il movimento in avanti. Inoltre, lasciate che il pedale torni o spostatelo in posizione di FOLLE per spegnere la macchina.

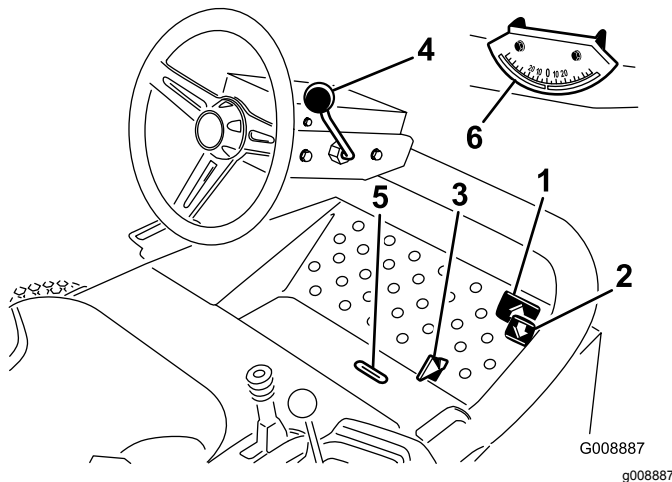
## Slitta di tosatura/trasporto

Spostate con il tallone la slitta di tosatura/trasporto (Figura 31) verso sinistra per il trasporto, e verso destra per la tosatura. **Gli apparati di taglio funzionano soltanto nella posizione di tosatura.**

**Importante:** La velocità di tosatura viene impostata in fabbrica a 9,7 km/h. Regolando la vite di arresto della velocità (Figura 32) è possibile aumentarla o ridurla.



Figura 32

1. Vite di arresto della velocità

## Leva di inclinazione del volante

Tirate indietro la leva di inclinazione del volante (Figura 31) per regolare il volante nella posizione desiderata, poi spostatela in avanti per mantenere la posizione ottenuta.

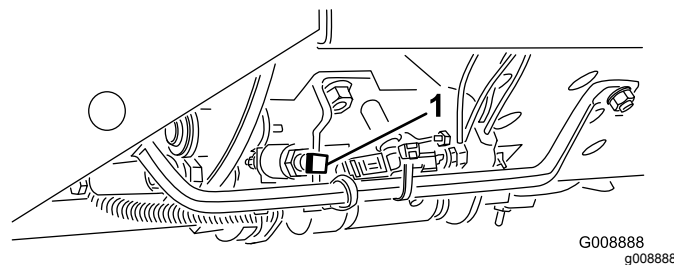
## Guida di indicazione

La guida nella piattaforma dell'operatore (Figura 31) indica quando gli apparati di taglio sono al centro.

## Goniometro

Il goniometro (Figura 31) indica l'inclinazione della macchina sul pendio laterale, in gradi.

## Interruttore di accensione

L'interruttore di accensione (Figura 33), utilizzato per accendere, spegnere e preriscaldare il motore ha 3 posizioni: OFF, ON/PREHEAT, e START. Ruotate la chiave in posizione ON/PREHEAT in modo che la spia della candela si spenga (circa 7 secondi); ruotate quindi la chiave in posizione START per inserire il motore dello starter. Quando il motore si avvia rilasciate la chiave. La chiave ritorna automaticamente in posizione MARCIA/FUNZIONAMENTO. Per spegnere il motore, ruotate la chiave in posizione OFF e rimuovete la chiave dall'interruttore per evitare l'accensione accidentale.



Figura 33

g191213

- |                                       |  |
|---------------------------------------|--|
| 1. Acceleratore                       | 7. Interruttore della trasmissione dell'apparato di taglio |
| 2. Contaore                           | 8. Leva di spostamento dell'apparato di taglio             |
| 3. Spia della temperatura             | 9. Interruttore di accensione                              |
| 4. Spia della pressione dell'olio     | 10. Freno di stazionamento                                 |
| 5. Spia della candela a incandescenza | 11. Blocco della leva di sollevamento                      |
| 6. Spia dell'alternatore              |  |

## Acceleratore

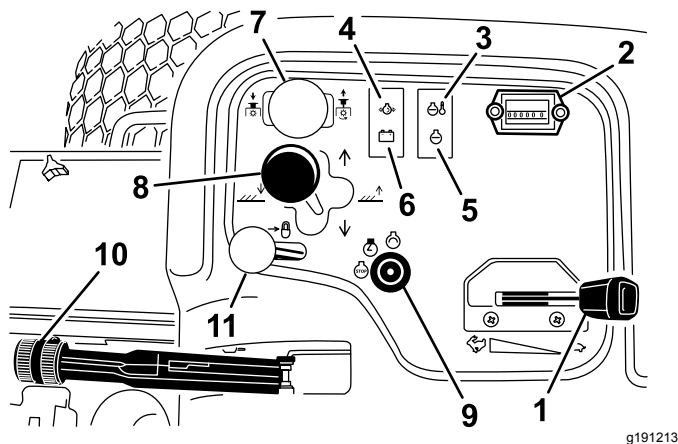
Portate l'acceleratore (Figura 33) in avanti per aumentare il regime del motore, indietro per ridurlo.

## Interruttore di innesto degli apparati di taglio

L'interruttore di azionamento dell'apparato di taglio (Figura 33) ha 2 posizioni: ENGAGE e DISENGAGE. L'interruttore a ginocchiera aziona una elettrovalvola sul banco di valvole, che attiva gli apparati di taglio.

## Contaore

Il contaore (Figura 33) indica le ore totali di lavoro della macchina. Il contaore si avvia all'accensione dell'interruttore a chiave.

## Leva di spostamento degli apparati di taglio

Per abbassare a terra gli apparati di taglio spostate in avanti la leva di spostamento degli apparati (Figura 33). Gli apparati di taglio non si abbassano se il motore non è avviato e non funzionano in posizione sollevata. Per sollevare gli apparati di taglio tirate indietro la leva di spostamento in posizione RAISE.

Spostate la leva a destra o a sinistra per spostare gli apparati di taglio in tali direzioni. Effettuate questa operazione solo quando gli apparati di taglio sono sollevati, o quando sono abbassati e la macchina è in movimento (solo modello 03171).

**Nota:** Non occorre tenere la leva in avanti durante l'abbassamento degli apparati di taglio.

## ⚠ PERICOLO

**Lo spostamento degli apparati di taglio durante una discesa riduce la stabilità della macchina. Ciò può causare un ribaltamento, e conseguenti ferite o anche la morte.**

**Quando siete su un pendio, spostate gli apparati di taglio in salita.**

## Spia luminosa della temperatura del refrigerante motore

La spia della temperatura (Figura 33) si accende se la temperatura del refrigerante del motore è alta. Se non si arresta l'unità di trazione e la temperatura del refrigerante aumenta di altri 10°F, il motore si arresta.

## Spia luminosa della pressione dell'olio

La spia della pressione dell'olio (Figura 33) si accende se la pressione dell'olio del motore scende sotto un livello di sicurezza.

## Spia dell'alternatore

La spia dell'alternatore (Figura 33) deve essere spenta quando il motore è acceso. Se è accesa, controllate e riparate il sistema di carica come necessario.

## Spia delle candele a incandescenza

La spia delle candele a incandescenza (Figura 33) si accende quando si azionano le candele.

## Freno di stazionamento

Ogni volta che spegnete il motore, inserite il freno di stazionamento (Figura 33) per evitare lo spostamento involontario della macchina. Per innestare il freno di stazionamento alzate la leva. Il motore si spegne se premete il pedale di trazione con il freno di stazionamento inserito.



## Blocco della leva di sollevamento

Spostate indietro il fermo della leva di sollevamento (Figura 33) per impedire che gli apparati di taglio si abbassino.

## Comando di velocità dei cilindri

Il comando di velocità dei cilindri si trova sotto il coperchio della consolle (Figura 34). Per ottenere la velocità di taglio (velocità dei cilindri) desiderata, ruotate la manopola di comando della velocità dei cilindri sull'impostazione idonea all'altezza di taglio e alla velocità del tosaerba. Vedere [Selezione della velocità di taglio \(velocità dei cilindri\)](#) (pagina 39).



Figura 34

1. Comando di velocità dei cilindri      2. Controllo lappatura cilindri

## Controllo lappatura

Il controllo lappatura si trova sotto il coperchio della consolle (Figura 34). Ruotate la manopola su R per la lappatura e su F per la tosatura. Non modificate la posizione della manopola durante la rotazione dei cilindri.

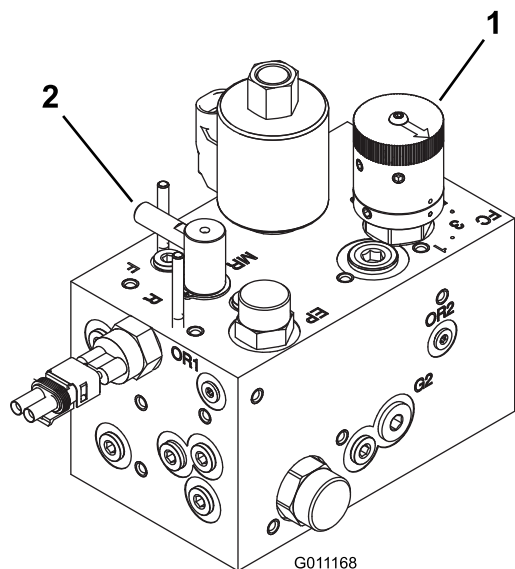
## Indicatore di livello del carburante

L'indicatore di livello del carburante (Figura 35) registra la quantità di carburante nel serbatoio.



Figura 35

1. Leva avanti-indietro      2. Indicatore di livello del carburante

## Regolazione sedile avanti indietro

Spostate in fuori la leva sul fianco sinistro del sedile (Figura 35), spostate il sedile nella posizione preferita e rilasciate la leva per bloccarlo in tale posizione.

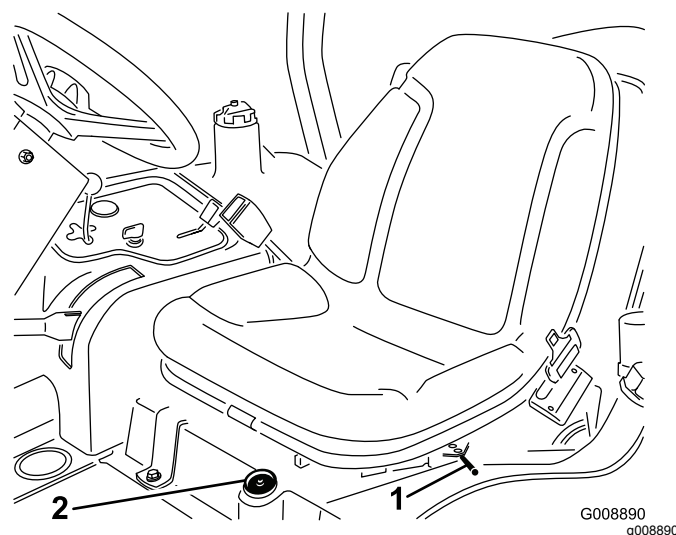
## Specifiche

**Nota:** Specifiche e disegno sono soggetti a variazione senza preavviso.

|                                   |  |
|-----------------------------------|--|
| Larghezza di trasferimento        | 203 cm in larghezza di taglio 183 cm<br>234 cm in larghezza di taglio 216 cm |
| Larghezza di taglio               | 183 cm o 216 cm  |
| Lunghezza                         | 248 cm   |
| Altezza                           | 193 cm (76") con ROPS  |
| Peso netto*                       | 844 kg (1.860 lb)  |
| Capacità serbatoio carburante     | 28 litri (7,5 galloni USA).  |
| Velocità di trasferimento         | Tosatura: 0-10 km/h;<br>Trasporto: 0-14 km/h.<br>Retromarcia: 0-6 km/h       |
| * Con apparati di taglio e fluidi |  |

## Attrezzi/accessori

È disponibile una gamma di attrezzi ed accessori approvati da Toro per l'impiego con la macchina, per ottimizzare ed ampliare le sue applicazioni. Richiedete la lista degli attrezzi ed accessori approvati ad un Centro Assistenza Toro o ad un Distributore autorizzati, oppure visitate [www.Toro.com](http://www.Toro.com)

Per garantire prestazioni ottimali e mantenere sempre la macchina in conformità alle norme di sicurezza, utilizzate esclusivamente ricambi e accessori originali Toro. Ricambi e accessori di altri produttori potrebbero risultare pericolosi e il loro impiego potrebbe far decadere la garanzia del prodotto.

# Funzionamento

**Nota:** Stabilite i lati sinistro e destro della macchina dalla normale posizione di guida.

## Sicurezza prima del funzionamento

### Requisiti generali di sicurezza

- Non permettete a bambini, ragazzi o adulti non addestrati di utilizzare o mantenere la macchina. Le normative locali possono imporre limiti all'età dell'operatore. Il proprietario è responsabile dell'addestramento di tutti gli operatori e i meccanici.
- Familiarizzate con il sicuro funzionamento dell'apparecchiatura, dei comandi dell'operatore e degli adesivi di sicurezza.
- Imparate come arrestare la macchina e spegnere rapidamente il motore.
- Verificate che comandi di presenza dell'operatore, interruttori di sicurezza e schermi siano fissati e correttamente funzionanti. Se non funzionano correttamente, non azionate la macchina.
- Prima della tosatura, ispezionate sempre la macchina per garantire che lame, bulloni delle lame e gruppi di taglio siano in buone condizioni operative. Sostituite in serie lame e bulloni usurati o danneggiati, per mantenere il bilanciamento.
- Ispezionate l'area dove utilizzerete la macchina e rimuovete tutti gli oggetti che la macchina potrebbe eventualmente scagliare.

### Avvertimenti sull'utilizzo del carburante

- Prestate estrema cautela nel maneggiare il carburante. È infiammabile e i suoi vapori sono esplosivi.
- Spegnete sigarette, sigari, pipa e altre fonti di accensione.
- Utilizzate soltanto taniche per carburanti approvate.
- Non rimuovete il tappo del carburante né rabboccate il serbatoio del carburante mentre il motore è in funzione o è caldo.
- Non rabboccate o spurgate il carburante in uno spazio chiuso.
- Non rimessate la macchina o la tanica del carburante in luoghi in cui siano presenti fiamme

aperte, scintille o spie, come uno scaldabagno o altri apparecchi.

- Se del carburante dovesse fuoriuscire, non tentate di avviare il motore, evitate di creare fonti di ignizione fino a quando i vapori di carburante non saranno evaporati.

## Controllo del livello dell'olio motore

**Intervallo tra gli interventi tecnici:** Prima di ogni utilizzo o quotidianamente

Al momento della fornitura la coppa del motore contiene dell'olio, il cui livello deve tuttavia essere controllato prima e dopo il primo avvio del motore.

La capacità della coppa del motore è di circa 3,8 litri (4,0 US qt) con il filtro.

Usate un olio motore di alta qualità rispondente alla seguente specifica:

- grado di classifica API: CH-4, CI-4, o superiore.
- Olio preferenziale: SAE 15W-40 (oltre -17°C (0°F))
- Olio alternativo: SAE 10W-30 o 5W-30 (tutte le temperature)

**Nota:** L'olio motore Toro Premium è reperibile presso un distributore con viscosità 15W-40 o 10W-30. Vedere i numeri delle parti nel catalogo ricambi.

**Nota:** Il momento migliore per controllare l'olio del motore è a motore freddo prima che venga avviato per la giornata. Se è già stato avviato, lasciate che l'olio ritorni nel pozzetto per almeno 10 minuti prima di controllarlo. Se il livello dell'olio corrisponde o è inferiore al segno di aggiunta (add) sull'asta, rabboccate l'olio per portarne il livello al segno di pieno (full). **Non riempite troppo.** Se il livello dell'olio è tra i segni Pieno e Aggiunta, non è necessario rabboccare l'olio.

1. Parcheggiate la macchina su un terreno pianeggiante, abbassate gli apparati di taglio, spegnete il motore, inserite il freno di stazionamento e togliete la chiave di accensione.
2. Togliete l'asta di livello ed asciugatela con un panno pulito (Figura 36).



Figura 36

1. Asta di livello

3. Spingete l'asta di livello nel tubo, e verificate che sia inserita a fondo; estraete l'asta e controllate il livello dell'olio.
4. Se l'olio è insufficiente, togliete il tappo di rifornimento (Figura 37) e aggiungete lentamente piccole quantità di olio, controllando spesso il livello, finché non raggiunge il segno di pieno sull'asta.

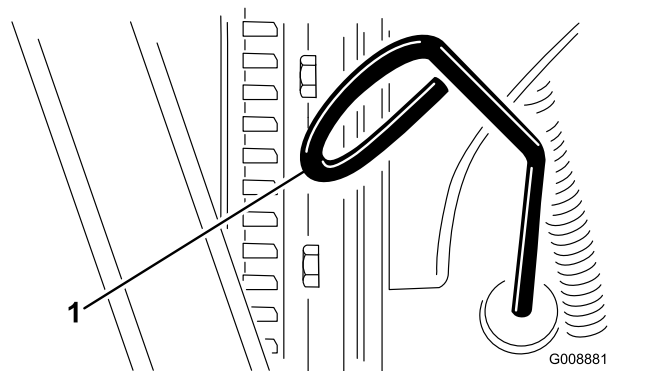

Figura 37

1. Tappo dell'olio

5. Montate il tappo dell'olio e chiudete il cofano.

**Importante:** Mantenete il livello dell'olio motore tra il limite superiore e inferiore della spia di livello dell'olio. Il riempimento eccessivo o insufficiente con olio motore può causare l'avaria del motore.

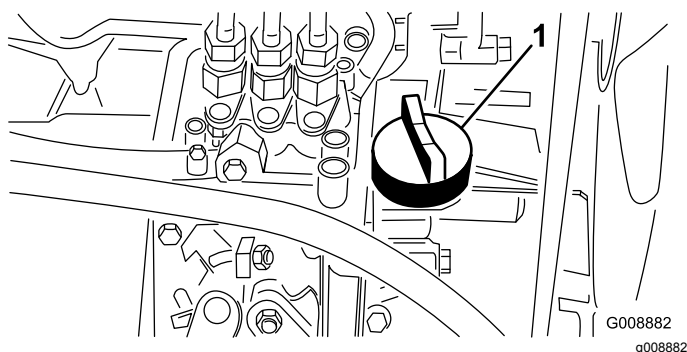
## Riempimento del serbatoio del carburante

Utilizzate solo gasolio pulito fresco o biodiesel con contenuto di zolfo basso (<500 ppm) o molto basso (<15 ppm). La taratura di cetano minima deve essere pari a 40. Acquistate il carburante in quantità tali che ne consentano il consumo entro 180 giorni in modo da garantirne la freschezza.

La capacità del serbatoio del carburante è di circa 28 litri (7,5 galloni USA).

Utilizzate gasolio per uso estivo (n. 2-D) a temperature superiori a  $-7^{\circ}\text{C}$  e per uso invernale (n. 1-D o miscela n. 1-D/2-D) a temperature inferiori a  $-7^{\circ}\text{C}$ . L'uso di carburante per uso invernale a basse temperature assicura un punto di infiammabilità inferiore e caratteristiche di flusso a freddo che agevolano l'avvio e riducono la chiusura del filtro del carburante.

L'uso del carburante per uso estivo a temperature superiori a  $-7^{\circ}\text{C}$  contribuisce a una maggiore durata della pompa del carburante e a una maggiore potenza rispetto al carburante per uso invernale.

### Predisposizione per biodiesel

Questa macchina può anche funzionare con una miscela di biodiesel fino a B20 (20% biodiesel, 80% gasolio). La parte di gasolio deve avere un contenuto di zolfo basso o molto basso. Prendete le seguenti precauzioni:

- La parte di biodiesel deve essere conforme alle norme ASTM D6751 o EN 14214.
- La miscela di carburante deve essere conforme alle norme ASTM D975 o EN 590.
- Le superfici verniciate possono essere danneggiate dalle miscele di biodiesel.
- In caso di condizioni atmosferiche fredde utilizzate miscele B5 (contenuto di biodiesel pari al 5%) o inferiori.
- Monitorate le guarnizioni di tenuta, i flessibili e le guarnizioni a contatto con il carburante, poiché con il tempo potrebbero degradarsi.
- Dopo la conversione a miscele di biodiesel può verificarsi una chiusura del filtro del carburante.
- Contattate un distributore per avere ulteriori informazioni sulle miscele di biodiesel.

1. Pulite l'area circostante il tappo del serbatoio carburante ([Figura 38](#)).

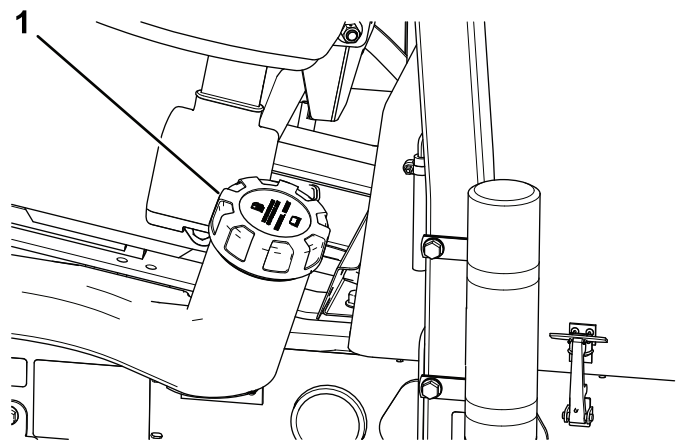

**Figura 38**

1. Tappo del serbatoio del carburante

2. Togliete il tappo del serbatoio del carburante.
3. Riempite il serbatoio fino alla base del collo del bocchettone

**Nota:** Non riempite troppo il serbatoio del carburante.

4. Montate il tappo.
5. Tergete il carburante eventualmente versato.

## Verifica dell'impianto di raffreddamento

**Intervallo tra gli interventi tecnici:** Prima di ogni utilizzo o quotidianamente

Pulite giornalmente i detriti dal radiatore ([Figura 39](#)). Pulite il radiatore ogni ora in ambienti molto polverosi e sporchi; fate riferimento a [Pulizia dell'impianto di raffreddamento del motore \(pagina 53\)](#).



Figura 39

g190823

1. Radiatore

Il sistema di raffreddamento contiene una soluzione di 50% acqua e 50% antigelo glicole etilenico permanente. Controllate il livello di refrigerante ogni giorno, prima di avviare il motore.

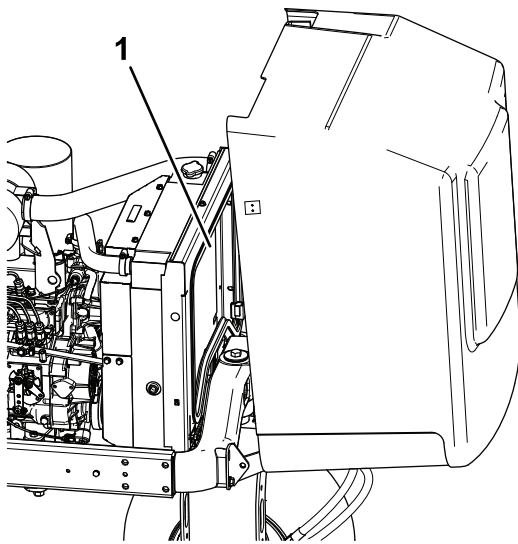
L'impianto di raffreddamento ha una capacità di circa 5,7 litri.

### ⚠ ATTENZIONE

Se il motore è rimasto in funzione, il refrigerante nel radiatore sarà caldo e sotto pressione e può fuoriuscire provocando ustioni.

- Non aprite il tappo del radiatore quando il motore gira.
- Aprite il tappo del radiatore con un cencio, agendo lentamente per lasciare fuoriuscire il vapore.

1. Controllate il livello del refrigerante nel serbatoio di espansione (Figura 40).



Figura 40

G027618  
g027618

1. Serbatoio di espansione

**Nota:** A motore freddo il livello del refrigerante deve essere a metà circa tra i segni riportati sul fianco del serbatoio.

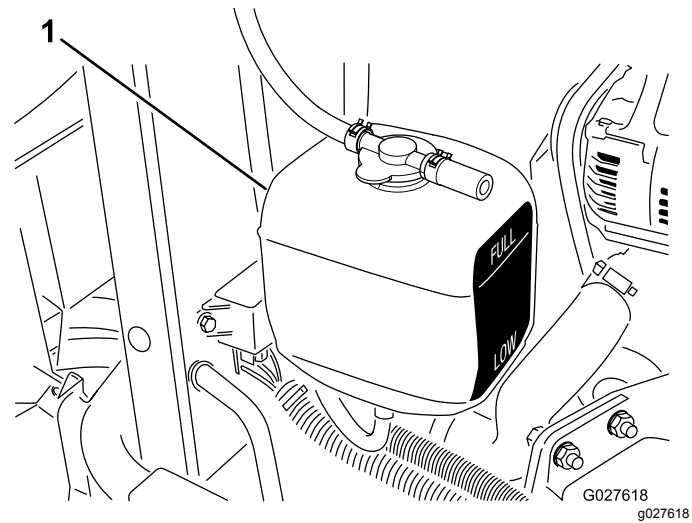
2. Se il livello del refrigerante è basso, togliete il tappo dal serbatoio di espansione e rabboccate. **Non riempite troppo.**
3. Montate il tappo sul serbatoio di espansione.

## Verifica dell'impianto idraulico

**Intervallo tra gli interventi tecnici:** Prima di ogni utilizzo o quotidianamente—Controllate il livello del fluido idraulico.

Il serbatoio del fluido idraulico viene riempito in stabilimento con circa 13,2 litri (3,5 galloni USA) di fluido idraulico di alta qualità. **Controllate il livello del fluido idraulico prima di avviare il motore per la prima volta, ed in seguito ogni giorno.**

Il momento più opportuno per controllare il filtro idraulico è quando il fluido è freddo. La macchina deve essere nella configurazione di trasporto. Se il livello del fluido è inferiore alla tacca di aggiunta sull'asta di livello, aggiungete il fluido fino a raggiungere la metà del range accettabile. Non riempite eccessivamente il serbatoio. Se il livello dell'olio è tra i segni Full e Add, non è necessario aggiungere fluido.

Viene raccomandato il seguente fluido di ricambio: **Toro Premium All Season Hydraulic Fluid** (fluido idraulico per tutte le stagioni, reperibile in fustini di 19 litri o in contenitori di 208 litri. Fate riferimento al catalogo dei componenti o contattate il distributore Toro per i numeri dei componenti).

Fluidi alternativi: qualora il fluido Toro non sia disponibile, si potranno utilizzare altri fluidi convenzionali a base di petrolio purché abbiano tutte le proprietà materiali e caratteristiche industriali indicate a seguire. Verificate con il fornitore che il fluido soddisfi tali specifiche.

**Nota:** Toro declina ogni responsabilità per danni causati dall'inadeguata sostituzione, pertanto si raccomanda l'uso di prodotti di marche aventi una buona reputazione, che mantengono le proprie raccomandazioni.

**Fluido idraulico antiusura, alto indice di viscosità e basso punto di scorrimento, ISO VG 46 Multigrade**

Proprietà materiali:

|                                  |   |
|----------------------------------|---|
| Viscosità, ASTM D445             | cSt a 40 °C da 44 a 48<br>cSt a 100 °C da 7,9 a 9,1                           |
| Indice di viscosità, ASTM D2270  | 140 o superiore (l'alto indice di viscosità indica un fluido a peso multiplo) |
| Punto di scorrimento, ASTM D97   | da -36,7 °C a -45 °C  |
| FZG, stadio di fallimento        | 11 o migliore   |
| Contenuto d'acqua (nuovo fluido) | 500 ppm (massimo)   |

Caratteristiche industriali:

Vickers I-286-S, Vickers M-2950-S, Denison HF-0, Vickers 35 VQ 25 (Eaton ATS373-C)

I fluidi idraulici idonei devono essere specificati per macchinario mobile (in contrasto con l'utilizzo di impianto industriale), tipo peso multiplo, con pacchetto additivo antiusura ZnDTP o ZDDP (fluido non di tipo senza cenere).

**Importante:** Molti fluidi idraulici sono praticamente incolori, e rendono difficile il rilevamento di fuoriuscite. Per il fluido dell'impianto idraulico è disponibile un additivo con colorante rosso in confezioni da 20 ml. Un flacone è sufficiente per 15–22 litri di fluido idraulico. Per ottenerlo, ordinate il N° cat. 44-2500 presso il Distributore autorizzato di zona.

1. Parcheggiate la macchina su un terreno pianeggiante, abbassate gli apparati di taglio, spegnete il motore, inserite il freno di stazionamento e togliete la chiave di accensione.
2. Pulite attorno al collo del bocchettone e del tappo del serbatoio del fluido idraulico (Figura 41) e rimuovete il tappo.

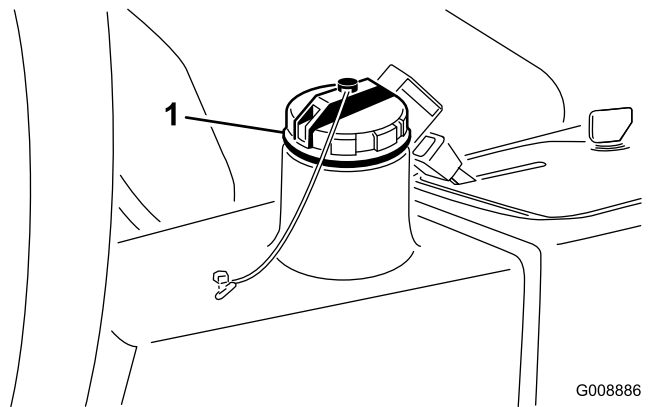

G008886  
g008886

**Figura 41**

1. Tappo del serbatoio del fluido idraulico
  3. Togliete l'asta di livello dal collo del bocchettone e pulitela strofinandola con un cencio pulito.
  4. Inserite l'asta di livello nel collo del bocchettone, quindi estraetela e controllate il livello del fluido.
- Nota:** Questo deve risultare entro 6 mm dalla tacca situata sull'asta di livello.
5. Se il livello è basso, rabboccate con olio adatto fino a portarlo al segno di pieno.
  6. Montate l'asta di livello e il tappo sul collo del bocchettone.

## Controllo della pressione degli pneumatici

**Intervallo tra gli interventi tecnici:** Prima di ogni utilizzo o quotidianamente

Gli pneumatici vengono sovrargonfiati per la spedizione, quindi occorre eliminare dell'aria per ridurre la pressione. La pressione corretta dell'aria negli pneumatici è di 0,97-1,24 bar.

**Nota:** Per garantire un'ottima qualità di taglio e le prestazioni previste per questa macchina, mantenete la pressione raccomandata in tutti gli pneumatici.

### **⚠ PERICOLO**

**La pressione bassa negli pneumatici riduce la stabilità della macchina sui fianchi dei pendii. Ciò può causare un ribaltamento, e conseguenti ferite o anche la morte.**

**Non usate una insufficiente pressione di gonfiaggio degli pneumatici.**



# Verifica del contatto tra cilindro e controlama

**Intervallo tra gli interventi tecnici:** Prima di ogni utilizzo o quotidianamente

Verificate il contatto tra cilindro e controlama anche se in precedenza la qualità del taglio è stata soddisfacente. Sull'intera lunghezza del cilindro e della controlama deve esservi un leggero contatto; vedere Regolazione tra cilindro e controlama nel Manuale dell'operatore degli apparati di taglio.

# Serraggio dei dadi delle ruote

**Intervallo tra gli interventi tecnici:** Dopo la prima ora

Dopo le prime 10 ore

Ogni 200 ore

Serrate i dadi delle ruote a 61–88 N·m.

## ⚠ AVVERTENZA

**Il serraggio dei dadi delle ruote a una coppia errata può causare infortuni.**

**Accertate che i dadi delle ruote siano serrati tra 61 e 88 N·m.**

# Sicurezza durante il funzionamento

## Requisiti generali di sicurezza

- Il proprietario/operatore può impedire ed è responsabile di incidenti che possano causare infortuni personali o danni alla proprietà.
- Indossate un abbigliamento idoneo, comprendente occhiali di protezione, scarpe robuste e antiscivolo, pantaloni lunghi e protezioni per le orecchie. Legate i capelli lunghi e non indossate gioielli pendenti.
- Non utilizzate la macchina se siete malati, stanchi o se siete sotto l'effetto di alcol o droga.
- Non trasportate mai passeggeri sulla macchina e tenete astanti e animali domestici a distanza dalla macchina durante l'utilizzo.
- Utilizzate la macchina solo in buone condizioni di visibilità per evitare buche o pericoli nascosti.
- Evitate di tosare sull'erba bagnata. Una trazione ridotta può causare lo slittamento della macchina.
- Prima di avviare il motore, assicuratevi che tutte le trasmissioni siano in posizione di folle, che il freno

di stazionamento sia inserito e che vi troviate nella posizione operativa.

- Tenete mani e piedi a distanza dagli apparati di taglio. Restate sempre lontani dall'apertura di scarico.
- Prima di fare marcia indietro, guardate indietro e in basso, assicurandovi che il percorso sia libero.
- Prestate attenzione quando vi avvicinate ad angoli ciechi, cespugli, alberi o altri oggetti che possano ostacolare la vostra visuale.
- Non tostate nelle adiacenze di scarpate, fossati o terrapieni. La macchina potrebbe ribaltarsi improvvisamente nel caso in cui una ruota ne superi il bordo o se il bordo dovesse cedere.
- Fermate gli apparati di taglio ogni volta che non state effettuando la tosatura.
- Spegnete la macchina e il motore, togliete la chiave e ispezionate gli apparati di taglio dopo avere urtato un oggetto o in caso di vibrazioni anomale della macchina. Eseguite tutte le necessarie riparazioni prima di riprendere l'attività.
- Rallentate e fate attenzione quando eseguite curve o attraversate strade e marciapiedi con la macchina. Date sempre la precedenza.
- Disinnestate la trasmissione all'apparato di taglio e spegnete il motore prima di regolare l'altezza di taglio (a meno che non possiate regolarla dalla posizione operativa).
- Non azionate il motore in una zona in cui i gas di scarico rimangono racchiusi.
- Non lasciate incustodita la macchina in funzione.
- Prima di abbandonare la posizione operativa (incluso per svuotare i dispositivi di raccolta o per disintasarne la guida di scarico), effettuate le seguenti operazioni:
  - Parcheggiate la macchina su terreno pianeggiante.
  - Disinnestate la presa di forza e abbassate al suolo l'attrezzatura.
  - Inserite il freno di stazionamento.
  - Spegnete il motore ed estraete la chiave.
  - Attendete finché tutte le parti mobili si siano fermate.
- Non utilizzate la macchina se c'è rischio di fulmini.
- Non usate la macchina come veicolo di traino.
- Utilizzate solo accessori, attrezzi e ricambi approvati da The Toro® Company.

## Sistema di protezione antiribaltamento (ROPS) – Sicurezza

- **Non** rimuovete il ROPS dalla macchina.

- Verificate che la cintura di sicurezza sia allacciata e che possa essere slacciata rapidamente in caso di emergenza.
- Verificate con cura l'eventuale presenza di ostacoli al di sopra della macchina e non entrate in contatto coi medesimi.
- Conservate il ROPS in condizioni operative di sicurezza eseguendo periodicamente ispezioni accurate e mantenendo serrati i fermi di montaggio.
- Sostituite i componenti del ROPS danneggiati. Non effettuate riparazioni o modifiche.

### Macchine con roll bar fisso

- Il ROPS è un dispositivo di sicurezza fondamentale.
- Mettete sempre la cintura di sicurezza.

### Sicurezza in pendenza

- Le pendenze sono un importante fattore che influisce sugli incidenti causati da perdita di controllo e ribaltamento, che possono comportare gravi infortuni o la morte. L'operatore è responsabile del funzionamento sicuro in pendenza. L'utilizzo della macchina su qualsiasi pendenza richiede un livello superiore di attenzione.
- Il tosaerba triplex prevede un sistema di trasmissione unico con maggiore trazione sui pendii. La ruota in salita non causa testa-coda e limita la trazione come i tosaerba triplex convenzionali. Se si aziona la macchina su un pendio laterale eccessivamente inclinato, si verificherà un ribaltamento prima della perdita di trazione.
- Laddove possibile, procedete tosando verso l'alto e verso il basso anziché di traverso.
- Sulle pendenze laterali, spostate gli apparati di taglio verso l'alto (se la dotazione è presente).
- Se le ruote perdono aderenza, disinnestate la/e lama/e e scendete lentamente.
- Se fosse proprio necessario, fatelo in modo lento e graduale, possibilmente in discesa.
- Valutate le condizioni del sito per determinare se la pendenza è sicura per l'utilizzo della macchina, anche facendo un sopralluogo del sito. Basatevi sempre su buon senso e giudizio quando effettuate questa ricognizione.
- Consultate le istruzioni elencate di seguito per l'utilizzo della macchina in pendenza e verificate le condizioni in cui utilizzerete la macchina al fine di stabilire se è possibile utilizzarla quel particolare giorno e in quel particolare sito. I cambiamenti del

terreno possono determinare un cambiamento del funzionamento in pendenza della macchina.

- Evitate di avviare, arrestare o sterzare con la macchina in pendenza. Evitate di effettuare improvvisi cambiamenti di velocità o direzione. Svoltate lentamente e in modo graduale.
- Non azionate la macchina in condizioni in cui trazione, sterzaggio o stabilità possono essere compromessi.
- Rimuovete o segnalate le ostruzioni, come fossati, buche, solchi, dossi, rocce o altri pericoli nascosti. L'erba alta può nascondere ostacoli. Il terreno accidentato può ribaltare la macchina.
- Siate consapevoli del fatto che l'utilizzo della macchina su erba bagnata, trasversalmente su pendenze o in discesa può causare una perdita di trazione della macchina. La perdita di trazione sulle ruote motrici potrebbe causare lo slittamento della macchina o l'impossibilità di frenare e sterzare.
- Prestate la massima attenzione quando utilizzate la macchina vicino a scarpate, fossi, terrapieni, zone con presenza di acqua o altri pericoli. La macchina potrebbe ribaltarsi improvvisamente nel caso in cui una ruota ne superi il bordo o se il bordo dovesse cedere. Individuate un margine di sicurezza tra la macchina ed eventuali pericoli.
- Individuate eventuali pericoli alla base della pendenza. In presenza di pericoli, tostate il terreno in pendenza con una macchina a spinta.
- Se possibile, tenete l'apparato o gli apparati di taglio abbassati a terra durante l'utilizzo della macchina in pendenza. Il sollevamento del o degli apparati di taglio durante l'utilizzo in pendenza può causare l'instabilità della macchina.
- Prestate la massima attenzione quando usate cesti di raccolta o altri accessori che possono influire sulla stabilità della macchina e farvi perdere il controllo.

## Avviamento e spegnimento del motore

**Potrebbe essere necessario spurgare l'impianto di alimentazione se si verifica una delle seguenti situazioni, vedere [Spurgo dell'impianto di alimentazione \(pagina 33\)](#):**

- **E' l'avvio iniziale di un nuovo motore.**
- **Quando il motore ha cessato di funzionare a causa di mancanza di carburante.**
- **È stato eseguito un intervento di manutenzione sui componenti dell'impianto di alimentazione; es. sostituzione del filtro ecc.**



## Avviamento del motore

1. Accertate che il freno di stazionamento sia inserito e l'interruttore di azionamento del cilindro sia in posizione DISENGAGE.
2. Togliete il piede dal pedale di comando della trazione e assicuratevi che sia in folle.
3. Portate la leva dell'acceleratore nella posizione di metà aperto.
4. Inserite la chiave nell'interruttore e ruotatela in posizione ON/PREHEAT in modo che la spia della candela si spenga (circa 7 secondi); ruotate quindi la chiave in posizione START per inserire il motore dello starter. Quando il motore si avvia rilasciate la chiave.

**Nota:** La chiave si sposta automaticamente in posizione di ACCENSIONE/FUNZIONAMENTO.

**Importante:** Per impedire che il motore si surriscaldi non innestate il motorino di avviamento per più di 15 secondi. Dopo dieci secondi di continuo innesto, attendete 60 secondi prima di innestare di nuovo il motorino di avviamento.

5. Quando il motore viene avviato per la prima volta o dopo un intervento di revisione del motore, azionate la macchina in marcia avanti e in retromarcia per uno o due minuti. Azionate anche la leva di sollevamento e l'interruttore di innesto dell'apparato di taglio per verificare che tutte le parti funzionino correttamente.

**Nota:** Girate il volante a sinistra e a destra per controllare la risposta dello sterzo, quindi spegnete il motore e verificate se vi siano perdite d'olio, parti allentate od altri guasti evidenti.

### ⚠ ATTENZIONE

**Controllate le perdite d'olio, le parti allentate e altri malfunzionamenti che potrebbero causare lesioni.**

**Spegnete il motore e attendete che si fermino tutte le parti in movimento prima di controllare le perdite d'olio, le parti allentate e altri malfunzionamenti.**

## Spegnimento del motore

Spostate il comando dell'acceleratore in posizione IDLE, spostate l'interruttore di azionamento del cilindro su DISENGAGE e ruotate la chiave di accensione su OFF.

**Nota:** Togliete la chiave dall'interruttore per evitare l'avviamento accidentale del motore.

## Spurgo dell'impianto di alimentazione

1. Parcheggiate la macchina su un terreno pianeggiante, abbassate gli apparati di taglio, spegnete il motore, inserite il freno di stazionamento e togliete la chiave di accensione.
2. Accertatevi che il serbatoio del carburante sia pieno almeno a metà.
3. Sbloccate il cofano e alzate.
4. Aprite la vite di spurgo dell'aria situata sulla pompa d'iniezione (Figura 42).



Figura 42

1. Vite di spurgo della pompa di iniezione del carburante

5. Girate la chiave nell'interruttore di accensione in posizione di ACCENSIONE. La pompa elettrica del carburante entrerà in funzione, forzando così l'aria verso l'esterno attraverso la vite di spurgo dell'aria.

**Nota:** Lasciate la chiave in posizione ON finché non vedrete uscire un getto continuo di carburante da attorno alla vite.

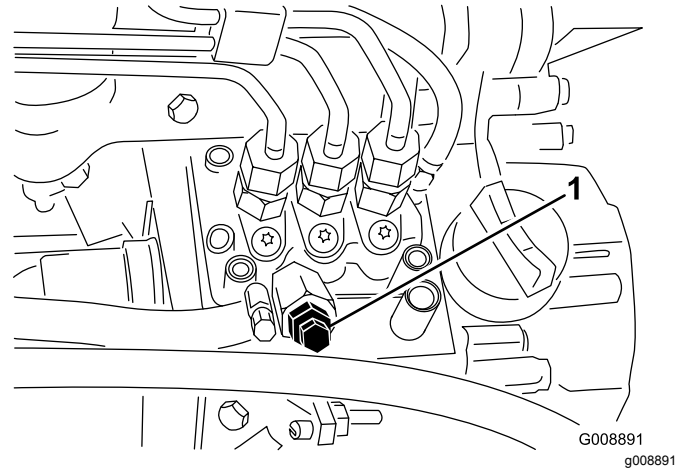
6. Serrate la vite e ruotate la chiave su Off.

**Nota:** Generalmente il motore si avvia dopo avere eseguito le procedure di spurgo di cui sopra. In caso contrario, è possibile che sia rimasta intrappolata dell'aria tra la pompa d'iniezione e gli iniettori; fate riferimento a [Spurgo dell'impianto di alimentazione \(pagina 33\)](#).

## Sicurezza dopo il funzionamento

- Pulite erba e detriti da piatti di taglio, marmitte e vano motore, per aiutare a evitare incendi. Tergete l'olio o il carburante versati.

- Se gli apparati di taglio sono in posizione di trasferimento, utilizzate il blocco meccanico positivo (se disponibile) prima di lasciare la macchina incustodita.
- Lasciate raffreddare il motore prima di riporre la macchina in un ambiente chiuso.
- Chiudete il carburante prima di effettuare il rifornimento o il trasporto della macchina.
- Non depositate mai la macchina o la tanica del carburante in presenza di fiamme libere, scintille o spie, come vicino a uno scaldabagno o altre apparecchiature.
- Mantenete tutte le parti della macchina in buone condizioni operative e tutti i componenti ben serrati, soprattutto la bulloneria degli accessori delle lame.
- Sostituite tutti gli adesivi consumati o danneggiati.

## Verifica dei microinterruttori di sicurezza

**Intervallo tra gli interventi tecnici:** Prima di ogni utilizzo o quotidianamente

### ⚠ ATTENZIONE

**Se gli interruttori di sicurezza a interblocchi sono scollegati o avariati, la macchina può avviarsi improvvisamente e provocare infortuni.**

- **Non manomettete i microinterruttori di sicurezza.**
  - **Ogni giorno, controllate il funzionamento dei microinterruttori, e prima di azionare la macchina sostituite gli interruttori guasti.**
1. Assicuratevi che non vi siano persone vicino all'area in cui state operando e tenete mani e piedi a distanza di sicurezza dagli apparati di taglio.
  2. Quando siete seduto al posto di guida il motore non deve avviarsi se l'interruttore d'innesto dell'apparato di taglio è innestato o se il pedale della trazione è innestato. In caso di errato funzionamento, riattate.
  3. Restando seduti, tirate il pedale di trazione in folle, disinserite il freno di stazionamento e spostate l'interruttore dell'apparato di taglio in posizione OFF. Il motore si deve avviare. Alzatevi dal sedile e premete lentamente il pedale della trazione; il motore si deve fermare in 1-3 secondi. In caso di errato funzionamento, risolvete il problema.

**Nota:** Il freno di stazionamento di questa macchina è provvisto di un microinterruttore di sicurezza. Il motore si spegne premendo il pedale di trazione con il freno di stazionamento inserito.

## Individuazione dei punti di ancoraggio



Figura 43

g190824

1. Anelli di ancoraggio

## Trasporto della macchina

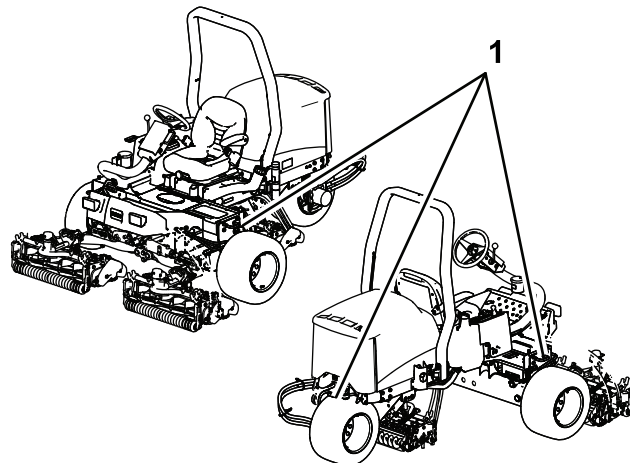
- Utilizzate rampe di larghezza massima per caricare la macchina su un rimorchio o un autocarro.
- Fissate la macchina in sicurezza.

## Traino della macchina

In caso di emergenza è possibile trainare la macchina per brevi distanze, tuttavia questa operazione non viene normalmente consigliata da Toro.

**Importante:** Non trainate la macchina a velocità superiori a 3-4 km/h, per non danneggiare la trazione. Se dovete spostare la macchina per una considerevole distanza, trasportatela su un autocarro o un rimorchio.

1. Girate la valvola di bypass, sulla pompa (Figura 44) a 90°.

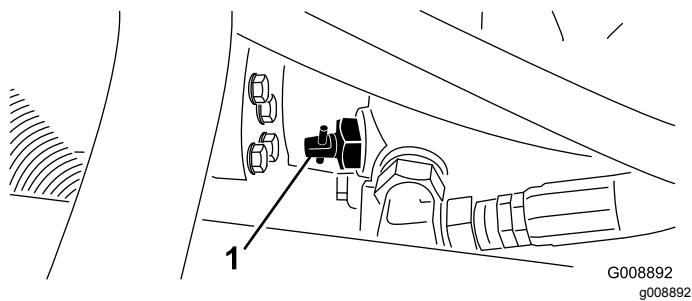

**Figura 44**

1. Valvola di bypass

2. Prima di avviare il motore chiudete la valvola di bypass girandola a 90° (1/4 di giro). Non avviate il motore quando la valvola è aperta.

## Utilizzo del pannello di controllo standard (SCM)

Il pannello di controllo standard (SCM) è un dispositivo elettronico incapsulato realizzato nella configurazione misura unica. Il pannello utilizza componenti allo stato solido e meccanici per il monitoraggio ed il controllo delle funzioni elettriche standard necessarie per il sicuro funzionamento del prodotto.

Il pannello monitorizza gli ingressi, come folle, freno di stazionamento, presa di forza, avvio, lappatura ed alta temperatura. Il pannello eccita le uscite, come presa di forza, motorino di avviamento ed il solenoide ETR (eccitare per la marcia).

Il pannello è articolato in ingressi e uscite. Gli ingressi e le uscite sono identificati da spie LED verdi montate sulla scheda a circuito stampato.

L'ingresso del circuito di avvio viene eccitato da c.c. 12 V. Tutti gli altri ingressi vengono messi sotto tensione quando il circuito è chiuso a massa. Ciascun ingresso è provvisto di spia LED che si accende quando il relativo circuito è sotto tensione. Utilizzate i LED d'ingresso per la localizzazione dei guasti degli interruttori e del circuito d'ingresso.

I circuiti di uscita sono messi sotto tensione da una serie di condizioni d'ingresso idonee. Le tre uscite comprendono PDF, ETR e AVVIO. I LED di uscita monitorano le condizioni dei relè indicanti la presenza di tensione in uno di tre terminali di uscita.

I circuiti di uscita non determinano l'integrità del dispositivo di uscita, pertanto la localizzazione dei guasti elettrici comprende l'ispezione dei LED di uscita e le tradizionali prove di integrità dei dispositivi e del cablaggio preassemblato. Misurate l'impedenza dei componenti scollegati, l'impedenza attraverso il cablaggio preassemblato (scollegato all'SCM), o mettete temporaneamente sotto tensione per il test il componente interessato.

L'SCM non viene collegato ad un computer esterno o ad un palmare, non è riprogrammabile e non registra dati relativi alla localizzazione di guasti intermittenti.

L'adesivo applicato all'SCM riporta solamente simboli. I simboli delle tre uscite LED sono riportati nella casella delle uscite. Tutti gli altri LED si riferiscono a ingressi. La seguente tabella identifica i simboli.

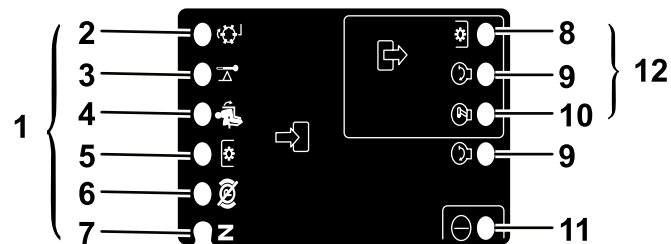

**Figura 45**

|                           |                   |
|---------------------------|-------------------|
| 1. Ingressi               | 7. Folle          |
| 2. Lappatura              | 8. PDF            |
| 3. Alta temperatura       | 9. Avviamento     |
| 4. Seduto                 | 10. ETR           |
| 5. Interruttore PDF       | 11. Alimentazione |
| 6. Freno di stazionamento | 12. Uscite        |

Seguono gli step della localizzazione logica dei guasti del pannello SCM.

1. Stabilite il guasto di uscita che cercate di risolvere (PDF, AVVIO o ETR).
2. Spostate l'interruttore a chiave in posizione ON e verificate che la spia LED rossa della tensione sia accesa.
3. Spostate tutti gli interruttori d'ingresso per accertare che tutte le spie LED cambino stato.
4. Posizionate i dispositivi d'ingresso nella posizione appropriata per ottenere l'uscita appropriata. Utilizzate la seguente tabella logica per determinare la condizione appropriata d'ingresso.
5. Se il LED di uscita controllato si accende senza la funzione di uscita appropriata, controllate il cablaggio preassemblato di uscita, i collegamenti e i componenti. Eseguite le riparazioni necessarie.
6. Se il LED di uscita controllato non si accende, controllate entrambi i fusibili.
7. Se il LED di uscita controllato non si accende e gli ingressi sono nelle condizioni appropriate, montate un nuovo SCM e verificate se il problema è stato risolto.

Ogni riga (orizzontale) della tabella logica in calce identifica i requisiti di ingresso ed uscita di ciascuna funzione specifica del prodotto. Le funzioni del prodotto sono elencate nella colonna a sinistra. I

simboli identificano determinate condizioni del circuito, fra cui: sotto tensione, chiuso a terra e aperto a terra.

| INGRESSI                    |                |       |          |          |              |        |                  |           | USCITE |     |     |
|-----------------------------|----------------|-------|----------|----------|--------------|--------|------------------|-----------|--------|-----|-----|
| Funzione                    | Sotto tensione | Folle | Avvio ON | Freno ON | PDF inserita | Seduto | Alta temperatura | Lappatura | Avvio  | ETR | PDF |
| Avviamento                  | -              | -     | +        | O        | O            | -      | O                | O         | +      | +   | O   |
| Funzionamento (fuori unità) | -              | -     | O        | O        | O            | O      | O                | O         | O      | +   | O   |
| Funzionamento (in unità)    | -              | O     | O        | -        | O            | -      | O                | O         | O      | +   | O   |
| Tosatura                    | -              | O     | O        | -        | -            | -      | O                | O         | O      | +   | +   |
| Lappatura                   | -              | -     | O        | O        | -            | O      | O                | -         | O      | +   | +   |
| Alta temp.                  | -              |       | O        |          |              |        | -                |           | O      | O   | O   |

- (-) Indica un circuito chiuso a terra – LED ACCESO.
- (O) Indica un circuito aperto a terra o diseccitato – LED SPENTO.
- (+) Indica un circuito eccitato (bobina della frizione, solenoide o inizio ingresso) LED ACCESO.
- Lo spazio in bianco indica un circuito non connesso alla logica.

Per localizzare i guasti girate la chiave senza avviare il motore. Identificate la funzionalità che non funziona e consultate la tabella logica nel verso orizzontale. Controllate lo stato di ciascun LED di ingresso per verificare che corrisponda alla tabella logica.

Se i LED di ingresso sono corretti, controllate il LED di uscita. Se il LED di uscita è acceso ma il dispositivo non è eccitato, misurate la tensione disponibile per il dispositivo in uscita, la continuità del dispositivo scollegato e la tensione potenziale sul circuito di terra (massa flottante). Le riparazioni varieranno secondo i risultati.

# Suggerimenti

## Indicazioni generali per il modello 03171

### ▲ PERICOLO

Il tosaerba è dotato di una trazione unica nel suo genere, che consentirà la marcia avanti della macchina sul fianco di pendii anche se la ruota a monte dovesse staccarsi da terra. In questo caso l'operatore o gli astanti corrono il rischio di essere feriti o uccisi a causa di un ribaltamento.

Vari fattori incidono sul grado di inclinazione del pendio che può causare il ribaltamento della macchina. I fattori sono: le condizioni di tosatura, ad esempio un tappeto erboso bagnato od ondulato, la velocità (in particolare durante le svolte), la posizione degli apparati di taglio (con il Sidewinder), la pressione degli pneumatici e l'esperienza dell'operatore.

Il rischio di ribaltamento è limitato con pendenze di 15° o meno. Man mano che la pendenza aumenta, fino al limite massimo consigliato di 25°, il rischio di ribaltamento aumenta ad un livello moderato. *Non superate l'inclinazione di 20° in laterale, in quanto il rischio di ribaltamento e lesioni gravi o morte è molto alto.*

Per decidere quali pendii o discese possano essere tosati con sicurezza, occorre eseguire la prospezione della zona da tosare. Durante la prospezione usate sempre il buon senso, e tenete conto delle condizioni del tappeto erboso e del rischio di ribaltamento. Utilizzate l'inclinometro in dotazione di ogni macchina, per stabilire su quali pendii o discese possiate lavorare con sicurezza. Per effettuare l'ispezione, posate un'asse di 1,25 m sul pendio e misurate l'angolo del pendio. L'asse da 1,25 m farà la media dell'inclinazione, tuttavia non terrà conto di avvallamenti o fossi che possano causare un cambiamento improvviso dell'angolo del pendio. *La pendenza massima del fianco del pendio non deve superare i 20°.*

La macchina è dotata inoltre di un goniometro, montato sul piantone dello sterzo. Questo strumento indica l'inclinazione della macchina sul pendio, e il limite massimo consigliato di 25°.

- Acquisite dimestichezza con la macchina ed allenatevi ad usarla.
- Avviate il motore e lasciatelo girare a mezzo folle finché non si riscalda. Spingete completamente in avanti la leva dell'acceleratore, alzate gli apparati di taglio, disinnestate il freno di stazionamento, premete in avanti il pedale della trazione e guidate con cautela verso uno spazio sgombro.
- Esercitatevi a fare marcia avanti e la retromarcia, e ad avviare e fermare la macchina. Per fermare la macchina togliete il piede dal pedale della trazione e lasciate che il pedale ritorni in folle o premete il pedale di retromarcia per fermarvi. In discesa potreste avere bisogno di usare il pedale di retromarcia per fermarvi.
- Quando guidate su pendii guidate lentamente per mantenere il controllo dello sterzo, ed evitate di svoltare, per non ribaltare. Sul fianco di pendii spostate gli apparati di taglio Sidewinder dal lato a monte, per maggiore stabilità. Di conseguenza, spostando gli apparati di taglio a valle avrete **meno** stabilità. Eseguite sempre questa operazione **prima** di andare su un pendio.
- Quando possibile, tostate in salita o in discesa sui pendii anziché in direzione laterale. Per rimanere in controllo dello sterzo, quando scendete da un pendio tenete gli apparati di taglio abbassati. Non cercate di svoltare su un pendio.
- Esercitatevi a guidare attorno ad ostacoli, con gli apparati di taglio sollevati ed abbassati. Prestate la massima attenzione quando guidate fra corpi estranei, al fine di non danneggiare la macchina o gli elementi di taglio.
- Familiarizzate con l'estensione degli apparati di taglio in modo da non impigliarli o danneggiarli in alcun modo.
- Non spostate gli apparati di taglio da un lato all'altro, salvo quando sono abbassati e la macchina è in movimento, o quando gli apparati sono alzati in posizione di trasporto. Spostando gli apparati di taglio quando sono abbassati e la macchina è stazionaria si può danneggiare il tappeto erboso.
- Guidate sempre lentamente in zone accidentate.
- Fermate la macchina se una persona dovesse apparire nella zona di tosatura o nelle adiacenze, e non avviate di nuovo prima che la zona sia sgombra. La macchina è stata progettata per 1 persona. Non date passaggi ad alcuno sulla macchina. Ciò sarebbe molto pericoloso e potrebbe risolversi con gravi ferite.
- Chiunque può avere un incidente. Le cause più comuni degli incidenti sono la velocità eccessiva, le svolte improvvise, le condizioni del terreno (ignorare quali pendii e salite possono essere

tosati senza pericolo), il mancato spegnimento del motore prima di lasciare il sedile di guida e farmaci che riducono l'attenzione. Le capsule per il raffreddore e farmaci su ricetta medica possono causare sonnolenza, come pure l'alcol ed altri farmaci. Rimanete vigili e rimanete sicuri. Diversamente potreste causare gravi ferite.

- Non utilizzate il tosaerba se siete stanchi, se non vi sentite bene o se siete sotto l'effetto di alcol o droga.
- Sidewinder offre una sporgenza massima di 33 cm, per consentire di rifinire più vicino al bordo di banchi di sabbia e di altri ostacoli, tenendo allo stesso tempo gli pneumatici del trattore il più lontano possibile dal bordo di fosse e stagni.
- Se doveste incontrare un ostacolo, spostate gli apparati di taglio per tosare più agevolmente attorno ad esso.
- Nel trasportare la macchina da un'area da tosare all'altra, sollevate completamente gli apparati di taglio, spostate la guida di tosatura/trasporto verso sinistra e mettete l'acceleratore in posizione FAST.

## Indicazioni generali per il modello 03170

### **▲ PERICOLO**

**Il tosaerba è dotato di una trazione unica nel suo genere, che consentirà la marcia avanti della macchina sul fianco di pendii anche se la ruota a monte dovesse staccarsi da terra. In questo caso l'operatore o gli astanti corrono il rischio di essere feriti o uccisi a causa di un ribaltamento.**

**Vari fattori incidono sul grado di inclinazione del pendio che può causare il ribaltamento della macchina. I fattori comprendono: le condizioni di tosatura, ad esempio un tappeto erboso bagnato od ondulato, la velocità (particolarmente alle svolte), la posizione degli apparati di taglio, la pressione degli pneumatici e l'esperienza dell'operatore.**

**Il rischio di ribaltamento è limitato con pendenze di 20° o meno. Man mano che la pendenza aumenta, fino al limite massimo consigliato di 25°, il rischio di ribaltamento aumenta ad un livello moderato. *Non superate l'inclinazione di 25° in laterale, in quanto il rischio di ribaltamento e di gravi ferite o la morte è molto alto.***

**Per decidere quali pendii o discese possano essere tosati con sicurezza, occorre eseguire la prospezione della zona da tosare. Durante la prospezione usate sempre il buon senso, e tenete conto delle condizioni del tappeto erboso e del rischio di ribaltamento. Utilizzate l'inclinometro in dotazione di ogni macchina, per stabilire su quali pendii o discese possiate lavorare con sicurezza. Per effettuare l'ispezione, posate un'asse di 1,25 m sul pendio e misurate l'angolo del pendio. L'asse da 1,25 m farà la media dell'inclinazione, tuttavia non terrà conto di avvallamenti o fossi che possano causare un cambiamento improvviso dell'angolo del pendio. *La pendenza massima del fianco del pendio non deve superare i 25°.***

**La macchina è dotata inoltre di un goniometro, montato sul piantone dello sterzo. Questo strumento indica l'inclinazione della macchina sul pendio, e il limite massimo consigliato di 25°.**

- Acquisite dimestichezza con la macchina ed allenatevi ad usarla.
- Avviate il motore e lasciatelo girare a mezzo folle finché non si riscalda. Spingete completamente in avanti la leva dell'acceleratore, alzate gli apparati di taglio, disinnestate il freno di stazionamento, premete in avanti il pedale della trazione e guidate con cautela verso uno spazio sgombro.
- Esercitatevi a fare marcia avanti e la retromarcia, e ad avviare e fermare la macchina. Per fermare la macchina togliete il piede dal pedale della trazione e lasciate che il pedale ritorni in folle o premete il pedale di retromarcia per fermarvi. In discesa potreste avere bisogno di usare il pedale di retromarcia per fermarvi.
- Quando guidate su pendii guidate lentamente per mantenere il controllo dello sterzo, ed evitate di svoltare, per non ribaltare.
- Quando possibile, tosate in salita o in discesa sui pendii anziché in direzione laterale. Per rimanere in controllo dello sterzo, quando scendete da un pendio tenete gli apparati di taglio abbassati. Non cercate di svoltare su un pendio.
- Esercitatevi a guidare attorno ad ostacoli, con gli apparati di taglio sollevati ed abbassati. Prestate la massima attenzione quando guidate fra corpi estranei, al fine di non danneggiare la macchina o gli elementi di taglio.
- Familiarizzate con l'estensione degli apparati di taglio in modo da non impigliarli o danneggiarli in alcun modo.
- Guidate sempre lentamente in zone accidentate.

- Fermate la macchina se una persona dovesse apparire nella zona di tosatura o nelle adiacenze, e non avviate di nuovo prima che la zona sia sgombra. La macchina è stata progettata per 1 persona. Non date passaggi ad alcuno sulla macchina. Ciò sarebbe molto pericoloso e potrebbe risolversi con gravi ferite.
- Chiunque può avere un incidente. Le cause più comuni degli incidenti sono la velocità eccessiva, le svolte improvvise, le condizioni del terreno (ignorare quali pendii e salite possono essere tosati senza pericolo), il mancato spegnimento del motore prima di lasciare il sedile di guida e farmaci che riducono l'attenzione. Le capsule per il raffreddore e farmaci su ricetta medica possono causare sonnolenza, come pure l'alcol ed altri farmaci. Rimanete vigili e rimanete sicuri. Diversamente potreste causare gravi ferite.
- Non utilizzate il tosaerba se siete stanchi, se non vi sentite bene o se siete sotto l'effetto di alcol o droga.
- Nel trasportare la macchina da un'area da tosare all'altra, sollevate completamente gli apparati di taglio, spostate la guida di tosatura/trasporto verso sinistra e mettete l'acceleratore in posizione FAST.

## Metodi di tosatura

- Per iniziare la tosatura innestate gli apparati di taglio ed avvicinatevi lentamente all'area da tosare. Non appena gli apparati di taglio anteriori si trovano sull'area da tosare, abbassate gli apparati di taglio.
- Per ottenere un taglio professionale in linea retta e le strisce richieste in alcuni casi, scegliete un albero o un altro oggetto lontano e guidate dritti verso di esso.
- Non appena gli apparati di taglio anteriori raggiungono il bordo dell'area da tosare, sollevate gli apparati di taglio e praticate una svolta a pera per allinearvi per la passata successiva.
- Per tosare con facilità attorno a bunker, stagni o ad altri contorni, usate il Sidewinder e spostate la leva di comando a sinistra o a destra, come opportuno. Potete spostare anche gli apparati di taglio per variare l'allineamento degli pneumatici.
- Gli apparati di taglio tendono a gettare l'erba verso la parte anteriore o posteriore della macchina. Il lancio verso la parte anteriore della macchina dovrebbe essere utilizzato quando si tagliano piccole quantità di erba; in tal modo l'aspetto del tappeto erboso dopo il taglio è migliore. Per lanciare lo sfalcio in avanti dovete semplicemente chiudere il carter posteriore degli apparati di taglio.

## ⚠ ATTENZIONE

**Per evitare di infortunarsi o di danneggiare la macchina, non aprite né chiudete i carter degli apparati di taglio quando il motore è in funzione.**

**Spegnete il motore e attendete che tutte le parti in movimento si siano fermate prima di aprire o chiudere i carter degli apparati di taglio.**

- Quando tagliate quantità d'erba maggiori, inclinate i carter leggermente più in basso rispetto alla posizione orizzontale. **Non aprite troppo i carter, altrimenti sul telaio, sulla griglia del radiatore e attorno a motore si potrebbe accumulare una quantità di sfalcio eccessiva.**
- Gli apparati di taglio sono anche provvisti di zavorre di bilanciamento, montate sul lato opposto a quello del motore, che consentono di ottenere un taglio uniforme. Se il taglio del tappeto erboso non è regolare, potete aggiungere o rimuovere le zavorre.

## Dopo la tosatura

Dopo la tosatura, lavate accuratamente la macchina con un tubo di gomma da giardino, senza ugello, in modo da evitare che la pressione eccessiva dell'acqua inquina e danneggi le guarnizioni di tenuta e i cuscinetti. Verificate che il radiatore ed il radiatore dell'olio siano esenti da morchia e sfalcio. Terminata la pulizia, ispezionate la macchina per accertare che non vi siano perdite di fluido idraulico, danni o usura dei componenti idraulici o meccanici. Verificate che le lame degli apparati di taglio siano affilate e che il contatto tra cilindro e controlama sia regolato in maniera corretta.

**Importante:** In seguito al lavaggio della macchina, spostate più volte il meccanismo Sidewinder da sinistra a destra, per rimuovere l'acqua tra le piastre d'appoggio ed il tubo incrociato (solo modello 03171).

## Selezione della velocità di taglio (velocità dei cilindri)

Per ottenere un'alta qualità di taglio coerente ed un tappeto erboso tosato dall'aspetto uniforme, è importante che la velocità dei cilindri sia conforme all'altezza di taglio.

**Importante:** Se la velocità dei cilindri è troppo bassa, sul tappeto erboso potrebbero evidenziarsi

**i segni del taglio. Se la velocità invece è troppo alta, il taglio può sembrare disordinato.**

Regolate la velocità del taglio (velocità dei cilindri) come segue:

1. Controllate la regolazione dell'altezza di taglio sugli apparati di taglio. Facendo riferimento alla colonna della tabella che riporta i cilindri da 5 o 8 lame, individuate l'altezza di taglio indicata più prossima all'impostazione effettiva. Consultate la tabella per trovare il numero corrispondente all'altezza di taglio.



TABELLA DI SELEZIONE DELLA VELOCITÀ DEI CILINDRI

| Altezza di taglio |        | Cilindro a 5 lame |          | Cilindro a 8 lame |          | Cilindro a 11 lame |          |
|-------------------|--------|-------------------|----------|-------------------|----------|--------------------|----------|
|                   |        | 8 km/h            | 9,6 km/h | 8 km/h            | 9,6 km/h | 8 km/h             | 9,6 km/h |
| 63,5 mm           | 2½"    | 3                 | 3        | 3*                | 3*       | –                  | –        |
| 60.3 mm           | 2-¾"   | 3                 | 4        | 3*                | 3*       | –                  | –        |
| 57.2 mm           | 2¼"    | 3                 | 4        | 3*                | 3*       | –                  | –        |
| 54.0 mm           | 2-½"   | 3                 | 4        | 3*                | 3*       | –                  | –        |
| 50,8 mm           | 2"     | 3                 | 4        | 3*                | 3*       | –                  | –        |
| 47.6 mm           | 1-7/8" | 4                 | 5        | 3*                | 3*       | –                  | –        |
| 44.5 mm           | 1¾"    | 4                 | 5        | 3*                | 3*       | –                  | –        |
| 41.3 mm           | 1-5/8" | 5                 | 6        | 3*                | 3*       | –                  | –        |
| 38.1 mm           | 1½"    | 5                 | 7        | 3                 | 4        | –                  | –        |
| 34.9 mm           | 1-3/8" | 5                 | 8        | 3                 | 4        | –                  | –        |
| 31.8 mm           | 1¼"    | 6                 | 9        | 4                 | 4        | –                  | –        |
| 28.8 mm           | 1-1/8" | 8                 | 9*       | 4                 | 5        | –                  | –        |
| 25. mm            | 1"     | 9                 | 9*       | 5                 | 6        | –                  | –        |
| 22.2 mm           | 7/8"   | 9*                | 9*       | 5                 | 7        | –                  | –        |
| 19.1 mm           | ¾"     | 9*                | 9*       | 7                 | 9        | 6                  | 7        |
| 15.9 mm           | 5/8"   | 9*                | 9*       | 9                 | 9*       | 7                  | 7        |
| 12.7 mm           | ½"     | 9*                | 9*       | 9                 | 9*       | 8                  | 8        |
| 9.5 mm            | 3/8"   | 9*                | 9*       | 9                 | 9*       | 9                  | 9        |

\* Toro non consiglia questa altezza di taglio e/o velocità di tosatura.

**Nota:** Maggiore è il numero, maggiore è la velocità.

- Girate la manopola di comando della velocità dei cilindri (Figura 46) fino al numero impostato determinato nella fase 1.
- Azionate la macchina per diversi giorni ed esaminate il taglio per accertare che sia di qualità soddisfacente. La manopola della velocità dei cilindri può essere impostata in una posizione su ciascun lato della posizione indicata in tabella per fare fronte a diverse condizioni dell'erba, lunghezza dell'erba tagliata e preferenze personali.



Figura 46

- Comando di velocità dei cilindri
- Controllo lappatura cilindri

# Manutenzione

**Nota:** Stabilite i lati sinistro e destro della macchina dalla normale posizione di guida.

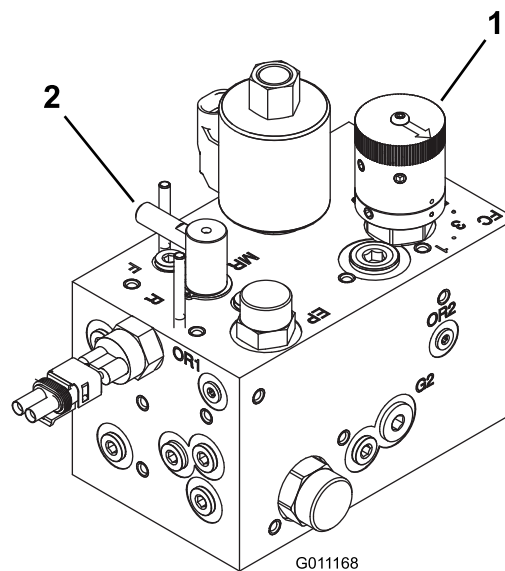
## Programma di manutenzione raccomandato

| Cadenza di manutenzione                  | Procedura di manutenzione  |
|--|--|
| Dopo la prima ora                        | <ul style="list-style-type: none"><li>• Serrate i dadi delle ruote.</li></ul>  |
| Dopo le prime 10 ore                     | <ul style="list-style-type: none"><li>• Serrate i dadi delle ruote.</li><li>• Controllate le condizioni e la tensione di tutte le cinghie.</li><li>• Sostituite il filtro idraulico.</li></ul>   |
| Dopo le prime 50 ore                     | <ul style="list-style-type: none"><li>• Cambiate l'olio e il filtro dell'olio.</li></ul>   |
| Prima di ogni utilizzo o quotidianamente | <ul style="list-style-type: none"><li>• Controllate il livello dell'olio motore.</li><li>• Controllate il livello del refrigerante motore.</li><li>• Controllate il livello del fluido idraulico.</li><li>• Controllo della pressione degli pneumatici.</li><li>• Verificate il contatto tra cilindro e controlama.</li><li>• Controllate il sistema microinterruttori.</li><li>• Spurgate il separatore di condensa.</li><li>• Pulite il radiatore e il radiatore dell'olio.</li><li>• Controllate i flessibili e i tubi idraulici.</li></ul> |
| Ogni 25 ore                              | <ul style="list-style-type: none"><li>• Controllate il livello dell'elettrolito. (Se la macchina è in rimessa, controllate ogni 30 giorni.)</li></ul>  |
| Ogni 50 ore                              | <ul style="list-style-type: none"><li>• Lubrificate tutti i cuscinetti e le boccole (in ambienti polverosi e inquinati, lubrificate tutti i cuscinetti e le boccole quotidianamente).</li></ul>  |
| Ogni 100 ore                             | <ul style="list-style-type: none"><li>• Controllate le condizioni e la tensione di tutte le cinghie.</li></ul>   |
| Ogni 150 ore                             | <ul style="list-style-type: none"><li>• Cambiate l'olio e il filtro dell'olio.</li></ul>   |
| Ogni 200 ore                             | <ul style="list-style-type: none"><li>• Serrate i dadi delle ruote.</li><li>• Revisionate il filtro dell'aria (più spesso in ambienti molto polverosi o inquinati).</li><li>• Controllate la regolazione del freno di stazionamento.</li><li>• Sostituite il filtro idraulico.</li></ul>   |
| Ogni 400 ore                             | <ul style="list-style-type: none"><li>• Controllate i tubi di alimentazione e i raccordi</li><li>• Sostituite la scatola del filtro del carburante.</li><li>• Cambiate il fluido idraulico.</li></ul>  |
| Ogni 500 ore                             | <ul style="list-style-type: none"><li>• Ingrassate i cuscinetti del ponte posteriore.</li></ul>  |
| Ogni 2 anni                              | <ul style="list-style-type: none"><li>• Spurgate e pulite il serbatoio del carburante.</li><li>• Spurgate e lavate l'impianto di raffreddamento (portate la macchina a un centro assistenza o a un distributore Toro autorizzato o fate riferimento a Manuale di manutenzione).</li></ul>  |

### **▲ ATTENZIONE**

**Se lasciate la chiave nell'interruttore di accensione, qualcuno potrebbe accidentalmente avviare il motore e ferire gravemente voi o gli astanti.**

**Togliete la chiave di accensione prima di ogni intervento di manutenzione.**

# Lista di controllo della manutenzione quotidiana

Fotocopiate questa pagina e utilizzatela quando opportuno.

| Punto di verifica per la manutenzione  | Per la settimana di: |     |     |     |     |     |     |
|--|----------------------|-----|-----|-----|-----|-----|-----|
|  | Lun                  | Mar | Mer | Gio | Ven | Sab | Dom |
| Verificate il funzionamento del sistema di sicurezza a interblocchi.             |                      |     |     |     |     |     |     |
| Verificate il funzionamento dei freni.   |                      |     |     |     |     |     |     |
| Controllate il livello del carburante.   |                      |     |     |     |     |     |     |
| Controllate il livello dell'olio motore.   |                      |     |     |     |     |     |     |
| Controllate il livello del fluido dell'impianto di raffreddamento.               |                      |     |     |     |     |     |     |
| Spurgate il separatore di condensa/carburante.                                   |                      |     |     |     |     |     |     |
| Controllate il filtro dell'aria, il cappuccio antipolvere e la valvola di sfogo. |                      |     |     |     |     |     |     |
| Controllate i rumori insoliti del motore. <sup>1</sup>                           |                      |     |     |     |     |     |     |
| Verificate che non vi siano detriti nel radiatore o nella griglia                |                      |     |     |     |     |     |     |
| Controllate i rumori insoliti di funzionamento.                                  |                      |     |     |     |     |     |     |
| Controllate il livello dell'olio idraulico.                                      |                      |     |     |     |     |     |     |
| Verificate che i tubi idraulici flessibili non siano danneggiati.                |                      |     |     |     |     |     |     |
| Verificate che non ci siano perdite di liquido.                                  |                      |     |     |     |     |     |     |
| Controllate il livello del carburante.   |                      |     |     |     |     |     |     |
| Controllo della pressione degli pneumatici.                                      |                      |     |     |     |     |     |     |
| Verificate il funzionamento degli strumenti.                                     |                      |     |     |     |     |     |     |
| Verificate la regolazione del contatto tra cilindro e controlama.                |                      |     |     |     |     |     |     |
| Controllate la regolazione dell'altezza di taglio.                               |                      |     |     |     |     |     |     |
| Lubrificate gli ingrassatori. <sup>2</sup>                                       |                      |     |     |     |     |     |     |
| Ritoccate la vernice danneggiata.  |                      |     |     |     |     |     |     |

<sup>1</sup>Controllate la candela a incandescenza e gli ugelli dell'iniettore, se notate un avviamento difficile, fumo eccessivo o il funzionamento anomalo del motore.

<sup>2</sup>Immediatamente **dopo ogni** lavaggio, indipendentemente dalla cadenza indicata.

**Importante:** Per ulteriori interventi di manutenzione si rimanda al manuale per l'uso del motore.

**Nota:** Per ottenere uno schema elettrico o uno schema idraulico per la vostra macchina, visitate il sito [www.Toro.com](http://www.Toro.com).

**Nota sulle aree problematiche**

|                        |             |                     |
|------------------------|-------------|---------------------|
| Ispezione eseguita da: |             |                     |
| <b>Art.</b>            | <b>Data</b> | <b>Informazioni</b> |
|                        |             |                     |
|                        |             |                     |
|                        |             |                     |
|                        |             |                     |
|                        |             |                     |
|                        |             |                     |
|                        |             |                     |

# Tabella della cadenza di manutenzione

**REELMASTER 3100-D**  
**QUICK REFERENCE AID**

CHECK/SERVICE (DAILY)

- OIL LEVEL, ENGINE
- ENGINE OIL DRAIN (3/4" OR 19mm SOCKET)
- OIL LEVEL, HYDRAULIC TANK
- COOLANT LEVEL, RADIATOR
- FUEL/WATER SEPARATOR
- AIR CLEANER
- RADIATOR SCREEN
- PARKING BRAKE
- TIRE PRESSURE (14-18 psi)
- BATTERY
- BELTS (FAN, ALTERNATOR, HYDRAULIC PUMP)
- REEL SPEED & BACKLAP CONTROL

GREASING - SEE OPERATOR'S MANUAL

**FUSES**

- MAIN 15A
- MAX 15A OPTIONAL LIGHT
- SYSTEM 10A GAUGES SCM PTO
- 2A SCM
- START 10A

**FLUID SPECIFICATIONS/CHANGE INTERVALS**

| SEE OPERATOR'S MANUAL FOR INITIAL CHANGES. | FLUID TYPE                  | CAPACITY  | CHANGE INTERVAL         |          | FILTER PART NO. |
|--|-----------------------------|-----------|-------------------------|----------|-----------------|
|  |                             |           | FLUID                   | FILTER   |                 |
| A. ENGINE OIL                              | SAE 15W-40 CH-4             | 4.0 QTS.* | 150 HRS.                | 150 HRS. | 108-3841        |
| B. HYD. CIRCUIT OIL                        | ISO VG 46/68                | 6 GAL.*   | 400 HRS.                | 200 HRS. | 54-0110         |
| C. AIR CLEANER                             |                             |           |                         | 200 HRS. | 108-3811        |
| D. WATER SEPARATOR                         |                             |           |                         | 400 HRS. | 110-9049        |
| E. FUEL TANK                               | NO. 2-DIESEL                | 7.5 GALS. | DRAIN AND FLUSH, 2 YRS. |          |                 |
| F. COOLANT                                 | 50/50 ETHYLENE GLYCOL/WATER | 6 QTS.    | DRAIN AND FLUSH, 2 YRS. |          |                 |

\* INCLUDING FILTER

| Filter Size   | 5 mph 8 kph |   | 6 mph 10 kph |   | 5 mph 8 kph |   | 6 mph 10 kph |   | 5 mph 8 kph |    | 6 mph 10 kph |    |
|---------------|-------------|---|--------------|---|-------------|---|--------------|---|-------------|----|--------------|----|
|               | 1           | 2 | 3            | 4 | 5           | 6 | 7            | 8 | 9           | 10 | 11           | 12 |
| 2 1/2" (64mm) | 3           | 3 | 3            | 3 |             |   |              |   |             |    |              |    |
| 2 1/4" (60mm) | 3           | 4 | 3            | 3 |             |   |              |   |             |    |              |    |
| 2 1/2" (57mm) | 3           | 4 | 3            | 3 |             |   |              |   |             |    |              |    |
| 2 1/4" (54mm) | 3           | 4 | 3            | 3 |             |   |              |   |             |    |              |    |
| 2" (51mm)     | 3           | 4 | 3            | 3 |             |   |              |   |             |    |              |    |
| 1 7/8" (48mm) | 4           | 5 | 3            | 3 |             |   |              |   |             |    |              |    |
| 1 7/8" (44mm) | 4           | 5 | 3            | 3 |             |   |              |   |             |    |              |    |
| 1 7/8" (41mm) | 5           | 6 | 3            | 3 |             |   |              |   |             |    |              |    |
| 1 1/2" (38mm) | 5           | 7 | 3            | 4 |             |   |              |   |             |    |              |    |
| 1 7/8" (35mm) | 5           | 8 | 3            | 4 |             |   |              |   |             |    |              |    |
| 1 1/4" (32mm) | 6           | 9 | 4            | 4 |             |   |              |   |             |    |              |    |
| 1 1/4" (29mm) | 8           | 9 | 4            | 5 |             |   |              |   |             |    |              |    |
| 1" (25mm)     | 9           | 9 | 5            | 6 |             |   |              |   |             |    |              |    |
| 7/8" (22mm)   | 9           | 9 | 5            | 7 |             |   |              |   |             |    |              |    |
| 3/4" (19mm)   | 9           | 9 | 7            | 9 | 6           | 7 |              |   |             |    |              |    |
| 3/8" (16mm)   | 9           | 9 | 9            | 9 | 7           | 7 |              |   |             |    |              |    |
| 1/2" (13mm)   | 9           | 9 | 9            | 9 | 8           | 8 |              |   |             |    |              |    |
| 1/4" (10mm)   | 9           | 9 | 9            | 9 | 9           | 9 |              |   |             |    |              |    |

Figura 47

decal121-3607

# Procedure pre-manutenzione

3. Fate scorrere il cofano sul lato destro, sollevate l'altro lato ed estraetelo dalle staffe.

**Nota:** Per montare il cofano invertite l'operazione.

## Sicurezza in fase di pre-manutenzione

- Prima di effettuare interventi di regolazione, pulizia, riparazione o prima di abbandonare la macchina, effettuate quanto segue:
  - Parcheggiate la macchina su terreno pianeggiante.
  - Portate l'interruttore dell'acceleratore in posizione di minimo basso.
  - Disinnestate gli apparati di taglio.
  - Abbassate gli apparati di taglio.
  - Assicuratevi che la trazione sia in folle.
  - Inserite il freno di stazionamento.
  - Spegnete il motore ed estraete la chiave.
  - Attendete finché tutte le parti mobili si siano fermate.
  - Lasciate che i componenti della macchina si raffreddino prima di effettuare la manutenzione.
- Se possibile, non effettuate la manutenzione mentre il motore è in funzione. Tenetevi a distanza dalle parti in movimento.
- Utilizzate cavalletti metallici per sostenere la macchina o i componenti quando necessario.
- Scaricate con cautela la pressione dai componenti che hanno accumulato energia.

## Rimozione del cofano

Il cofano viene rimosso con facilità per agevolare gli interventi di manutenzione nella zona del motore.

1. Sbloccate il cofano e alzatelo.
2. Rimuovete la coppia di fissaggio del perno del cofano sulle staffe di montaggio (**Figura 48**).

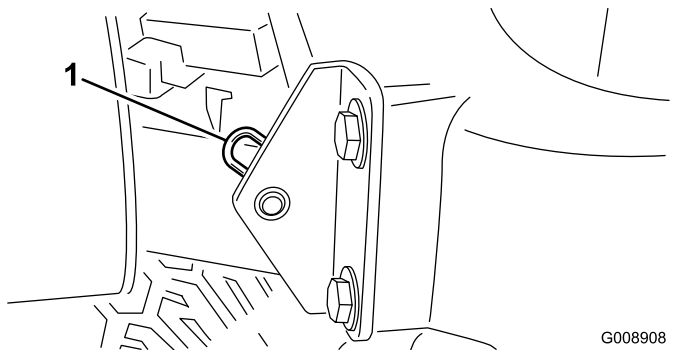

**Figura 48**

1. Coppiglia

# Lubrificazione

## Ingrassaggio di cuscinetti e boccole

**Intervallo tra gli interventi tecnici:** Ogni 50 ore (in ambienti polverosi e inquinati, lubrificate tutti i cuscinetti e le boccole quotidianamente).

Ogni 500 ore/Ogni anno (optando per l'intervallo più breve)

La macchina è dotata di raccordi per ingrassaggio che devono essere lubrificati ad intervalli regolari con grasso n. 2 a base di litio. In ambienti molto polverosi e sporchi, lubrificate tutti i cuscinetti e le boccole quotidianamente. In ambienti polverosi o inquinati la morchia penetra nei cuscinetti e nelle boccole, usurandoli molto più rapidamente. Lubrificate i raccordi immediatamente dopo ogni lavaggio, a prescindere dalla cadenza indicata.

Posizione e numero di raccordi per ingrassaggio:

- Perno dell'apparato di taglio posteriore (Figura 49)



Figura 49

- Perno dell'apparato di taglio anteriore (Figura 50)

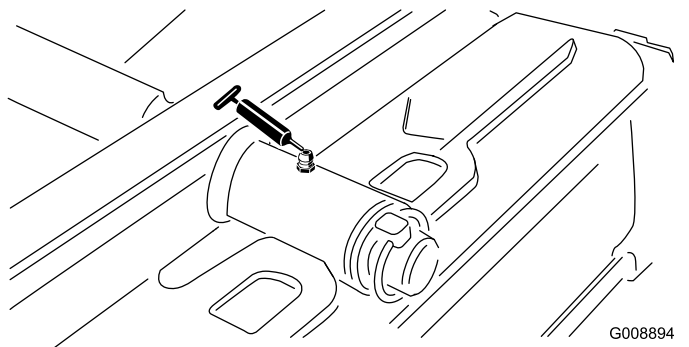

Figura 50

- Estremità del cilindro SideWinder (2; solo modello 03171) (Figura 51)

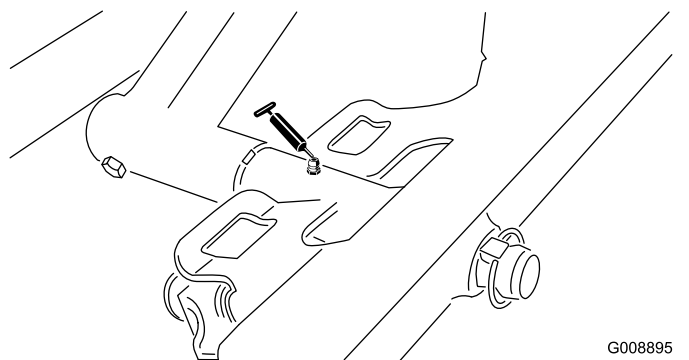

Figura 51

- Perno dello sterzo (Figura 52)

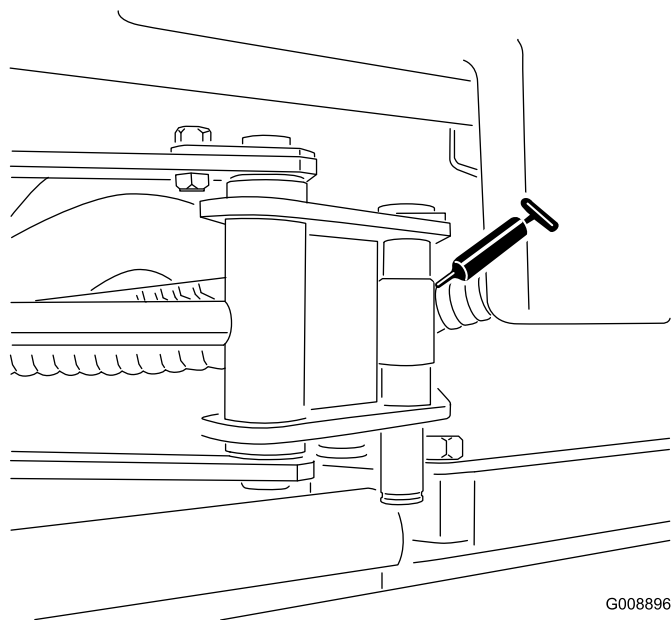

Figura 52

- Perno del braccio di sollevamento posteriore e cilindro di sollevamento (2) (Figura 53)



**Figura 53**

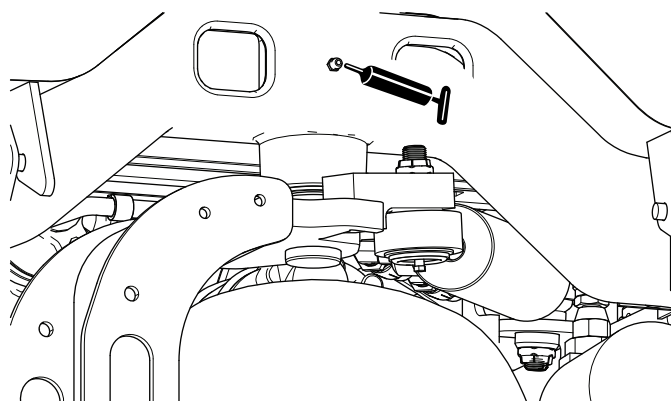
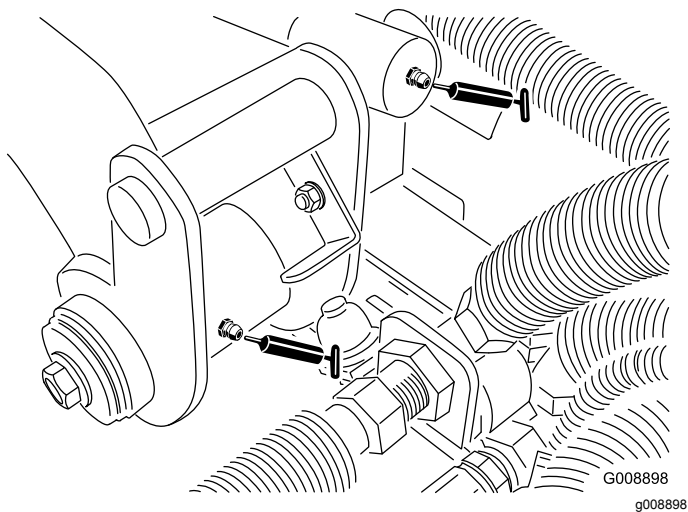
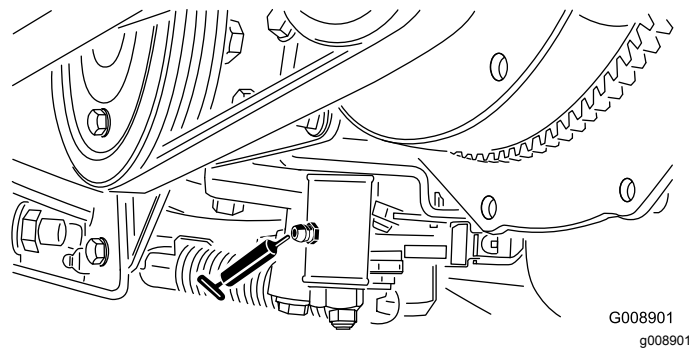

**Figura 56**

- Perno del braccio di sollevamento sinistro anteriore e cilindro di sollevamento (2) (Figura 54)

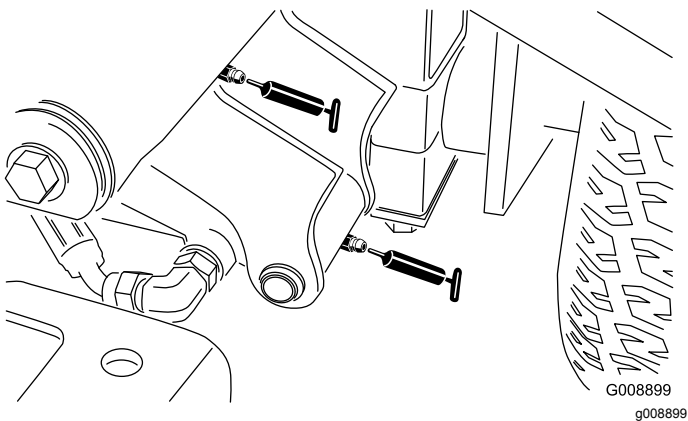

**Figura 54**

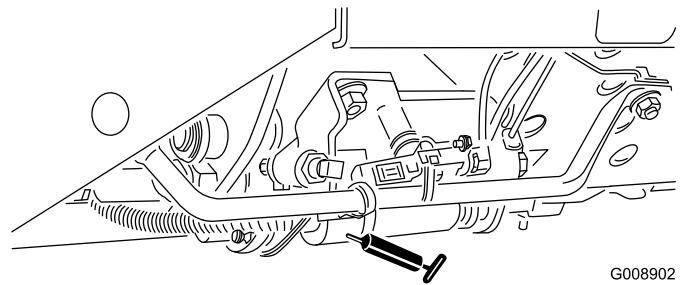

**Figura 57**

- Perno del braccio di sollevamento destro anteriore e cilindro di sollevamento (2) (Figura 55)

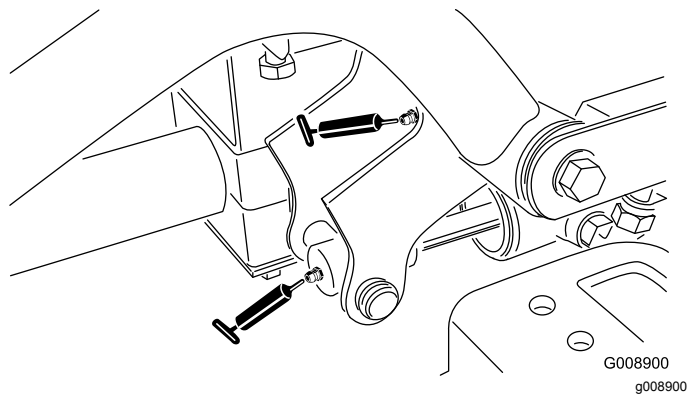

**Figura 55**

- Perno di tensionamento della cinghia (Figura 58)

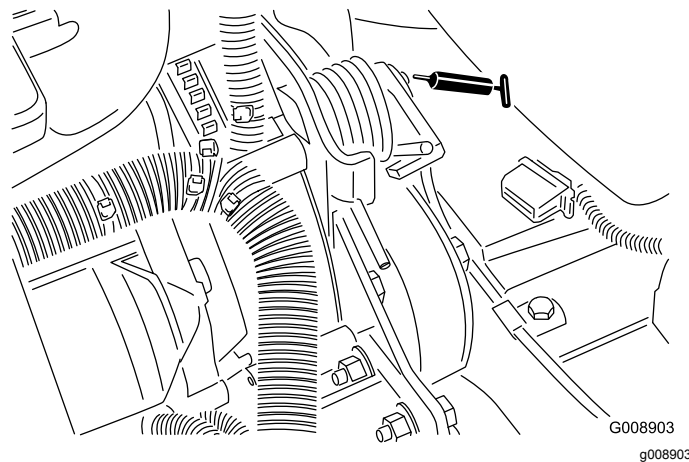

**Figura 58**

- Meccanismo di regolazione della folle (Figura 56)



Figura 59

**Nota:** All'occorrenza potete montare un ingrassatore addizionale dall'altro lato del cilindro dello sterzo. Togliete il pneumatico, montate l'ingrassatore, lubrificatelo, togliete l'ingrassatore e montate il tappo (Figura 60).

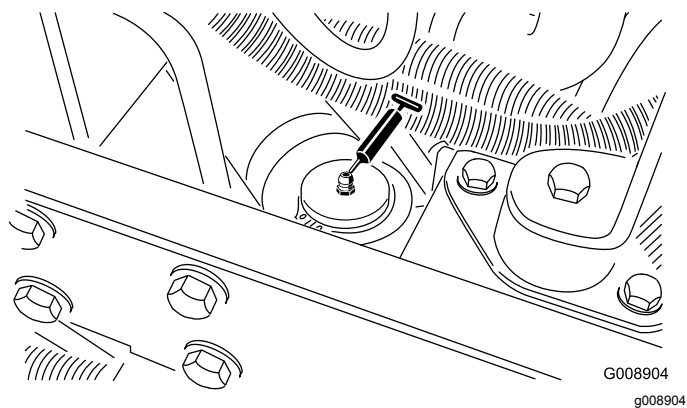

Figura 60

## Controllo dei cuscinetti sigillati

È raro che i cuscinetti si guastino a causa di difetti di materiali o lavorazione. La causa più comune dei guasti è l'umidità e la contaminazione che penetrano sotto le guarnizioni di tenuta protettive. I cuscinetti lubrificati fanno affidamento sulla regolare manutenzione per eliminare detriti dannosi depositati attorno ad essi. **I cuscinetti sigillati vengono riempiti inizialmente con un grasso speciale, e fanno affidamento su una guarnizione di tenuta integrale e robusta per tenere l'umidità e le sostanze contaminanti fuori dagli elementi girevoli.**

I cuscinetti sigillati non devono essere lubrificati e non richiedono alcuna manutenzione a breve termine. Ciò riduce al minimo la manutenzione ordinaria necessaria e il rischio di contaminare il tappeto erboso con il grasso e danneggiarlo. I cuscinetti sigillati daranno un'ottima resa e lunga durata in normali condizioni d'utilizzo; tuttavia, per evitare tempo fermo per guasti, si raccomanda di controllare periodicamente la condizione dei cuscinetti e l'integrità delle guarnizioni di tenuta. Ispezionate questi cuscinetti ogni stagione e se fossero danneggiati o consumati sostituiteli. I cuscinetti devono funzionare regolarmente, senza caratteristiche negative quali forte calore, rumore, segni di corrosione (ruggine), e non devono essere allentati.

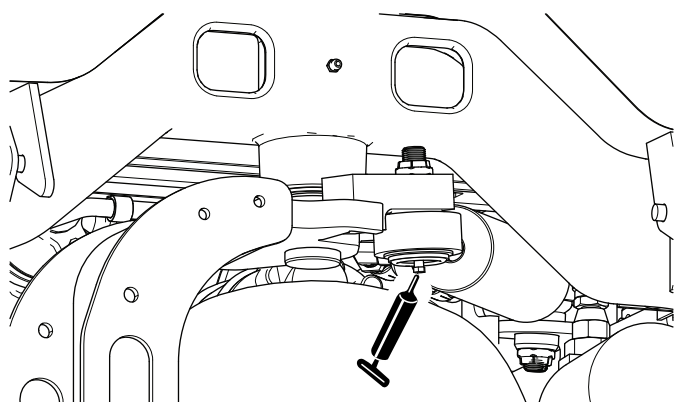
In virtù delle condizioni di servizio alle quali sono soggetti questi cuscinetti tradizionali/sigillati (sabbia, prodotti chimici presenti sul tappeto erboso, acqua, urti ecc.) sono considerati articoli di normale consumo. I cuscinetti che si guastano per cause diverse da difetti di materiali o lavorazione non sono normalmente coperti da garanzia.

**Nota:** Il lavaggio inappropriato dei cuscinetti può influire negativamente sulla loro vita utile. Non lavate la macchina quando è ancora calda ed evitate di dirigere verso i cuscinetti spruzzi ad alta pressione o in grandi quantità.



# Manutenzione del motore

## Sicurezza del motore

- Prima di controllare l'olio o di rabboccare la coppa, spegnete il motore.
- Non cambiate la velocità del regolatore o utilizzate una velocità eccessiva del motore.

## Revisione del filtro dell'aria

**Intervallo tra gli interventi tecnici:** Ogni 200 ore (più spesso in ambienti molto polverosi o inquinati).

- Verificate che il corpo del filtro dell'aria sia privo di danni che possano causare una fuoriuscita d'aria. Sostituitelo se è danneggiato. Verificate che l'intero sistema di presa d'aria non sia danneggiato, non accusi perdite e che le fascette stringitubo non siano allentate.
  - Eseguite la manutenzione alle cadenze raccomandate, o prima in caso di prestazioni insoddisfacenti del motore dovute all'utilizzo della macchina in un ambiente molto polveroso o inquinato. Sostituendo il filtro dell'aria prima del necessario si aumenta il rischio che la morchia penetri nel motore quando si toglie il filtro.
  - Verificate che il coperchio si chiuda ermeticamente intorno al corpo del filtro.
1. Rilasciate i dispositivi di fermo che fissano il coperchio del filtro dell'aria al corpo del filtro (Figura 61).



Figura 61

1. Coperchio del filtro dell'aria
2. Fermo del filtro dell'aria

2. Togliete il coperchio dal corpo del filtro dell'aria.
3. Prima di rimuovere il filtro utilizzate aria compressa a bassa pressione (276 kPa, pulita e asciutta) per agevolare la rimozione di grossi detriti depositatisi tra il filtro primario esterno e la scatola. Evitate di usare aria ad alta pressione,

che potrebbe spingere la morchia attraverso il filtro e nella zona di aspirazione. Questa operazione di pulizia impedisce che la rimozione del filtro primario causi lo spostamento dei detriti nella zona di aspirazione.

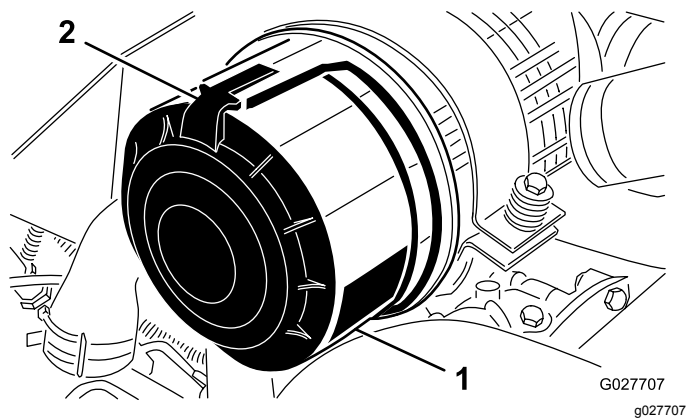
4. Togliete il filtro primario e sostituitelo (Figura 62).

**Nota:** Si sconsiglia la pulizia dell'elemento usato, per non danneggiare l'elemento filtrante.



Figura 62

1. Filtro primario

5. Controllate il filtro nuovo e accertatevi che non sia stato danneggiato durante la spedizione; in particolare controllate l'estremità di tenuta del filtro ed il corpo. **Non usate l'elemento se è avariato.**
6. Montate il filtro nuovo premendo sul bordo esterno dell'elemento per inserirlo nella scatola. **Non premete sulla parte centrale flessibile del filtro.**
7. Pulite il foro di espulsione della morchia, previsto nel coperchio rimovibile.
8. Togliete la valvola di uscita in gomma dal coperchio, pulite la cavità e rimontate la valvola di uscita.
9. Montate il coperchio con la valvola di uscita in gomma disposta in giù, in una posizione tra le ore 5 e le ore 7 vista dall'estremità.
10. Fissate i dispositivi di chiusura del coperchio.

## Cambio dell'olio motore e del filtro

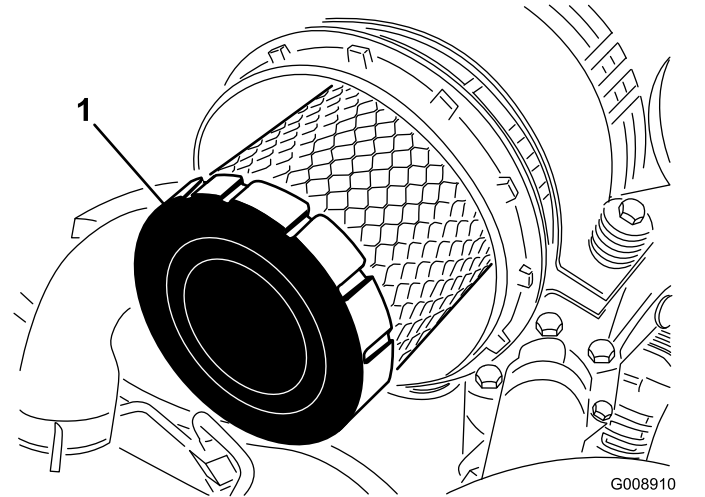
**Intervallo tra gli interventi tecnici:** Dopo le prime 50 ore

Ogni 150 ore

1. Togliete un tappo di spurgo (Figura 63) e lasciate defluire l'olio in una bacinella; quando l'olio smette di defluire, montate il tappo di spurgo.



Figura 63

1. Tappi di spurgo

2. Togliete il filtro dell'olio (Figura 64).

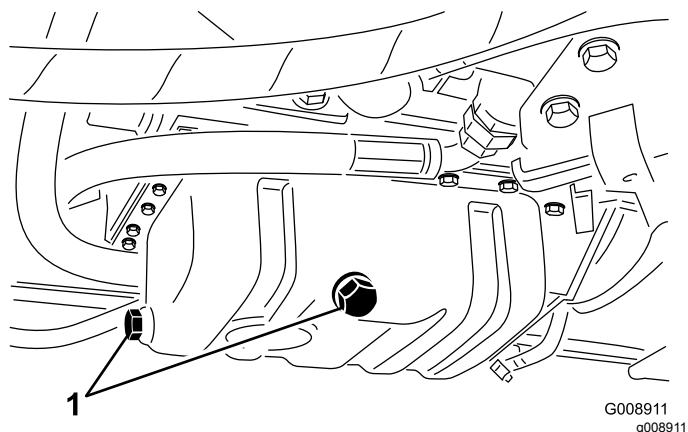

Figura 64

1. Filtro dell'olio

3. Spalmate un velo di olio pulito sulla tenuta del nuovo filtro e montate il filtro dell'olio.

**Nota:** Non serrate eccessivamente il filtro.

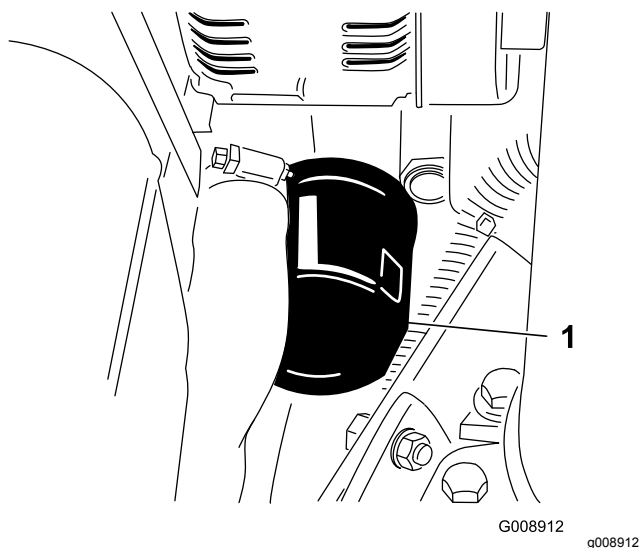
4. Rabboccate la coppa con olio adatto; vedere [Controllo del livello dell'olio motore \(pagina 27\)](#).

## Manutenzione del sistema di alimentazione

### ⚠ PERICOLO

In determinate condizioni il gasolio e i vapori del carburante sono estremamente infiammabili ed esplosivi. Un incendio o un'esplosione causati dal carburante possono ustionare voi o altre persone e causare danni.

- Utilizzate un imbuto e rabboccate il serbatoio del carburante all'aperto, in una zona spaziosa e a motore spento e freddo, e tergete il carburante versato.
- Non riempite completamente il serbatoio. Versate del carburante nel serbatoio fino a 6–13 mm sotto la base del collo del bocchettone di riempimento. Questo spazio consentirà l'espansione del carburante.
- Non fumate mai quando maneggiate il carburante, e state lontani da fiamme libere o dove i fumi di carburante possano essere accesi da una scintilla.
- Conservate il carburante in una tanica pulita ed omologata ai fini di sicurezza, con il tappo chiuso.

## Manutenzione del serbatoio carburante

**Intervallo tra gli interventi tecnici:** Ogni 2 anni—Spurgate e pulite il serbatoio del carburante.

Eseguite questa operazione se l'impianto di alimentazione viene contaminato o se la macchina non sarà utilizzata per un lungo periodo. Lavate il serbatoio con carburante pulito.

## Verifica dei tubi di alimentazione e dei raccordi

**Intervallo tra gli interventi tecnici:** Ogni 400 ore/Ogni anno (optando per l'intervallo più breve)

Verificate che tubi e raccordi non siano deteriorati o danneggiati, e che i raccordi non siano allentati.

# Spurgo del separatore di condensa

**Intervallo tra gli interventi tecnici:** Prima di ogni utilizzo o quotidianamente

1. Mettete un contenitore pulito sotto il filtro del carburante.
2. Allentate la valvola di spurgo situata nella parte inferiore della scatola del filtro ([Figura 65](#)).

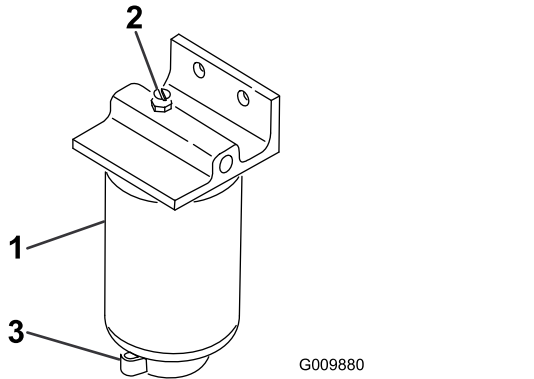

**Figura 65**

1. Scatola del filtro del separatore di condensa
2. Tappo di sfianto
3. Valvola di spurgo

3. Serrate la valvola dopo lo spurgo.

# Cambio della scatola del filtro del carburante

**Intervallo tra gli interventi tecnici:** Ogni 400 ore

1. Pulite la superficie circostante la scatola del filtro ([Figura 65](#)).
2. Togliete la scatola del filtro e pulite la superficie di appoggio.
3. Lubrificate la guarnizione della scatola del filtro con olio pulito.
4. Montate a mano la scatola del filtro finché la guarnizione non tocca la superficie di appoggio, poi ruotatela per un altro mezzo giro.

# Spurgo dell'aria dagli iniettori

**Nota:** Eseguite questa procedura soltanto se l'aria dell'impianto di alimentazione è stata spurgata mediante le normali procedure iniziali di iniezione del carburante e il motore non si avvia; vedere [Spurgo dell'impianto di alimentazione \(pagina 33\)](#).

1. Allentate il raccordo dell'ugello n. 1 e il gruppo portaugelli.

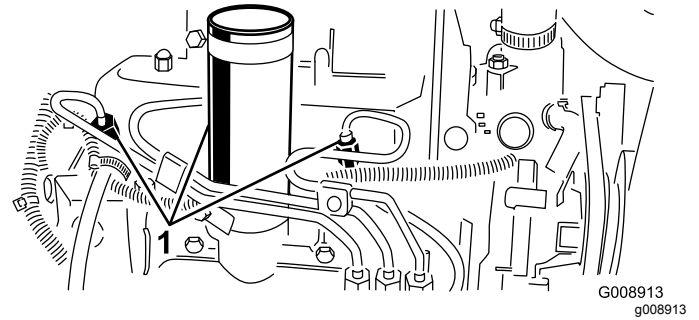

**Figura 66**

1. Iniettori di carburante
2. Mettete l'acceleratore in posizione di MASSIMA.
3. Girate la chiave di accensione in posizione START e osservate il flusso del carburante intorno al raccordo. Girate la chiave in posizione OFF quando vedete un flusso solido.
4. Serrate saldamente il raccordo del tubo.
5. Ripetete l'operazione sugli altri ugelli.

# Manutenzione dell'impianto elettrico

## Sicurezza dell'impianto elettrico

- Scollegate la batteria prima di riparare la macchina. Scollegate prima il morsetto negativo, per ultimo quello positivo. Collegare prima il morsetto positivo, per ultimo quello negativo.
- Caricate la batteria in un'area aperta e ben ventilata, lontano da scintille e fiamme. Togliete la spina del caricabatterie prima di collegare o scollegare la batteria. Indossate indumenti di protezione e utilizzate attrezzi isolati.

## Revisione della batteria

**Intervallo tra gli interventi tecnici:** Ogni 25 ore—Controllate il livello dell'elettrolito. (Se la macchina è in rimessa, controllate ogni 30 giorni.)

Mantenete il giusto livello dell'elettrolito e tenete pulito il lato superiore della batteria. Se la macchina viene riposta in un luogo con temperatura molto elevata, la batteria si scarica più rapidamente rispetto al rimessaggio in un luogo fresco.

### **▲ PERICOLO**

**L'elettrolito della batteria contiene acido solforico, veleno mortale che può causare gravi ustioni.**

- **Non bevete l'elettrolito, e non lasciate che venga a contatto con la pelle, gli occhi o gli indumenti. Indossate occhiali di protezione per proteggere gli occhi, e guanti di gomma per proteggere le mani.**
- **Riempite la batteria nelle vicinanze di acqua pulita, per lavare la pelle.**
- **Caricate la batteria in un ambiente ben ventilato così che i gas prodotti nel processo di carica si possano disperdere.**
- **Poiché i gas sono esplosivi, non avvicinate alla batteria fiamme libere od oggetti che generano scintille elettriche; non fumate vicino alla batteria.**
- **L'inalazione dei gas potrebbe provocare nausea.**
- **Prima di collegare o scollegare i cavi di ricarica sui poli della batteria, staccate il caricabatterie dalla presa elettrica.**

Mantenete il giusto livello degli elementi rabboccando con acqua distillata o demineralizzata. Non riempite gli elementi oltre la base degli anelli elastici all'interno di ciascun elemento. Montate i tappi di riempimento con gli sfiati rivolti verso la parte posteriore (verso il serbatoio del carburante).

Tenete pulito il lato superiore della batteria lavandolo periodicamente con un pennello bagnato in una soluzione di bicarbonato sodico o ammoniaca. Dopo la pulizia sciacquate il lato superiore con acqua. Non togliete i tappi di riempimento durante la pulizia.

Serrate i cavi della batteria nei morsetti, per ottenere un buon contatto elettrico.

Nel caso in cui i morsetti siano corrosi, scollegate i cavi, prima il cavo negativo (-), e raschiate i serrafili ed i morsetti separatamente. Collegare i cavi, cominciando dal cavo positivo (+), e spalmate della vaselina sui morsetti.

## Immagazzinamento della batteria

Se la macchina deve essere posta in rimessa per oltre 30 giorni, rimuovete la batteria e caricatela completamente. Conservatela o su uno scaffale o nella macchina. Se la conservate nella macchina, lasciate scollegati i cavi. Conservate la batteria in un luogo fresco, per evitare che si scarichi rapidamente. Per impedirne il congelamento, verificate che la batteria sia completamente carica. La densità relativa della batteria completamente carica è di 1,265 - 1,299.

## Verifica dei fusibili

I fusibili si trovano sotto il coperchio della consolle della macchina.

# Manutenzione del sistema di trazione

## Regolazione della trazione per la folle

Se la macchina si sposta quando il pedale della trazione è in folle occorre regolare la camma della trazione.

1. Parcheggiate la macchina su un terreno pianeggiante, abbassate gli apparati di taglio, spegnete il motore, inserite il freno di stazionamento e togliete la chiave di accensione.

2. Sollevate da terra una ruota anteriore e una ruota posteriore e collocate dei blocchi di sostegno sotto il telaio.

**Nota:** Perché la macchina non si sposti durante la regolazione è necessario sollevare da terra una ruota anteriore e una posteriore.

3. Allentate il dado di bloccaggio sulla camma di regolazione della trazione (Figura 67).



Figura 67

1. Camma di regolazione della trazione
2. Dado di bloccaggio

4. Avviate il motore e girate il bullone esagonale della camma in entrambe le direzioni per determinare la posizione intermedia dello spazio di folle.
5. Serrate il dado di bloccaggio che mantiene la regolazione.
6. Spegnete il motore.
7. Rimuovete i blocchi di sostegno e abbassate la macchina a terra. Collaudate la macchina e verificate che non si sposti affatto.

# Manutenzione dell'impianto di raffreddamento

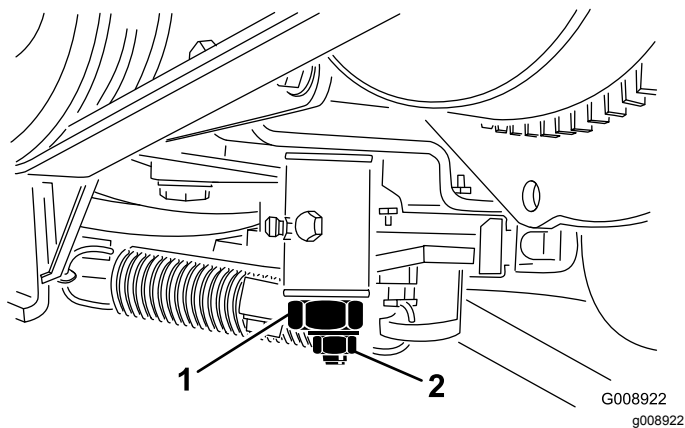
## Sicurezza dell'impianto di raffreddamento

- L'ingestione di refrigerante del motore può causare lesioni o morte: tenetelo fuori dalla portata di bambini e animali domestici.
- Scaricando il refrigerante caldo sotto pressione o toccando il radiatore o le parti adiacenti che scottano si possono subire gravi ustioni.
  - Lasciate sempre raffreddare il motore per almeno 15 minuti prima di rimuovere il tappo del radiatore.
  - Aprite il tappo del radiatore con un cencio, agendo lentamente per lasciare fuoriuscire il vapore.

## Pulizia dell'impianto di raffreddamento del motore

**Intervallo tra gli interventi tecnici:** Prima di ogni utilizzo o quotidianamente

Togliete ogni giorno i detriti dal radiatore dell'olio e dal radiatore. Eliminateli più spesso in ambienti sporchi.

1. Parcheggiate la macchina su un terreno pianeggiante, abbassate gli apparati di taglio, spegnete il motore, inserite il freno di stazionamento e togliete la chiave di accensione.
2. Alzate il cofano.
3. Ripulite accuratamente la zona motore da tutti i detriti.
4. Togliete il pannello di accesso.
5. Pulite accuratamente con acqua o aria compressa entrambi i lati dell'area del radiatore. (Figura 68).

# Manutenzione dei freni

## Regolazione del freno di stazionamento

**Intervallo tra gli interventi tecnici:** Ogni 200 ore—Controllate la regolazione del freno di stazionamento.

1. Allentate la vite a pressione che fissa la manopola alla leva del freno di stazionamento (Figura 69).



Figura 68

g190823

1. Radiatore

6. Montate il pannello di accesso e chiudete il cofano.

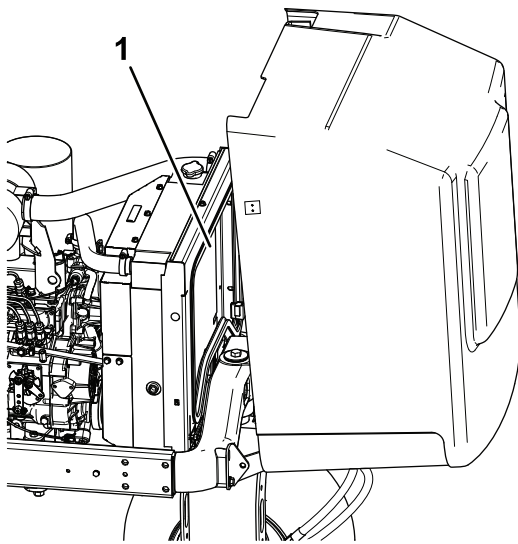

Figura 69

G008923  
g008923

1. Leva del freno di stazionamento
2. Manopola
3. Vite di arresto

2. Girate la manopola per produrre una forza di 41 - 68 N·m necessaria ad azionare la leva.
3. Dopo la regolazione, serrate la vite a pressione.

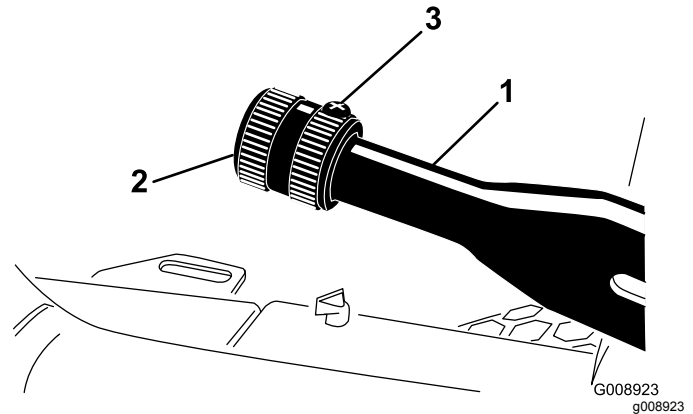
# Manutenzione della cinghia

## Revisione delle cinghie del motore

Intervallo tra gli interventi tecnici: Dopo le prime 10 ore—Controllate le condizioni e la tensione di tutte le cinghie.

Ogni 100 ore—Controllate le condizioni e la tensione di tutte le cinghie.

## Tensionamento della cinghia dell'alternatore/della ventola

1. Aprite il cofano.
2. Verificate la tensione premendo sulla cinghia dell'alternatore/ventola, nel punto intermedio tra l'alternatore e le pulegge dell'albero a gomito con una forza di 30 N (Figura 70).

**Nota:** La cinghia deve flettersi di 11 mm.



Figura 70

1. Cinghia dell'alternatore/ventola

3. Se la flessione non è esatta, completata la seguente procedura di tensionamento della cinghia:
  - A. Allentate il bullone che fissa il supporto di ancoraggio al motore, ed il bullone che fissa l'alternatore al supporto di ancoraggio.
  - B. Inserite un piede di porco tra l'alternatore ed il motore, ed agite sull'alternatore.
  - C. Una volta ottenuta la tensione opportuna, serrate i bulloni dell'alternatore e del supporto di ancoraggio per mantenere la regolazione.

## Sostituzione della cinghia di trasmissione idrostatica

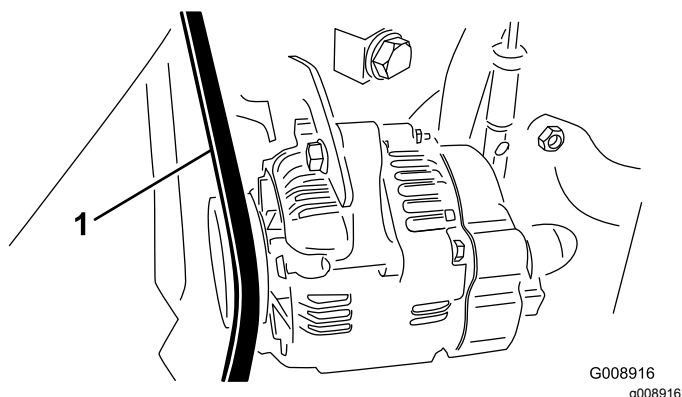
1. Inserite un giradadi o uno spezzone di tubo nell'estremità della molla tendicinghia.

### ⚠ AVVERTENZA

Fate attenzione nel rilasciare la tensione della molla, perché è sotto un carico pesante.

2. Premete l'estremità della molla e spingetela in avanti (Figura 71) per sbloccarla dalla staffa e rilasciare la tensione della molla.



Figura 71

1. Cinghia di trasmissione
2. Estremità della molla idrostatica

3. Riposizionate la cinghia.
4. Per tendere la cinghia invertite l'operazione.

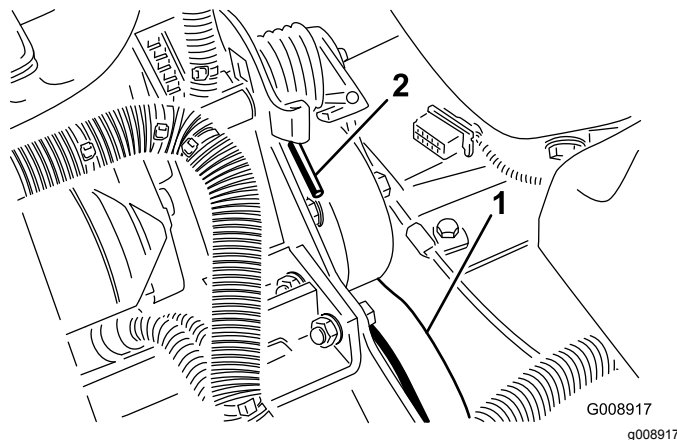

# Manutenzione del sistema di controlli

## Regolazione dell'acceleratore

1. Tirate indietro la leva dell'acceleratore in modo che si fermi contro la fessura del quadro di comando.
2. Allentate il raccordo del cavo dell'acceleratore sulla leva della pompa di iniezione (Figura 72).



Figura 72

1. Braccio della leva della pompa di iniezione

3. Tenete la leva della pompa di iniezione contro il fermo del minimo inferiore e serrate il raccordo del cavo.
4. Allentate le viti che fissano il comando dell'acceleratore al quadro di comando.
5. Spingete la leva di comando dell'acceleratore completamente in avanti.
6. Spostate la piastra di fermo finché non tocca la leva dell'acceleratore, quindi serrate le viti che fissano il comando dell'acceleratore al quadro di comando.
7. Se l'acceleratore non rimane in posizione durante il funzionamento, serrate a 5-6 N·m il dado di bloccaggio usato per impostare il dispositivo della frizione sulla leva dell'acceleratore.

**Nota:** La forza massima necessaria per azionare la leva dell'acceleratore è di N·m (20 ft-lb).

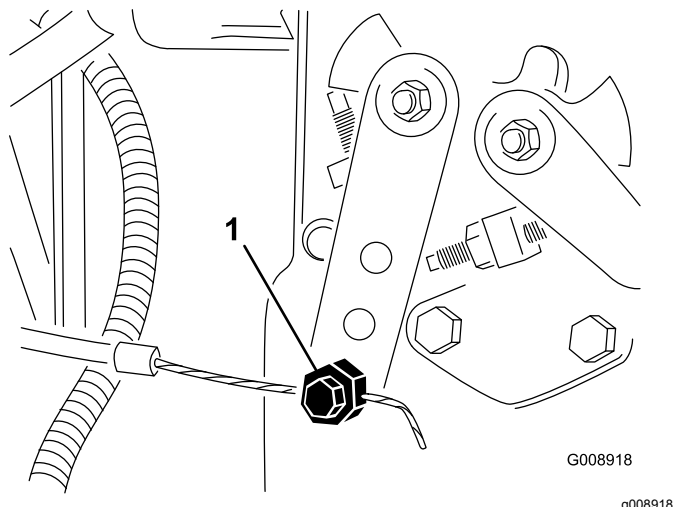
# Manutenzione dell'impianto idraulico

## Sicurezza dell'impianto idraulico

- Se il fluido viene iniettato nella pelle, rivolgetevi immediatamente ad un medico. Il fluido idraulico penetrato sotto la pelle deve essere asportato da un medico entro poche ore.
- Verificate che tutti i tubi e i flessibili dell'olio idraulico siano in buone condizioni e che tutte le connessioni e i raccordi idraulici siano saldamente serrati, prima di mettere l'impianto sotto pressione.
- Tenete corpo e mani lontano da perdite filiformi o da ugelli che eiettano fluido idraulico pressurizzato.
- Usate cartone o carta per cercare perdite di fluido idraulico.
- Eliminate con sicurezza la pressione dall'intero impianto idraulico prima di eseguire qualsiasi intervento sull'impianto.

## Cambio del fluido idraulico

**Intervallo tra gli interventi tecnici:** Ogni 400 ore

In caso di contaminazione del fluido idraulico, contattate un distributore Toro per richiedere il lavaggio dell'impianto idraulico. Il fluido idraulico contaminato ha un aspetto lattiginoso o nero a confronto del fluido pulito.

1. Spegnete il motore ed alzate il cofano.
2. Scollegate il tubo idraulico (Figura 73) o togliete il filtro idraulico (Figura 74) e lasciate defluire il fluido idraulico in una bacinella.



Figura 73

1. Tubo idraulico



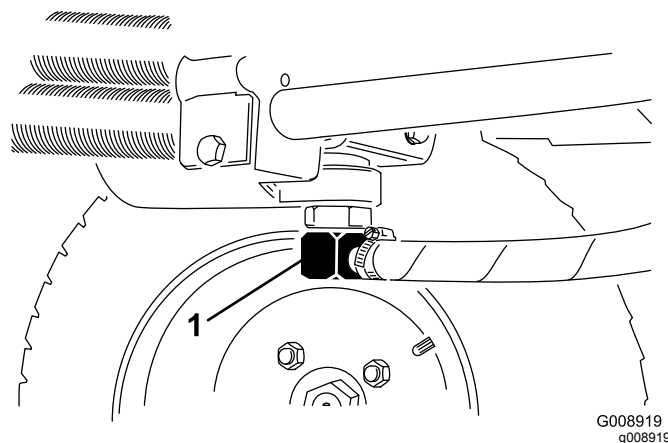

Figura 74

g190871

1. Filtro idraulico

3. Quando il fluido idraulico cessa di defluire, montate il tubo idraulico.
4. Riempite il serbatoio idraulico (Figura 75) con circa 13,2 litri di fluido idraulico; vedere [Verifica dell'impianto idraulico \(pagina 29\)](#).

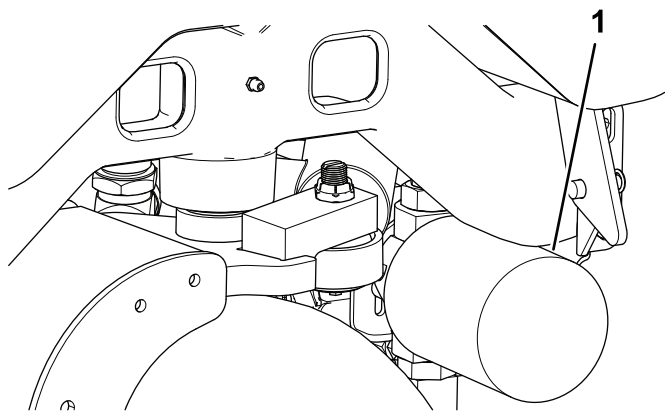
**Importante:** Usate soltanto i fluidi idraulici specificati. Altri fluidi potrebbero danneggiare l'impianto idraulico.



Figura 75

G008886

g008886

1. Tappo di riempimento del fluido idraulico

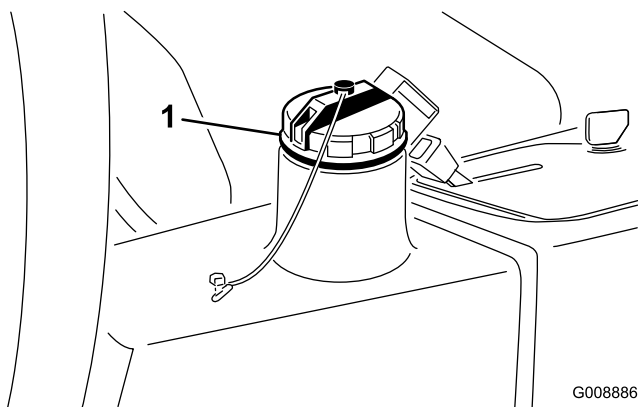
5. Montate il tappo del serbatoio, avviate il motore ed attivate tutti i comandi idraulici per distribuire il fluido attraverso l'impianto.
6. Verificate che non vi siano perdite e spegnete il motore.
7. Controllate il livello del fluido e rabboccate fino a raggiungere la tacca di pieno sull'asta di livello. **Non riempite troppo.**

## Cambio del filtro idraulico

**Intervallo tra gli interventi tecnici:** Dopo le prime 10 ore

Ogni 200 ore/Ogni anno (optando per l'intervallo più breve)

Utilizzate un filtro di ricambio originale Toro (n. cat. 54-0110).

**Importante:** L'uso di altri filtri può invalidare la garanzia di alcuni componenti.

1. Parcheggiate la macchina su un terreno pianeggiante, abbassate gli apparati di taglio, spegnete il motore, inserite il freno di stazionamento e togliete la chiave di accensione.
2. Eseguite l'interdizione del flessibile della piastra di appoggio del filtro.
3. Pulite la superficie circostante il filtro.
4. Collocate una bacinella di spurgo sotto il filtro (Figura 74), e togliete il filtro.
5. Lubrificate la guarnizione del nuovo filtro e riempite il filtro con fluido idraulico.
6. Assicuratevi che l'area di montaggio del filtro sia pulita, avvitate il filtro fino al contatto della guarnizione con la piastra di appoggio, quindi serrate il filtro di mezzo giro.
7. Rilasciate il flessibile sulla piastra di appoggio del filtro.
8. Avviate il motore e lasciatelo funzionare per 2 minuti circa, per spurgare l'aria dall'impianto.
9. Spegnete il motore e verificate che non ci siano fuoriuscite.

## Verifica dei flessibili e dei tubi idraulici

**Intervallo tra gli interventi tecnici:** Prima di ogni utilizzo o quotidianamente

Controllate i tubi idraulici e i flessibili per rilevare fuoriuscite, tubi attorcigliati, attacchi allentati, usura, raccordi allentati, e deterioramento causato dalle condizioni atmosferiche e da agenti chimici. Riattate completamente prima di usare la macchina.

### **⚠ AVVERTENZA**

**Se il fluido idraulico fuoriesce sotto pressione, può penetrare la pelle e causare infortuni.**

- **Verificate che tutti i tubi e i flessibili del fluido idraulico siano in buone condizioni, e che tutte le connessioni e i raccordi idraulici siano saldamente serrati, prima di mettere l'impianto sotto pressione.**
- **Tenete corpo e mani lontano da perdite filiformi o da ugelli che eiettano fluido idraulico pressurizzato.**
- **Usate cartone o carta per cercare perdite di fluido idraulico.**
- **Eliminate con sicurezza la pressione dall'intero impianto idraulico prima di eseguire qualsiasi intervento sull'impianto.**
- **Se il fluido viene iniettato nella pelle, rivolgetevi immediatamente ad un medico.**

## Manutenzione degli elementi di taglio

### Sicurezza dell'unità di taglio

Un apparato di taglio usurato o danneggiato può rompersi e un pezzo del cilindro o della controlama può essere scagliato verso di voi o gli astanti, determinando gravi lesioni personali o la morte.

- Ispezionate periodicamente gli apparati di taglio per escludere usura o danni.
- Prestate la massima attenzione quando controllate gli apparati di taglio. Avvolgete le lame o indossate guanti e prestate attenzione durante la manutenzione di cilindri e controlame. Effettuate solo operazioni di sostituzione o affilatura di cilindri e controlame; non raddrizzateli né saldateli.
- Su macchine con più lame, prestate attenzione dal momento che la rotazione di 1 cilindro può causare la rotazione di altre lame.

### Lappatura degli elementi di taglio

#### **⚠ PERICOLO**

**Il contatto con i cilindri può essere causa di lesioni o morte.**

- **Non avvicinate mai mani o piedi ai cilindri mentre il motore gira.**
  - **Durante la lappatura, i cilindri possono andare in stallo e ripartire.**
  - **Non tentate di fare ripartire i cilindri con le mani o i piedi.**
  - **Non regolate i cilindri quando il motore gira.**
  - **Se il cilindro è in stallo, spegnete il motore prima di pulire il cilindro.**
1. Parcheggiate la macchina su una superficie piana e pulita, abbassate gli elementi di taglio, spegnete il motore, inserite il freno di stazionamento e togliete la chiave dall'interruttore di accensione.
  2. Rimuovete il coperchio della consolle per accedere ai comandi.
  3. Ruotate il controllo lappatura nella posizione di lappatura (R). Girate il comando di velocità dei cilindri in posizione 1 ([Figura 76](#)).

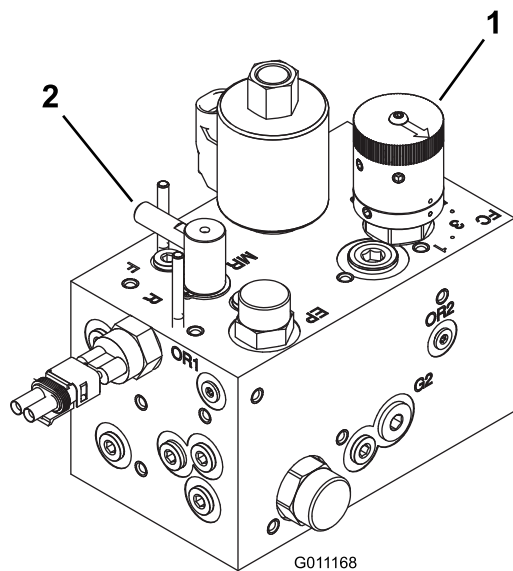

**Figura 76**

1. Comando di velocità dei cilindri      2. Controllo lappatura cilindri

Toro (con linee guida sull'affilatura), Modulo n. 09168SL.

**Nota:** Per ottimizzare il bordo di taglio, inserite una lima nel lato anteriore della controlama, al termine dell'operazione di lappatura. Essa consentirà di rimuovere difetti o margini irregolari eventualmente presenti sul bordo di taglio.

**Nota:** Quando il controllo lappatura è in posizione lappatura, il microinterruttore del sedile viene bypassato. Non è necessario che l'operatore si trovi al posto di guida; il freno di stazionamento deve comunque essere inserito, altrimenti il motore non gira.

**Importante:** Non spostate il controllo lappatura dalla posizione tosatura alla posizione lappatura mentre il motore gira, altrimenti si rischia di danneggiare i cilindri.

4. Effettuate, su tutti gli apparati di taglio da lappare, la regolazione iniziale fra cilindro e controlama. Avviate il motore e impostatelo alla velocità minima.
5. Mettete in funzione i cilindri azionando l'interruttore della presa di forza sul quadro di comando.
6. Applicate il preparato per lappatura con un pennello dal manico lungo.
7. Per regolare gli apparati di taglio durante la lappatura, arrestate i cilindri e spegnete il motore. Al termine della regolazione, ripetete il passo da 4 a 6.
8. Completata l'operazione di lappatura, spegnete il motore, ruotate il controllo lappatura in posizione tosatura (F), impostate i comandi della velocità dei cilindri sull'impostazione di tosatura desiderata e rimuovete il composto di lappatura dagli apparati di taglio.

**Nota:** Ulteriori istruzioni e procedure di lappatura sono disponibili nel manuale delle informazioni di base sui tosaerba a cilindri

# Rimessaggio

## Preparazione per il rimessaggio stagionale

Attenetevi a questa procedura ogni volta che dovete mettere la macchina in rimessa per oltre 30 giorni.

### Preparazione del trattorino

1. Pulite accuratamente il trattorino, gli elementi di taglio e il motore.
2. Controllate la pressione degli pneumatici. Gonfiate tutti gli pneumatici del trattore a 0,97–1,24 bar.
3. Controllate tutti gli elementi di fissaggio per eventuali allentamenti; all'occorrenza serrateli.
4. Lubrificate con grasso od olio tutti i raccordi di ingrassaggio e i punti di articolazione. Tergete il lubrificante superfluo.
5. Carteggiate leggermente e ritoccate le aree verniciate graffiate, scheggiate o arrugginite. Riparate ogni intaccatura nel metallo.
6. Revisionate la batteria e i cavi come segue:
  - A. Togliete i morsetti della batteria dai poli.
  - B. Togliete la batteria.
  - C. Per impedire la solfatazione di piombo della batteria, caricatela lentamente prima del rimessaggio ed in seguito ogni 60 giorni per 24 ore.

**Nota:** Per impedirne il congelamento, verificate che la batteria sia completamente carica. La densità relativa della batteria completamente carica è di 1,265 - 1,299.

- D. pulite la batteria, i morsetti e i poli con una spazzola metallica e una soluzione di bicarbonato di sodio;
- E. Per impedire la corrosione, ricoprite i morsetti e i poli della batteria con grasso di rivestimento Grafo 112X (n. cat. Toro 505-47) o vaselina.
- F. Conservatela sullo scaffale o sulla macchina in un luogo fresco. Se la conservate nella macchina, lasciate scollegati i cavi.

### Preparazione del motore

1. Spurgate l'olio del motore dal motore e montate il tappo di spurgo.
2. Togliete il filtro dell'olio e scartatelo.

3. Montate un nuovo filtro dell'olio.
4. Riempite il motore con circa 3,8 litri (4 US qt) di olio motore 15W-40 SAE.
5. Avviate il motore e lasciatelo funzionare alla velocità minima per circa 2 minuti.
6. Spegnete il motore.
7. Spurgate tutto il carburante dal serbatoio del carburante, dai tubi di alimentazione, dal filtro del carburante e dal gruppo separatore d'acqua.
8. Lavate il serbatoio del carburante con gasolio nuovo e pulito.
9. Fissate tutti i raccordi dell'impianto di alimentazione.
10. Pulite accuratamente il gruppo filtro dell'aria e revisionatelo.
11. Sigillate l'entrata del filtro dell'aria e l'uscita di scarico con un nastro resistente agli agenti atmosferici.
12. Verificate la protezione antigelo e rabboccate con antigelo/refrigerante per far fronte alla temperatura minima prevista nella vostra zona.

**Note:**

## **Informativa europea sulla privacy**

### **Dati raccolti da Toro**

Toro Warranty Company (Toro) rispetta la privacy. Al fine di elaborare i reclami in garanzia e contattarvi in caso di richiamo di un prodotto, vi chiediamo di comunicarci determinati dati personali direttamente o tramite il rivenditore Toro in loco o The Toro Company.

Il sistema di garanzia Toro è installato su server situati negli Stati Uniti, dove la legge sulla tutela della privacy può prevedere una protezione diversa da quella del vostro paese.

**COMUNICANDOCI I VOSTRI DATI PERSONALI ACCONSENTE ALLA LORO ELABORAZIONE COME INDICATO NELL'INFORMATIVA SULLA PRIVACY.**

### **Utilizzo delle informazioni da parte di Toro**

Toro può utilizzare i vostri dati personali per elaborare i reclami in garanzia e contattarvi in caso di richiamo di un prodotto e per qualsiasi altra comunicazione, nonché condividere i vostri dati con consociate, rivenditori e altri partner commerciali collegati a tali attività. Non venderemo i vostri dati personali ad altre aziende. Ci riserviamo il diritto di divulgare i dati personali a scopo di conformità con la legislazione applicabile e su richiesta delle autorità competenti, per il corretto funzionamento del sistema o per tutelare noi stessi o gli altri utenti.

### **Conservazione dei dati personali**

Conserviamo i vostri dati personali finché saranno necessari per gli scopi previsti al momento della loro raccolta iniziale o per altri scopi legittimi (come la conformità normativa) o laddove richiesto dalla legislazione applicabile.

### **Impegno di Toro alla sicurezza dei dati personali**

Adottiamo precauzioni ragionevoli al fine di tutelare la sicurezza dei vostri dati personali, nonché misure atte a mantenere l'accuratezza e lo status corrente dei dati personali.

### **Accesso e correzione delle vostre informazioni personali**

Se desiderate rivedere o correggere le vostre informazioni personali, contattateci via e-mail all'indirizzo [legal@toro.com](mailto:legal@toro.com).

## **Legislazione australiana relativa ai consumatori**

I clienti australiani potranno reperire i dettagli concernenti la legislazione australiana relativa ai consumatori all'interno della confezione o presso il concessionario Toro in loco.

# Informazioni sull'avvertenza relativa alla legge della California "Proposition 65"

## Che cos'è questa avvertenza?

Potreste vedere un prodotto in vendita provvisto di un'etichetta di avvertenza come questa:



**AVVERTENZA** Può provocare cancro e danni riproduttivi –  
[www.p65Warnings.ca.gov](http://www.p65Warnings.ca.gov).

## Che cos'è la Proposition 65?

La Proposition 65 si applica a tutte le aziende che operano nello Stato della California, che vendono prodotti in California o che fabbricano prodotti che possono essere venduti o importati in California. Tale legge prevede che il Governatore della California rediga e pubblichi obbligatoriamente una lista di sostanze chimiche considerate cancerogene, causa di difetti congeniti e/o di altri danni riproduttivi. La lista, aggiornata annualmente, comprende centinaia di sostanze chimiche presenti in molti prodotti di uso quotidiano. Lo scopo della Proposition 65 è quello di informare i cittadini riguardo all'esposizione a tali sostanze.

La Proposition 65 non vieta la vendita di prodotti contenenti tali sostanze chimiche, ma impone che ogni prodotto, imballaggio o documentazione del prodotto riporti tali avvertenze. Inoltre, un'avvertenza relativa alla Proposition 65 non implica che un prodotto violi gli standard o i requisiti di sicurezza. Infatti, il governo della California ha spiegato che un'avvertenza relativa alla Proposition 65 non equivale a una decisione normativa in merito alla "sicurezza" o "mancanza di sicurezza" di un prodotto. Molte di queste sostanze chimiche vengono utilizzate in prodotti di uso quotidiano da anni senza che vi siano danni documentati. Per maggiori informazioni, visitate la pagina <https://oag.ca.gov/prop65/faqs-view-all>.

Se un prodotto riporta un'avvertenza prevista dalla Proposition 65, ciò significa che un'azienda 1) ha valutato il livello di esposizione e concluso che supera il "livello zero di rischio significativo", oppure 2) ha deciso di fornire tale avvertenza basandosi sulla propria conoscenza della presenza di una sostanza indicata come rischiosa senza valutare il livello di esposizione.

## Questa legge si applica ovunque?

Le avvertenze previste dalla Proposition 65 sono richieste solo ai sensi della legge californiana. Queste avvertenze sono presenti in tutta la California su un'ampia varietà di prodotti e in numerosi ambienti tra cui ristoranti, negozi di alimentari, alberghi, scuole e ospedali. Inoltre, alcuni negozi e rivenditori online mostrano le avvertenze previste dalla Proposition 65 sui propri siti web o cataloghi.

## Qual è la differenza tra i limiti imposti dalla California e quelli federali?

Gli standard della Proposition 65 spesso sono più rigorosi di quelli federali e internazionali. Per varie sostanze, l'obbligo delle avvertenze previste dalla Proposition 65 scatta a livelli molto inferiori a quelli previsti dagli standard federali. Per esempio, il livello di piombo per cui è richiesta un'avvertenza secondo la Proposition 65 è di 0,5 mg al giorno, molto al di sotto degli standard federali ed internazionali.

## Perché non tutti i prodotti simili riportano tale avvertenza?

- I prodotti venduti in California richiedono l'etichettatura prevista dalla Proposition 65, mentre prodotti simili venduti altrove non la richiedono.
- Un procedimento giudiziario ai sensi della Proposition 65 a carico di un'azienda potrebbe concludersi con l'obbligo per tale azienda di utilizzare le avvertenze previste da tale legge sui suoi prodotti, ma altre aziende che fabbricano prodotti simili potrebbero non avere tale obbligo.
- L'applicazione della Proposition 65 è incoerente.
- Le aziende possono scegliere di non fornire avvertenze sui loro prodotti poiché giungono alla conclusione che non sono obbligate a farlo ai sensi della Proposition 65; la mancanza dell'avvertenza su un prodotto non implica che esso sia privo di livelli analoghi delle sostanze chimiche riportate nell'elenco.

## Perché Toro utilizza questa avvertenza?

Toro ha scelto di fornire il maggior numero possibile di informazioni ai consumatori così che essi possano prendere decisioni informate sui prodotti che comprano e utilizzano. In alcuni casi Toro fornisce avvertenze basandosi sulla propria conoscenza riguardo la presenza di una o più sostanze indicate come rischiose, senza valutare il livello di esposizione, poiché per non tutte le sostanze dell'elenco vengono forniti i requisiti in fatto di limiti di esposizione. Anche se il livello di esposizione connessa ai prodotti Toro può essere trascurabile o rientrare perfettamente nei limiti dell'assenza di rischio significativo, Toro ha deciso di fornire le avvertenze previste dalla Proposition 65 per un surplus di cautela. Inoltre, se Toro non fornisse tali avvertenze potrebbe essere perseguito a norma di legge dallo Stato della California o da privati che intendono applicare la Proposition 65 e perciò potrebbe incorrere in sanzioni considerevoli.



## La garanzia Toro

### Garanzia limitata di due anni

#### Condizioni e prodotti coperti

Toro Company e la sua affiliata, Toro Warranty Company, ai sensi di un accordo tra le medesime, garantiscono che il vostro Prodotto Commerciale Toro (il "Prodotto") è esente da difetti di materiale e lavorazione per il periodo più breve tra due anni o 1500 ore di servizio\*. Questa garanzia si applica a tutti i prodotti ad eccezione degli arieggiatori (per questi prodotti vedere le dichiarazioni di garanzia a parte). Nei casi coperti dalla garanzia, provvederemo alla riparazione gratuita del Prodotto, ad inclusione di diagnosi, manodopera, parti e trasporto. La presente garanzia è valida con decorrenza dalla data di consegna del Prodotto all'acquirente iniziale.

\*Prodotto provvisto di contatore.

#### Istruzioni per ottenere il servizio in garanzia

Voi avete la responsabilità di notificare il Distributore Commerciale dei Prodotti o il Concessionario Commerciale Autorizzato dei Prodotti dal quale avete acquistato il Prodotto, non appena ritenete che esista una condizione prevista dalla garanzia. Per informazioni sul nominativo di un Distributore Commerciale dei Prodotti o di un Concessionario Autorizzato, e per qualsiasi chiarimento in merito ai vostri diritti e responsabilità in termini di garanzia, potete contattarci a:

Toro Commercial Products Service Department  
Toro Warranty Company  
8111 Lyndale Avenue South  
Bloomington, MN 55420-1196

+1-952-888-8801 o +1-800-952-2740  
E-mail: commercial.warranty@toro.com

#### Responsabilità del Proprietario

Quale proprietario del Prodotto siete responsabile della manutenzione e delle regolazioni citate nel *Manuale dell'operatore*. La mancata esecuzione della manutenzione e delle regolazioni previste possono rendere invalido il reclamo in garanzia.

#### Articoli e condizioni non coperti da garanzia

Non tutte le avarie o i guasti che si verificano durante il periodo di garanzia sono difetti di materiale o lavorazione. Quanto segue è escluso dalla presente garanzia:

- Avarie del prodotto risultanti dall'utilizzo di ricambi non originali Toro, o dal montaggio e utilizzo di parti aggiuntive, o dall'impiego di accessori e prodotti modificati non a marchio Toro. Una garanzia a parte può essere fornita dal produttore dei suddetti articoli.
- Avarie del prodotto risultanti dalla mancata esecuzione della manutenzione e/o delle regolazioni consigliate. Qualora non venga eseguita una corretta manutenzione del Prodotto, secondo le procedure consigliate, elencate nel *Manuale dell'operatore*, eventuali richieste di intervento in garanzia potrebbero essere respinte.
- Avarie risultanti dall'utilizzo del prodotto in maniera errata, negligente o incauta.
- Le parti soggette a usura derivante dall'utilizzo, salvo quando risultino difettose. I seguenti sono alcuni esempi di parti di consumo che si usurano durante il normale utilizzo del prodotto: pastiglie e segmenti dei freni, ferodi della frizione, lame, cilindri, rulli e cuscinetti (con guarnizione o da lubrificare), controlame, candele, ruote orientabili e cuscinetti, pneumatici, filtri, nastri e alcuni componenti di irrigatori, come membrane, ugelli, valvole di ritegno, ecc.
- Avarie provocate da cause esterne. I seguenti sono solo alcuni esempi di cause esterne: condizioni atmosferiche, metodi di rimessaggio, contaminazione, utilizzo di carburanti, refrigeranti, lubrificanti, additivi, fertilizzanti, acqua o prodotti chimici non autorizzati, ecc.
- Avarie o problemi prestazionali dovuti all'utilizzo di carburanti (per es. benzina, diesel o biodiesel) non conformi ai rispettivi standard industriali.

#### Paesi diversi dagli Stati Uniti e dal Canada

I clienti acquirenti di prodotti Toro esportati dagli Stati Uniti o dal Canada devono contattare il proprio Distributore (Concessionario) Toro per ottenere le polizze di garanzia per il proprio paese, regione o stato. Se per qualche motivo non siete soddisfatti del servizio del vostro Distributore o avete difficoltà nell'ottenere informazioni sulla garanzia, siete pregati di rivolgervi all'importatore Toro.

- Rumore, vibrazione, usura e deterioramento normali.
- L'usura normale dovuta all'uso comprende, senza limitazione alcuna, danni a sedili causati da usura o abrasione, superfici verniciate usurate, adesivi o finestrini graffiati, ecc.

#### Parti

Le parti previste per la sostituzione come parte della manutenzione sono garantite per il periodo di tempo fino al tempo previsto per la sostituzione di tale parte. Le parti sostituite ai sensi della presente garanzia sono coperte per tutta la durata della garanzia del prodotto originale e diventano proprietà di Toro. Toro si riserva il diritto di prendere la decisione finale in merito alla riparazione di parti o gruppi esistenti, o alla loro sostituzione. Per le riparazioni in garanzia Toro può utilizzare parti ricostruite.

#### Garanzia sulla batteria agli ioni di litio e deep cycle:

Le batterie agli ioni di litio e deep cycle hanno uno specifico numero totale di kilowattora erogabili durante la loro vita. Le modalità di utilizzo, ricarica e manutenzione possono allungare o abbreviare la vita totale della batteria. Man mano che le batterie di questo prodotto si consumano, la quantità di lavoro utile tra gli intervalli di carica si ridurrà lentamente, fino a che la batteria sarà del tutto esaurita. La sostituzione di batterie che, a seguito del normale processo di usura, risultano inutilizzabili, è responsabilità del proprietario del prodotto. Durante il normale periodo di garanzia del prodotto potrebbe essere necessaria la sostituzione delle batterie, a spese del proprietario. Nota: (Solo batteria agli ioni di litio): Una batteria agli ioni di litio ha soltanto una garanzia prorata parziale da 3 a 5 anni in base alla durata di servizio e ai kilowattora utilizzati. Per ulteriori informazioni si rimanda al *Manuale dell'operatore*.

#### La manutenzione è a spese del proprietario.

La messa a punto, la lubrificazione e la pulizia del motore, la sostituzione dei filtri, il refrigerante e l'esecuzione delle procedure di manutenzione consigliata sono alcuni dei normali servizi richiesti dai prodotti Toro a carico del proprietario.

#### Condizioni generali

La riparazione da parte di un Distributore o Concessionario Toro autorizzato è l'unico rimedio previsto dalla presente garanzia.

**Né The Toro Company né Toro Warranty Company sono responsabili di danni indiretti, incidentali o consequenziali in merito all'utilizzo dei Prodotti Toro coperti dalla presente garanzia, ivi compresi costi o spese per apparecchiature sostitutive o assistenza per periodi ragionevoli di avaria o di mancato utilizzo in attesa della riparazione ai sensi della presente garanzia. Ad eccezione della garanzia sulle emissioni, citata di seguito, se pertinente, non vi sono altre espresse garanzie. Tutte le garanzie implicite di commerciabilità e idoneità all'uso sono limitate alla durata della presente garanzia esplicita.**

In alcuni stati non è permessa l'esclusione di danni incidentali o consequenziali, né limitazioni sulla durata di una garanzia implicita; di conseguenza, nel vostro caso le suddette esclusioni e limitazioni potrebbero non essere applicabili. La presente garanzia concede diritti legali specifici; potreste inoltre godere di altri diritti, che variano da uno Stato all'altro.

#### Nota relativa alla garanzia del motore:

Il Sistema di Controllo delle Emissioni presente sul vostro Prodotto può essere coperto da garanzia a parte, rispondente ai requisiti stabiliti dall'Environmental Protection Agency (EPA) degli Stati Uniti e/o dall'Air Resources Board (CARB) della California. Le limitazioni di cui sopra, in termini di ore, non sono applicabili alla garanzia del Sistema di Controllo delle Emissioni. I particolari sono riportati nella Dichiarazione di Garanzia sul Controllo delle Emissioni del motore, fornita con il prodotto o presente nella documentazione del costruttore del motore.