



Count on it.

Bruksanvisning

**Åkgräsklippare i Z Master[®]
Professional 7000-serien
Med 132 eller 152 cm TURBO
FORCE[®]-sidoutkast**

Modellnr 74264TE—Serienr 40000000 och högre
Modellnr 74265TE—Serienr 40000000 och högre

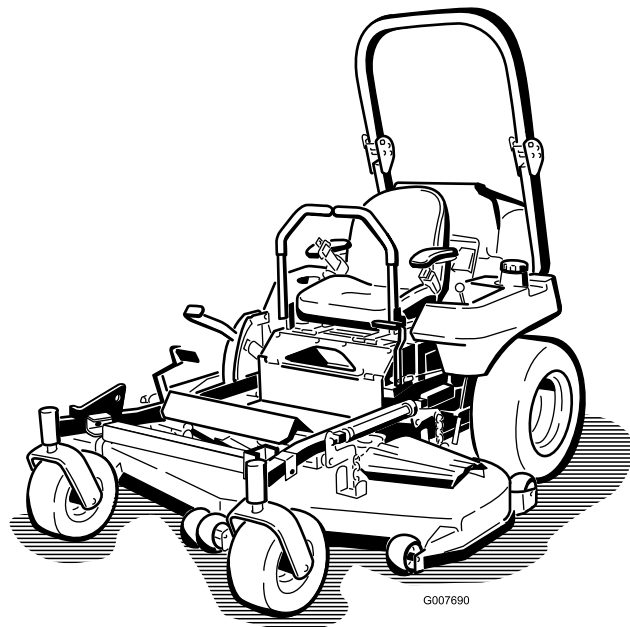

Produkten uppfyller alla relevanta europeiska direktiv. Mer information finns i produktens separata försäkran om överensstämmelse.

Se motortillverkarens information som medföljer maskinen.

Introduktion

Denna åkgräsklippare med roterande knivar är avsedd att användas av privatkunder och yrkesförare som har anlitats för kommersiellt arbete. Den är primärt konstruerad för att klippa gräs på väl underhållna gräsmattor runt bostäder eller kommersiella anläggningar. Den är inte konstruerad för att klippa snår eller för jordbruksändamål.

Läs den här informationen noga så att du lär dig att använda och underhålla produkten på rätt sätt och för att undvika person- och produktskador. Du är ansvarig för att produkten används på ett korrekt och säkert sätt.

Om du behöver utbildningsmaterial för säkerhet och drift, information om tillbehör, hjälp med att hitta en återförsäljare eller om du vill registrera din produkt kan du kontakta Toro via www.toro.com.

Kontakta en auktoriserad återförsäljare eller Toros kundservice och ha produktens modell- och artikelnummer till hands om du har behov av service, Toro-originaldelar eller ytterligare information. Figur 1 visar var på produkten modell- och serienumren sitter. Skriv numren i det tomma utrymmet.

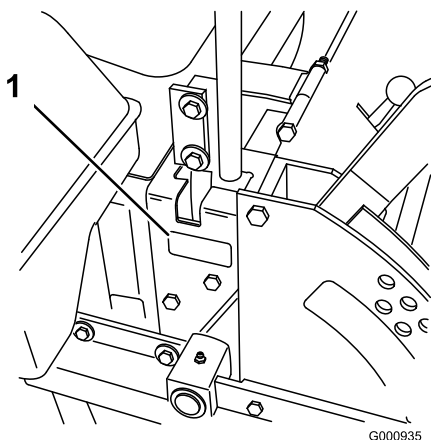

Figur 1

1. Plats för modell- och serienummer

Modellnr _____

Serienr _____

I den här bruksanvisningen anges potentiella risker och alla säkerhetsmeddelanden har markerats med en varningssymbol (Figur 2), som anger fara som kan leda till allvarliga personskador eller dödsfall om föreskrifterna inte följs.



Figur 2

g000502

1. Varningssymbol

Två ord används också i den här bruksanvisningen för att markera information. **Viktigt** anger speciell teknisk information och **Observera** anger allmän information som bör ges särskild uppmärksamhet.

Innehåll

Säkerhet	4
Allmän säkerhet.....	4
Lutningsindikator	5
Säkerhets- och instruktionsdekaler	6
Produktöversikt	15
Reglage	15
Före körning	16
Säkerhet före användning.....	16
Rekommenderat bränsle	17
Biodiesel-klar.....	17
Fylla bränsletanken	17
Växla mellan bränsletankarna	18
Kontrollera oljenivån i motorn	18
Köra in en ny maskin.....	18
Använda vältskyddet (störtbågen)	19
Säkerheten främst	20
Använda säkerhetssystemet	21
Ställa in sätet.....	21
Lossa spärren till sätet.....	21
Ändra sätets fjädring.....	22
Under arbetets gång	22
Säkerhet under användning.....	22
Använda parkeringsbromsen.....	23
Använda knivreglagebrytaren (kraftuttaget)	23
Använda gasreglaget.....	24
Använda tändningslåset	24
Starta och stänga av motorn	24
Använda rörelsreglagespakarna.....	26
Köra maskinen	26
Stanna maskinen.....	27

Använda sidoutkastaren	27	Byta ut och spänna generatorremmen	59
Använda lyfthjälppspaken	28	Underhålla styrsystemet	60
Justera klipphöjden	28	Justera handtagets neutralläge	60
Justera antiskalvalsarna	28	Underhålla hydraulsystemet	61
Justera utkastarskärmens kamlås	29	Säkerhet för hydraulsystemet	61
Ställa in utkastarskärmen	29	Serva hydraulsystemet	61
Drift med överhettningssensorn	30	Ställa in hydraulpumpens neutralläge	64
Arbetstips	30	Klippdäcksunderhåll	66
Efter körning	31	Planinställa klipparen i tre lägen	66
Säkerhet efter användning	31	Serva knivarna	67
Använda bränslekranen	31	Byta ut gräsriktaren	70
Skjuta maskinen för hand	32	Rengöring	71
Transportera maskinen	32	Rengöra under klipparen	71
Lasta maskinen	32	Avfallshantering	71
Använda Z Stand™	33	Förvaring	71
Underhåll	36	Rengöring och förvaring	71
Rekommenderat underhåll	36	Felsökning	73
Förberedelser för underhåll	37	Scheman	75
Säkerhet vid underhåll och förvaring	37		
Lossa klippdäckets kjol	37		
Ta bort skyddsplåten	38		
Smörjning	38		
Tillsätta lätt olja eller smörjspray	38		
Smörja maskinen	39		
Smörja de främre hjulsvängarmarna	39		
Tillsätta fett	39		
Smörja klippdäcket och mellandrevsar- marna	39		
Smörja svänghjulsnaven	40		
Motorunderhåll	41		
Motorsäkerhet	41		
Serva luftrenaren	41		
Serva motoroljan	42		
Underhålla bränslesystemet	47		
Serva bränslefiltret och vattensepara- torn	47		
Serva bränsletanken	48		
Underhålla elsystemet	49		
Säkerhet för elsystemet	49		
Service av batteriet	49		
Serva säkringarna	50		
Underhålla drivsystemet	51		
Justera spårningen	51		
Kontrollera däcktrycket	52		
Kontrollera hjulnavets spårmutter	52		
Justera hjulsvängarmarnas lager	52		
Serva växellådan	53		
Justera den elektriska kopplingen	53		
Underhålla kylsystemet	55		
Serva kylsystemet	55		
Underhålla bromsarna	56		
Justera parkeringsbromsen	56		
Underhålla remmarna	57		
Kontrollera remmarna	57		
Byta ut klipparremmen	57		
Justera klipparremsspänningen	58		
Byta ut kraftuttagets drivrem	58		
Byta ut pumpdrivremmen	59		

Säkerhet

Maskinen har utformats i enlighet med specifikationerna i SS-EN ISO 5395:2013.

Allmän säkerhet

Maskinen kan slita av händer och fötter och kasta omkring föremål. Följ alltid alla säkerhetsanvisningar för att undvika allvarliga personskador.

Det kan medföra fara för dig och kringstående om maskinen används i andra syften än vad som avsetts.

- Läs och se till att du har förstått innehållet i den här *bruksanvisningen* innan du startar motorn. Se till att alla som använder den här produkten förstår varningarna och vet hur produkten ska användas.
- Håll händer och fötter på avstånd från maskinens rörliga delar.
- Kör endast maskinen om skydd och andra säkerhetsanordningar sitter på plats och fungerar.
- Håll avstånd till utkastaröppningen. Håll kringstående på säkert avstånd från maskinen.
- Håll barn på säkert avstånd från arbetsområdet. Låt aldrig barn använda maskinen.
- Stanna maskinen och stäng av motorn innan du utför service på, tankar eller rensar maskinen.

Felaktigt bruk eller underhåll av maskinen kan leda till personskador. För att minska risken för skador ska du alltid följa säkerhetsanvisningarna och uppmärksamma varningssymbolen. Symbolen betyder Var försiktig, Varning eller Fara – anvisning om personsäkerhet. Underlåtenhet att följa anvisningarna kan leda till personskador eller dödsfall.

Du hittar mer säkerhetsinformation i respektive avsnitt i denna bruksanvisning.

Lutningsindikator

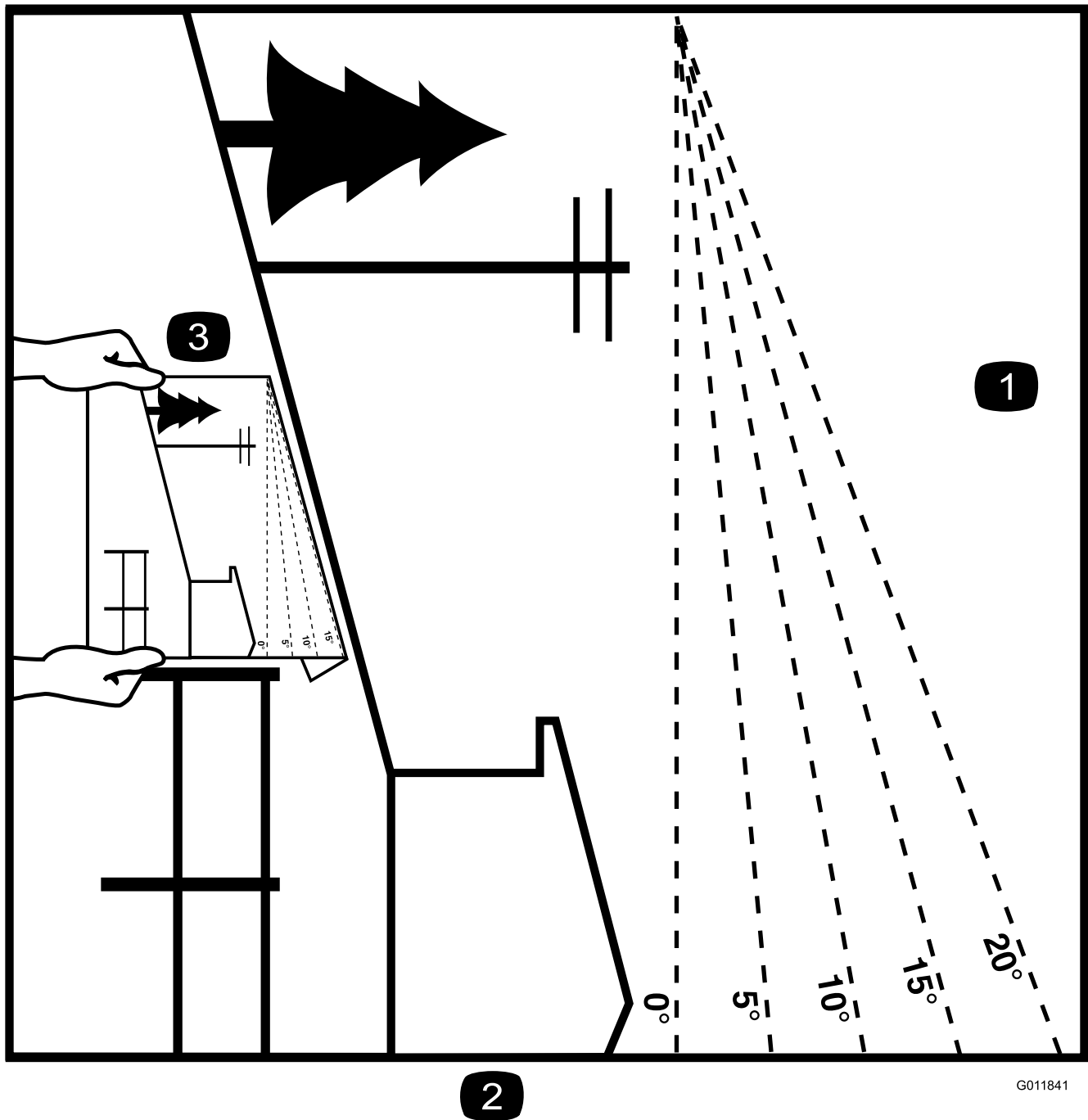

2

G011841

g011841

Figur 3

Denna sida får kopieras för personligt bruk.

1. Maximal lutning för säker maskin användning i sluttningar är **15 grader**. Använd lutningsdiagrammet för att bestämma en sluttningens lutning innan du kör i sluttningen. **Kör inte denna maskin i sluttningar vars lutning överstiger 15 grader.** Vik längs linjen för rekommenderad lutning.
2. Rikta in kanten efter en lodrät linje som ett träd, en byggnad, en staketstolpe eller liknande.
3. Exempel på hur du jämför sluttningen med den vikta kanten

Säkerhets- och instruktionsdekaler



Säkerhetsdekaler och anvisningarna är fullt synliga för föraren och finns nära alla potentiella farozoner. Ersätt dekaler som har skadats eller saknas.



1

58-6520

decal58-6520

1. Fett



93-7010

decal93-7010

1. Risk för utslungade föremål – håll kringstående personer på behörigt avstånd från maskinen.
2. Risk för utslungade föremål från gräsklipparen – håll gräsriktaren på plats.
3. Avkapnings-/avslitningsrisk för händer och fötter – håll dig på avstånd från rörliga delar.

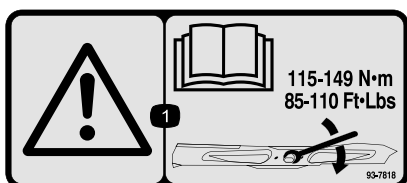

93-7818

decal93-7818

1. Varning – läs *bruksanvisningen* för anvisningar om hur du drar åt knivskruven/muttern till 115–149 N·m.

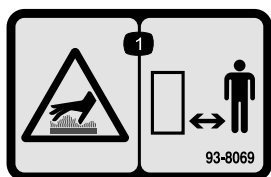

93-8069

decal93-8069

1. Varm yta/risk för brännskador – håll dig på behörigt avstånd från den varma ytan.

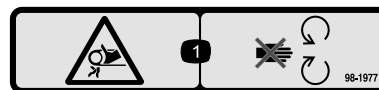

98-1977

decal98-1977

1. Risk för att fastna i remmen – håll dig på avstånd från rörliga delar.



98-4387

decal98-4387

1. Varning – bär hörselskydd.



104-2449

decal104-2449

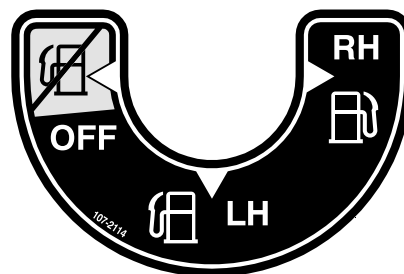

107-2114

decal107-2114

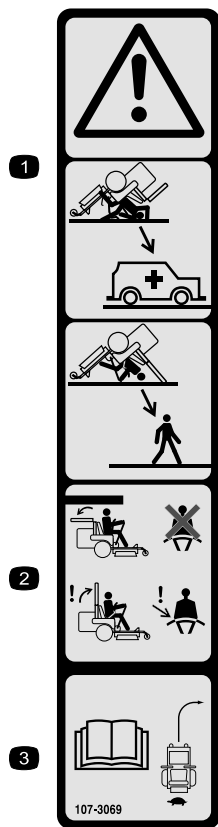

107-3069

decal107-3069

1. Varning – det finns inget vältskydd när störbågen är nedfälld.
2. Minska risken för personskador och dödsfall i vältolyckor genom att hålla störbågen uppfälld och låst samt använda säkerhetsbältet. Sänk inte ned störbågen om det inte är absolut nödvändigt, och använd inte säkerhetsbältet när störbågen är nedfälld.
3. Läs *bruksanvisningen*. Kör långsamt och försiktigt.

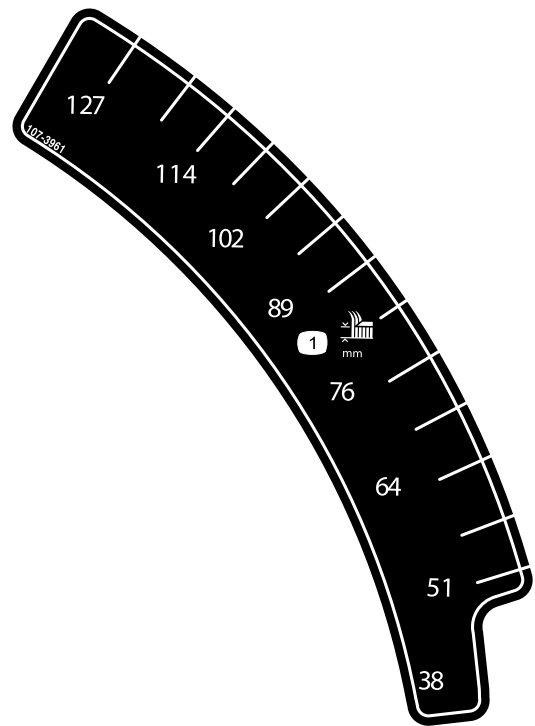

107-3961

decal107-3961

1. Kliphöjd i millimeter

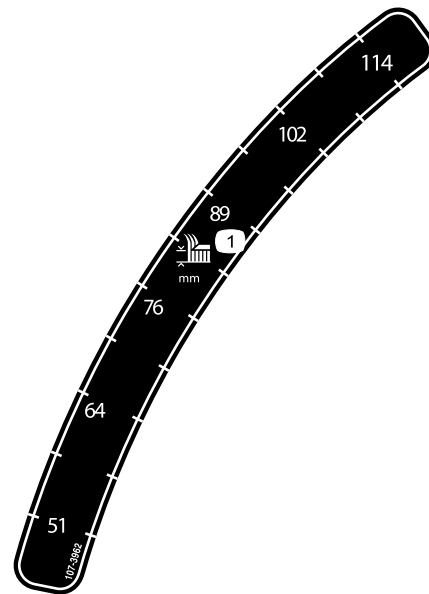

107-3962

decal107-3962

1. Kliphöjd i millimeter

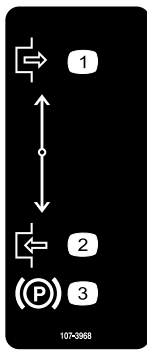

107-3968

decal107-3968

1. Frikoppla
2. Dra åt
3. Parkeringsbroms

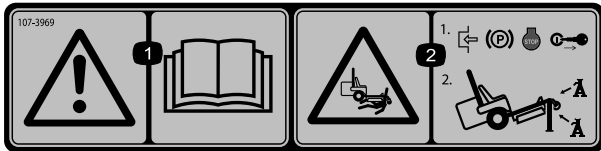

107-3969

decal107-3969

1. Varning – läs *bruksanvisningen*.
2. Risk för krosskada, klippare – koppla in parkeringsbromsen, stäng av motorn och ta ur tändningsnyckeln innan du arbetar under gräsklipparen.

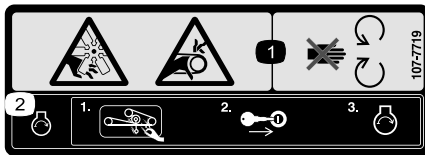

107-7719

decal107-7719

1. Avkapnings-/avslitningsrisk av kroppsdelar i fläkten och risk för att fastna i remmen – håll avstånd till rörliga delar.
2. Rensa bort gräs och skräp från gräsklipparens rem och remskivor medan motorn är avstängd, och sätt sedan in tändningsnyckeln och starta motorn.

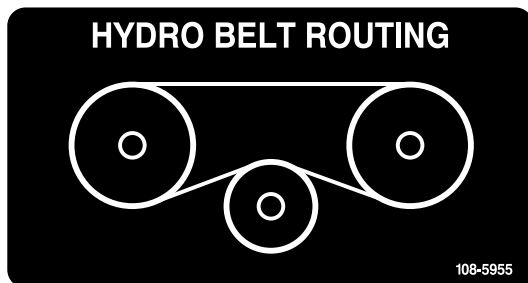

108-5955

decal108-5955

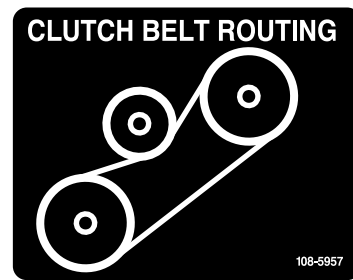

108-5957

decal108-5957

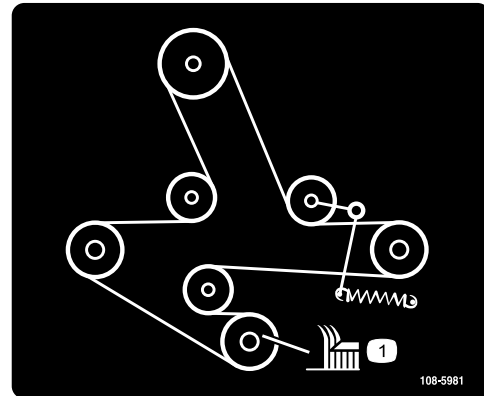

108-5981

decal108-5981

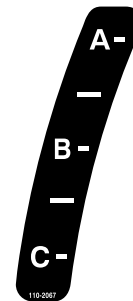

110-2067

decal110-2067

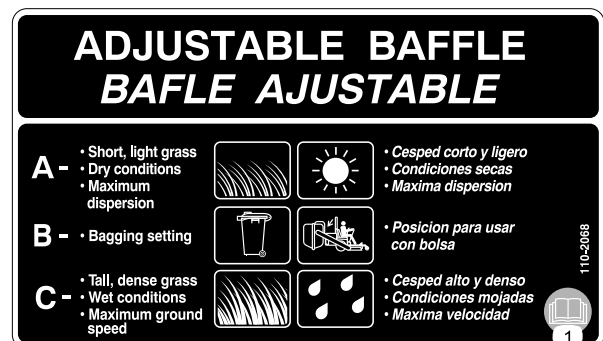

110-2068

decal110-2068

1. Läs *bruksanvisningen*.

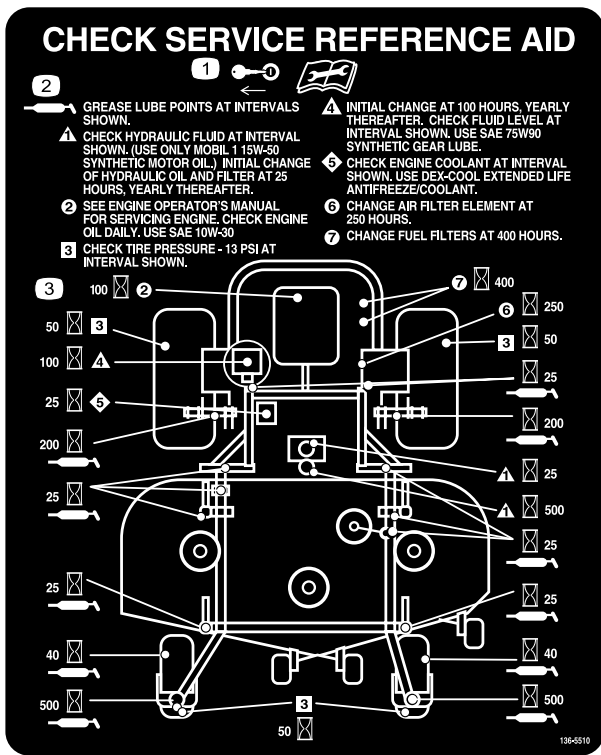

136-5510

decal136-5510

1. Ta ut nyckeln och läs *bruksanvisningen* innan du utför underhåll.
2. Smörjpunkt
3. Timintervall

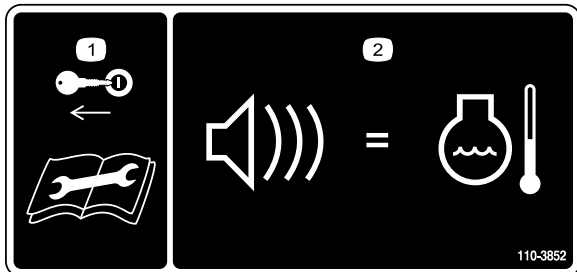

110-3852

decal110-3852

1. Ta ur tändningsnyckeln och läs *bruksanvisningen* innan du utför service eller underhåll.
2. En ihållande ton varnar användaren om att motorn är överhettad.

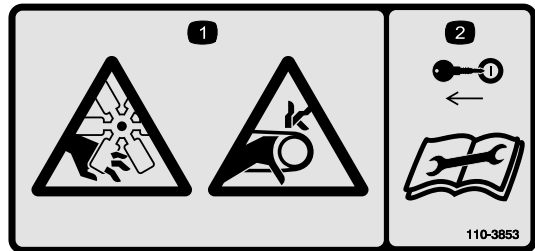

110-3853

decal110-3853

1. Avkapnings-/avslitningsrisk av kroppsdelar i fläkten och risk för att fastna i remmen.
2. Ta ur tändningsnyckeln och läs *bruksanvisningen* innan du utför service eller underhåll.

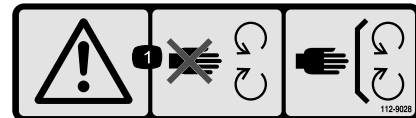

112-9028

decal112-9028

1. Varning! Håll avstånd till rörliga delar och se till att alla skydd sitter på plats.

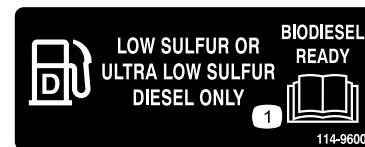

114-9600

decal114-9600

1. Läs *bruksanvisningen*.

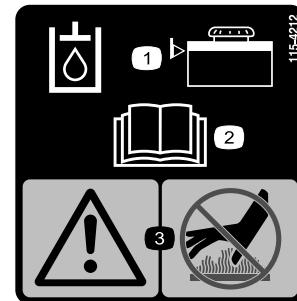

115-4212

decal115-4212

1. Hydraulvätskenivå
2. Läs *bruksanvisningen*.
3. Varning – rör inte den heta ytan.

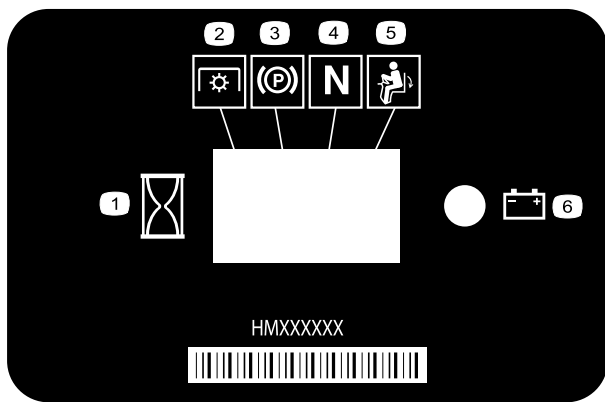

decal116-5610

116-5610

- | | |
|---------------------|-----------------------------|
| 1. Timmätare | 4. Neutral |
| 2. Kraftuttag (PTO) | 5. Brytare för förarnärvaro |
| 3. Parkeringsbroms | 6. Batteri |

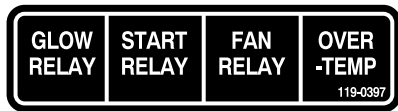

decal119-0397

119-0397

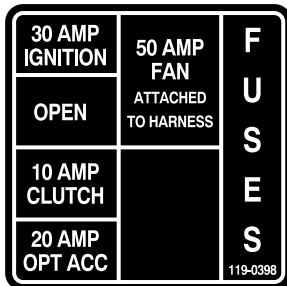

decal119-0398

119-0398

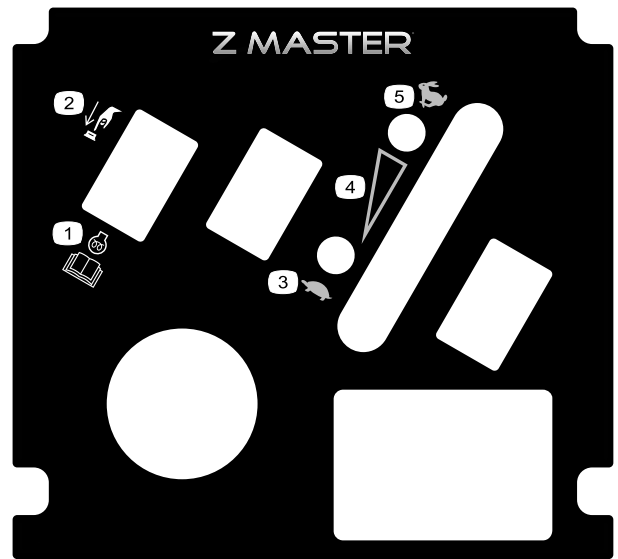

decal121-7562

121-7562

- | | |
|--|--------------------------------|
| 1. Tryck för att starta | 4. Variabel hastighetskontroll |
| 2. Läs <i>bruksanvisningen</i> för mer information om förvärmning av motorn. | 5. Snabbt |
| 3. Långsamt | |



decal126-2055

126-2055

- Hjulmutter, åtdragningsmoment 129 N·m (4 st.)
- Hjulmutter, åtdragningsmoment 319 N·m
- Läs och se till att du förstår *bruksanvisningen* innan du utför något underhåll. Kontrollera åtdragningsmomentet efter de första 100 timmarna och sedan var 500:e timme.

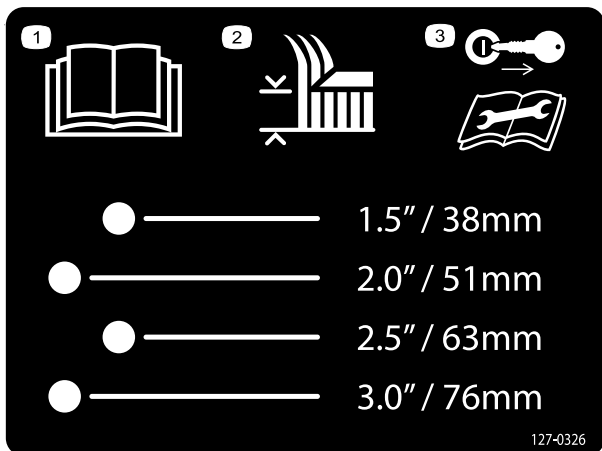

127-0326

decal127-0326

127-0326

1. Läs *bruksanvisningen*.
2. Klipphöjd
3. Ta ut nyckeln ur tändningen och läs *bruksanvisningen* innan du utför underhåll eller service på maskinen.

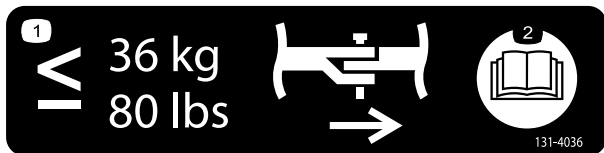

131-4036

decal131-4036

131-4036

1. Den maximala dragkroksdragningen är 36 kg.
2. Läs *bruksanvisningen*.

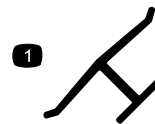

decaloemmarkt

Tillverkarens logotyp

1. Visar att kniven är en originaldel från maskintillverkaren.



decalbatterysymbols

Batterisymboler

Vissa eller samtliga av dessa symboler finns på ditt batteri

1. Explosionsrisk
2. Ingen eld, öppna lågor eller rökning
3. Brännskaderisk p.g.a. frätande vätskor/kemiska ämnen
4. Använd ögonskydd.
5. Läs *bruksanvisningen*.
6. Håll kringstående på säkert avstånd från batteriet.
7. Använd ögonskydd; explosiva gaser kan orsaka blindhet och andra personskador.
8. Batterisyra kan orsaka blindhet eller allvarliga brännskador.
9. Spola ögonen omedelbart med vatten och sök läkarhjälp snabbt.
10. Innehåller bly – får inte kastas i hushållssoporna.

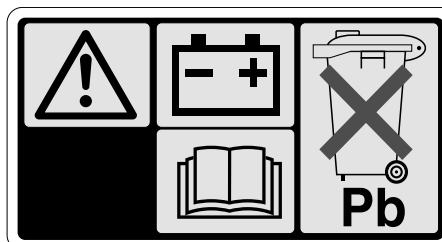

107-9309

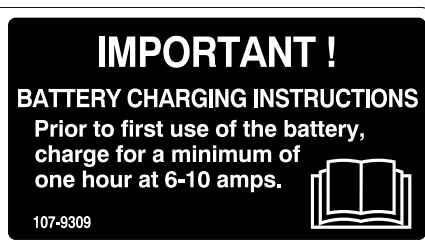

decal107-9309

1. Varning – läs *bruksanvisningen* för information om att ladda batteriet. Det innehåller bly och får inte kastas i hushållssoporna.
2. Läs *bruksanvisningen*.

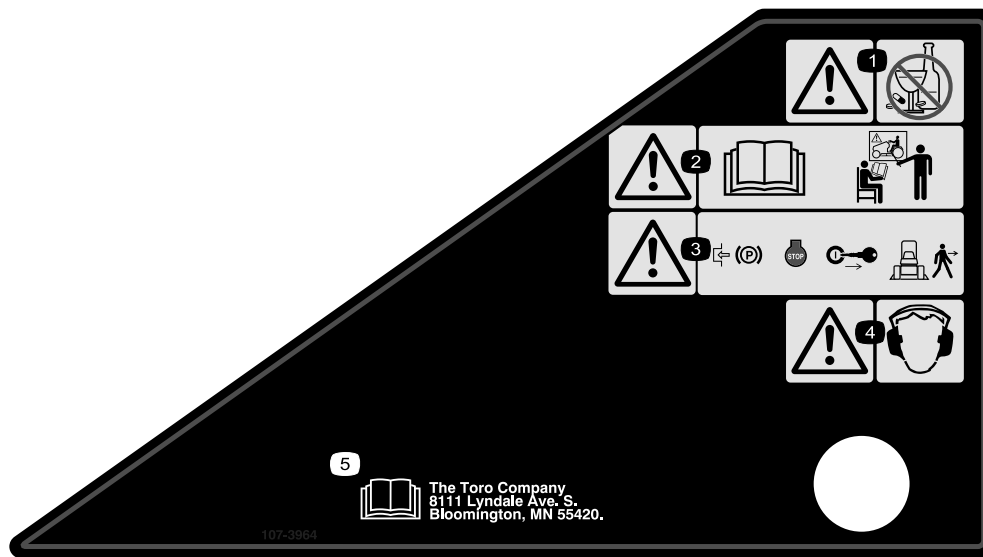

107-3964

decal107-3964

1. Varning – använd inte droger eller alkohol.
2. Varning – läs *bruksanvisningen* och se till att du får utbildning.
3. Varning – dra åt parkeringsbromsen, stäng av motorn och ta ur nyckeln innan du lämnar maskinen.
4. Varning – bär hörselskydd.
5. Läs *bruksanvisningen*.

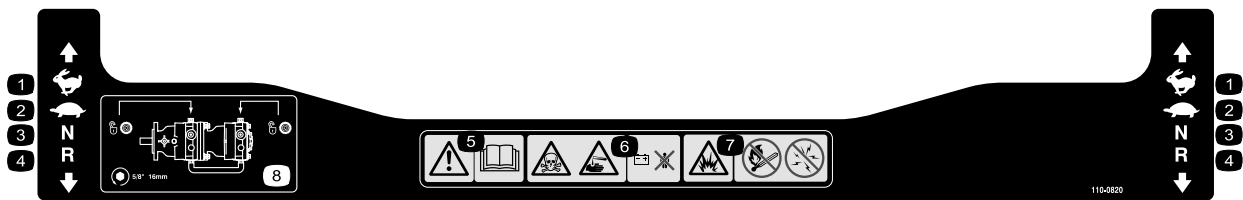

110-0820

decal110-0820

1. Snabbt
2. Långsamt
3. Neutral
4. Back
5. Varning – läs *bruksanvisningen*.
6. Risk för förgiftning och frät-/brännskador från kemikalier – håll barn på säkert avstånd från batteriet.
7. Explosionsrisk – ingen eld, öppna lågor eller rökning; undvik gnistor.
8. Lås upp drivningen genom att vrida överströmningsventilen ett helt varv moturs med en 16 mm skruvnyckel.

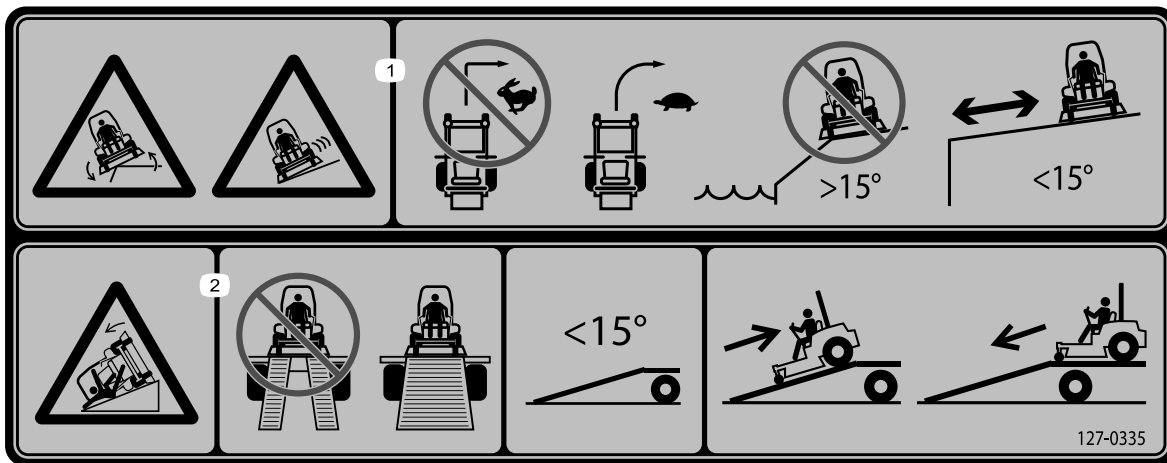

decal127-0335

127-0335

1. Vältrisk i sluttningar – använd inte maskinen i sluttningar vars lutning överstiger 15 grader och gör inga tvära snabba svängar, utan ta ut svängen och kör långsamt.
2. Risk vid bruk av ramp – använd inte två ramper när du lastar maskinen på ett släp. Använd endast en enda ramp som är tillräckligt bred för maskinen. Backa uppför rampen (i backläget) och kör framåt nedför rampen.



132-0871

decal132-0871

Obs: Maskinen har testats och uppfyller branschstandardens krav på statisk stabilitet i sidled och i längdriktning och den högsta rekommenderade lutningen anges på dekalen. Gå igenom instruktionerna för körning av maskinen i sluttningar i *bruksanvisningen* samt beakta aktuella förutsättningar för att fastställa om maskinen kan användas under de förhållanden som råder på den plats du ska arbeta på vid en viss dag. Förändringar i terrängen kan leda till att maskinens manövrering i sluttningar förändras. Om möjligt ska klippenheterna hållas nedsänkta mot marken när du kör maskinen i sluttningar. Om klippenheterna höjs vid körning i sluttningar kan maskinen bli ostadig.

1. Varning – läs *bruksanvisningen*. Använd endast maskinen om du har genomgått lämplig utbildning. Använd hörselskydd.
2. Risk för att fastna samt för kapning och avslitning – håll avstånd till rörliga delar och kontrollera att alla skydd sitter på plats.
3. Risk för kringflygande föremål – håll kringstående på avstånd.
4. Risk vid bruk av ramp – använd inte två ramper när du lastar maskinen på ett släp. Använd endast en enda ramp som är tillräckligt bred och har en lutning på mindre än 15° . Backa uppför rampen (i backläget) och kör framåt nedför rampen.
5. Risk för kroppsskador – skjutsa inte passagerare och titta bakom dig när du klipper i backläget.
6. Vältrisk i sluttningar – använd inte i sluttningar nära vattendrag och kör inte i sluttningar vars lutning överstiger 15° .

Produktöversikt

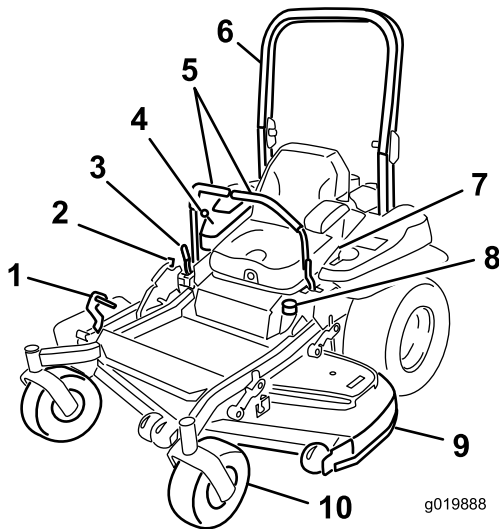

Figur 4

- | | |
|--------------------------------|-------------------|
| 1. Däcklyftpedal för klipphöjd | 6. Störtråge |
| 2. Transportlås | 7. Säkerhetsbälte |
| 3. Parkeringsbromsspak | 8. Tanklock |
| 4. Reglage | 9. Klippdäck |
| 5. Rörelsereglage | 10. Svänghjul |

Reglage

Bekanta dig med alla reglage innan du startar motorn och kör maskinen (Figur 4 och Figur 5).

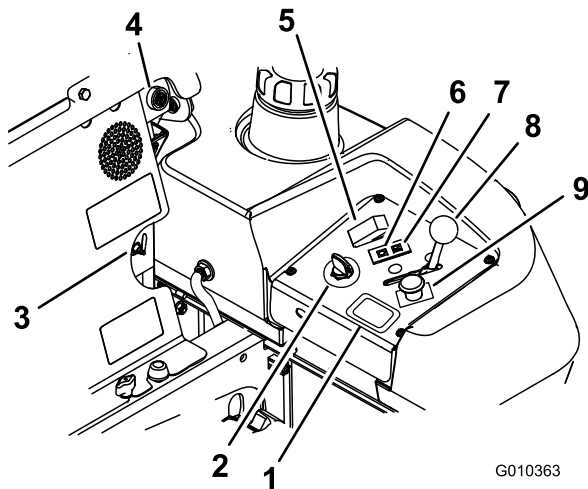

Figur 5

- | | |
|----------------------|-------------------------|
| 1. Timmätare | 6. Glödstiftslampa |
| 2. Tändningslås | 7. Motortemperaturlampa |
| 3. Bränsleväljarkran | 8. Gasreglage |
| 4. Ljudlarm | 9. Kraftuttagsbrytare |
| 5. Glödstiftsbrytare | |

Timmätare

Timmätaren registrerar antalet timmar som motorn har arbetat. Den är aktiv när motorn är igång. Använd dessa tider för att schemalägga regelbundet underhåll (Figur 5).

Säkerhetsindikatorer

Det finns symboler på timmätaren som med hjälp av en svart triangel anger att säkerhetskomponenten är i rätt läge (Figur 5).

Indikatorlampa för batteri

När tändningsnyckeln först vrids till KÖRLÄGET i några sekunder visas batterispänningen där timmarna vanligtvis visas.

Batterilampan tänds när tändningen vrids på och när laddningen ligger under korrekt driftnivå (Figur 5).

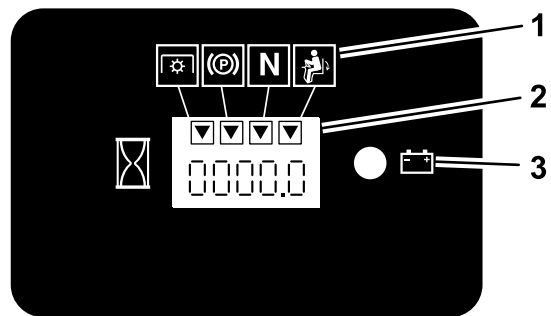

Figur 6

- | | |
|----------------------|-----------------|
| 1. Säkerhetssymboler | 3. Batterilampa |
| 2. Timmätare | |

Gasreglage

Gasreglaget har två lägen: **snabbt** och **långsamt**.

Neutralt låsläge

Det NEUTRALA LÅSLÄGET används tillsammans med säkerhetssystemet för att fastställa NEUTRALLÄGET.

Tändningslås

Brytaren används för att starta klipparens motor och har tre lägen: START, KÖR och AV.

Glödstiftslampa

Glödstiftslampan tänds när glödstiftsknappen trycks ned (Figur 5).

Glödstiftsbrytare

Med den här brytaren aktiveras glödstiften, vilket markeras av glödstiftslampan. Håll glödstiftsbrytaren nedtryckt i 10 sekunder innan du startar maskinen.

Temperaturlampa

Temperaturlampan tänds om motorn överhettas (Figur 5).

Ljudlarm

Denna maskin har utrustats med ett ljudlarm som uppmärksammar användaren på att motorn bör stängas eftersom motorskada annars kan uppstå p.g.a. överhettning. Se [Drift med överhettningssensorn \(sida 30\)](#).

Bränsleväljarkran

Bränsleväljarkranen sitter bakom sätet.

Stäng bränsleväljarkranen före transport och innan du ställer maskinen i förvar.

Vrid bränsleväljarkranen till det vänstra eller högra läget före körning.

Redskap/tillbehör

Det finns ett urval av godkända Toro-redskap och -tillbehör som du kan använda för att förbättra och utöka maskinens kapacitet. Kontakta en auktoriserad serviceverkstad eller återförsäljare eller gå till www.Toro.com för att se en lista över alla godkända redskap och tillbehör.

Använd originaldelar från Toro för att skydda din investering och bibehålla Toro-utrustningen i toppskick. Vad gäller driftsäkerheten tillhandahåller Toro reservdelar som utformats exakt efter utrustningens tekniska specifikation. Använd enbart originaldelar från Toro så slipper du bekymmer.

Körning

Obs: Vänster och höger sida på maskinen är lika med förarens vänstra respektive högra sida vid normal körning.

Före körning

Säkerhet före användning

Allmän säkerhet

- Låt aldrig barn eller någon som inte har fått utbildning använda eller utföra underhåll på maskinen. Lokala föreskrifter kan begränsa förarens ålder. Det är ägaren som ansvarar för att utbilda alla förare och mekaniker.
- Lär dig hur du använder utrustningen på ett säkert sätt och bekanta dig med manöverorgan och säkerhetsskyltar.
- Lär dig att stanna maskinen och stänga av motorn snabbt.
- Kontrollera att förarkontroller, säkerhetsbrytare och skydd sitter fast och fungerar som de ska. Kör inte maskinen om dessa inte fungerar som de ska.
- Undersök terrängen för att avgöra vad som är lämplig utrustning och vilka redskap eller tillbehör som eventuellt krävs för att använda maskinen på ett korrekt och säkert sätt.
- Kör inte maskinen utan att något redskap har monterats på maskinens framsida.

Bränslesäkerhet

- Var mycket försiktig när du hanterar bränsle så att du undviker personskador och materiella skador. Bränsleångor är brandfarliga och explosiva.
- Släck alla cigaretter, cigarrer, pipor och allt annat som brinner.
- Använd endast en godkänd bränsledunk.
- Ta inte bort tanklocket och fyll aldrig på bränsle i bränsletanken när motorn är igång.
- Fyll inte på bränsle i maskinen inomhus.
- Förvara inte maskinen eller bränslebehållaren i närheten av en öppen låga, t.ex. nära en varmvattenberedare eller någon annan maskin.
- Fyll inte på dunkar inuti ett fordon eller på ett lastbilsflak eller släp med plastklädsel. Ställ alltid dunkar på marken, en bit bort från ditt fordon före påfyllning.
- Ta bort utrustningen från lastbilen eller släpet och fyll på bränsle när den står på marken. Fyll hellre på maskinen från en dunk än med munstycket på

en bensinpump om det inte är möjligt att lasta av maskinen från släpet.

- Kör inte maskinen utan att ha hela avgassystemet på plats och i gott fungerande skick.
- Se till att bensinpumpens munstycke hela tiden har kontakt med kanten på bränsletankens eller dunkens öppning tills tankningen är klar. Använd inte en låsöppningsanordning för munstycket.
- Byt omedelbart kläder om du råkar spilla bränsle på dem. Torka upp utspillt bränsle.
- Överfyll aldrig bränsletanken. Sätt på tanklocket och dra åt det ordentligt.
- Förvara bränslet i en godkänd dunk och håll den utom räckhåll från barn. Köp aldrig mer bränsle än vad som går åt inom en månad.
- Fyll inte tanken helt full. Fyll på bränsle i tanken tills det återstår 6 till 13 mm till påfyllningsrörets underkant. Det tomma utrymmet behövs för bränslets expansion.
 - Undvik att andas in bränsleångor under en längre tid.
 - Håll ansiktet borta från munstycket och bränsletankens öppning.
 - Undvik hudkontakt och tvätta bort spill med tvål och vatten.

Rekommenderat bränsle

Motorn drivs med rent, färskt dieselbränsle med ett oktantal på minst 40. Köp inte mer bränsle än vad som går åt inom 30 dagar så att det garanterat är färskt.

Använd diesel för sommarbruk (nr 2-D) vid temperaturer över -7 °C och bränsle för vinterbruk (nr 1-D eller en blandning av nr 1-D/2-D) under -7 °C . Användning av diesel för vinterbruk vid lägre temperaturer ger lägre flampunkts- och flytpunktsegenskaper, och underlättar därmed starter och minskar risken för kemisk separation hos bränslet på grund av lägre temperaturer (vaxbildning som kan täppa igen filter).

Användning av diesel för sommarbruk vid temperaturer över -7 °C bidrar till att pumpens delar håller längre.

Viktigt: Använd inte fotogen eller bensin istället för dieselbränsle. Motorn skadas om detta råd inte följs.

Biodiesel-klar

Maskinen kan också använda biodieselbränsle, upp till B20 (20 % biodiesel, 80 % petrodiesel). Petrodieselandelens svavelhalt ska vara låg eller mycket låg.

Vidta följande säkerhetsåtgärder:

- Bränslets biodieselandel uppfyller specifikationen ASTM D6751 eller EN 14214.
- Bränsleblandningens sammansättning ska uppfylla ASTM D975 eller EN 590.
- Målade ytor kan skadas av biodiesel.
- Använd B5 (andel biodiesel är 5 %) eller blandningar med mindre biodieselandel vid kallt väder.
- Kontrollera tätningar, slangar och packningar som kommer i kontakt med bränsle, eftersom de kan försämrats över tiden.
- Vid byte till biodiesel kan bränslefiltret sättas igen efter en tid.
- Kontakta din återförsäljare om du vill ha mer information om biodiesel.

Fylla bränsletanken

1. Parkera maskinen på ett plant underlag.
2. Stäng av motorn och koppla in parkeringsbromsen.
3. Gör rent omkring tanklocket.
4. Fyll bränsletanken till påfyllningsrörets nedersta del ([Figur 7](#)).

Obs: Fyll inte tanken helt full. Det tomma utrymmet behövs för bränslets expansion.

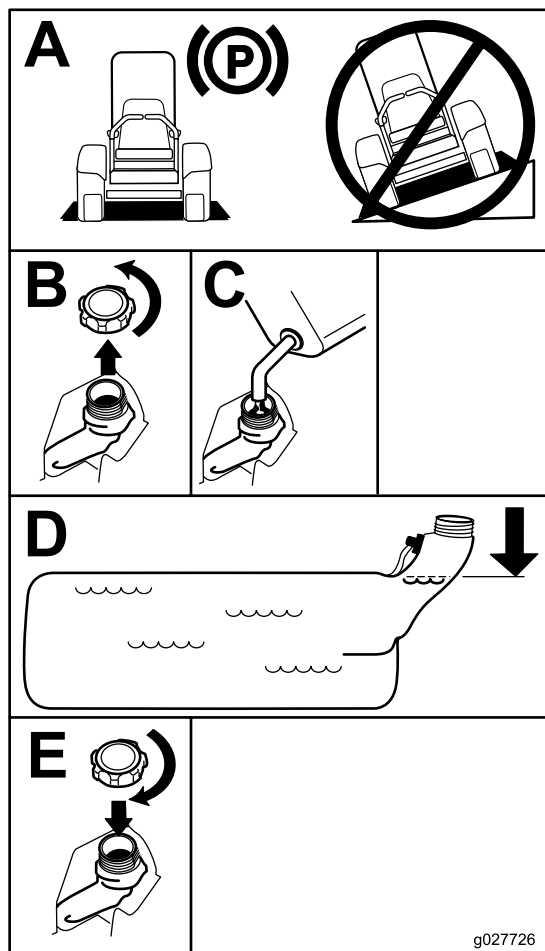

Figur 7

g027726

g027726

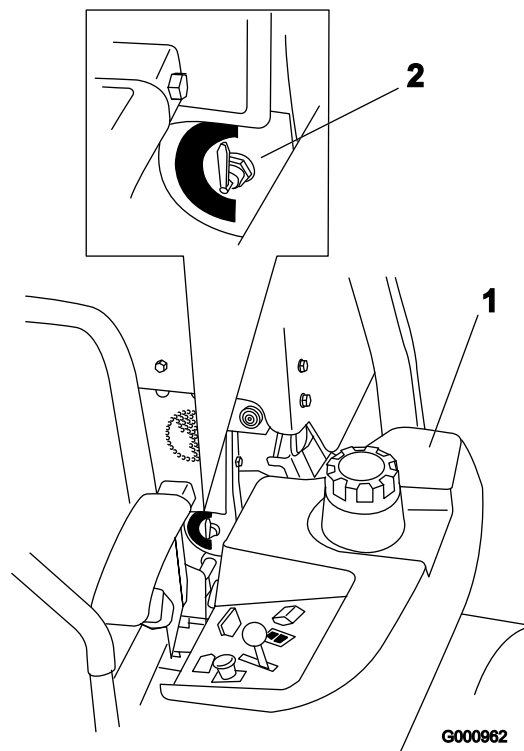

Figur 8

G000962

g000962

1. Vänster bränsletank 2. Bränsleväljarkran

Växla mellan bränsletankarna

Viktigt: Låt inte maskinen köra slut på bränslet, eftersom det kan skada maskinen.

Bränsleväljarkranen sitter till vänster bakom sätet.

Enheten har två bränsletankar. En tank till vänster, och en till höger. Båda tankarna är anslutna till bränsleväljarkranen. Därifrån går en gemensam bränsleledning till motorn (Figur 8).

Vrid bränsleväljarkranen åt vänster för att använda den vänstra bränsletanken. Vrid bränsleväljarkranen åt höger för att använda den högra bränsletanken (Figur 8).

Stäng bränsleväljarkranen före transport och innan du ställer maskinen i förvar.

Kontrollera oljenivån i motorn

Innan du startar motorn och använder maskinen ska du kontrollera vevhusets oljenivå; se [Kontrollera oljenivån i motorn \(sida 18\)](#).

Köra in en ny maskin

Det tar tid för nya maskiner att komma upp i sin fulla prestanda. Nya klippdäck och drivsystem har högre friktion vilket belastar motorn ytterligare. Räkna med att det tar 40 till 50 timmar att köra in nya maskiner så att de får full kraft och optimal prestanda.

Använda vältskyddet (störtbågen)

⚠ VARNING

Undvik personskador och dödsfall p.g.a. vältning: håll störtbågen i upprätt låst läge och använd säkerhetsbältet.

Kontrollera att sätets bakre del är låst med sätesspärren.

⚠ VARNING

Det finns inget vältskydd om störtbågen är nedfälld.

- Fäll inte ned störtbågen om det inte är absolut nödvändigt.
- Använd inte säkerhetsbältet om störtbågen är nedfälld.
- Kör långsamt och försiktigt.
- Fäll upp störtbågen så snart som det finns tillräckligt med utrymme.
- Var mycket uppmärksam på utrymmen ovanför dig (dvs. grenar, dörrar, elektriska sladdar) innan du kör under ett föremål och vidrör dem inte.

Viktigt: Fäll inte ner störtbågen om det inte är absolut nödvändigt.

1. Ta bort hårnålssprintarna och de två tapparna (Figur 10).
2. Sänk ned störtbågen till nedfällt läge (Figur 9).

Obs: Det finns två nedfällda lägen. Se Figur 9.

3. Montera de två tapparna och fäst dem med hårnålssprintarna (Figur 10).

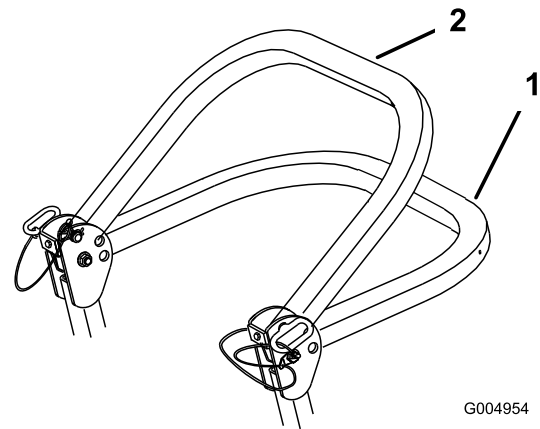

G004954

g004954

Figur 9

1. Helt nedfällt läge
2. Nedfällt läge med uppsamlaren monterad

Viktigt: Se till att fästa sätets bakre del med sätesspärren.

4. Fäll upp vältskyddet genom att lossa hårnålssprintarna och ta bort de två tapparna (Figur 10).
5. Fäll upp vältskyddet till upprätt läge, montera de två tapparna och fäst dem med hårnålssprintarna (Figur 10).

Viktigt: Använd alltid säkerhetsbältet när störtbågen är uppfälld.

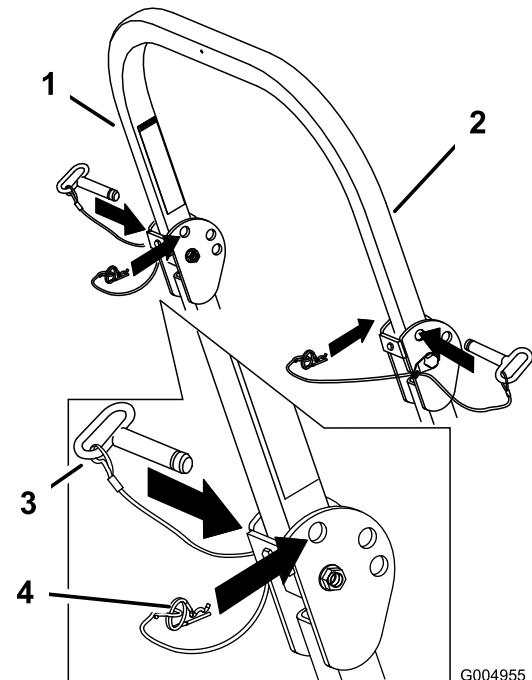

G004955

g004955

Figur 10

1. Störtbåge
2. Uppfällt läge
3. Tapp
4. Hårnålssprint

Säkerheten främst

Läs alla säkerhetsanvisningar och symboler i avsnittet om säkerhet. Att känna till denna information kan hjälpa dig och kringstående att undvika skada.

⚠ FARA

Körning på vått gräs eller i branta sluttningar kan orsaka slirning eller att du förlorar kontrollen.

- Kör inte i backar vars lutning överstiger 15 grader.
- Minska hastigheten och var ytterst försiktig på sluttningar.
- Kör inte maskinen nära vattendrag.

⚠ FARA

Hjul som glider över en kant kan orsaka vältolyckor vilket kan resultera i allvarliga skador, dödsfall eller drunkning.

Kör inte maskinen nära stup.

⚠ FARA

Om du välter med maskinen när störtbågen är nedfälld kan det leda till allvarliga personskador eller dödsfall.

Håll alltid störtbågen låst i helt uppfällt läge och använd säkerhetsbältet.

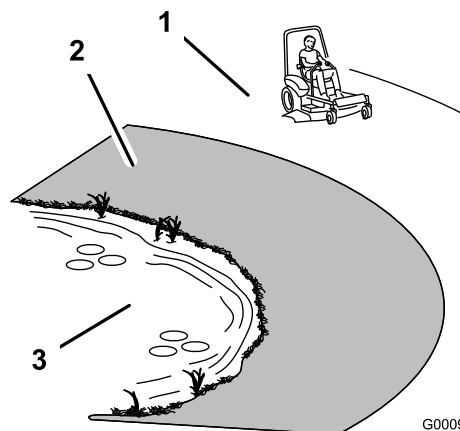

Figur 11

1. Säkra områden – använd maskinen på sluttningar med mindre än 15 graders lutning och på plana underlag.
2. Farliga områden – använd en manuell gräsklippare och/eller en handtrimmer på sluttningar vars lutning överstiger 15 grader, eller i närheten av stup och vattendrag.
3. Vattendrag

⚠ VAR FÖRSIKTIG

Denna maskin ger ljudnivåer vid förarens öra som överstiger 85 dBA och kan orsaka hörselskador vid längre arbetspass.

Använd hörselskydd när du kör denna maskin.

Använd skyddsutrustning för ögonen, öronen, händerna, fötterna och huvudet.

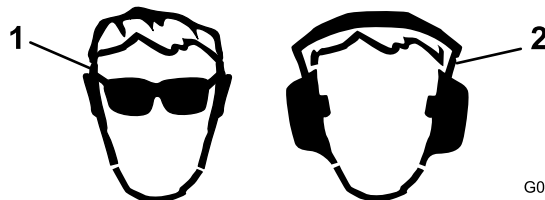

Figur 12

1. Använd ögonskydd.
2. Använd hörselskydd.

Använda säkerhetssystemet

⚠ VARNING

Om säkerhetsbrytarna är frånkopplade eller skadade kan maskinen plötsligt aktiveras vilket i sin tur kan leda till personskador.

- Gör inga otillåtna ändringar på säkerhetsbrytarna.
- Kontrollera säkerhetsbrytarnas funktion dagligen och byt ut eventuella skadade brytare innan maskinen körs.

Säkerhetssystemets funktioner

Säkerhetssystemet är konstruerat så att motorn inte kan startas om inte

- parkeringsbromsen är inkopplad
- knivreglagebrytaren (kraftuttaget) är urkopplad
- rörelsereglagen är i det NEUTRALA LÅSLÄGET.

Säkerhetssystemet ska också stänga av motorn när rörelsereglagen flyttas från det låsta läget med parkeringsbromsen inkopplad eller om du reser dig upp från sätet när kraftuttaget är inkopplat.

Det finns symboler på timmätaren som visar om säkerhetskomponenterna är i rätt läge. När komponenten är i rätt läge tänds en triangel i motsvarande ruta.

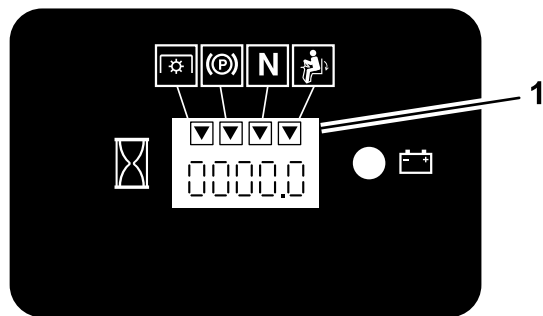

G009612

g009612

Figur 13

1. Trianglarna tänds när säkerhetskomponenterna är i rätt läge

Testa säkerhetssystemet

Serviceintervall: Varje användning eller dagligen

Testa säkerhetssystemet före varje användningstillfälle. Låt en auktoriserad serviceverkstad reparera systemet omedelbart om det inte fungerar enligt nedanstående beskrivning.

1. Sitt på sätet, koppla in parkeringsbromsen och för knivreglagebrytaren (kraftuttaget) till

PÅ-LÄGET. Försök att starta motorn – det ska inte gå.

2. Sitt på sätet, koppla in parkeringsbromsen och koppla ur knivreglagebrytaren (kraftuttaget) till AV-LÄGET. Flytta något av rörelsereglagen (från det NEUTRALA LÅSLÄGET). Försök att starta motorn – det ska inte gå. Upprepa med den andra reglagespaken.
3. Sitt på sätet, koppla in parkeringsbromsen, KOPPLA UR knivreglagebrytaren (kraftuttaget) och för rörelsereglagen till det NEUTRALA LÅSLÄGET. Starta sedan motorn. Koppla ur parkeringsbromsen, koppla in knivreglagebrytaren (kraftuttaget) och res dig något från sätet medan motorn är igång. Motorn ska stängas av.
4. Sitt på sätet, koppla in parkeringsbromsen, KOPPLA UR knivreglagebrytaren (kraftuttaget) och för rörelsereglagen till det NEUTRALA LÅSLÄGET. Starta sedan motorn. För ett av rörelsereglagen mot mitten och rör på det (framåt eller bakåt) medan motorn är igång. Motorn ska stängas av. Upprepa samma sak för det andra rörelsereglaget.
5. Sitt på sätet, koppla ur parkeringsbromsen, för knivreglagebrytaren (kraftuttaget) till AV-LÄGET och för rörelsereglagespakarna till det NEUTRALA LÅSLÄGET. Försök att starta motorn – det ska inte gå.

Ställa in sätet

Sätet kan flyttas framåt och bakåt. Ställ in sätet så att du har bäst kontroll över maskinen och sitter bekvämt.

För spaken i sidled för att låsa upp sätet och justera det (Figur 14).

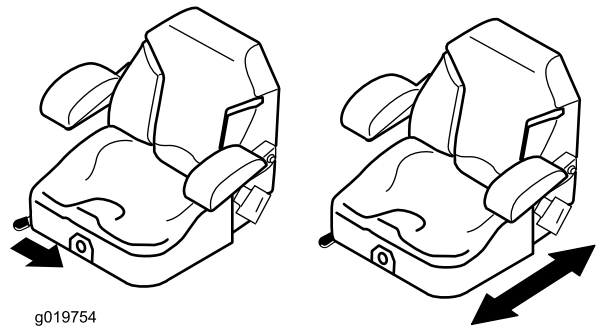

g019754

g019754

Figur 14

Lossa spärren till sätet

1. Flytta sätet till det bakre läget.

Obs: På så sätt är sätet inte i vägen när det är upphöjt.

2. Tryck sätesspärren bakåt för att lossa sätet.

3. Höj upp sätet (Figur 15).

Obs: Detta gör att du kommer åt maskinen under sätet.

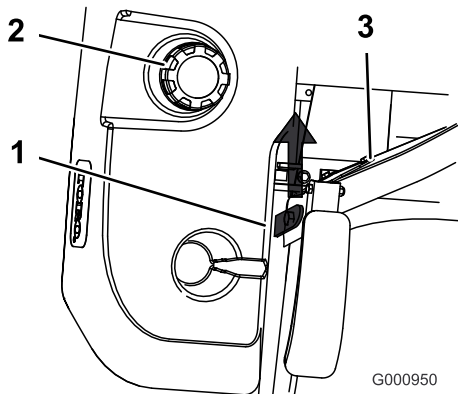

Figur 15

1. Sätesspärr
2. Tanklock

3. Säte

Ändra sätets fjädring

Sätet kan justeras så att du sitter bekvämt och får en behaglig åktur. Ställ in sätet i det läge som du tycker är mest bekvämt.

Justera genom att vrida ratten i endera riktningen för att uppnå bästa bekvämlighet (Figur 16).

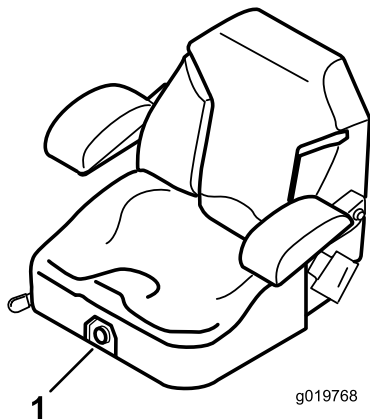

Figur 16

1. Fjädringsreglage för säte

Under arbetets gång

Säkerhet under användning

Allmän säkerhet

- Ägaren/operatören kan förebygga och ansvarar för olyckor som kan ge upphov till personskador eller skador på egendom.
- Använd lämpliga kläder, inklusive ögonskydd, halkfria och ordentliga skor samt hörselskydd. Sätt upp långt hår och använd inte smycken.
- Kör inte maskinen om du är sjuk, trött eller påverkad av alkohol eller läkemedel.
- Låt aldrig passagerare åka på maskinen och håll kringstående personer och husdjur på avstånd från maskinen under drift.
- Använd endast maskinen om du har god sikt, så att du kan undvika gropar och dolda faror.
- Undvik att klippa vått gräs. Försämrat grepp kan göra att maskinen glider.
- Se till att alla drivenheter är i neutralläge, parkeringsbromsen är inkopplad och att du sitter i förarsätet innan du startar motorn.
- Håll händer och fötter borta från klippenheterna. Håll alltid avstånd till utkastaröppningen.
- Titta bakåt och nedåt innan du backar för att se till att vägen är fri.
- Var försiktig när du närmar dig hörn med skymd sikt, buskage, träd eller andra objekt som kan försämra sikten.
- Klipp inte gräset nära stup, diken eller flodbäddar. Maskinen kan välta plötsligt om ett hjul kör över en kant eller kanten ger med sig.
- Stanna knivarna när du inte klipper gräs.
- Stanna maskinen och undersök knivarna om du kör på ett föremål eller om maskinen vibrerar på ett onormalt sätt. Reparera alla skador innan du börjar köra maskinen igen.
- Sakta ned och var försiktig när du svänger och korsar vägar och trottoarer med maskinen. Lämna alltid företräde.
- Koppla ur drivningen till klippenheten och stäng av motorn innan du ställer in klipphöjden (om du inte kan justera den från förarplatsen).
- Låt aldrig motorn gå i ett utrymme där avgaser inte kan komma ut.
- Lämna aldrig en maskin som är i gång utan uppsikt.
- Innan du lämnar förarplatsen (till exempel för att tömma gräsuppsamlarna eller för att rensa utkastaren) ska du göra följande:
 - Stanna maskinen på ett plant underlag.

- Koppla ur kraftuttaget och sänk ned redskapen.
- Koppla in parkeringsbromsen.
- Stäng av motorn och ta ut nyckeln.
- Vänta tills alla rörliga delar har stannat.
- Använd inte maskinen när det finns risk för blixtnedslag.
- Använd inte maskinen som bogserfordon.
- Ändra inte varvtalshållarens inställning och övervarva inte motorn.
- Använd endast tillbehör och redskap som har godkänts av Toro.

Säkerhet för vältskyddssystemet

- **Ta inte bort** störbågen från maskinen.
- Kontrollera att säkerhetsbältet är fastspänt och att du kan knäppa upp det snabbt i en nödsituation.
- Använd alltid säkerhetsbältet när störbågen är uppfälld.
- Var mycket uppmärksam på hinder som kan finnas ovanför dig och vidrör dem inte.
- Håll störbågen i säkert bruksskick genom att regelbundet inspektera den noga och kontrollera att den inte är skadad samt hålla alla fästelement åtdragna.
- Byt ut störbågen om den är skadad. Reparera eller ändra den inte.

Säkerhet i sluttningar

- Sakta ned maskinen och var extra försiktig i sluttningar. Kör rakt upp och ned i sluttningar. Gräsförhållandena kan påverka maskinens stabilitet.
- Undvik att svänga med maskinen i sluttningar. Om du måste svänga så gör det om möjligt långsamt och gradvis nedför.
- Sväng inte maskinen tvärt. Var försiktig när du backar maskinen.
- Var extra försiktig när du kör maskinen med redskap – de kan påverka maskinens stabilitet.

Använda parkeringsbromsen

Koppla alltid in parkeringsbromsen när du stannar maskinen eller lämnar den utan uppsikt.

Koppla in parkeringsbromsen

⚠ VARNING

Parkeringsbromsen kanske inte kan hålla maskinen parkerad på lutande underlag. Detta kan orsaka personskador eller skador på egendom.

Vid eventuell parkering i en sluttning måste hjulen alltid kilas fast eller blockeras på något sätt.

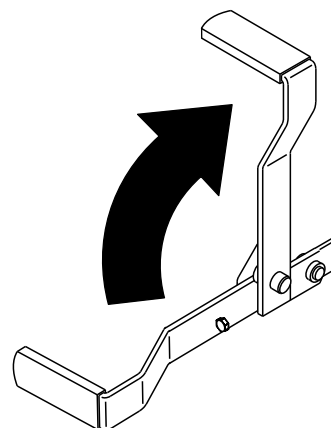

Figur 17

g187227

Koppla ur parkeringsbromsen

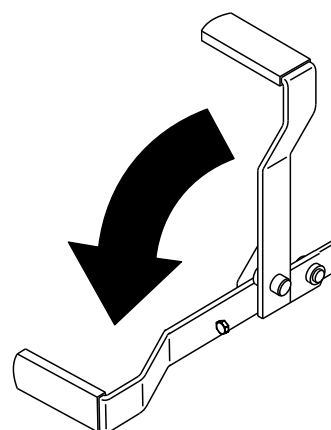

Figur 18

g187226

Använda knivreglagebrytaren (kraftuttaget)

Med knivreglagebrytaren (kraftuttaget) startas och stoppas klipparens knivar och eventuella motordrivna redskap.

Koppla in knivreglagebrytaren (kraftuttaget)

Obs: Om knivreglagebrytaren (kraftuttaget) kopplas in med halvt gaspådrag eller mindre slits drivremmarna kraftigt.

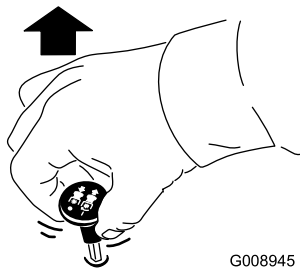

G008945

g008945

Figur 19

Koppla ur knivreglagebrytaren (kraftuttaget)

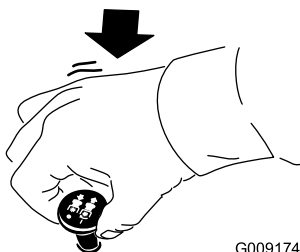

G009174

g009174

Figur 20

Använda gasreglaget

Du kan flytta gasreglaget mellan det SNABBA och det LÅNGSAMMA läget (Figur 21).

Använd alltid det SNABBA läget när du startar klippdäcket med knivreglagebrytaren (kraftuttaget).

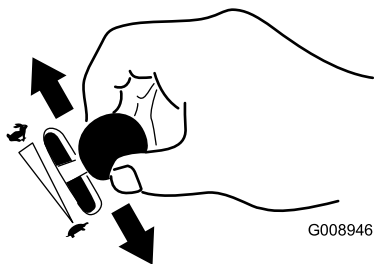

G008946

g008946

Figur 21

Använda tändningslåset

1. Vrid tändningsnyckeln till STARTLÄGET (Figur 22).

Obs: Släpp nyckeln när motorn startar.

Viktigt: Låt inte startmotorn gå i mer än fem sekunder åt gången. Om motorn inte startar ska du vänta 15 sekunder innan du försöker igen. Om du inte följer de här anvisningarna kan startmotorn brännas ur.

Obs: Det kan krävas flera försök att starta motorn om du startar den första gången efter att bränslesystemet har tömts helt på bränsle.

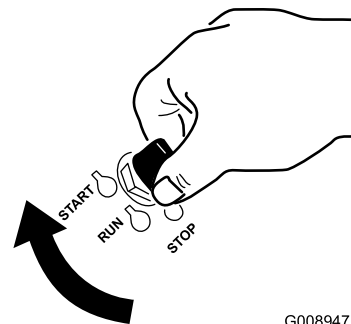

G008947

g008947

Figur 22

2. Vrid tändningsnyckeln till STOPPLÄGET för att stänga av motorn.

Starta och stänga av motorn

Starta motorn vid normal väderlek

Viktigt: De startcykler du använder får inte överstiga 30 sekunder per minut, för då kan startmotorn överhettas.

Obs: Ytterligare startcykler kan behövas när motorn startas för första gången efter att bränslesystemet har tömts helt på bränsle.

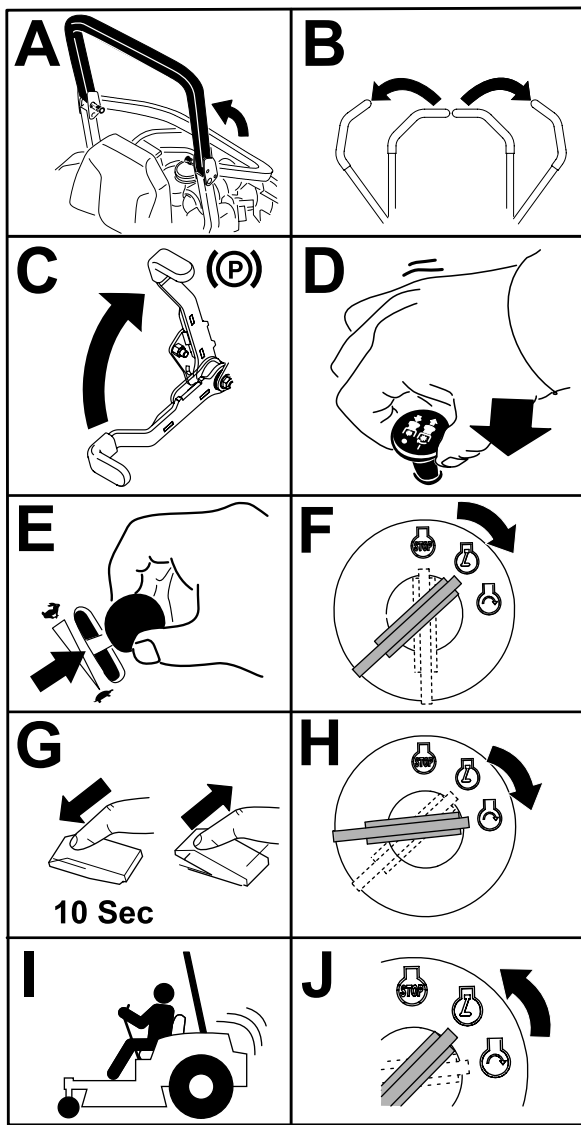

Figur 23

G032593

g032593

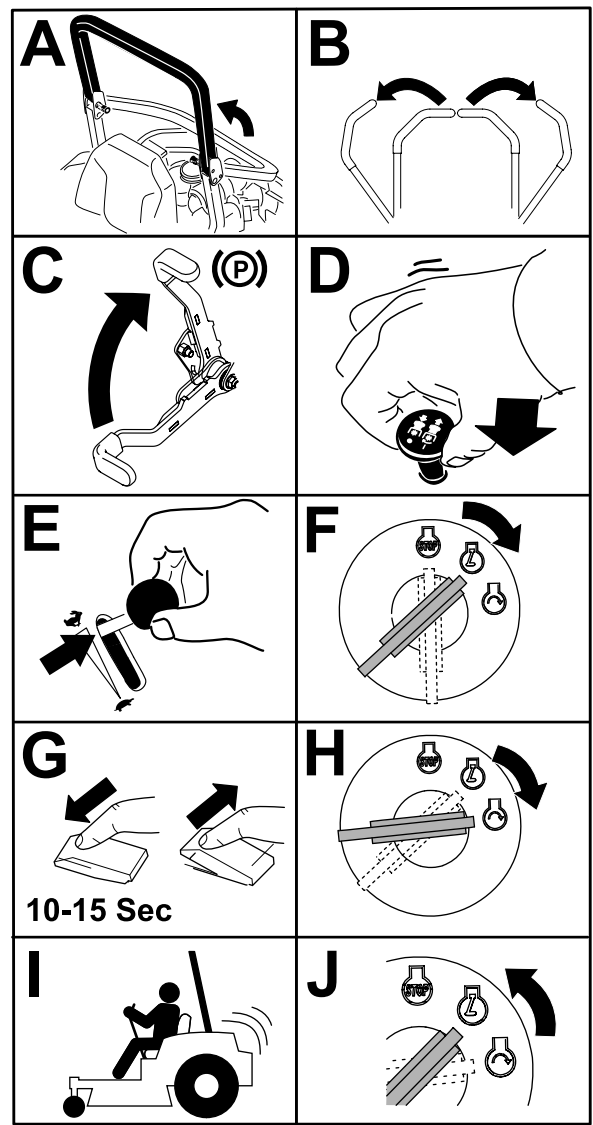

Figur 24

G032594

g032594

Starta motorn vid kallt väder (under $-5\text{ }^{\circ}\text{C}$)

Använd korrekt motorolja för starttemperaturen. Se [Sera motoroljan \(sida 42\)](#).

Viktigt: De startcykler du använder får inte överstiga 30 sekunder per minut, för då kan startmotorn överhettas.

Obs: Använd inte bränsle som blivit kvar från sommaren. Använd endast färsk diesel för vinterbruk.

Stänga av motorn

⚠ VAR FÖRSIKTIG

Barn eller kringstående kan skadas om de flyttar eller försöker köra traktorn när den är lämnad utan uppsikt.

Ta alltid ur tändningsnyckeln och dra åt parkeringsbromsen när du lämnar maskinen utan tillsyn, även om det bara är för några minuter.

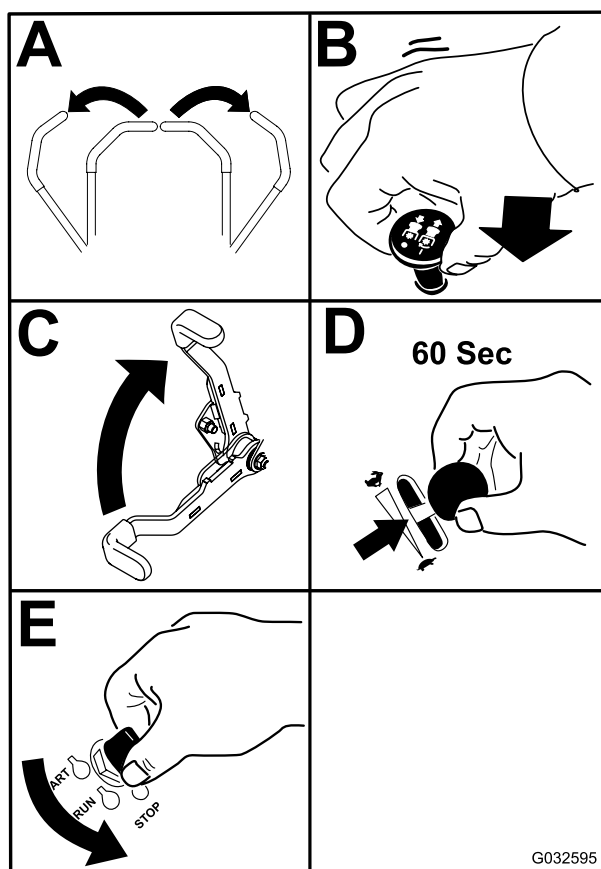

Figur 25

g032595

Använda rörelsereglage- spakarna

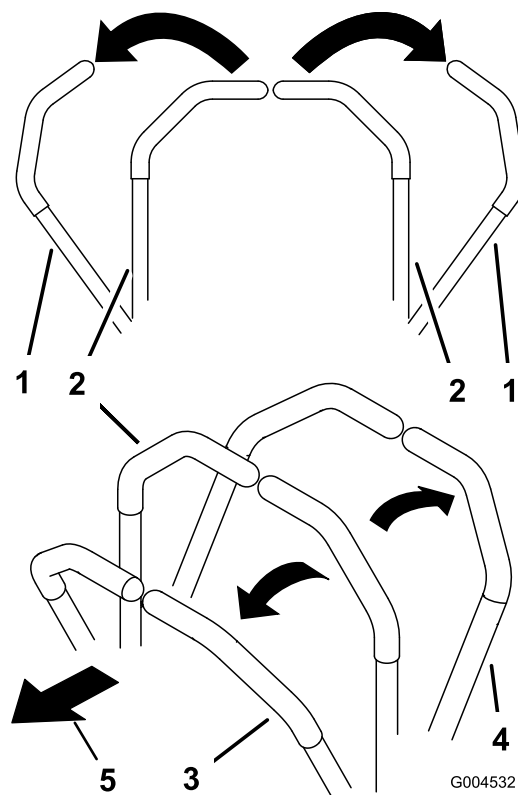

Figur 26

g004532

Viktigt: Se till att du stänger bränslekranen innan maskinen transporteras eller ställs i förvaring, eftersom bränsleläckage kan förekomma. Dra åt parkeringsbromsen före transport. Kontrollera att du tagit ut nyckeln eftersom bränslepumpen annars kan gå igång och göra att batteriet laddar ur.

- | | |
|---------------------------------------|-------------------------|
| 1. Rörelsereglage –
NEUTRALLÄSLÄGE | 4. Bakåt |
| 2. Mittläge, oläst | 5. Maskinens främre del |
| 3. Framåt | |

Köra maskinen

Drivhjulen svänger oberoende av varandra och drivs av hydraulmotorer på varje axel. Du kan svänga ena sidan bakåt och den andra framåt så att maskinen snurrar istället för att svänga. Detta gör maskinen mycket mer lättmanövrerad, men det kan ta en stund att vänjas sig vid rörelserna.

Med gasreglaget styrs motorns varvtal mätt i rpm (varv per minut). Sätt gasreglaget i det SNABBA läget för bästa prestanda. Kör alltid med full gas vid klippning.

⚠ VAR FÖRSIKTIG

Maskinen kan rotera väldigt snabbt. Föraren kan förlora kontrollen över maskinen och orsaka personskador eller skador på maskinen.

- Var försiktig i svängar.
- Sakta ned innan du gör skarpa svängar.

Köra framåt

Obs: Om du flyttar på rörelsereglagen när parkeringsbromsen är inkopplad stängs motorn av.

Dra rörelsereglagen till NEUTRALLÄGET för att stanna.

1. Koppla ur parkeringsbromsen. Se [Koppla ur parkeringsbromsen \(sida 23\)](#).
2. För reglagen till mittläget, olåst läge.
3. Kör framåt genom att försiktigt föra rörelsereglagespakarna framåt ([Figur 27](#)).

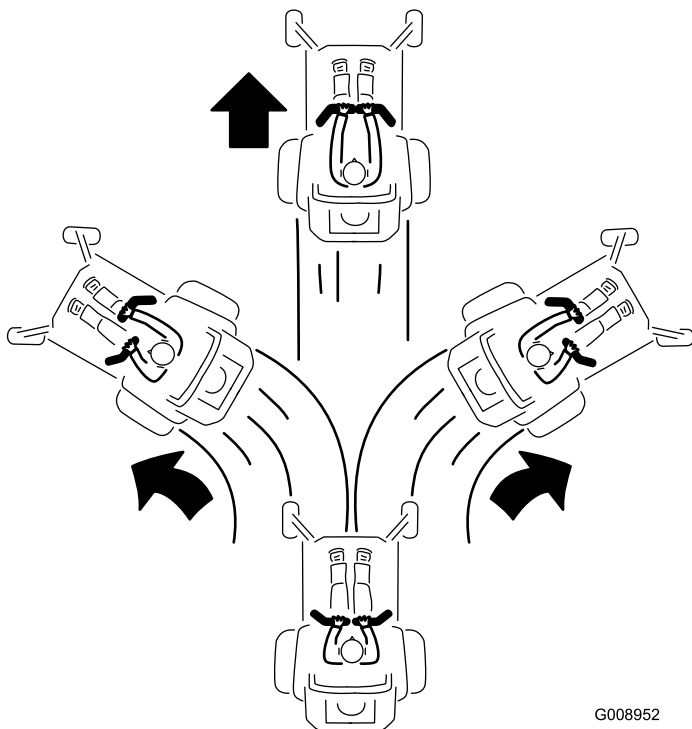

Figur 27

Köra bakåt

1. För reglagen till mittläget, olåst läge.
2. Backa genom att försiktigt dra rörelsereglagespakarna bakåt ([Figur 28](#)).

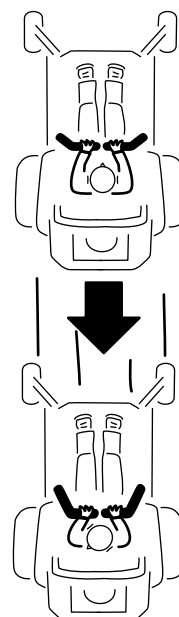

Figur 28

Stanna maskinen

Du stannar maskinen genom att föra rörelsereglagespakarna till NEUTRALLÄGET och därefter det LÅSTA NEUTRALLÄGET, koppla ur knivreglagebrytaren (kraftuttaget) och vrida tändningsnyckeln till det AVSTÄNGDA läget.

Dra åt parkeringsbromsen när du lämnar maskinen. Glöm inte bort att ta ut nyckeln ur tändningslåset.

⚠ VAR FÖRSIKTIG

Barn eller kringstående kan skadas om de flyttar eller försöker köra en maskin som har lämnats utan uppsikt.

Ta alltid ur tändningsnyckeln och koppla in parkeringsbromsen när du lämnar maskinen utan tillsyn, även om det bara är för några minuter.

Använda sidoutkastaren

Klipparen har en fällbar gräsriktare som sprider ut det klippta gräset åt sidan och ner i gräsmattan.

▲ FARA

Om ingen gräsriktare, utkastarlucka eller komplett gräsuppsamlare har monterats kan du och andra komma i kontakt med knivarna eller träffas av utslungat skräp. Kontakt med roterande kniv(ar) och utslungat skräp kan orsaka skador eller leda till dödsfall.

- Ta aldrig bort gräsriktaren från klipparen eftersom den riktar avfallet ned mot gräset. Byt omedelbart ut gräsriktaren om den skadas.
- För aldrig in händerna eller fötterna under klipparen.
- Försök aldrig att rensa utkastaren eller knivarna utan att först KOPPLA UR knivreglagebrytaren (kraftuttaget) och vrida tändningsnyckeln till det AVSTÄNGDA läget och ta ut den.
- Se till att gräsriktaren är i nedfällt läge.

Använda lyfthjälppspaken

Lyfthjälppspaken används tillsammans med klipphöjdsreglaget för att höja klippdäcket. Det gör det enklare att höja klippenheten.

1. Placera foten på lyfthjälppspaken.
2. Tryck ned lyfthjälppspaken och dra samtidigt upp klipphöjdsreglaget (Figur 29).

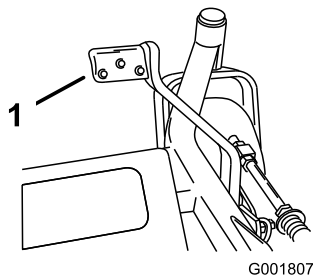

Figur 29

1. Lyfthjälppspak

Justera klipphöjden

Klipphöjden kan justeras från 38 till 127 mm i steg om 6 mm genom att sprintbulten flyttas till olika hållägen.

1. Höj klipphöjdsreglaget till TRANSPORTLÄGET (som även är klipphöjds läget 127 mm) (Figur 30).

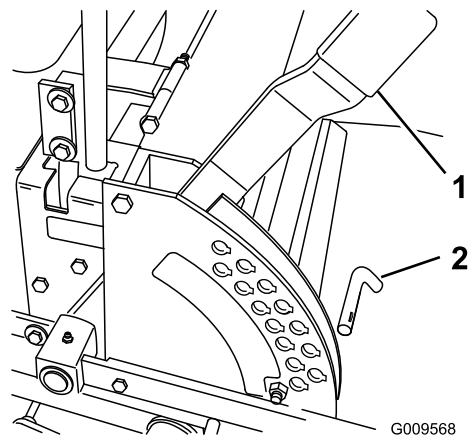

Figur 30

1. Klipphöjdsreglage

2. Stift

2. Justera inställningen genom att ta ut sprinten ur klipphöjdsfästet (Figur 30).
3. Sätt in sprinten i det hål i klipphöjdsfästet som motsvarar den önskade klipphöjden (Figur 30).
4. Flytta spaken till önskad höjd.

Justera antiskalvalsarna

Varje gång du ändrar klipphöjden bör du även justera antiskalvalsarnas höjdställning.

1. Koppla ur kraftuttaget, för rörelsereglagespakarna till det NEUTRALA LÄSLÄGET och dra åt parkeringsbromsen.
2. Stäng av motorn, ta ut nyckeln och vänta tills alla rörliga delar har stannat innan du kliver ur förarsätet.
3. När du har ställt in klipphöjden ska du justera valsarna genom att ta bort flänsmuttern, bussningen, distansbrickan och skruven (Figur 31, Figur 32 och Figur 33).

Obs: De två mellersta valsarna har ingen distansbricka (Figur 32).

4. Välj hål så att antiskalvalsen befinner sig så nära den önskade klipphöjden som möjligt.
5. Montera flänsmutterns bussning, distansbricka och skruv. Dra åt skruven till 54–61 N·m (Figur 31, Figur 32 och Figur 33).
6. Upprepa justeringen för övriga antiskalvalsar.

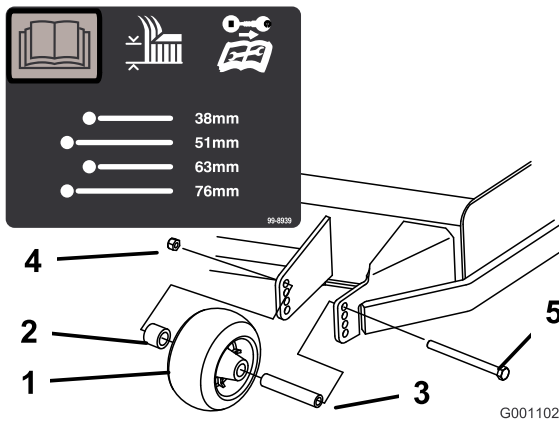

Figur 31

- | | |
|------------------|----------------|
| 1. Antiskalvals | 4. Flänsmutter |
| 2. Distansbricka | 5. Skruv |
| 3. Bussning | |

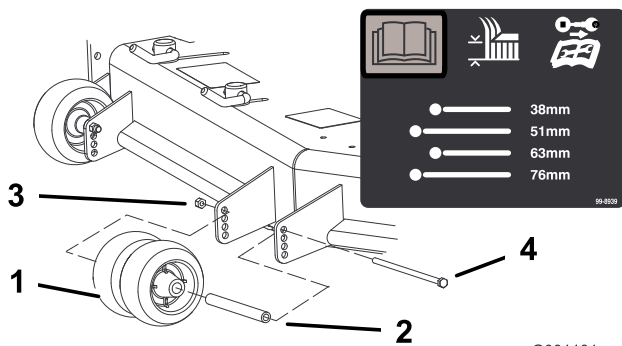

Figur 32

- | | |
|-----------------|----------------|
| 1. Antiskalvals | 3. Flänsmutter |
| 2. Bussning | 4. Bult |

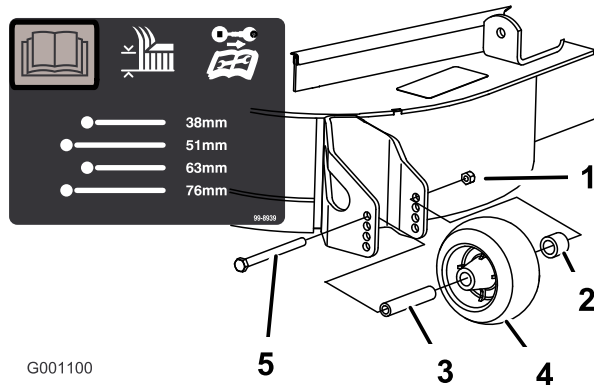

Figur 33

- | | |
|------------------|-----------------|
| 1. Flänsmutter | 4. Antiskalvals |
| 2. Distansbricka | 5. Skruv |
| 3. Bussning | |

Justera utkastarskärmens kamlås

Den här proceduren gäller endast maskiner med kamlås. Vissa modeller har muttrar och skruvar i stället för kamlås och de kan justeras på samma sätt.

Du kan justera utkastarens skärm för olika typer av klippförhållanden. Placera kamlåsen och skärmen så att du får bästa klippkvalitet.

1. Koppla ur knivreglagebrytaren (kraftuttaget), för rörelse-reglagespakarna till det NEUTRALA LÅSLÄGET och koppla in parkeringsbromsen.
2. Stäng av motorn, ta ut nyckeln och vänta tills alla rörliga delar har stannat innan du kliver ur förarsätet.
3. Justera kamlåsen genom att svänga upp spaken för att lossa kamlåset (Figur 34).
4. Ställ in skärmen och kamlåsen i skårorna för önskat utkastarläge.
5. Sväng tillbaka spaken för att dra åt skärmen och kamlåsen (Figur 34).
6. Lossa spaken och vrid på kamlåset om kamlåsen inte låser skärmen på plats eller om den sitter för hårt.

Obs: Justera kamlåset tills du har uppnått önskat låstryck.

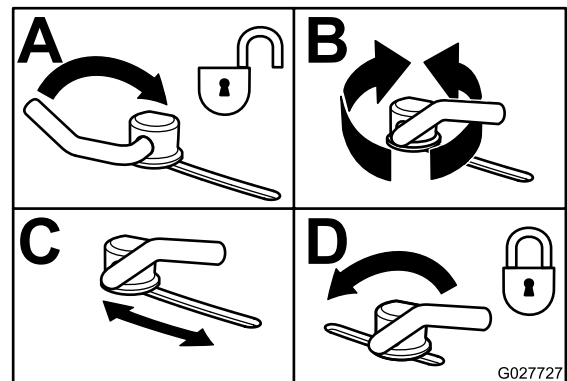

Figur 34

Ställa in utkastarskärmen

Den information som följer ska endast ses som en rekommendation. Vilka justeringar som bör göras varierar beroende på grästyp, fukthalt och gräsets höjd.

Obs: Öppna skärmen om motorn tappar effekt och gräsklipparens hastighet är densamma.

Läge A

Det här läget är "helt bakåt". Det här läget

- kort, lättklippt gräs
- torra förhållanden
- används för kortare gräsklipp
- kastar iväg gräsklipppet längre bort från gräsklipparen

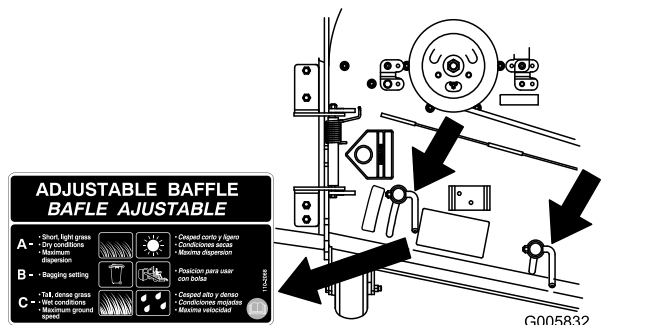

Figur 35

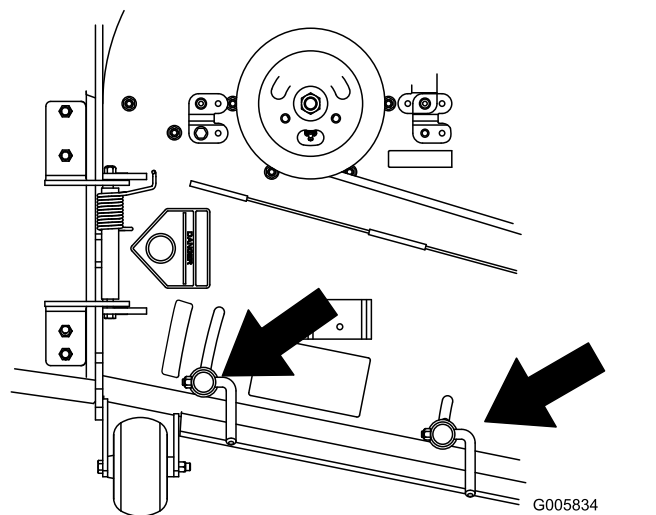

Figur 37

Läge B

Använd det här läget vid uppsamling. Lägg det alltid i linje med blåsaröppningen.

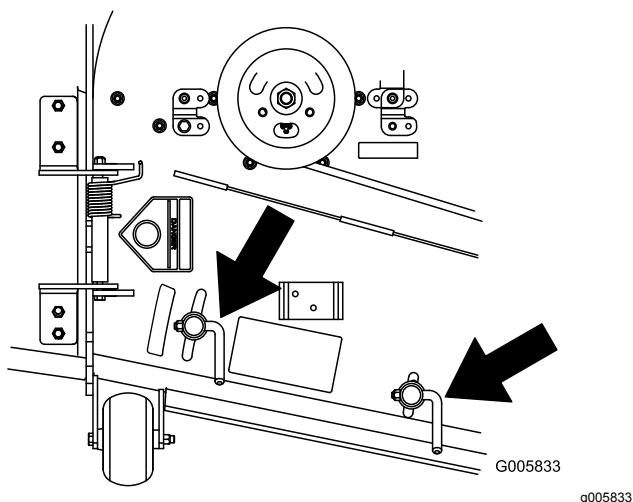

Figur 36

Läge C

Det här läget är "helt öppet". Det här läget

- långt, tätt gräs
- våta förhållanden
- sänker motorns effektförbrukning
- tillåter högre hastighet vid svåra förhållanden

Drift med överhettningssensorn

Maskinen har en sensor som stänger av klippdäcket när motorn blir överhettad. När motorn blir överhettad aktiveras ljud- och ljuslarmen samtidigt som klippdäcket stängs av.

Om klippdäcket stängs av automatiskt på grund av överhettning kan du köra maskinen till en säker plats eller till en lastbil eller släpvagn.

Om maskinen blir överhettad ska du kontrollera att det inte finns något skräp i området kring motorn och kylaren. Stäng av motorn och låt den svalna innan du kopplar in klippdäcket. Om motorn fortsätter att bli överhettad bör du ta med maskinen till en auktoriserad återförsäljare.

Arbetstips

Använda det snabba läget

Kör motorn i det SNABBA läget för bästa klippning och maximal luftcirkulation. Det krävs luft för att klippa gräset ordentligt. Ställ inte in för låg klipphöjd så att klipparen helt omges av oklippt gräs. Försök att alltid se till att en sida av klipparen är fri från oklippt gräs, vilket medför att luft kan sugas in i klipparen.

Klippa en gräsmatta för första gången

Klipp gräset något längre än normalt så att inte klipparen skalperar ojämn mark. Den klipphöjd som använts tidigare är vanligtvis den bästa. Vid klippning

av gräs som är längre än 15 cm kan du behöva klippa två gånger för att få ett acceptabelt klippresultat.

Klippa en tredjedel av grässtrået

Det är bäst att bara klippa av cirka en tredjedel av grässtrået. Mer än så rekommenderas bara om gräset är glest eller om det är sent på hösten då gräset växer saktare.

Byta klippriktningen

Växla klippriktning för att hålla gräset rakt. Det underlättar också fördelningen av det klippta gräset, vilket förbättrar nedbrytningen och gödningen.

Klipp tillräckligt ofta

Gräs växer i olika takt beroende på årstiden. För att hålla samma längd på gräset ska man klippa oftare tidigt på våren. Klipp mer sällan när tillväxten avtar mot mitten av sommaren. Klipp med högre klipphöjd och klipp sedan igen efter två dagar med lägre klipphöjd om du inte kan klippa under en längre tidsperiod.

Använda en långsammare klipphastighet

Du kan köra saktare för att få ett bättre klippresultat under vissa förhållanden.

Klipp inte för kort

Höj klipphöjden vid klippning av en ojämn gräsmatta så att inte gräsmattan skalas av.

Stanna maskinen

Om du måste stanna maskinen under klippningen kan en klump med gräsklipp falla ner på gräsmattan. Kör till ett område som du redan har klippt medan knivarna är inkopplade för att undvika detta eller koppla bort klippardäcket samtidigt som du kör framåt.

Håll undersidan av klipparen ren

Rensa bort gräsklipp och smuts från undersidan av klipparen efter varje klippning. Om gräs och smuts ansamlas inuti klipparen blir klippresultatet till slut inte tillfredsställande.

Underhålla kniven/knivarna

Se till att hålla kniven vass under klippsäsongen, eftersom en vass kniv klipper rent utan att slita och

rycka av grässtråna. Om gräset slits och rycks av gulnar det i ändarna, vilket minskar tillväxten och ökar risken för sjukdomar. Kontrollera knivarna efter varje användning för att se till att de inte är slöa, slitna eller skadade. Fila ned eventuella hack och slipa knivarna om så behövs. Om en kniv är skadad eller sliten ska den bytas ut omedelbart mot en originalkniv från Toro.

Efter körning

Säkerhet efter användning

Allmän säkerhet

- Ta bort gräs och skräp från klippenheterna, ljuddämparna och motorrummet för att undvika eldsvåda. Torka upp eventuellt olje- eller bränslespill.
- Stäng av bränsletillförseln på maskinen vid förvaring och transport.
- Koppla ur redskapets drivning när du transporterar maskinen eller inte använder den.
- Använd ramper i fullbredd när du lastar maskinen på en släpvagn eller lastbil.
- Bind fast maskinen så att den sitter säkert med spännband, kedjor, vajrar eller rep. Både de främre och bakre spännremmarna ska vara riktade nedåt och ut från maskinen.
- Låt motorn svalna innan maskinen ställs undan i ett slutet utrymme.
- Förvara aldrig maskinen eller bränslebehållaren i närheten av en öppen låga, gnista eller tändlåga, t.ex. på en varmvattenberedare eller någon annan anordning.

Använda bränslekranen

Bränslekranen sitter under sätet. Skjut fram sätet för att komma åt den.

Stäng bränslekranen vid transport, underhåll och förvaring.

Kontrollera att bränslekranen är öppen när motorn startas.

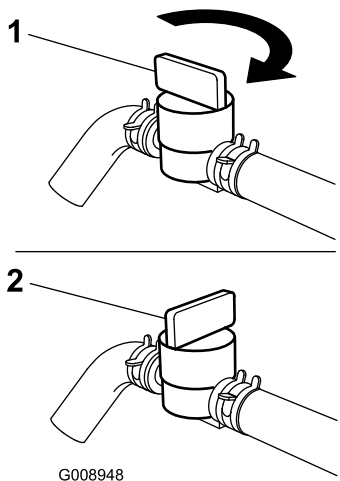

Figur 38

1. På-läge

2. Av-läge

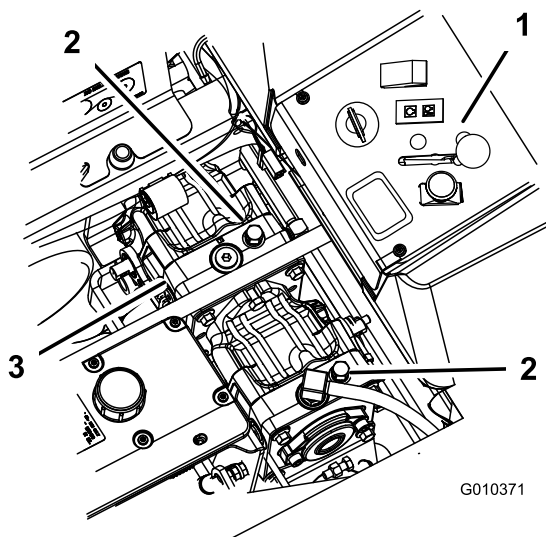

Figur 39

1. Sidkonsollkontroller

3. Hydraulpumpar

2. Överströmningsventil

g010371

Skjuta maskinen för hand

Viktigt: Skjut alltid maskinen för hand. Bogsera aldrig maskinen eftersom hydrauliken då kan skadas.

Skjuta maskinen framåt

1. Koppla ur knivreglagebrytaren (kraftuttaget), vrid tändningsnyckeln till AV-LÄGET, för reglagen till de NEUTRALA LÄSLÄGENA, lägg i parkeringsbromsen och ta ut nyckeln.
2. Vrid överströmningsventilerna motsols ett varv för att skjuta maskinen (Figur 39).

Obs: Hydraulvätskan kan då passera förbi pumpen så att hjulen kan rotera.

Viktigt: Vrid inte överströmningsventilerna mer än ett varv. Detta förhindrar att ventilerna kommer ut ur huset varvid vätskan kan rinna ut.

3. Frigör parkeringsbromsen innan du skjuter på maskinen.

Växla till maskin användning

Vrid överströmningsventilerna medurs ett varv för att köra maskinen (Figur 39).

Obs: Dra inte åt överströmningsventilerna för hårt.

Viktigt: Maskinen går inte att köra förrän överströmningsventilerna har vridits in.

Transportera maskinen

Använd en släpvagn eller lastbil för tung last för att transportera maskinen. Kontrollera att släpvagnen eller lastbilen är utrustad med alla bromsar, lampor och markeringar som krävs enligt lag. Läs alla säkerhetsanvisningarna noga. Risken för att du, din familj, dina husdjur eller kringstående skadas minskar om du känner till denna information.

Gör så här för att transportera maskinen:

- Lås bromsen och blockera hjulen.
- Säkra maskinen på släpvagnen eller lastbilen med spännband, kedjor, kablar eller rep.
- En släpvagn som bogseras med ett fordon ska säkras med säkerhetskedjor.

⚠ VARNING

Det är farligt att köra på gator eller vägar utan blinkers, strålkastare och reflexer eller utan en skylt med "långsamgående fordon", och det kan orsaka olyckor med personskador som följd.

Kör aldrig maskinen på allmän väg.

Lasta maskinen

Var mycket försiktig när du lastar på eller av maskiner på ett släp eller en lastbil. Använd en fullbreddsram som är bredare än maskinen för den här proceduren. Backa maskinen uppför rampen och kör den framåt nedför rampen (Figur 40).

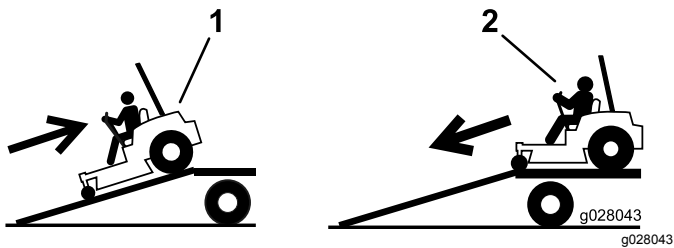

Figur 40

1. Backa maskinen uppför ramper.
2. Kör maskinen framåt nedför ramper.

Viktigt: Använd inte smala, åtskilda ramper för maskinens båda sidor.

⚠ VARNING

Om man lastar på en maskin på ett släp eller en lastbil ökar risken för att välta, vilket kan orsaka allvarliga personskador och innebära livsfara (Figur 41).

- Var mycket försiktig vid körning på en ramp.
- Använd endast en fullbreddsramp. Använd inte åtskilda ramper för var sida av maskinen.
- Kontrollera att lutningen mellan rampen och marken, eller mellan rampen och släpet eller lastbilen, inte är större än 15 grader.
- Kontrollera att rampen är minst fyra gånger så lång som släpvagns- eller lastbilsflakets höjd från marken. Det tillförsäkras att rampens vinkel inte överstiger 15 grader på plan mark.
- Backa uppför ramper och kör framåt nedför ramper.
- Undvik plötslig acceleration eller inbromsning när du kör maskinen på en ramp, eftersom det kan orsaka att du tappar kontrollen eller tappar.

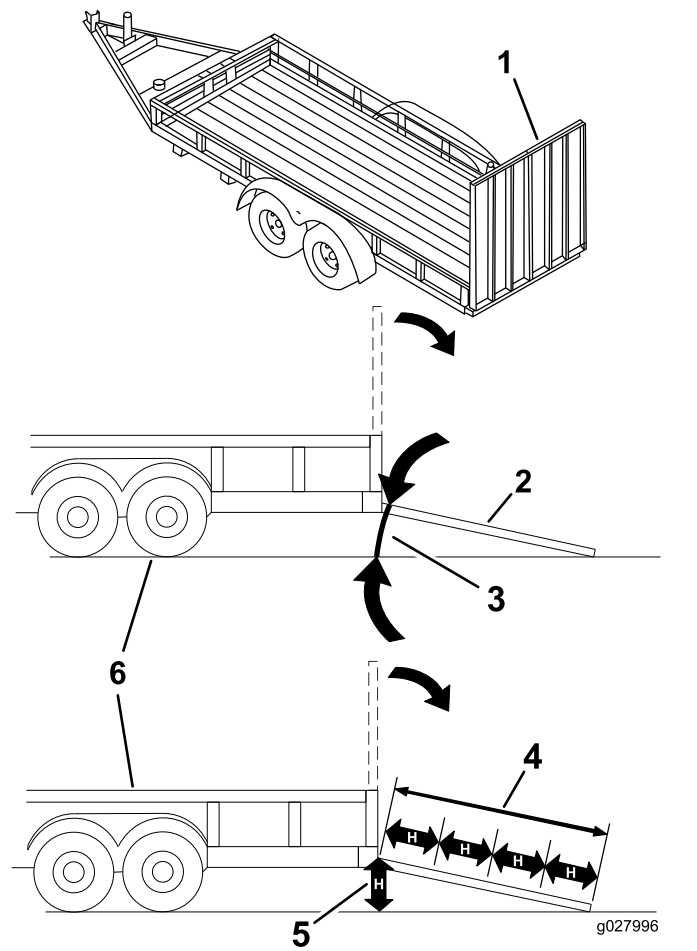

Figur 41

1. Fullbreddsramp i uppfällt läge
2. Fullbreddsramp i lastningsposition, sedd från sidan
3. Högst 15 grader
4. Rampen är minst 4 gånger så lång som släpets eller lastbilsflakets höjd från marken
5. H = släpvagns- eller lastbilsflakets höjd från marken
6. Släp

Använda Z Stand™

Z Stand™ används för att höja upp maskinens främre ände så att du kan rengöra klippenheten och lossa knivarna.

⚠ VARNING

Maskinen kan falla ned på någon och orsaka allvarliga personskador eller dödsfall.

- Var extra försiktig när du använder maskinen på Z Stand™.
- Använd det endast för att rensa klippenheten och lossa knivarna.
- Låt inte maskinen stå på Z Stand™ under en längre tid.
- Stanna alltid motorn, dra åt parkeringsbromsen och ta ur nyckeln innan du utför underhåll av klippenheten.

Köra upp på Z Stand™

Viktigt: Använd Z Stand™ på en plan yta.

1. Lyft upp klipparen till TRANSPORTLÄGET.
2. Ta bort fästpinne (Figur 42).

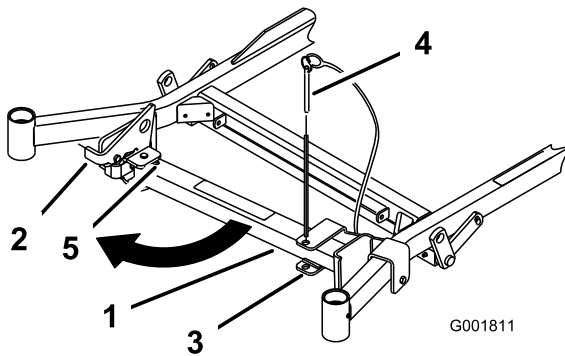

Figur 42

1. Z Stand™
2. Spärrhake
3. Fäste
4. Fästpinne
5. Spårets botten

3. Höj spärrhaken. För stativets fot utåt och skjut stativet mot maskinen, in i spårets botten (Figur 42 och Figur 43).
4. Förläng Z Stand™ genom att ta bort sprintbulten och hårnålssprinten från det yttre röret och dra ut foten.
5. Anpassa hålen och montera fast sprintbulten och hårnålssprinten.

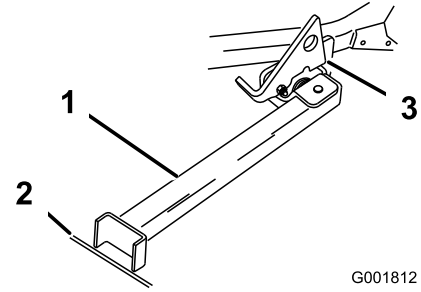

Figur 43

1. Z Stand™ (placerat i spåret)
2. Fåra i underlag eller gräsmatta
3. Spärrhaken vilar på den vridbara fliken

6. Sätt stativets fot på marken och låt spärrhaken vila på den vridbara fliken (Figur 43).
7. Starta motorn och låt den gå på halvt gaspådrag.

Obs: För bästa resultat ska du sätta stativfoten i fåror på underlaget eller sticka ned den i gräsmattan (Figur 43).

8. Kör upp på stativet. Stanna när spärrhaken faller ned över fliken i det LÅSTA läget (Figur 43). När maskinen står på stativet lägger du i parkeringsbromsen och stänger av motorn.
9. Kila fast eller blockera drivhjulen.

⚠ VARNING

Parkeringsbromsen kanske inte kan hålla maskinen parkerad på Z Stand™. Detta kan orsaka personskador eller skador på egendom.

Parkera inte på Z Stand™ om inte hjulen är fastkilade eller blockerade.

10. Utför underhållet på maskinen.

Köra av Z Stand™

1. Ta bort kilarna eller blockeringarna.
2. Lyft upp spärrhaken i FRITT läge (Figur 44).

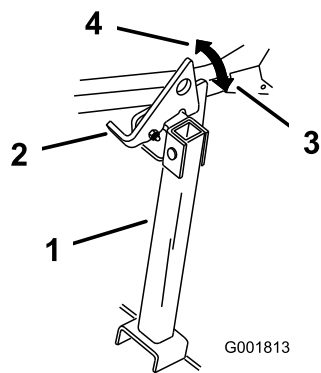

Figur 44

g001813

- | | |
|--------------|---------------|
| 1. Z Stand™ | 3. LÅST LÄGE |
| 2. Spärrhake | 4. FRITT LÄGE |

-
3. Starta motorn och låt den gå på halvt gaspådrag. Koppla ur parkeringsbromsen.
 4. Backa sakta ned från stativet.
 5. Förkorta Z Stand™ genom att ta bort sprintbulten och hårnålssprinten från det yttre röret och dra in foten.
 6. Anpassa hålen och montera fast sprintbulten och hårnålssprinten.
 7. Återställ stativet till VILOLÄGET ([Figur 42](#)).

Underhåll

Rekommenderat underhåll

Underhållsintervall	Underhållsförfarande
Efter de första 8 timmarna	<ul style="list-style-type: none">• Kontrollera motorkylsystemets nivå.• Justera klipparremsspänningen (endast för 183 cm breda klippare).• Kontrollera hydrauloljan.
Efter de första 25 timmarna	<ul style="list-style-type: none">• Byt hydraulfiltret.
Efter de första 50 timmarna	<ul style="list-style-type: none">• Byt ut motoroljan.• Byt ut motoroljefiltret.• Byt ut motoroljan.
Efter de första 100 timmarna	<ul style="list-style-type: none">• Kontrollera hjulnavets spårmutter.• Byt växellådsoljan.
Varje användning eller dagligen	<ul style="list-style-type: none">• Kontrollera säkerhetssystemet.• Kontrollera oljenivån i motorn.• Kontrollera motorkylsystemets nivå.• Rengör oljekylaren.• Kontrollera knivarna.• Rengör klippdäcket.
Var 25:e timme	<ul style="list-style-type: none">• Smörj klippdäcket och spindlarna.• Smörj klipparremmens mellandrevsarm.• Smörj pumpremmens mellandrevsarm.• Smörj kraftuttagets mellandrevsarm.• Smörj parkeringsbromsspaken.• Kontrollera hydrauloljan.
Var 40:e timme	<ul style="list-style-type: none">• Töm vattenseparatorn.
Var 50:e timme	<ul style="list-style-type: none">• Kontrollera däcktrycket• Kontrollera kraftuttagets drivrem.• Kontrollera pumpdrivremmen.• Kontrollera generatorremmen.
Var 100:e timme	<ul style="list-style-type: none">• Smörj klippdäckets lyftsvängarmar.• Byt ut motoroljan.• Byt ut motoroljan.• Kontrollera växellådans oljenivå.• Kontrollera slangarna i motorkylsystemet.• Kontrollera att remmarna inte är slitna eller spruckna.• Kontrollera hydraulslangarna.
Var 200:e timme	<ul style="list-style-type: none">• Byt ut motoroljefiltret.• Smörj bromsspakens vridfäste.
Var 250:e timme	<ul style="list-style-type: none">• Kontrollera och/eller byt ut luftfiltret (oftare vid dammiga eller smutsiga arbetsförhållanden).• Byt hydraulfiltret och hydraulvätskan när Mobil® 1-vätska används.
Var 400:e timme	<ul style="list-style-type: none">• Byt ut bränslefiltret (oftare vid dammiga eller smutsiga arbetsförhållanden).

Underhållsintervall	Underhållsförfarande
Var 500:e timme	<ul style="list-style-type: none"> • Kontrollera hjulnavets spårmutter. • Justera hjulsvängarmarnas lager. • Justera den elektriska kopplingen. • Byt hydraulfiltret och hydraulvätskan när Toro® HYPR-OIL™ 500-hydraulvätska används.
Årligen	<ul style="list-style-type: none"> • Smörj de främre hjulsvängarmarna (oftare vid dammiga eller smutsiga arbetsförhållanden). • Smörj svänghjulsnaven. • Byt växellådsoljan. • Byt ut motorns kylvätska.

Viktigt: Läs i motormanualen för ytterligare underhållsrutiner.

▲ VAR FÖRSIKTIG

Om du lämnar nyckeln i tändningslåset kan någon råka starta motorn av misstag och skada dig eller någon annan person allvarligt.

Ta ut nyckeln ur tändningslåset innan du utför något underhåll.

Förberedelser för underhåll

Säkerhet vid underhåll och förvaring

- Innan du reparerar maskinen ska du göra följande:
 - Koppla bort drivenheterna.
 - Koppla in parkeringsbromsen.
 - Stäng av motorn och ta ut nyckeln.
 - Lossa tändkabeln.
- Parkera maskinen på ett jämnt underlag.
- Ta bort gräs och skräp från klippenheten, drivhjulen, ljuddämparna och motorn för att undvika eldsvåda.
- Torka upp eventuellt olje- eller bränslespill.
- Låt motorn svalna före förvaring av maskinen.
- Förvara inte maskinen eller bränsle i närheten av öppna lågor, och tappa inte ur bränsle inomhus.
- Låt inte obehöriga personer serva maskinen.
- Stötta upp maskinen och/eller dess komponenter med domkrafter när det behövs.
- Lätta försiktigt på trycket i komponenter med upplagrad energi.
- Koppla ifrån batteriet eller dra ur tändkabeln innan du utför några reparationer. Lossa minuskabelanslutningen först och pluskabelanslutningen sist. Återanslut pluskabelanslutningen först och minuskabelanslutningen sist.

- Var försiktig när du kontrollerar knivarna. Svep något omkring kniven/knivarna eller bär tjockt vadderade handskar, och var försiktig vid underhåll. Du ska endast byta ut knivarna och inte råta ut eller svetsa dem.
- Håll händer och fötter borta från rörliga delar. Gör helst inga justeringar när motorn är igång.
- Håll alla delar i gott bruksskick och samtliga fästelement åtdragna, i synnerhet knivskruvarna. Byt ut alla slitna eller skadade dekaler.
- Mixtra aldrig med den avsedda funktionen hos en säkerhetsbrytare, och reducera inte det skydd en säkerhetsbrytare ger. Kontrollera regelbundet att säkerhetsbrytarna fungerar som de ska.
- Använd endast originalreservdelar och tillbehör från Toro för att garantera optimal prestanda och fortlöpande säkerhet för produkten. Det kan vara farligt att använda reservdelar och tillbehör från andra tillverkare och det kan göra produktgarantin ogiltig.
- Kontrollera parkeringsbromsens funktion ofta. Justera och underhåll om så erfordras.

Lossa klippdäckets kjol

Lossa den nedre bulten på kjolen så att den frigörs och du får åtkomst till klippdäckets ovansida (Figur 45). När underhållet har slutförts monterar du tillbaka kjolen och drar åt skruven.

Smörja maskinen

1. Koppla ur kraftuttaget, för rörelseglagespakarna till det NEUTRALA LÄSLÄGET och dra åt parkeringsbromsen.
2. Stäng av motorn, ta ut nyckeln och vänta tills alla rörliga delar har stannat innan du kliver ur förarsätet.
3. Torka av smörjnippelarna med en trasa.

Obs: Skrapa bort eventuell färg från nippeln/nippelarnas framsida.

4. Anslut en fettspruta till nippeln och spruta in fett i nippelarna tills det börjar sippra ut ur lagren.
5. Torka bort överflödigt fett.

Smörja de främre hjulsvängarmarna

Serviceintervall: Årligen (oftare vid dammiga eller smutsiga arbetsförhållanden).

1. Ta bort dammkåpan och justera svängarmarna, och låt dammkåpan vara av tills smörjningen är klar. Se [Justera hjulsvängarmarnas lager \(sida 52\)](#).
2. Ta bort sexkantpluggen.
3. Gänga in en smörjnippel i hålet.
4. Pumpa in fett i smörjnippeln tills det tränger ut runt det övre lagret.
5. Ta ut smörjnippeln ur hålet. Montera sexkantpluggen och kåpan.

Tillsätta fett

Smörj de smörjpunkter som visas på smörjguidesdekalen ([Figur 48](#)).

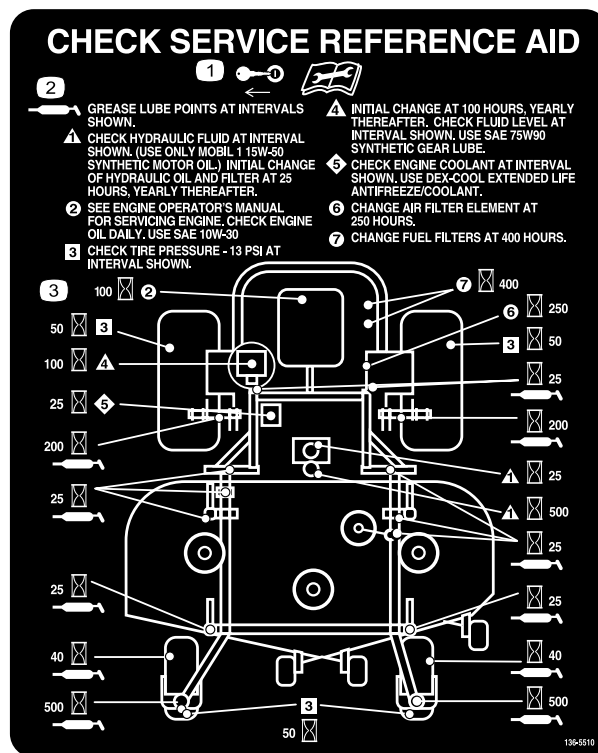

Figur 48

1. Ta ut nyckeln och läs *bruksanvisningen* innan du utför underhåll.
2. Smörjpunkt
3. Timintervall

Smörja klippdäcket och mellandrevsarmarna

Serviceintervall: Var 25:e timme—Smörj klippdäcket och spindlarna.

Smörj med litium- eller molybdenfett nr 2.

Viktigt: Kontrollera att klippenhetens spindelaxlar är fulla med smörjfett varje vecka.

1. Koppla ur knivreglagebrytaren (kraftuttaget), för rörelseglagespakarna till det NEUTRALA LÄSLÄGET och koppla in parkeringsbromsen.
2. Stäng av motorn, ta ut nyckeln och vänta tills alla rörliga delar har stannat innan du kliver ur förarsätet.
3. Lossa på den nedre bulten som säkrar klippdäckets kjol till klippdäcket. Se [Lossa klippdäckets kjol \(sida 37\)](#).
4. Ta bort skyddsplåten. Anvisningar finns i [Ta bort skyddsplåten \(sida 38\)](#).

5. Ta bort remkåporna.
6. Smörj mellandrevsarmen på klippdäcket (Figur 49).
7. Smörj nipplarna på skjutarmarna (Figur 49).

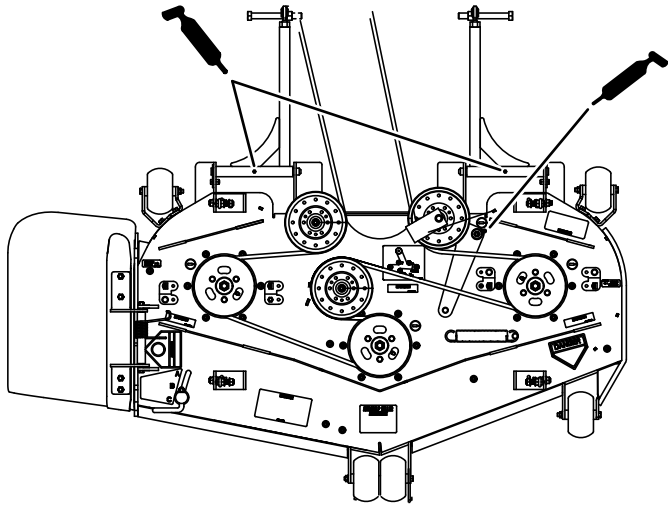

Figur 49

g187362

8. Smörj kraftuttagets mellandrevsarm (Figur 50).
9. Smörj pumppremmens mellandrevsarm (Figur 50).

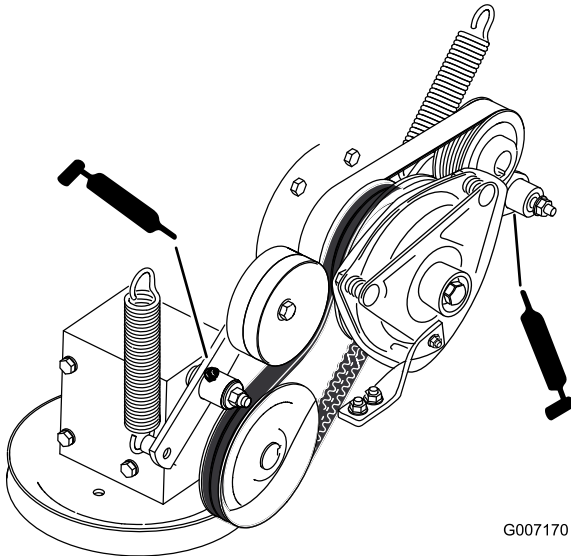

Figur 50

G007170

g007170

10. Montera skyddsplåten.
11. Dra åt den nedre skruven som fäster klippdäckets kjol till klippdäcket.

Smörja svänghjulsnaven

Serviceintervall: Årligen

1. Stäng av motorn, vänta tills alla rörliga delar har stannat, ta ut nyckeln och koppla in parkeringsbromsen.

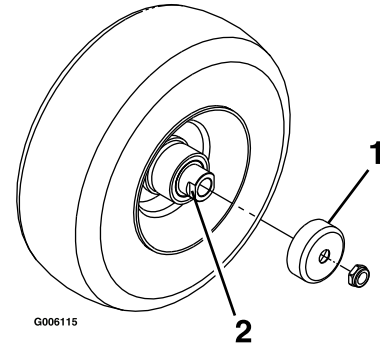

Figur 51

g006115

1. Skyddstätning
2. Distansmutter med plattjärn

2. Höj upp gräsklipparen så att du kommer åt.
3. Ta bort styrhjulet från hjulgafflarna.
4. Ta bort skyddstätningarna från hjulnavet.
5. Ta bort en distansmutter från svänghjulets axel.

Obs: Gänglåsningsslim har applicerats för att fästa distansmuttrarna på axeln.

6. Ta bort axeln (med den andra distansmuttern fortfarande på plats) från hjulet.
7. Bänd loss tätningarna och kontrollera om lagren är slitna eller skadade. Byt ut dem vid behov.
8. Fyll lagren med universalfett.
9. Sätt i ett lager och en ny tätning i hjulet.

Obs: Byt ut tätningarna.

10. Stryk på gänglåsningsslim på en distansmutter och gänga på den på axeln med plattjärnen vända utåt om båda distansmuttrarna saknas.

Obs: Gänga inte på distansmuttern hela vägen till axelns slut. Lämna ca 3 mm från distansmutterns ytterkant till axelns ände inuti muttern.

11. För in den monterade muttern och axeln i hjulet på sidan med lagret och det nya skyddet.
12. Lägg hjulet med den öppna sidan vänd uppåt, och fyll området inuti hjulet runt axeln med universalfett.
13. För in det andra lagret och ett nytt skydd i hjulet.
14. Stryk på gänglåsningsslim på den andra distansmuttern och gänga på den på axeln med plattjärnen vända utåt.

15. Dra åt muttern till 8–9 N·m, lossa på den och dra därefter åt den igen till 2–3 N·m.

Obs: Kontrollera att axeln inte sticker ut ur någon av muttrarna.

16. Sätt skyddstätningarna över hjulnavet och montera hjulet i hjulgaffeln.
17. Montera styrhulets bult och dra åt muttern helt.

Viktigt: Kontrollera lagerjusteringen ofta så att inte skyddet och lagret skadas. Snurra på styrhulets däck. Däcket ska inte snurra fritt mer än ett till två varv och inte heller ha något spel i sidled. Om hjulet snurrar fritt ändrar du distansmutterns åtdragningsmoment tills det tar emot något. Applicera ytterligare ett lager gänglåsningsslim.

Motorunderhåll

⚠ VARNING

Vid kontakt med heta ytor kan personskador uppstå.

Håll händer, fötter, ansikte och andra kroppsdelar samt kläder på avstånd från ljuddämparen och andra heta ytor.

Motorsäkerhet

Stäng av motorn innan du kontrollerar oljenivån eller fyller på olja i vevhuset.

Serva luftrenaren

Obs: Kontrollera filtren oftare om arbetsförhållandena är extremt dammiga eller sandiga.

Demontera luftfiltret

Serviceintervall: Var 250:e timme (oftare vid dammiga eller smutsiga arbetsförhållanden).

1. Koppla ur knivreglagebrytaren (kraftuttaget), för rörelsereglagespakarna till det NEUTRALA LÅSLÄGET och dra åt parkeringsbromsen.
2. Stäng av motorn, ta ut nyckeln och vänta tills alla rörliga delar har stannat innan du kliver ur förarsätet.
3. Lossa spärrhakarna på luftrenaren och dra av luftrenarkåpan från luftrenarhuset (Figur 52).
4. Rengör luftrenarkåpan invändigt med tryckluft.
5. Dra försiktigt ut filtret ur luftrenarhuset (Figur 52).

Obs: Undvik att knacka filtret mot sidan på luftrenarhuset.

6. Kontrollera om filtret är skadat genom att titta i filtret och lysa med en kraftig lampa på filtrets utsida.

Obs: Hål i filtret syns då som ljusa punkter. Kasta filtret om det är skadat.

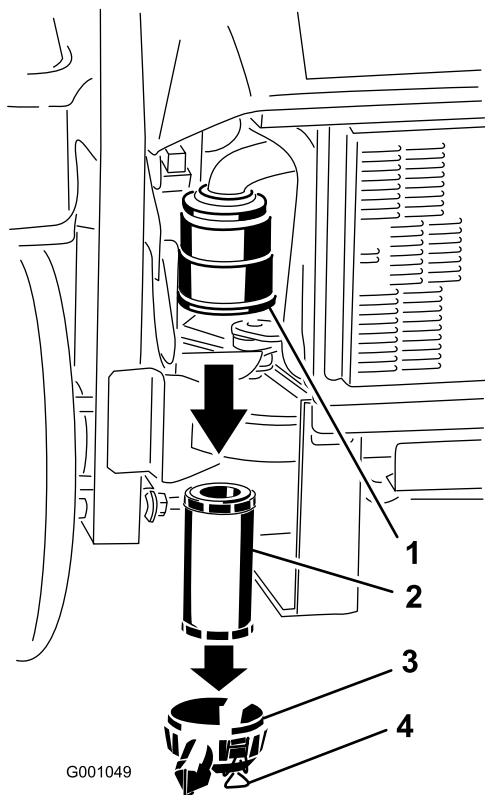

G001049

Figur 52

- | | |
|------------------|------------------|
| 1. Luftfilterhus | 3. Luftrenarkåpa |
| 2. Luftfilter | 4. Spärrhakar |

g001049

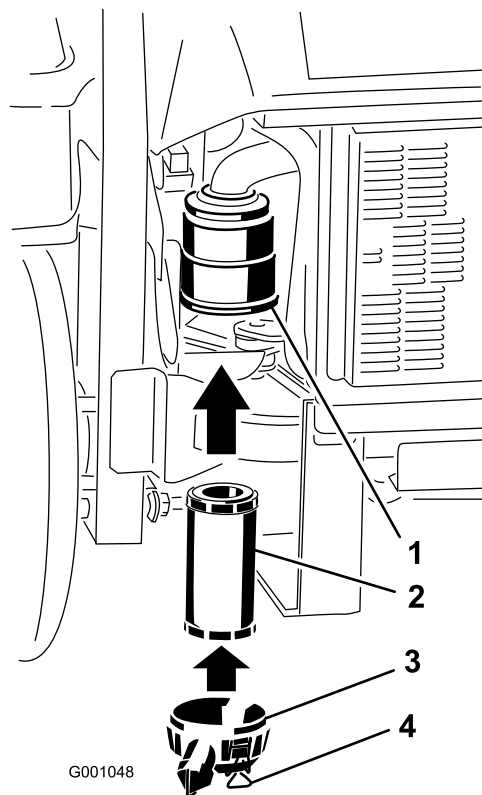

G001048

Figur 53

- | | |
|------------------|------------------|
| 1. Luftfilterhus | 3. Luftrenarkåpa |
| 2. Luftfilter | 4. Spärrhakar |

g001048

Montera luftfiltret

1. Kontrollera så att inte filtret har skadats under transporten innan du monterar ett nytt filter. Använd inte ett skadat filter.
2. Skjut försiktigt in filtret i filterhuset (Figur 53).

Obs: Kontrollera att det sitter ordentligt genom att trycka på filtrets yttre kant medan du monterar det.

Viktigt: Tryck inte mitt på filtret där det är mjukt.

3. Sätt tillbaka luftrenarkåpan och säkra spärrhakarna (Figur 53).

Serva motoroljan

Oljetyp: Högkvalitativ renande olja med klassifikationen API Service CJ-4 eller högre för dieselmotorer. Använd inga specialtillsatser med rekommenderade oljor.

Vevhusvolym: 3,7 liter

Viskositet: Se tabellen nedan.

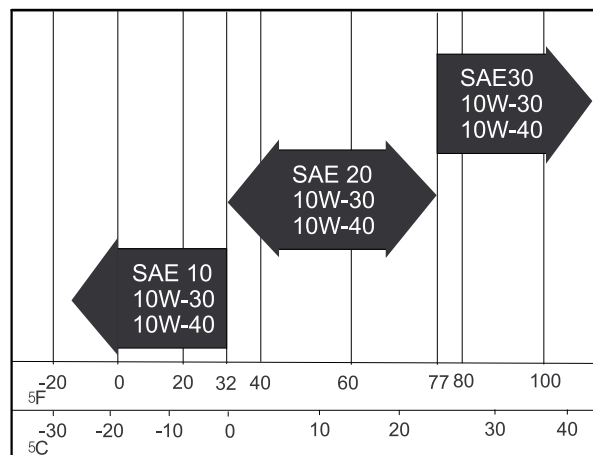

G001061

g001061

Figur 54

Förberedelser inför service av motoroljan

Viktigt: Fästelementen på den främre motorkåpan är konstruerade så att de ska sitta kvar på maskinen efter att kåpan har tagits bort. Lossa alla fästelement några varv så att kåpan sitter löst, men inte är helt loss. Gå sedan tillbaka och lossa dem ytterligare så att kåpan kan tas bort. Då lossar du inte bultarna från hållarna av misstag.

Tippa sätet framåt, lossa bultarna som håller den främre motorkåpan på plats och ta bort kåpan (Figur 55).

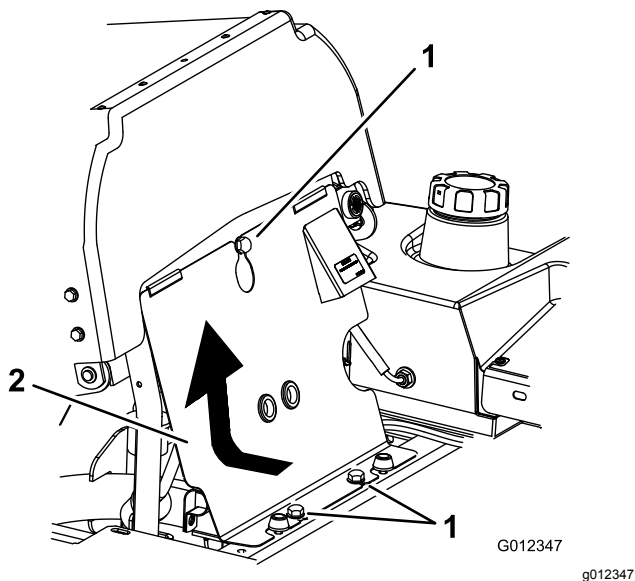

Figur 55

1. Bult
2. Främre motorkåpa

Obs: När du har servat motoroljan ska du montera motorkåpan och tippa sätet i upprätt läge.

Kontrollera oljenivån i motorn

Serviceintervall: Varje användning eller dagligen

Obs: Kontrollera oljenivån när motorn är kall.

1. Koppla ur knivreglagebrytaren (kraftuttaget), för rörelse-reglagespakarna till det NEUTRALA LÅSLÅGET och koppla in parkeringsbromsen.
2. Stäng av motorn, ta ut nyckeln och vänta tills alla rörliga delar har stannat innan du kliver ur förarsätet.
3. Kontrollera oljenivån i motorn (Figur 56).

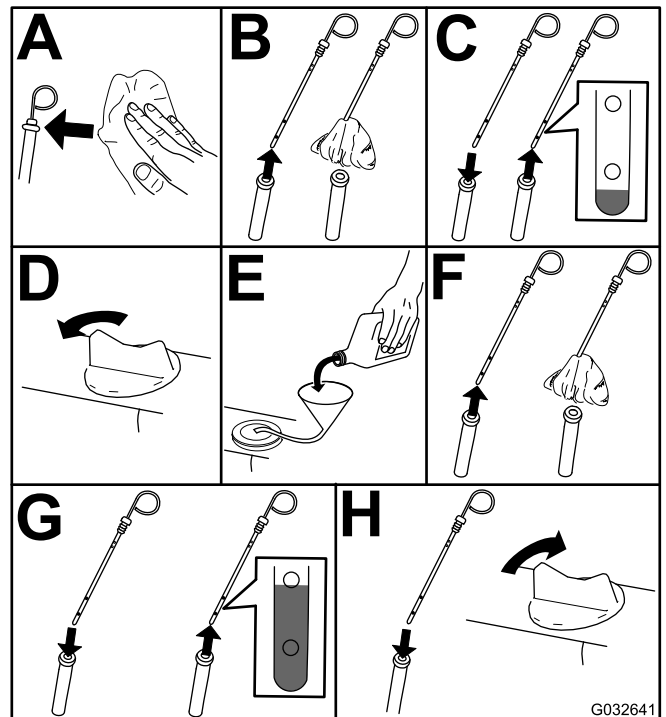
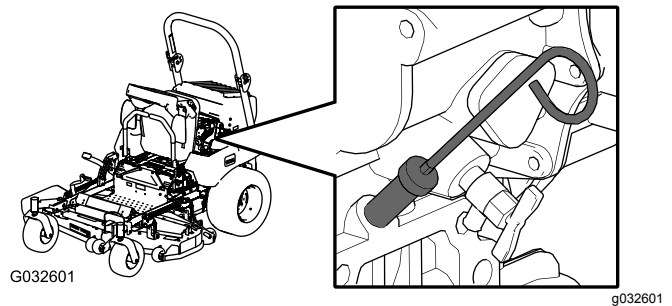

Figur 56

4. Starta motorn, låt den gå på tomgång i fem minuter, stäng av motorn, vänta i tre minuter och kontrollera sedan oljenivån i motorn. Fyll vid behov på mer olja så att nivån når upp till markeringen FULL på oljestickan.

Viktigt: Kontrollera att motoroljenivån är mellan den övre och den nedre markeringen på oljemätaren. Annars kan motorn skadas.

Viktigt: Fyll på olja väldigt sakta och blockera inte påfyllningshålets öppning (figur 40). Om oljan fylls på för snabbt eller hålet blockeras kan oljan rinna bakåt och skada luftintagen, vilket leder till motorskador.

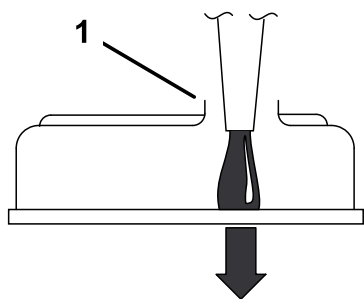

G000955

Figur 57

1. Observera det tomma utrymme som återstår i påfyllningsöppningen.

Tappa ur motoroljan

Serviceintervall: Efter de första 50 timmarna

Var 100:e timme

1. Starta motorn och låt den gå i fem minuter.
Obs: Då värms oljan upp så att den rinner lättare.
2. Parkera maskinen på ett plant underlag, koppla ur knivreglagebrytaren (kraftuttaget), för rörelseglagespakarna till det NEUTRALA LÅSLÄGET och dra åt parkeringsbromsen.
3. Stäng av motorn, ta ut nyckeln och vänta tills alla rörliga delar har stannat innan du kliver ur förarsätet.

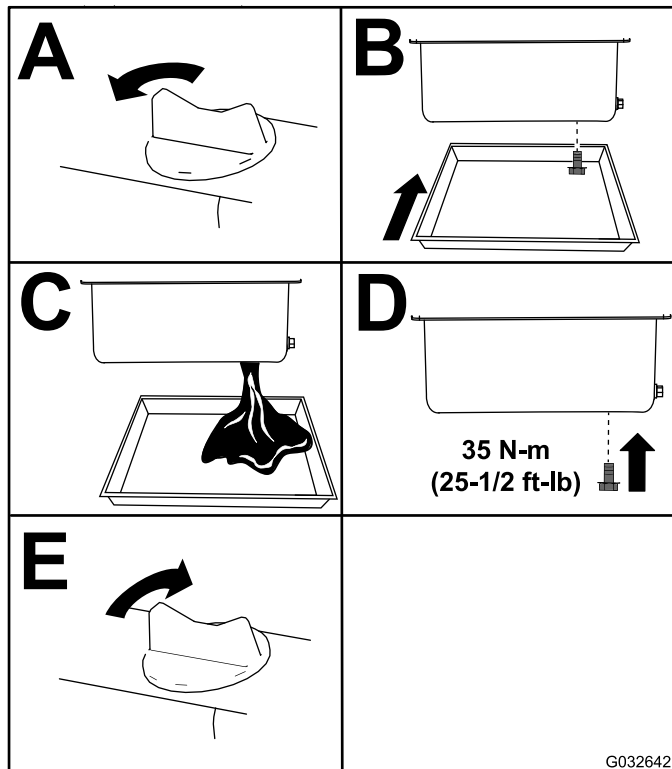
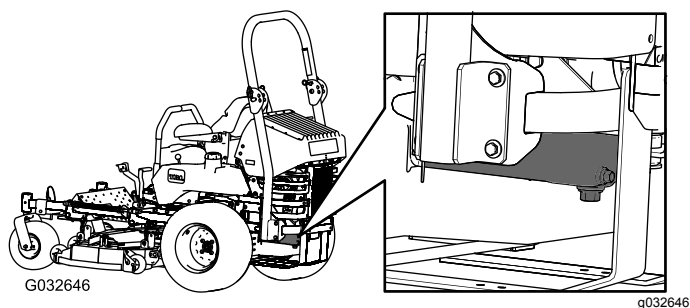

Figur 58

Obs: Kassera spilloljan på en återvinningsstation.

Byta ut motoroljefiltret

Serviceintervall: Efter de första 50 timmarna

Var 200:e timme

1. Töm motorn på olja; se [Tappa ur motoroljan \(sida 44\)](#).
2. Byt ut motoroljefiltret ([Figur 59](#)).

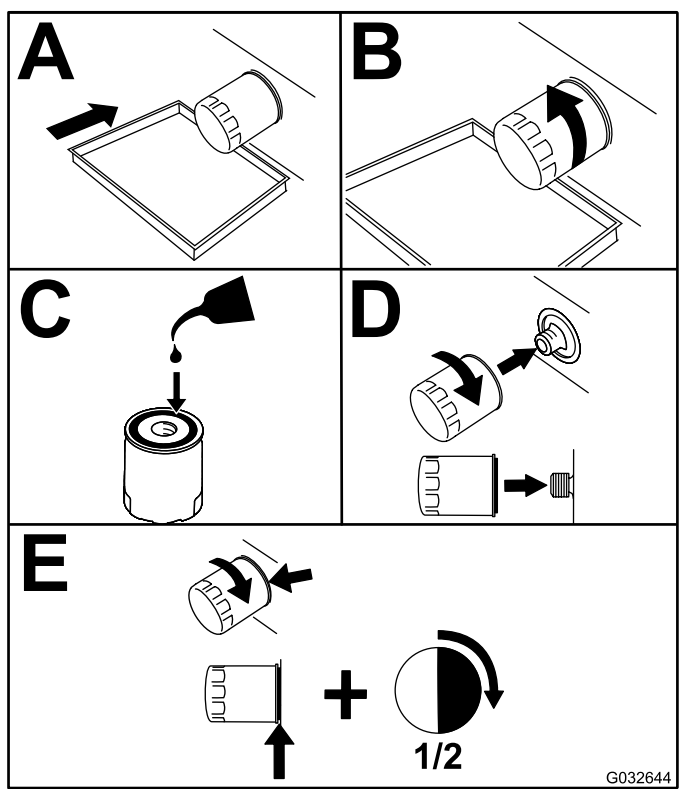
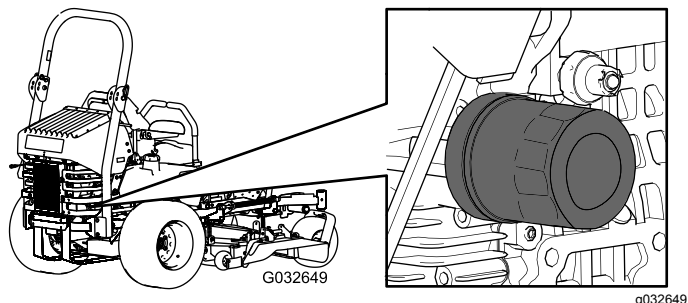

Figur 59

3. Fyll på olja; se [Kontrollera oljenivån i motorn \(sida 43\)](#).

Byta ut motoroljan

Serviceintervall: Efter de första 50 timmarna

Var 100:e timme

1. Starta motorn och låt den gå i fem minuter.
Obs: Då värms oljan upp så att den rinner lättare.
2. Parkera maskinen på en plan yta.
3. Koppla ur knivreglagebrytaren (kraftuttaget), för rörelsereglagespakarna till det NEUTRALA LÅSLÄGET och koppla in parkeringsbromsen.
4. Stäng av motorn, ta ut nyckeln och vänta tills alla rörliga delar har stannat innan du kliver ur förarsätet.
5. Ställ ett kärl under avtappningsröret. Ta bort avtappningspluggen och låt oljan tömmas ut helt ([Figur 60](#)).
6. Ta bort oljepåfyllningslocket på motorns ovansida ([Figur 62](#)).
Obs: Detta gör det lättare att tömma ut oljan.
7. Montera avtappningspluggen och dra åt den till 35 N·m.
Obs: Lämna in spilloljan på en återvinningsstation.

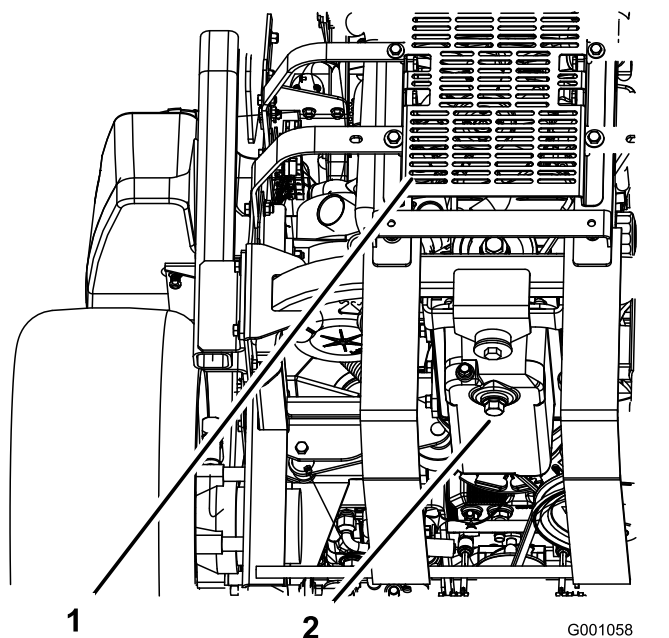

Figur 60

1. Maskinens baksida
2. Avtappningsplugg

Fylla på motorolja

1. Tippa sätet framåt och demontera den främre motorkåpan (Figur 61).

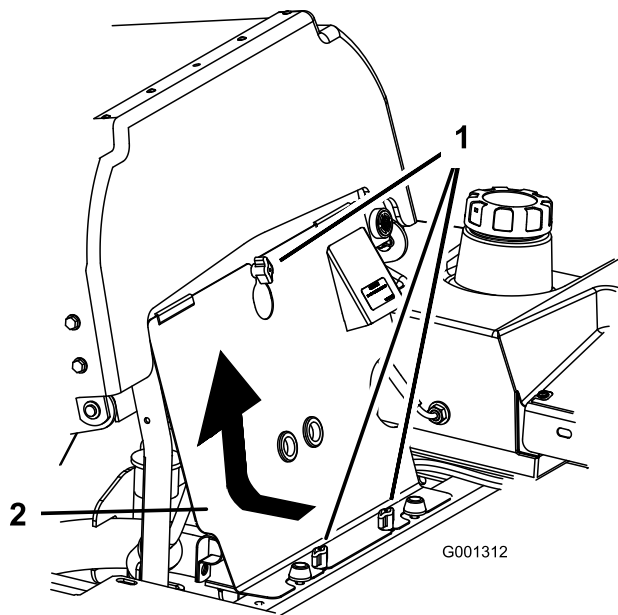

Figur 61

1. Ratt
2. Främre motorkåpa

2. Ta bort oljepåfyllningslocket och oljestickan (Figur 62).

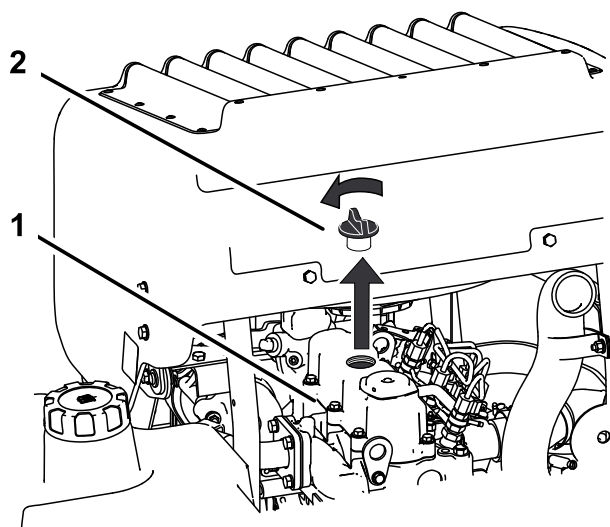

Figur 62

1. Motor
2. Oljepåfyllningslock

3. Använd en slang och en tratt för att fylla på olja i motorn (Figur 63).
4. Fyll sakta på olja, och kontrollera nivån med jämna mellanrum med hjälp av oljestickan tills oljan når upp till oljestickans övre hål. Se [Serva motoroljan \(sida 42\)](#) för information om

korrekt typ av olja samt vilken viskositet som ska användas vid olika temperaturer.

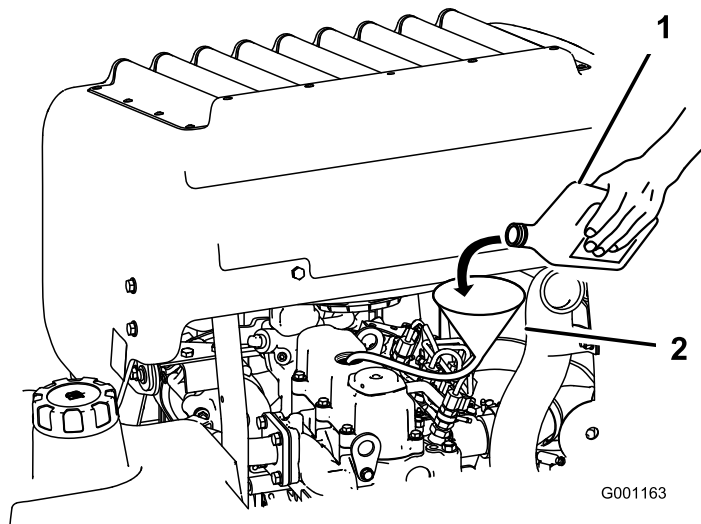

Figur 63

1. Motorolja
2. Tratt och slang

Viktigt: Fyll på olja väldigt sakta och blockera inte påfyllningshålets öppning (Figur 64). Om oljan fylls på för snabbt eller hålet blockeras kan oljan rinna bakåt och skada luftintagen, vilket leder till motorskador.

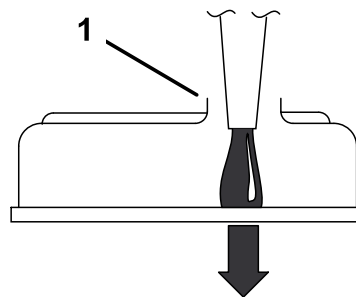

Figur 64

1. Observera det tomma utrymme som återstår i påfyllningsöppningen.
5. Sätt tillbaka oljestickan och montera den främre motorkåpan.
6. Starta motorn och låt den gå på tomgång i 5 minuter.
7. Stäng av motorn.
8. Vänta i 3 minuter och kontrollera sedan oljenivån.
9. Tillsätt olja, om så behövs, för att höja nivån till det övre hålet på oljestickan.
10. Sätt tillbaka oljestickan, påfyllningslocket och den främre motorkåpan.

11. Kontrollera om det finns några läckor.

Viktigt: Fyll inte på för mycket olja i vevhuset eftersom detta kan skada motorn.

Underhålla bränslesystemet

Serva bränslefiltret och vattenseparatorn

Serviceintervall: Var 40:e timme—Töm vattenseparatorn.

Var 400:e timme/Årligen (beroende på vilket som inträffar först)—Byt ut bränslefiltret (oftare vid dammiga eller smutsiga arbetsförhållanden).

Tömma vattenseparatorn

1. Ställ maskinen på ett plant underlag.
2. Koppla ur knivreglagebrytaren (kraftuttaget), för rörelsereglagespakarna till det NEUTRALA LÅSLÄGET och koppla in parkeringsbromsen.
3. Stäng av motorn, ta ut nyckeln och vänta tills alla rörliga delar har stannat innan du kliver ur förarsätet.
4. Koppla loss vattenseparatorn som sitter till vänster på maskinens baksida.
5. Ställ ett kärl under vattenseparatorn.
6. Öppna tömningsventilen på vattenseparatorn ungefär ett varv och tappa ur vatten och andra föroreningar (Figur 65).
7. Stäng tömningsventilen när det bara är dieselbränsle som rinner ut (Figur 65).

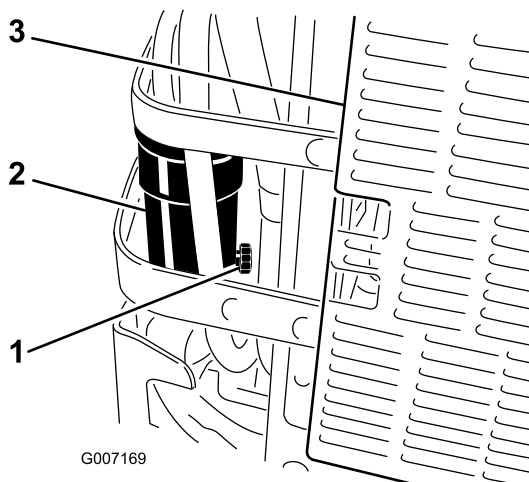

G007169

g007169

Figur 65

- | | |
|--------------------|----------------------|
| 1. Tömningsventil | 3. Maskinens baksida |
| 2. Vattenseparator | |

Byta ut bränslefiltret

Sätt aldrig tillbaka ett smutsigt bränslefilter om det har tagits bort från bränsleslangen.

1. Låt maskinen svalna.
2. Koppla ur knivreglagebrytaren (kraftuttaget), för rörelse-reglagespakarna till det NEUTRALA LÅSLÄGET och koppla in parkeringsbromsen.
3. Stäng av motorn, ta ut nyckeln och vänta tills alla rörliga delar har stannat innan du kliver ur förarsätet.
4. Stäng bränslekranen (Figur 66).
5. Lossa de två slangklämmorna och koppla loss bränsleslangarna från bränslefiltret (Figur 66).
6. Montera ett nytt filter. Koppla bränsleslangarna till bränslefiltret och montera de två slangklämmorna (Figur 66).
7. Öppna bränslekranen.
8. Starta motorn och undersök om det finns läckor.

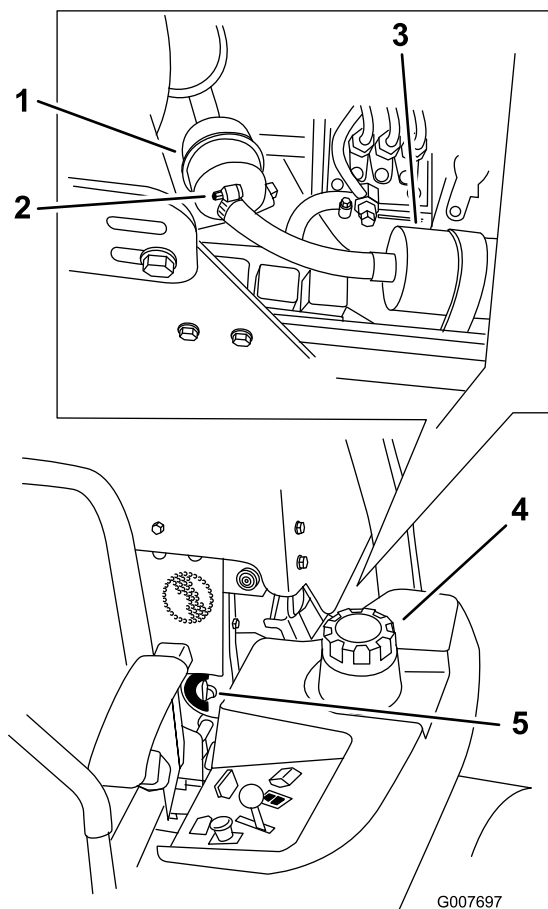

Figur 66

- | | |
|------------------|---------------------------|
| 1. Bränslefilter | 4. Maskinens vänstra sida |
| 2. Slangklämma | 5. Bränslekran |
| 3. Bränslepump | |

Serva bränsletanken

Försök inte att tömma bränsletanken. Låt en auktoriserad återförsäljare tömma bränsletanken och serva eventuella andra komponenter i bränslesystemet.

Underhålla elsystemet

Säkerhet för elsystemet

- Koppla bort batteriet innan reparation utförs på maskinen. Lossa minuskabelanslutningen först och pluskabelanslutningen sist. Återanslut pluskabelanslutningen först och minuskabelanslutningen sist.
- Ladda batteriet i ett öppet och välventilerat utrymme, på avstånd från gnistor och öppna lågor. Koppla ur laddaren innan batteriet ansluts eller kopplas bort. Använd skyddskläder och isolerade verktyg.

VARNING

KALIFORNIEN Proposition 65 Varning

Batteripoler, kabelanslutningar och tillbehör till dessa innehåller bly och blykomponenter: kemikalier som staten Kalifornien anser orsaka cancer och fortplantningsskador. Tvätta händerna när du har hanterat batteriet.

Service av batteriet

▲ FARA

Batterielektrolyt innehåller svavelsyra som är dödligt vid förtäring och orsakar allvarliga brännskador.

Drick inte elektrolyten och undvik kontakt med hud, ögon eller kläder. Använd skyddsglasögon för att skydda ögonen och gummihandskar för att skydda händerna.

Demontering av batteri

▲ VARNING

Batteripolerna eller verktyg av metall kan kortslutas mot maskinkomponenter i metall och orsaka gnistor. Gnistor kan få batterigaserna att explodera, vilket kan leda till personskador.

- Vid avlägsnande eller installation av batteriet får du inte låta batterianslutningarna komma i kontakt med några av maskinens metalldelar.
- Låt inte metallverktyg kortslutas mellan batterianslutningarna och maskinens metalldelar.

▲ VARNING

Felaktig dragning av batterikablarna kan skada maskinen och kablarna samt orsaka gnistor. Gnistor kan få batterigaserna att explodera, vilket kan leda till personskador.

- Lossa alltid batteriets minuskabel (svart) innan du lossar pluskabeln (röd).
 - Anslut alltid pluskabeln (röd) innan minuskabeln (svart) ansluts.
1. Koppla ur knivreglagebrytaren (kraftuttaget), för rörelsereglagespakarna till det NEUTRALA LÄSLÄGET och koppla in parkeringsbromsen.
 2. Stäng av motorn, ta ut nyckeln och vänta tills alla rörliga delar har stannat innan du kliver ur förarsätet.
 3. Lossa sätesspärren och tippa upp sätet.
 4. Ta bort batteriet enligt [Figur 67](#).

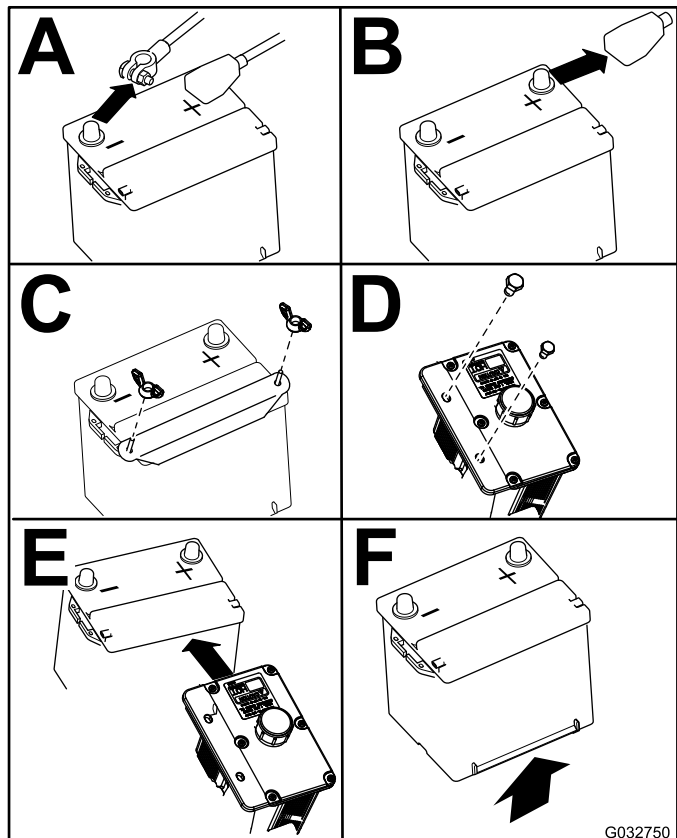

Figur 67

G032750

g032750

Montera batteriet

Obs: Sätt i batteriet i lådan med anslutningspolerna mot hydraultanken.

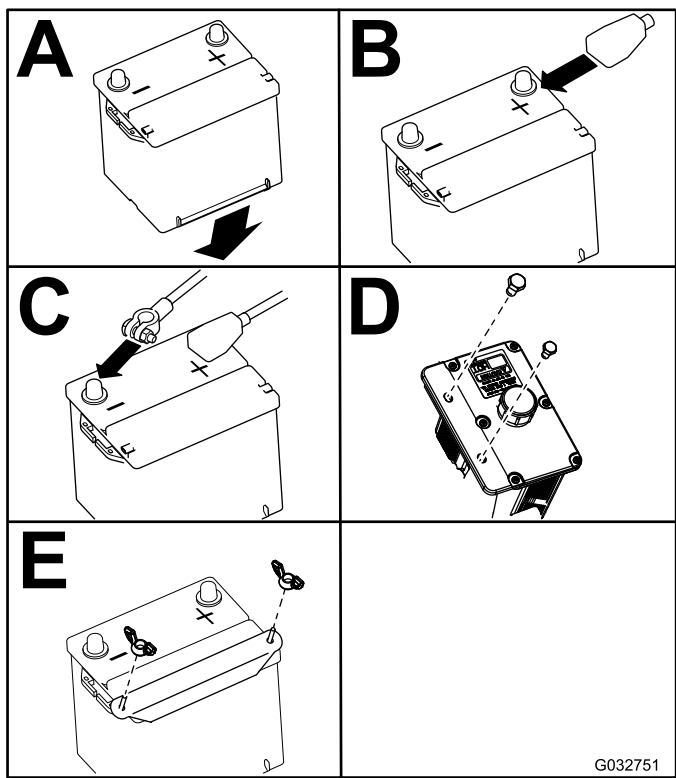

Figur 68

G032751
g032751

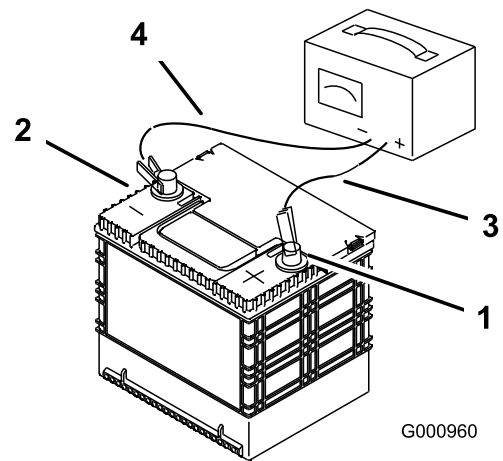

Figur 69

G000960

g000960

- | | |
|------------------------|-----------------------------|
| 1. Batteriets pluspol | 3. Röd (+) laddningskabel |
| 2. Batteriets minuspol | 4. Svart (-) laddningskabel |

Serva säkringarna

Elsystemet skyddas av säkringar. Det krävs inget underhåll, men om en säkring går bör du dock undersöka komponenten/kretsen för funktionsfel eller kortslutning.

1. Lossa motorkåpan och fäll upp den för att få åtkomst till säkringshållaren (Figur 70).
2. Om du behöver byta ut en säkring drar du ut den för att lossa den.
3. Sätt i en ny säkring (Figur 70).

Ladda batteriet

⚠ VARNING

När batteriet laddas bildas explosiva gaser.

Rök aldrig nära batteriet och håll det borta från gnistor och lågor.

Viktigt: Håll alltid batteriet fulladdat (specifik vikt 1,265). Detta är särskilt viktigt för att batteriet inte ska skadas när temperaturen understiger 0 °C.

1. Se till att påfyllningslocken sitter på batteriet. Ladda batteriet i 10–15 minuter med 25–30 A, eller i 30 minuter med 10 A.
2. När batteriet är fulladdat ska laddaren först kopplas bort från eluttaget och sedan ska laddningskablarna lossas från batteripolerna (Figur 69).
3. Sätt i batteriet i maskinen och anslut batterikablarna; se [Montera batteriet \(sida 49\)](#).

Obs: Kör inte maskinen med bortkopplat batteri, eftersom detta kan orsaka elektriska skador.

Underhålla drivsystemet

Justera spårningen

Under maskinens säte finns en ratt för justering av spårningen.

Viktigt: Justera handtagets och hydraulpumpens neutralläge innan du justerar spårningen. se [Justera handtagets neutralläge \(sida 60\)](#) och [Ställa in hydraulpumpens neutralläge \(sida 64\)](#).

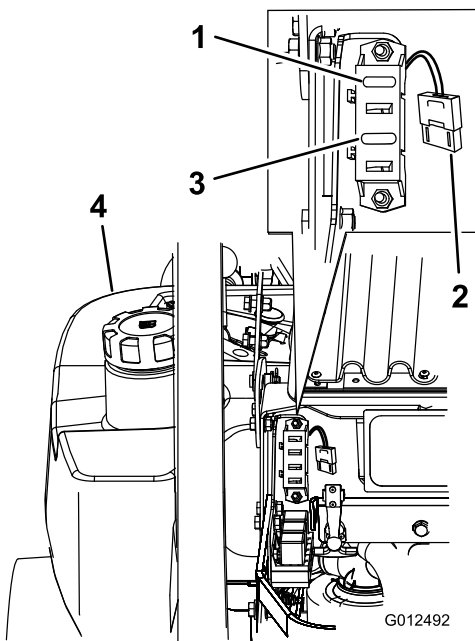

Figur 70

g012492

- | | |
|---|-------------------------|
| 1. Tändning – 30 A (F1) | 3. Koppling – 10 A (F3) |
| 2. Kylarfläkt – 50 A (hög säkring för tung drift) | 4. Vänster bränsletank |

1. Tryck båda rörelsreglagen lika långt framåt.
2. Kontrollera om maskinen drar åt ena sidan. Stanna maskinen och dra åt parkeringsbromsen om den gör det.
3. Lossa sätesspärren och tippa sätet framåt så att du kommer åt spårningsratten.

Obs: Vänster och höger sida på maskinen är lika med förarens vänstra respektive högra sida vid normal körning.

4. Vrid ratten mot maskinens högra sida för att få maskinen att gå åt höger. Se [Figur 71](#).
5. Vrid ratten mot maskinens vänstra sida för att få maskinen att gå åt vänster. Se [Figur 71](#).
6. Upprepa inställningen tills spårningen är korrekt.

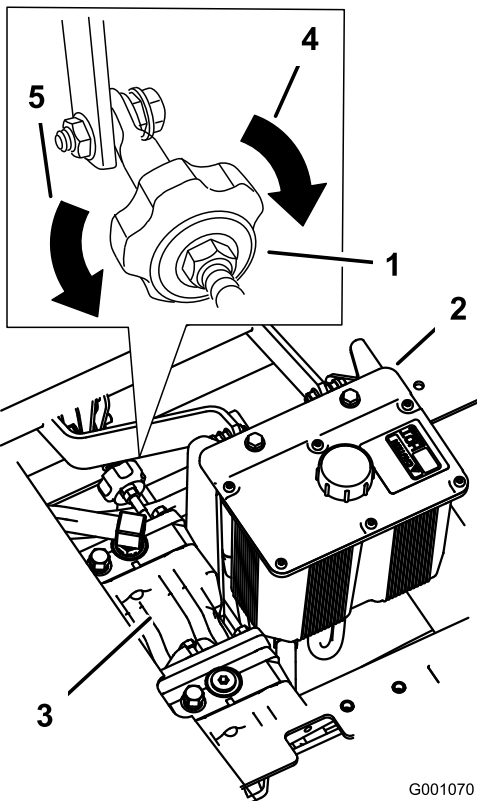

Figur 71

G001070

g001070

- | | |
|------------------|---|
| 1. Spårningsratt | 4. Vrid åt det här hållet för att dra åt höger. |
| 2. Hydraultank | 5. Vrid åt det här hållet för att dra åt vänster. |
| 3. Hydraulpumpar | |

Kontrollera däcktrycket

Serviceintervall: Var 50:e timme/En gång per månad (beroende på vilket som inträffar först)

Lufttrycket i både bakdäcken ska vara 0,9 bar. Ojämnt lufttryck i däcken kan orsaka ojämn klippning. Mät trycket när däcken är kalla för att få en så exakt avläsning som möjligt.

Obs: Framdäcken är halvpneumatiska och kräver ej att lufttrycket upprätthålls.

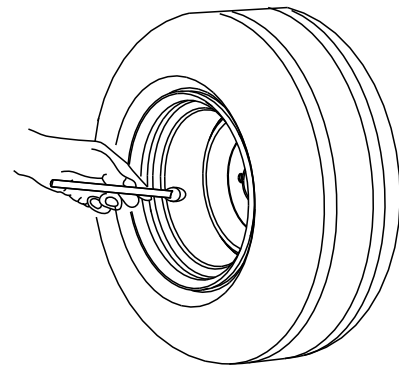

G001055

g001055

Figur 72

Kontrollera hjulnavets spårmutter

Serviceintervall: Efter de första 100 timmarna—Kontrollera hjulnavets spårmutter.

Var 500:e timme—Kontrollera hjulnavets spårmutter.

Dra åt spårmuttern till 286–352 N·m.

Obs: Använd inte monteringsmörjmedel på hjulnavet.

Justera hjulsvängarmarnas lager

Serviceintervall: Var 500:e timme/Årligen (beroende på vilket som inträffar först)

1. Koppla ur knivreglagebrytaren (kraftuttaget), för rörelsereglagespakarna till det NEUTRALA LÄSLÄGET och koppla in parkeringsbromsen.
2. Stäng av motorn, ta ut nyckeln och vänta tills alla rörliga delar har stannat innan du kliver ur förarsätet.
3. Ta av dammkåpan från hjulet och dra åt låsmuttern (Figur 73).
4. Dra åt låsmuttern tills fjäderbrickorna är plana och släpp sedan efter 1/4 varv för att få rätt förbelastning på lagren (Figur 73).

Viktigt: Kontrollera att fjäderbrickorna har monterats korrekt enligt Figur 73.

5. Montera dammkåpan (Figur 73).

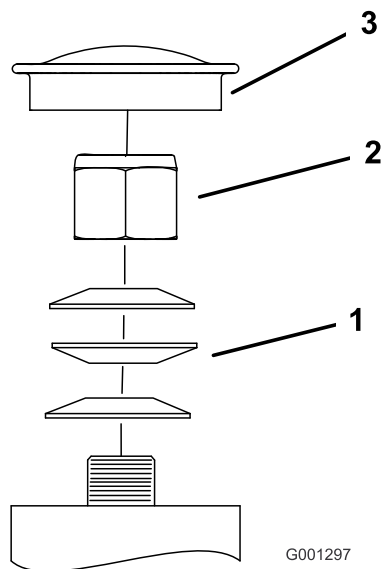

Figur 73

- | | |
|------------------|-------------|
| 1. Fjäderbrickor | 3. Dammkåpa |
| 2. Låsmutter | |

G001297

g001297

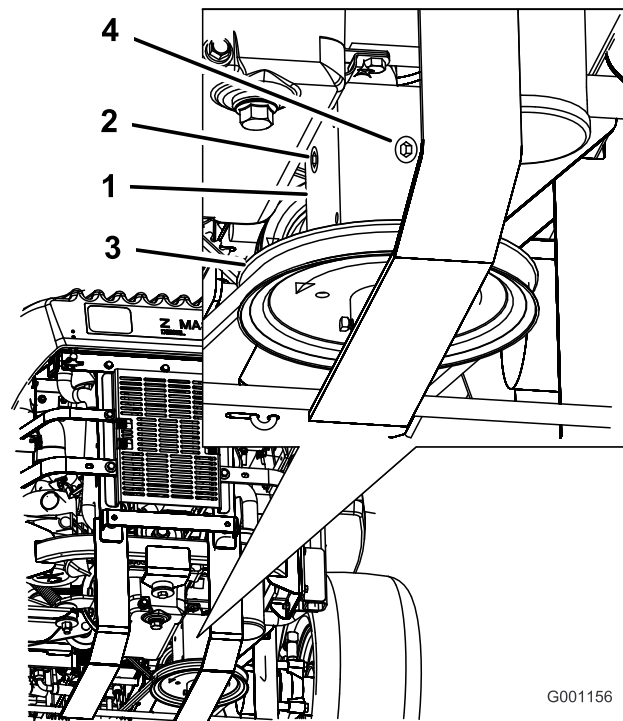

Figur 74

- | | |
|-------------------|----------------------|
| 1. Växellåda | 3. Remskiva |
| 2. Plugg på sidan | 4. Plugg på baksidan |

G001156

g001156

Serva växellådan

Kontrollera växellådans oljenivå

Serviceintervall: Var 100:e timme

Använd syntetisk växellådsolja med specifikationen SAE 75W-90.

1. Parkera maskinen på en plan yta.
2. Koppla ur knivreglagebrytaren (kraftuttaget), för rörelse- och riktningsspakarna till det NEUTRALA LÅSLÄGET och koppla in parkeringsbromsen.
3. Stäng av motorn, ta ut nyckeln och vänta tills alla rörliga delar har stannat innan du kliver ur förarsätet.
4. Ta bort pluggen på växellådans sida eller baksida (Figur 74).
5. Oljan ska nå upp till växellådans öppning.
6. Tillsätt olja vid behov, så att den når upp till rätt nivå.

Byta växellådsolja

Serviceintervall: Efter de första 100 timmarna

Ärligen

Låt en auktoriserad återförsäljare byta ut oljan i växellådan.

Justera den elektriska kopplingen

Serviceintervall: Var 500:e timme

Kopplingen kan ställas in så att den fungerar och bromsar som den ska.

1. Koppla ur knivreglagebrytaren (kraftuttaget), för rörelse- och riktningsspakarna till det NEUTRALA LÅSLÄGET och koppla in parkeringsbromsen.
2. Stäng av motorn, ta ut nyckeln och vänta tills alla rörliga delar har stannat innan du kliver ur förarsätet.
3. Lossa sätet och tippa det framåt.
4. Lossa rattarna på den främre motorkåpan och ta bort panelen.
5. Dra upp kraftuttagsdrivremmens fjäderbelastade mellanremskiva och lossa remmen från kopplingskivan (Figur 75).

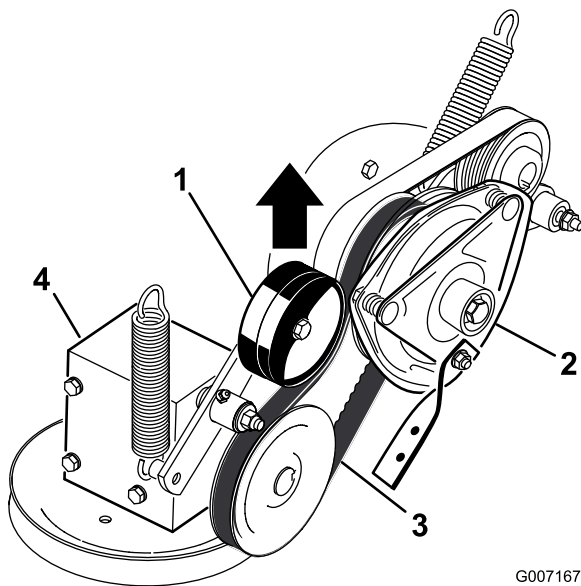

Figur 75

- | | |
|----------------------------------|--------------------------|
| 1. Fjäderbelastad mellanremskiva | 3. Kraftuttagets drivrem |
| 2. Koppling | 4. Växellåda |

6. Koppla ur kopplingens elektriska kontakt (Figur 76).
7. Lossa de två skruvarna som fäster gummikopplingsremmen på klipparramen (Figur 76).
8. Lossa centrumbulten som fäster kopplingen vid motoraxeln och ta bort kopplingen och nyckeln (Figur 76).

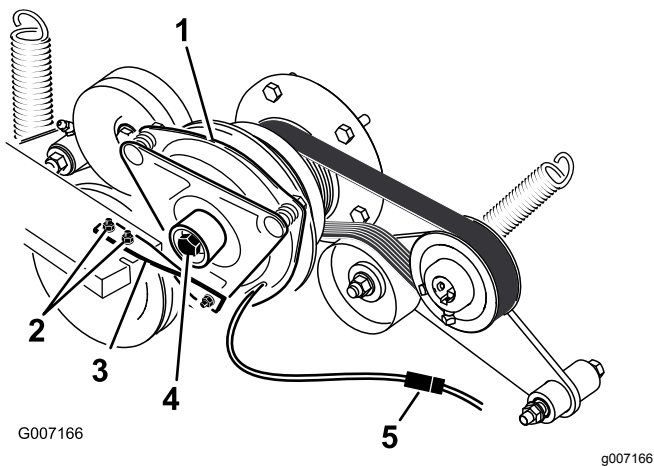

Figur 76

- | | |
|--|----------------------------|
| 1. Koppling | 4. Kopplingens centrumbult |
| 2. Två skruvar och muttrar för kopplingsremmen | 5. Elektrisk kontakt |
| 3. Gummikopplingsrem | |

9. För in ett bladmått på 0,381–0,533 mm genom ett av inspektionshålen på sidan av enheten (Figur 77).

Obs: Se till att bladmåttet förs in mellan beslaget och rotorns friktionsytor.

10. Dra åt låsmuttrarna tills du känner ett motstånd i bladmåttet, men ändå kan röra det inom luftgapet utan problem (Figur 77).
11. Upprepa proceduren för återstående skåror.
12. Kontrollera varje skåra igen och gör små justeringar tills du med bladmåttets hjälp känner att det är mycket lite kontakt mellan rotorn och beslaget.

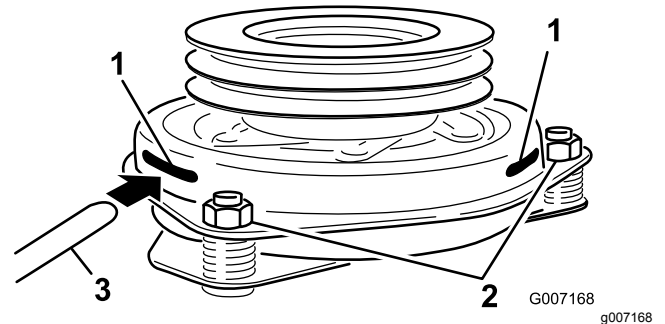

Figur 77

- | | |
|---------------------|-------------|
| 1. Skåra | 3. Bladmått |
| 2. Justeringsmutter | |

13. Montera kopplingen på motoraxeln med nyckeln.
14. Stryk på gänglåsningsslim på centrumbulten.
15. Håll i vevaxeln på maskinens baksida, fäst centrumbulten och dra åt den till 68 N·m (Figur 76).
16. Montera gummikopplingsremmen på klipparens ram med de två bultar och muttrar som du tog bort tidigare (Figur 76).
17. Dra upp kraftuttagsdrivremmens fjäderbelastade remskiva och montera den på kopplingsskivan (Figur 75).
18. Koppla in kopplingens elektriska kontakt (Figur 76).
19. Montera den främre motorkåpan och dra åt rattarna.
20. Sänk ned sätet.

Underhålla kylsystemet

Serva kylsystemet

⚠ FARA

Het kylvätska som sprutas ut under tryck kan orsaka allvarliga brännskador, och detsamma gäller om man vidrör den heta kylaren eller närliggande delar.

- Ta inte bort kylarlocket när motorn är varm. Låt alltid motorn svalna i minst 15 minuter eller tills kylarlocket har svalnat så mycket att man kan ta i det utan att bränna handen innan det tas bort.
- Vidrör inte kylaren eller närliggande heta delar.

⚠ FARA

Den roterande axeln och fläkten kan orsaka personskador.

- Kör inte maskinen om inte kåporna sitter på plats.
- Håll fingrar, händer och kläder borta från den roterande fläkten och drivaxeln.
- Stäng av motorn och ta ur tändningsnyckeln innan du utför något underhåll.

⚠ VAR FÖRSIKTIG

Motorns kylvätska kan orsaka förgiftning vid förtäring.

- Svälj inte kylvätskan.
- Förvara den utom räckhåll för barn och husdjur.

Kontrollera kylvätskan i kylaren

Serviceintervall: Varje användning eller dagligen

Efter de första 8 timmarna

Var 100:e timme

Vätsketyp: 50/50-blandning av frostskyddsmedel med förlängd hållbarhetstid/Dex-Cool® och vatten

Kylsystemets volym: 4,6 liter

Obs: Öppna inte kylarlocket. Detta kan leda till att luft kommer in i kylsystemet.

1. Ställ maskinen på ett plant underlag, stäng av motorn och dra åt parkeringsbromsen.
2. Lossa sätesspärren och tippa upp sätet.
3. Kontrollera nivån i överströmningsbehållaren medan motorn är kall. Vätskan ska nå upp till utbuktningen på utsidan av överströmningsbehållaren (Figur 78).
4. Om kylvätskenivån är låg tillsätter du en 50/50-blandning av frostskyddsmedel med förlängd hållbarhet/Dex-Cool® och vatten i överströmningsbehållaren (Figur 78).
5. Tillsätt 50/50-blandningen till överströmningsbehållaren och fyll den upp till indikatorstrecket på behållaren (Figur 78).

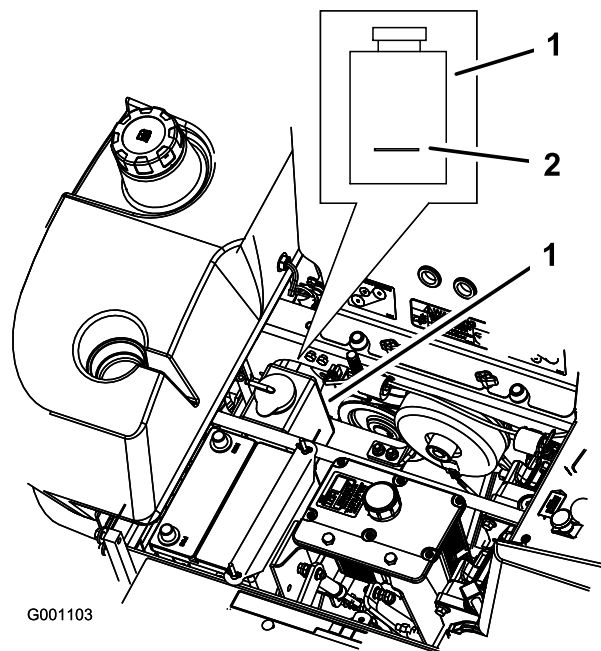

G001103

g001103

Figur 78

1. Överströmningsbehållare för frostskyddsmedel
2. Indikatorstreck på överströmningsbehållarens sida

Rengöra hydraulvätskekylaren och kylargallret

Serviceintervall: Varje användning eller dagligen

Kontrollera och rengör kylargallret och oljekylaren före varje användningstillfälle. Använd tryckluft för att ta bort alla ansamlingar av gräs, smuts eller annat skräp från oljekylaren och kylargallret (Figur 79).

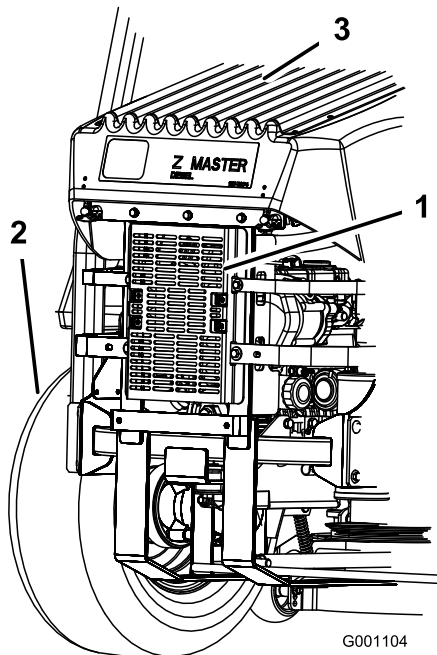

Figur 79

- 1. Hydraulvätskekylare
- 2. Vänster bakdäck
- 3. Kylargaller

Byta ut motorns kylvätska

Serviceintervall: Årligen

Kontakta en auktoriserad återförsäljare när det är dags att byta kylvätska.

Underhålla bromsarna

Justera parkeringsbromsen

Serviceintervall: Var 25:e timme

Var 200:e timme

1. Dra åt parkeringsbromsen.
2. Mät fjäderns längd (Figur 80).

Obs: Avståndet mellan brickorna ska vara 64 mm.

3. Frigör parkeringsbromsen om en justering krävs, och lossa sedan kontramuttern under fjädern och justera muttern direkt under fjädern (Figur 80).
4. Vrid muttern tills korrekt mått uppnås.

Obs: Vrid muttern medsols för att förkorta fjäderlängden och vrid motsols för att förlänga fjädern.

5. Dra åt de två muttrarna.
6. Dra åt parkeringsbromsen och kontrollera fjäderns mått på nytt.
7. Upprepa den procedur som beskrivs ovan om justering krävs.
8. Upprepa sedan proceduren på enhetens andra sida.

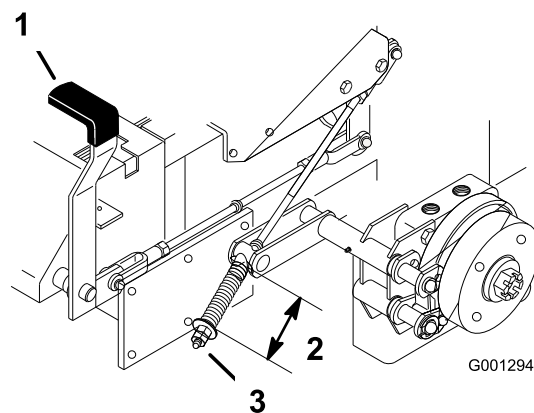

Figur 80

- 1. Bromsspak – åtdragen
- 2. Fjäder – 64 mm
- 3. Justeringsmutter och kontramutter

Underhålla remmarna

Kontrollera remmarna

Serviceintervall: Var 100:e timme

Kontrollera om det förekommer tjut när remmen roterar, slirande knivar vid gräsklippning, fransiga remkanter, brännmärken och sprickor eftersom det är tecken på en sliten klipparrem. Byt ut klipparremmen om något av dessa tillstånd uppkommer.

Byta ut klipparremmen

Tjut när remmen roterar, slirande knivar vid gräsklippning, fransiga remkanter, brännmärken och sprickor är tecken på en sliten klipparrem. Byt ut klipparremmen om något av dessa tillstånd uppkommer.

1. Koppla ur knivreglagebrytaren (kraftuttaget), för rörelseglagespakarna till det NEUTRALA LÅSLÄGET och koppla in parkeringsbromsen.
2. Stäng av motorn, ta ut nyckeln och vänta tills alla rörliga delar har stannat innan du kliver ur förarsätet.
3. Lossa på den nedre bulten som säkrar klippdäckets kjol till klippdäcket. Se [Lossa klippdäckets kjol \(sida 37\)](#).
4. Ta bort skyddsplåten. Se [Ta bort skyddsplåten \(sida 38\)](#).
5. Ta bort remkåporna ([Figur 81](#)).

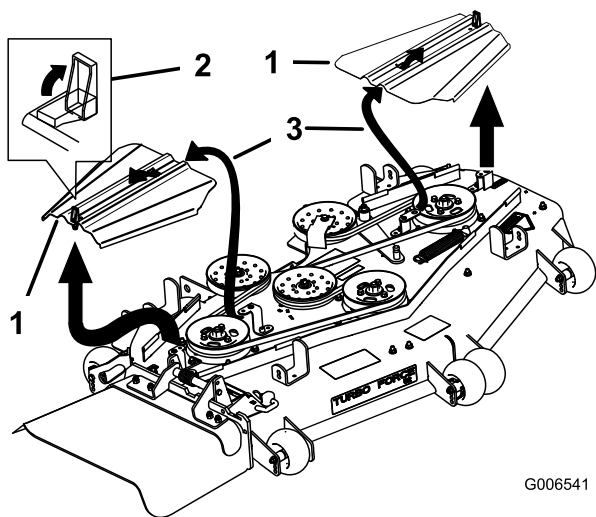

Figur 81

1. Remkåpa
2. Spärrhake
3. För in skåran i tappen

6. Lossa remskivsbultarna som håller remskivplattan ([Figur 84](#)) på 183 cm breda klippare.

7. Ta bort mellanremskivfjäders.
8. Ta bort remstyrningen på den fjäderbelastade mellanremskivan enligt [Figur 82](#) och [Figur 84](#).
9. Ta bort remmen.
10. Montera en ny rem runt klipparremsskivorna och växellådsskivan under motorn ([Figur 82](#)).

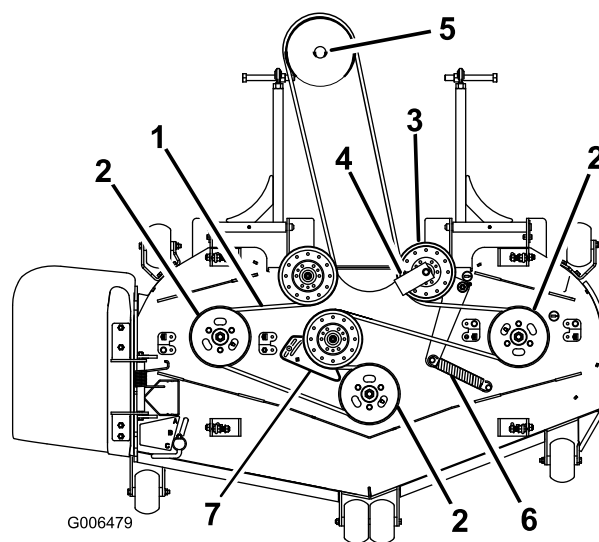

Figur 82

1. Klipparrem
2. Klipparens spindelskiva
3. Fjäderbelastad mellanremskiva
4. Remstyrning med 45 graders vinkel
5. Växellådsskiva
6. Mellandrevets fjäder
7. Remskivplatta (endast för 183 cm breda klippare)

11. Montera remstyrningen på den fjäderbelastade remskivan med 45 graders vinkel enligt [Figur 82](#) och [Figur 84](#). Dra åt skruven till 37–45 N·m.
12. Montera mellanremskivans fjäder på de två hållarna ([Figur 82](#) och [Figur 84](#)).
13. Justera remspänningen för 183 cm breda klippare enligt [Underhålla remmarna \(sida 57\)](#).
14. Montera remkåporna genom att föra in kåpan i tappen, montera bultarna och låsa spärrhakarna ([Figur 83](#)).

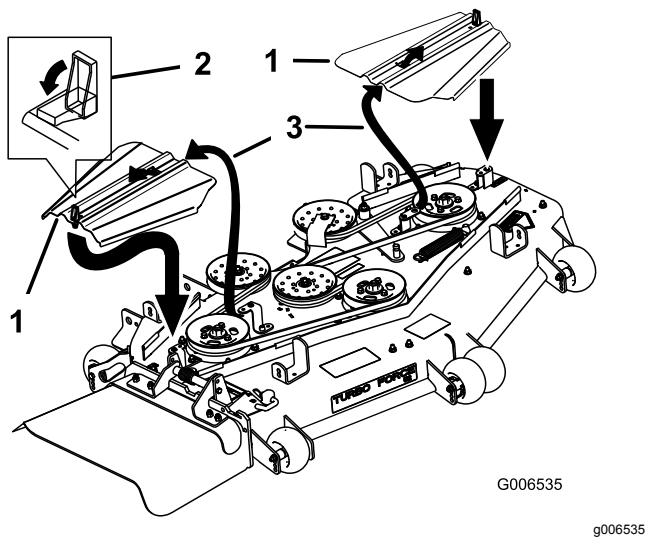

Figur 83

1. Remkåpa
2. Spärrhake
3. För in skåran i tappen

15. Montera skyddsplåten.
16. Dra åt den nedre skruven som fäster klippdäckets kjol till klippdäcket.

Justera klipparremsspänningen

Endast för 183 cm breda klippare

Serviceintervall: Efter de första 8 timmarna

Viktig: Kontrollera klipparremsspänningen efter åtta timmar och var åttonde timme därefter för att se till att klipparremsspänningen är korrekt, så att remmen får en längre livslängd.

1. Koppla ur knivreglagebrytaren (kraftuttaget), för rörelseglagespakarna till det NEUTRALA LÄSLÄGET och koppla in parkeringsbromsen.
2. Stäng av motorn, ta ut nyckeln och vänta tills alla rörliga delar har stannat innan du kliver ur förarsätet.
3. Justera klippdäcket till en klipphöjd på 76 mm.
4. Mät fjäderns längd (Figur 84). Om fjäderns längd är 25,4–26 cm från hållare till hållare behövs ingen justering.
5. Lossa skruvarna som håller fast remskivplattan (Figur 84).
6. Sätt in en spärrhake eller brytstång i det fyrkantiga hålet i klipparens remskivplatta för att justera spänningen (Figur 84).
7. Vrid spärrhaken eller brytstången för att flytta remskivplattan tills mellanremskivfjädern är

25,4–26 cm från hållare till hållare enligt Figur 84.

8. Dra åt remskivbultarna som håller remskivplattan (Figur 84) medan du håller remspänningen och fjäderlängden.

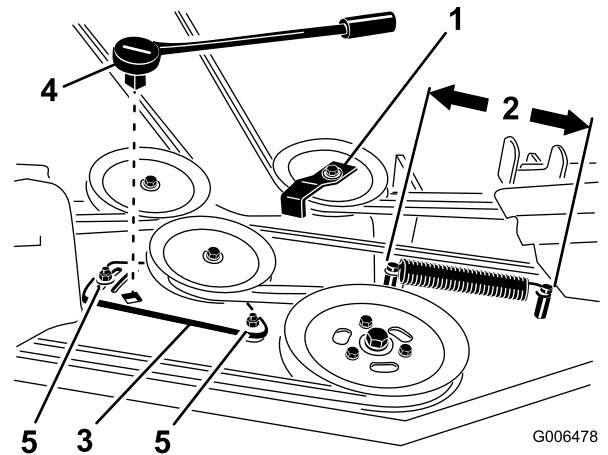

Figur 84

1. Remstyrningen monterad
2. Mellanremskivfjäderns längd (25,4–26 cm)
3. Remskivplatta
4. Spärrhake eller stång med 45 graders vinkel
5. Remskivbult

Byta ut kraftuttagets drivrem

Serviceintervall: Var 50:e timme—Kontrollera kraftuttagets drivrem.

1. Koppla ur knivreglagebrytaren (kraftuttaget), för rörelseglagespakarna till det NEUTRALA LÄSLÄGET och koppla in parkeringsbromsen.
2. Stäng av motorn, ta ut nyckeln och vänta tills alla rörliga delar har stannat innan du kliver ur förarsätet.
3. Lossa rattarna på den främre motorkåpan och ta bort panelen (Figur 85).

Byta ut pumpdrivremmen

Serviceintervall: Var 50:e timme—Kontrollera pumpdrivremmen.

Obs: Ta bort kraftuttagsdrivremmen först om pumpdrivremmen behöver bytas ut.

1. Tippa sätet framåt och demontera den främre motorkåpan.
2. Ta bort kraftuttagets drivremskiva.
3. Ta bort fjädern från mellandrevsarmen (Figur 87).
4. Montera den nya remmen runt motorns och hydraulpumpens remskiva (Figur 87).
5. Montera kraftuttagets drivrem.
6. Montera fjädern på remskivearmen (Figur 87).

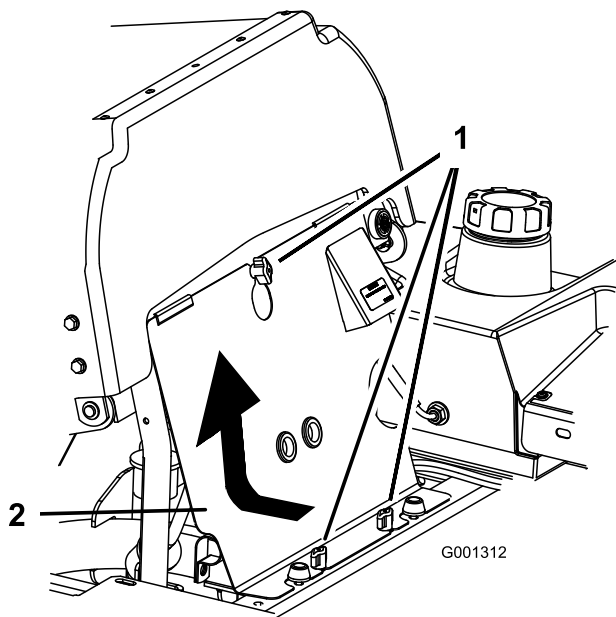

Figur 85

g001312

1. Ratt
2. Främre motorkåpa

4. Demontera fjädern på remskivarmen (Figur 86).
5. Demontera kopplingsspärrfästet.
6. Ta bort den gamla kraftuttagsdrivremmen.
7. Montera den nya kraftuttagsdrivremmen runt kopplingskivan och växellådsskivan (Figur 86).
8. Montera gummikopplingsspärren.
9. Montera fjädern på remskivearmen (Figur 86).

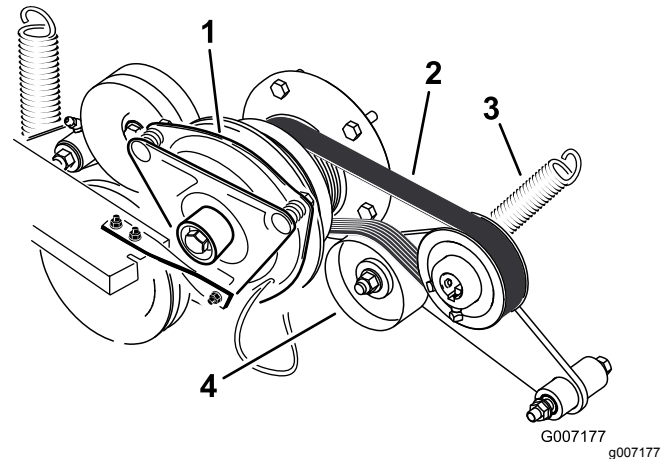

Figur 87

1. Koppling
2. Pumpdrivrem
3. Fjäder
4. Fjäderbelastad mellanremskiva

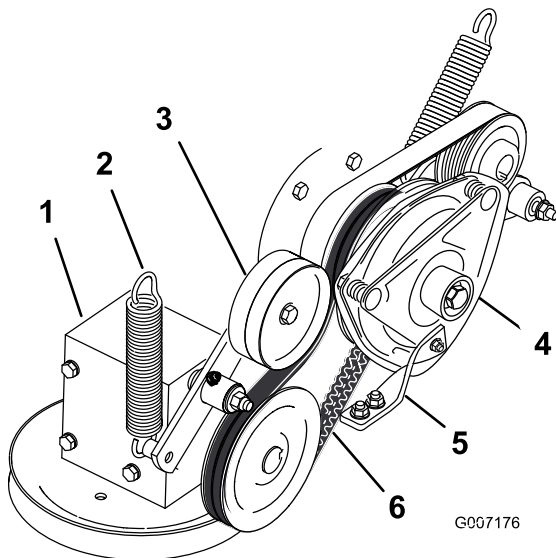

Figur 86

g007176

1. Växellåda
2. Fjäder
3. Fjäderbelastad mellanremskiva
4. Koppling
5. Gummikopplingsspärr
6. Kraftuttagets drivrem

Byta ut och spänna generatorremmen

Byta ut generatorremmen

Serviceintervall: Var 50:e timme—Kontrollera generatorremmen.

Om generatorremmen behöver bytas ut tar du med maskinen till en auktoriserad återförsäljare.

Spänna generatorremmen

1. Placera ett handtag mellan generatormotorn och cylinderblocket.
2. Justera generatormotorn mot utsidan tills remmen har en nedböjning på 7–9 mm mellan motorn och generatorremskivorna med 98,3 N kraft (Figur 88).

3. Dra åt generatorbultarna.
4. Kontrollera remmens nedböjning igen och justera remmen om så behövs.
5. Dra åt den nedre och övre bulten om nedböjningen är korrekt (Figur 88).

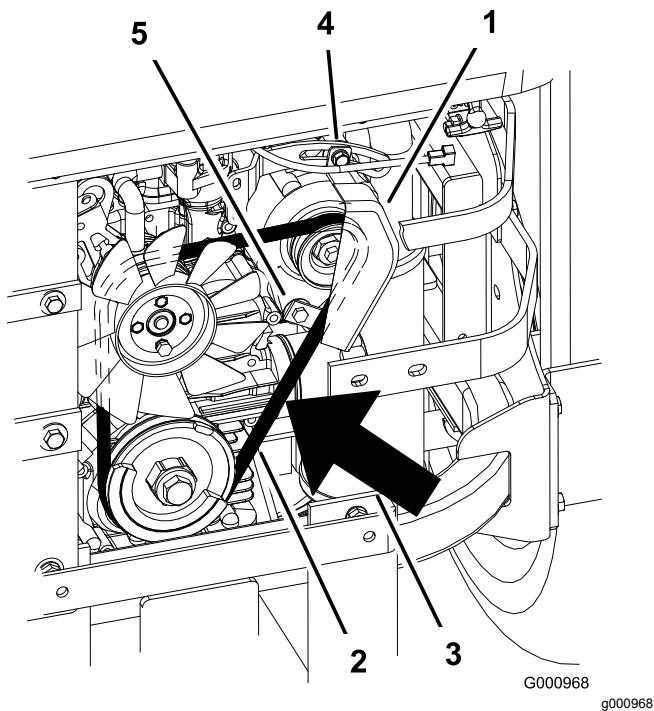

Figur 88

- | | |
|--|---------------|
| 1. Generator | 4. Övre bult |
| 2. Generatorrem | 5. Nedre bult |
| 3. Nedböjning på 7–9 mm med 98,3 N kraft | |

Underhålla styrsystemet

Justera handtagets neutralläge

Om rörelsereglagespakarna inte är korrekt inriktade eller om de inte kopplas in i konsolspåret tillräckligt lätt krävs justering. Justera varje spak, fjäder och stav separat.

Obs: Rörelsereglagespakarna måste monteras på rätt sätt.

1. Koppla ur knivreglagebrytaren (kraftuttaget), för rörelsereglagespakarna till det NEUTRALA LÄSLÄGET och koppla in parkeringsbromsen.
2. Stäng av motorn, ta ut nyckeln och vänta tills alla rörliga delar har stannat innan du kliver ur förarsätet.
3. Lossa sätesspärren och tippa sätet framåt.
4. Börja med antingen vänster eller höger rörelsereglagespak.
5. Flytta spaken till neutralläget, men lås inte fast den (Figur 89).
6. Dra spaken bakåt tills sprintbulten (på armen nedanför den vridbara axeln) kommer i kontakt med spårets ände (så att den precis börjar tryckbelasta fjädern) enligt Figur 89.
7. Kontrollera var rörelsereglaset står i relation till spåret i konsolen (Figur 89).

Obs: Det ska vara centrerat så att reglaget kan vridas utåt mot det NEUTRALA LÄSLÄGET.

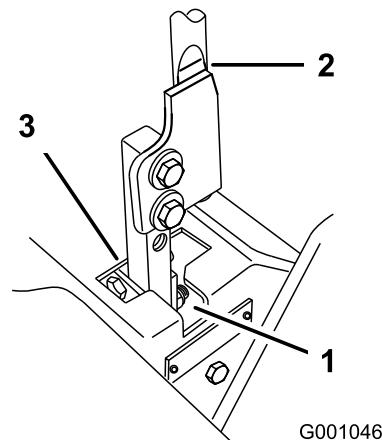

Figur 89

- | | |
|---------------------|----------------|
| 1. NEUTRALT LÄSLÄGE | 3. NEUTRALLÄGE |
| 2. Reglage | |

8. Lossa muttern och kontramuttern mot oket om justering krävs (Figur 90).

9. Dra rörelse-reglagespaken något bakåt och vrid huvudet på justerskruven i lämplig riktning tills rörelse-reglagespaken är centrerad i det NEUTRALA LÄSLÄGET (Figur 90).

Obs: Fortsätt dra spaken bakåt – detta håller sprintbulten i änden av spåret så att justerskruven kan flytta reglaget till rätt position.

10. Dra åt muttern och kontramuttern (Figur 90).
11. Upprepa proceduren på maskinens andra sida.

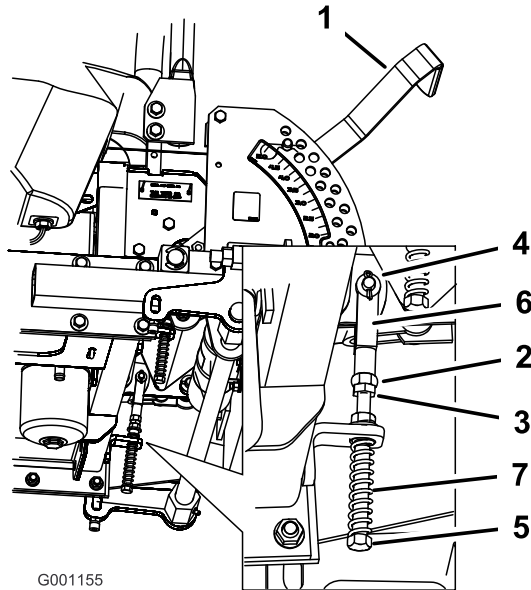

Figur 90

- | | |
|------------------------|----------------|
| 1. Klipphöjdsreglage | 5. Justerskruv |
| 2. Mutter mot ok | 6. Ok |
| 3. Kontramutter | 7. Fjäder |
| 4. Sprintbult i spåret | |

Underhålla hydraulsystemet

Säkerhet för hydraulsystemet

- Se till att alla hydrauloljeslangar och -ledningarna är i gott skick och att alla hydraulanslutningar och -kopplingar är ordentligt åtdragna innan hydraulsystemet trycksätts.
- Håll kropp och händer borta från småläckor eller munstycken som sprutar ut hydraulvätska under högtryck.
- Använd en kartong- eller pappersbit för att hitta hydraulläckor.
- Lätta på allt tryck i hydraulsystemet på ett säkert sätt innan något arbete utförs i hydraulsystemet.
- Sök läkare omedelbart om du träffas av en stråle hydraulvätska och vätskan tränger in i huden. Vätska som trängt in i huden måste opereras bort inom några få timmar av en läkare.

Serva hydraulsystemet

Typ av hydraulvätska: Toro® HYPR-OIL™ 500 hydraulvätska eller Mobil® 1 15W-50-vätska

Hydraulsystemets vätskekapacitet: 3,9 liter

Viktigt: Använd angiven vätska. Andra vätskor kan orsaka skador på systemet.

Kontrollera hydraulvätskenivån

Serviceintervall: Efter de första 8 timmarna

Var 25:e timme

Obs: Hydraulvätskan kan kontrolleras på två sätt: När vätskan är varm eller när vätskan är kall. På skärmen i tanken finns två nivåmarkeringar beroende på om vätskan är varm eller kall.

1. Ställ maskinen på ett plant underlag och dra åt parkeringsbromsen.
2. Koppla ur knivreglagebrytaren (kraftuttaget), för rörelse-reglagespakarna till det NEUTRALA LÄSLÄGET och koppla in parkeringsbromsen.
3. Stäng av motorn, ta ut nyckeln och vänta tills alla rörliga delar har stannat innan du kliver ur förarsätet.
4. Gör rent omkring påfyllningsröret och hydraultankklocket (Figur 91).

5. Ta bort locket från påfyllningsröret och titta inuti det för att kontrollera om det finns någon vätska i behållaren (Figur 91).
6. Om det inte finns någon olja fyller du på behållaren tills oljan når nivåmärket för kall olja på skärmen.
7. Kör maskinen på låg tomgång i 15 minuter så att all luft kan komma ut ur systemet och vätskan värms upp, se [Starta och stänga av motorn](#) (sida 24).

Obs: Kontrollera vätskenivån när vätskan är varm. Nivån ska ligga mellan markeringarna för kallt och varmt.

8. Fyll på olja i hydraultanken vid behov.

Obs: Oljenivån ska nå upp till överkanten på markeringen för varmt på skärmen, när oljan är varm (Figur 91).

9. Skruva fast tankloppet på påfyllningsröret.

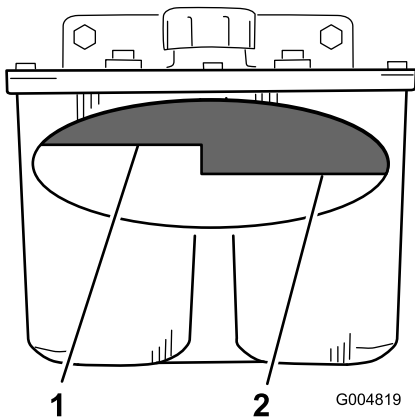

Figur 91

1. Nivå för varm olja – fullt
2. Nivå för kall olja – fullt

⚠ VARNING

Hydraulolja som läcker ut under tryck kan tränga in i huden och orsaka skada.

- **Hydraulolja som tränger in i huden måste opereras bort inom några få timmar av en läkare som är bekant med denna typ av skador. Om detta inte görs kan kallbrand uppstå.**
- **Håll händer och andra kroppsdelar borta från småläckor eller munstycken som sprutar ut hydraulolja under högtryck.**
- **Använd en kartong- eller pappersbit för att hitta hydraulläckor.**
- **Lätta på allt tryck i hydraulsystemet på ett säkert sätt innan något arbete utförs i hydraulsystemet.**
- **Kontrollera att alla hydrauloljeslangar och -ledningar är i gott skick och att alla hydraulanslutningar och -kopplingar är ordentligt åtdragna innan hydraulsystemet trycksätts.**

Byta hydraulfiltret och -vätskan

Serviceintervall: Efter de första 25 timmarna

Var 250:e timme—Byt hydraulfiltret och hydraulvätskan när Mobil® 1-vätska används.

Var 500:e timme—Byt hydraulfiltret och hydraulvätskan när Toro® HYPR-OIL™ 500-hydraulvätska används.

Använd ett sommarfilter vid temperaturer över 0 °C

Använd ett vinterfilter vid temperaturer under 0 °C

1. Koppla ur knivreglagebrytaren (kraftuttaget), för rörelse-reglagespakarna till det NEUTRALA LÄSLÄGET och koppla in parkeringsbromsen.
2. Stäng av motorn, ta ut nyckeln och vänta tills alla rörliga delar har stannat innan du kliver ur förarsätet.

Viktigt: Använd inte oljefilter ämnade för bilar som hydrauloljefilter. Detta kan orsaka allvarliga skador på hydraulsystemet.

3. Sätt ett tömningstråg under filtret, ta bort det gamla filtret och torka ren filteradapterpackningens yta (Figur 92).

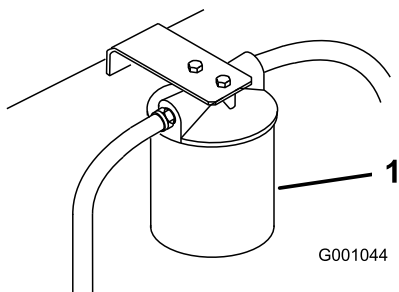

Figur 92

g001044

1. Hydraulfilter

4. Ta bort den högra hydraulledningen som går ner i adaptern (Figur 93).
5. Låt all vätska rinna ut ur systemet och ned i tömningstråget.
6. Montera den högra hydraulledningen på adaptern (Figur 93).

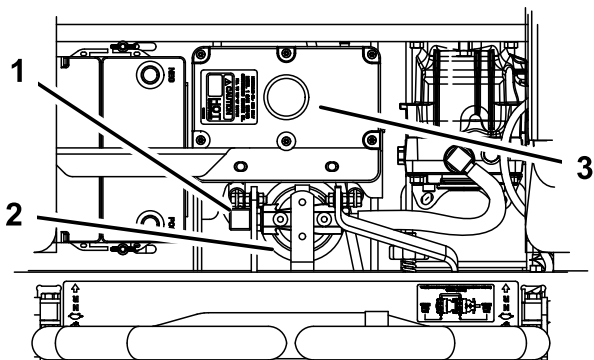

Figur 93

g001313

1. Höger hydraulledning 3. Hydraultank
2. Hydraulfilter

7. Stryk på ett tunt lager ny hydraulolja på utbytesfiltrets gummipackning (Figur 94).
8. Sätt i det nya hydraulfiltret i filteradaptern.
Obs: Dra inte åt.
9. Fyll hydraultanken med hydraulvätska tills den flödar över vid filtret, och vrid sedan vätskefiltret medsols tills gummipackningen kommer i kontakt med filteradaptern. Dra sedan åt filtret ytterligare 1/2 varv (Figur 94).
10. Torka upp eventuell utspild olja.
11. Fyll på olja till markeringen för kallnivån på skärmen i hydraultanken.
12. Starta motorn och låt den gå i ca två minuter så att systemet luftas.
13. Stäng av motorn och undersök om det finns några läckor.

Obs: Se [Lufta hydraulsystemet \(sida 63\)](#) om ett eller båda hjulen inte drivs runt.

14. Kontrollera vätskenivån när vätskan är varm.

Obs: Nivån ska ligga mellan markeringarna för kallt och varmt.

15. Fyll på olja i hydraultanken vid behov.

Obs: Fyll inte på för mycket.

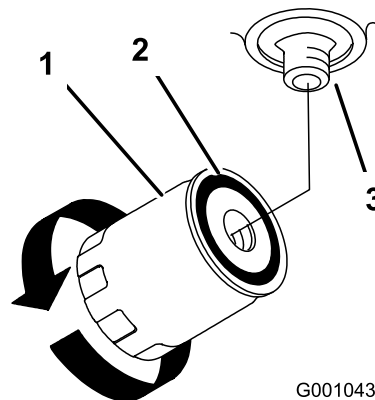

Figur 94

g001043

1. Hydraulfilter 3. Adapter
2. Packning

Lufta hydraulsystemet

Drivsystemet är självluftande, men det kan vara nödvändigt att lufta systemet om hydrauloljan har bytts ut eller service har utförts på systemet.

1. Lyft upp maskinens bakre ände så att hjulen går fria från marken och stötta upp med domkrafter.
2. Starta motorn och låt den gå på låg tomgång och dra spaken så att du får drivning på ena sidan och snurra runt hjulet för hand.
3. Håll hjulet inkopplat när det börjar snurra av sig självt, tills hjulet driver jämnt (minst två minuter).
4. Kontrollera hydraulvätskenivån och fyll på efter behov för att hålla korrekt nivå.
5. Gör om samma sak med det motsatta hjulet.

Kontrollera hydraulslangarna

Serviceintervall: Var 100:e timme

Kontrollera hydraulledningarna med avseende på läckage, lösa kopplingar, veckade slangar, lösa fästdon, slitage, väderpåverkan och kemiskt slitage. Reparera eventuella skador innan du använder maskinen igen.

Obs: Håll områdena runt hydraulsystemet rena från ansamlingar av gräs och skräp.

⚠ VARNING

Hydraulolja som läcker ut under tryck kan tränga in i huden och orsaka skada.

- Hydraulolja som tränger in i huden måste opereras bort inom några få timmar av en läkare som är bekant med denna typ av skador. Om detta inte görs kan kallbrand uppstå.
- Håll händer och andra kroppsdelar borta från småläckor eller munstycken som sprutar ut hydraulolja under högtryck.
- Använd en kartong- eller pappersbit för att hitta hydraulläckor.
- Lätta på allt tryck i hydraulsystemet på ett säkert sätt innan något arbete utförs i hydraulsystemet.
- Kontrollera att alla hydrauloljeslangar och -ledningar är i gott skick och att alla hydraulanslutningar och -kopplingar är ordentligt åtdragna innan hydraulsystemet trycksätts.

Ställa in hydraulpumpens neutralläge

Obs: Ställ in handtagets neutralläge först. Det måste vara korrekt innan följande inställning kan göras.

Justeringen måste göras medan drivhjulen snurrar.

⚠ FARA

Mekaniska eller hydrauliska domkrafter kan eventuellt inte stötta maskinen, vilket kan resultera i allvarliga personskador.

- Använd en domkraft för att stötta upp maskinen.
- Använd inte hydrauliska domkrafter.

⚠ VARNING

Motorn måste vara igång så att du kan justera rörelseplanet. All kontakt med rörliga delar eller varma ytor kan leda till personskador.

Håll händer, fötter, ansikte och andra kroppsdelar samt kläder på avstånd från roterande delar, ljuddämpare och andra heta ytor.

1. Lyft upp ramen och använd domkrafter för att hålla upp maskinen så att drivhjulen kan rotera fritt.

2. Lossa elkontakten från sätets säkerhetsbrytare. Montera en tillfällig bygel över anslutningarna i kablagekontakten.
3. Lossa sätesspärren och tippa sätet framåt.
4. Koppla bort sätesstaven och tippa sätet så långt fram som det går.

Ställa in den högra hydraulpumpens neutralläge

1. Starta motorn, öppna gasreglaget halvvägs och frigör parkeringsbromsen. Se [Starta och stänga av motorn \(sida 24\)](#).

Obs: Rörelseplanet måste vara i neutralläget medan du gör eventuella justeringar.

2. Ställ in pumpstavslängden genom att vrida ratten i lämplig riktning tills hjulet står stilla eller långsamt roterar bakåt ([Figur 95](#)).
3. För rörelseplanet framåt och bakåt, och sedan tillbaka till neutralläget.

Obs: Hjulet måste sluta snurra eller rotera långsamt bakåt.

4. Öppna gasreglaget till det SNABBA läget.

Obs: Kontrollera att hjulet fortfarande står stilla eller att det långsamt kryper bakåt. Justera vid behov.

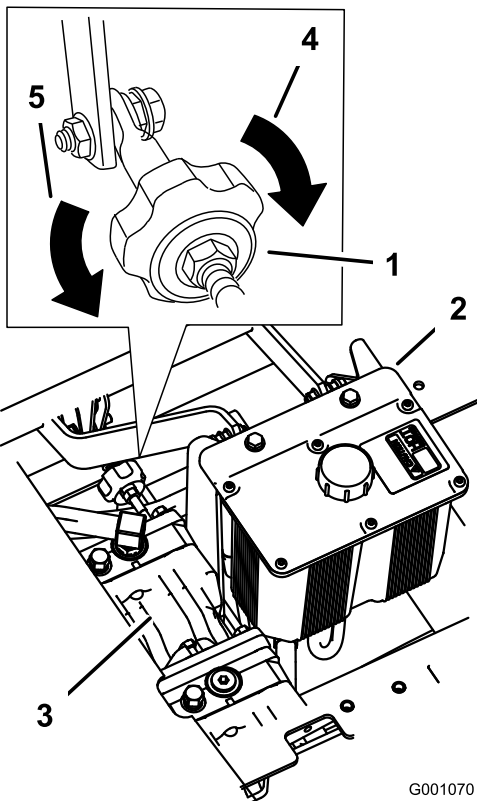

Figur 95

G001070

g001070

- | | |
|------------------|--|
| 1. Spårningsratt | 4. Vrid åt det här hållet för att dra åt höger |
| 2. Hydraultank | 5. Vrid åt det här hållet för att dra åt vänster |
| 3. Hydraulpumpar | |

6. Dra åt låsmutterna vid kullederna (Figur 96).

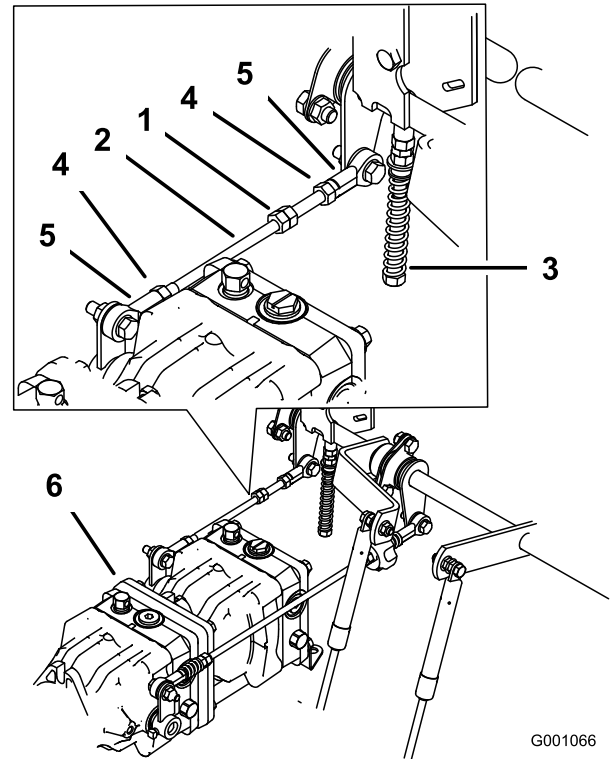

Figur 96

G001066

g001066

- | | |
|-------------------|--------------|
| 1. Dubbla muttrar | 4. Låsmutter |
| 2. Pumpstav | 5. Kulled |
| 3. Justerskruv | 6. Pumpar |

Ställa in den vänstra hydraulpumpens neutralläge

- Lossa låsmutterna på kullederna på pumpens reglerstav (Figur 96).
 - Starta motorn, öppna gasreglaget halvvägs och frigör parkeringsbromsen. Se [Starta och stänga av motorn \(sida 24\)](#).
- Obs:** Rörelsereglagespaken måste vara i neutralläget medan du gör eventuella justeringar.
- Obs:** Främre muttern på pumpstaven är vänstergängad.
- Justera pumpstavslängden genom att vrida dubbelmuttrarna på staven i lämplig riktning tills hjulet står stilla eller långsamt roterar bakåt (Figur 96).
 - För rörelsereglaget framåt och bakåt, och sedan tillbaka till neutralläget. Hjulet måste sluta snurra eller rotera långsamt bakåt.
 - Öppna gasreglaget till det snabba läget. Kontrollera att hjulet fortfarande står stilla eller att det långsamt kryper bakåt. Justera vid behov.

⚠ VARNING

Elsystemet stängs inte av korrekt när bygeln är monterad.

- Ta bort bygeln från kablagekontakten och anslut kontakten till sätesomkopplaren när justeringen är klar.
- Kör aldrig maskinen med bygeln monterad och sätesomkopplaren förbikopplad.

- Stäng av maskinen efter att båda pumpneutrallägena har ställts in.
- Ta bort bygeln från kablagekontakten och anslut kontakten till sätesomkopplaren.
- Montera sätesstaven och sänk ned sätet i sitt läge.
- Ta bort domkrafterna.

Klippdäcksunderhåll

Planinställa klipparen i tre lägen

Viktigt: Du behöver bara tre mätpunkter för att ställa in klipparen plant.

Ställa in maskinen

1. Ställ klipparen på ett plant underlag.
2. Koppla ur knivreglagebrytaren (kraftuttaget), för rörelse-reglagespakarna till det NEUTRALA LÅSLÄGET och koppla in parkeringsbromsen.
3. Stäng av motorn, ta ut nyckeln och vänta tills alla rörliga delar har stannat innan du kliver ur förarsätet.
4. Kontrollera däcktrycket. Justera vid behov till 0,9 bar.
5. Sänk klipparen till en klipphöjd på 76 mm.
6. Kontrollera de fyra kedjorna.

Obs: Kedjorna måste vara spända.

Obs: Justera de bakre kedjorna till skårans topp, där de är fästa på klipparen.

- Om någon av de bakre kedjorna är lös sänker du ned (lossar) den främre stödarmen på samma sida. Se [Justera knivens främre-bakre lutning \(sida 67\)](#).
- Om någon av de främre kedjorna är lös ska den främre stödarmen höjas (dras åt) för den kedjan. Se [Justera knivens främre-bakre lutning \(sida 67\)](#).

Ställa in klipparen i sidled

1. Ställ in den **högra** knivens lutning i sidled ([Figur 97](#)).

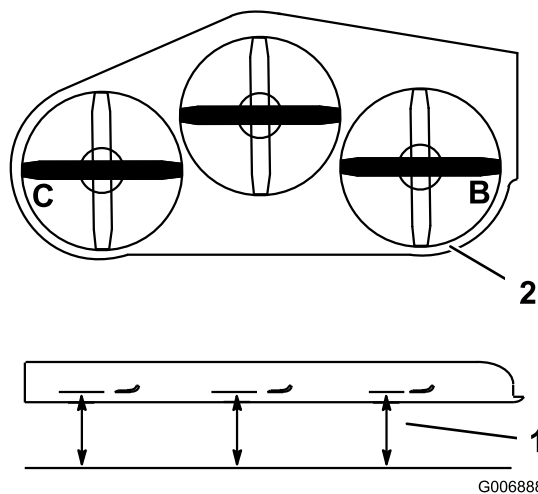

Figur 97

1. Mät här, från kniven till en hård yta
2. Mät vid B och C

2. Mät den högra kniven vid punkt **B**, från en plan yta till knivens egg ([Figur 97](#)).
3. Notera måttet. Måttet ska vara 80–83 mm.
4. Ställ in den vänstra knivens lutning i sidled ([Figur 97](#)).
5. Mät vänster kniv vid punkt **C** ([Figur 97](#)), från en plan yta till knivens egg.
6. Notera måttet. Måttet ska vara 80–83 mm.
7. Om måtten vid punkt **B** eller **C** är felaktiga ska du lossa den skruv som håller fast den bakre kedjan vid den bakre stödarmen ([Figur 98](#)).

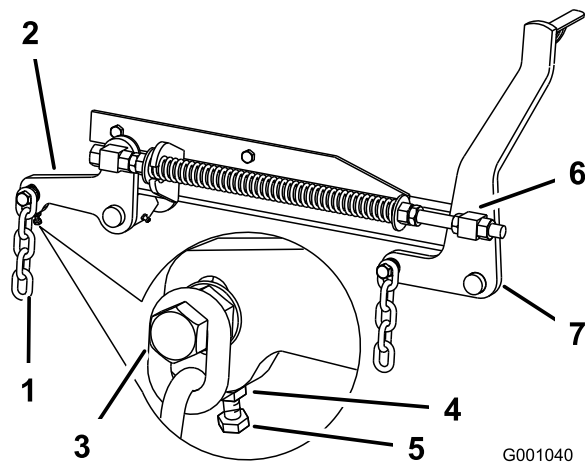

Figur 98

1. Bakre kedja
2. Bakre stödarm
3. Bult
4. Kontramutter
5. Justerskruv
6. Främre lekare
7. Främre stödarm

8. Lossa kontramuttern under den bakre stödarmen och anpassa justerskruven så att du får ett mätvärde på mellan 80 och 83 mm. Se [Figur 98](#).

Obs: Vi rekommenderar att båda sidorna på klipparen justeras lika mycket.

9. Dra åt kontramuttern under den bakre stödarmen och dra åt bulten som säkrar kedjan vid den bakre stödarmen.
10. Justera även på andra sidan vid behov.

Justera knivens främre-bakre lutning

1. Ställ in den **högra** knivens främre-bakre lutning (Figur 99).

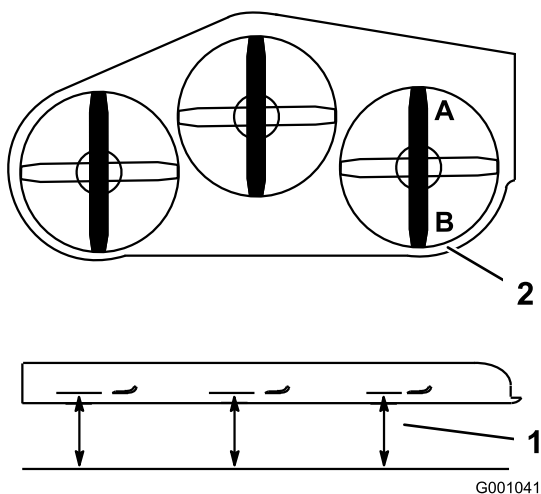

Figur 99

1. Mät här, från kniven till en hård yta
2. Mät vid A och B
2. Mät den högra kniven vid punkt **A**, från en plan yta till knivens egg (Figur 99).
3. Notera måttet.
4. Mät den högra kniven vid punkt **B**, från en plan yta till knivens egg (Figur 99).
5. Notera måttet.
6. Gräsklipparkniven ska vara 6–10 mm lägre vid punkt **A** än punkt **B** (Figur 99). Fortsätt till nästa steg om detta inte är korrekt.
Obs: Båda de främre lekarna måste justeras lika mycket för att man ska upprätthålla en likvärdig kedjespänning.
7. Lossa kontramuttrarna för de främre lekarna framtill på höger och vänster lekare ca 13 mm (Figur 98).
8. Justera lyftmuttrarna på både vänster och höger sida av maskinen så att du får en inställning som är 6–10 mm lägre fram vid punkt **A** än bak vid punkt **B** (Figur 98).
9. Dra åt båda kontramuttrarna mot främre lekaren för att låsa höjden.

10. Kontrollera att kedjorna är lika mycket spända och justera igen vid behov.

Justera kompressionsfjädersn

1. Lyft upp klipparens lyftspak till transportläget.
2. Kontrollera avståndet mellan de två stora brickorna. Det ska vara 28,2 cm för klippdäck på 132 cm, 26,7 cm för klippdäck på 152 cm och 29,2 cm för klippdäck på 183 cm (Figur 100).

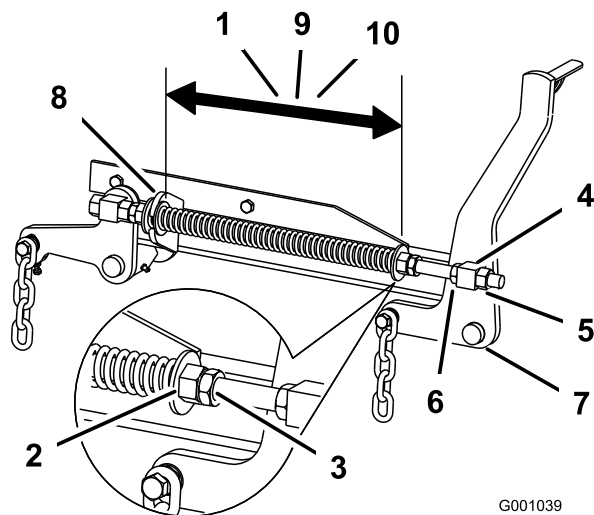

Figur 100

1. 28,2 cm mellan de stora brickorna för klippdäck på 132 cm
2. Främre mutter
3. Fjäderkontramutter
4. Främre lekare
5. Lekarens kontramutter
6. Lyftmutter
7. Främre stödarm
8. Stor bricka
9. 26,7 cm mellan de stora brickorna för klippdäck på 152 cm
10. 29,2 cm mellan de stora brickorna för klippdäck på 183 cm

3. Justera det här avståndet genom att lossa fjäderkontramuttern och vrida muttern framför respektive fjäder (Figur 100).

Obs: Vrid muttern medsols för att förkorta fjädern och motsols för att förlänga fjädern.

4. Lås muttern på plats genom att dra åt fjäderkontramuttern (Figur 100).

Serva knivarna

Håll knivarna vassa under klippningssäsongen eftersom vassa knivar klipper rent utan att slita och rycka av grässtråna. Om gräset slits och rycks av gulnar det i ändarna, vilket minskar tillväxten och ökar risken för sjukdomar.

Kontrollera knivarna varje dag för att se till att de inte är slöa, slitna eller skadade. Fila ned eventuella hack och slipa knivarna om så behövs. Om en kniv är skadad eller sliten ska den bytas ut omedelbart mot en originalkniv från Toro. För att kunna slipa och byta knivar bekvämt är det bra att ha extraknivar till hands.

Knivsäkerhet

En sliten eller skadad kniv kan gå sönder och en bit av kniven kan slungas ut mot dig eller någon kringstående, vilket kan leda till allvariga personskador eller dödsfall. Om man försöker reparera en skadad kniv kan detta resultera i att produktens säkerhetscertifiering upphör att gälla.

- Kontrollera om knivarna är slitna eller skadade med jämna mellanrum.
- Var försiktig när du kontrollerar knivarna. Linda in knivarna i något eller ta på dig handskar, och var försiktig när du serverar knivarna. Knivarna får endast bytas ut eller slipas – de ska aldrig rätas ut eller svetsas.
- Var försiktig när en kniv roteras på maskiner med flera knivar, eftersom den kan få även andra knivar att börja rotera.

Gör följande innan du kontrollerar eller serverar knivarna

1. Parkera maskinen på en plan yta, koppla ur knivreglagebrytaren (kraftuttaget) och koppla in parkeringsbromsen.
2. Stäng av motorn, ta ut nyckeln och koppla bort tändkablarna från tändstiften.

Kontrollera knivarna

Serviceintervall: Varje användning eller dagligen

1. Kontrollera eggarna (Figur 101).
2. Ta bort kniven och slipa den om eggarna är slöa eller har fått hack, se [Slipa knivarna \(sida 69\)](#).
3. Kontrollera knivarna, speciellt den böjda delen.
4. Montera omedelbart en ny kniv om du upptäcker sprickor, slitage eller spårbildning i detta område (Figur 101).

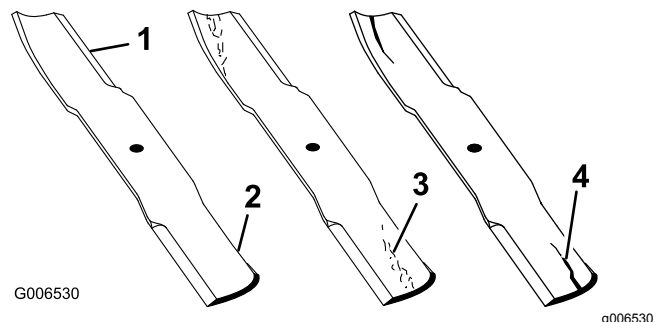

Figur 101

- | | |
|-------------|-------------------------|
| 1. Egg | 3. Slitage/spårbildning |
| 2. Böjd del | 4. Spricka |

Kontrollera om knivarna är böjda

1. Koppla ur knivreglagebrytaren (kraftuttaget), för rörelseglagespakarna till det NEUTRALA LÅSLÄGET och koppla in parkeringsbromsen.
2. Stäng av motorn, ta ut nyckeln och vänta tills alla rörliga delar har stannat innan du kliver ur förarsätet.
3. Vrid knivarna tills ändarna vetter framåt och bakåt.
4. Mät från en plan yta till knivens egg vid punkt A på knivarna (Figur 102).

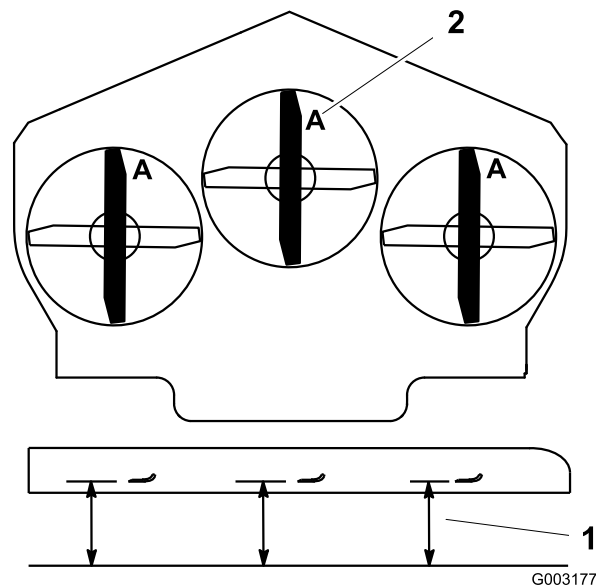

Figur 102

- | | |
|--|------------|
| 1. Mät här, från kniven till en hård yta | 2. Punkt A |
|--|------------|

5. Rotera knivarnas motsatta ändrar framåt.
6. Mät från ett jämnt underlag till knivarnas egg vid samma punkt som i steg 4 ovan.

Obs: Skillnaden mellan måtten i steg 4 och 6 får inte överstiga 3 mm.

Obs: Om detta mått överstiger 3 mm är kniven böjd och måste bytas ut.

⚠ VARNING

En kniv som är böjd eller skadad kan brytas av och orsaka allvarliga personskador eller dödsfall.

- Byt alltid ut en böjd eller skadad kniv mot en ny kniv.
- Fila inte på en knivs egg eller yta, och skapa inte vassa spår på dem.

Demontera knivarna

Om du kör på ett hårt föremål, om kniven är i obalans eller om kniven är böjd måste den bytas ut. Använd alltid Toros originalknivar för att försäkra bästa möjliga prestanda och även fortsättningsvis hålla maskinen säker. Om du använder ersättningsknivar från andra tillverkare kan det resultera i att maskinen inte uppfyller gällande säkerhetsstandarder.

1. Håll knivänden med en trasa eller en tjockt vadderad handske.
2. Avlägsna knivskruven, den böjda brickan och kniven från spindelaxeln (Figur 103).

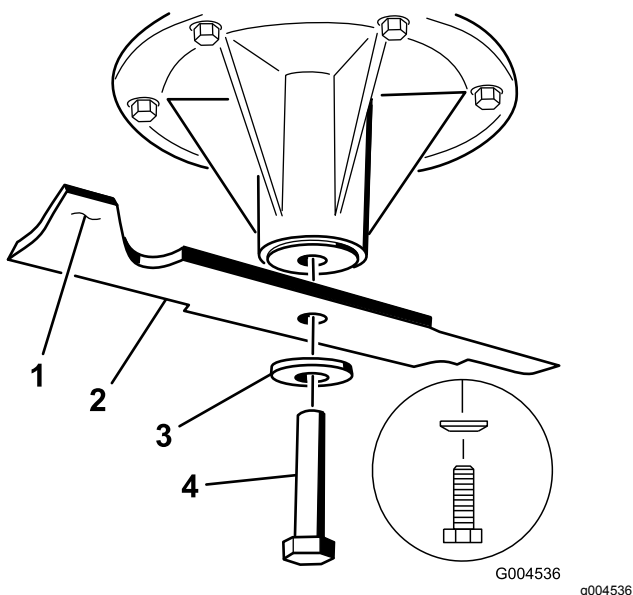

Figur 103

- | | |
|---------------------|----------------|
| 1. Knivens segeldel | 3. Böjd bricka |
| 2. Kniv | 4. Knivskruv |

Slipa knivarna

1. Slipa eggarna i båda ändarna av kniven med en fil (Figur 104).

Obs: Behåll ursprungsvinkeln.

Obs: Kniven behåller balanseringen om samma mängd material avlägsnas från båda eggarna.

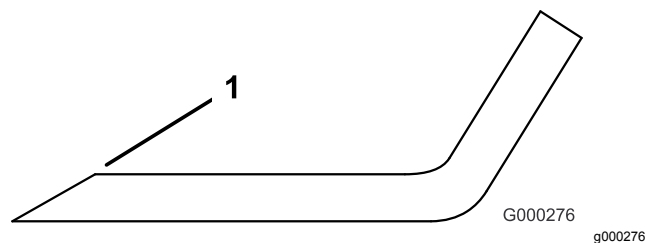

Figur 104

1. Slipa med ursprunglig vinkel.

2. Kontrollera knivens balans med en knivbalanserare (Figur 105).

Obs: Om kniven stannar kvar i ett horisontellt läge är den i balans och kan användas.

Obs: Om kniven inte är balanserad kan du fila bort lite metall från knivens segeldel (Figur 104).

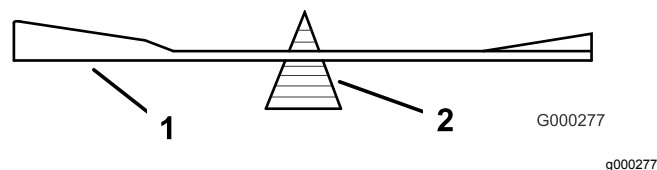

Figur 105

- | | |
|---------|----------------|
| 1. Kniv | 2. Balanserare |
|---------|----------------|

3. Upprepa proceduren tills kniven är balanserad.

Montera knivarna

1. Montera kniven på spindelaxeln (Figur 106).

Viktigt: Knivens böjda del måste alltid peka uppåt, mot gräsklipparens insida, för att klippningen ska bli rätt.

2. Montera fjäderbrickan och knivbulten (Figur 106).

Obs: Fjäderskivans kon måste monteras mot skruvens huvud (Figur 106).

3. Dra åt knivskruven till 115–150 N·m.

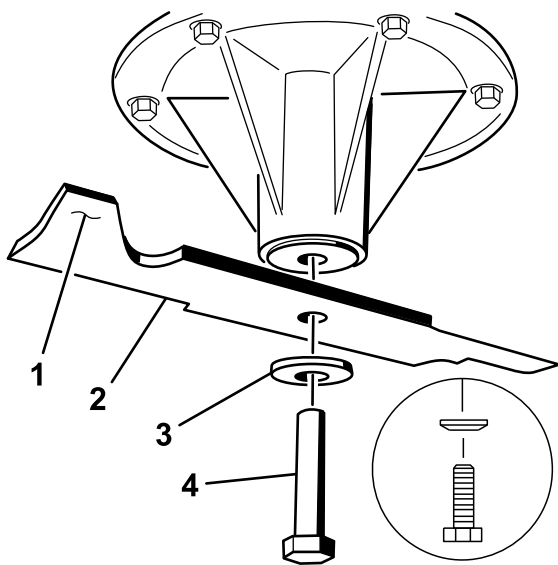

Figur 106

- | | |
|---------------------|----------------|
| 1. Knivens segeldel | 3. Fjäderskiva |
| 2. Kniv | 4. Knivskruv |

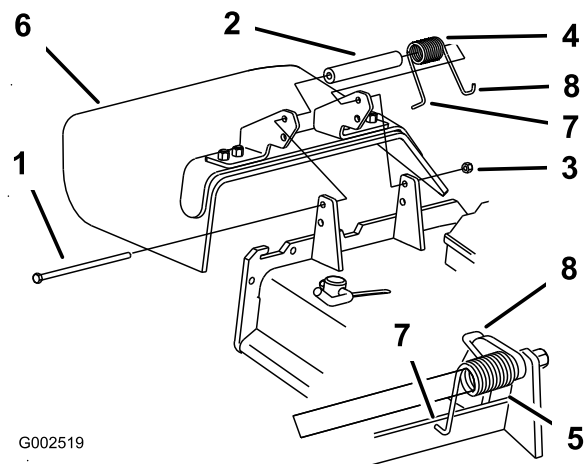

Figur 107

- | | |
|------------------|---|
| 1. Skruv | 5. Fjäder monterad |
| 2. Distansbricka | 6. Gräsriktare |
| 3. Låsmutter | 7. Fjäders L-formade ände, placeras bakom däckkanten innan du monterar bulten |
| 4. Fjäder | 8. Fjäders J-formade ände |

Byta ut gräsriktaren

⚠ VARNING

Om utkastaröppningen inte är täckt kan gräsklipparen slunga ut föremål i förarens eller kringståendes riktning och därmed orsaka allvarliga skador. Det skulle också kunna medföra kontakt med knivarna.

- Kör aldrig gräsklipparen utan en täckplåt, mullplåt eller gräsutkastare och gräsuppsamlare.
 - Se till att gräsriktaren är i nedfällt läge.
1. Ta bort låsmuttern, bulten, fjädern och distansbrickan som håller fast gräsriktaren på tappfästena (Figur 107).
 2. Demontera den skadade eller slitna gräsriktaren.
 3. Sätt distansbrickan och fjädern på gräsriktaren. Sätt fjäderns L-formade ände bakom däckkanten.
- Obs:** Se till att fjäderns L-formade ände sitter bakom däckkanten innan du monterar skruven enligt Figur 107
4. Montera skruven och muttern.
 5. Sätt fjäderns J-formade ände runt gräsriktaren (Figur 107).

Viktigt: Det måste gå att sänka ned gräsriktaren i sitt läge. Lyft upp riktaren för att kontrollera att den går ned helt.

Rengöring

Rengöra under klipparen

Serviceintervall: Varje användning eller dagligen

Ta dagligen bort allt gräs som har ansamlats under klipparen.

1. Koppla ur knivreglagebrytaren (kraftuttaget), för rörelse-reglagespakarna till det NEUTRALA LÄSLÄGET och koppla in parkeringsbromsen.
2. Stäng av motorn, ta ut nyckeln och vänta tills alla rörliga delar har stannat innan du kliver ur förarsätet.
3. Lyft upp klipparen till transportläget.

Avfallshantering

Motorolja, batterier, hydraulvätska och kylarvätska förorenar miljön. Kassera dessa produkter i enlighet med gällande statliga och lokala föreskrifter.

Förvaring

Rengöring och förvaring

1. Koppla ur knivreglagebrytaren (kraftuttaget), dra åt parkeringsbromsen, vrid tändningsnyckeln till det AVSTÄNGDA LÄGET och ta ut nyckeln.
2. Avlägsna gräsklipp, smuts och smörja från maskinens utvändiga delar. Var särskilt noga med motorn och hydraulsystemet. Rensa bort smuts och skräp från utsidan av motorns kylflänsar och fläkthus.

Viktigt: Tvätta maskinen med ett mildt rengöringsmedel och vatten. Högtryckstvätta inte maskinen. Undvik att använda alltför mycket vatten, särskilt nära kontrollpanelen, motorn, hydraulpumparna och motorerna.

3. Kontrollera bromsen, se [Underhålla bromsarna \(sida 56\)](#).

Serva luftrenaren, se [Serva luftrenaren \(sida 41\)](#).

Smörj maskinen; se [Smörjning \(sida 38\)](#).

4. Byt oljan i vevhuset; se [Serva motoroljan \(sida 42\)](#).

Kontrollera lufttrycket i däcken; se [Kontrollera däcktrycket \(sida 52\)](#).

Byt hydraulfiltren; se [Byta hydraulfiltret och -vätskan \(sida 62\)](#).

Ladda batteriet; se [Ladda batteriet \(sida 50\)](#).

Skrapa bort eventuella ansamlingar av gräs och smuts från klipparens undersida, och tvätta sedan klipparen med en trädgårdsslang.

Obs: Kör maskinen med knivreglagebrytaren (kraftuttaget) inkopplad och motorn på hög tomgång under 2 till 5 minuter efter tvätt.

5. Kontrollera knivarnas skick, se [Serva knivarna \(sida 67\)](#).

Förbered maskinen för förvaring om den ska stå oanvänd i över 30 dagar. Förbered maskinen för förvaring på följande sätt:

- A. Kör motorn så att det stabiliserade bränslet fördelas i bränslesystemet (5 minuter).
- B. Stäng av motorn, låt den svalna och töm bränsletanken. Se [Serva bränsletanken \(sida 48\)](#).

Obs: Starta motorn och kör den tills den stängs av.

- C. Kassera bränslet på lämpligt sätt. Återvinn enligt lokala föreskrifter.

Viktigt: Förvara inte stabiliserat/konditionerat bränsle i mer än 90 dagar.

6. Kontrollera och dra åt alla bultar, muttrar och skruvar. Reparera eller byt ut skadade delar.
7. Måla i lackskador och bara metallytor. Färg finns att köpa hos din närmaste auktoriserade återförsäljare.
8. Förvara maskinen i ett rent och torrt garage eller lagerutrymme. Ta ut nyckeln ur tändningslåset och förvara den utom räckhåll för barn eller andra obehöriga användare. Täck över maskinen för att skydda den och hålla den ren.

Felsökning

Problem	Möjliga orsaker	Åtgärd
Startmotorn startar inte.	<ol style="list-style-type: none"> 1. Knivreglagebrytaren (PTO) är inkopplad. 2. Parkeringsbromsen är inte åtdragen. 3. Körreglagen är inte i de NEUTRALA LÄSLÄGENA. 4. Föraren sitter inte ner. 5. Batteriet är urladdat. 6. De elektriska anslutningarna har korroderat eller lossnat. 7. En säkring har gått. 8. Reläet eller brytaren är trasig. 	<ol style="list-style-type: none"> 1. För knivreglagebrytaren (PTO) till urkopplat läge. 2. Dra åt parkeringsbromsen. 3. Se till att körreglagen är i de NEUTRALA LÄSLÄGENA. 4. Sitt på sätet. 5. Ladda batteriet. 6. Kontrollera att de elektriska anslutningarna har god kontakt. 7. Byt ut säkringen. 8. Kontakta en auktoriserad återförsäljare.
Motorn startar inte, är trögstartad eller stannar efter en stund.	<ol style="list-style-type: none"> 1. Bränsletanken är tom. 2. Bränslekranen är stängd. 3. Oljenivån i vevhuset är låg. 4. Gasreglaget är inte i korrekt läge. 5. Det finns smuts i bränslefiltret. 6. Det finns smuts, vatten eller gammalt bränsle i bränslesystemet. 7. Luftrenaren är smutsig. 8. Sättesbrytaren fungerar inte som den ska. 9. Elanslutningarna är korroderade, lösa eller felaktiga. 	<ol style="list-style-type: none"> 1. Fyll bränsletanken. 2. Öppna bränslekranen. 3. Fyll på olja i vevhuset. 4. Se till att gasreglaget står i mittläget mellan det LÅNGSAMMA och det SNABBA läget. 5. Byt ut bränslefiltret. 6. Kontakta en auktoriserad återförsäljare. 7. Rengör eller byt ut luftrenarinsatsen. 8. Kontrollera sättesbrytarindikatorn. Byt vid behov ut sätet. 9. Kontrollera att elanslutningarna har god kontakt. Rengör kabelanslutningarna noggrant med rengöringsmedel för elkontakter, smörj med icke-ledande fett och anslut.
Motorn tappar kraft.	<ol style="list-style-type: none"> 1. Motorn belastas för hårt. 2. Luftrenaren är smutsig. 3. Oljenivån i vevhuset är låg. 4. Kylflänsarna och luftkanalerna över motorn är igensatta. 5. Ventilationshålet i tanklocket är igensatt. 6. Det finns smuts i bränslefiltret. 7. Det finns smuts, vatten eller gammalt bränsle i bränslesystemet. 	<ol style="list-style-type: none"> 1. Sänk hastigheten. 2. Rengör luftrenarinsatsen. 3. Fyll på olja i vevhuset. 4. Ta bort hindret från kylflänsarna och luftkanalerna. 5. Rengör eller byt ut tanklocket. 6. Byt ut bränslefiltret. 7. Kontakta en auktoriserad återförsäljare.
Motorn överhettas.	<ol style="list-style-type: none"> 1. Motorn belastas för hårt. 2. Oljenivån i vevhuset är låg. 3. Kylflänsarna och luftkanalerna över motorn är igensatta. 	<ol style="list-style-type: none"> 1. Sänk hastigheten. 2. Fyll på olja i vevhuset. 3. Ta bort hindret från kylflänsarna och luftkanalerna.

Problem	Möjliga orsaker	Åtgärd
Maskinen driver inte.	<ol style="list-style-type: none"> 1. Överströmningsventilerna har inte stängts ordentligt. 2. Pumpremmen är sliten, lös eller skadad. 3. Pumpremmen ligger inte runt en remskiva. 4. Mellanremskivans fjäder är trasig eller saknas. 5. Hydrauloljenivån är för låg, eller så är oljan för het. 	<ol style="list-style-type: none"> 1. Dra åt överströmningsventilerna. 2. Byt ut remmen. 3. Byt ut remmen. 4. Byt ut fjädern. 5. Tillsätt hydraulvätska i tankarna eller låt vätskan svalna.
Maskinen vibrerar onormalt.	<ol style="list-style-type: none"> 1. Kniven/knivarna är böjd(a) eller obalanserad(e). 2. Knivens fästbult är lös. 3. Motorns fästskruvar är lösa. 4. Det finns en lös motorremskiva, mellanremskiva eller knivremskiva. 5. Motorremskivan är skadad. 6. En knivspindel är böjd. 7. Motorfästet är löst eller slitet. 	<ol style="list-style-type: none"> 1. Montera ny(a) kniv(ar). 2. Dra åt knivens fästskruv. 3. Dra åt motorns fästskruvar. 4. Dra åt aktuell remskiva. 5. Kontakta en auktoriserad återförsäljare. 6. Kontakta en auktoriserad återförsäljare. 7. Kontakta en auktoriserad återförsäljare.
Klippningen resulterar i en ojämn klipphöjd.	<ol style="list-style-type: none"> 1. Kniven/knivarna är inte skarp/skarpa. 2. Kniven/knivarna är böjd(a). 3. Klippdäcket är inte balanserat. 4. Klipparens undersida är smutsig. 5. Däcktrycket är felaktigt. 6. En knivspindel är böjd. 	<ol style="list-style-type: none"> 1. Slipa kniven/knivarna. 2. Montera ny(a) kniv(ar). 3. Balansera klippdäckets lutning i sidled och den främre-bakre lutningen. 4. Rengör klipparens undersida. 5. Justera däcktrycket. 6. Kontakta en auktoriserad återförsäljare.
Knivarna roterar inte.	<ol style="list-style-type: none"> 1. Klipparremmen är sliten, lös, eller skadad. 2. Klippdäckets rem ligger inte runt remskivan. 3. Pumpdrivremmen är sliten, lös eller trasig. 4. Mellanremskivans fjäder är trasig eller saknas. 	<ol style="list-style-type: none"> 1. Montera en ny klipparrem. 2. Montera klippardäckets remskiva och kontrollera att mellanremskivan, mellandrevsarmen och fjädern befinner sig i rätt läge och fungerar som de ska. 3. Kontrollera remmens spänning eller montera en ny rem. 4. Byt ut fjädern.

Scheman

WIRE COLOR CODES

BK	=	BLACK
BN	=	BROWN
BU	=	BLUE
GN	=	GREEN
GY	=	GREY
OR	=	ORANGE
PK	=	PINK
R	=	RED
T	=	TAN
VO	=	VIOLET
W	=	WHITE
Y	=	YELLOW

NOTE: OPEN FUSE LOCATION F3 FOR ACCESSORY CONN. (28 AMP FUSE)

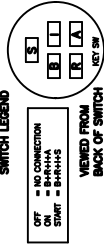
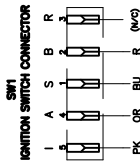

g012068

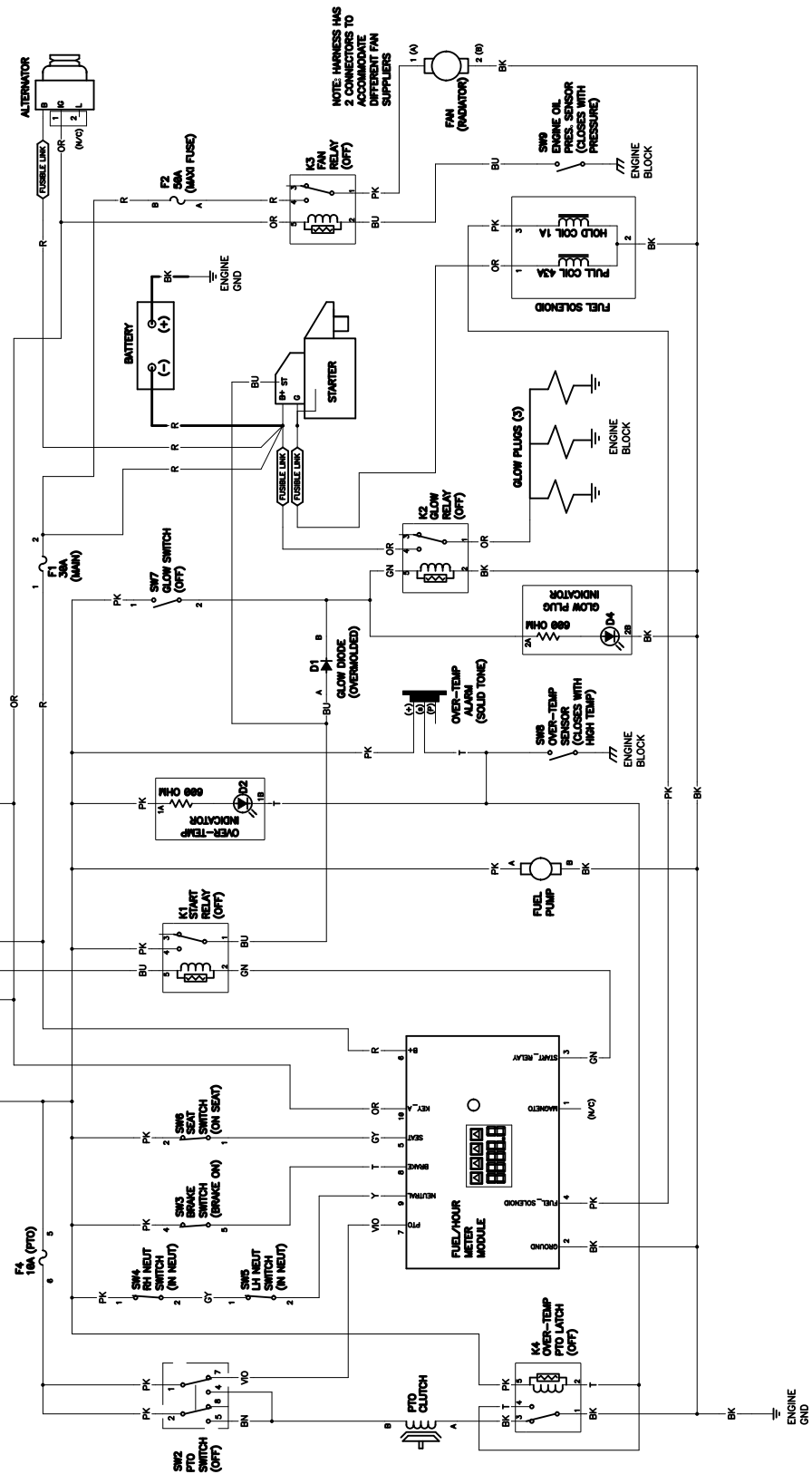

Elschema (Rev. A)

g012068

Anteckningar:

Anteckningar:

Anteckningar:

Europeiskt sekretessmeddelande

De uppgifter som Toro registrerar

Toro Warranty Company (Toro) respekterar din integritet. För att kunna behandla dina garantianspråk och kontakta dig i händelse av att en produkt måste återkallas ber vi dig att uppges vissa personuppgifter, antingen direkt eller via din lokala Toro-återförsäljare.

Toros garantisystem körs på servrar som finns i USA där sekretesslagarna kanske inte ger samma skydd som i ditt land.

GENOM ATT UPPGE DINA PERSONUPPGIFTER FÖR OSS SAMTYCKER DU TILL ATT DE BEHANDLAS SÅ SOM BESKRIVS I DET HÄR SEKRETESSMEDDELANDET.

Så här använder Toro informationen

Toro kan använda dina personuppgifter för att behandla garantianspråk och för att kontakta dig i händelse av att en produkt återkallas. Toro kan vidarebefordra uppgifterna till sina dotterbolag, återförsäljare eller andra affärspartner i samband med någon av dessa aktiviteter. Vi säljer inte dina personuppgifter till något annat företag. Vi förbehåller oss rätten att vidarebefordra personuppgifter i syfte att efterleva tillämpliga lagar och uppfylla förfrågningar från vederbörliga myndigheter, administrera system på rätt sätt eller för vår egen eller andra användares säkerhet.

Så här sparas dina personuppgifter

Vi sparar dina personuppgifter så länge vi behöver dem för de syften de ursprungligen registrerades för, av andra legitima skäl (t.ex. för att följa föreskrifter) eller så länge som krävs enligt tillämplig lag.

Toros engagemang för att skydda dina personuppgifter

Vi vidtar skäligen försiktighetsåtgärder för att skydda dina personuppgifter. Vi vidtar också åtgärder för att bibehålla personuppgifternas aktuella status så att de är korrekta.

Åtkomst till och korrigerings av personuppgifter

Om du vill granska eller korrigeras dina personuppgifter kan du kontakta oss via e-post på legal@toro.com.

Konsumenträtt i Australien

Australiensiska kunder hittar information rörande australiensisk konsumenträtt inuti förpackningen eller hos den lokala Toro-återförsäljaren.



Fel och produkter som omfattas

The Toro Company och dess dotterbolag Toro Warranty Company garanterar gemensamt, och i enlighet med ett avtal dem emellan, att reparera de Toro-produkter som anges nedan om material- eller tillverkningsfel förekommer.

Följande tidsperioder gäller från det ursprungliga inköpsdatumet:

Produkter	Garantiperiod
Manuella gräsklippare	
53 cm- och 76 cm-gräsklippare – privat bruk ¹	Två år
53 cm- och 76 cm-gräsklippare – kommersiellt bruk	Ett år
• Motor	Två år ²
Mellanstora manuella motorgräsklippare	Två år
• Motor	Två år ²
Grand Stand®-klippare	Fem år eller 1 200 timmar ³
• Motor	Tre år
Gräsklippare i Z Master® 6000-serien	Fem år eller 1 200 timmar ³
• Motor	Tre år ²
Klippare i Z Master® 7000-serien	Fem år eller 1 200 timmar ³
• Motor	Två år ²
Klippare i Z Master®8000-serien	Två år
• Motor	Tre år ²
Titan HD-gräsklippare och -motor	Fyra år eller 500 timmar ³
Alla gräsklippare	
• Batteri	Två år
• Redskap	Två år

¹Med "privat bruk" avses bruk av produkten i hemmet. Om produkten används på mer än ett ställe räknas det som kommersiellt bruk och då gäller garantin för kommersiellt bruk.

²Vissa motorer som används i Toros LCE-produkter har en garanti från motortillverkaren.

³Beroende på vilket som inträffar först.

Den här garantin täcker kostnaden för delar och arbete, men du får själv stå för eventuella transportkostnader.

Anvisningar för garantiservice

Följ anvisningarna nedan om du tror att det finns något material- eller tillverkningsfel på din Toro-produkt:

1. Kontakta din försäljningsrepresentant för att ordna produktservice. Om du av någon anledning inte kan kontakta din representant kan du i stället kontakta en Toro-auktoriserad återförsäljare för att få service där. Besök <http://www.toro.com/> för att hitta en Toro-återförsäljare nära dig.
2. Ta med produkten och inköpsbeviset (kvittot) till återförsäljaren.
3. Om du av någon anledning är missnöjd med din återförsäljares analys eller med den hjälp du får är du välkommen att kontakta oss på:

Toro Warranty Company
8111 Lyndale Avenue South
Bloomington, MN 55420-1196
001-952-948-4707

Ägarens ansvar

Du måste underhålla Toro-produkten enligt de underhållsrutiner som beskrivs i *bruksanvisningen*. Sådant rutinunderhåll bekostas av dig, oavsett om det utförs av en återförsäljare eller av dig själv.

Produkter och fel som inte omfattas

Ingen annan uttrycklig garanti ges förutom ett särskilt emissionssystemskydd och motorgarantiskydd för vissa produkter. Denna uttryckliga garanti omfattar inte följande:

- Kostnader för regelbundet underhåll rörande service och reservdelar, exempelvis filter, bränsle, smörjmedel, byte av olja, tändstift, luftfilter, knivslipning eller slitna blad, inställning av kabel/länkage, broms och koppling.
- Komponenter som går sönder på grund av normalt slitage.
- Alla produkter eller delar som har ändrats, använts felaktigt, försumrats eller som måste bytas ut eller repareras på grund av olyckshändelse eller brist på underhåll.
- Hämtnings- och leveransavgifter.
- Reparationer eller försök till reparationer som inte utförs av en auktoriserad Toro-återförsäljare.
- Reparationer som blir nödvändiga till följd av underlåtenhet att följa anvisningarna för bränslehantering (se *bruksanvisningen* för mer information).
 - Borttagning av föroreningar från bränslesystemet omfattas ej.
 - Användning av gammalt bränsle (äldre än en månad) eller bränsle som innehåller mer än 10 % etanol eller mer än 15 % MTBE.
 - Underlåtenhet att tömma bränslesystemet innan klipparen står oanvänd längre än en månad.

Allmänna villkor

Köparens rättigheter regleras av de nationella lagar som gäller i respektive land. De rättigheter köparen har i dessa lagar begränsas inte genom denna garanti.