



Count on it.

Gebruikershandleiding

**Z Master® 7000 serie
professionele zitmaaier
met TURBO FORCE® maaidek van 132 cm
met achteruitworp**

Modelnr.: 74279TE—Serienr.: 40000000 en hoger

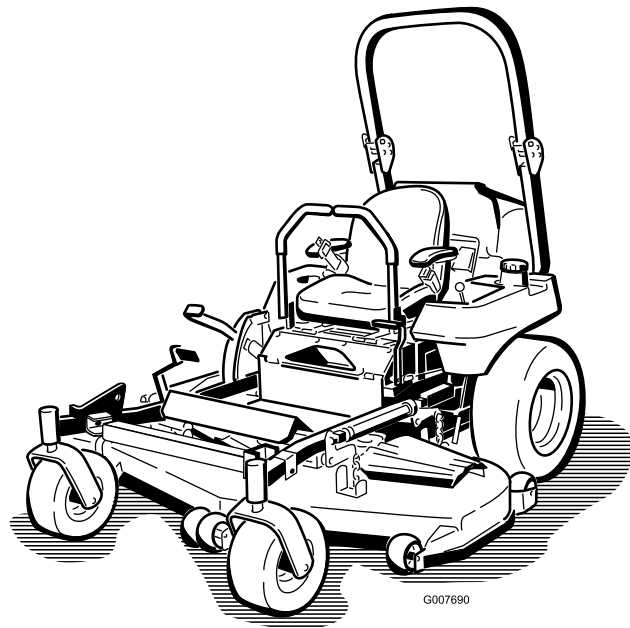

G007690



Dit product voldoet aan alle relevante Europese richtlijnen; zie voor details de aparte productspecifieke conformiteitsverklaring.

Inleiding

Deze maatractor met draaiende messen is bedoeld voor gebruik door particulieren of professionele bestuurders. De machine is voornamelijk ontworpen voor het maaien van gras op goed onderhouden particuliere of commerciële gazons. De machine is niet ontworpen voor het maaien van struikgewas of voor gebruik in de landbouw.

Lees deze informatie zorgvuldig door, zodat u weet hoe u de machine op de juiste wijze moet gebruiken en onderhouden en om schade aan de machine en letsel te voorkomen. U bent verantwoordelijk voor het juiste en veilige gebruik van de machine.

Neem rechtstreeks contact op met Toro via www.toro.com voor trainingsmaterialen over productveiligheid en -bediening, informatie over accessoires, om een verdeler te zoeken of om uw product rechtstreeks te registreren.

Als u service, originele Toro onderdelen of aanvullende informatie nodig hebt, kunt u contact opnemen met een erkende servicedealer of met de klantenservice van Toro. U dient hierbij altijd het modelnummer en het serienummer van het product te vermelden. De locatie van het plaatje met het modelnummer en het serienummer van het product is aangegeven op **Figuur 1**. U kunt de nummers noteren in de ruimte hieronder.

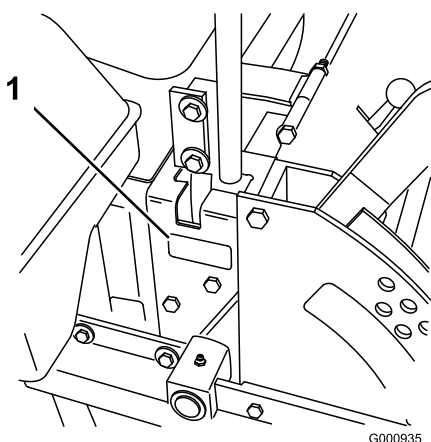

Figuur 1

1. Plaats van modelnummer en serienummer

Modelnr.: _____

Serienr.: _____

Deze handleiding wijst u op mogelijke gevaren en bevat veiligheidswaarschuwingen die u kunt herkennen aan het waarschuwingspictogram (**Figuur 2**), dat wijst op een gevaar dat ernstig letsel of de dood kan veroorzaken indien u nalaat de voorgeschreven maatregelen te treffen.



Figuur 2

g000502

1. Waarschuwingssymbool

Er worden in deze handleiding twee woorden gebruikt om uw aandacht op bijzondere informatie te vestigen. **Belangrijk** attendeert u op bijzondere technische informatie en **Opmerking** duidt algemene informatie aan die bijzondere aandacht verdient.

Inhoud

Veiligheid	4
Algemene veiligheid	4
Hellingsindicator	5
Veiligheids- en instructiestickers	6
Algemeen overzicht van de machine	14
Bedieningsorganen	14
Voor gebruik	16
Veiligheidsinstructies voorafgaand aan het werk	16
Aanbevolen brandstof.....	16
Geschikt voor biodiesel.....	17
Brandstoftank vullen	17
Brandstoftanks wisselen.....	17
Het motoroliepeil controleren	17
Een nieuwe machine inrijden	18
De omkantelbeveiliging (rolbeugel) gebruiken	18
Veiligheid staat voorop.....	19
Het veiligheidssysteem gebruiken	20
Bestuurdersstoel instellen	20
Bestuurdersstoel ontgrendelen.....	21
De stoelophanging verstellen	21
Tijdens gebruik	21
Veiligheid tijdens het werk.....	21
Parkeerrem gebruiken	22
De messchakelaar (aftakas) bedienen.....	23
De gashendel bedienen.....	23
De contactschakelaar bedienen	23
De motor starten en uitschakelen.....	24

De rijhendels gebruiken	25	Aandrijfriem van maaidek vervangen	52
Met de machine rijden.....	25	Aandrijfriem van aftakas vervangen.....	53
De machine stoppen.....	26	Aandrijfriem van pomp vervangen	54
De maaihoogte instellen	26	Riem van wisselstroomdynamo vervangen en spannen	55
Antiscalpeerrollen afstellen.....	27	Onderhoud bedieningsysteem	56
Oververhittingssensor	28	Neutraalstand van rijhendel afstellen	56
Tips voor bediening en gebruik	28	Onderhoud hydraulisch systeem	57
Na gebruik	29	Veiligheid van het hydraulische systeem.....	57
Veiligheid na het werk.....	29	Het hydraulische systeem een onderhoudsbeurt geven	57
De brandstofafsluitklep gebruiken.....	29	Neutraalstand hydraulische pomp afstellen	59
Machine met de hand duwen	29	Onderhoud van het maaidek	62
De machine transporteren	30	Maaidek horizontaal stellen	62
De machine laden.....	30	Onderhoud van de maaimessen.....	64
De Z Stand™ gebruiken	31	Reiniging	67
Onderhoud	33	Onderkant van het maaidek reinigen.....	67
Aanbevolen onderhoudsschema	33	Afval afvoeren	67
Procedures voorafgaande aan onderhoud	34	Stalling	67
Onderhouds- en opslagveiligheid	34	Reinigen en opslaan	67
De afdekking van het maaidek losmaken	34	Problemen, oorzaak en remedie	69
Het plaatmetaalscherm verwijderen.....	35	Schema's	71
Smering	35		
De machine smeren.....	35		
Draaipunten van de voorste zwenkwielen smeren.....	35		
Smeren.....	36		
Dunvloeibare olie of sproeismering gebruiken	36		
Maaidek en riemspanpoelies smeren	36		
Zwenkwielnaven smeren	37		
Onderhoud motor	38		
Veiligheid van de motor.....	38		
Onderhoud van het luchtfilter	38		
Motoroliepeil controleren/motorolie verversen	39		
Onderhoud brandstofsysteem	42		
Onderhoud van de brandstoffilter/wateraf- scheider	42		
Onderhoud van de brandstoftank.....	43		
Onderhoud elektrisch systeem	43		
Veiligheid van het elektrisch systeem.....	43		
Onderhoud van de accu.....	43		
Onderhoud van de zekeringen.....	45		
Onderhoud aandrijfsysteem	46		
De sporing afstellen.....	46		
Bandenspanning controleren.....	47		
De sleufmoer van de wielnaaf controleren.....	47		
Lager van draaipunt van zwenkwiel afstellen	47		
Onderhoud van de tandwielkast.....	48		
Elektrische koppeling afstellen	49		
Onderhoud koelsysteem	50		
Onderhoud van het koelsysteem	50		
Onderhouden remmen	52		
Parkeerrem afstellen	52		
Onderhoud riemen	52		
Riemen controleren	52		

Veiligheid

Deze machine is ontworpen in overeenstemming met de EN-norm ISO 5395:2013.

Algemene veiligheid

Dit product kan handen of voeten afsnijden en voorwerpen uitwerpen. Volg altijd alle veiligheidsinstructies op om ernstig letsel te voorkomen.

Dit product gebruiken voor andere doeleinden dan het bedoelde gebruik kan gevaarlijk zijn voor u of voor omstanders.

- Lees deze *Gebruikershandleiding* en zorg ervoor dat u deze begrijpt voordat u de motor start. Zorg ervoor dat alle gebruikers van dit product weten hoe het te gebruiken en dat ze de waarschuwingen begrijpen.
- Houd handen en voeten uit de buurt van de bewegende onderdelen van de machine.
- Gebruik de machine enkel als de nodige schermen en andere beveiligingsmiddelen aanwezig zijn en naar behoren werken.
- Blijf uit de buurt van afvoeropeningen. Houd omstanders op een veilige afstand van de machine.
- Laat geen kinderen het werkgebied betreden. Laat kinderen nooit de machine bedienen.
- Schakel de machine en de motor uit voordat u onderhoudswerkzaamheden uitvoert, bijtankt of de machine vrijmaakt.

Onjuist gebruik of onderhoud van deze machine kan letsel tot gevolg hebben. Om het risico op letsel te vermijden, dient u zich aan de volgende veiligheidsinstructies te houden en altijd op het veiligheidssymbool te letten, dat betekent Voorzichtig, Waarschuwing of Gevaar – instructie voor persoonlijke veiligheid. Niet-naleving van deze instructies kan leiden tot lichamelijk of dodelijk letsel.

In de relevante onderdelen in deze handleiding vindt u bijkomende veiligheidsinformatie.

Hellingsindicator

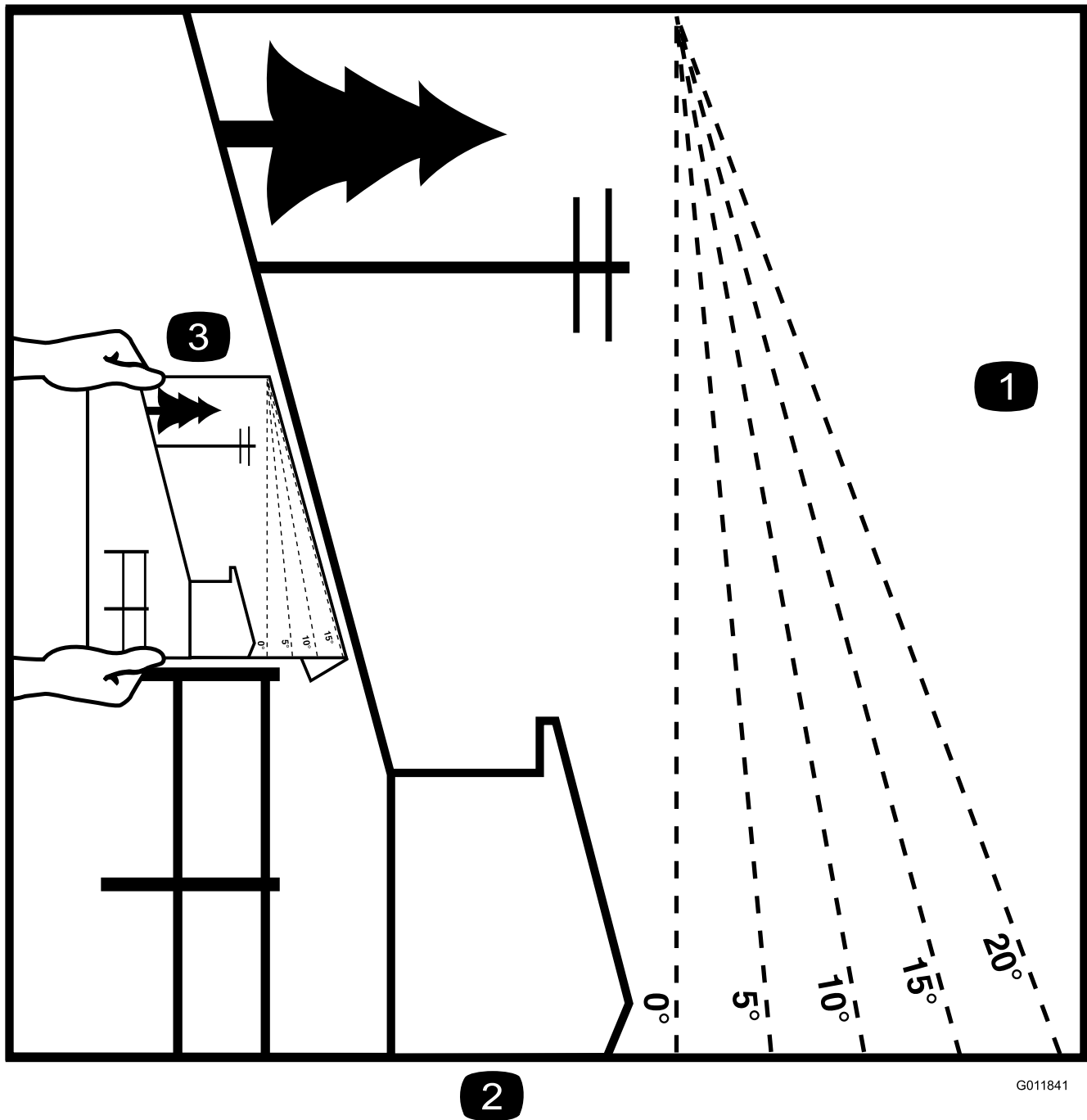

Figuur 3

Deze pagina mag worden gekopieerd voor persoonlijk gebruik.

1. De maximale hellingshoek waarbij u de machine veilig kunt gebruiken is **15 graden**. Gebruik het hellingsschema om de hellingshoek te bepalen voordat u de machine bedient. **Gebruik de machine niet op hellingen van meer dan 15 graden**. Langs de betreffende lijn van de aanbevolen hellingshoek vouwen.
2. Lijn deze rand uit met een verticaal oppervlak, bijvoorbeeld een boom, gebouw of hek.
3. Voorbeeld van het vergelijken van de hellingshoek met de gevouwen rand

Veiligheids- en instructiestickers



Veiligheidsstickers en veiligheidsinstructies zijn gemakkelijk zichtbaar voor de bestuurder en bevinden zich bij plaatsen waar gevaar kan ontstaan. Vervang alle beschadigde of verdwenen stickers.

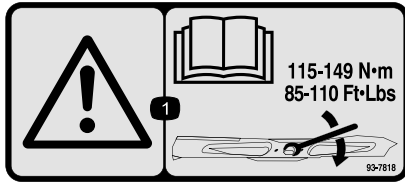

93-7818

decal93-7818

1. Waarschuwing – Lees de *Gebruikershandleiding* voor instructies om de mesbout/moer vast te zetten met een torsie van 115 tot 149 N·m.

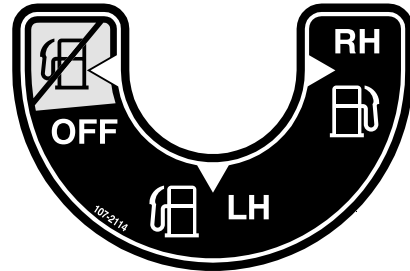

107-2114

decal107-2114

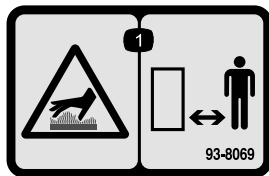

93-8069

decal93-8069

1. Heet oppervlak/gevaar voor brandwonden – Blijf op een veilige afstand van een heet oppervlak.



98-4387

decal98-4387

1. Waarschuwing – Draag gehoorbescherming.

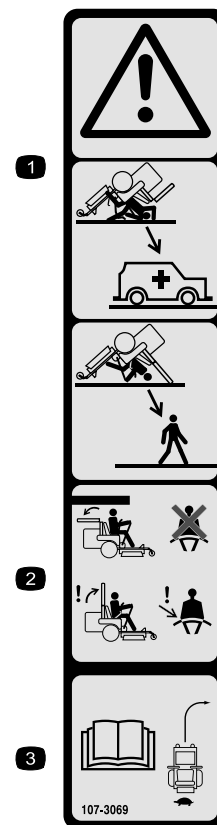

107-3069

decal107-3069

1. Waarschuwing – Er is geen omkantelbeveiliging als de rolbeugel omlaag is geklapt.
2. Om lichamelijk of dodelijk letsel te voorkomen als de machine omkantelt, moet u de rolbeugel in de omhoog geklapte en vergrendelde positie houden en de veiligheidsgordel omdoen. Klap de rolbeugel uitsluitend omlaag als dit absoluut noodzakelijk is; als de rolbeugel omlaag is geklapt, mag u de veiligheidsgordel niet omdoen.
3. Lees de *Gebruikershandleiding*; rij langzaam en voorzichtig.

TORO Landscape Contractor Equipment

THIS COOLING SYSTEM PROTECTED BY:



Shellzone® DEX-COOL®* Extended Life Antifreeze/Coolant

- † Top off with Shellzone® DEX-COOL®* Extended Life Antifreeze/Coolant.
- † Suggested change interval is at 4 years or 4,000 hours of service.
- † Do not mix with conventional coolants.
- † Ask for Shellzone® DEX-COOL®* Extended Antifreeze/Coolant at your local auto parts store.



DEX-COOL is a registered trademark of General Motors Corp. 104-2449

104-2449

decal104-2449

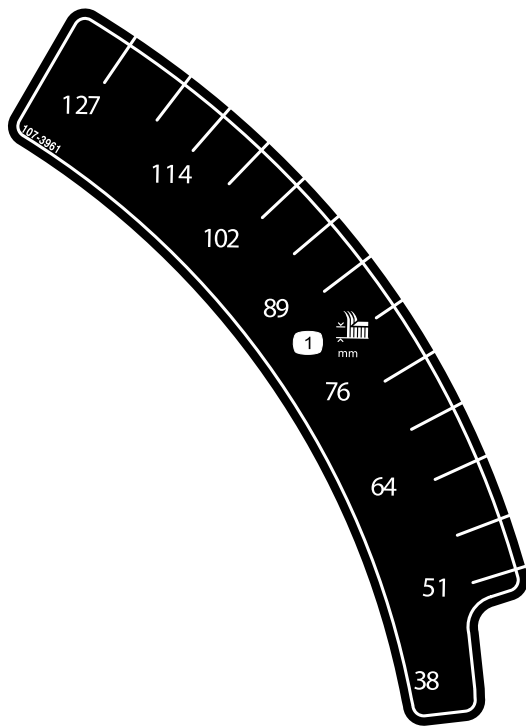

107-3961

decal107-3961

1. Maaihoogte in millimeters

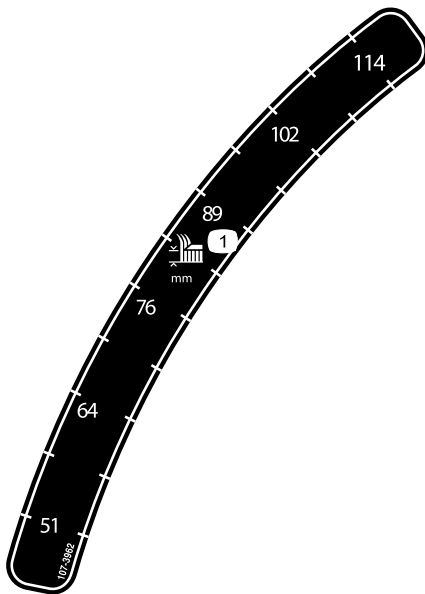

107-3962

decal107-3962

1. Maaihoogte in millimeters

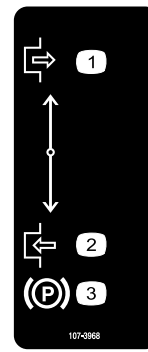

107-3968

decal107-3968

1. Uitschakelen
2. Inschakelen
3. Parkeerrem

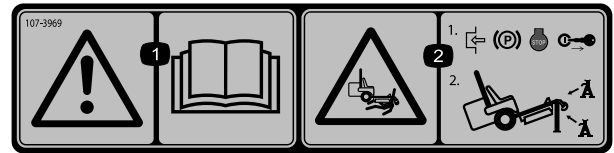

107-3969

decal107-3969

1. Waarschuwing – Lees de *Gebruikershandleiding*.
2. Ledematen kunnen bekneld raken, maaimachine – Stel de parkeerrem in werking, zet de motor af en verwijder het sleuteltje uit het contact voordat u werkzaamheden onder de maaimachine gaat verrichten.

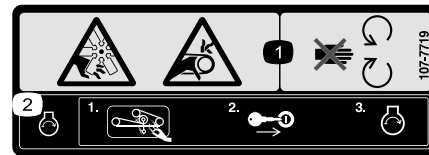

107-7719

decal107-7719

1. Ledematen kunnen worden gesneden/geamputeerd en worden gegrepen, ventilator, riem – Blijf uit de buurt van bewegende onderdelen.
2. Voordat u de motor start, moet u gras en vuil onder de aandrijfriemen en poelies van het maaidek verwijderen; steek vervolgens het sleuteltje in het contact en start de motor.

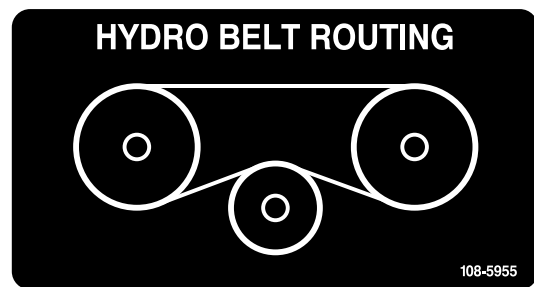

108-5955

decal108-5955

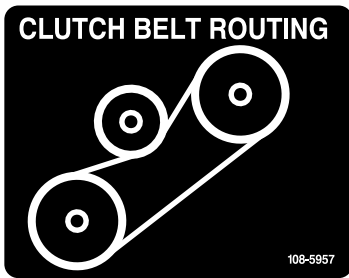

108-5957

decal108-5957

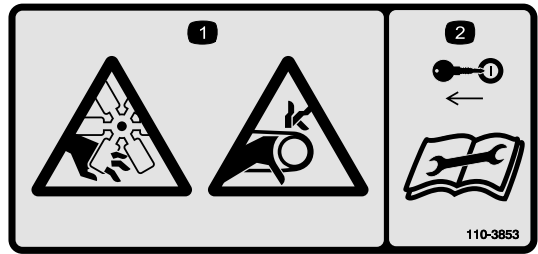

110-3853

decal110-3853

1. Ledematen kunnen worden gesneden/geamputeerd en worden gegrepen, ventilator, riem.
2. Verwijder het sleuteltje uit het contact en lees de instructies voordat u service- of onderhoudswerkzaamheden uitvoert.

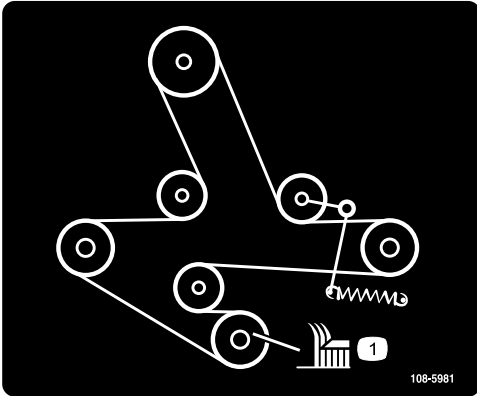

108-5981

decal108-5981

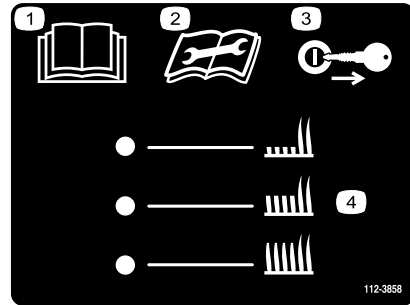

112-3858

decal112-3858

1. Lees de *Gebruikershandleiding*.
2. Lees de instructies voordat u service- of onderhoudswerkzaamheden uitvoert.
3. Haal het sleuteltje uit het contact voordat u de maaihoogte afstelt.
4. Maaihoogte-instellingen

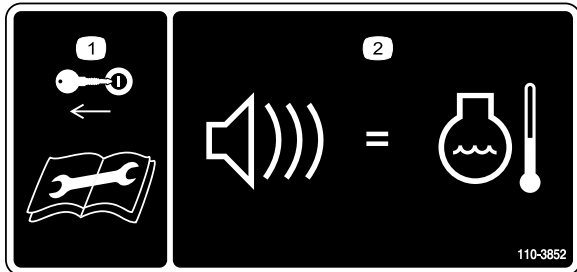

110-3852

decal110-3852

1. Verwijder het sleuteltje uit het contact en lees de instructies voordat u service- of onderhoudswerkzaamheden uitvoert.
2. Ononderbroken toon geeft aan dat de motor oververhit raakt.

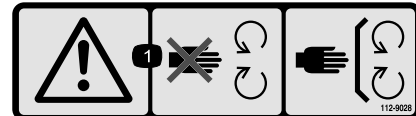

112-9028

decal112-9028

1. Waarschuwing – Blijf uit de buurt van bewegende onderdelen; laat alle beschermplaten op hun plaats.

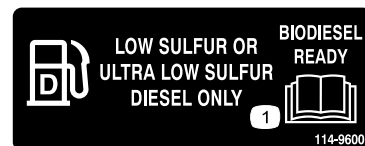

114-9600

decal114-9600

1. Lees de *Gebruikershandleiding*.



115-4212

decal115-4212

1. Peil van de hydraulische vloeistof
2. Lees de *Gebruikershandleiding*.
3. Waarschuwing – Raak het hete oppervlak niet aan.



119-0397

decal119-0397

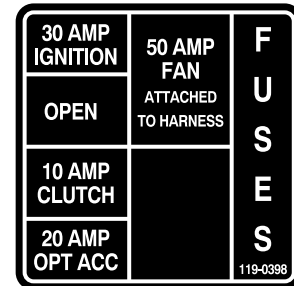

119-0398

decal119-0398

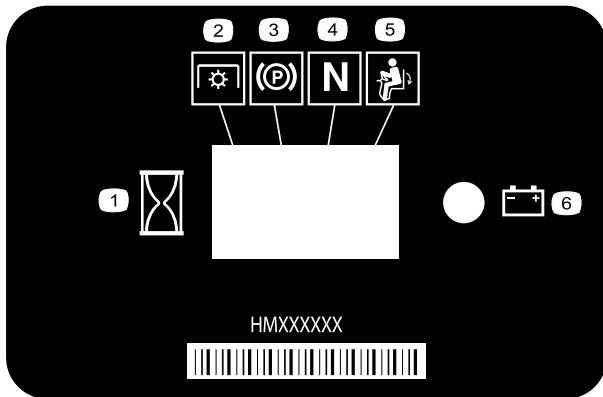

116-5610

decal116-5610

1. Urenteller
2. Aftakasschakelaar
3. Parkeerrem
4. Neutraalstand
5. Dodemansschakelaar
6. Accu

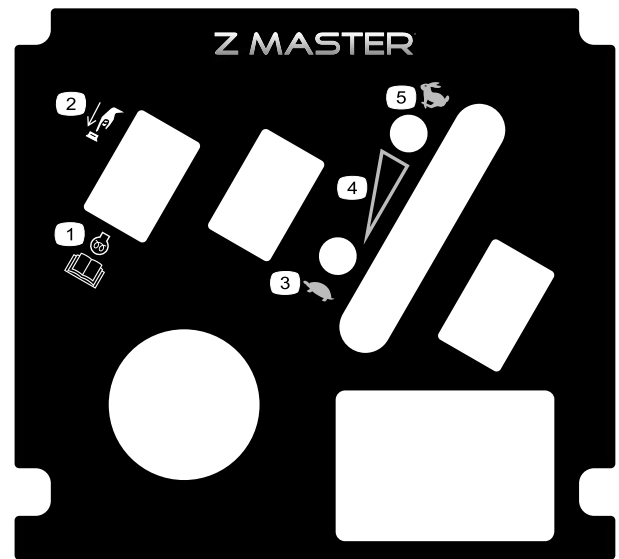

121-7562

decal121-7562

1. Druk in om te starten
2. Lees de *Gebruikershandleiding* voor meer informatie over het voorverwarmen van de motor.
3. Langzaam
4. Traploze snelheidsregelaar
5. Snel

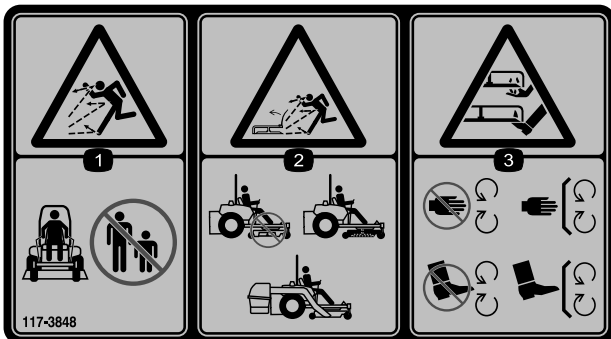

117-3848

decal117-3848

1. De machine kan voorwerpen uitwerpen – Houd omstanders op een veilige afstand van de machine.
2. Maaier kan voorwerpen uitwerpen – Gebruik de machine niet zonder dat de grasgeleider, de afsluiter van de afvoer of het grasopvangsysteem is gemonteerd.
3. Handen of voeten kunnen worden gesneden/geamputeerd – Blijf uit de buurt van bewegende delen; houd alle beschermende delen op hun plaats.

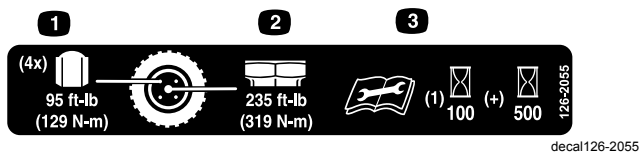

126-2055

1. Torsie van wielmoer 129 N·m (4x)
2. Torsie van wielnaafmoer 319 N·m
3. Lees de Gebruikershandleiding voordat u onderhoudswerkzaamheden uitvoert en zorg ervoor dat u de inhoud begrijpt. Controleer de torsie na de eerste 100 bedrijfsuren en vervolgens elke 500 bedrijfsuren.

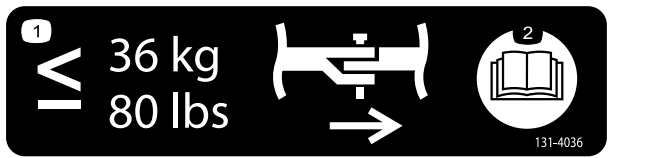

131-4036

1. Het maximale sleepvermogen van de trekstang 36 kg.
2. Lees de *Gebruikershandleiding*.

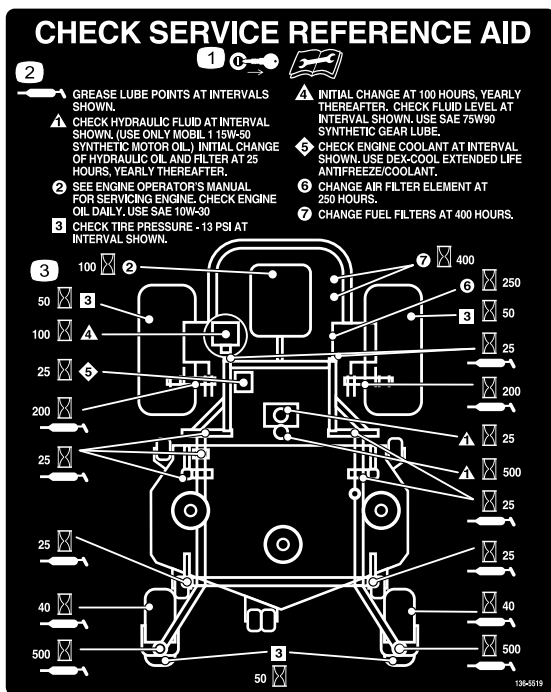

136-5519

1. Verwijder het sleuteltje en lees de *Gebruikershandleiding* voordat u onderhoud uitvoert.
2. Smeerpunt
3. Onderhoudsinterval (uren)

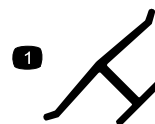

decaloemmarkt

Merkteken van fabrikant

1. Geeft aan dat het mes onderdeel van een originele Toro maaimachine is.

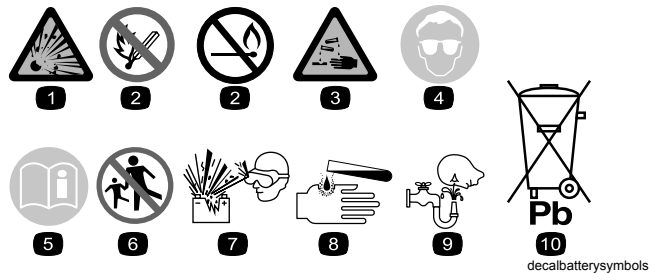

Symbolen op accu

Sommige of alle symbolen staan op de accu

1. Risico van explosie
2. Niet roken. Geen open vuur of vonken
3. Risico van bijtende vloeistof/chemische brandwonden
4. Draag oogbescherming.
5. Lees de *Gebruikershandleiding*.
6. Houd omstanders op een veilige afstand van de accu.
7. Draag oogbescherming; explosieve gassen kunnen blindheid en ander letsel veroorzaken.
8. Accuzuur kan blindheid of ernstige brandwonden veroorzaken.
9. Ogen direct met water spoelen en snel arts raadplegen.
10. Bevat lood; niet weggooien

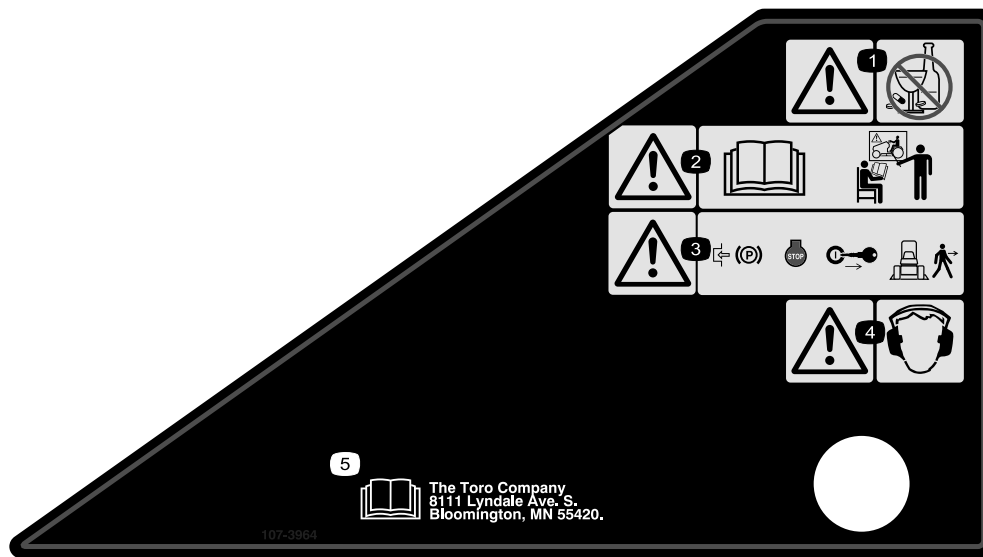

decal107-3964

107-3964

1. Waarschuwing – Gebruik geen drugs of alcohol.
2. Waarschuwing – Lees de *Gebruikershandleiding* en zorg ervoor dat u instructie in het gebruik krijgt.
3. Waarschuwing – Stel de parkeerrem in werking, zet de motor af en verwijder het sleuteltje uit het contact voordat u de machine verlaat.
4. Waarschuwing – Draag gehoorbescherming.
5. Lees de *Gebruikershandleiding*.

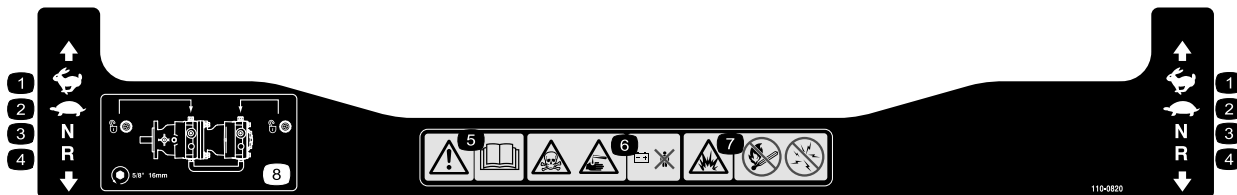

decal110-0820

110-0820

1. Snel
2. Langzaam
3. Neutraalstand
4. Achteruit
5. Waarschuwing – Lees de *Gebruikershandleiding*.
6. Gevaar voor vergiftiging en risico van bijtende vloeistof/chemische brandwonden – Houd kinderen op veilige afstand van de accu.
7. Gevaar voor ontploffing—Geen vonken of vuur en niet roken.
8. Om de tractieaandrijving te ontgrendelen, draait u de omloopklep 1 hele slag linksom met behulp van een sleutel van 16 mm.



132-0871

decal132-0871

Opmerking: Deze machine voldoet aan de tests die de statische breedte- en lengtestabiliteit meten en die standaard zijn in de sector. De maximale aanbevolen hellingshoek wordt vermeld op de sticker. Raadpleeg de instructies voor gebruik van de machine op hellingen in de *Gebruikershandleiding* en de omstandigheden waarin u de machine zou gebruiken om na te gaan of u de machine op een bepaalde dag en op het terrein in kwestie kunt gebruiken. Veranderingen in het terrein kunnen tot gevolg hebben dat de machine anders reageert op hellingen. Laat de maai-eenheden indien mogelijk neer op de grond wanneer u de machine op een helling gebruikt. Als u de maai-eenheden omhoog brengt op hellingen, kan de machine onstabiel worden.

1. Waarschuwing – Lees de *Gebruikershandleiding*, gebruik deze machine uitsluitend als u hierin getraind bent; draag gehoorbescherming.
2. Ledematen kunnen worden gesneden/geamputeerd en worden gegrepen – Houd uw handen uit de buurt van bewegende onderdelen; laat alle beveiligingen op hun plaats.
3. Gevaar op weggeslingerde objecten – Houd omstanders op een afstand.
4. Gevaar, oprijplaat – Gebruik geen dubbele oprijplaat bij het laden op een aanhanger. Gebruik een enkele oprijplaat die breed genoeg is voor de machine en die een hellingshoek heeft van minder dan 15° . Rij achteruit de oprijplaat op en rij vooruit de oprijplaat af.
5. Risico op lichamelijk letsel – Vervoer geen passagiers; kijk achterom als u achteruit maait.
6. Kantelgevaar op hellingen – Gebruik de machine niet op hellingen in de buurt van water of op hellingen van meer dan 15° .

Algemeen overzicht van de machine

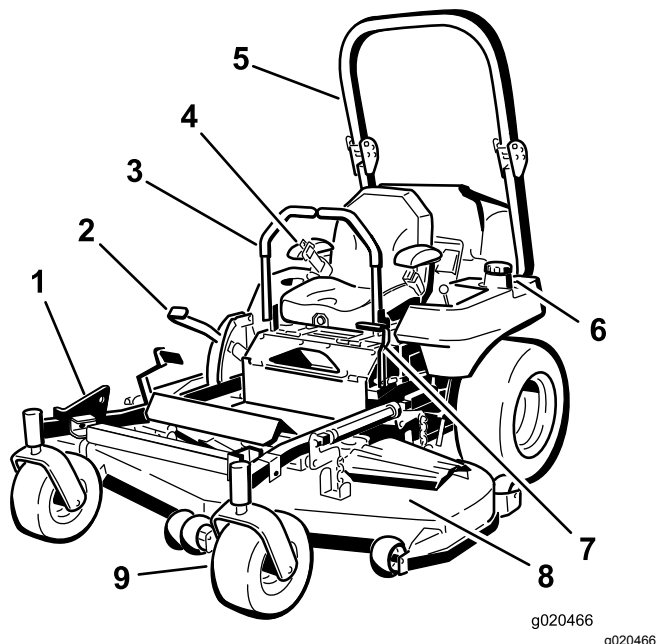

Figuur 4

- | | |
|----------------------|------------------------------------|
| 1. Z Stand® | 6. Brandstoftankdop (beide kanten) |
| 2. Maaihoogtehendel | 7. Parkeerremhendel |
| 3. Rijkhendel | 8. Maaidek |
| 4. Veiligheidsgordel | 9. Zwenkwiel |
| 5. Rolbeugel | |

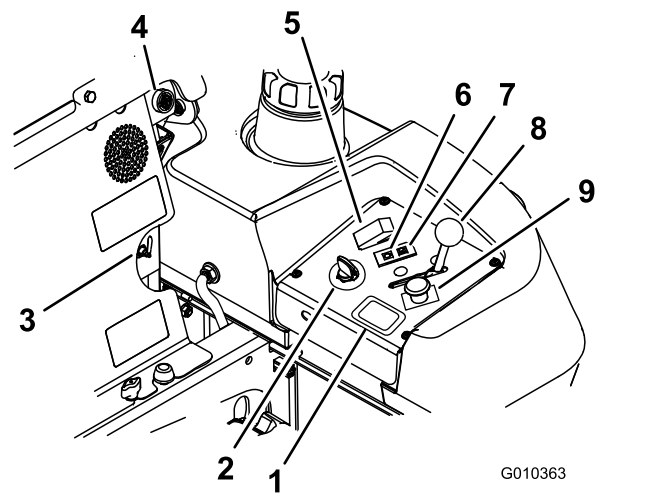

Figuur 5

- | | |
|-------------------------------------|------------------------------------|
| 1. Urenteller | 6. Indicatielampje van gloeibougie |
| 2. Contactschakelaar | 7. Lampje motortemperatuur |
| 3. Brandstofafsluitklep | 8. Gashendel |
| 4. Akoestisch waarschuwings signaal | 9. Aftakasschakelaar |
| 5. Schakelaar gloeibougie | |

Bedieningsorganen

Zorg ervoor dat u vertrouwd bent met alle bedieningsorganen voordat u de motor start en de machine gebruikt (Figuur 4 en Figuur 5).

Urenteller

De urenteller registreert het aantal uren dat de motor in bedrijf is geweest. De urenteller werkt als de motor loopt. Gebruik deze tijden om regelmatig onderhoudswerkzaamheden te plannen (Figuur 6).

Indicators veiligheidssysteem

Er staan symbolen op de urenteller die met een zwarte driehoek aangeven dat het veiligheidssysteem juist aangebracht is (Figuur 6).

Accu-indicatielampje

Als u het contactsleuteltje voor het eerst gedurende een paar seconden in de stand AAN zet, wordt de accuspanning weergegeven in het gebied waar normaal de uren worden weergegeven.

Het acculampje wordt ingeschakeld wanneer u het contact inschakelt en wanneer de lading zich onder het juiste bedrijfsniveau bevindt (Figuur 6).

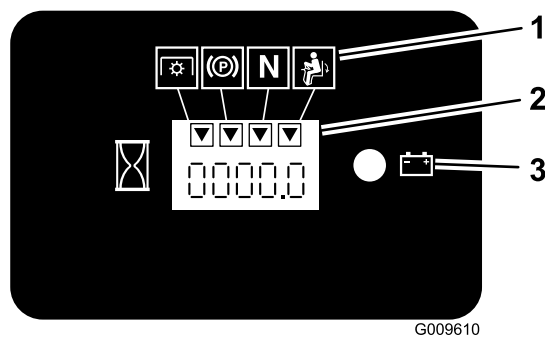

Figuur 6

1. Symbolen veiligheidssysteem
2. Urenteller
3. Acculampje

Gashendel

De gashendel regelt het motortoerental en zorgt voor een continu verstelbare regeling van LANGZAAM tot SNEL (Figuur 5).

Maimeschakelaar (aftakas, PTO)

Met de messchakelaar (aftakas) schakelt u de aandrijving naar de maimesen in of uit (Figuur 5).

Vergrendelde neutraalstand

De VERGRENDELDE NEUTRAALSTAND wordt gebruikt met het veiligheidssysteem en wordt gebruikt om de NEUTRAALSTAND te bepalen.

Ontstekingschakelaar

Start de motor van de maaier met deze schakelaar. Hij heeft 3 standen: START, LOPEN en UIT.

Lampje gloeibougie

Het indicatielampje van de gloeibougie gaat branden als u de knop van de gloeibougie inschakelt (Figuur 5).

Schakelaar gloeibougie

Deze schakelaar stelt de gloeibougie in werking. Het lampje van de gloeibougie gaat dan branden. Houd de schakelaar van de gloeibougie 10 seconden ingedrukt voordat u de motor start.

Lampje motortemperatuur

Het temperatuurlampje gaat branden als de motor oververhit raakt (Figuur 5).

Akoestisch waarschuwingssignaal

Deze machine is voorzien van een akoestisch signaal om de gebruiker te waarschuwen dat hij de motor moet afzetten. Anders kan de motor beschadigd raken door oververhitting; zie [Onderhoud koelsysteem \(bladz. 50\)](#).

Brandstofafsluitklep

De brandstofafsluitklep bevindt zich achter de bestuurdersstoel.

Sluit de brandstofafsluitklep wanneer u de machine transporteert of stalt.

Beweeg de afsluitklep naar links of rechts voor gebruik.

Werktuigen/accessoires

Een selectie van door Toro goedgekeurde werktuigen en accessoires is verkrijgbaar voor gebruik met de machine om de mogelijkheden daarvan te verbeteren en uit te breiden. Neem contact op met een erkende servicedealer of distributeur of bezoek www.Toro.com voor een lijst van alle goedgekeurde werktuigen en accessoires.

Gebruiksaanwijzing

Opmerking: Bepaal vanuit de normale bedieningspositie de linker- en rechterzijde van de machine.

Voor gebruik

Veiligheidsinstructies voorafgaand aan het werk

Algemene veiligheid

- Laat kinderen of personen die geen instructie hebben ontvangen, de machine nooit gebruiken of onderhoudswerkzaamheden daaraan verrichten. Plaatselijke voorschriften kunnen nadere eisen stellen aan de leeftijd van degene die met de machine werkt. De eigenaar is verantwoordelijk voor de instructie van alle bestuurders en technici.
- Zorg ervoor dat u vertrouwd raakt met de bedieningsorganen en de veiligheidssymbolen, en weet hoe u de machine veilig kunt gebruiken.
- Zorg ervoor dat u weet hoe u de machine en de motor snel kunt stoppen.
- Controleer of de dodemansknoppen, de veiligheidsschakelaars en de veiligheidsschermen zijn bevestigd en naar behoren werken. Gebruik de machine uitsluitend als deze naar behoren werkt.
- Controleer voordat u begint te maaien altijd de machine om zeker te zijn dat de messen, de mesbouten en het maaimechanisme in goede staat zijn. Vervang versleten of beschadigde messen en bouten altijd als complete set om een goede balans te behouden.
- Inspecteer het terrein waarop u de machine gaat gebruiken en verwijder voorwerpen die de machine kan uitwerpen.
- Inspecteer het terrein om na te gaan welke accessoires en werktuigen nodig zijn om de machine veilig en goed te gebruiken.

Brandstofveiligheid

- Wees uiterst voorzichtig bij het omgaan met benzine om persoonlijk letsel en materiële schade te voorkomen. Brandstofdampen zijn ontvlambaar en explosief.
- Doof alle sigaretten, sigaren, pijpen en andere ontstekingsbronnen.
- Gebruik uitsluitend een goedgekeurd vat of blik voor de brandstof.

- Wanneer de motor loopt of heet is, mag u de brandstofdop niet verwijderen of geen brandstof toevoegen.
- Vul de machine niet binnen een gebouw bij met brandstof.
- Sla de machine en de brandstofhouder niet op op plaatsen waar open vlammen, vonken of waakvlammen (b.v. van een boiler of andere toestellen) aanwezig kunnen zijn.
- Vul brandstofvaten niet in een voertuig, vrachtwagen of op een aanhanger met kunststof beplating. Plaats vaten die u wilt vullen altijd op de grond, uit de buurt van uw voertuig.
- Laad de machine uit de vrachtwagen of aanhanger en vul deze bij met brandstof wanneer ze op de grond staat. Als dit niet mogelijk is, vul dan brandstof bij met een draagbaar vat in plaats van met een vulpistool van een pomp.
- Gebruik de machine uitsluitend als het complete uitlaatsysteem is gemonteerd en naar behoren werkt.
- Houd het vulpistool in contact met de rand van de benzinetank of het vat tot het tanken voltooid is. Gebruik geen vergrendeling voor het vulpistool.
- Als u brandstof morst op uw kleding dient u zich onmiddellijk om te kleden. Eventueel gemorste brandstof opnemen.
- Doe de brandstoftank nooit te vol. Plaats de brandstofdop terug en maak hem stevig vast.
- Brandstof in een goedgekeurd vat of blik en buiten bereik van kinderen bewaren. Koop nooit meer benzine dan u in 30 dagen kunt opmaken.
- Vul de brandstoftank niet helemaal. Vul de brandstoftank totdat het peil 6 mm tot 13 mm van de onderkant van de vulbuis staat. Deze geeft de brandstof in de tank ruimte om uit te zetten.
 - Voorkom dat u dampen lange tijd inademt.
 - Houd uw gezicht uit de buurt van het vulpistool en de opening van de brandstoftank.
 - Vermijd contact met de huid; spoel gemorste vloeistof af met water en zeep.

Aanbevolen brandstof

De motor loopt op schone verse dieselbrandstof met een octaangetal van minimaal 40. Koop brandstof in hoeveelheden die binnen 30 dagen kunnen worden gebruikt zodat u altijd verse brandstof heeft.

Gebruik zomerbrandstof (nr. 2-D) bij temperaturen boven -7 °C en winterbrandstof (nr. 1-D of nr. 1-D/2-D-mengsel) bij temperaturen onder -7 °C. Gebruik van winterdieselbrandstof bij lage temperaturen biedt een lager vlammpunt en een lager

stolpunt. Dit vergemakkelijkt het starten en vermindert de kans van een chemische scheiding van de brandstof als gevolg van lage temperaturen (vorming van was, waardoor de filters verstopt kunnen raken).

Zomerdieselbrandstof gebruiken bij temperaturen boven -7 °C draagt bij aan een langere levensduur van de onderdelen van de pomp.

Belangrijk: Gebruik geen kerosine of benzine in plaats van dieselbrandstof. Als u deze waarschuwing niet in acht neemt, kan dit leiden tot beschadiging van de motor.

Geschikt voor biodiesel

Deze machine kan ook gebruik maken van een dieselmengsel tot maximaal B20 (20% biodiesel, 80% petrodiesel). Het deel petrodiesel moet een laag of ultralaag zwavelgehalte hebben.

Neem de volgende voorzorgsmaatregelen in acht:

- Her deel biodiesel van de brandstof moet voldoen aan de specificatie ASTM D6751 of EN 14214.
- Het dieselmengsel moet beantwoorden aan ASTM D975 of EN 590.
- Gelakte oppervlakken kunnen worden beschadigd door biodiesel.
- Gebruik B5 (biodieselinhoud 5%) of mengsels met een lager percentage in koud water.
- Controleer afdichtingen, slangen en pakkingen, die in contact met brandstof komen, omdat zij in de loop der tijd hierdoor kunnen worden aangetast.
- De kans bestaat dat een brandstoffilter na verloop van tijd verstopt raakt, nadat u bent overgestapt op een biodieselmengsel.
- Neem contact op met uw leverancier als u informatie over biodiesel wenst.

Brandstoftank vullen

1. Parkeer de machine op een horizontaal oppervlak.
2. Schakel de motor uit en stel de parkeerrem in werking.
3. Reinig het gebied rond de dop van de brandstoftank.
4. Vul de tank tot aan de onderkant van de vulbuis.

Opmerking: Vul de brandstoftank niet helemaal. Vul de tank tot aan de onderkant van de vulbuis. Dit geeft de brandstof in de tank ruimte om uit te zetten.

Brandstoftanks wisselen

Belangrijk: Laat de machine niet zonder brandstof vallen, want dit kan de machine beschadigen.

De brandstofafsluitklep bevindt zich achter de linkerkant van de stoel.

De machine heeft 2 brandstoftanks. Een tank bevindt zich op de linkerkant en een tank op de rechterkant. Elke tank is aangesloten op de brandstofafsluitklep. Hiervandaan loopt een gemeenschappelijke brandstofslang naar de motor (Figuur 7).

Om de linkerbrandstoftank te gebruiken, moet u de brandstofafsluitklep naar links draaien. Om de rechterbrandstoftank te gebruiken, moet u de brandstofafsluitklep naar rechts draaien (Figuur 7).

Sluit de brandstofafsluitklep voordat u de machine transporteert of stalt.

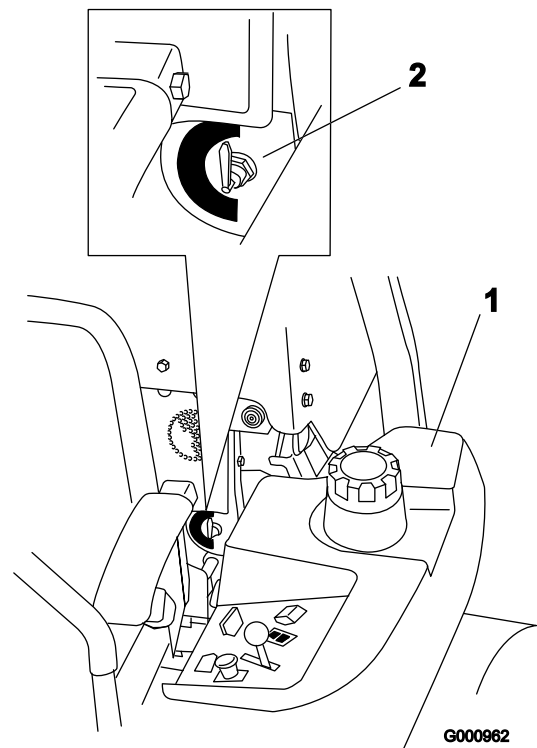

Figuur 7

1. Linker brandstoftank
2. Brandstofafsluitklep

Het motoroliepeil controleren

Voordat u de motor start en de machine in gebruik neemt, moet u het oliepeil in het carter van de motor controleren; zie [Het motoroliepeil controleren \(bladz. 40\)](#).

Een nieuwe machine inrijden

Een nieuwe motor heeft tijd nodig om vol vermogen te ontwikkelen. Maai-eenheden en aandrijfsystemen hebben meer wrijving als zij nieuw zijn, waardoor de motor extra wordt belast. Houd er rekening mee dat een nieuwe machine een inrijperiode van 40 tot 50 bedrijfsuren nodig heeft om vol vermogen te ontwikkelen voor de beste prestaties.

De omkantelbeveiliging (rolbeugel) gebruiken

⚠ WAARSCHUWING

Om lichamelijk of dodelijk letsel te voorkomen als de machine omkantelt: houd de rolbeugel in de omhoog geklapte en vergrendelde stand en doe de veiligheidsgordel om.

Controleer of het achterste deel van de stoel is vastgezet met de stoelvergrendeling.

⚠ WAARSCHUWING

Er is geen omkantelbeveiliging als de rolbeugel omlaag is geklapt.

- Klap de rolbeugel uitsluitend omlaag als dit absoluut noodzakelijk is.
- Doe de veiligheidsgordel niet om als de rolbeugel omlaag is geklapt.
- Rij langzaam en voorzichtig.
- Klap de rolbeugel omhoog zodra de ruimte dit toelaat.
- Let goed op dat er voldoende ruimte boven de machine is (denk aan takken, deuropeningen, elektrische kabels) voordat u onder een object rijdt en zorg ervoor dat u dit niet raakt.

Belangrijk: Klap de rolbeugel uitsluitend omlaag als dit absoluut noodzakelijk is.

1. Maak de R-pennen los en verwijder de 2 pennen (Figuur 9).
2. Klap de rolbeugel omlaag (Figuur 8).

Opmerking: De rolbeugel kan in 2 standen omlaag worden geklapt; zie Figuur 8.

3. Plaats de 2 pennen en zet deze vast met de R-pennen (Figuur 9).

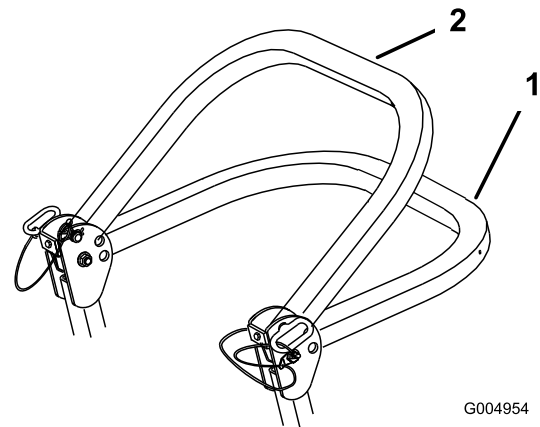

G004954

g004954

Figuur 8

1. Volledig neergelaten stand
2. Omlaag geklapt met de grasvanger gemonteerd

Belangrijk: Zorg dat u het achterste gedeelte van de stoel bevestigt met de stoelvergrendeling.

4. Om de rolbeugel omhoog te klappen, verwijdert u de R-pennen en de 2 pennen (Figuur 9).
5. Klap de rolbeugel omhoog, plaats de 2 pennen en zet deze vast met de R-pennen (Figuur 9).

Belangrijk: Doe altijd de veiligheidsgordel om als de rolbeugel omhoog is geklapt.

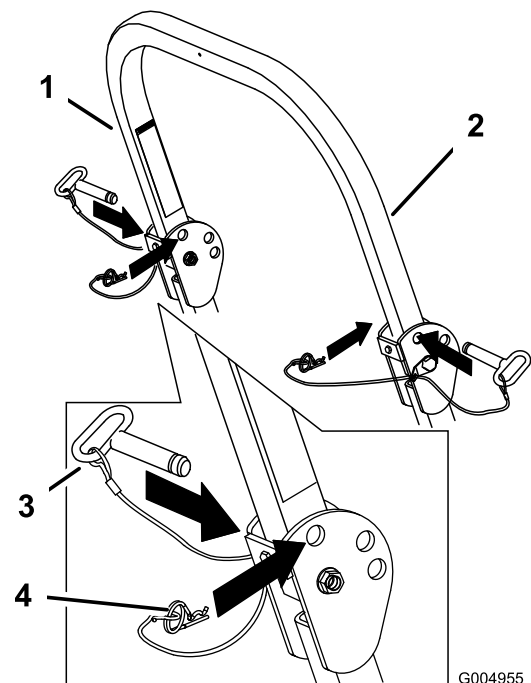

G004955

g004955

Figuur 9

1. Rolbeugel
2. Omhoog geklapte stand
3. Pen
4. R-pen

Veiligheid staat voorop

Lees alle veiligheidsinstructies in het hoofdstuk Veilige bediening. Met behulp van deze informatie kunt u voorkomen dat omstanders of uzelf letsel oplopen.

⚠ GEVAAR

Als u maait op nat gras of een steile helling bestaat de kans dat de wielen slippen en u de controle over de machine verliest.

- Gebruik de maaimachine niet op hellingen van meer dan 15 graden.
- Verminder uw snelheid en wees uiterst voorzichtig op hellingen.
- Gebruik de machine niet in de buurt van water.

⚠ GEVAAR

Wielen die over randen heen komen, kunnen tot gevolg hebben dat de machine omkantelt, hetgeen ernstig of dodelijk letsel dan wel verdrinking kan veroorzaken.

Gebruik de machine niet in de buurt van steile hellingen.

⚠ GEVAAR

De machine gebruiken met een omlaag geklapte rolbeugel kan leiden tot ernstig of dodelijk letsel als de machine omkantelt.

Houd de rolbeugel altijd in de volledig omhoog geklapte en vergrendelde stand en doe de veiligheidsgordel om.

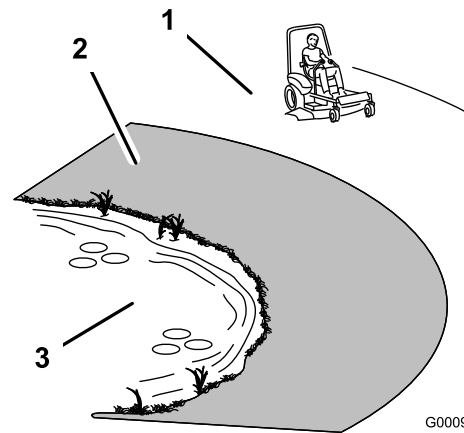

Figuur 10

1. Veilige zone – Gebruik de machine in deze zone op hellingen van minder dan 15 graden of vlakke gebieden.
2. Gevarezone – Gebruik een loopmaaier en/of een handtrimmer op hellingen van meer dan 15 graden en in de buurt van steile hellingen of water.
3. Water

⚠ VOORZICHTIG

Deze machine stelt de gebruiker bloot aan geluidsniveaus van meer dan 85 dBA. Bij langdurige blootstelling kan dit leiden tot gehoorbeschadiging.

Draag gehoorbescherming als u deze machine gebruikt.

Gebruik beschermende uitrusting voor uw ogen, oren, voeten en hoofd.

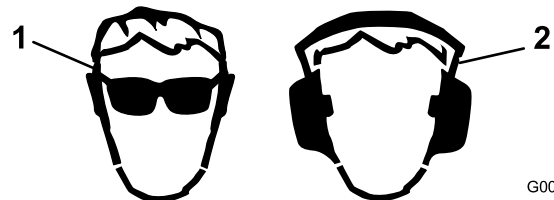

Figuur 11

1. Draag oogbescherming.
2. Draag gehoorbescherming.

Het veiligheidssysteem gebruiken

⚠ WAARSCHUWING

Niet-aangesloten of beschadigde interlockschakelaars kunnen onverwachte gevolgen hebben op de werking van de machine. Dit kan lichamelijk letsel veroorzaken.

- Laat de interlockschakelaars ongemoeid.
- Controleer elke dag de werking van de interlockschakelaars en vervang beschadigde schakelaars voordat u de machine weer in gebruik neemt.

Werking van het veiligheidssysteem

Het veiligheidssysteem is bedoeld om starten van de motor alleen mogelijk te maken wanneer:

- de parkeerrem in werking is gesteld;
- de messchakelaar (aftakas) is uitgeschakeld;
- de rijkhendels in de vergrendelde NEUTRAALSTAND staan;

Het veiligheidssysteem zorgt er ook voor dat de motor wordt uitgezet wanneer de tractiehendels uit de vergrendelde stand worden gezet als de parkeerrem in werking is gesteld of als u de bestuurdersstoel verlaat terwijl de aftakas is ingeschakeld.

De urenteller is voorzien van symbolen om de gebruikers op de hoogte te stellen als het veiligheidssysteem in de juiste stand staat. Als het veiligheidssysteem zich in de juiste stand bevindt, wordt er een driehoekje verlicht in het betreffende hokje.

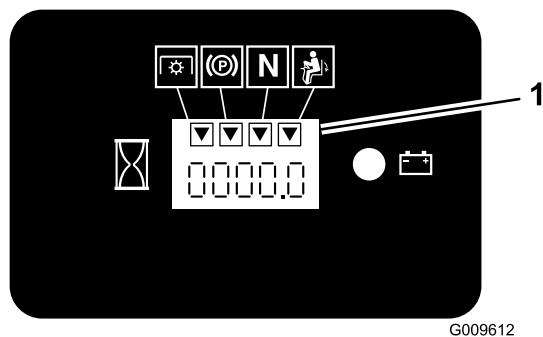

Figuur 12

1. De driehoekjes worden verlicht als het veiligheidssysteem zich in de juiste stand bevindt

Het veiligheidssysteem testen

Onderhoudsinterval: Bij elk gebruik of dagelijks

Controleer de werking van het veiligheidssysteem telkens voordat u de machine in gebruik neemt. Als het veiligheidssysteem niet werkt zoals hieronder wordt beschreven, moet u het direct laten repareren door een erkende servicedealer.

1. Neem plaats op de stoel, stel de parkeerrem in werking en schakel de messchakelaar (aftakas) IN. Probeer de motor te starten; de motor mag nu niet gaan draaien.
2. Neem plaats op de stoel, stel de parkeerrem in werking en schakel de messchakelaar (aftakas) UIT. Beweeg een van beide rijkhendels (uit de VERGRENDELDE NEUTRAALSTAND). Probeer de motor te starten; de motor mag nu niet gaan draaien. Herhaal voor de andere rijkhendel.
3. Neem plaats op de stoel, stel de parkeerrem in werking, schakel de messchakelaar UIT en zet de rijkhendels in de VERGRENDELDE NEUTRAALSTAND. Start nu de motor. Laat de motor lopen en zet de parkeerrem vrij, schakel de messchakelaar (aftakas) in en kom iets overeind uit de bestuurdersstoel. De motor moet afslaan.
4. Neem plaats op de stoel, stel de parkeerrem in werking, schakel de messchakelaar UIT en zet de rijkhendels in de VERGRENDELDE NEUTRAALSTAND. Start nu de motor. Als de motor loopt, centreert u een van beide rijkhendels en beweegt u deze (vooruit of achteruit). De motor moet nu stoppen. Herhaal deze procedure bij de andere rijkhendel.
5. Neem plaats op de stoel, schakel de parkeerrem uit, schakel de messchakelaar (aftakas) UIT en zet de rijkhendels in de VERGRENDELDE NEUTRAALSTAND. Probeer de motor te starten; de motor mag nu niet gaan draaien.

Bestuurdersstoel instellen

De stoel kan naar voren en naar achteren verschoven worden. De stand van de stoel moet zo zijn dat u de machine het best kunt bedienen en dat u comfortabel zit.

Om de bestuurdersstoel in te stellen, moet u de instelhendel zijwaarts bewegen. Hiermee ontgrendelt u de stoel (Figuur 13).

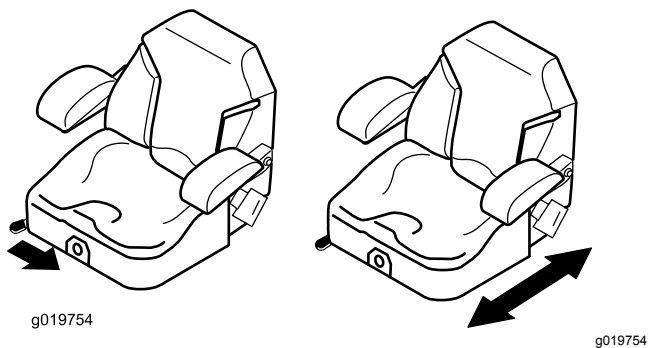

Figuur 13

Bestuurdersstoel ontgrendelen

1. Beweeg de stoel zo ver mogelijk naar achteren.
Opmerking: Dit voorkomt dat de stoel ergens tegen aan komt wanneer u hem omhoog brengt.
2. Duw de stoelvergrendeling naar achteren om de stoel te ontgrendelen.
3. Zet de stoel omhoog (Figuur 14).

Opmerking: Hierdoor kunt u bij het deel van de machine onder de stoel komen.

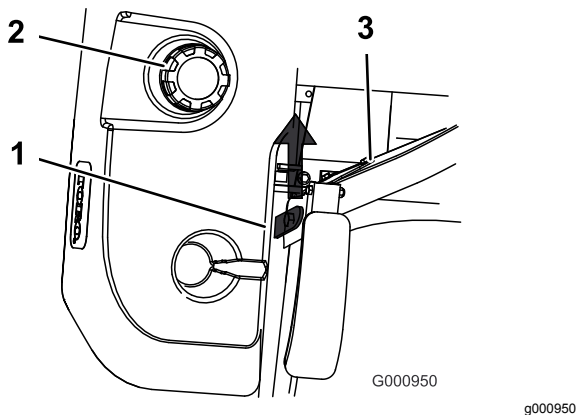

Figuur 14

- | | |
|-----------------------|----------|
| 1. Stoelvergrendeling | 3. Stoel |
| 2. Brandstoftankdop | |

De stoelophanging verstellen

De stoel kan worden versteld zodat u prettig en comfortabel kunt rijden. Zet de stoel in een stand die voor u het meest comfortabel is.

Om de stoel te verstellen, draait u de knop in een van beide richtingen om de meest comfortabele stand te verkrijgen (Figuur 15).

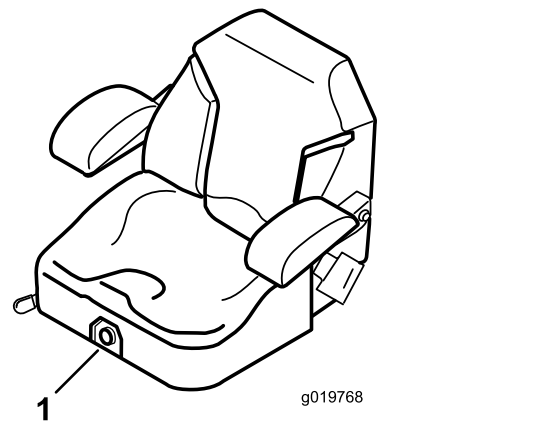

Figuur 15

1. Knop voor stoelophanging

Tijdens gebruik

Veiligheid tijdens het werk

Algemene veiligheid

- De eigenaar/gebruiker is verantwoordelijk voor ongelukken die persoonlijk letsel of materiële schade kunnen veroorzaken, en hij dient zulke ongelukken te voorkomen.
- Draag geschikte kleding, zoals een veiligheidsbril, gripvaste, stevige schoenen en gehoorbescherming. Draag lang haar niet los en draag geen juwelen.
- Gebruik de machine niet als u ziek, moe of onder de invloed van alcohol of drugs bent.
- Vervoer nooit passagiers op de machine en houd omstanders en huisdieren weg van de machine terwijl deze wordt gebruikt.
- Gebruik de machine uitsluitend bij een goede zichtbaarheid zodat u kuilen en verborgen gevaren kunt vermijden.
- Gebruik de machine niet op nat gras. Als de wielen hun grip verliezen, kan de machine gaan glijden.
- Controleer of alle aandrijvingen in de neutraalstand zijn, de parkeerrem in werking is gesteld en u zich in de bestuurderspositie bevindt voordat u de motor start.
- Houd uw handen en voeten uit de buurt van de maaidekken. Blijf altijd uit de buurt van de afvoeropening.
- Kijk achterom en omlaag voordat u achteruitrijdt om er zeker van te zijn dat de weg vrij is.
- Wees voorzichtig bij het naderen van blinde hoeken, struiken, bomen, en andere objecten die uw zicht kunnen belemmeren.

- Maai niet in de buurt van steile hellingen, greppels of dijken. De machine kan plotseling omslaan als een wiel over de rand komt, of als de rand instort.
- Stop de maaimessen als u niet daadwerkelijk maait.
- Stop de machine en controleer de maaimessen als u een vreemd voorwerp heeft geraakt of als de machine abnormaal begint te trillen. Voer alle noodzakelijke reparaties uit voordat u de machine weer in gebruik neemt.
- Verminder uw snelheid en wees voorzichtig als u een bocht maakt of wegen en voetpaden oversteekt met de machine. Verleen altijd voorrang.
- Schakel de aandrijving van de maai-eenheid uit en stop de motor voordat u de maaihoogte wijzigt (tenzij u deze kunt aanpassen vanuit de bestuurderspositie).
- Laat de motor nooit lopen in een ruimte waar uitlaatgassen zich kunnen verzamelen.
- Als u de machine verlaat, laat deze dan niet draaien.
- Doe het volgende voordat u de bestuurderspositie verlaat (inclusief het legen van de grasvangers of deblokkeren van het kanaal):
 - Parkeer de machine op een horizontaal oppervlak.
 - Schakel de aftakas uit en laat de werktuigen zakken.
 - Stel de parkeerrem in werking.
 - Zet de motor af en haal het sleuteltje uit het contact.
 - Wacht totdat alle bewegende onderdelen tot stilstand zijn gekomen.
- Gebruik de machine niet als het kan bliksemen.
- De machine niet gebruiken als sleepvoertuig.
- Verander de snelheid van de toerenregelaar niet en laat de motor het maximale toerental niet overschrijden.
- Gebruik alleen door Toro goedgekeurde accessoires en werktuigen.

Bescherming van de rolbeugel

- Verwijder de rolbeugel **niet** van de machine.
- Zorg dat u de veiligheidsgordel draagt en deze in een noodgeval snel kunt losmaken.
- Draag altijd uw veiligheidsgordel als de rolbeugel omhoog is geklapt.
- Controleer aandachtig of er obstakels zijn waar u onderdoor moet rijden, en zorg dat u ze niet raakt.
- Houd de rolbeugel in deugdelijke staat door deze regelmatig grondig te controleren op beschadiging,

en zorg dat alle bevestigingsmateriaal stevig is vastgedraaid.

- Vervang een beschadigde rolbeugel. Probeer niet om deze te repareren of aan te passen.

De machine veilig gebruiken op hellingen

- Verminder uw snelheid en wees extra voorzichtig op hellingen. Rijd omhoog en omlaag op hellingen. De toestand van het gras kan van invloed zijn op de stabiliteit van de machine.
- Vermijd bochten maken op hellingen. Als u toch een bocht moet maken, doe dit indien mogelijk langzaam en voorzichtig hellingafwaarts.
- Maak geen scherpe bochten met de machine. Wees voorzichtig als u de machine achteruitrijdt.
- Wees extra voorzichtig als u de machine gebruikt met werktuigen; deze kunnen de stabiliteit van de machine beïnvloeden.

Parkeerrem gebruiken

Stel de parkeerrem altijd in werking wanneer u de machine stopt of deze onbeheerd achterlaat.

De handrem inschakelen

⚠ WAARSCHUWING

De kans bestaat dat de parkeerrem de machine niet in stilstand houdt als deze op een helling is geparkeerd; hierdoor kan lichamelijk letsel of schade aan eigendommen ontstaan.

Parkeer nooit op een helling tenzij de wielen zijn vastgezet of geblokkeerd.

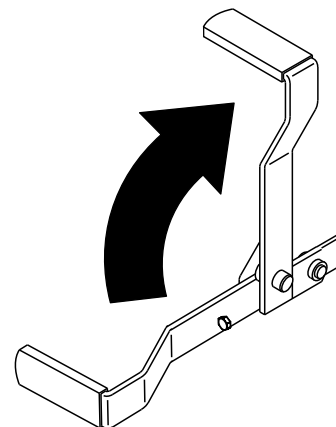

Figuur 16

g187227

De handrem uitschakelen

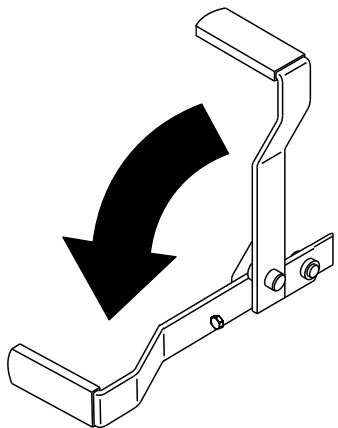

Figuur 17

g187226

De gashendel bedienen

De gashendel heeft twee standen: SNEL en LANGZAAM (Figuur 20).

Gebruik altijd de stand SNEL als u het maaidek inschakelt met de messchakelaar (aftakas).

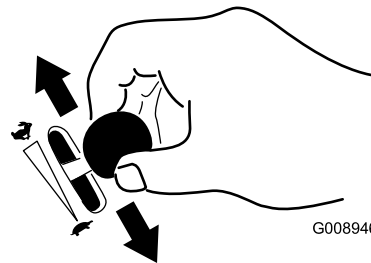

Figuur 20

G008946

g008946

De messchakelaar (aftakas) bedienen

De messchakelaar (aftakas) start en stopt de maaimessen en eventuele bekrachtigde werktuigen.

Messchakelaar (aftakas) inschakelen

Opmerking: De messchakelaar (aftakas) inschakelen met half gas of minder zorgt voor overmatige slijtage aan de aandrijfriemen.

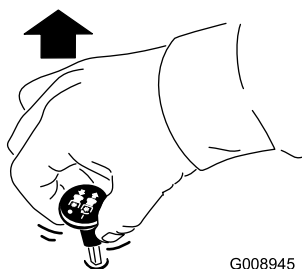

Figuur 18

G008945

g008945

Messchakelaar (aftakas) uitschakelen

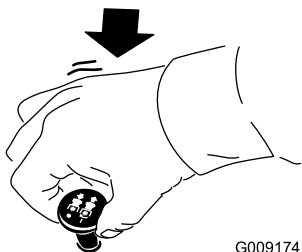

Figuur 19

G009174

g009174

De contactschakelaar bedienen

1. Draai het contact sleuteltje naar de stand START (Figuur 21).

Opmerking: Laat het sleuteltje los zodra de motor aanslaat.

Belangrijk: Stel de startmotor telkens niet langer dan 5 seconden in werking. Als de motor niet wil starten, moet u na elke poging 15 seconden wachten. Indien u deze instructies niet opvolgt, kan de startmotor doorbranden.

Opmerking: Mogelijk moet u verschillende keren proberen om de motor te starten als u de motor voor het eerst start nadat het brandstofsysteem helemaal zonder brandstof heeft gezeten.

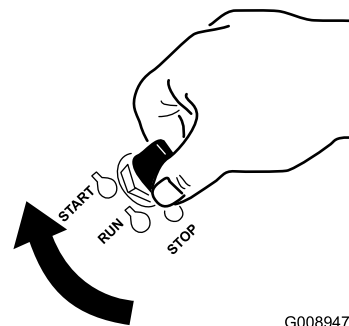

Figuur 21

G008947

g008947

2. Draai het contact sleuteltje op STOP om de motor af te zetten.

De motor starten en uitschakelen

Starten in normale weersomstandigheden

Belangrijk: Start de motor telkens niet langer dan 30 seconden per minuut om te voorkomen dat de startmotor oververhit raakt.

Opmerking: Meerdere startpogingen kunnen nodig zijn als u de motor voor de eerste keer start nadat er helemaal geen brandstof in het brandstofsysteem heeft gezeten.

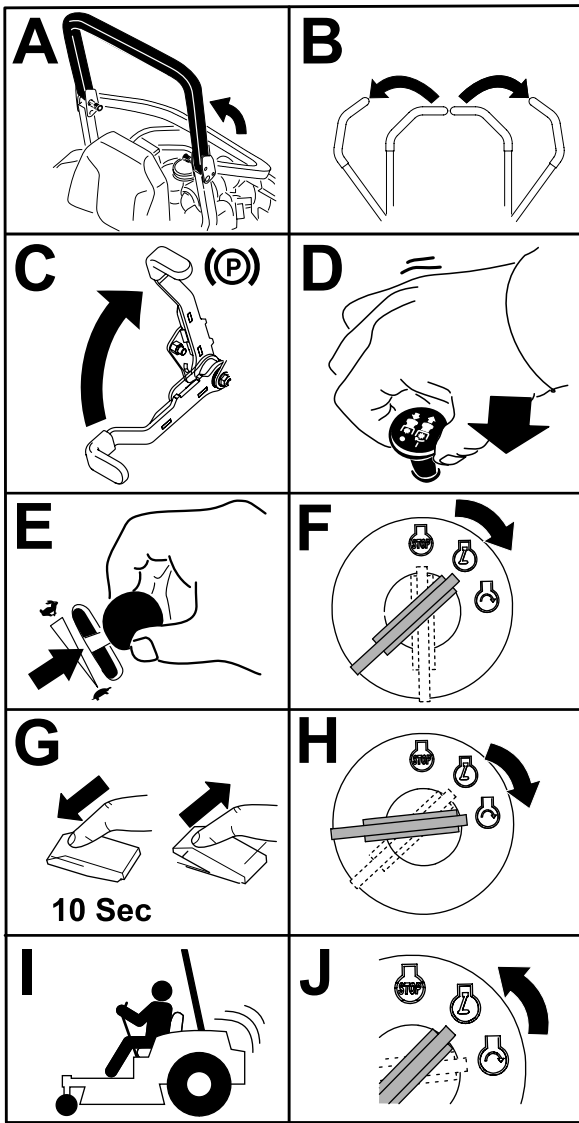

Figuur 22

G032593 g032593

De motor starten bij koud weer (beneden -5 °C)

Gebruik de juiste motorolie voor de starttemperatuur; zie [Motoroliepeil controleren/motorolie verversen \(bladz. 39\)](#).

Belangrijk: Start de motor telkens niet langer dan 30 seconden per minuut om te voorkomen dat de startmotor oververhit raakt.

Opmerking: Gebruik geen brandstof die nog over is van de zomer. Gebruik uitsluitend verse winterdieselbrandstof.

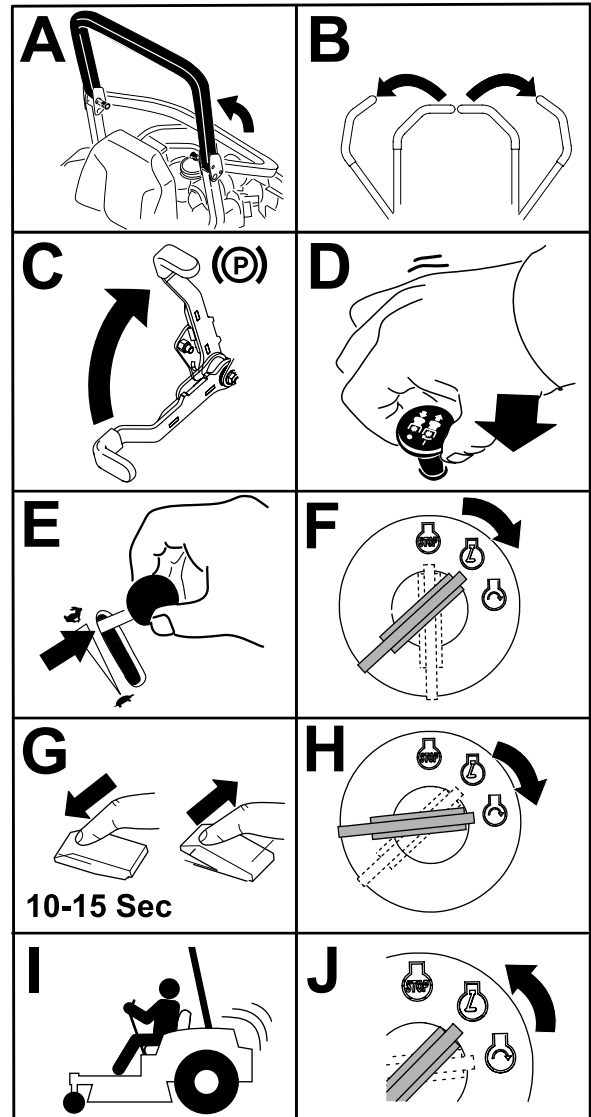

Figuur 23

G032594 g032594

De motor afzetten

⚠ VOORZICHTIG

Kinderen of omstanders kunnen letsel oplopen als zij de machine verplaatsen of proberen te bedienen terwijl deze onbeheerd is achtergelaten.

Verwijder altijd het sleuteltje uit het contact en stel de parkeerrem in werking wanneer u de machine onbeheerd achterlaat, ook al is het slechts voor een paar minuten.

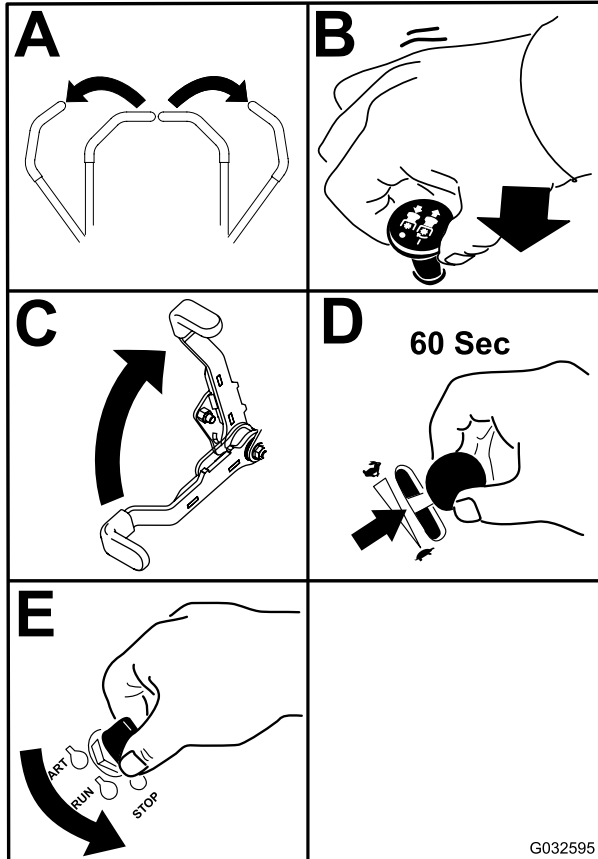

Figuur 24

Belangrijk: Zorg ervoor dat u de brandstofafsluitklep sluit voordat u de machine transporteert of stalt omdat er brandstof kan lekken uit de machine. Stel de parkeerrem in werking voordat u de machine transporteert. Zorg ervoor dat u het sleuteltje verwijdert omdat de kans bestaat dat de brandstofpomp in werking blijft waardoor de accu kan ontladen.

De rijhendels gebruiken

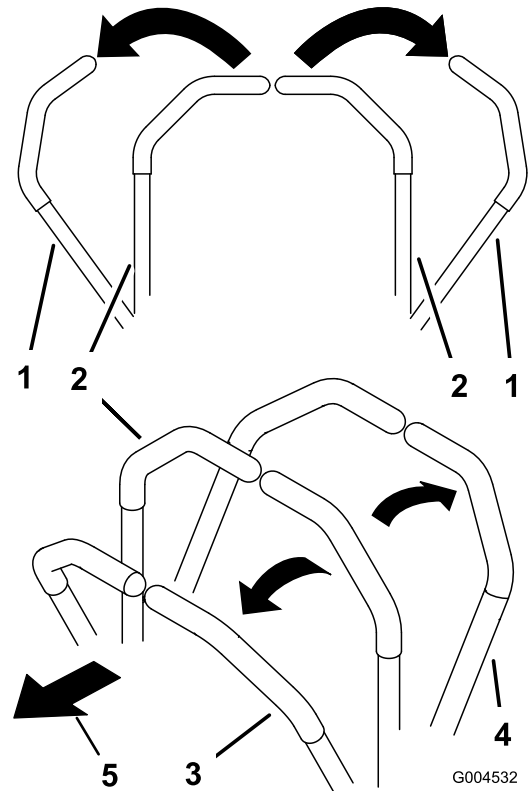

Figuur 25

1. Rijhendel – vergrendelde NEUTRAALSTAND
2. Centrale ontgrendelde
3. Vooruit
4. Achteruit
5. Voorkant van de machine stand

Met de machine rijden

De aandrijfwielen draaien onafhankelijk en worden aangedreven door hydraulische motoren op elke as. U kunt de wielen aan de ene zijde achteruit laten draaien en tegelijk die aan de andere zijde vooruit, waardoor de machine om zijn as draait in plaats van een bocht te maken. Zo is de machine veel wendbaarder, maar het kan wat tijd vergen eer u aangepast bent aan de manier waarop de machine beweegt.

Met de gashendel regelt u de snelheid van de motor, oftewel het toerental (in omwentelingen per minuut). Zet de gashendel op SNEL om de beste prestaties te verkrijgen. Laat de motor tijdens het maaien altijd vol gas draaien.

⚠ VOORZICHTIG

De machine kan zeer snel ronddraaien. De bestuurder kan de controle over de machine verliezen. Dit kan leiden tot lichamelijk letsel en schade aan de machine.

- Wees voorzichtig als u een bocht maakt.
- Verminder de snelheid van de machine voordat u een scherpe bocht maakt.

Vooruitrijden

Opmerking: De motor slaat af als u de tractiehendels beweegt terwijl de parkeerrem in werking is gesteld.

Om te stoppen, zet u beide rijhendels in de NEUTRAALSTAND.

1. Schakel de parkeerrem uit; zie [De handrem uitschakelen \(bladz. 23\)](#).
2. Zet de hendels in de middelste, ontgrendelde stand.
3. Om vooruit te rijden, duwt u de rijhendels langzaam naar voren ([Figuur 26](#)).

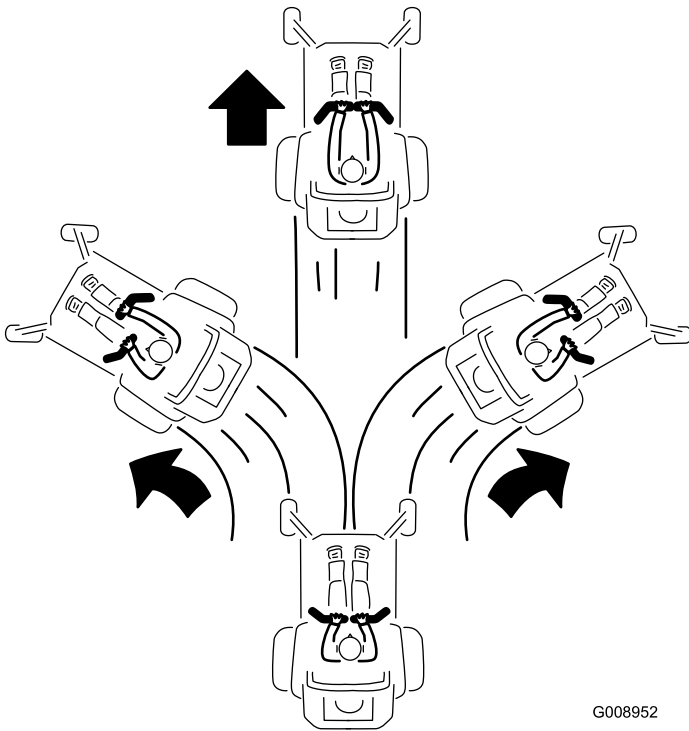

Figuur 26

G008952
g008952

Achteruitrijden

1. Zet de hendels in de middelste, ontgrendelde stand.
2. Om achteruit te rijden, trekt u de rijhendels langzaam naar achteren ([Figuur 27](#)).

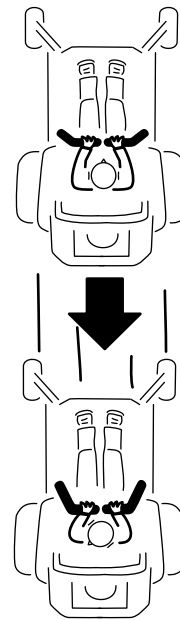

G008953

g008953

Figuur 27

De machine stoppen

Om de machine te stoppen, zet u de rijhendels in de NEUTRAALSTAND en dan in de VERGRENDELDE NEUTRAALSTAND, schakelt u de messchakelaar (aftakas) uit en draait u het contactsleuteltje naar de stand UIT.

Stel de parkeerrem in werking als u de machine verlaat. Denk erom dat u het sleuteltje uit het contact haalt.

⚠ VOORZICHTIG

Kinderen of omstanders kunnen letsel oplopen als zij de machine verplaatsen of proberen te bedienen terwijl deze onbeheerd staat.

Verwijder altijd het sleuteltje uit het contact en stel de parkeerrem in werking wanneer u de machine onbeheerd achterlaat, ook al is het slechts voor een paar minuten.

De maaihoogte instellen

Stel de maaihoogte in van 38 tot 127 mm in stappen van 6 mm door de gaffelpen in verschillende openingen te plaatsen.

1. Zet de maaihoogtehendel omhoog in de TRANSPORTSTAND (eveneens de maaihoogtestand van 127 mm) ([Figuur 28](#)).

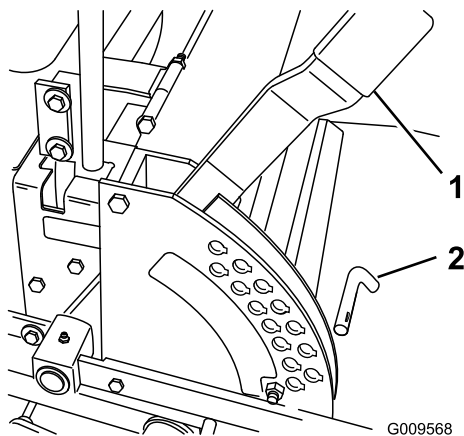

Figuur 28

1. Maaihoogtehendel 2. Pen

2. Om de maaihoogte in te stellen, verwijdert u de pen uit de maaihoogtebeugel (Figuur 28).
3. Kies de opening in de maaihoogtebeugel die overeenkomt met de gewenste maaihoogtestand, en steek daarin de pen (Figuur 28).
4. Zet de maaihoogtehendel in de gewenste stand.

Antiscalpeerrollen afstellen

Als u de maaihoogte wijzigt, verdient het de aanbeveling de hoogte van de antiscalpeerrollen in te stellen.

1. Schakel de messchakelaar (aftakas) uit, zet de rijhendels in de VERGRENDELDE NEUTRAALSTAND en stel de parkeerrem in werking.
2. Zet de motor af, verwijder het contactsleuteltje en wacht totdat alle bewegende onderdelen tot stilstand zijn gekomen voordat u de bestuurderspositie verlaat.
3. Stel de antiscalpeerrollen af zoals wordt getoond in [Figuur 29](#), [Figuur 30](#) en [Figuur 31](#).

ANTI-SCALP ROLLER ADJUSTMENT
 FOR MAXIMUM DECK FLOTATION, PLACE ROLLERS IN POSITIONS SHOWN.
 TURN ENGINE OFF BEFORE MAKING ROLLER ADJUSTMENTS.

- 1.5"/38mm
- 2.0"/51mm
- 2.5"/63mm
- 3.0"/76mm

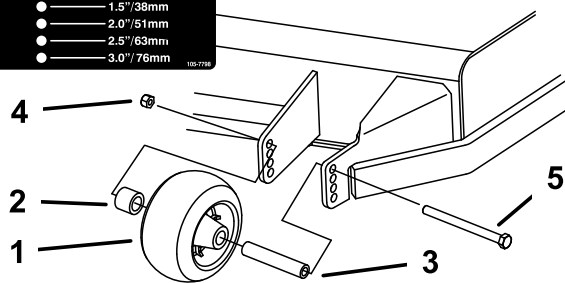

Figuur 29

1. Antiscalpeerrol 4. Flensmoer
 2. Afstandsstuk 5. Bout
 3. Lagerbus

ANTI-SCALP ROLLER ADJUSTMENT
 FOR MAXIMUM DECK FLOTATION, PLACE ROLLERS IN POSITIONS SHOWN.
 TURN ENGINE OFF BEFORE MAKING ROLLER ADJUSTMENTS.

- 1.5"/38mm
- 2.0"/51mm
- 2.5"/63mm
- 3.0"/76mm

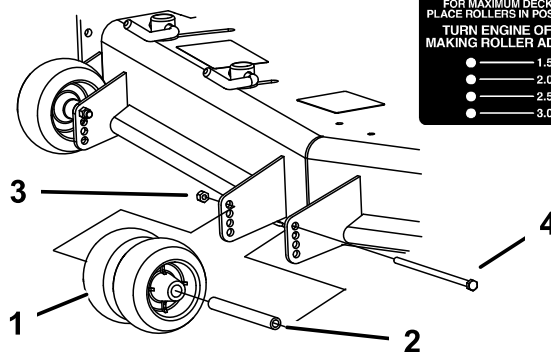

Figuur 30

1. Antiscalpeerrol 3. Flensmoer
 2. Lagerbus 4. Bout

ANTI-SCALP ROLLER ADJUSTMENT
 FOR MAXIMUM DECK FLOTATION, PLACE ROLLERS IN POSITIONS SHOWN.
 TURN ENGINE OFF BEFORE MAKING ROLLER ADJUSTMENTS.

- 1.5"/38mm
- 2.0"/51mm
- 2.5"/63mm
- 3.0"/76mm

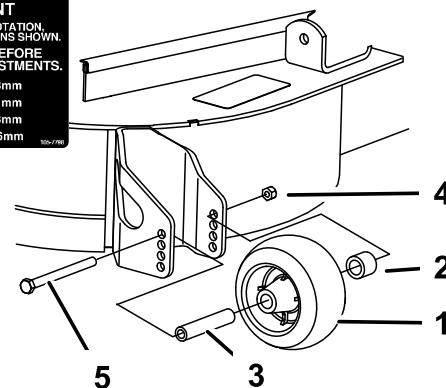

Figuur 31

1. Antiscalpeerrol 4. Flensmoer
 2. Afstandsstuk 5. Bout
 3. Lagerbus

Oververhittingssensor

Deze machine is voorzien van een sensor die de maaier uitschakelt als de motor oververhit raakt. Als de motor oververhit raakt, wordt het maaidek uitgeschakeld, er klinkt een waarschuwingssignaal en er wordt een lampje ingeschakeld.

Als het maaidek automatisch wordt uitgeschakeld vanwege oververhitting, kunt u de machine nog wel naar een veilig gebied rijden en op een vrachtwagen of aanhanger laden.

Als de machine oververhit raakt, controleer dan of het gebied rond de motor en radiator vrij is van vuil. Zet de motor uit en laat hem afkoelen voordat u het maaidek inschakelt. Als de motor opnieuw oververhit raakt, moet u de machine naar een erkende servicedealer brengen.

Tips voor bediening en gebruik

Gebruik van de snel-stand van de gashendel

Voor een optimaal maaieresultaat en een maximale luchtcirculatie moet u de gashendel op SNEL zetten. Om het gras goed af te maaien is lucht nodig; zet de maaihoogte dus niet te laag en zorg ervoor dat het maaidek niet helemaal door ongemaaid gras is omgeven. Probeer altijd één zijkant van de machine vrij van ongemaaid gras te houden, zodat lucht kan worden aangezogen.

Wanneer u een gazon voor de eerste keer maait

Laat het gras iets langer dan normaal, om te voorkomen dat oneffenheden in het gras volledig worden weggemaaid. In het algemeen kan het best de voorheen gebruikte maaihoogte worden gekozen. Als u gras van meer dan 15 cm lang gaat maaien, kunt u het best in twee keer maaien om een goed maaieresultaat te verkrijgen.

Eén derde van de lengte van het gras afmaaien

Aanbevolen wordt niet meer dan ongeveer één derde van de lengte van het gras af te maaien. Meer afmaaien wordt afgeraden, tenzij het gras dun is, of in de late herfst, wanneer het gras langzamer groeit.

Maairichting afwisselen

Maai afwisselend in verschillende richtingen, zodat het gras rechtop blijft staan. Dit zorgt ook voor een betere verspreiding van het maaisel, wat de vertering en bemesting ten goede komt.

Met de juiste regelmaat maaien

Het tempo waarmee het gras groeit, varieert per jaargetijde. Om dezelfde maaihoogte te behouden, moet u in het vroege voorjaar vaker maaien. Als de groeisnelheid in de zomer afneemt, maait u minder vaak. Als u langere tijd niet hebt kunnen maaien, maait u eerst op een hoge maaihoogte. Maai 2 dagen later op een lagere maaihoogte.

Een lagere maaisnelheid gebruiken

Om de maaieresultaten te verbeteren, moet u in bepaalde omstandigheden bij een lagere rijnsnelheid maaien.

Gras niet te kort afmaaien

Wanneer u op oneffenheden maait, moet u de maaihoogte hoger zetten om een golvend gazon te voorkomen.

De machine stoppen

Als u de machine tijdens het maaien moet stoppen, kan er een kluit maaisel op uw gazon achterblijven. Om dit te voorkomen kunt u naar een reeds gemaaid oppervlak gaan met de messen ingeschakeld, of u kunt het maaidek uitschakelen terwijl u vooruitgaat.

Onderkant van het maaidek schoonhouden

Verwijder na elk gebruik maaisel en vuil van de onderkant van het maaidek. Als zich gras en vuil in het maaidek verzamelt, leidt dat uiteindelijk tot een onbevredigend maaieresultaat.

Onderhoud van de maaimessen

Zorg gedurende het hele maaiseizoen voor een scherp maaimes. Een scherp mes snijdt het gras goed af zonder het te scheuren of te kwetsen. Door scheuren en kwetsen wordt het gras bruin aan de randen, waardoor het langzamer groeit en gevoeliger is voor ziekten. Controleer na elk gebruik of de maaimessen scherp zijn en of ze versleten of beschadigd zijn. Vijf regelmatig kerven en inkepingen weg en slijp de messen indien dit nodig is. Als een

mes beschadigd of versleten is, moet u dit onmiddellijk vervangen door een origineel Toro mes.

Na gebruik

Veiligheid na het werk

Algemene veiligheid

- Verwijder gras en vuil van de maai-eenheden, de geluiddempers en het motorcompartiment om brand te voorkomen. Veeg gemorste olie en brandstof op.
- Zorg ervoor dat de brandstofafsluitklep is gesloten voordat u de machine stalt of transporteert.
- Schakel de aandrijving van het werktuig uit als u de machine transporteert of niet gebruikt.
- Gebruik een oprijplaat van volledige breedte bij het laden van de machine op een aanhanger of vrachtwagen.
- Zet de machine goed vast met spanbanden, kettingen, kabels of touwen. Zowel de voorste als de achterste spanband moet naar beneden en naar de buitenkant van de machine lopen.
- Laat de motor afkoelen voordat u de machine in een afgesloten ruimte stalt.
- Stal de machine of het brandstofvat nooit in de buurt van een open vuur, vonken of een waakvlam zoals die van een boiler of een ander apparaat.

De brandstofafsluitklep gebruiken

De brandstofafsluitklep bevindt zich onder de stoel. Beweeg de stoel naar voren om erbij te kunnen.

Sluit de brandstofafsluitklep tijdens transport, onderhoud en opslag.

Controleer of de brandstofafsluitklep geopend is als u de motor start.

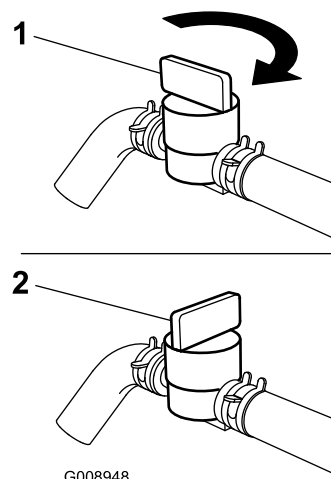

Figuur 32

1. Aan

2. Uit

g008948

Machine met de hand duwen

Belangrijk: U moet de machine altijd met de hand duwen. Slepen van de machine kan schade aan het hydraulische systeem veroorzaken.

De machine duwen

1. Schakel de messchakelaar (aftakas) uit, draai het contactsleuteltje naar de stand UIT, zet de rijhendels in de VERGRENDELDE NEUTRAALSTAND, stel de parkeerrem in werking en verwijder het sleuteltje.
2. Draai de omloopkleppen een slag naar links om de machine te duwen (Figuur 33).

Opmerking: Hierdoor kan de hydraulische vloeistof langs de pomp worden geleid zodat de wielen kunnen draaien.

Belangrijk: Draai de omloopkleppen niet meer dan één slag. Dit voorkomt dat de kleppen uit de behuizing vallen en de vloeistof naar buiten stroomt.

3. Zet de parkeerrem vrij voordat u de machine gaat duwen.

Machine in bedrijf stellen

Draai de omloopkleppen 1 slag naar rechts om de machine in bedrijf te stellen (Figuur 33).

Opmerking: Draai de omloopkleppen niet te vast.

Belangrijk: De machine rijdt alleen als de omloopkleppen zijn ingedraaid.

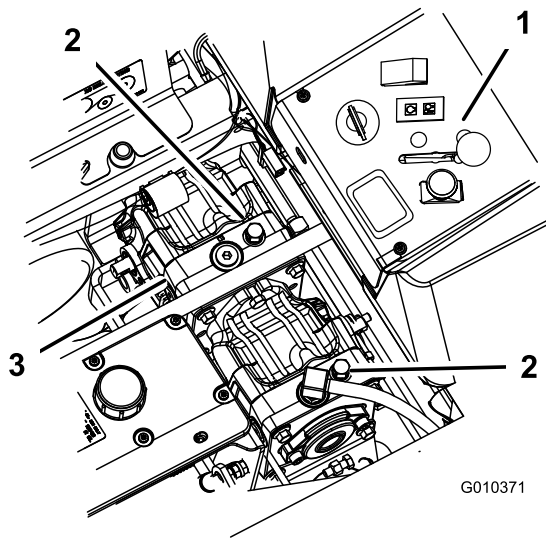

Figuur 33

1. Zijkant bedieningspaneel
2. Omloopklep
3. Hydraulische pompen

De machine transporteren

Gebruik een aanhanger of vrachtwagen voor zwaar vervoer om de machine te transporteren. Zorg ervoor dat de aanhanger of vrachtwagen is voorzien van alle benodigde remmen, verlichting en aanduidingen die wettelijk vereist zijn. Lees aandachtig alle veiligheidsinstructies. Met behulp van deze informatie kunt u letsel van uw gezinsleden, omstanders, dieren en uzelf voorkomen.

De machine transporteren:

- Vergrendel de rem en blokkeer de wielen.
- Zet de machine goed vast op de aanhanger of de vrachtwagen met behulp van riemen, kettingen, kabels of touwen.
- Bevestig een aanhanger aan het sleepvoertuig met veiligheidskettingen.

⚠ WAARSCHUWING

Deelname aan het wegverkeer zonder richtingaanwijzers, verlichting, reflectoren of een bord met de aanduiding 'Langzaam rijdend voertuig', is gevaarlijk en kan leiden tot ongelukken die lichamelijk letsel veroorzaken.

Rijd niet met de machine op de openbare weg.

De machine laden

Wees extra voorzichtig als u machines inlaadt op een aanhangwagen of een vrachtwagen of uitlaadt.

Gebruik voor deze procedure een hellingbaan die breder is dan de machine. Rij de machine achteruit op de oprijplaat en rij er vooruit af (Figuur 34).

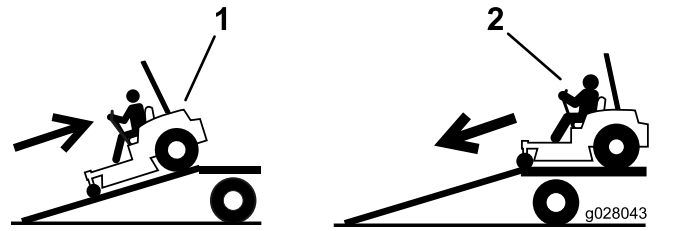

Figuur 34

1. Rij de machine achteruit op de oprijplaat.
2. Rij de machine vooruit de oprijplaat af.

Belangrijk: Gebruik geen smalle, afzonderlijke oprijplaten voor elke zijde van de machine.

⚠ WAARSCHUWING

Als een machine wordt geladen op een aanhanger of een vrachtwagen, wordt de kans vergroot dat de machine kantelt. Dit kan ernstig lichamelijk letsel of de dood veroorzaken.

- Ga zeer voorzichtig te werk als u een machine een hellingbaan op-/afrijdt.
- Zorg dat de rolbeugel omhoog staat en gebruik de veiligheidsgordel terwijl de machine wordt geladen of uitgeladen. Zorg ervoor dat de rolbeugel het dak van een gesloten aanhanger niet raakt.
- Gebruik één oprijplaat over de volledige breedte. Gebruik geen afzonderlijke oprijplaten voor elke kant van de machine.
- Zorg ervoor dat de hoek van de oprijplaat en de grond of van de oprijplaat en de aanhanger of vrachtwagen niet groter is dan 15 graden.
- Zorg ervoor dat de oprijplaat minstens 4 keer zo lang is als de afstand van de laadbak van de vrachtwagen of aanhanger tot de grond. Hierdoor is de hoek die de oprijplaat maakt niet groter dan 15 graden op een vlakke ondergrond.
- Rij achteruit op oprijplaten en rij er vooruit af.
- U mag niet abrupt versnellen of vertragen als u de machine een hellingbaan op- of afrijdt, omdat anders de machine kan kantelen of u de controle over de machine kunt verliezen.

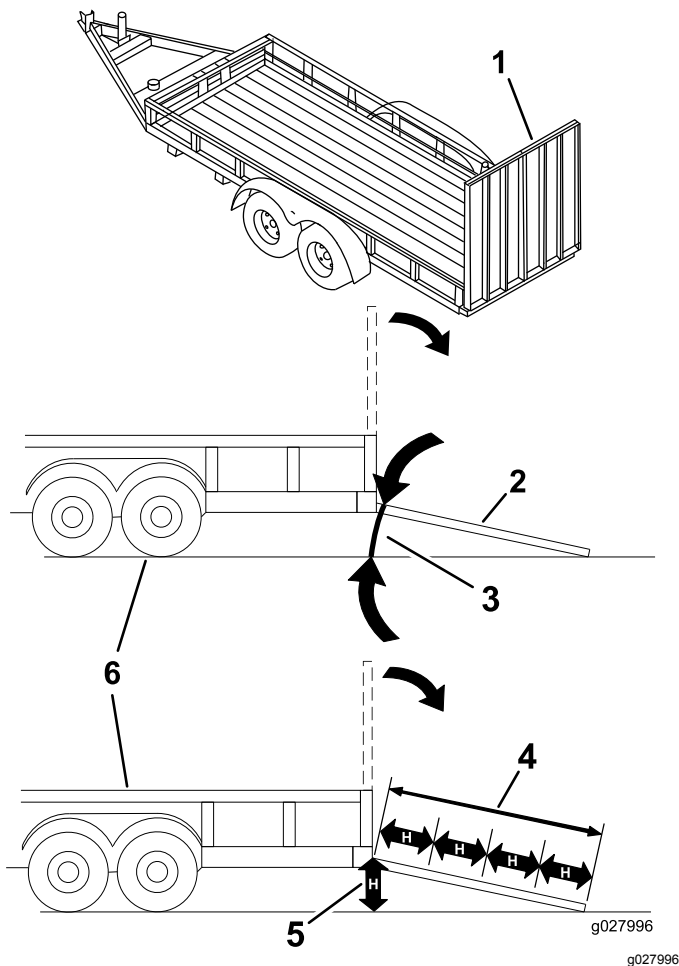

Figuur 35

- | | |
|---|--|
| 1. Oprijplaat over volledige breedte in opslagstand. | 4. De hellingbaan is minstens 4 keer zo lang als de afstand van de aanhangwagen of de laadbak tot de grond |
| 2. Zijaanzicht van oprijplaat over volledige breedte in laadstand | 5. H = Afstand van de laadbak van de vrachtwagen of aanhanger tot de grond. |
| 3. Niet groter dan 15 graden | 6. Aanhanger |

De Z Stand™ gebruiken

De Z Stand wordt gebruikt om de voorkant van de machine omhoog te zetten zodat u het maaidek kunt reinigen en de maaimessen kunt verwijderen.

⚠ WAARSCHUWING

De machine kan op iemand neervallen en ernstig lichamelijk of de dood veroorzaken.

- Ga zeer voorzichtig te werk als u de machine op de Z Stand hebt geplaatst.
- Gebruik de Z Stand uitsluitend om de maaier te reinigen en messen te verwijderen.
- Plaats de machine nooit lange tijd op de Z Stand.
- U moet altijd de motor afzetten, de parkeerrem in werking stellen en het contactsleuteltje verwijderen voordat u onderhoudswerkzaamheden uitvoert aan de maaimachine.

De machine de Z Stand oprijden

Belangrijk: Rij de machine naar een horizontaal oppervlak en plaats deze op de Z Stand.

1. Breng het maaidek omhoog in de transportstand.
2. Verwijder de pen van de beugel (Figuur 36).

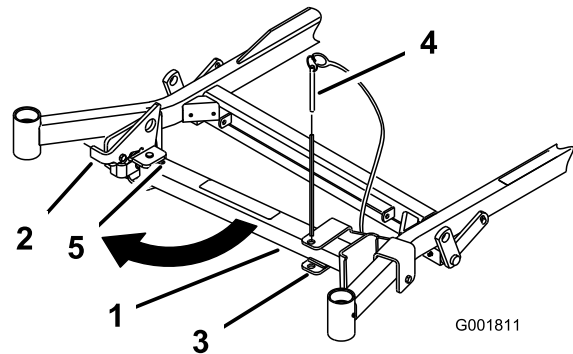

Figuur 36

- | | |
|-------------------|------------------------|
| 1. Z Stand | 4. Onderkant van sleuf |
| 2. Pen van beugel | 5. Vergrendeling |
| 3. Beugel | |

3. Zet de vergrendeling omhoog.
4. Draai het voetstuk van de Z Stand aan de voorkant naar buiten en schuif de Z Stand in de richting van de machine, in de onderkant van de sleuf (Figuur 36 en Figuur 37).

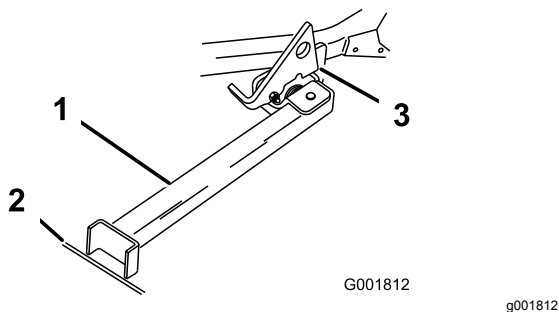

Figuur 37

1. Z Stand (in sleuf geplaatst)
2. Spleet in voetpad of gazon
3. Vergrendeling, op draailip rustend

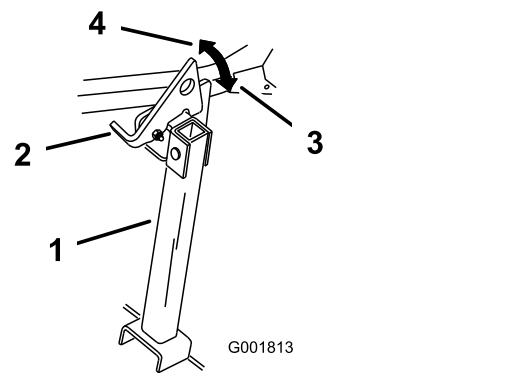

Figuur 38

1. Z Stand
2. Vergrendeling
3. Vergrendelde stand
4. Ontgrendelde stand

5. Plaats het voetstuk op de grond en laat de vergrendeling op de draailip rusten (Figuur 37).
6. Start de motor en laat deze op halfgas lopen.

Opmerking: Om de beste resultaten te verkrijgen, moet u het voetstuk in spleten in een voetpad of een gazon plaatsen (Figuur 37).
7. Rij de machine de Z Stand op. Stop de machine als de vergrendeling boven de lip in de vergrendelde stand valt (Figuur 37).
8. Stel de parkeerrem in werking en zet de motor af.
9. Zorg ervoor dat de aandrijfwielen zijn geblokkeerd of vastgezet.

⚠ WAARSCHUWING

De kans bestaat dat de parkeerrem de machine niet houdt als deze op de Z Stand staat; hierdoor kan lichamelijk letsel of schade aan eigendommen ontstaan.

Plaats de machine alleen op de Z Stand met de wielen vastgezet of geblokkeerd.

3. Start de motor en laat deze op halfgas lopen. Zet de parkeerrem vrij.
4. Rij langzaam achterwaarts van de Z Stand af.
5. Zet de Z Stand terug in de ruststand (Figuur 36).

10. Voer onderhoudswerkzaamheden uit.

De machine van de Z Stand afrijden

1. Verwijder de blokjes.
2. Zet de vergrendeling omhoog in de ontgrendelde stand (Figuur 38).

Onderhoud

Aanbevolen onderhoudsschema

Onderhoudsinterval	Onderhoudsprocedure
Na de eerste 8 bedrijfsuren	<ul style="list-style-type: none">• Peil van de motorkoelvloeistof controleren.• Hydraulische vloeistof controleren.
Na de eerste 25 bedrijfsuren	<ul style="list-style-type: none">• Vervang het hydraulische filter.
Na de eerste 50 bedrijfsuren	<ul style="list-style-type: none">• Motorolie vervangen.• Het motoroliefilter vervangen.
Na de eerste 100 bedrijfsuren	<ul style="list-style-type: none">• De sleufmoer van de wielnaaf controleren.• De olie van de tandwielkast verversen.
Bij elk gebruik of dagelijks	<ul style="list-style-type: none">• Het veiligheidssysteem controleren.• Oliepeil controleren.• Peil van de motorkoelvloeistof controleren.• Motoroliekoeler reinigen.• Controleer de maaimessen.• Reinig het maaidek.
Om de 25 bedrijfsuren	<ul style="list-style-type: none">• Smeer de duwarmen van het maaidek.• Smeer de arm van de riemspanpoelie van de pomp.• Smeer de arm van de riemspanpoelie van de aftakas.• Remhendel smeren• Hydraulische vloeistof controleren.
Om de 40 bedrijfsuren	<ul style="list-style-type: none">• Brandstoffilter/waterafscheider aftappen.
Om de 50 bedrijfsuren	<ul style="list-style-type: none">• Bandenspanning controleren• Controleer de drijfriem van de aftakas.• Aandrijfriem van pomp controleren.• Wisselstroomdynamo controleren.
Om de 100 bedrijfsuren	<ul style="list-style-type: none">• Motorolie vervangen.• Het peil van de olie in de tandwielkast controleren.• Slangen van koelsysteem van motor controleren.• Alle riemen op slijtage en scheurtjes controleren.• Hydraulische slangen controleren.
Om de 150 bedrijfsuren	<ul style="list-style-type: none">• Smeer de machine met dunvloeibare olie of sproeismering (raadpleeg het onderdeel smering).
Om de 200 bedrijfsuren	<ul style="list-style-type: none">• Het motoroliefilter vervangen.• Draaipunt van rem smeren
Om de 250 bedrijfsuren	<ul style="list-style-type: none">• Het luchtfilter controleren en/of vervangen (vaker als de machine wordt gebruikt in stoffige of vuile omstandigheden).• Vervang het hydraulische filter en ververs de hydraulische vloeistof als u Mobil® 1 vloeistof gebruikt.
Om de 400 bedrijfsuren	<ul style="list-style-type: none">• Brandstoffilter vervangen (vaker als de machine wordt gebruikt in stoffige of vuile omstandigheden).
Om de 500 bedrijfsuren	<ul style="list-style-type: none">• De sleufmoer van de wielnaaf controleren.• Stel de lager van het draaipunt van het zwenkwiel af.• Elektrische koppeling afstellen.• Vervang het hydraulische filter en ververs de vloeistof als u Toro® HYPR-OIL™ 500 hydraulische vloeistof gebruikt.
Jaarlijks	<ul style="list-style-type: none">• Smeer de draaipunten van de voorste zwenkwielen (dit moet vaker gebeuren als de machine wordt gebruikt in stoffige of vuile omstandigheden).• Smeer de zwenkwielnaven.• De olie van de tandwielkast verversen.• Motorkoelvloeistof verversen.

Belangrijk: Raadpleeg de gebruikershandleiding van de motor voor verdere onderhoudsprocedures.

⚠ VOORZICHTIG

Als u het sleuteltje in het contact laat, bestaat de kans dat iemand de motor per ongeluk start waardoor u of andere omstanders ernstig letsel kunnen oplopen.

Verwijder het sleuteltje uit het contact voordat u onderhoudswerkzaamheden uitvoert.

Procedures voorafgaande aan onderhoud

Onderhouds- en opslagveiligheid

- Doe het volgende voordat u de machine gaat repareren:
 - Schakel de aandrijvingen uit.
 - Stel de parkeerrem in werking.
 - Zet de motor af en haal het sleuteltje uit het contact.
 - Maak de bougiekabels los.
- Parkeer de machine op een horizontaal oppervlak.
- Verwijder gras en vuil van het maaidek, de aandrijvingen, de geluiddempers en de motor om brand te voorkomen.
- Veeg gemorste olie en brandstof op.
- Laat de motor afkoelen voordat u de machine opslaat.
- U mag de machine of brandstof niet opslaan in de nabijheid van een open vuur of binnenshuis brandstof aftappen.
- Laat personeel dat niet bekend is met de instructies, nooit onderhoudswerkzaamheden aan de machine uitvoeren.
- Plaats de machine en/of onderdelen ervan op assteunen indien dit nodig is.
- Haal voorzichtig de druk van onderdelen met opgeslagen energie.
- Maak de accukabel los of verwijder de bougiekabel voordat u reparatiewerkzaamheden gaat verrichten. Maak eerst de minpool van de accu los en daarna de pluspool. Sluit eerst de pluspool van de accu aan en daarna de minpool.
- Wees voorzichtig als u de messen controleert. Omwikkel de maaimessen of draag handschoenen met een dikke voering en wees voorzichtig als u er onderhoudswerkzaamheden aan verricht. De maaimessen mogen alleen worden vervangen, probeer ze nooit recht te maken of er aan te lassen.

- Houd uw handen en voeten uit de buurt van bewegende onderdelen. Stel indien mogelijk de machine niet af terwijl de motor loopt.
- Zorg ervoor dat alle onderdelen in goede staat verkeren en alle bevestigingselementen stevig vastzitten, in het bijzonder de bevestigingen van de maaimessen. Vervang versleten of beschadigde stickers.
- Doe nooit iets wat de functie van een veiligheidsvoorziening belemmert of wat ervoor zorgt dat een veiligheidsvoorziening minder bescherming biedt. Controleer regelmatig of ze goed werken.
- Om de beste prestaties te verkrijgen en er zeker van te zijn dat de machine altijd veilig kan worden gebruikt, moet u ter vervanging uitsluitend originele Toro onderdelen en accessoires gebruiken. Gebruik ter vervanging nooit onderdelen en accessoires van andere fabrikanten, omdat dit gevaarlijk kan zijn. Dit kan ertoe leiden dat de garantie op het product komt te vervallen.
- Controleer de werking van de parkeerrem regelmatig. Indien nodig moet u deze afstellen en een onderhoudsbeurt geven.

De afdekking van het maaidek losmaken

Draai de onderste bout van de afdekking los om de afdekking van het maaidek los te maken en toegang te krijgen tot de bovenkant van het maaidek ([Figuur 39](#)). Plaats na de onderhoudswerkzaamheden de afdekking weer terug en draai de bout weer vast.

Smeren

Pomp vet in de smeernippels volgens het tijdschema op de instructiesticker Controle en Onderhoud (Figuur 41).

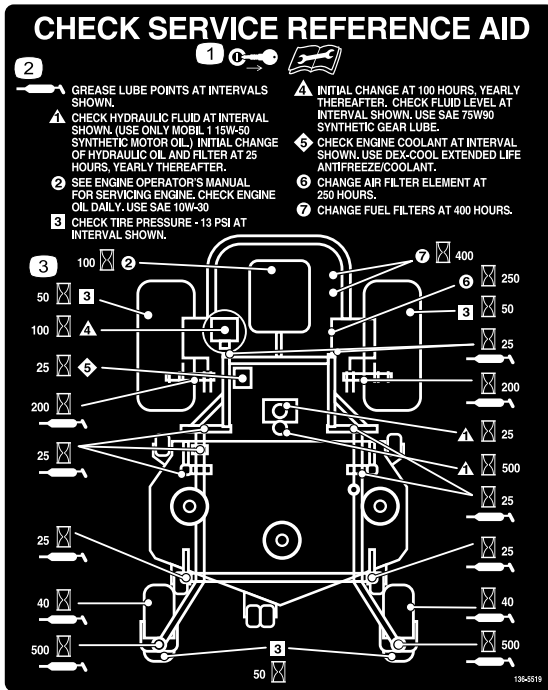

Figuur 41

Dunvloeibare olie of sproeismering gebruiken

Onderhoudsinterval: Om de 150 bedrijfsuren

Smeer de machine op de volgende punten met sproeismering of dunvloeibare olie.

- Actuator stoelschakelaar
- Scharnierpunt van de remhendel
- Lagerbussen van remstang
- Bronzen lagerbussen van de schakelhendels

Maaidek en riemspanpoelies smeren

Onderhoudsinterval: Om de 25 bedrijfsuren—Smeer de duwarmen van het maaidek.

Smeer met nr. 2 vet op lithium- of molybdeenbasis.

1. Schakel de messchakelaar (aftakas) uit, zet de rijhendels in de VERGRENDELDE NEUTRAALSTAND en stel de parkeerrem in werking.
2. Zet de motor af, verwijder het contactsleuteltje en wacht totdat alle bewegende onderdelen tot stilstand zijn gekomen voordat u de bestuurderspositie verlaat.
3. Draai de onderste bout los waarmee de afdekking van het maaidek is bevestigd aan het maaidek; zie [De afdekking van het maaidek losmaken \(bladz. 34\)](#).
4. Verwijder het plaatmetaalscherm, zie [Het plaatmetaalscherm verwijderen \(bladz. 35\)](#).
5. Verwijder de drijfriemkappen en de bijbehorende bouten.
6. Pomp vet in de smeernippels op de duwarmen (Figuur 42).

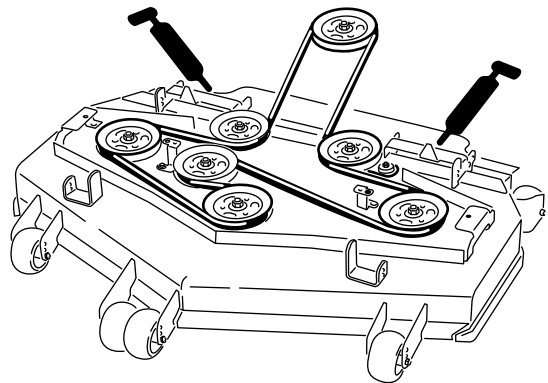

Figuur 42

7. Smeer de arm van de riemspanpoelie van de aftakas (Figuur 43).
8. Smeer de arm van de riemspanpoelie van de pomp (Figuur 43).

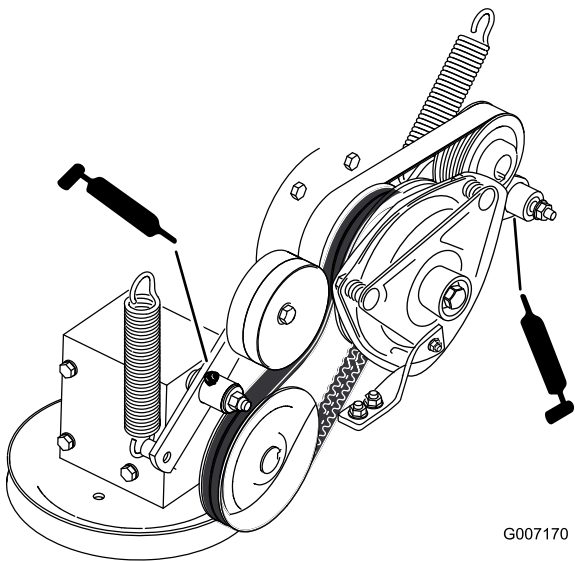

Figuur 43

9. Plaats de drijfriemkappen terug.
10. Monteer het plaatmetaalscherm, zie [Het plaatmetaalscherm verwijderen \(bladz. 35\)](#).
11. Draai de bout vast waarmee de afdekking van het maaidek is bevestigd; zie [De afdekking van het maaidek losmaken \(bladz. 34\)](#).

Zwenkwielnaven smeren

Onderhoudsinterval: Jaarlijks

1. Zet de motor uit, wacht tot alle bewegende delen tot stilstand zijn gekomen, verwijder de contactsleutel en stel de parkeerrem in werking.

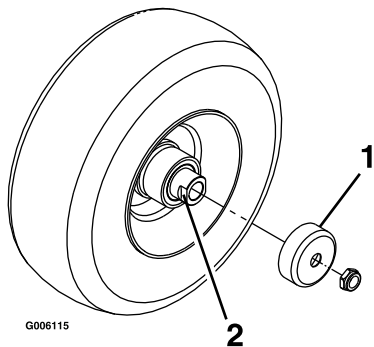

Figuur 44

1. Afdichtinghouder
2. Afstandsmoer

2. Breng de maaier omhoog om eenvoudig toegang te krijgen.
3. Verwijder het zwenkwiel uit de zwenkwielvorken.
4. Verwijder de afdichtinghouders uit de wielnaaf.
5. Verwijder een afstandsmoer van de as van het zwenkwiel.

Opmerking: Er is afdichtkit aangebracht tussen de afstandsmoeren en de as.

6. Verwijder de as (terwijl de andere afstandsmoer er nog aan bevestigd is) van de wielconstructie.
7. Wrik de afdichtingen los en inspecteer de lagers op slijtage of beschadigingen. Vervangen indien nodig.
8. Smeer de lagers met smeervet voor algemene doeleinden.
9. Plaats 1 lager en 1 nieuwe afdichting in het wiel.

Opmerking: Vervang de pakkingen.

10. Als beide afstandsmoeren ontbreken op de as, breng dan afdichtkit aan op 1 van de afstandsmoeren en draai deze op de as met de afgeplatte kanten aan de buitenzijde.

Opmerking: Draai de afstandsmoer niet volledig tot het einde van de as. Laat een afstand van ongeveer 3 mm vrij tussen het buitenste oppervlak van de afstandsmoer en het einde van de as binnen de moer.

11. Plaats de as met de moer in het wiel aan de zijde van het wiel met de nieuwe afdichting en het nieuwe lager.
12. Laat het open uiteinde van het wiel omhoog wijzen en vul het gebied rond de as aan de binnenzijde van het wiel met smeervet voor algemene doeleinden.
13. Plaats het tweede lager en een nieuwe afdichting in het wiel.
14. Breng een afdichtkit aan op de tweede afstandsmoer en draai deze op de as met de afgeplatte kanten aan de buitenzijde.
15. Draai de moer aan met een torsie van 8 tot 9 N·m, draai de moer los en draai deze opnieuw vast met een torsie van 2 tot 3 N·m.

Opmerking: Zorg ervoor dat de as niet buiten de moeren steekt.

16. Plaats de afdichtinghouders op de wielnaaf en steek het wiel in de zwenkwielvork.
17. Monteer de zwenkwielbout en draai de moer volledig vast.

Belangrijk: Controleer de afstelling van het lager regelmatig om schade aan de afdichting en het lager te voorkomen. Draai het zwenkwiel rond. Het wiel mag niet vrij ronddraaien (meer dan 1 of 2 omwentelingen) of zijspeling hebben. Als het wiel blijft doordraaien, moet u de torsie van de afstandsmoer afstellen totdat het wiel lichte weerstand ondervindt. Breng nog een laag afdichtkit aan.

Onderhoud motor

⚠ WAARSCHUWING

Contact met hete oppervlakken kan lichamelijk letsel veroorzaken.

Houd uw kleding, gezicht, handen, voeten en andere lichaamsdelen uit de buurt van de geluiddemper en andere hete oppervlakken.

Veiligheid van de motor

U moet de motor afzetten voordat u het oliepeil controleert of het carter bijvult met olie.

Onderhoud van het luchtfilter

Opmerking: U moet de filters vaker controleren als de machine wordt gebruikt in buitengewoon stoffige of zanderige omstandigheden.

Het luchtfilter verwijderen

Onderhoudsinterval: Om de 250 bedrijfsuren (vaker als de machine wordt gebruikt in stoffige of vuile omstandigheden).

1. Schakel de messchakelaar (aftakas) uit, zet de rijkhendels in de VERGRENDELDE NEUTRAALSTAND en stel de parkeerrem in werking.
2. Zet de motor af, verwijder het contactsleuteltje en wacht totdat alle bewegende onderdelen tot stilstand zijn gekomen voordat u de bestuurderspositie verlaat.
3. Maak de sluitingen op het luchtfilter los en trek het luchtfilterdeksel van de luchtfilterbehuizing (Figuur 45).
4. Reinig de binnenkant van het luchtfilterdeksel met perslucht.
5. Schuif het filter voorzichtig uit de luchtfilterbehuizing (Figuur 45).

Opmerking: Zorg ervoor dat u niet met het filter tegen de zijkant van de luchtfilterbehuizing stoot.

6. Inspecteer het filter op beschadiging door een felle lichtbron op de buitenkant van het filter te richten en er doorheen te kijken.

Opmerking: Gat in het filter zijn herkenbaar als lichte plekken. Als het filter is beschadigd, moet u dit weggoien.

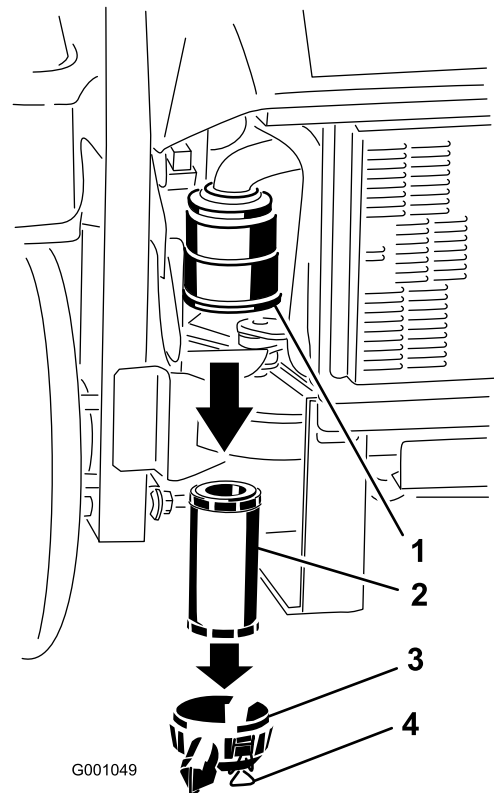

Figuur 45

- | | |
|-------------------------|----------------------|
| 1. Luchtfilterbehuizing | 3. Luchtfilterdeksel |
| 2. Luchtfilter | 4. Sluitingen |

Luchtfilter monteren

1. Als u een nieuwe filter monteert, moet u dit controleren op transportschade. Een beschadigd filter mag niet worden gebruikt.
2. Schuif het filter voorzichtig in het filterhuis (Figuur 46).

Opmerking: Zorg ervoor dat het filter volledig vastzit door de buitenring van het filter tijdens de montage aan te drukken.

Belangrijk: Druk niet op het zachte midden van het filter.

3. Plaats het luchtfilterdeksel en maak de sluitingen vast (Figuur 46).

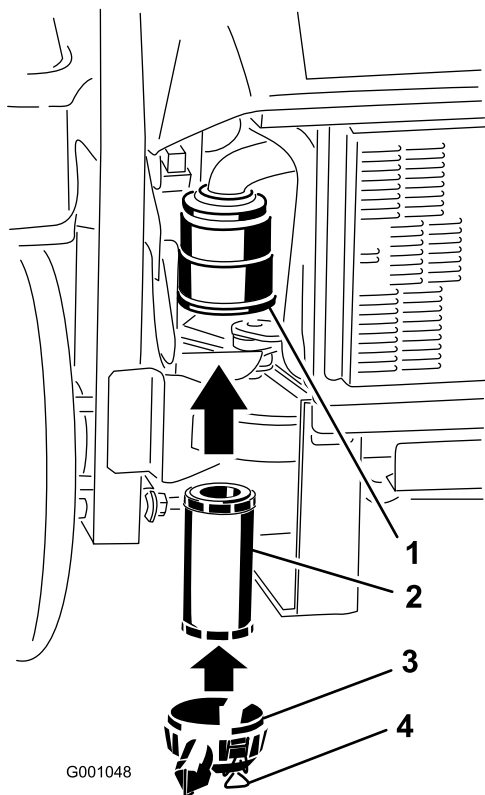

Figuur 46

- | | |
|-------------------------|----------------------|
| 1. LuchtfILTERbehuizing | 3. LuchtfILTERdeksel |
| 2. LuchtfILTER | 4. Sluitingen |

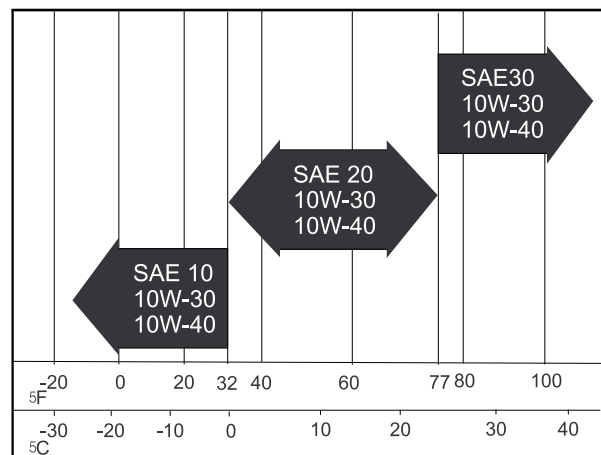

G001061
g001061

Figuur 47

Motoroliepeil controleren/ motorolie verversen: voorbereiding

Belangrijk: De bevestigingen van de motorkap aan de voorzijde zijn zo ontworpen dat deze op de kap blijven zitten nadat de bevestiging is losgemaakt. Draai alle bevestigingen een paar slagen losser zodat de kap loszit maar nog wel bevestigd is en draai de bevestigingen daarna pas helemaal los totdat de kap eraf komt. Hiermee voorkomt u dat u per ongeluk de bouten van de borgringen losdraait.

Kantel de stoel naar voren, draai de bouten van de kap los en verwijder de motorkap van de voorzijde (Figuur 48).

Motoroliepeil controle- ren/motorolie verversen

Type olie: Hoogwaardige reinigungsolie met onderhoudsclassificatie CD of hoger van het API voor dieselmotoren Gebruik geen speciale additieven voor de aanbevolen typen olie.

Carterinhoud: 3,7 liter

Viscositeit: zie onderstaande tabel.

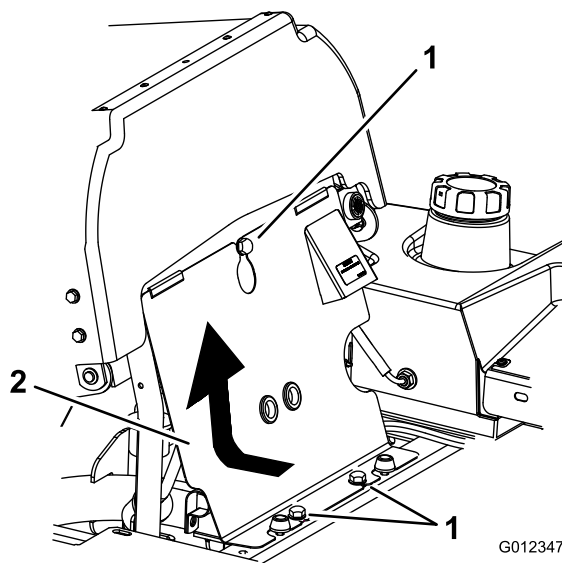

Figuur 48

- | | |
|---------|--------------------------|
| 1. Bout | 2. Frontpaneel van motor |
|---------|--------------------------|

Opmerking: Nadat u de motorolie hebt ververs, moet u het paneel van de motor monteren en de stoel terug rechtop zetten.

Het motoroliepeil controleren

Onderhoudsinterval: Bij elk gebruik of dagelijks

Opmerking: Controleer het oliepeil als de motor koud is.

1. Schakel de messchakelaar (aftakas) uit, zet de rijhendels in de VERGRENDELDE NEUTRAALSTAND en stel de parkeerrem in werking.
2. Zet de motor af, verwijder het contactsleuteltje en wacht totdat alle bewegende onderdelen tot stilstand zijn gekomen voordat u de bestuurderspositie verlaat.
3. Motoroliepeil controleren (Figuur 49).

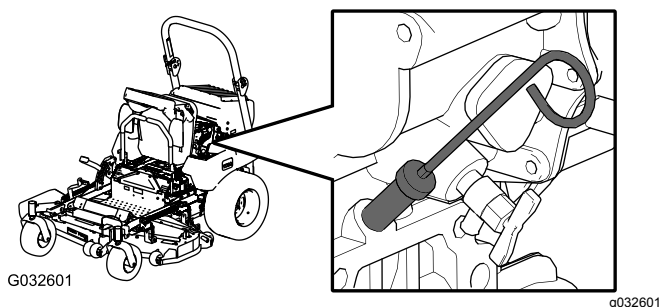

G032601

g032601

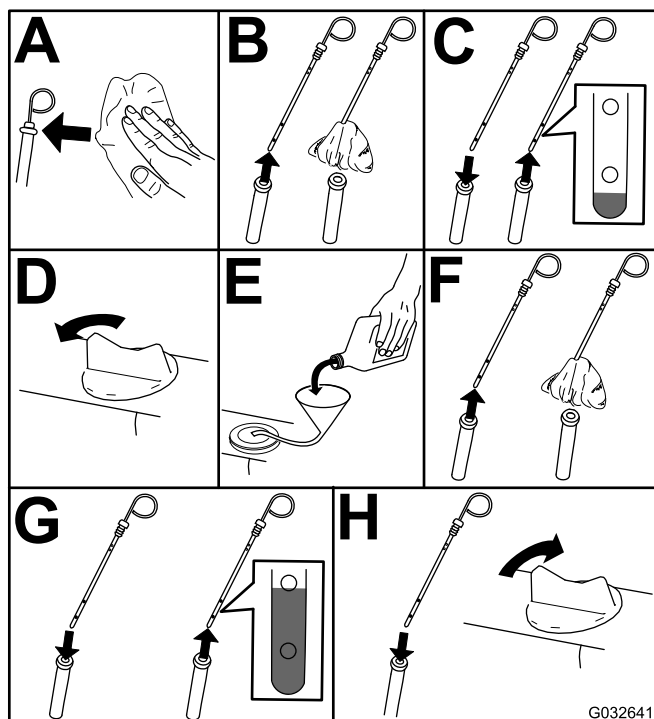

G032641

g032641

Figuur 49

Indien nodig kunt u olie bijvullen totdat het peil de VOL-markering op de peilstok bereikt.

Belangrijk: Zorg ervoor dat het oliepeil tussen de markeringen voor het minimum- en het maximumpeil op de peilstok staat. Anders kan de motor defect raken.

Belangrijk: Vul de olie zeer langzaam bij en zorg ervoor dat de vulopening niet verstopt raakt (afbeelding 40). Al u te snel olie bijvult of de opening verstopt raakt, bestaat de kans dat de olie overloopt en de luchtinlaten verstopt raken. Hierdoor kan de motor schade oplopen.

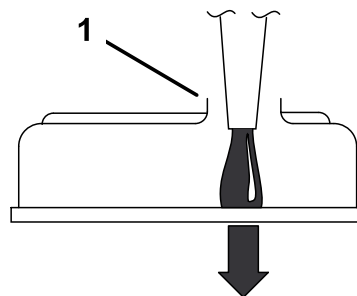

G000955

g000955

Figuur 50

1. Zorg ervoor dat er een vrije ruimte overblijft in de vulopening.

Motorolie verversen

Onderhoudsinterval: Na de eerste 50 bedrijfsuren

Om de 100 bedrijfsuren

1. Start de motor en laat deze vijf minuten lopen.

Opmerking: Warme olie kan beter worden afgetapt.

2. Parkeer de machine op een horizontaal oppervlak, zet de messchakelaar (aftakas) uit, zet de rijhendels in de VERGRENDELDE NEUTRAALSTAND en stel de parkeerrem in werking.
3. Zet de motor af, verwijder het contactsleuteltje en wacht totdat alle bewegende onderdelen tot stilstand zijn gekomen voordat u de bestuurderspositie verlaat.

4. Start de motor, laat hem gedurende 5 minuten stationair lopen, zet de motor uit, wacht 3 minuten en controleer dan het motoroliepeil.

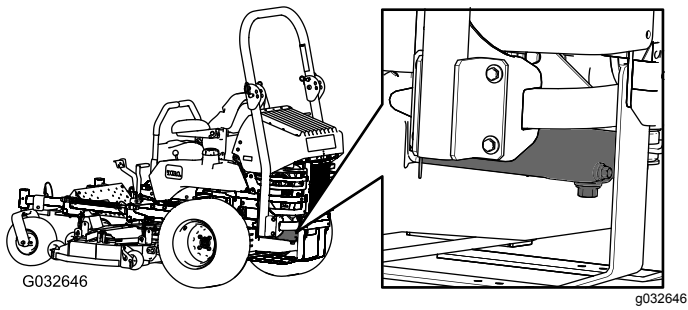

Het motoroliefilter vervangen

Onderhoudsinterval: Na de eerste 50 bedrijfsuren

Om de 200 bedrijfsuren

1. Laat de olie uit de motor lopen; raadpleeg [Motorolie verversen \(bladz. 40\)](#).
2. Vervang het motoroliefilter ([Figuur 52](#)).

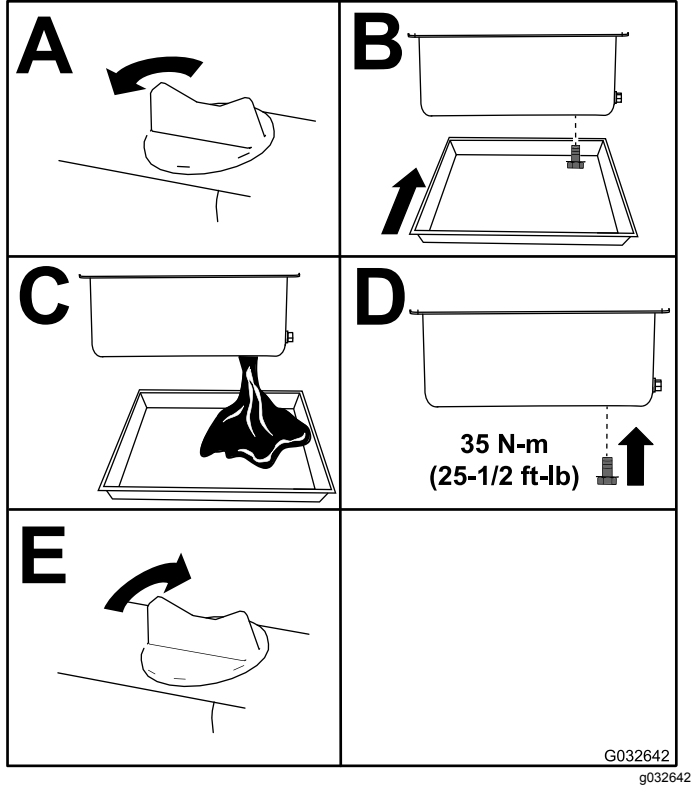
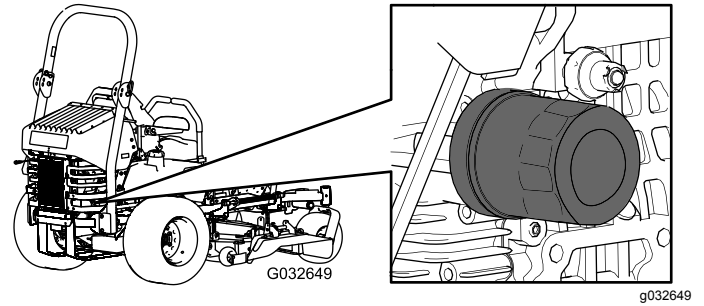

Figuur 51

Opmerking: Geef de afgewerkte olie af bij een inzamelcentrum.

4. Voeg olie toe; zie [Het motoroliepeil controleren \(bladz. 40\)](#).

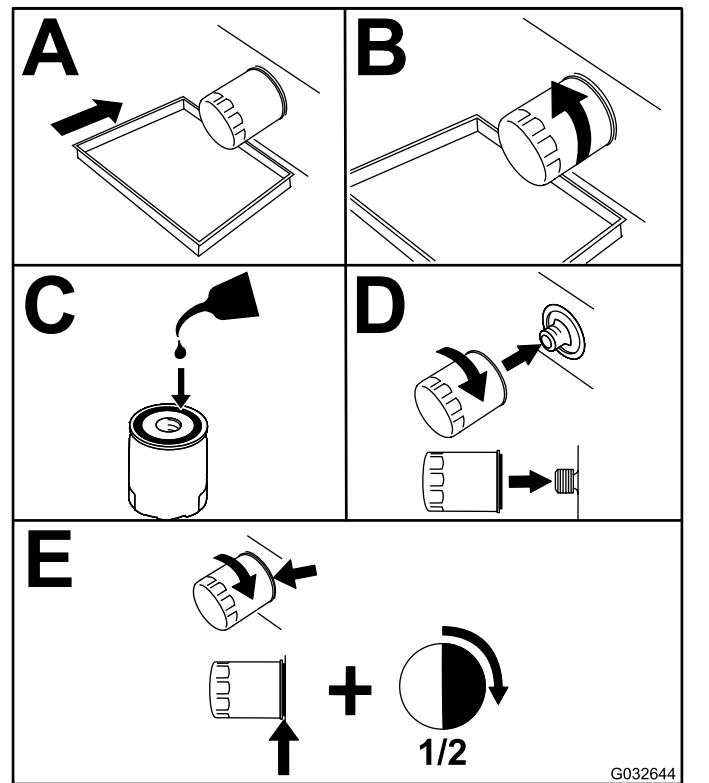

Figuur 52

3. Voeg olie toe; zie [Het motoroliepeil controleren \(bladz. 40\)](#).

Onderhoud brandstofsysteem

Onderhoud van de brandstoffer/waterafscheider

Onderhoudsinterval: Om de 40 bedrijfsuren—Brandstoffer/waterafscheider aftappen.

Om de 400 bedrijfsuren/Jaarlijks (houd hierbij de kortste periode aan)—Brandstoffer vervangen (vaker als de machine wordt gebruikt in stoffige of vuile omstandigheden).

Waterafscheider aftappen

1. Plaats de machine op een horizontaal oppervlak.
2. Schakel de messchakelaar (aftakas) uit, zet de rijhendels in de VERGRENDELDE NEUTRAALSTAND en stel de parkeerrem in werking.
3. Zet de motor af, verwijder het contactsleuteltje en wacht totdat alle bewegende onderdelen tot stilstand zijn gekomen voordat u de bestuurderspositie verlaat.
4. Ga naar de waterafscheider op de linkerkant van de machine.
5. Plaats een opvangbak onder de waterafscheider.
6. Open de aftapklep op de waterafscheider ongeveer één slag om water en andere verontreinigingen weg te laten lopen (Figuur 53).
7. Sluit de aftapklep als er dieselbrandstof naar buiten komt (Figuur 53).

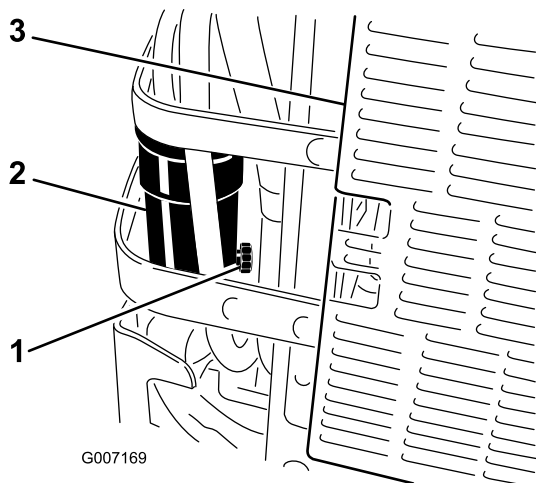

G007169

g007169

Figuur 53

- | | |
|--------------------|---------------------------|
| 1. Aftapklep | 3. Achterkant van machine |
| 2. Waterafscheider | |

Brandstofferfilter vervangen

Na verwijdering mag u nooit een vuil brandstofferfilter opnieuw aan de brandstofslang monteren.

1. Laat de motor afkoelen.
2. Schakel de messchakelaar (aftakas) uit, zet de rijhendels in de VERGRENDELDE NEUTRAALSTAND en stel de parkeerrem in werking.
3. Zet de motor af, verwijder het contactsleuteltje en wacht totdat alle bewegende onderdelen tot stilstand zijn gekomen voordat u de bestuurderspositie verlaat.
4. Sluit de brandstofafsluitklep (Figuur 54).
5. Maak de 2 slangklemmen los en ontkoppel de brandstofslangen van het brandstofferfilter (Figuur 54).
6. Plaats een nieuw filter. Sluit de brandstofslangen aan op het brandstofferfilter en monteer de 2 slangklemmen (Figuur 54).
7. Open de brandstofafsluitklep.
8. Start de motor en controleer op oliekkages.

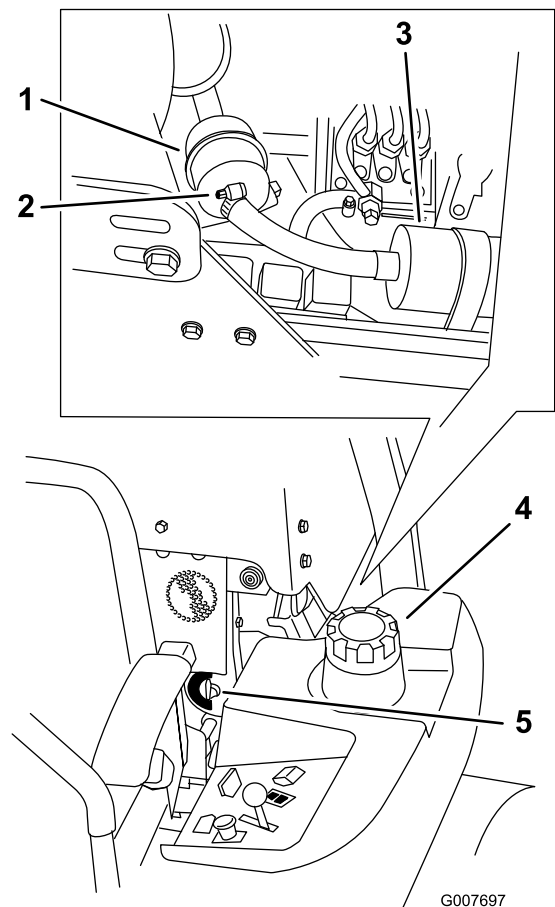

G007697

g007697

Figuur 54

- | | |
|-----------------------|------------------------------|
| 1. Brandstofferfilter | 4. Linkerkant van de machine |
| 2. Slangklem | 5. Brandstofklep |
| 3. Brandstofpomp | |

Onderhoud van de brandstoftank

Probeer de brandstoftank niet zelf af te tappen omdat de onderdelen van de brandstofleiding met speciaal gereedschap moeten worden gemonteerd. Laat een erkende servicedealer de brandstoftank aftappen en onderdelen van het brandstofsysteem een onderhoudsbeurt geven.

Onderhoud elektrisch systeem

Veiligheid van het elektrisch systeem

- Koppel de accu af voordat u reparaties aan de machine verricht. Maak eerst de minpool van de accu los en daarna de pluspool. Bevestig eerst de pluspool van de accu en daarna de minpool.
- Laad de accu op in een open, goed geventileerde ruimte, uit de buurt van vonken en open vuur. Haal de oplader uit het stopcontact voordat u de accu aan- of loskoppelt. Draag beschermende kleding en gebruik geïsoleerd gereedschap.

WAARSCHUWING

CALIFORNIË
Proposition 65 Waarschuwing
Accuklemmen, accupolen en dergelijke onderdelen bevatten lood en loodverbindingen. Van deze stoffen is bekend dat ze kanker en schade aan de voortplantingsorganen veroorzaken. Was altijd uw handen nadat u met deze onderdelen in aanraking bent geweest.

Onderhoud van de accu

⚠ GEVAAR

Accuzuur bevat zwavelzuur; dit is een dodelijk gif dat ernstige brandwonden veroorzaakt.

U mag accuzuur nooit inslikken en moet elk contact met huid, ogen of kleding vermijden. Draag een veiligheidsbril en rubberhandschoenen om uw ogen en handen te beschermen.

Accu verwijderen

⚠ WAARSCHUWING

Accupolen of metalen gereedschappen kunnen kortsluiting maken met metalen onderdelen van de machine, waardoor vonken kunnen ontstaan. Hierdoor kunnen accugassen tot ontploffing komen en lichamelijk letsel veroorzaken.

- Zorg ervoor dat bij het verwijderen of installeren van de accu de accupolen niet in aanraking komen met metalen onderdelen van de machine.
- Voorkom dat metalen gereedschappen kortsluiting veroorzaken tussen de accupolen en metalen onderdelen van de machine.

⚠ WAARSCHUWING

Als accukabels verkeerd worden verbonden, kan dit schade aan de machine en de kabels tot gevolg hebben en vonken veroorzaken. Hierdoor kunnen accugassen tot ontploffing komen en lichamelijk letsel veroorzaken.

- Maak altijd de minkabel (zwart) van de accu los voordat u de pluskabel (rood) losmaakt.
- Sluit altijd de pluskabel (rood) van de accu aan voordat u de minkabel (zwart) aansluit.

1. Schakel de messchakelaar (aftakas) uit, zet de rijhendels in de VERGRENDELDE NEUTRAALSTAND en stel de parkeerrem in werking.
2. Zet de motor af, verwijder het contactsleuteltje en wacht totdat alle bewegende onderdelen tot stilstand zijn gekomen voordat u de bestuurderspositie verlaat.
3. Ontgrendel de stoel en kantel deze omhoog.
4. Verwijder de accu zoals getoond in [Figuur 55](#).

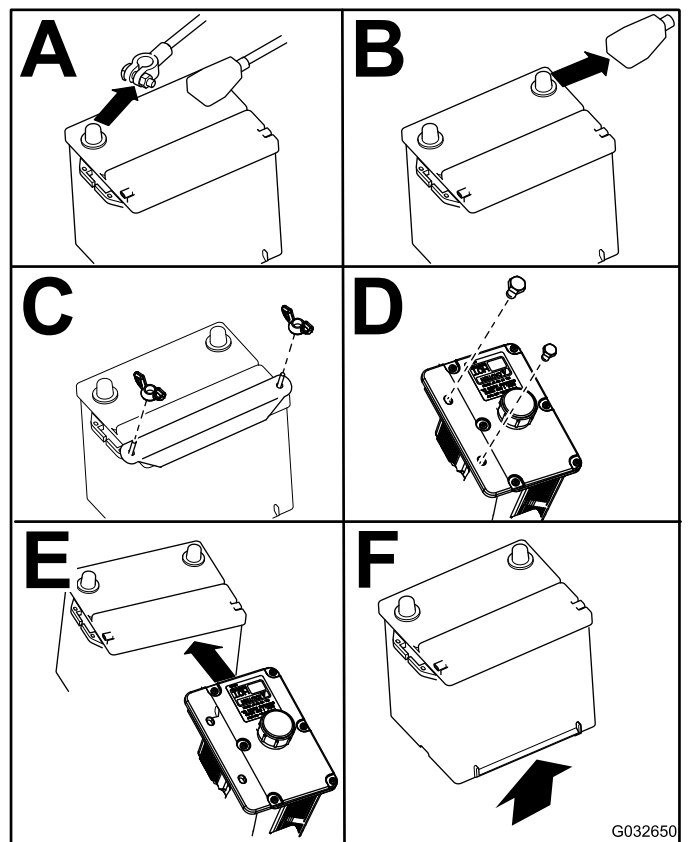

Figuur 55

Accu monteren

Opmerking: Plaats de accu in een bak met de accupolen van de hydraulische tank weg.

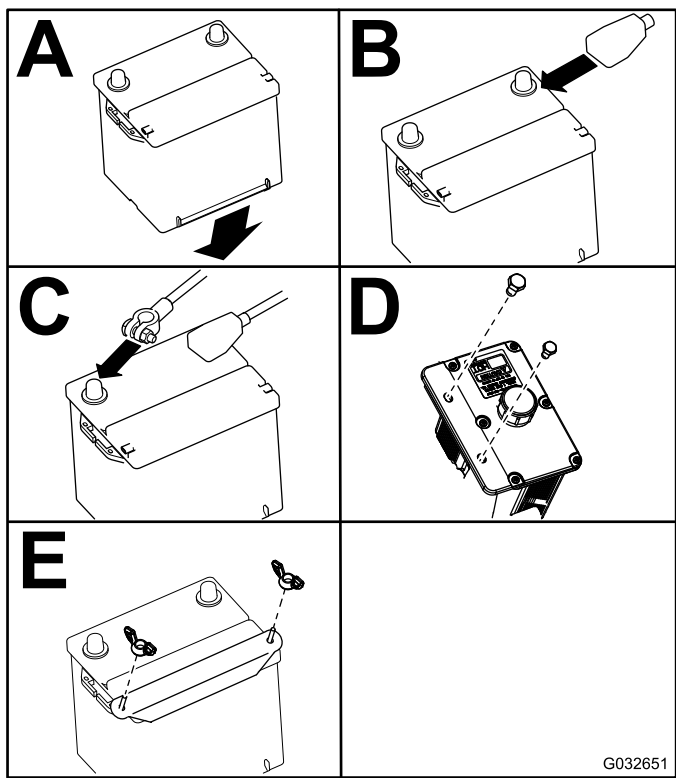

Figuur 56

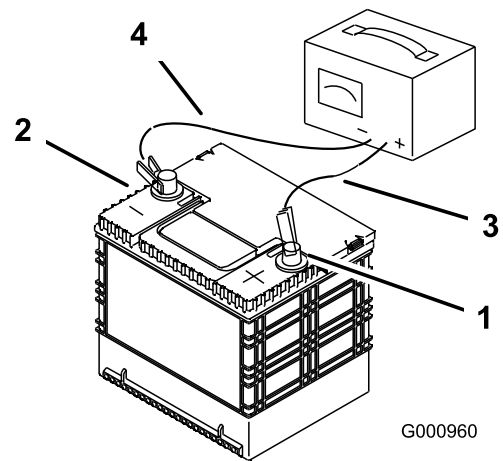

Figuur 57

- | | |
|-------------------------|---------------------------|
| 1. Pluspool van de accu | 3. Rode (+) oplaadkabel |
| 2. Minpool van de accu | 4. Zwarte (-) oplaadkabel |

Onderhoud van de zekeringen

De elektrische installatie is beveiligd door middel van zekeringen. Deze behoeven geen onderhoud. Als er een zekering is doorgebrand, moet u echter het onderdeel of circuit controleren op defecten of kortsluiting.

1. Maak de motorkap open om toegang te krijgen tot de zekeringhouder (Figuur 58).
2. Om een zekering te vervangen, trekt u de zekering omhoog.
3. Monteer een nieuwe zekering (Figuur 58).

De accu opladen

⚠ WAARSCHUWING

Bij het opladen produceert de accu gassen die tot ontploffing kunnen komen.

Rook nooit in de buurt van de accu en zorg ervoor dat er geen vonken of vlammen vlakbij de accu komen.

Belangrijk: Zorg ervoor dat de accu altijd volledig geladen is (soortelijk gewicht 1.265). Dit is vooral belangrijk om beschadiging van de accu te voorkomen bij temperaturen beneden 0 °C.

1. Zorg ervoor dat de vuldoppen op de accu zijn geplaatst. Laad de accu 10 tot 15 minuten op bij 25 tot 30 A of 30 minuten bij 10 A.
2. Zodra de accu volledig is opgeladen, haalt u de acculader uit het stopcontact en maakt u vervolgens de oplaadkabels los van de accuklemmen (Figuur 57).
3. Monteer de accu in de machine en sluit de accukabels aan; zie [Accu monteren \(bladz. 44\)](#).

Opmerking: Gebruik de machine nooit wanneer de accu is losgekoppeld; dit kan beschadigingen aan het elektrische systeem tot gevolg hebben.

Onderhoud aandrijfsysteem

De sporing afstellen

Onder de stoel zit een knop waarmee de sporing van de machine kan worden afgesteld.

Belangrijk: U moet eerst de neutraalstand van de hendel en de neutraalstand van de hydraulische pomp afstellen voordat u de sporing afstelt; zie [Neutraalstand van rijhendel afstellen \(bladz. 56\)](#) en [Neutraalstand hydraulische pomp afstellen \(bladz. 59\)](#).

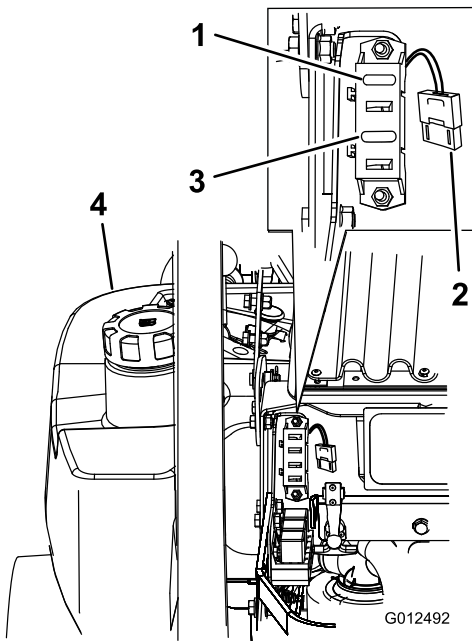

Figuur 58

g012492

- | | |
|---|--------------------------|
| 1. Ontsteking – 30 A (F1) | 3. Koppeling – 10 A (F3) |
| 2. Ventilator van radiator – 50 A (grote, zwaar uitgevoerde zekering) | 4. Linker brandstoftank |

1. Duw beide rijhendels even ver naar voren.
2. Ga na of de machine naar een kant trekt. Indien dit het geval is, moet u de machine stoppen en de parkeerrem in werking stellen.
3. Ontgrendel de stoel en kantel deze naar voren zodat u bij de sporingknop kunt komen.

Opmerking: Bepaal vanuit de normale bedieningspositie de linker- en rechterzijde van de machine.

4. Als de machine naar links trekt, draait u de knop naar de rechterkant van de machine; zie [Figuur 59](#).
5. Als de machine naar rechts trekt, draait u de knop naar de linkerkant van de machine; zie [Figuur 59](#).
6. Stel net zo lang af totdat de sporing correct is.

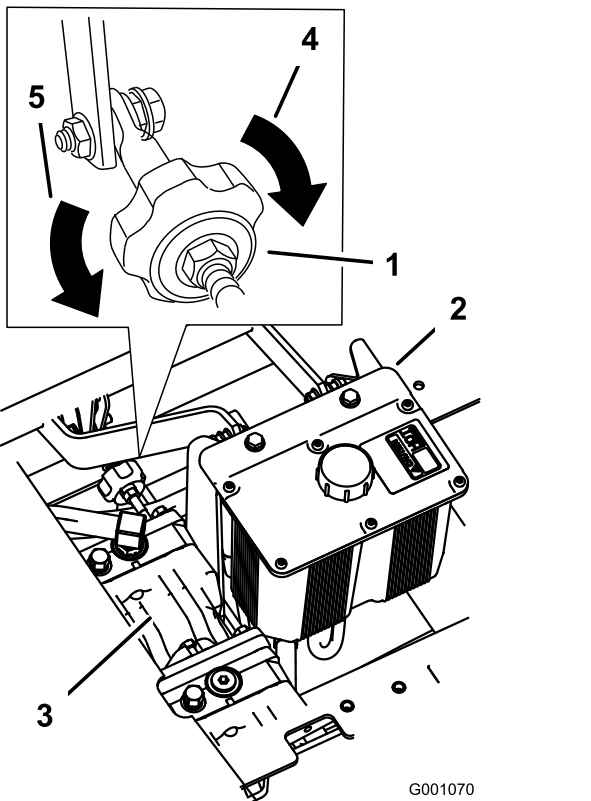

Figuur 59

- | | |
|------------------------|---|
| 1. Spingsknop | 4. Draai in deze richting als de machine naar links trekt. |
| 2. Hydraulische tank | 5. Draai in deze richting als de machine naar rechts trekt. |
| 3. Hydraulische pompen | |

Bandenspanning controleren

Onderhoudsinterval: Om de 50 bedrijfsuren/Maandelijks (houd hierbij de kortste periode aan)

De juiste bandenspanning voor de achterbanden is 0,9 bar. Een ongelijke bandenspanning kan leiden tot onregelmatige maairesultaten. De bandenspanning kan het best bij koude banden worden gecontroleerd.

Opmerking: De voorbanden zijn semi-pneumatisch en hoeven niet op spanning te worden gehouden.

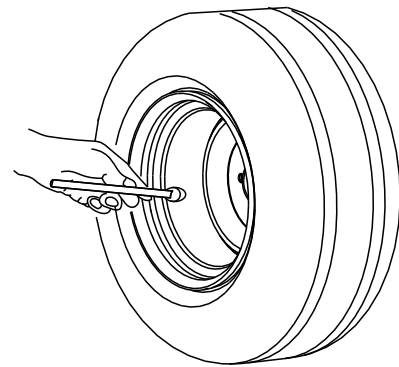

G001055

Figuur 60

g001055

De sleufmoer van de wielnaaf controleren

Onderhoudsinterval: Na de eerste 100 bedrijfsuren—De sleufmoer van de wielnaaf controleren.

Om de 500 bedrijfsuren—De sleufmoer van de wielnaaf controleren.

Draai de sleufmoer vast tot 286 à 352 N·m.

Opmerking: Gebruik geen anti-seize middel op de wielnaaf.

Lager van draaipunt van zwenkwiel afstellen

Onderhoudsinterval: Om de 500 bedrijfsuren/Jaarlyks (houd hierbij de kortste periode aan)

- Schakel de messchakelaar (aftakas) uit, zet de rijkhendels in de VERGRENDELDE NEUTRAALSTAND en stel de parkeerrem in werking.
- Zet de motor af, verwijder het contactsleuteltje en wacht totdat alle bewegende onderdelen tot stilstand zijn gekomen voordat u de bestuurderspositie verlaat.
- Verwijder de stofkap van het zwenkwiel en draai de borgmoer aan (Figuur 61).
- Draai de borgmoer aan totdat de veeringen vlak liggen, en draai deze vervolgens een ¼ slag terug om de voorspanning op de lagers correct af te stellen (Figuur 61).

Belangrijk: Zorg ervoor dat de veeringen goed zijn geplaatst, zoals getoond in **Figuur 61**.

- Plaats de stofkap (Figuur 61).

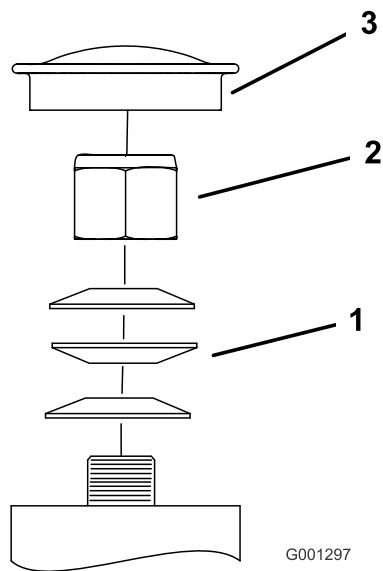

Figuur 61

- | | |
|-----------------|------------|
| 1. Schotelveren | 3. Stofkap |
| 2. Borgmoer | |

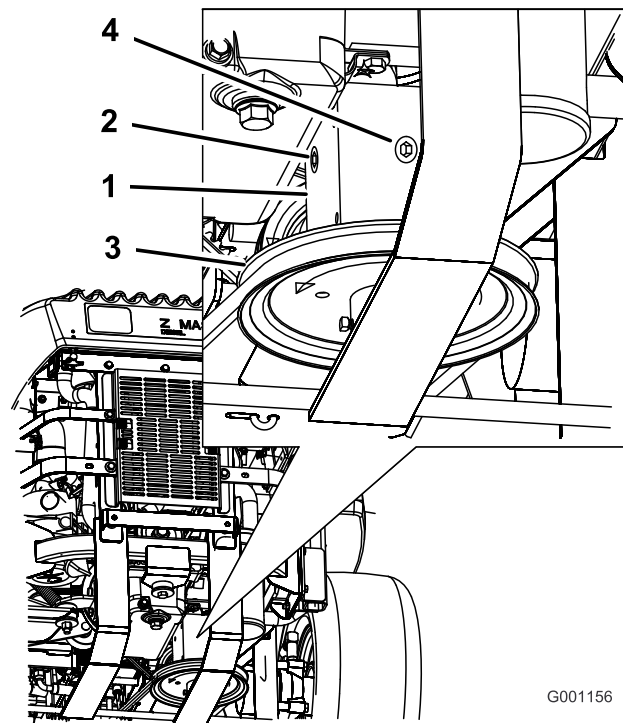

Figuur 62

- | | |
|------------------------|---------------------------|
| 1. Tandwielkast | 3. Poelie |
| 2. Plug aan de zijkant | 4. Plug aan de achterkant |

Onderhoud van de tandwielkast

Het peil van de olie in de tandwielkast controleren

Onderhoudsinterval: Om de 100 bedrijfsuren

Gebruik SAE 75W–90 synthetische tandwielolie.

1. Parkeer de machine op een horizontaal oppervlak.
2. Schakel de messchakelaar (aftakas) uit, zet de rijhendels in de VERGRENDELDE NEUTRAALSTAND en stel de parkeerrem in werking.
3. Zet de motor af, verwijder het contactsleuteltje en wacht totdat alle bewegende onderdelen tot stilstand zijn gekomen voordat u de bestuurderspositie verlaat.
4. Verwijder de plug aan de zij- of achterkant van de tandwielkast (Figuur 62).
5. Het oliepeil moet tot aan de opening in de tandwielkast staan.
6. Giet indien nodig olie bij totdat het oliepeil de opening bereikt.

De olie van de tandwielkast verversen

Onderhoudsinterval: Na de eerste 100 bedrijfsuren

Jaarlijks

Neem contact op met een erkende servicedealer om de olie in de tandwielkast te verversen.

Elektrische koppeling afstellen

Onderhoudsinterval: Om de 500 bedrijfsuren

De koppeling is afstelbaar zodat er goed geschakeld en geremd kan worden.

1. Schakel de messchakelaar (aftakas) uit, zet de rijhendels in de VERGRENDELDE NEUTRAALSTAND en stel de parkeerrem in werking.
2. Zet de motor af, verwijder het contactsleuteltje en wacht totdat alle bewegende onderdelen tot stilstand zijn gekomen voordat u de bestuurderspositie verlaat.
3. Ontgrendel de stoel en kantel deze naar voren.
4. Maak de knoppen van het voorpaneel los en verwijder het paneel.
5. Trek aan de veerbelaste spanpoelie voor de aandrijfriem van de aftakas en verwijder de riem van de poelie van de koppeling (Figuur 63).

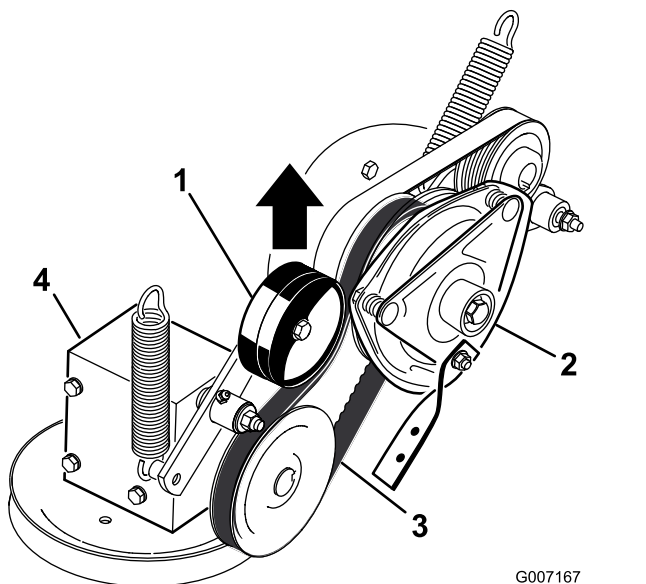

Figuur 63

- | | |
|---------------------------|-----------------------------|
| 1. Veerbelaste spanpoelie | 3. Aandrijfriem van aftakas |
| 2. Koppeling | 4. Tandwielkast |

6. Maak de stekker voor de elektrische aansluiting van de koppeling los (Figuur 64).
7. Verwijder de 2 bouten waarmee de rubberen band van de koppeling is bevestigd aan het frame van de maaier (Figuur 64).
8. Verwijder de middelste bout waarmee de koppeling is bevestigd aan de uitgaande as van de motor en verwijder de koppeling en de spie (Figuur 64).

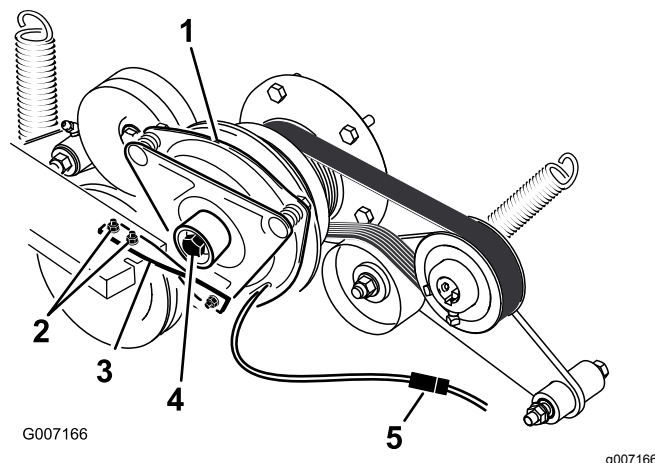

Figuur 64

- | | |
|---|---------------------------------|
| 1. Koppeling | 4. Middelste bout van koppeling |
| 2. 2 bouten en moeren voor band van koppeling | 5. Elektrische aansluiting |
| 3. Rubberen band van koppeling | |

9. Steek een voelmaat van 0,381 tot 0,533 mm door een inspectiesleuf in de zijkant van de eenheid (Figuur 65).

Opmerking: Controleer of deze tussen de wrijvingsvlakken van de armatuur en de rotor zit.

10. Draai de borgmoeren aan totdat de voelmaat licht is vastgeklemd maar gemakkelijk binnen de spleet kan bewegen (Figuur 65).
11. Herhaal deze procedure bij de overige gleuven.
12. Controleer nogmaals elke sleuf en stel de koppeling iets bij totdat de voelmaat tussen de rotor en de armatuur hiermee zeer licht contact maakt.

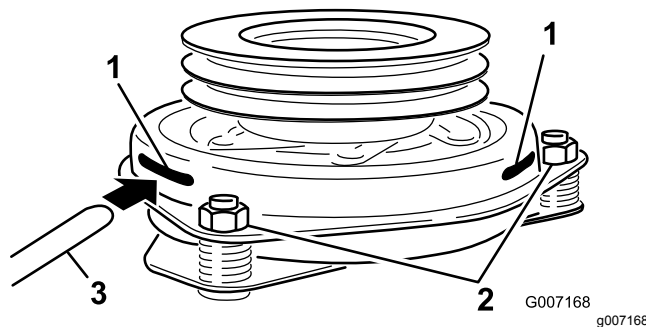

Figuur 65

- | | |
|-------------|-------------|
| 1. Sleuf | 3. Voelmaat |
| 2. Stelmoer | |

13. Monteer de koppeling aan de uitgaande as van de motor met de spie.
14. Breng schroefdraadborgmiddel aan op de middelste bout.

15. Houd de krukas aan de achterkant van de machine vast terwijl u de middelste bout monteert. Zet deze vast met een torsie van 68 Nm (Figuur 64).
16. Monteer de rubberen band van de koppeling op het frame van de maaier met de 2 bouten en moeren die u eerder hebt verwijderd (Figuur 64).
17. Trek aan de veerbelaste spanpoelie voor de aandrijfriem van de aftakas en monteer deze op de poelie van de koppeling (Figuur 63).
18. Sluit de stekker voor de elektrische aansluiting van de koppeling aan (Figuur 64).
19. Plaats het frontpaneel van de motor en draai de knoppen vast.
20. Zet de stoel omlaag.

Onderhoud koelsysteem

Onderhoud van het koelsysteem

⚠ GEVAAR

Als u hete, onder druk staande koelvloeistof over u heen krijgt of in aanraking met een hete radiator of omliggende delen komt, kunt u ernstige brandwonden oplopen.

- Verwijder de radiator dop nooit als de motor heet is. Laat de motor minstens 15 minuten afkoelen of wacht totdat de radiator dop zover is afgekoeld dat u deze kunt aanraken zonder uw hand te branden.
- Raak nooit de radiator en omliggende delen aan als deze heet zijn.

⚠ GEVAAR

De draaiende as en ventilator kunnen letsel veroorzaken.

- Gebruik de machine nooit zonder dat de kappen zijn geplaatst.
- Houd uw vingers, handen en kleding uit de buurt van een draaiende ventilator en aandrijf as.
- Zet de motor af en verwijder het contactsleuteltje voordat u onderhoudswerkzaamheden uitvoert.

⚠ VOORZICHTIG

Voorkom inslikken van motorkoelvloeistof; dit kan vergiftiging veroorzaken.

- Slik geen motorkoelvloeistof in.
- Buiten bereik van kinderen en huisdieren houden.

Radiator koelmiddel controleren

Onderhoudsinterval: Bij elk gebruik of dagelijks

Na de eerste 8 bedrijfsuren

Om de 100 bedrijfsuren

Type vloeistof: Mengsel dat half uit antivries/DexCool® met verlengde levensduur en half uit water bestaat

Inhoud van koelsysteem: 4,6 liter

Opmerking: U mag de radiateurkop niet verwijderen. Anders kan er lucht in het koelsysteem komen.

1. Plaats de machine op een horizontaal vlak, zet de motor af en stel de parkeerrem in werking.
2. Ontgrendel de stoel en kantel deze omhoog.
3. Als de motor is afgekoeld, controleert u het peil van de overloopfles. De vloeistof moet tot aan de verdikking op de buitenkant van de overloopfles staan (Figuur 66).
4. Als het peil van de koelvloeistof te laag is, moet u de overloopfles bijvullen met een mengsel dat half uit antivries/Dex-Cool® en half uit water bestaat (Figuur 66).
5. Vul de fles met dit mengsel tot aan de streep op de fles (Figuur 66).

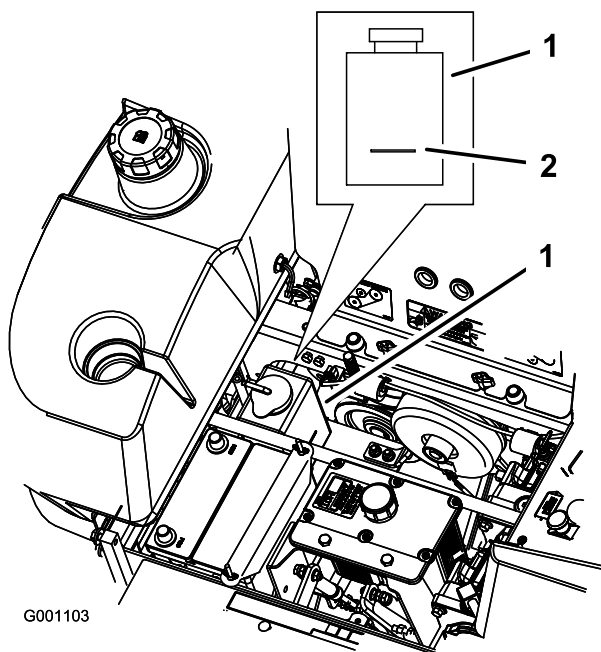

Figuur 66

1. Overloopfles voor antivries
2. Streep op zijkant van overloopfles

De koeler van de hydraulische olie en het radiateurscherm reinigen

Onderhoudsinterval: Bij elk gebruik of dagelijks

Voor elk gebruik moet u het radiateurscherm en de oliekoeler controleren en reinigen. Verwijder met perslucht aangekoekt gras of ander vuil van de oliekoeler en het radiateurscherm (Figuur 67).

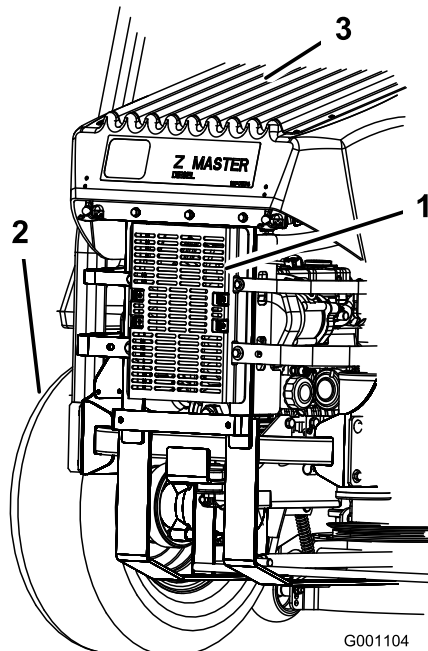

Figuur 67

1. Hydraulische vloeistofkoeler
2. Linkerachterband
3. Radiateurscherm

Motorkoelvloeistof verversen

Onderhoudsinterval: Jaarlijks

Neem contact op met een erkende Service Dealer voor verversing van de koelvloeistof.

Onderhouden remmen

Parkeerrem afstellen

Onderhoudsinterval: Om de 25 bedrijfsuren

Om de 200 bedrijfsuren

1. Stel de parkeerrem in werking.
2. Meet de lengte van de veer ([Figuur 68](#)).

Opmerking: De afstand tussen de ringen moet 64 mm zijn.

3. Als afstelling vereist is, schakel dan de parkeerrem uit, draai de contraoer onder de veer los en stel de moer direct onder de veer af ([Figuur 68](#)).
4. Draai de moer totdat de lengte correct is.

Opmerking: Draai de moer naar rechts om de veer korter te maken en naar links om de veer langer te maken.

5. Draai de 2 moeren samen vast.
6. Schakel de parkeerrem in en controleer nogmaals de afmeting van de veer.
7. Indien afstelling nodig is, moet u bovenstaande procedure herhalen.
8. Herhaal deze procedure aan de andere kant van de machine.

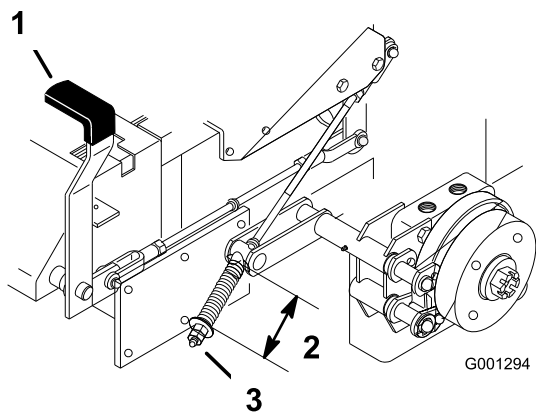

Figuur 68

1. Remhendel – ingeschakeld
2. Veer – 64 mm
3. Stelmoer en contraoer

Onderhoud riemen

Riemen controleren

Onderhoudsinterval: Om de 100 bedrijfsuren

Controleer de riemen op scheuren, gerafelde randen, schroeiplekken of andere schade. Vervang beschadigde riemen.

Aandrijfriem van maaidek vervangen

Belangrijk: De bevestigingen op de deksels van deze machine zijn zo ontworpen dat ze op het deksel blijven zitten nadat de bevestiging is losgemaakt. Draai alle bevestigingen op een deksel een paar slagen losser zodat het deksel loszit maar nog wel bevestigd is en draai de bevestigingen daarna pas helemaal los totdat het deksel eraf komt. Hiermee voorkomt u dat u per ongeluk de bouten van de borgringen losdraait.

Tekenen dat een riem aan het slijten is, zijn: gieren tijdens het draaien van de riem, slippen van de messen tijdens het maaien, gerafelde randen, schroeiplekken en scheuren. Vervang de riem als u deze zaken constateert.

1. Schakel de messchakelaar (aftakas) uit, zet de rijkhendels in de VERGRENDDELDE NEUTRAALSTAND en stel de parkeerrem in werking.
2. Zet de motor af, verwijder het contactsleuteltje en wacht totdat alle bewegende onderdelen tot stilstand zijn gekomen voordat u de bestuurderspositie verlaat.
3. Draai de onderste bout los waarmee de afdekking van het maaidek is bevestigd aan het maaidek. Zie [De afdekking van het maaidek losmaken \(bladz. 34\)](#).
4. Het plaatmetaalscherm verwijderen. Zie [Het plaatmetaalscherm verwijderen \(bladz. 35\)](#).
5. Verwijder de drijfriemkappen en de bijbehorende bouten.
6. Draai de arm van de vaste spanpoelie los en beweeg deze om de spanning eraf te halen ([Figuur 69](#)).
7. Verwijder de oude riem.
8. Leg de nieuwe riem rond de poelies.
9. Plaats een dopsleutel met een kort verlengstuk of een onderbrekerstang in het vierkante gat in de arm van de vaste spanpoelie ([Figuur 69](#)).
10. Zet het maaidek op een maaihoogte van 76 mm.
11. Om de riemspanning te vergroten, draait u de dopsleutel of onderbrekerstang linksom zodat

de arm van de vaste spanpoelie beweegt totdat de afstand tussen de haken van de veer 16,5 cm bedraagt (Figuur 69).

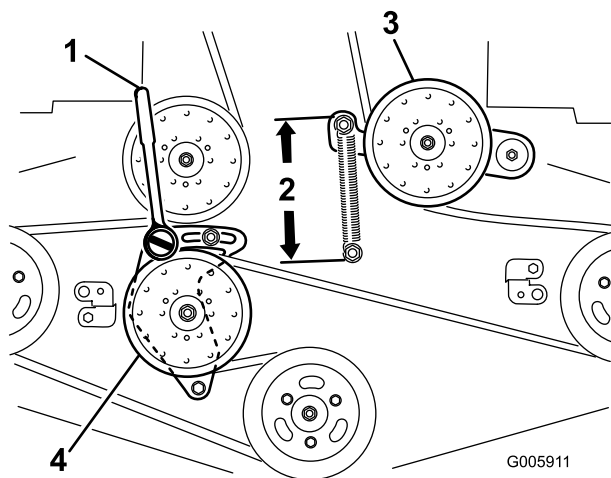

Figuur 69

- | | |
|--|---------------------------|
| 1. Dopsleutel met kort verlengstuk of onderbrekerstang | 3. Veerbelaste spanpoelie |
| 2. Afstand van 16,5 cm tussen de haken van de veer | 4. Vaste spanpoelie |

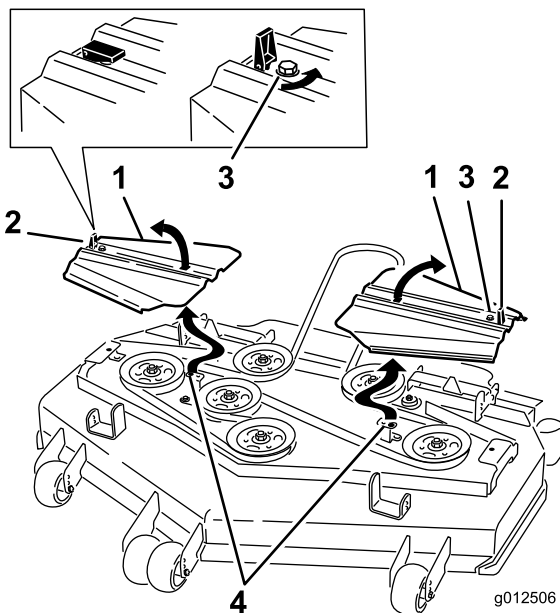

Figuur 70

- | | |
|--------------------|------------------------------|
| 1. Aandrijfriemkap | 3. Bout |
| 2. Vergrendeling | 4. Plaats de lip in de sleuf |

12. Terwijl u spanning op de riem houdt, draait u de twee bouten aan die de arm van de vaste spanpoelie op zijn plaats houden.
13. Verwijder de dopsleutel of onderbrekerstang uit de vierkante opening in de arm van de vaste spanpoelie.
14. Plaats de drijfriemkappen met de lippen in de sleuven. Monteer de schroeven en maak de sluitingen vast (Figuur 70).

15. Het plaatstalen scherm monteren. Zie [Het plaatmetaalscherm verwijderen](#) (bladz. 35).

16. Draai de bout vast waarmee de afdekking van het maaidek is bevestigd. Zie [De afdekking van het maaidek losmaken](#) (bladz. 34).

17. Controleer de spanning van de drijfriemen.

Aandrijfriem van aftakas vervangen

Onderhoudsinterval: Om de 50 bedrijfsuren—Controleer de drijfriem van de aftakas.

1. Schakel de messchakelaar (aftakas) uit, zet de rijhendels in de VERGRENDELDE NEUTRAALSTAND en stel de parkeerrem in werking.
2. Zet de motor af, verwijder het contactsleuteltje en wacht totdat alle bewegende onderdelen tot stilstand zijn gekomen voordat u de bestuurderspositie verlaat.
3. Maak de knoppen van het frontpaneel van de motor los en verwijder het paneel (Figuur 71).

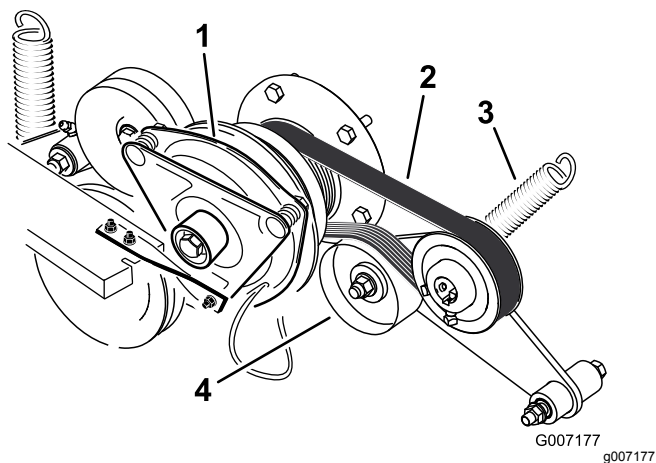

Figuur 73

- | | |
|--------------------------|---------------------------|
| 1. Koppeling | 3. Veer |
| 2. Aandrijfriem van pomp | 4. Veerbelaste spanpoelie |

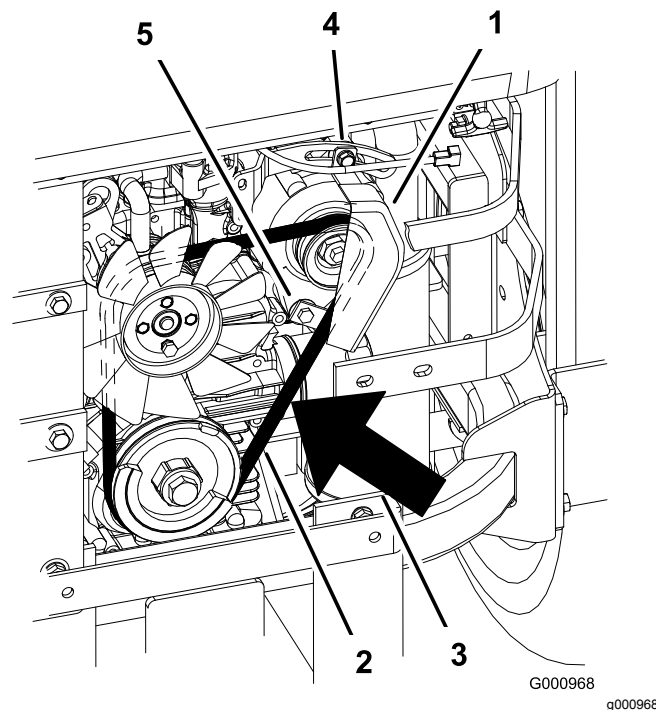

Figuur 74

- | | |
|--|------------------|
| 1. Wisselstroomdynamo | 4. Bovenste bout |
| 2. Riem van wisselstroomdynamo | 5. Onderste bout |
| 3. Speling — 7 tot 9 mm met een kracht van 10 kg | |

Riem van wisselstroomdynamo vervangen en spannen

Onderhoudsinterval: Om de 50 bedrijfsuren

Riem van wisselstroomdynamo vervangen

Als de riem van de wisselstroomdynamo moet worden vervangen, moet u de machine naar een erkende servicedealer brengen.

Riem van wisselstroomdynamo spannen

1. Plaats een staaf tussen de wisselstroomdynamo en het motorblok.
2. Beweeg de wisselstroomdynamo naar buiten totdat de riem tussen de motor en de poelies van de wisselstroomdynamo een speling van 7 tot 9 mm heeft als deze wordt ingedrukt met een kracht van 10 kg (Figuur 74).
3. Draai de bouten van de wisselstroomdynamo vast.
4. Controleer nogmaals de speling van de riem en stel zo nodig de riem af.
5. Als de speling correct is, draait u de onderste en bovenste bout vast (Figuur 74).

Onderhoud bedieningsysteem

Neutraalstand van rijhendel afstellen

Als de rijhendels niet in één lijn staan of gemakkelijk in de sleuf van het bedieningspaneel glijden, moeten ze worden afgesteld. De hendel, de veer en de stang moeten afzonderlijk worden afgesteld.

Opmerking: De rijhendels moeten op de juiste wijze worden gemonteerd.

1. Schakel de messchakelaar (aftakas) uit, zet de rijhendels in de VERGRENDELDE NEUTRAALSTAND en stel de parkeerrem in werking.
2. Zet de motor af, verwijder het contactsleuteltje en wacht totdat alle bewegende onderdelen tot stilstand zijn gekomen voordat u de bestuurderspositie verlaat.
3. Ontgrendel de stoel en kantel deze naar voren.
4. Begin met de linker of de rechter rijhendel.
5. Zet de hendel in de neutraalstand zonder deze te vergrendelen (Figuur 75).
6. Trek de hendel naar achteren totdat de gaffelpen (op de arm onder de draaias) contact maakt met het uiteinde van de sleuf (en net druk op de veer begint uit te oefenen); zie Figuur 75.
7. Controleer of de hendel de juiste positie heeft ten opzichte van de inkeping in het bedieningspaneel (Figuur 75).

Opmerking: De hendel moet in het midden staan zodat deze naar buiten kan draaien naar de VERGRENDELDE NEUTRAALSTAND.

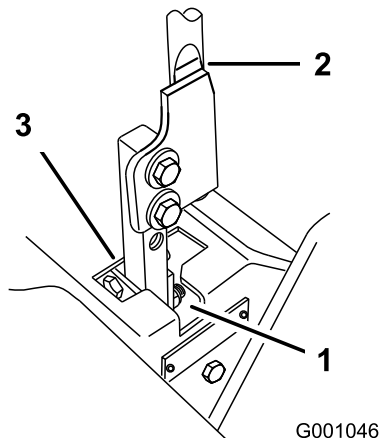

Figuur 75

- | | |
|-------------------------------|------------------|
| 1. VERGRENDELDE NEUTRAALSTAND | 3. NEUTRAALSTAND |
| 2. Rijhendel | |

8. Als de rijhendel moet worden afgesteld, draait u de moer en de contra-moer tegen de gaffel (Figuur 76).
9. Oefen een lichte achterwaartse druk uit op de rijhendel en draai de kop van de stelbout in de juiste richting totdat de rijhendel in de VERGRENDELDE NEUTRAALSTAND is gecentreerd (Figuur 76).

Opmerking: Als u achterwaartse druk blijft uitoefenen op de hendel, zal de pen op het einde van de sleuf blijven en zal de stelbout de hendel in de juiste stand kunnen brengen.

10. Draai de moer en de contra-moer vast (Figuur 76).
11. Herhaal deze procedure aan de andere kant van de machine.

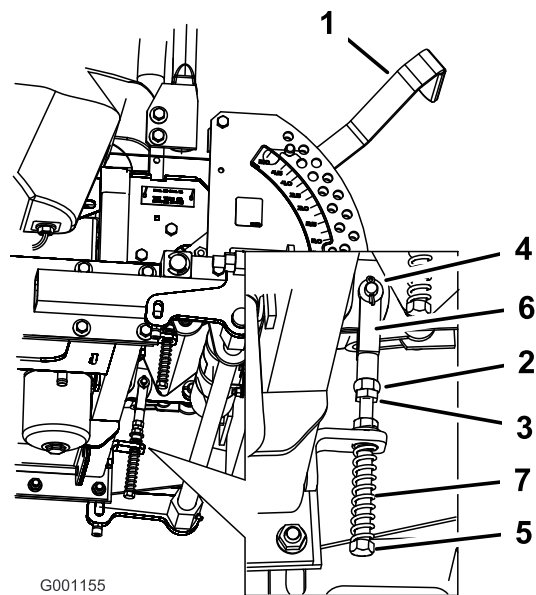

Figuur 76

- | | |
|-----------------------|-------------|
| 1. Maaihoogtehendel | 5. Stelbout |
| 2. Moer tegen gaffel | 6. Gaffel |
| 3. Contra-moer | 7. Veer |
| 4. Gaffelpen in sleuf | |

Onderhoud hydraulisch systeem

Veiligheid van het hydraulische systeem

- Verzeker dat alle hydraulische slangen en leidingen in goede staat verkeren en alle hydraulische aansluitingen en fittings stevig vastzitten voordat u druk zet op het hydraulische systeem.
- Houd uw lichaam en handen uit de buurt van kleine lekgaten (pinholes) of spuitmonden waaruit onder hoge druk hydraulische vloeistof ontsnapt.
- U kunt lekken in het hydraulische systeem opsporen met behulp van karton of papier.
- Hef alle druk in het hydraulische systeem op veilige wijze op, voordat u werkzaamheden gaat verrichten aan het hydraulische systeem.
- Raadpleeg onmiddellijk een arts als er hydraulische vloeistof is geïnjecteerd in de huid. Geïnjecteerde vloeistof moet binnen enkele uren operatief worden verwijderd door een arts.

Het hydraulische systeem een onderhoudsbeurt geven

Hydraulische vloeistof: Toro® HYPR-OIL™ 500 hydraulische vloeistof of Mobil® 1 15W-50 vloeistof

Inhoud van het hydraulische systeem: 3,9 liter

Belangrijk: Gebruik de aanbevolen vloeistof. Andere vloeistoffen kunnen schade aan het systeem veroorzaken.

Het peil van de hydraulische vloeistof controleren

Onderhoudsinterval: Na de eerste 8 bedrijfsuren

Om de 25 bedrijfsuren

Opmerking: De hydraulische vloeistof kunt u op 2 manieren controleren. Als de vloeistof warm is en als de vloeistof koud is. De keerplaat in de tank geeft 2 niveaus aan, afhankelijk of de vloeistof warm of koud is.

1. Plaats de machine op een horizontaal vlak en stel de parkeerrem in werking.

2. Schakel de messchakelaar (aftakas) uit, zet de rijkhendels in de VERGRENDELDE NEUTRAALSTAND en stel de parkeerrem in werking.
3. Zet de motor af, verwijder het contactsleuteltje en wacht totdat alle bewegende onderdelen tot stilstand zijn gekomen voordat u de bestuurderspositie verlaat.
4. Reinig de omgeving van de vulbuis van de hydraulische tank (Figuur 77).
5. Verwijder de dop van de vulbuis en kijk erin om na te gaan of er vloeistof in het reservoir aanwezig is (Figuur 77).
6. Als het reservoir leeg is, moet u dit vullen met vloeistof totdat het peil de Koud-markering op de keerplaat bereikt.
7. Laat de machine 15 minuten laag stationair lopen om lucht uit het systeem te verwijderen en de vloeistof warm te laten worden; zie [De motor starten en uitschakelen \(bladz. 24\)](#).

Opmerking: Controleer het peil als de vloeistof warm is. De vloeistof moet tussen koud en heet staan.

8. Indien nodig moet u de hydraulische tank bijvullen met vloeistof.

Opmerking: Het vloeistofpeil moet aan de bovenkant van de Warm-markering op de keerplaat staan als de vloeistof warm is (Figuur 77).

9. Plaats de dop op de vulbuis.

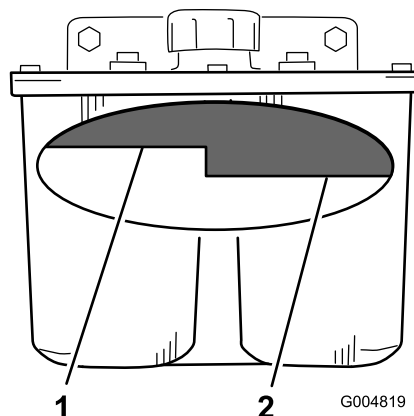

Figuur 77

1. Peil warme vloeistof – VOL
2. Peil koude vloeistof – VOL

⚠ WAARSCHUWING

Hydraulische vloeistof die onder druk ontsnapt, kan door de huid heen dringen en letsel veroorzaken.

- Hydraulische vloeistof die per ongeluk in de huid is geïnjecteerd, moet binnen enkele uren operatief worden verwijderd door een arts die bekend is met dit type verwondingen. Anders kan gangreen ontstaan.
- Houd lichaam en handen uit de buurt van kleine lekgaten of spuitmonden waaruit onder hoge druk hydraulische vloeistof ontsnapt.
- U kunt lekken in het hydraulische systeem opsporen met behulp van karton of papier.
- Hef alle druk in het hydraulische systeem op veilige wijze op, voordat u werkzaamheden gaat verrichten aan het hydraulische systeem.
- Controleer of alle hydraulische slangen en leidingen in goede staat verkeren en alle hydraulische aansluitingen en verbindingstukken stevig vastzitten voordat u druk zet op het hydraulische systeem.

Hydraulische vloeistof verversen en filter vervangen

Onderhoudsinterval: Na de eerste 25 bedrijfsuren

Om de 250 bedrijfsuren—Vervang het hydraulische filter en ververs de hydraulische vloeistof als u Mobil® 1 vloeistof gebruikt.

Om de 500 bedrijfsuren—Vervang het hydraulische filter en ververs de vloeistof als u Toro® HYPR-OIL™ 500 hydraulische vloeistof gebruikt.

Gebruik een zomerfilter bij temperaturen boven 0 °C.

Gebruik een winterfilter bij temperaturen beneden 0 °C.

1. Schakel de messchakelaar (aftakas) uit, zet de rijkhendels in de VERGRENDDELDE NEUTRAALSTAND en stel de parkeerrem in werking.
2. Zet de motor af, verwijder het contactsleuteltje en wacht totdat alle bewegende onderdelen tot stilstand zijn gekomen voordat u de bestuurderspositie verlaat.

Belangrijk: Gebruik ter vervanging geen filter voor motorolie omdat dit ernstige

schade aan het hydraulische systeem kan veroorzaken.

3. Plaats een opvangbak onder het filter. Verwijder het oude filter en veeg de pakking van het filtertussenstuk schoon (Figuur 78).

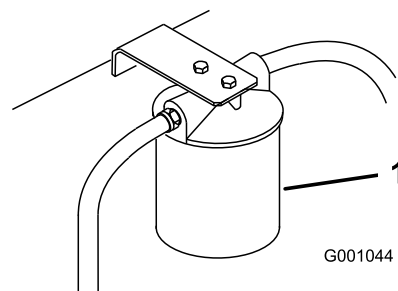

Figuur 78

g001044

1. Hydraulisch filter

4. Verwijder de rechter hydraulische leiding die naar het tussenstuk gaat (Figuur 79).
5. Laat de vloeistof uit het systeem in de opvangbak lopen.
6. Monteer de rechter hydraulische leiding op het tussenstuk (Figuur 79).

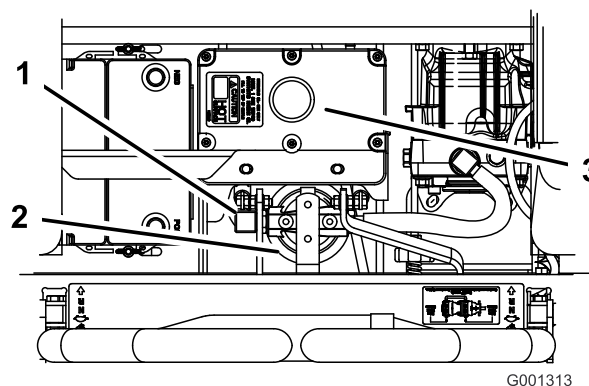

Figuur 79

g001313

1. Rechter hydraulische leiding
2. Hydraulisch filter
3. Hydraulische tank

7. Smeer een dun laagje hydraulische vloeistof op de rubberen pakking van het nieuwe filter (Figuur 80).
 8. Monteer het nieuwe hydraulische filter op het filtertussenstuk.
- Opmerking:** Niet te vast aandraaien.
9. Vul de hydraulische tank met hydraulische vloeistof totdat de vloeistof over het filter stroomt. Draai vervolgens het vloeistoffilter rechtsom totdat de rubberen pakking contact maakt met het filtertussenstuk. Draai het filter daarna met de hand nog een extra ½ slag vast (Figuur 80).

10. Neem gemorste vloeistof op.
11. Vul vloeistof bij tot aan de Koud-markering op de keerplaat in de hydraulische tank.
12. Start de motor en laat deze ongeveer 2 minuten lopen om lucht uit het systeem te verwijderen.
13. Zet de motor af en controleer op lekkages.

Opmerking: Als een of beide wielen niet willen draaien, raadpleeg dan [Hydraulische systeem ontluichten](#) (bladz. 59).

14. Controleer het peil als de vloeistof warm is.

Opmerking: De vloeistof moet tussen koud en heet staan.

15. Indien nodig moet u de hydraulische tank bijvullen met vloeistof.

Opmerking: Niet te vol vullen.

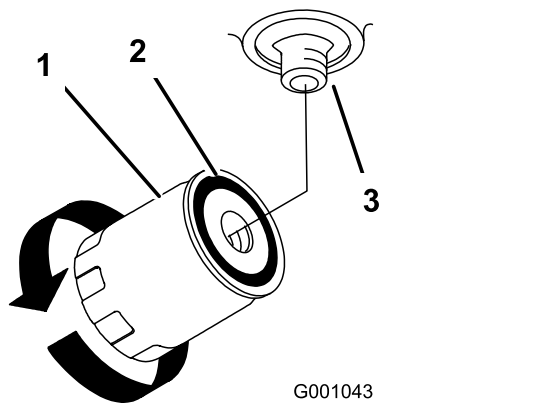

Figuur 80

- | | |
|-----------------------|---------------|
| 1. Hydraulisch filter | 3. Tussenstuk |
| 2. Pakking | |

Hydraulische systeem ontluichten

Het tractiesysteem ontluicht zichzelf, maar het kan noodzakelijk zijn het systeem te ontluichten als de vloeistof wordt verversd of nadat er werkzaamheden zijn verricht aan het systeem.

1. Krik de achterkant van de machine omhoog totdat de wielen vrij van de grond komen en plaats de machine op kriksteunen.
2. Start de motor, laat de machine laag stationair lopen, beweeg de hendel om de tractie aan 1 kant in te schakelen en draai het wiel met de hand rond.
3. Als het wiel vanzelf begint te draaien, moet u dit ingeschakeld houden totdat het wiel soepel draait (minstens 2 minuten).
4. Controleer het peil van de hydraulische vloeistof en giet indien nodig vloeistof bij om een correct peil te handhaven.

5. Herhaal dit bij het andere wiel.

Hydraulische slangen controleren

Onderhoudsinterval: Om de 100 bedrijfsuren

Controleer de hydraulische slangen op lekkages, losgeraakte aansluitingen, kinken, loszittende steunen, slijtage, beschadigingen als gevolg van weersinvloeden en de inwerking van chemicaliën. Voer alle noodzakelijke reparaties uit voordat u de machine in gebruik neemt.

Opmerking: Houd de omgeving van het hydraulische systeem vrij van aangekoekt gras en vuil.

⚠ WAARSCHUWING

Hydraulische vloeistof die onder druk ontsnapt, kan door de huid heen dringen en letsel veroorzaken.

- **Hydraulische vloeistof die per ongeluk in de huid is geïnjecteerd, moet binnen enkele uren operatief worden verwijderd door een arts die bekend is met dit type verwondingen. Anders kan gangreen ontstaan.**
- **Houd lichaam en handen uit de buurt van kleine lekpaten of spuitmonden waaruit onder hoge druk hydraulische vloeistof ontsnapt.**
- **U kunt lekken in het hydraulische systeem opsporen met behulp van karton of papier.**
- **Hef alle druk in het hydraulische systeem op veilige wijze op, voordat u werkzaamheden gaat verrichten aan het hydraulische systeem.**
- **Controleer of alle hydraulische slangen en leidingen in goede staat verkeren en alle hydraulische aansluitingen en verbindingstukken stevig vastzitten voordat u druk zet op het hydraulische systeem.**

Neutraalstand hydraulische pomp afstellen

Opmerking: Stel eerst de neutraalstand van de hendel af. Deze moet correct zijn voordat de volgende afstelling kan plaatsvinden.

Tijdens deze afstelling moeten de aandrijfwielen draaien.

⚠ GEVAAR

Een mechanische of hydraulische krik kan een machine niet altijd dragen. Als de machine dan valt, kan dit ernstig letsel veroorzaken.

- Plaats de machine altijd op een assteun.
- Gebruik nooit een hydraulische krik.

⚠ WAARSCHUWING

De motor moet lopen om de rijhendel af te stellen. Contact met bewegende onderdelen of hete oppervlakken kan lichamelijk letsel veroorzaken.

Houd uw kleding, gezicht, handen, voeten en andere lichaamsdelen uit de buurt van de draaiende onderdelen, de geluiddemper en andere hete oppervlakken.

1. Krik het frame omhoog en plaats de machine op blokken zodat de wielen vrij kunnen ronddraaien.
2. Koppel de elektrische connector los van de veiligheidsschakelaar van de stoel. Monteer tijdelijk een verbindingsdraad op de polen van de stekker van de kabelboom.
3. Ontgrendel de stoel en kantel deze naar voren.
4. Ontgrendel de stoel en kantel deze naar voren.

Neutraalstand rechter hydraulische pomp afstellen

1. Start de motor, draai de gashendel half open en zet de parkeerrem vrij; zie [De motor starten en uitschakelen \(bladz. 24\)](#).

Opmerking: De rijhendel moet in de neutraalstand staan als er afstellingswerkzaamheden worden uitgevoerd.

2. U stelt de lengte van de pompstang af door de knop in de juiste richting te draaien, totdat de het wiel stil staat of iets achteruit kruipt ([Figuur 81](#)).
3. Beweeg de rijhendel naar voren en naar achteren en vervolgens terug naar de neutraalstand.

Opmerking: Het wiel moet ophouden met draaien of iets achteruit kruipen.

4. Zet de gashendel op SNEL.

Opmerking: Het wiel moet stil blijven staan of iets achteruit kruipen; indien nodig opnieuw afstellen.

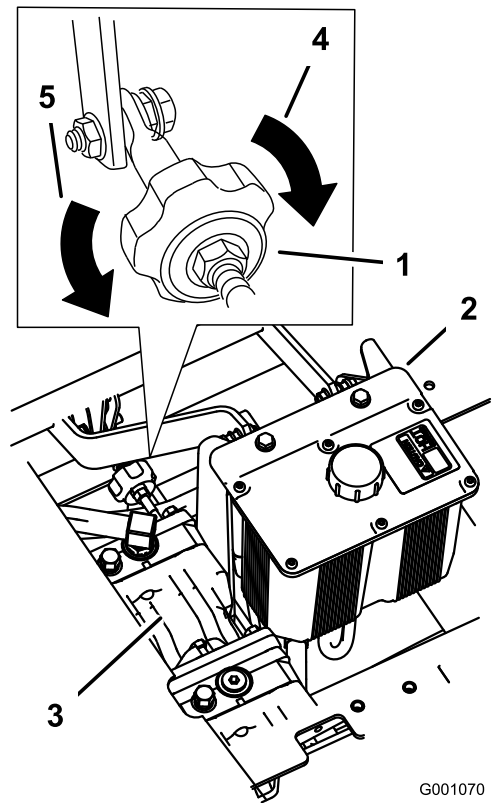

G001070

g001070

Figuur 81

1. Springknop
2. Hydraulische tank
3. Hydraulische pompen
4. Draai in deze richting als de machine naar links trekt.
5. Draai in deze richting als de machine naar rechts trekt.

Neutraalstand linker hydraulische pomp afstellen

1. Draai de borgmoeren op de kogelverbinding op de bedieningsstang van de pomp los ([Figuur 82](#)).
2. Start de motor, draai de gashendel half open en zet de parkeerrem vrij; zie [De motor starten en uitschakelen \(bladz. 24\)](#).

Opmerking: De rijhendel moet in de neutraalstand staan als er afstellingswerkzaamheden worden uitgevoerd.

Opmerking: De voorste moer van de pompstang heeft een linkse draad.

3. U stelt de lengte van de pompstang af door de dubbele moeren op de stang in de juiste richting te draaien, totdat de het wiel stil staat of iets achteruit kruipt ([Figuur 82](#)).
4. Beweeg de rijhendel naar voren en naar achteren en vervolgens terug naar de

- neutraalstand. Het wiel moet ophouden met draaien of iets achteruit kruipen.
5. Zet de gashendel op Snel. Het wiel moet stil blijven staan of iets achteruit kruipen. Indien nodig opnieuw afstellen.
 6. Draai de borgmoeren op de kogelverbindingen vast (Figuur 82).
 9. Monteer de bevestigingsstang van de stoel en laat de stoel neer.
 10. Haal de assteunen weg.

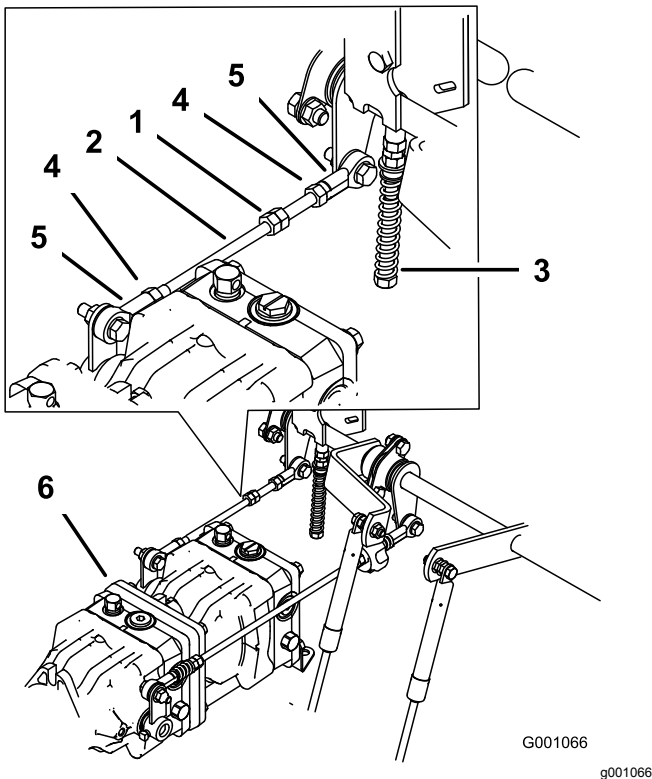

Figuur 82

- | | |
|-------------------|--------------------|
| 1. Dubbele moeren | 4. Borgmoer |
| 2. Pompstang | 5. Kogelverbinding |
| 3. Stelbout | 6. Pompen |

⚠ WAARSCHUWING

De beveiliging van het elektrische systeem werkt niet naar behoren als de verbindingdraad is gemonteerd.

- **Maak de verbindingdraad los van de stekker van de kabelboom en sluit de stekker aan op de stoelchakelaar als u de afstelling hebt voltooid.**
 - **Gebruik de machine nooit als de verbindingdraad is gemonteerd en de stoelchakelaar is omgeleid.**
7. Nadat de neutraalstand van beide pompen is afgesteld, schakelt u de machine uit.
 8. Maak de verbindingdraad los van de stekker van de kabelboom en sluit de stekker aan op de stoelchakelaar.

Onderhoud van het maaidek

Maaidek horizontaal stellen

De machine instellen

1. Plaats de maaimachine op een horizontaal oppervlak.
2. Schakel de messchakelaar (aftakas) uit, zet de rijhendels in de VERGRENDELDE NEUTRAALSTAND en stel de parkeerrem in werking.
3. Zet de motor af, verwijder het contactsleuteltje en wacht totdat alle bewegende onderdelen tot stilstand zijn gekomen voordat u de bestuurderspositie verlaat.
4. Controleer de bandendruk; pomp indien nodig de banden op tot 0,9 bar.
5. Laat het maaidek zakken tot een maaihoogte van 76 mm.
6. Controleer de 4 kettingen.

Opmerking: De kettingen moeten gespannen zijn.

Opmerking: Verstel de achterste kettingen t.o.v. de bovenkant van de gleuf, waar zij zijn bevestigd aan het maaidek.

- Als een van de achterste kettingen slap is, moet u de voorste steunarm aan dezelfde kant lager (losser) zetten; zie [Schuinstand van het maaidek instellen \(bladz. 63\)](#).
- Als een van de voorste kettingen slap is, moet u de voorste steunarm voor deze ketting hoger (vaster) zetten; zie [Schuinstand van het maaidek instellen \(bladz. 63\)](#).

Maaidek horizontaal stellen

1. Zet het **rechter** maaimes in de horizontale stand ([Figuur 83](#)).

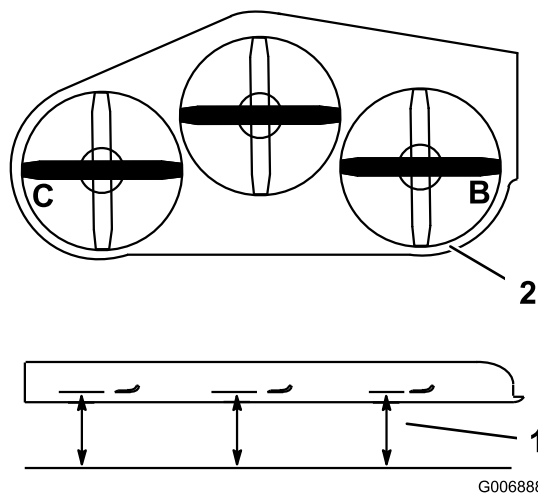

Figuur 83

1. Meet hier de afstand van het mes tot het harde oppervlak
 2. Meten bij B en C
-
2. Meet het rechtermes bij punt **B**. Meet de afstand tussen een horizontaal oppervlak en de snijrand van het maimes ([Figuur 83](#)).
 3. Noteer deze afstand. Deze afstand moet 80 tot 83 mm bedragen.
 4. Zet het linker maimes horizontaal ([Figuur 83](#)).
 5. Meet het linker mes bij punt **C** ([Figuur 83](#)). Meet de afstand tussen een horizontaal oppervlak en de snijrand van het maimes.
 6. Noteer deze afstand. Deze afstand moet 80 tot 83 mm bedragen.
 7. Als de afstanden bij punten **B** of **C** niet correct zijn, maakt u de bout los waarmee de achterste ketting is bevestigd aan de achterste steunarm ([Figuur 84](#)).

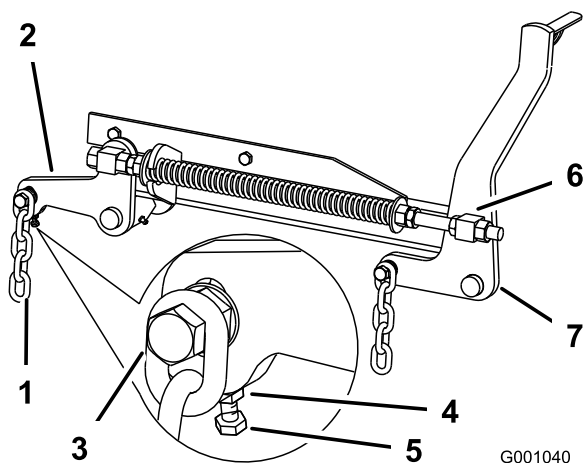

Figuur 84

G001040

g001040

- | | |
|-----------------------|---------------------|
| 1. Achterste ketting | 5. Stelbout |
| 2. Achterste steunarm | 6. Voorste wartel |
| 3. Bout | 7. Voorste steunarm |
| 4. Contraoer | |

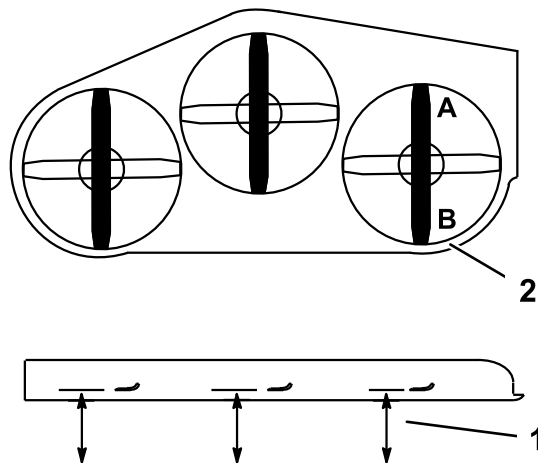

Figuur 85

G001041

g001041

- | | |
|---|---------------------|
| 1. Meet hier de afstand van het mes tot het harde oppervlak | 2. Meten bij A en B |
|---|---------------------|

- Maak de contraoer onder de achterste steunarm los en draai aan de stelbout totdat de afstand 80 tot 83 mm bedraagt; zie [Figuur 84](#).

Opmerking: Het verdient aanbeveling dat de afstand aan beide kanten van het maaidek hetzelfde is.

- Draai de contraoer onder de achterste steunarm vast en draai de bout vast waarmee de ketting is bevestigd aan de achterste steunarm.
- Stel de andere kant af indien dit nodig is.

Schuinstand van het maaidek instellen

- Zet het **rechter** maaimes in de schuinstand ([Figuur 85](#)).

- Meet het rechtermes bij punt **A**. Meet de afstand tussen een horizontaal oppervlak en de snijrand van het maaimes ([Figuur 85](#)).
- Noteer deze afstand.
- Meet het rechtermes bij punt **B**. Meet de afstand tussen een horizontaal oppervlak en de snijrand van het maaimes ([Figuur 85](#)).
- Noteer deze afstand.
- Het maaimes moet 6 tot 10 mm lager staan bij punt **A** dan bij punt **B** ([Figuur 85](#)). Indien dit niet het geval is, gaat u als volgt te werk.

Opmerking: Beide voorste wartels moeten in dezelfde mate worden afgesteld ten behoeve van een gelijkmatige kettingspanning.

- Draai de contraoeren op de voorkant van de rechter- en linkerwartel ongeveer 13 mm los ([Figuur 84](#)).
- Draai aan de drukmoeren op de linker- en rechterzijde van de machine totdat de voorkant van het maaimes 6 tot 10 mm lager staat bij **A** dan de achterkant bij **B** ([Figuur 84](#)).
- Draai de contraoeren van beide wartels vast tegen de voorste wartel om de hoogte te borgen.
- Controleer of de spanning op de kettingen gelijk is, en stel opnieuw af indien dit nodig is.

Drukveer afstellen

- Zet de hefhendel van het maaidek omhoog in de transportstand.
- Controleer de afstand tussen de 2 grote ringen; deze moet 28,2 cm bedragen bij een maaidek van 132 cm, 26,7 cm bij een maaidek van

152 cm en 29,2 cm bij een maaidek van 183 cm (Figuur 86).

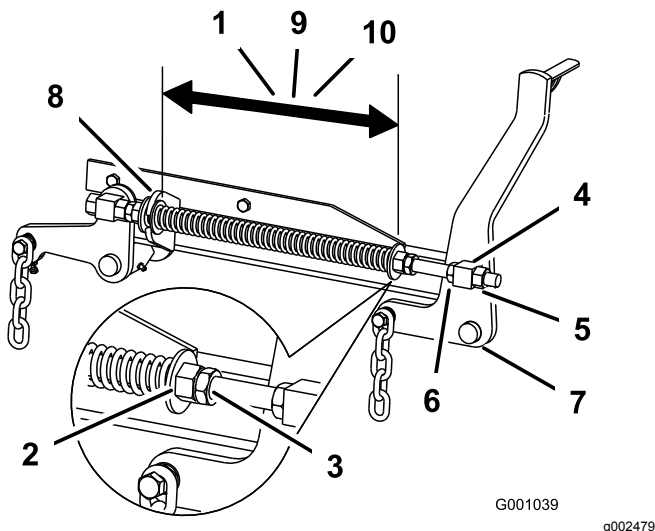

Figuur 86

- | | |
|--|---|
| 1. 28,2 cm tussen de grote ringen bij een 132 cm maaidek | 6. Drukmoer |
| 2. Voorste moer | 7. Voorste steunarm |
| 3. Contra moer van veer | 8. Grote ring |
| 4. Voorste wartel | 9. 26,7 cm tussen de grote ringen bij een maaidek van 152 cm |
| 5. Contra moer van wartel | 10. 29,2 cm tussen de grote ringen bij een maaidek van 183 cm |

3. U kunt deze afstand instellen door de contra moer van de veer los te draaien en vervolgens te draaien aan de moer op de voorkant van elke veer (Figuur 86).

Opmerking: Als u de moer rechtsom draait, wordt de veer korter; als u de moer linksom draait wordt de veer langer.

4. U borgt de moer in deze stand door de contra moer van de veer vast te draaien (Figuur 86).

Onderhoud van de maaimessen

Zorg gedurende het hele maaiseizoen voor scherpe maaimessen. Scherpe messen snijden het gras goed af zonder het te scheuren of te kwetsen. Door scheuren en kwetsen wordt het gras bruin aan de randen, waardoor het langzamer groeit en gevoeliger is voor ziekten.

Controleer elke dag of de maaimessen scherp zijn en of ze versleten of beschadigd zijn. Vijl regelmatig kerven en inkepingen weg en slijp de messen indien

dit nodig is. Als een mes beschadigd of versleten is, moet u dit onmiddellijk vervangen door een origineel TORO-mes. Om het slijpen en vervangen te vergemakkelijken, is het handig extra messen in voorraad te hebben.

Veiligheid van de messen

Een versleten of beschadigd mes kan breken en een stuk van het mes kan worden uitgeworpen in de richting van de bestuurder of omstanders en ernstig lichamelijk of dodelijk letsel toebrengen. Indien u een beschadigd mes probeert te repareren, kan de veiligheidscertificatie van het product vervallen.

- Controleer op gezette tijden de maaimessen op slijtage of beschadigingen.
- Wees voorzichtig als u de messen controleert. Omwikkel de maaimessen of draag handschoenen en wees voorzichtig als u onderhoudswerkzaamheden aan de maaimessen verricht. De maaimessen mogen alleen worden vervangen of geslepen, probeer ze nooit recht te maken of er aan te lassen.
- Let op dat bij machines met meerdere maaimessen andere messen kunnen gaan draaien doordat u 1 mes draait.

Vóór controle en onderhoud van de maaimessen

1. Parkeer de machine op een horizontaal oppervlak, schakel de aftakas uit en stel de parkeerrem in werking.
2. Zet de motor af, verwijder het sleuteltje en maak de bougiekabels los.

De maaimessen controleren

Onderhoudsinterval: Bij elk gebruik of dagelijks

1. Controleer de snijranden (Figuur 87).
2. Als de randen niet scherp zijn of bramen vertonen, moet u het maimes verwijderen en slijpen; zie [De maaimessen slijpen \(bladz. 66\)](#).
3. Controleer de messen, in het bijzonder het gebogen deel.
4. Als u scheuren, slijtage of groefvorming in dit deel constateert, moet u direct een nieuw mes monteren (Figuur 87).

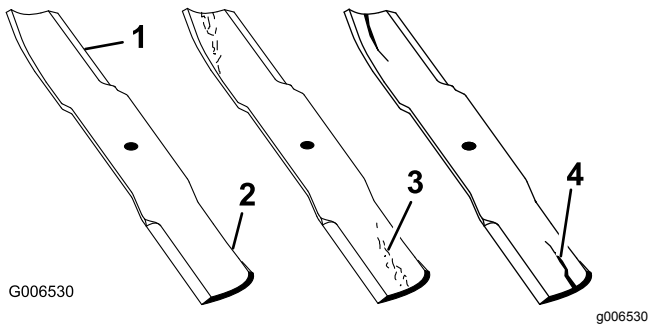

Figuur 87

- | | |
|-----------------|--------------------------|
| 1. Snijrand | 3. Slijtage/groefvorming |
| 2. Gebogen deel | 4. Scheur |

Opmerking: Het verschil tussen de afstanden die zijn gemeten bij stap 4 en stap 6 mag niet meer dan 3 mm zijn.

Opmerking: Als dit verschil meer bedraagt dan 3 mm, is het mes krom en moet het worden vervangen.

▲ WAARSCHUWING

Een krom of beschadigd mes kan breken en u of omstanders ernstig letsel toebrengen.

- Vervang altijd een krom of beschadigd mes door een nieuw mes.
- Vijl de snijranden of het oppervlak van het mes niet en maak er geen scherpe inkepingen in.

Controle op kromme messen

1. Schakel de messchakelaar (aftakas) uit, zet de rijhendels in de VERGRENDDELDE NEUTRAALSTAND en stel de parkeerrem in werking.
2. Zet de motor af, verwijder het contactsleuteltje en wacht totdat alle bewegende onderdelen tot stilstand zijn gekomen voordat u de bestuurderspositie verlaat.
3. Draai de messen totdat de uiteinden in de lengterichting liggen.
4. Meet de afstand tussen een horizontaal oppervlak en de snijrand, stand A, van de messen (Figuur 88).

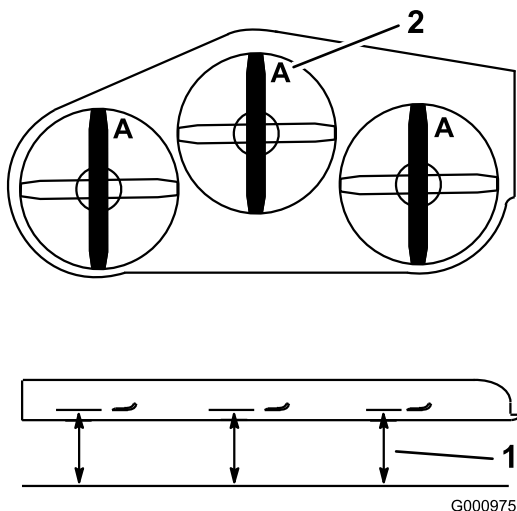

Figuur 88

- | | |
|---|------------|
| 1. Meet hier de afstand van het mes tot het harde oppervlak | 2. Stand A |
|---|------------|

5. Draai de tegenovergestelde uiteinden van de messen naar voren.
6. Meet de afstand tussen een horizontaal oppervlak en de snijrand van de messen op dezelfde plaats als in bovengenoemde stap 5.

Maaimessen verwijderen

Messen moeten worden vervangen als u vast voorwerp hebt geraakt, of als het mes uit balans of krom is. Om de beste prestaties te verkrijgen en er zeker van te zijn dat de machine altijd veilig kan worden gebruikt, moet u ter vervanging uitsluitend originele Toro messen gebruiken. Gebruik ter vervanging nooit messen van andere fabrikanten omdat dit in strijd kan zijn met de veiligheidsnormen.

1. Pak het uiteinde van het mes vast met een doek of een dikke handschoen.
2. Verwijder de mesbout, de klemring en het mes van de spilas (Figuur 89).

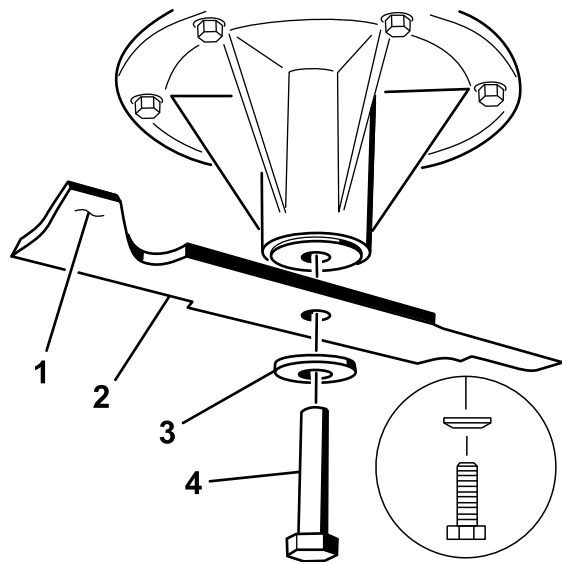

Figuur 89

- | | |
|------------------------|-------------|
| 1. Vleugel van het mes | 3. Klemring |
| 2. Mes | 4. Mesbout |

De maaimessen slijpen

1. Gebruik een vijl om de snijranden aan beide uiteinden van het mes te slijpen (Figuur 90).

Opmerking: Houd daarbij de oorspronkelijke hoek in stand.

Opmerking: Het mes blijft in balans als u van beide snijranden dezelfde hoeveelheid materiaal verwijdert.

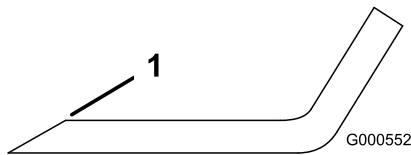

Figuur 90

g000552

1. Onder oorspronkelijke hoek slijpen.

2. Controleer de balans van het mes met een mesbalans (Figuur 91).

Opmerking: Als het mes horizontaal blijft, is het in balans en geschikt voor gebruik.

Opmerking: Als het mes niet in balans is, moet u wat metaal afvijlen van het uiteinde van de vleugel (Figuur 91).

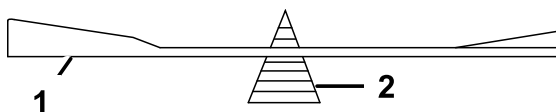

Figuur 91

g000553

1. Mes
2. Mesbalans

3. Herhaal dit indien nodig totdat het mes in balans is.

Maaimessen monteren

1. Monteer het mes op de as (Figuur 92).

Belangrijk: Het gebogen deel van het mes moet naar de binnenzijde van de maaikast wijzen om een goede maaikwaliteit te garanderen.

2. Monteer de veerschijf en de mesbout (Figuur 92).

Opmerking: De conus van de veerschijf moet worden gemonteerd op de boutkop (Figuur 92).

3. Draai de mesbout vast met een torsie van 115 tot 150 N.

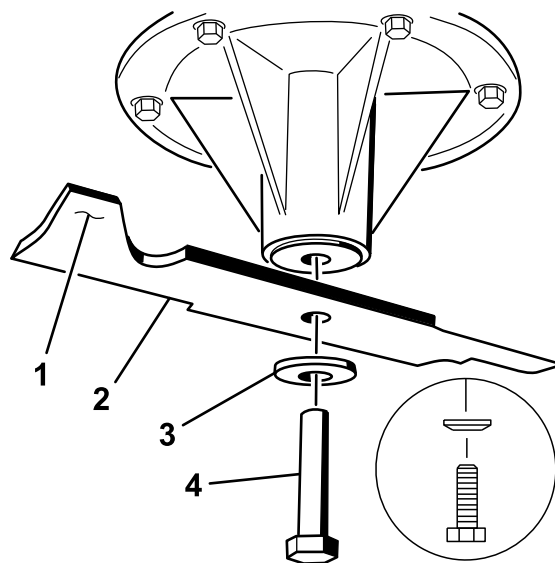

Figuur 92

G004536

g004536

1. Vleugel van het mes
2. Mes
3. Veerschijf
4. Mesbout

Reiniging

Onderkant van het maaidek reinigen

Onderhoudsinterval: Bij elk gebruik of dagelijks

Verwijder elke dag het aangekoekte gras aan de onderkant van het maaidek.

1. Schakel de messchakelaar (aftakas) uit, zet de rijhendels in de VERGRENDELDE NEUTRAALSTAND en stel de parkeerrem in werking.
2. Zet de motor af, verwijder het contactsleuteltje en wacht totdat alle bewegende onderdelen tot stilstand zijn gekomen voordat u de bestuurderspositie verlaat.
3. Hef het maaidek op in de transportstand.

Afval afvoeren

Motorolie, accu's, hydraulische vloeistof en motorkoelvloeistof verontreinigen het milieu. Verwijder deze stoffen volgens de plaatselijke voorschriften.

Stalling

Reinigen en opslaan

1. Schakel de messchakelaar uit, stel de parkeerrem in werking, draai het contactsleuteltje naar UIT en verwijder het sleuteltje.
2. Maaisel, vuil en vet van de buitenkant van de gehele machine verwijderen, met name van de motor en het hydraulische systeem. Vuil en kaf van de buitenkant van de cilinder, de koelribben van de cilinderkop en het ventilatorbehuizing verwijderen.
3. Controleer de rem; zie [Parkeerrem afstellen \(bladz. 52\)](#).

Belangrijk: U kunt de machine met een mild reinigingsmiddel en water wassen. Was de machine nooit met een hogedrukreiniger. Gebruik niet te veel water, vooral niet in de buurt van het bedieningspaneel, de motor, de hydraulische pompen en de accu.

Geef het luchtfilter een onderhoudsbeurt; zie [Onderhoud van het luchtfilter \(bladz. 38\)](#).

Smeer de machine; zie [Smering \(bladz. 35\)](#).

4. Ververs de olie in het carter; zie [Motoroliepeil controleren/motorolie verversen \(bladz. 39\)](#).

Controleer de bandenspanning; zie [Bandenspanning controleren \(bladz. 47\)](#).

Vervang het hydraulische filter; zie [Hydraulische vloeistof verversen en filter vervangen \(bladz. 58\)](#).

Laad de accu op; zie [De accu opladen \(bladz. 45\)](#).

Schraap dik aangekoekt gras en vuil van de onderkant van de maaimachine. Spoel vervolgens de machine schoon met een tuinslang.

Opmerking: Laat de machine na reiniging 2 tot 5 minuten lopen met de messchakelaar (aftakas) ingeschakeld en de motor op hoog stationair.

5. Controleer de staat van de maaimessen; raadpleeg [Onderhoud van de maaimessen \(bladz. 64\)](#).

Als de machine langer dan 30 dagen niet wordt gebruikt, moet deze worden voorbereid op stalling. De machine wordt als volgt voorbereid op stalling:

- A. Laat de motor vijf minuten lopen om de stabilizer/conditioner door het brandstofsysteem te verspreiden.

- B. Zet de motor af, laat deze afkoelen en laat de brandstoftank leeglopen; zie [Onderhoud van de brandstoftank \(bladz. 43\)](#).

Opmerking: Start de motor en laat hem lopen totdat hij afslaat.

- C. U moet brandstof op de juiste wijze afvoeren. Verwerk deze volgens de plaatselijk geldende voorschriften.

Belangrijk: Brandstof waaraan stabilizer/conditioner is toegevoegd, niet langer dan 90 dagen bewaren.

6. Controleer alle bouten, schroeven en moeren en draai deze vast. Repareer of vervang beschadigde delen.
7. Werk alle krassen en beschadigingen van de lak bij. Bijwerkklak is verkrijgbaar bij een erkende servicedealer.
8. Stal de machine in een schone, droge garage of opslagruimte. Verwijder het sleuteltje uit het contact en bewaar dit buiten bereik van kinderen of onbevoegde personen. Dek de machine af om deze te beschermen en schoon te houden.

Problemen, oorzaak en remedie

Probleem	Mogelijke oorzaak	Remedie
De startmotor slaat niet aan.	<ol style="list-style-type: none"> 1. De messchakelaar (aftakas) is ingeschakeld. 2. De parkeerrem in niet werking is gesteld. 3. De rijhendels staan niet in de VERGRENDELDE NEUTRAALSTAND. 4. De bestuurder zit niet op de bestuurdersstoel. 5. De accu is leeg. 6. De elektrische aansluitingen zijn gecorrodeerd of zitten los. 7. Een zekering is doorgebrand. 8. Het relais of de schakelaar is stuk. 	<ol style="list-style-type: none"> 1. Schakel de aftakasschakelaar uit. 2. Stel de parkeerrem in werking. 3. Zorg ervoor dat de rijhendels zich in de VERGRENDELDE NEUTRAALSTAND bevinden. 4. Plaats nemen op de bestuurdersstoel. 5. Accu opladen. 6. Controleer of de elektrische aansluitingen goed contact maken. 7. Vervang de zekering. 8. Neem contact op met een erkende Service Dealer.
De motor start niet, start moeilijk of slaat af	<ol style="list-style-type: none"> 1. De brandstoftank is leeg. 2. De brandstofafsluitklep is gesloten. 3. Het oliepeil in het carter is te laag. 4. De gashendel staat niet in de juiste stand. 5. Er zit vuil in het brandstoffilter. 6. Er bevindt zich vuil, water of oude brandstof in het brandstofsysteem. 7. Het luchtfilter is vuil. 8. De stoelschakelaar werkt niet goed. 9. De elektrische verbindingen zijn gecorrodeerd, zitten los of zijn defect. <ol style="list-style-type: none"> 1. Het relais of de schakelaar is stuk. 0. 1. De bougie is defect. 1. 1. De bougiekabel is niet aangesloten. 2. 	<ol style="list-style-type: none"> 1. De brandstoftank vullen. 2. Open de brandstofafsluitklep. 3. Het carter bijvullen met olie. 4. Stel de gashendel in halverwege de LANGZAME en de SNELLE stand. 5. Brandstoffilter vervangen. 6. Neem contact op met een erkende servicedealer. 7. Reinig of vervang het luchtfilterelement. 8. Controleer de indicator voor de stoelschakelaar. Vervang indien nodig de stoel. 9. Controleer of de elektrische aansluitingen goed contact maken. Reinig de aansluitpolen grondig met een speciaal reinigingsmiddel, breng diëlektrisch smeervet aan en sluit de connectoren weer aan. <ol style="list-style-type: none"> 1. Neem contact op met een erkende 0. Service Dealer. 1. Bougie reinigen, afstellen of 1. vervangen. 1. Controleer de aansluiting van de 2. bougiekabel.
De motor verliest vermogen.	<ol style="list-style-type: none"> 1. De motor is te zwaar belast. 2. Het luchtfilter is vuil. 3. Het oliepeil in het carter is te laag. 4. De koelribben en luchtkanalen boven de motor zijn verstopt. 5. De ventilatieopening in de brandstoftankdop is verstopt. 6. Er zit vuil in het brandstoffilter. 7. Er bevindt zich vuil, water of oude brandstof in het brandstofsysteem. 	<ol style="list-style-type: none"> 1. De rijsnelheid verminderen. 2. Reinig het luchtfilterelement. 3. Het carter bijvullen met olie. 4. De koelribben en luchtkanalen ontstoppen. 5. Brandstoftankdop reinigen of vervangen. 6. Brandstoffilter vervangen. 7. Neem contact op met een erkende servicedealer.
De motor raakt oververhit.	<ol style="list-style-type: none"> 1. De motor is te zwaar belast. 2. Het oliepeil in het carter is te laag. 3. De koelribben en luchtkanalen boven de motor zijn verstopt. 	<ol style="list-style-type: none"> 1. De rijsnelheid verminderen. 2. Het carter bijvullen met olie. 3. De koelribben en luchtkanalen ontstoppen.

Probleem	Mogelijke oorzaak	Remedie
De machine drijft niet aan.	<ol style="list-style-type: none"> 1. De omloopventielen zijn niet goed gesloten. 2. De pompriem is versleten, los of stuk. 3. De aandrijfriem van de pomp is van de poelie af. 4. De veer van de spanpoelie is kapot of ontbreekt. 5. Het peil van de hydraulische vloeistof staat te laag of de hydraulische vloeistof is te heet. 	<ol style="list-style-type: none"> 1. Sluit de omloopventielen. 2. Riem vervangen. 3. Riem vervangen. 4. Veer vervangen. 5. Vul hydraulische vloeistof bij in de hydraulische tank of laat de vloeistof afkoelen.
De machine trilt abnormaal.	<ol style="list-style-type: none"> 1. Het maaimes (de maaimessen) is (zijn) verbogen of niet in balans. 2. De bevestigingsbout van het maaimes zit los. 3. De bevestigingsbouten van de motor zitten los. 4. De motorpoelie, spanpoelie of mespoelie zit los. 5. De motorpoelie is beschadigd. 6. Mesas verbogen. 7. De motorophangplaat zit los of is versleten. 	<ol style="list-style-type: none"> 1. Nieuwe maaimes(sen) monteren. 2. De bevestigingsbout van het maaimes vastdraaien. 3. De bevestigingsbouten van de motor vastdraaien. 4. Desbetreffende poelie vastzetten. 5. Neem contact op met een erkende servicedealer. 6. Neem contact op met een erkende servicedealer. 7. Neem contact op met een erkende servicedealer.
De maaihoogte is ongelijk.	<ol style="list-style-type: none"> 1. Maaimes(sen) bot. 2. Maaimes(sen) verbogen of niet in balans. 3. Het maaidek staat niet horizontaal. 4. De onderkant van het maaidek is vuil. 5. De bandenspanning is niet correct. 6. Mesas verbogen. 	<ol style="list-style-type: none"> 1. Mes(sen) slijpen. 2. Nieuwe maaimes(sen) monteren. 3. Stel de maaimachine horizontaal en in de correcte schuinstand. 4. Onderkant van het maaidek schoonmaken. 5. Banden op juiste spanning brengen. 6. Neem contact op met een erkende servicedealer.
Messen draaien niet.	<ol style="list-style-type: none"> 1. De aandrijfriem van het maaidek is versleten, los of stuk. 2. Aandrijfriem van maaidek is van de poelie af. 3. De drijfriem van de pomp is versleten, los of stuk. 4. De veer van de spanpoelie is kapot of ontbreekt. 	<ol style="list-style-type: none"> 1. Een nieuwe drijfriem monteren. 2. Poelie van maaidek monteren en controleren of de spanpoelie, de arm van de spanpoelie en de veer correct zijn geplaatst en goed functioneren. 3. Controleer de riemspanning of plaats een nieuwe riem. 4. Veer vervangen.

Schema's

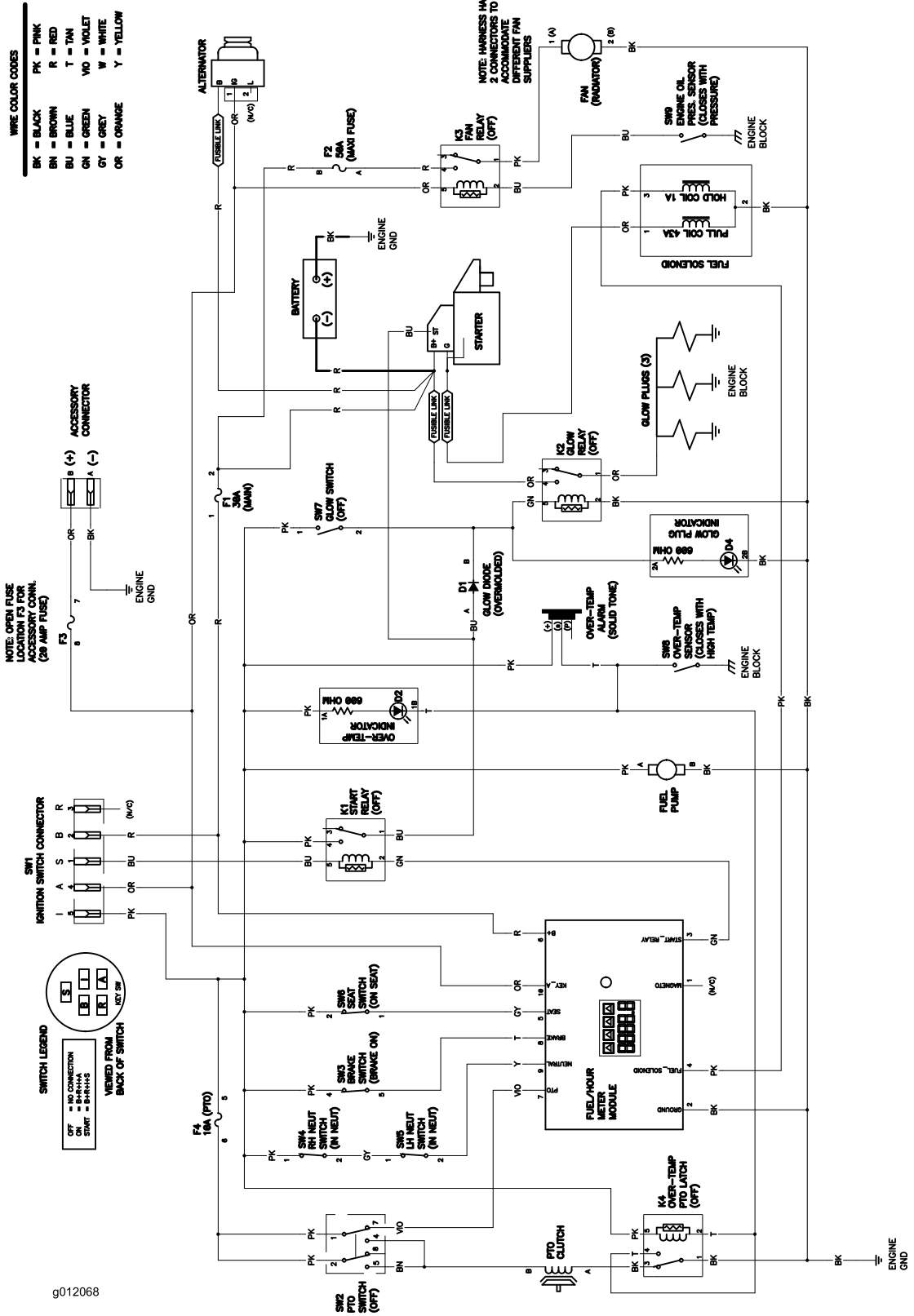

g012068

Elektrisch schema (Rev. A)

g012068

Opmerkingen:

Opmerkingen:

Opmerkingen:

Privacyverklaring voor Europa

De informatie die Toro verzamelt

Toro Warranty Company (Toro) respecteert uw privacy. Om uw aanspraak op garantie te behandelen en contact met u op te nemen in het geval van een terugroepactie vragen wij om bepaalde persoonlijke informatie, hetzij direct of via uw lokale Toro dealer.

Het Toro garantiesysteem wordt gehost op servers in de Verenigde Staten, waar de privacywet mogelijk niet dezelfde bescherming biedt als in uw land.

DOOR UW PERSOONLIJKE GEGEVENS MET ONS TE DELEN STEM T U IN MET DE VERWERKING VAN UW PERSOONLIJKE GEGEVENS ZOALS BESCHREVEN IN DEZE PRIVACYVERKLARING.

Hoe Toro informatie gebruikt

Toro kan uw persoonsgegevens gebruiken om uw aanspraak op garantie te behandelen, contact met u op te nemen in het geval van een terugroepactie, of voor een ander doeleinde waarvan we u op de hoogte brengen. Toro kan uw informatie delen met zijn afdelingen, verdelers of andere zakenpartners in verband met deze activiteiten. We verkopen uw persoonsgegevens niet aan andere bedrijven. We behouden ons het recht voor om persoonsgegevens te delen teneinde te voldoen aan geldende wetten en verzoeken van de aangewezen autoriteiten, opdat wij onze systemen naar behoren kunnen gebruiken of met het oog op onze eigen bescherming of die van andere gebruikers.

Behoud van uw persoonlijke gegevens

Wij bewaren uw persoonlijke gegevens zo lang als dat nodig is voor de doeleinden waarvoor ze oorspronkelijk werden verzameld of voor andere legitieme doeleinden (zoals naleving van voorschriften), of zo lang als vereist is door de van toepassing zijnde wet.

Toro streeft ernaar om uw persoonlijke gegevens te beschermen

Wij nemen redelijke maatregelen om uw persoonlijke gegevens te beschermen. We proberen bovendien de nauwkeurigheid en geldigheid van persoonlijke gegevens te waarborgen.

Toegang tot en aanpassing van uw persoonlijke gegevens

Als u toegang wenst tot uw persoonlijke gegevens of deze wilt aanpassen, gelieve dan een e-mail te sturen naar legal@toro.com.

Australische consumentenwet

Australische klanten kunnen voor informatie over de Australische consumentenwet (Australian Consumer Law) terecht bij de lokale Toro dealer of ze kunnen deze informatie in de doos vinden.



Gedekte voorwaarden en producten

The Toro Company en de hieraan gelieerde onderneming, Toro Warranty Company, geven krachtens een overeenkomst tussen beide ondernemingen gezamenlijk de garantie alle onderstaande Toro producten te repareren als deze materiaalgebreken of fabricagefouten vertonen.

De volgende perioden zijn van toepassing vanaf de datum van aankoop:

Producten	Garantieperiode
Loopmaaiers	
Maaiers van 53 en 76 cm voor particulier gebruik ¹	2 jaar
Maaiers van 53 en 76 cm voor commercieel gebruik	1 jaar
• Motor	2 jaar ²
Middelgrote loopmaaiers	2 jaar
• Motor	2 jaar ²
Grand Stand®-maaiers	5 jaar of 1200 bedrijfsuren ³
• Motor	3 jaar
Z Master® maaiers 6000-serie	5 jaar of 1200 bedrijfsuren ³
• Motor	3 jaar ²
Z Master® maaiers 7000-serie	5 jaar of 1200 bedrijfsuren ³
• Motor	2 jaar ²
Z Master® maaiers 8000-serie	2 jaar
• Motor	3 jaar ²
Titan HD maaier en motor	4 jaar of 500 uur ³
Alle maaiers	
• Accu	2 jaar
• Werktuigen	2 jaar

¹Thuisgebruik betekent gebruik van het product op het terrein dat bij uw huis hoort. Gebruik op meerdere locaties wordt beschouwd als commercieel. Hierop is de garantie voor commercieel gebruik van toepassing.

²Voor bepaalde motoren van de Toro LCE-producten geldt een garantie van de fabrikant van de motor.

³De optie die zich het eerst aandient, moet worden aangehouden.

Deze garantie zijn inclusief de kosten voor onderdelen en arbeid, maar exclusief transportkosten.

Aanwijzingen om van de garantiedienst gebruik te maken

Als u van mening bent dat een Toro product materiaalgebreken of fabricagefouten vertoont, moet u deze procedure volgen:

1. Neem contact op met de verkoper om het product te laten nakijken of te repareren. Als u om enige reden geen contact met de verkoper kunt opnemen, kunt u een erkende Toro dealer het product laten nakijken of repareren. Bezoek <http://www.toro.com/> om een Toro distributeur in uw regio te vinden.
2. Breng het product met uw aankoopbewijs (kwitantie) naar de servicedealer.
3. Als u om enige reden ontevreden bent over het onderzoek van de servicedealer of de verleende hulp, verzoeken wij u contact met ons op te nemen via:

Toro Warranty Company
8111 Lyndale Avenue South
Bloomington, MN 55420-1196, VS
001-952-948-4707

Verantwoordelijkheden van de eigenaar

U dient uw Toro product te onderhouden zoals wordt beschreven in de *Gebruikershandleiding*. Dit routine-onderhoud is voor uw rekening, ongeacht of dit wordt uitgevoerd door de dealer of uzelf.

Niet-gedekte onderdelen en voorwaarden

Er is geen andere uitdrukkelijke garantie behalve voor speciale emissiesystemen en motoren van sommige producten. Buiten deze expliciete garantie vallen:

- Kosten van gewoon onderhoud of onderdelen, zoals filters, brandstof, smeermiddelen, olieverseringen, bougies, luchtfilters, slijpen van maaimessen, versleten maaimessen, afstelling van kabels/overbrengingsmechanismen, afstelling van de rem en de koppeling
- Onderdelen die het laten afweten ten gevolge van normale slijtage
- Elk product of onderdeel dat is veranderd, verkeerd is gebruikt, is veronachtzaamd of moet worden vervangen of gerepareerd als gevolg van ongelukken of gebrek aan onderhoud
- Kosten voor ophalen en afleveren
- Reparaties of pogingen tot reparaties die niet zijn uitgevoerd door een Erkende Toro servicedealer
- Reparatie die noodzakelijk is omdat de aanbevolen procedure aangaande brandstof niet is gevolgd (raadpleeg de *Gebruikershandleiding* voor meer informatie)
 - Het verwijderen van verontreinigingen uit het brandstofsysteem valt niet onder de garantie
 - Gebruik van oude brandstof (meer dan een maand oud) of brandstof met meer dan 10% ethanol of meer dan 15% MTBE
 - Indien de brandstof niet is afgetapt uit het brandstofsysteem en de machine langer dan een maand niet is gebruikt

Algemene voorwaarden

De koper wordt beschermd door de nationale wetgeving van elk land. De rechten waarover de koper beschikt op grond van deze wetgeving, worden niet beperkt door deze garantie.