



Virtajohdinsarja

Reelmaster® 3000 -sarjan ajoyksikkö

Mallinro: 138-2993

Asennusohjeet

Asennus

Irralliset osat

Tarkista alla olevasta taulukosta, että kaikki osat on toimitettu.

Ohjeet	Kuvaus	Määrä	Käyttökohde
1	Mitään osia ei tarvita	–	Koneen valmistelu.
2	Mitään osia ei tarvita	–	Akun irrotus
3	Mitään osia ei tarvita	–	Koneen osiin pääsy.
4	Mitään osia ei tarvita	–	Asenna rele ja sulake virtajohdinsarjaan.
5	Mitään osia ei tarvita	–	Reititä johdinsarja.
6	Mitään osia ei tarvita	–	Rengasliitinten asennus akkukaapeleihin
7	Mitään osia ei tarvita	–	Jarrukytkimen kytkentä virtajohdinsarjaan
8	Nippuside	1	Kytke virtajohdinsarja kytkentä häikäisysuojan johdinsarjaan.
9	Nippuside	5	Kiinnitä virtajohdinsarja koneeseen.
10	Mitään osia ei tarvita	–	Kytke akku.
11	Mitään osia ei tarvita	–	Asenna akun sisempi suojus.
12	Mitään osia ei tarvita	–	Asenna konsolin suojus ja sulje konepelti.
13	Mitään osia ei tarvita	–	Asenna akun ulompi suojus.



1

Koneen valmistelu

Mitään osia ei tarvita

Ohjeet

⚠ VAROITUS

Jos jätät avaimen virtalukkoon, joku voi vahingossa käynnistää moottorin ja vahingoittaa vakavasti lähellä olijoita.

Irrota avain virtalukosta ennen huoltoa.

1. Pysäköi kone tasaiselle alustalle.
2. Kytke seisontajarru.
3. Laske leikkuuyksiköt.
4. Sammuta moottori ja irrota virta-avain.

2

Akun irrotus

Mitään osia ei tarvita

Ohjeet

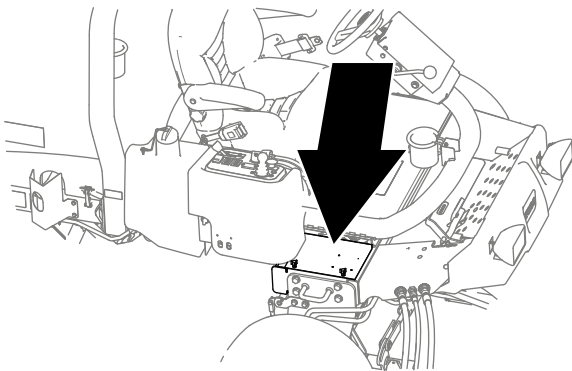

Kuva 1

g251830

⚠ VAARA

Sähkökipinät voivat saada akun kaasut räjähtämään ja aiheuttaa siten henkilövahingon.

Akun kaapeleiden virheellinen asennus voi vahingoittaa konetta ja kaapeleita aiheuttaen kipinöitä.

- Irrota aina akun miinuskaapeli (musta) ennen pluskaapelin (punainen) irrottamista.
- Kytke aina akun pluskaapeli (punainen) ennen miinuskaapelia (musta).

⚠ VAARA

Akun navat tai metallityökalut voivat aiheuttaa oikosulun koskettaessaan metalliosia, mistä voi seurata kipinöitä.

- Kun irrotat tai asennat akun, älä anna akun napojen koskettaa koneen metalliosia.
- Älä anna metallityökalujen aiheuttaa oikosulua akun napojen ja koneen metalliosien välille.
- Pidä akun hihna aina paikallaan suojaamassa ja kiinnittämässä akkua.

1. Löysää kaksi nuppia, joilla akun ulompi suojuus on kiinnitetty koneen runkoon, ja irrota suojuus (Kuva 2).

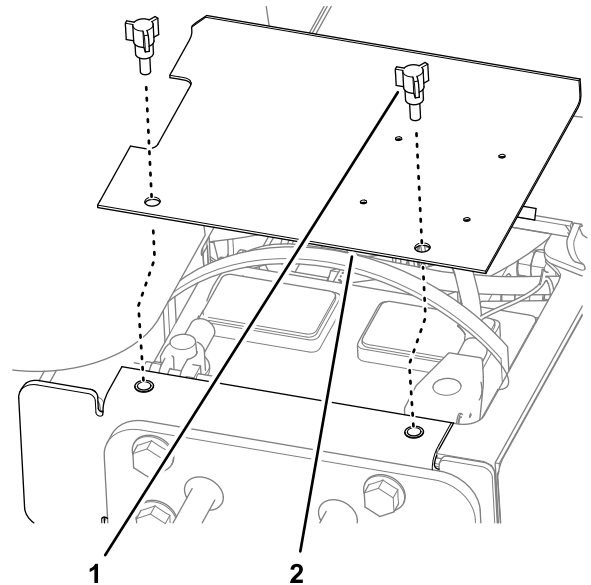

Kuva 2

g251829

1. Nuppi
2. Akun ulompi suojuus

2. Irrota akun miinuskaapeli akun navasta (Kuva 3).

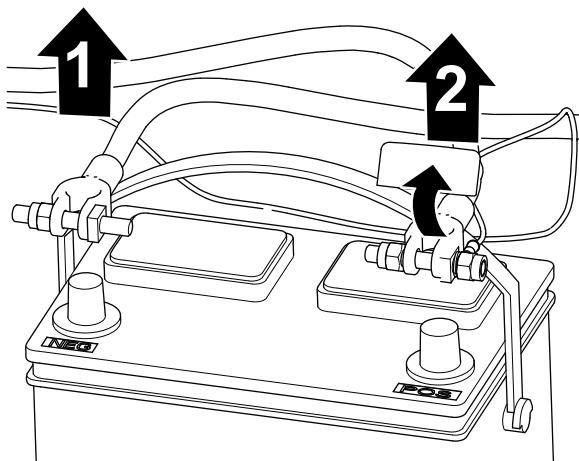

Kuva 3

g251831

1. Negatiivinen akkukaapeli
2. Positiivinen akkukaapeli

3. Irrota akun pluskaapeli akun navasta (Kuva 3).

3

Koneen osiin pääsy

Mitään osia ei tarvita

Konepellin avaaminen

Vapauta salpa ja avaa konepelti (Kuva 4).

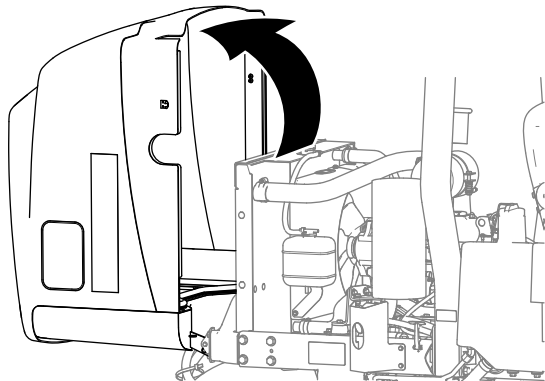

Kuva 4

g251881

Konsolin suojuksen irrotus

1. Varmista, että seisontajarru on kytkettynä (Kuva 5).

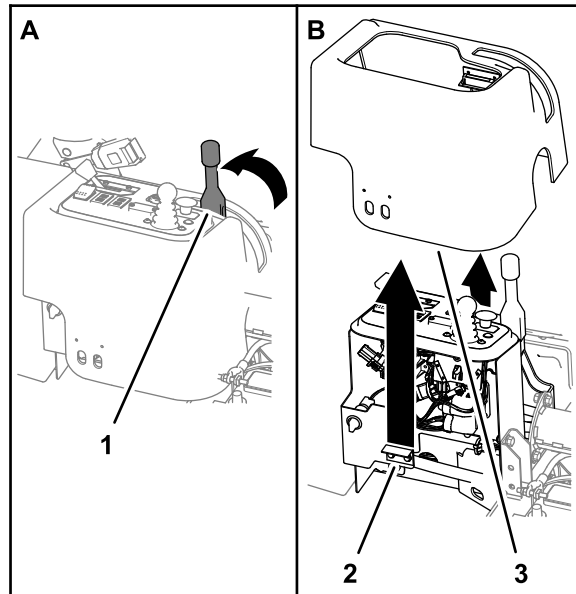

Kuva 5

g251882

1. Seisontajarruvipu (kytketty asento)
2. Magneettivastapidike
3. Konsolin suojus

2. Vedä konsolin suojusta ylös niin, että suojuksen magneettinen salpa irtoaa konsolin tuen vastapidikkeestä (Kuva 5).

3. Irrota suojus koneesta.

Akun sisemmän suojuksen irrotus

1. Irrota kaksi laippakantapulttia ($\frac{1}{4} \times \frac{5}{8}$ tuumaa), joilla akun sisempi suojus on kiinnitetty koneen runkoon (Kuva 6).

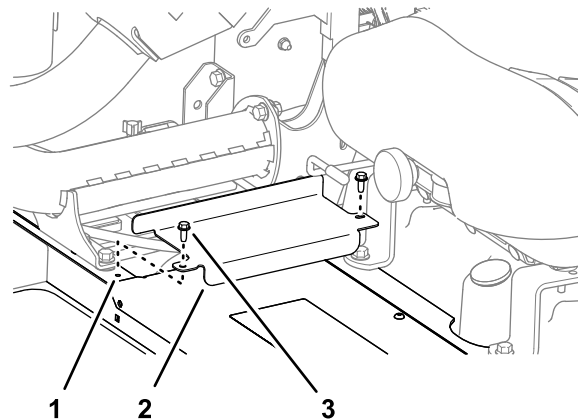

Kuva 6

g251883

1. Koneen runko
2. Akun sisempi suojus
3. Laippakantapultti ($\frac{1}{4} \times \frac{5}{8}$ tuumaa)

2. Irrota akun sisempi suojus koneesta (Kuva 6).

4

Releen ja sulakkeen asennus virtajohdinsarjaan

Mitään osia ei tarvita

Ohjeet

1. Asenna rele virtajohdinsarjan 4-kontaktiseen liittimeen (Kuva 7).

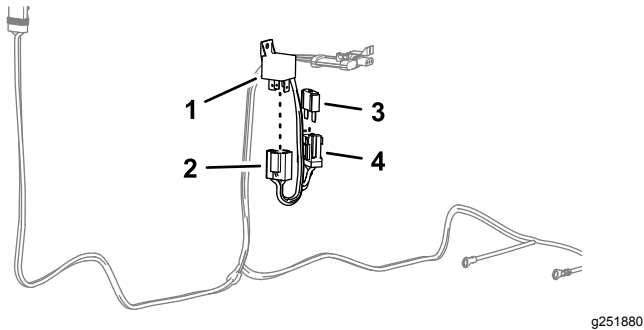

Kuva 7

g251880

- | | |
|--|-----------------------------------|
| 1. Rele | 3. Sulake (60 A) |
| 2. 4-kontaktinen liitin (virtajohdinsarja) | 4. Sulakepidin (virtajohdinsarja) |

2. Aseta sulake (60 A) virtajohdinsarjan sulakepitimen istukkaan (Kuva 7).

5

Virtajohdinsarjan reititys

Mitään osia ei tarvita

Ohjeet

1. Reititä virtajohdinsarjan kaksi rengasliittintä läpi aukon, josta irrotettiin akun sisempi suojus (Kuva 8).

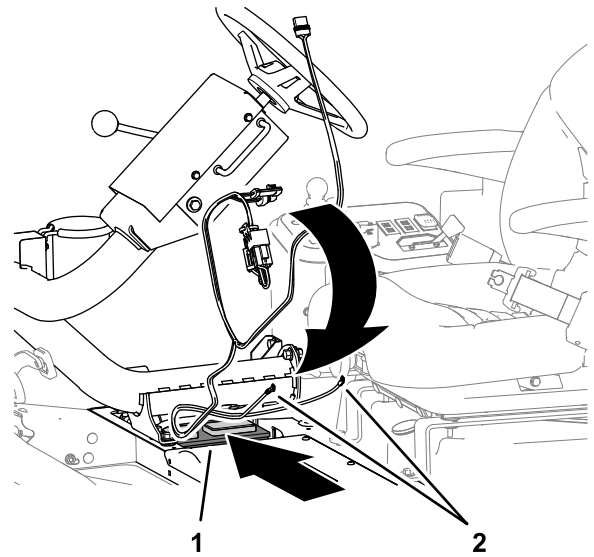

Kuva 8

g251953

- | | |
|--------------------------------|---------------------------------------|
| 1. Aukko (akun sisempi suojus) | 2. Rengasliittimet (virtajohdinsarja) |
|--------------------------------|---------------------------------------|

2. Reititä loput virtajohdinsarjasta koneen johdinsarjaa pitkin ja tukikiskon läpi (Kuva 9).

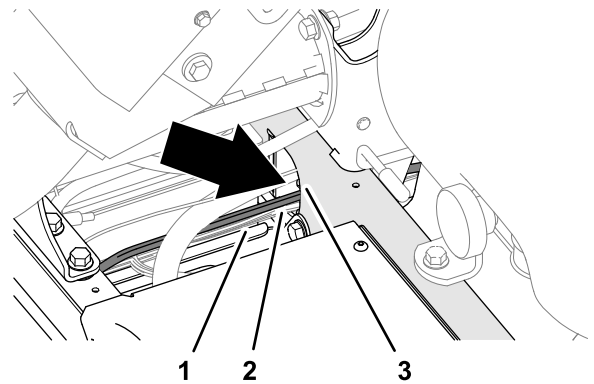

Kuva 9

g251955

- | | |
|-----------------------|--------------|
| 1. Koneen johdinsarja | 3. Tukikisko |
| 2. Virtajohdinsarja | |

3. Vie johdinsarja ohjauskonsolin alaosaa pitkin ja taaksepäin turvakaareen (Kuva 10).

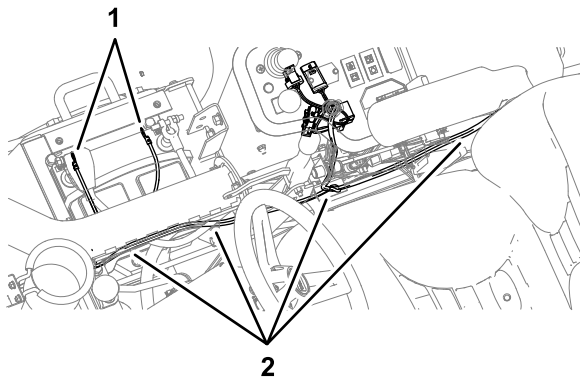

Kuva 10

g251954

1. Rengasliittimet 2. Virtajohdinsarja

4. Reititä virtajohdinsarja polttoainesäiliön alaosaan pitkin ja ylös pitkin oikeanpuoleista turvakaaren tukea (Kuva 11).

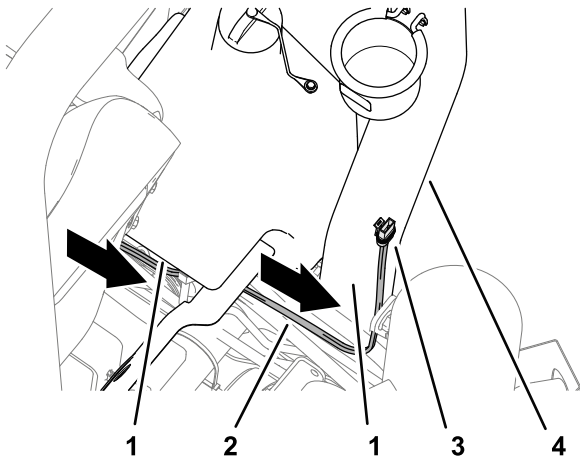

Kuva 11

g251956

1. Polttoainesäiliö 3. 2-istukkainen liitin
2. Virtajohdinsarja 4. Oikeanpuoleinen turvakaaren tuki

6

Rengasliitinten asennus akkukaapeleihin

Mitään osia ei tarvita

Ohjeet

1. Irrota akun plus- ja miinuskaapeleissa olevien kaapelikengien mutterit akun kiristyspulttien lyhyistä osista.
2. Asenna merkinnällä BATTERY (-) (akku (-)) varustetun johtimen virtajohdinsarjan rengasliitin akun miinuskaapelin kiristyspulttiin kaapelikengän mutterilla (Kuva 12).

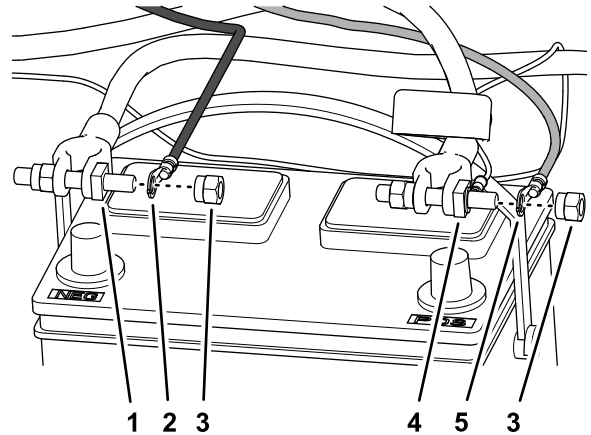

Kuva 12

g252002

- | | |
|---|---|
| 1. Akun kiristyspultti (akun miinuskaapeli) | 4. Akun kiristyspultti (akun pluskaapeli) |
| 2. Rengasliitin – virtajohdinsarja, merkintä BATTERY (-) (akku (-)) | 5. Rengasliitin – virtajohdinsarja, merkintä BATTERY (+) (akku (+)) |
| 3. Kaapelikengien mutterit | |

3. Asenna merkinnällä BATTERY (+) (akku (+)) varustetun johtimen virtajohdinsarjan rengasliitin akun pluskaapelin kiristyspulttiin kaapelikengän mutterilla (Kuva 12).

Huomaa: Älä asenna akkukaapeleita koneeseen. Akku kytketään myöhemmässä vaiheessa.

7

Seisontajarrun kytkimen kytkentä virtajohdinsarjaan

Mitään osia ei tarvita

Ohjeet

1. Irrota seisontajarrun kytkimen 3-istukkainen liitin koneen johdinsarjan 3-nastaisesta liittimestä (Kuva 13).

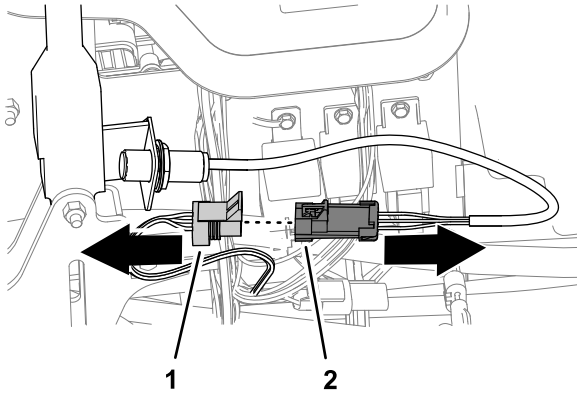

Kuva 13

g251958

1. 3-nastainen liitin (koneen johdinsarja)
2. 3-istukkainen liitin (seisontajarrun kytkin)

2. Kytke seisontajarrun kytkimen 3-istukkainen liitin virtajohdinsarjan 3-nastaiseen liittimeen (Kuva 14).

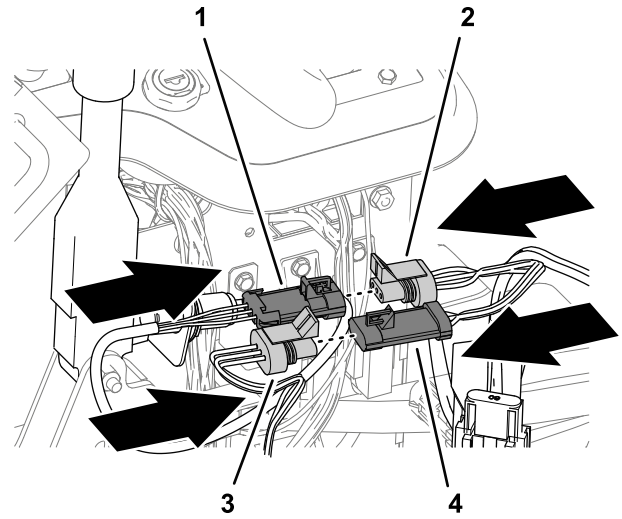

Kuva 14

g251957

1. 3-istukkainen liitin (seisontajarrun kytkin)
2. 3-nastainen liitin (virtajohdinsarja)
3. 3-nastainen liitin (koneen johdinsarja)
4. 3-istukkainen liitin (virtajohdinsarja)

3. Kytke koneen johdinsarjan 3-nastainen liitin virtajohdinsarjan 3-istukkaiseen liittimeen (Kuva 14).

8

Virtajohdinsarjan kytkentä häikäisysuojan johdinsarjaan

Vaiheeseen tarvittavat osat:

1	Nippuside
---	-----------

Ohjeet

1. Kytke virtajohdinsarjan 2-istukkainen liitin häikäisysuojan johdinsarjan 2-nastaiseen liittimeen (Kuva 15).

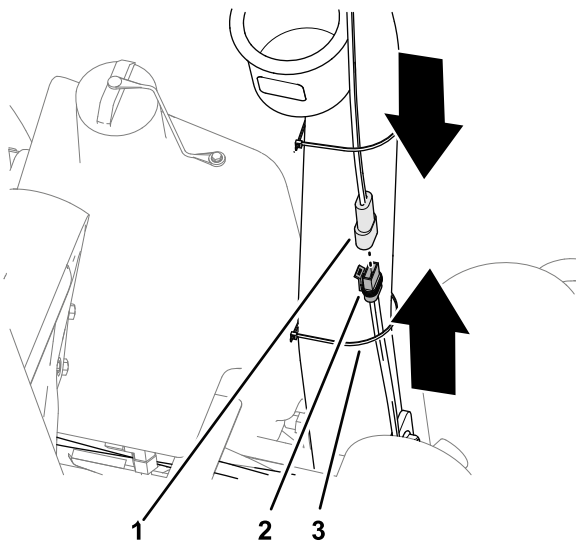

Kuva 15

1. 2-nastainen liitin (häikäisysojan johdinsarja)
2. 2-istukkainen liitin (virtajohdinsarja)
3. Nippuside

g252045

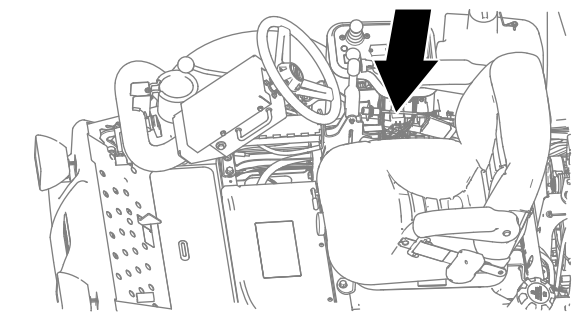

g252095

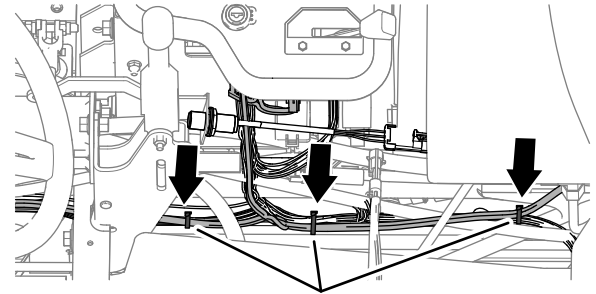

Kuva 16

g252091

1. Nippuside
2. Kiinnitä virtajohdinsarja koneen johdinsarjaan nippusiteillä kuvan mukaisesti (Kuva 17) aukossa, josta akun sisempi suojus irrotettiin.

9

Virtajohdinsarjan kiinnitys koneeseen

Vaiheeseen tarvittavat osat:

5	Nippuside
---	-----------

Ohjeet

1. Kiinnitä virtajohdinsarja koneen johdinsarjaan nippusiteillä kuvan mukaisesti (Kuva 16) ohjauskonsolin ja käyttäjän istuimen välissä.

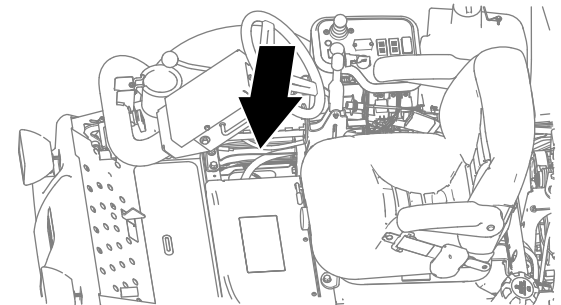

g252094

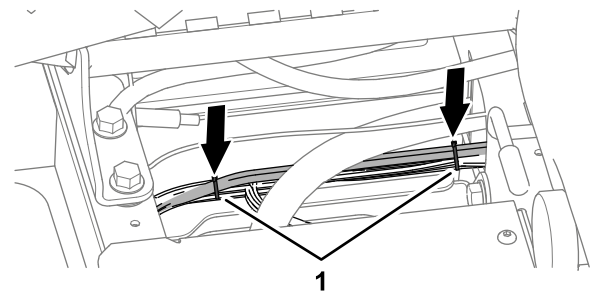

Kuva 17

g252093

1. Nippuside
3. Kiinnitä ohjauskonsolin sisällä solenoidi koneen johdinsarjaan nippusiteellä (Kuva 18).

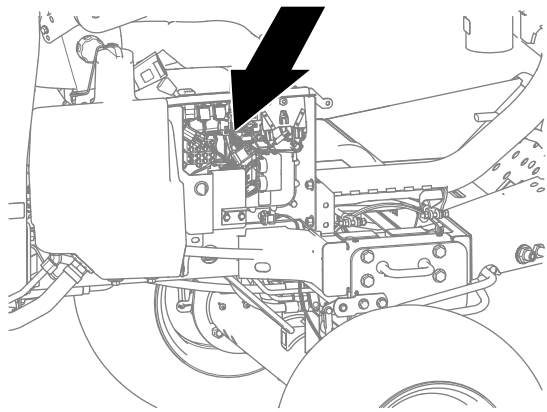

g252096

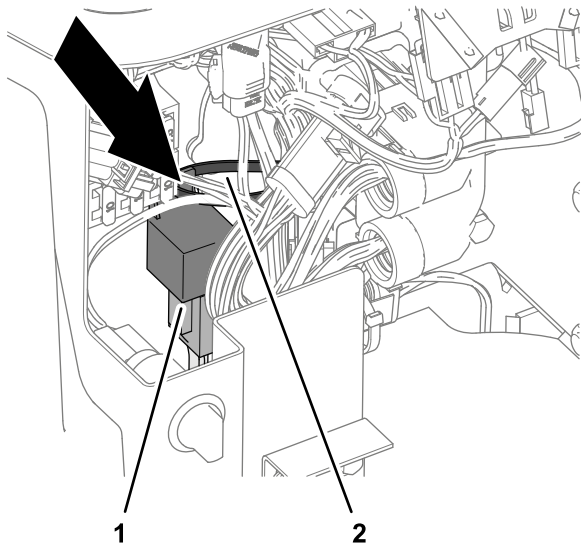

g252092

Kuva 18

1. Solenoidi

2. Nippuside

10

Akun kytkentä

Mitään osia ei tarvita

Ohjeet

⚠ VAARA

Sähkökipinät voivat saada akun kaasut räjähtämään ja aiheuttaa siten henkilövahingon.

Akun kaapeleiden virheellinen asennus voi vahingoittaa konetta ja kaapeleita aiheuttaen kipinöitä.

- Irrota aina akun miinuskaapeli (musta) ennen pluskaapelin (punainen) irrottamista.
- Kytke aina akun pluskaapeli (punainen) ennen miinuskaapelia (musta).

1. Kytke pluskaapeli akkuun ja kiristä kaapelikengän mutteri (Kuva 19).

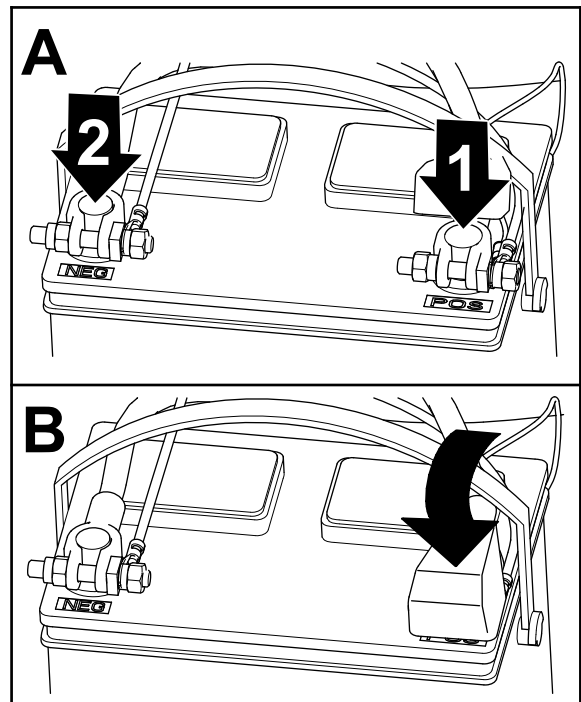

g252090

Kuva 19

1. Akun pluskaapeli

2. Akun miinuskaapeli

2. Kytke miinuskaapeli akkuun ja kiristä kaapelikengän mutteri (Kuva 19).

3. Asenna eriste akun plusliittimen päälle (Kuva 19).

11

Akun sisemmän suojuksen asennus

Mitään osia ei tarvita

Ohjeet

1. Kohdista akun sisemmän suojuksen reiät koneen rungon reikiin (katso Kuva 6 kohdassa Akun sisemmän suojuksen irrotus (sivu 3)).
2. Kiinnitä akun sisempi suojus koneen runkoon (Kuva 6) kahdella laippakantapultilla ($\frac{1}{4} \times \frac{5}{8}$ tuumaa).
3. Kiristä pultit momenttiin 10,17–12,43 Nm

12

Konsolin suojuksen asennus ja konepellin sulkeminen

Mitään osia ei tarvita

Konsolin suojuksen asennus

1. Kohdista konsolin suojus konsolin päälle (Kuva 20).

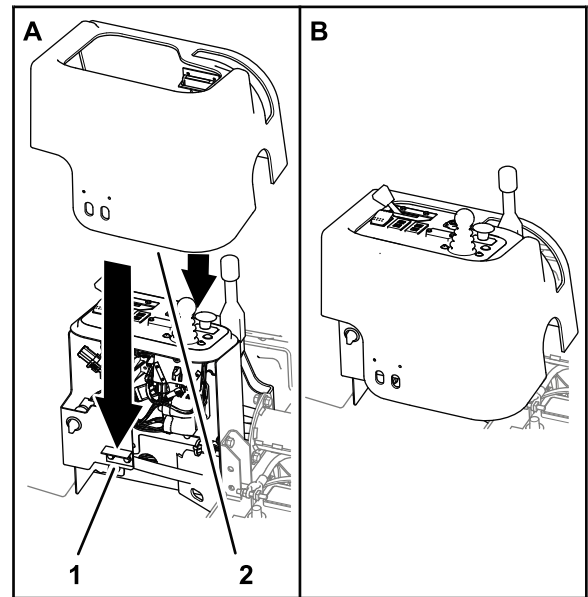

Kuva 20

g252108

1. Magneettivastapidike
2. Konsolin suojus

2. Kohdista suojuksen ura seisontajarrun kahvaan (Kuva 20).
3. Laske suojusta konsoliin, kunnes suojuksen magneettinen salpa kohdistuu konsolin tuen vastapidikkeeseen (Kuva 20).

Konepellin sulkeminen

1. Kierrä konepellitä eteenpäin ja laske se varovasti koneeseen (Kuva 21).

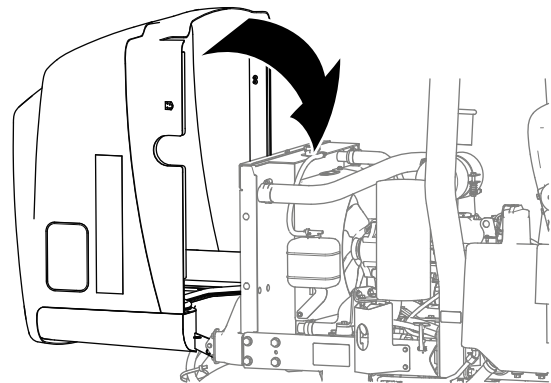

Kuva 21

g252107

2. Kiinnitä konepellitä salvoilla.

13

Akun ulomman suojuksen asennus

Mitään osia ei tarvita

Ohjeet

1. Kohdista akun ulomman suojuksen reiät koneen rungon reikiin (katso [Kuva 2](#) kohdassa [2 Akun irrotus \(sivu 2\)](#)).
2. Kokoa akun ulompi suojus koneeseen kahdella nupilla ja kiristä nupit käsin ([Kuva 2](#)).

Huomautuksia:



Count on it.