



Count on it.

Manuel de l'utilisateur

Dessoucheuse SGR-6

N° de modèle 22600—N° de série 40200000 et suivants

N° de modèle 22600HD—N° de série 40200000 et suivants

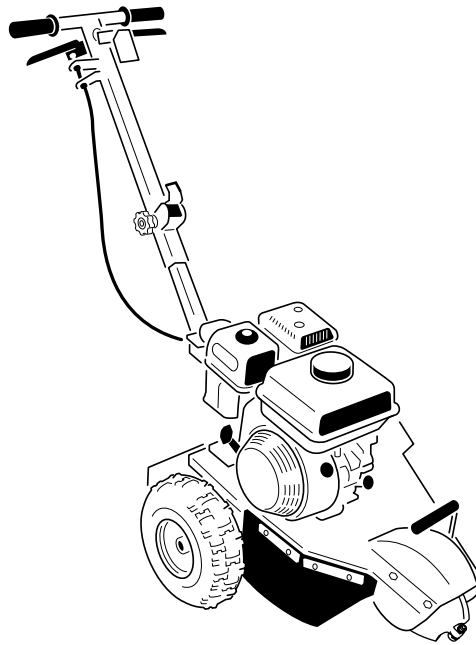

G025787



⚠ DANGER

Des conduites peuvent être enfouies dans la zone de travail. Vous pouvez provoquer une explosion ou vous électrocuter si vous les touchez en creusant.

Marquez au préalable l'emplacement des lignes ou conduites enfouies dans la zone de travail, et ne creusez pas à ces endroits. Contactez le service de signalisation ou la compagnie de services publics pour marquer le terrain correctement (par exemple, aux États-Unis, contactez le service de signalisation national au 811).

Vous commettez une infraction à la section 4442 ou 4443 du Code des ressources publiques de Californie si vous utilisez cette machine dans une zone boisée, broussailleuse ou recouverte d'herbe à moins d'équiper le moteur d'un pare-étincelles, tel que défini à la section 4442, maintenu en bon état de marche, ou à moins de construire, équiper et entretenir le moteur de manière à prévenir les incendies.

Le manuel du propriétaire du moteur ci-joint est fourni à titre informatif concernant la réglementation de l'Agence américaine pour la protection de l'environnement (EPA) et la réglementation antipollution de l'état de Californie relative aux systèmes antipollution, à leur entretien et à leur garantie. Vous pouvez vous en procurer un nouvel exemplaire en vous adressant au constructeur du moteur.

⚠ ATTENTION

CALIFORNIE

Proposition 65 - Avertissement

Les gaz d'échappement de ce produit contiennent des substances chimiques considérées par l'état de Californie comme susceptibles de provoquer des cancers, des malformations congénitales et autres troubles de la reproduction.

L'utilisation de ce produit peut entraîner une exposition à des substances chimiques considérées par l'état de Californie comme capables de provoquer des cancers, des anomalies congénitales ou d'autres troubles de la reproduction.

Introduction

Cette machine est conçue pour raboter et éliminer les souches d'arbres et les racines en surface. Elle n'est pas prévue pour creuser dans la roche ou dans toute matière autre que le bois et la terre autour d'une souche.

Lisez attentivement cette notice pour apprendre comment utiliser et entretenir correctement votre produit, et éviter de l'endommager ou de vous blesser. Vous êtes responsable de l'utilisation sûre et correcte du produit.

Vous pouvez contacter Toro directement sur www.Toro.com pour tout document de formation à la sécurité et à l'utilisation des produits, pour tout renseignement concernant un produit ou un accessoire, pour obtenir l'adresse des dépositaires ou pour enregistrer votre produit.

Pour obtenir des prestations de service, des pièces Toro d'origine ou des renseignements complémentaires, munissez-vous des numéros de modèle et de série du produit et contactez un dépositaire-réparateur ou le service client Toro agréé. La [Figure 1](#) indique l'emplacement des numéros de modèle et de série du produit. Inscrivez les numéros dans l'espace réservé à cet effet.

Important: Avec votre appareil mobile, vous pouvez scanner le code QR sur l'autocollant du numéro de série (le cas échéant) pour accéder à l'information sur la garantie, les pièces détachées et autres renseignements concernant le produit.

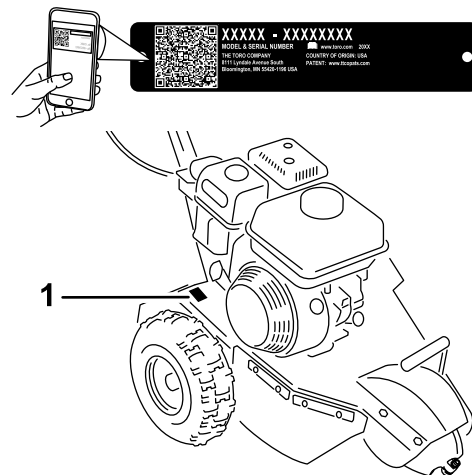

Figure 1

g243943

1. Plaque des numéros de modèle et de série

N° de modèle _____

N° de série _____

Les mises en garde de ce manuel soulignent des dangers potentiels et sont signalées par le symbole de sécurité (Figure 2), qui indique un danger pouvant entraîner des blessures graves ou mortelles si les précautions recommandées ne sont pas respectées.



g000502

Figure 2

1. Symbole de sécurité

Ce manuel utilise deux termes pour faire passer des renseignements essentiels. **Important**, pour attirer l'attention sur des renseignements mécaniques spécifiques et **Remarque**, pour souligner une information d'ordre général méritant une attention particulière.

Table des matières

Sécurité	4
Consignes de sécurité	4
Autocollants de sécurité et d'instruction	6
Vue d'ensemble du produit	8
Commandes	8
Caractéristiques techniques	9
Accessoires/outils.....	9
Utilisation	10
Avant l'utilisation	10
Ajout de carburant	10
Procédures d'entretien quotidien	12
Démarrage du moteur.....	12
Arrêt du moteur.....	12
Rabotage des souches	13
Entretien	15
Programme d'entretien recommandé	15
Entretien du moteur	16
Entretien du filtre à air	16
Contrôle du niveau et vidange de l'huile moteur.....	18
Entretien de la bougie	19
Entretien du système d'alimentation	21
Nettoyage de la cuvette de décantation.....	21
Entretien du système de refroidissement	21
Nettoyage de la grille du moteur.....	21
Entretien des courroies	22
Contrôle de la tension des courroies d'entraînement.....	22
Réglage de la courroie d'entraînement.....	22
Remplacement de la courroie d'entraînement.....	23
Entretien de la dessoucheuse	24
Remplacement des dents	24
Nettoyage	25
Nettoyage des débris sur la machine	25

Sécurité

Cette machine peut occasionner des accidents si elle n'est pas utilisée ou entretenue correctement. Pour réduire les risques d'accidents et de blessures, respectez les consignes de sécurité qui suivent. Tenez toujours compte des mises en garde signalées par le symbole de sécurité ▲ et la mention **Prudence**, **Attention** ou **Danger**. Le non respect des instructions peut entraîner des blessures graves ou mortelles.

Consignes de sécurité

Ce produit peut sectionner les mains ou les pieds. Respectez toujours toutes les consignes de sécurité pour éviter des blessures graves ou mortelles.

▲ ATTENTION

Les gaz d'échappement contiennent du monoxyde de carbone, un poison inodore mortel en cas d'inhalation.

Ne faites pas tourner le moteur à l'intérieur d'un local fermé.

Apprendre à se servir de la machine

- Lisez le *Manuel de l'utilisateur* et toute autre documentation de formation. Il appartient au propriétaire de la machine d'expliquer le contenu du manuel aux personnes (utilisateurs, mécaniciens, etc.) qui ne maîtrisent pas suffisamment la langue dans laquelle il est rédigé.
- Familiarisez-vous avec le maniement correct du matériel, les commandes et les symboles de sécurité.
- Les utilisateurs et mécaniciens doivent tous posséder les compétences nécessaires. Le propriétaire de la machine doit assurer la formation des utilisateurs.
- Ne confiez jamais l'utilisation ou l'entretien de la machine à des enfants ou à des personnes non qualifiées. Certaines législations imposent un âge minimum pour l'utilisation de ce type de machine.
- Le propriétaire/l'utilisateur est responsable des dommages matériels ou corporels et peut les prévenir.

Avant d'utiliser la machine

- Portez des vêtements appropriés, y compris des gants, une protection oculaire, un pantalon, des chaussures solides à semelle antidérapante et des protecteurs d'oreilles. Si vos cheveux sont longs, attachez-les et ne portez pas de vêtements amples ni de bijoux pendants.

- Examinez la zone de travail et enlevez tout objet susceptible d'être projeté par la machine (pierres, jouets, câbles, etc.).
- Vérifiez toujours que les commandes de présence de l'utilisateur, les contacteurs de sécurité et les capots de protection sont en place et fonctionnent correctement. N'utilisez pas la machine en cas de mauvais fonctionnement.

Consignes de sécurité relatives au carburant

- Faites preuve de la plus grande prudence quand vous manipulez des carburants. en raison de leur inflammabilité et du risque d'explosion des vapeurs qu'ils dégagent.
- Éteignez cigarettes, cigares, pipes et autres sources d'étincelles.
- Utilisez exclusivement un bidon à carburant homologué.
- N'enlevez pas le bouchon du réservoir de carburant et n'ajoutez pas de carburant quand le moteur tourne ou est encore chaud.
- N'ajoutez pas de carburant et ne vidangez pas le réservoir dans un local fermé.
- Ne remisez pas la machine ni les bidons de carburant à proximité d'une flamme nue, d'une source d'étincelles ou d'une veilleuse, telle celle d'un chauffe-eau ou autre appareil.
- Si vous renversez du carburant, ne mettez pas le moteur en marche. Évitez toute source possible d'inflammation jusqu'à dissipation complète des vapeurs de carburant.

Utilisation

- Accordez toute votre attention à l'utilisation de la machine. Ne vous livrez à aucune activité risquant de vous distraire, au risque de causer des dommages corporels ou matériels.
- Ne faites jamais tourner le moteur dans un local fermé.
- N'utilisez la machine que sous un bon éclairage et restez à distance des trous et autres dangers cachés.
- Assurez-vous que tous les embrayages sont au point mort et que le frein de stationnement est serré avant de démarrer le moteur. Ne démarrez le moteur que depuis la position d'utilisation.
- N'utilisez jamais la machine si les capots de protection ne sont pas solidement fixés en place. Vérifiez la fixation, le réglage et le fonctionnement de tous les verrouillages de sécurité.
- Ne modifiez pas le réglage du régulateur et ne faites pas tourner le moteur à un régime excessif.

- Garez la machine sur une surface plane et horizontale, serrez le frein de stationnement et coupez le moteur avant de quitter la position d'utilisation, pour quelque raison que ce soit.
- N'approchez jamais les mains ou les pieds des pièces mobiles.
- Avant de faire marche arrière, vérifiez que la voie est libre juste derrière la machine et sur sa trajectoire.
- N'utilisez pas la machine si vous êtes malade ou fatigué, ni sous l'emprise de l'alcool, de drogues ou de médicaments.
- Procédez avec prudence pour charger la machine sur une remorque ou un camion, ainsi que pour la décharger.
- Vérifiez que personne ne se trouve dans la zone de travail avant d'utiliser la machine. Arrêtez la machine si quelqu'un entre dans la zone de travail.
- Ne laissez jamais la machine en marche sans surveillance. Coupez toujours le moteur, serrez le frein de stationnement et vérifiez que toutes les pièces mobiles sont arrêtées avant de quitter la machine.
- Ne manœuvrez jamais les commandes sèchement; actionnez-les d'un mouvement régulier.
- Méfiez-vous de la circulation près des routes et quand vous traversez.
- Ne touchez aucune des pièces de la machine juste après l'arrêt, car elles peuvent être très chaudes. Laissez-les refroidir avant d'entreprendre une réparation, un réglage ou un entretien de la machine.
- Marquez au préalable l'emplacement des conduites souterraines dans la zone de travail, et n'utilisez pas la machine à ces endroits.
- La foudre peut causer des blessures graves ou mortelles. Si vous voyez des éclairs ou que vous entendez le tonnerre à proximité, n'utilisez pas la machine et mettez-vous à l'abri.
- Laissez refroidir le moteur avant de remiser la machine et maintenez-la à l'écart de toute flamme.
- Ne confiez jamais l'entretien de la machine à des personnes non qualifiées.
- Libérez la pression emmagasinée dans les composants avec précaution.
- N'approchez jamais les mains ou les pieds des pièces mobiles. Dans la mesure du possible, évitez d'effectuer des réglages sur la machine quand le moteur est en marche.
- Débranchez le fil des bougies avant d'effectuer des réparations.
- Maintenez toutes les pièces en bon état de marche et toutes les fixations bien serrées. Remplacez tous les autocollants usés ou endommagés.
- Maintenez tous les écrous et boulons bien serrés. Maintenez la machine en bon état.
- N'enlevez pas et ne modifiez pas les dispositifs de sécurité.
- Ne laissez pas l'herbe, les feuilles ou d'autres débris s'accumuler sur la machine. Essayez les coulées éventuelles d'huile ou de carburant. Laissez refroidir la machine avant de la remiser.
- Serrez le frein de stationnement, coupez le moteur, attendez l'arrêt complet de toutes les pièces mobiles et examinez la machine si vous heurtez un obstacle. Effectuez les réparations nécessaires avant de mettre la machine en marche.
- Utilisez exclusivement des pièces de rechange Toro d'origine.

Entretien et remisage

- Garez la machine sur une surface plane et horizontale, serrez le frein de stationnement et coupez le moteur. Attendez l'arrêt complet de toutes les pièces mobiles avant de régler, de nettoyer ou de réparer la machine.
- Pour éviter les risques d'incendie, enlevez les débris qui se trouvent sur la dessoucheuse, les entraînements, les silencieux et le moteur. Essayez les coulées éventuelles d'huile ou de carburant.

Autocollants de sécurité et d'instruction



Des autocollants de sécurité et des instructions bien visibles par l'opérateur sont placés près de tous les endroits potentiellement dangereux. Remplacez tout autocollant endommagé ou manquant.

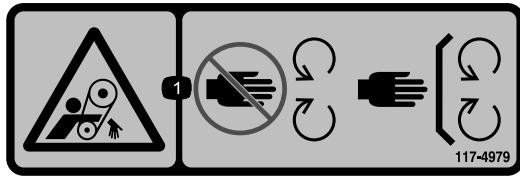

117-4979

decal117-4979

1. Risque de coincement par la courroie – ne vous approchez pas des pièces mobiles et laissez toutes les protections et tous les capots en place.



119-4693

decal119-4693

1. Risque de projection d'objets – tenez les spectateurs à bonne distance de la machine.

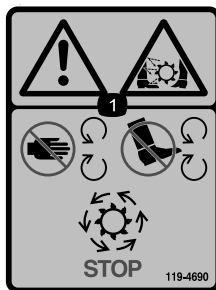

119-4690

decal119-4690

1. Attention – Risque de coupure/mutilation par les dents de rabotage — n'approchez jamais les mains ou les pieds des pièces en mouvement, gardez toutes les protections en place et attendez l'arrêt de toutes les pièces mobiles.

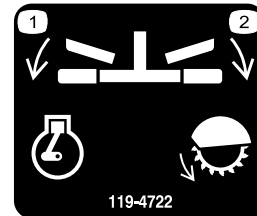

119-4722

decal119-4722

1. Moteur en marche
2. Lame engagée



119-4691

decal119-4691

1. Attention – lisez le *Manuel de l'utilisateur*; attendez l'arrêt de la lame, coupez le moteur et repliez le guidon.

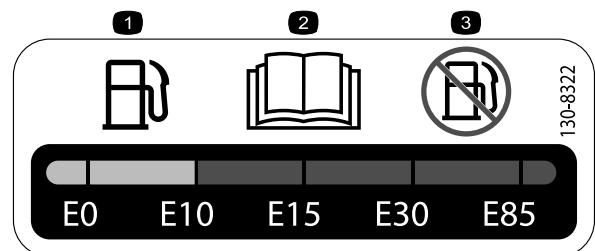

130-8322

decal130-8322

1. Utilisez uniquement du carburant à teneur en alcool par volume inférieure à 10 %.
2. Lisez le *Manuel de l'utilisateur* pour plus de renseignements sur le carburant.
3. N'utilisez pas de carburant à teneur en alcool par volume supérieure à 10 %.

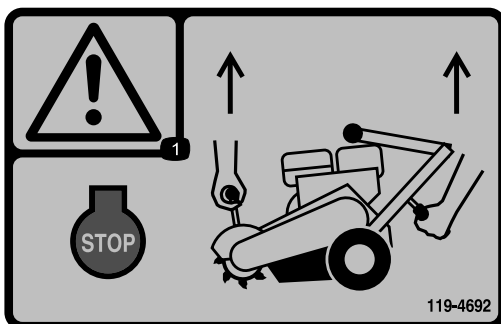

119-4692

decal119-4692

1. Attention — arrêtez le moteur; soulevez la machine des deux mains.

⚠ WARNING: Cancer and Reproductive Harm - www.P65Warnings.ca.gov.
For more information, please visit www.toro.com/CAProp65

CALIFORNIA SPARK ARRESTER WARNING

Operation of this equipment may create sparks that can start fires around dry vegetation. A spark arrester may be required. The operator should contact local fire agencies for laws or regulations relating to fire prevention requirements.

133-8056

decal133-8056

133-8056

**SGR-6 MODEL 22600, 22600HD
QUICK REFERENCE AID**

1



137-4870

CHECK/SERVICE (DAILY)

- 1. OIL LEVEL, ENGINE
- 2. BRAKE FUNCTION

SERVICE PARTS

PART NO.	DESCRIPTION / LOCATION
120-1296	BEARING ASM - WHEEL
120-1373	BEARING ASM - CUTTER WHEEL
136-4672	BELT -DRIVE
132-4006	GRINDER TOOTH KIT, SINGLE ASM
132-4007	GRINDER TOOTH KIT, 3-PACK ASM
132-4008	GRINDER TOOTH KIT, 6-PACK ASM
132-4010	WHEEL CUTTER, 3 TOOTH

SPECIFICATIONS / CHANGE INTERVALS

SEE OPERATOR'S MANUAL FOR INITIAL CHANGES.	FLUID TYPE	CAPACITY	CHANGE INTERVAL	
			FLUID	FILTER
ENGINE OIL	SAE 10W-30	20.2 OZ (0.6 L)	100 HOURS	200 HOURS
AIR FILTER				
FUEL	UNLEADED GASOLINE	0.82 GAL (3.1 L)		

decal137-4870

137-4870

1. Lire le *Manuel de l'utilisateur*

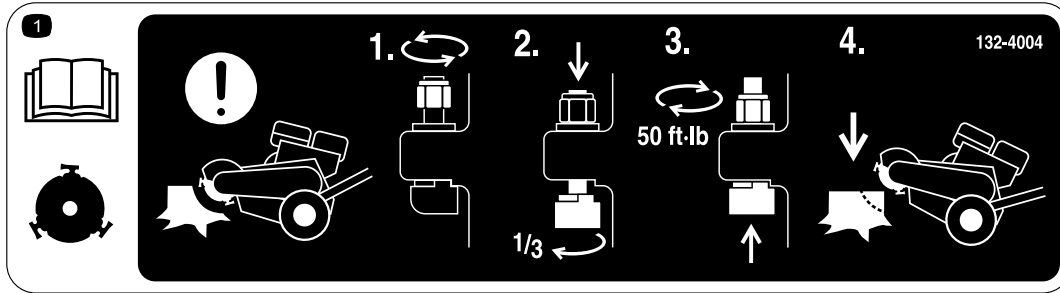

132-4004

132-4004

decal132-4004

1. Attention, disque de coupe – pour régler les dents entre deux utilisations 1) Desserrez l'écrou; 2) Poussez la dent vers le bas et tournez-la de 1/3 de tour; 3) Resserrez l'écrou à 68 N·m (50 pi-lb); 4) Mettez la dessoucheuse en marche.

Vue d'ensemble du produit

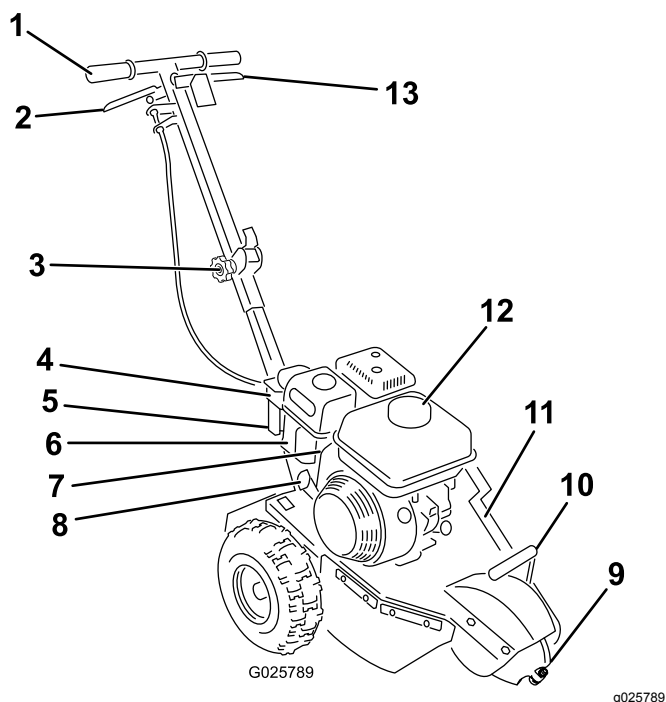

Figure 3

- | | |
|-----------------------------------|---------------------------------------|
| 1. Guidon | 8. Poignée du lanceur |
| 2. Commande d'accélérateur | 9. Disque de coupe |
| 3. Bouton de déblocage du guidon | 10. Levage |
| 4. Filtre à air | 11. Couvercle de courroie |
| 5. Cuvette de décantation | 12. Bouchon du réservoir de carburant |
| 6. Robinet d'arrivée de carburant | 13. Barre de sécurité |
| 7. Starter | |

Commandes

Avant de mettre le moteur en marche et d'utiliser la machine, familiarisez-vous avec toutes les commandes (Figure 3 et Figure 6).

Bouton de déblocage du guidon

Le guidon de cette machine peut être replié pour faciliter le transport.

1. Dévissez le bouton de déblocage du guidon sur la machine (Figure 4).

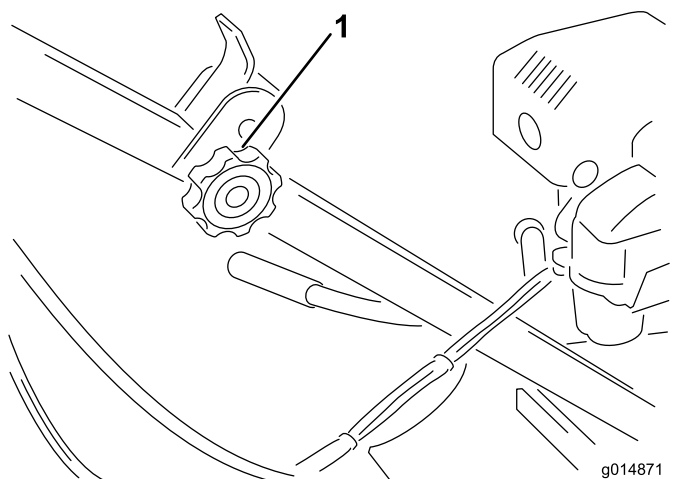

Figure 4

1. Bouton de déblocage du guidon

2. Repliez le guidon vers la machine et revissez le bouton sur le guidon (Figure 5).

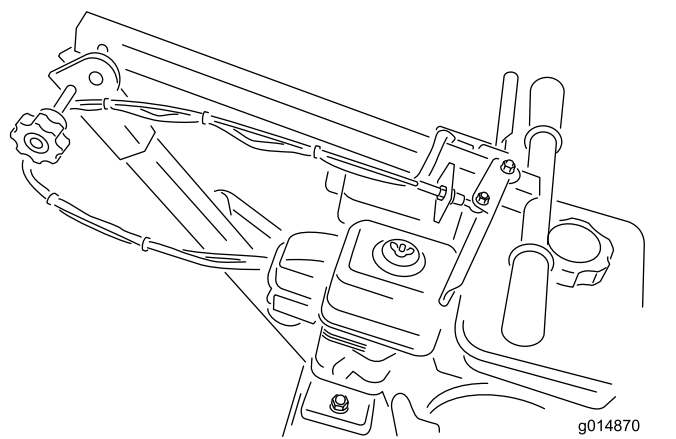

Figure 5

Barre de sécurité

La barre de sécurité commande le moteur. Maintenez la barre de sécurité contre le guidon pour démarrer le moteur et utiliser la machine. Relâchez la barre de sécurité pour arrêter le moteur (Figure 6).

Commande d'accélérateur

La commande d'accélérateur régule le régime moteur. Lorsque la commande est relâchée en position DÉSENGAGÉE, le moteur tourne au ralenti. Cette position est également la position de démarrage. Lorsque vous tirez la commande vers le guidon, le régime moteur augmente, l'embrayage centrifuge s'engage et le disque de coupe tourne.

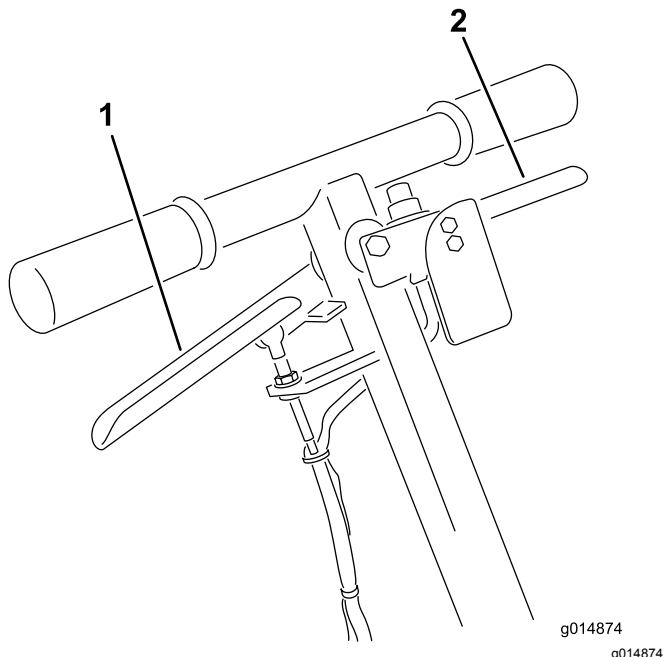

Figure 6

1. Commande d'accélérateur 2. Barre de sécurité

Frein de stationnement

Le frein de stationnement empêche la roue gauche de tourner, ce qui immobilise la machine et facilite son déplacement latéral pour raboter la souche (Figure 7).

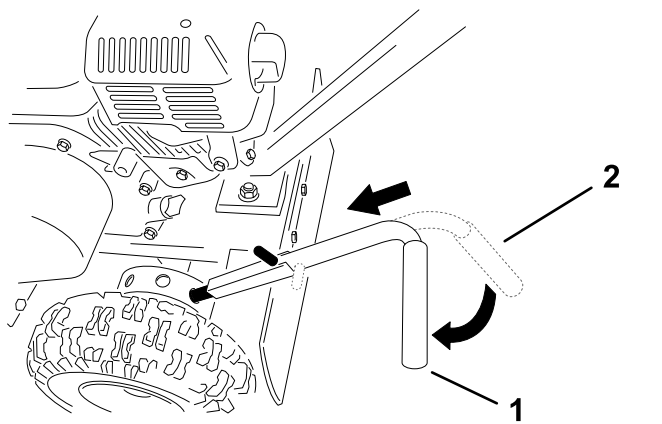

Figure 7

1. Frein de stationnement (serré) 2. Frein de stationnement (desserré)

Commande de starter

Utilisez la commande de starter (Figure 3) pour démarrer quand le moteur est froid. Avant de tirer la poignée du lanceur, placez la commande de starter en position FERMÉE. Une fois le moteur en marche, amenez la commande de starter en position OUVERTE. N'utilisez pas le starter si le moteur est chaud ou si la température ambiante est élevée.

Poignée du lanceur

Pour démarrer le moteur, tirez rapidement la poignée du lanceur (Figure 3) pour lancer le moteur. Pour la procédure correcte de démarrage, voir Démarrage du moteur (page 12).

Caractéristiques techniques

Remarque: Les spécifications et la conception de la machine peuvent faire l'objet de modifications sans préavis.

Profondeur de coupe	30 cm (12 po)
Longueur	127 cm (50 po)
Largeur	56 cm (22 po)
Hauteur	107 cm (42 po)
Poids	47 kg (103 lb)

Accessoires/outils

Une sélection d'outils et accessoires agréés par Toro est disponible pour augmenter et améliorer les capacités de la machine. Pour obtenir la liste de tous les accessoires et outils agréés, contactez votre dépositaire-réparateur ou votre distributeur Toro agréé ou rendez-vous sur le site www.Toro.com.

Pour garantir un rendement optimal et la sécurité continue de la machine, utilisez toujours des pièces de rechange et accessoires Toro d'origine. Les pièces de rechange et accessoires d'autres constructeurs peuvent être dangereux et leur utilisation risque d'annuler la garantie de la machine.

Utilisation

Remarque: Les côtés gauche et droit de la machine sont déterminés d'après la position d'utilisation normale.

Avant l'utilisation

- Dégagez la terre autour de la souche et enlevez les pierres qui pourraient vous gêner. Vérifiez que rien ne traîne sur le terrain (câbles électriques, fil de fer barbelé, etc.)
- Coupez ou réduisez la taille de la souche à la tronçonneuse.
- Lisez tous les autocollants de sécurité présents sur la machine.
- Familiarisez-vous avec toutes les règles de sécurité et procédures d'arrêt décrites dans ce manuel.
- Vérifiez la présence et l'état des protections.
- Vérifiez la présence et l'état des lames et des dents.
- Vérifiez que le périmètre de travail, les dents et, en particulier, la souche, sont débarrassés de tout objet métallique (fil de fer, clous, etc.) dont l'éjection pourrait causer des blessures aux personnes à proximité et des dommages matériels.

Ajout de carburant

▲ DANGER

Dans certaines circonstances, le carburant est extrêmement inflammable et hautement explosif. Un incendie ou une explosion causé(e) par du carburant peut vous brûler, ainsi que les personnes se tenant à proximité, et causer des dommages matériels.

- **Faites le plein des réservoirs de carburant à l'extérieur, dans un endroit bien dégagé, lorsque le moteur est froid. Essuyez tout carburant répandu.**
- **Ne faites jamais le plein des réservoirs de carburant à l'intérieur d'une remorque fermée.**
- **Ne fumez jamais en manipulant du carburant et tenez-vous à l'écart des flammes nues ou sources d'étincelles qui pourraient enflammer les vapeurs de carburant.**
- **Conservez le carburant dans un récipient homologué et hors de la portée des enfants. N'achetez et ne stockez jamais plus que la quantité de carburant consommée en un mois.**
- **N'utilisez pas la machine si elle n'est pas équipée du système d'échappement complet et en bon état de marche.**

▲ DANGER

Dans certaines circonstances, de l'électricité statique peut se former lors du remplissage, produire une étincelle et enflammer les vapeurs de carburant. Un incendie ou une explosion causé(e) par du carburant peut vous brûler, ainsi que les personnes se tenant à proximité, et causer des dommages matériels.

- Posez toujours les bidons de carburant sur le sol, à l'écart du véhicule, avant de les remplir.
- Ne remplissez pas de bidons de carburant à l'intérieur d'un véhicule ou sur le plateau d'un camion ou d'une remorque, car la moquette intérieure ou le revêtement en matière plastique de la caisse risque d'isoler le bidon et de freiner l'élimination de l'électricité statique éventuellement produite.
- Si possible, descendez la machine du véhicule ou de la remorque et posez-la à terre avant de remplir le réservoir de carburant.
- Si cela n'est pas possible, laissez la machine dans le véhicule ou sur la remorque, mais remplissez le réservoir à l'aide d'un bidon, et non directement à la pompe.
- En cas de remplissage à la pompe, maintenez le pistolet en contact avec le bord du réservoir ou du bidon jusqu'à la fin du remplissage.

▲ ATTENTION

Le carburant est toxique, voire mortel en cas d'ingestion. L'exposition prolongée aux vapeurs de carburant peut causer des blessures et des maladies graves.

- Évitez de respirer les vapeurs de carburant de façon prolongée.
- N'approchez pas le visage du pistolet ou de l'ouverture du réservoir de carburant.
- N'approchez pas le carburant des yeux et de la peau.

Recommandations relatives au carburant

- Pour assurer le fonctionnement optimal de la machine, utilisez uniquement de l'essence sans

plomb propre et fraîche (stockée depuis moins d'un mois) ayant un indice d'octane de 87 ou plus (méthode de calcul $[R+M]/2$).

- **Éthanol** : de l'essence contenant jusqu'à 10 % d'éthanol (essence-alcool) ou 15 % de MTBE (éther méthyltertiobutylique) par volume peut être utilisée à la rigueur. L'éthanol et le MTBE sont deux produits différents. L'utilisation d'essence contenant 15 % d'éthanol (E15) par volume n'est pas agréée. **N'utilisez jamais d'essence contenant plus de 10 % d'éthanol par volume**, comme E15 (qui contient 15 % d'éthanol), E20 (qui contient 20 % d'éthanol) ou E85 (qui contient jusqu'à 85 % d'éthanol). L'utilisation d'essence non agréée peut entraîner des problèmes de performances et/ou des dommages au moteur qui peuvent ne pas être couverts par la garantie.
- N'utilisez **pas** d'essence contenant du méthanol.
- Ne stockez **pas** le carburant dans le réservoir ou dans des bidons de carburant pendant l'hiver, à moins d'utiliser un stabilisateur de carburant.
- N'ajoutez **pas** d'huile à l'essence.

Utilisation d'un stabilisateur/conditionneur

Utilisez un additif stabilisateur/conditionneur dans la machine pour :

- Éviter l'altération du carburant s'il est stocké pendant 90 jours ou moins (au-delà de cette durée, vidangez le réservoir de carburant).
- Nettoyer le moteur lorsqu'il tourne.
- Éviter la formation d'un dépôt gommeux dans le circuit d'alimentation qui pourrait entraîner des problèmes de démarrage.

Important: N'utilisez pas d'additifs contenant du méthanol ou de l'éthanol.

Ajoutez au carburant la quantité correcte de stabilisateur/conditionneur.

Remarque: L'efficacité des stabilisateurs/conditionneurs est optimale lorsqu'ils sont mélangés à du carburant neuf. Pour réduire les risques de formation de dépôts visqueux dans le circuit d'alimentation, utilisez toujours un stabilisateur dans l'essence.

Remplissage du réservoir de carburant

1. Garez la machine sur une surface plane et horizontale et serrez le frein de stationnement.
2. Coupez le moteur et laissez-le refroidir.
3. Nettoyez la surface autour du bouchon du réservoir et enlevez le bouchon (Figure 8).

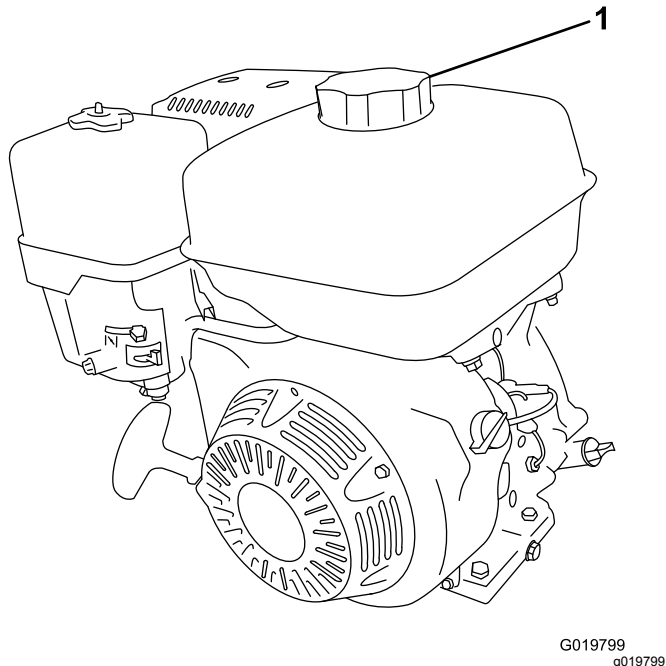

Figure 8

1. Bouchon du réservoir de carburant
-
4. Remplissez le réservoir de carburant jusqu'à ce que le niveau se situe entre 6 et 13 mm ($\frac{1}{4}$ à $\frac{1}{2}$ po) en dessous de la base du goulot de remplissage.
Important: L'espace au-dessus doit rester vide pour permettre au carburant de se dilater. Ne remplissez pas complètement le réservoir de carburant.
 5. Revissez fermement le bouchon du réservoir de carburant.
 6. Essuyez le carburant éventuellement répandu.

Procédures d'entretien quotidien

Avant de démarrer la machine chaque jour, effectuez les procédures décrites à la section [Entretien \(page 15\)](#).

Démarrage du moteur

1. Tournez le robinet d'arrivée de carburant complètement à droite en position OUVERTE (Figure 9).

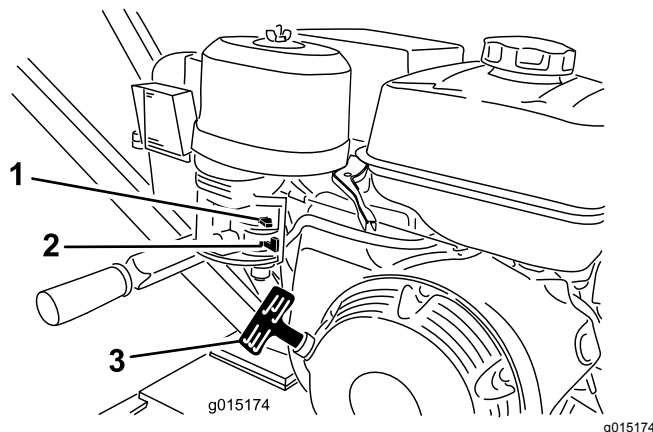

Figure 9

1. Commande de starter
 2. Robinet d'arrivée de carburant
 3. Poignée du lanceur
-
2. Réglez la commande de starter à la position EN SERVICE (Figure 9).
Remarque: L'usage du starter n'est généralement pas nécessaire si le moteur est chaud.
 3. Maintenez la barre de sécurité contre le guidon et appuyez sur le guidon pour soulever le disque de coupe du sol.
 4. Tirez légèrement sur la poignée du lanceur jusqu'à ce que vous sentiez une résistance, puis tirez vigoureusement (Figure 9). Relâchez lentement la poignée du lanceur.
 5. Lorsque le moteur a démarré, ramenez progressivement la commande de starter en position HORS SERVICE.
Remarque: Si le moteur cale ou hésite, poussez-la de nouveau en position EN SERVICE jusqu'à ce que le moteur soit chaud. Placez ensuite la commande de starter à la position HORS SERVICE.

Arrêt du moteur

1. Placez la commande d'accélérateur en position DÉSENGAGÉE.

Remarque: Si le moteur a déjà beaucoup travaillé ou est encore chaud, laissez-le tourner pendant une minute avant de relâcher la barre de sécurité. Cela l'aide à refroidir avant l'arrêt complet. En cas d'urgence, le moteur peut être arrêté immédiatement.

2. Relâchez la barre de sécurité pour arrêter le moteur.
3. Tournez le robinet d'arrivée de carburant complètement à gauche en position FERMÉE.

Rabotage des souches

⚠ DANGER

Cette machine peut sectionner les mains et les pieds.

- Portez toujours des chaussures solides à semelle antidérapante.
- Ne quittez pas la position d'utilisation tant que la machine est en marche, et ne vous approchez pas des pièces mobiles.
- Tenez tout le monde à bonne distance de la machine.
- Arrêtez immédiatement la machine si des personnes ou des animaux apparaissent dans la zone de travail.

⚠ ATTENTION

Le rabotage des souches entraîne la projection de copeaux, de terre et d'autres débris qui peuvent vous blesser, ainsi que les personnes à proximité.

- Protégez-vous toujours les yeux et portez un pantalon quand vous utilisez la dessoucheuse.
- Tenez tout le monde à bonne distance de la dessoucheuse.

⚠ ATTENTION

La dessoucheuse en marche est très bruyante et peut provoquer des lésions auditives.

Portez toujours des protecteurs d'oreilles quand vous utilisez la dessoucheuse.

1. Réglez la commande d'accélérateur en position DÉSENGAGÉE, démarrez le moteur et faites chauffer la machine pendant deux minutes.
2. Appuyez sur le guidon pour soulever le disque de coupe du sol (Figure 10).

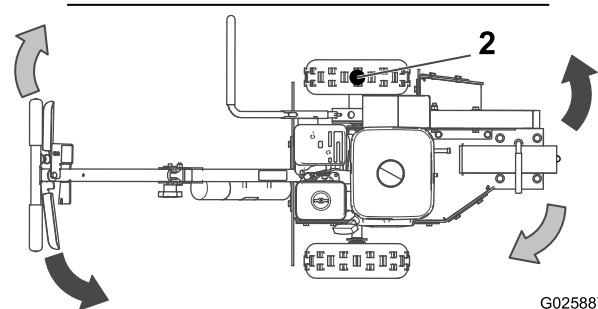
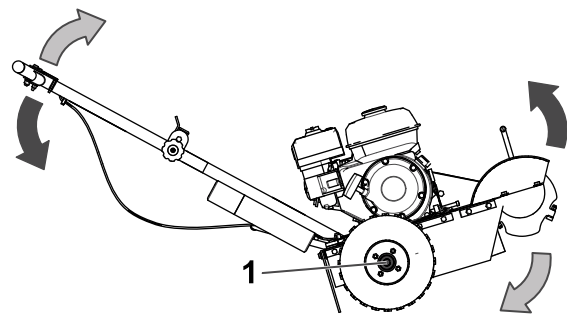

G025887
g025887

Figure 10

1. Point de pivot
2. Point de pivotement quand le frein de stationnement est serré

3. Amenez la machine devant la souche et serrez le frein de stationnement.
4. Placez la commande d'accélérateur en position ENGAGÉE. Le disque de coupe se met à tourner.
5. Écartez le disque de coupe de côté (Figure 10), puis abaissez-le d'environ 1 à 2,5 cm (0,5 à 1 po) dans le coin supérieur avant de la souche.



g024062

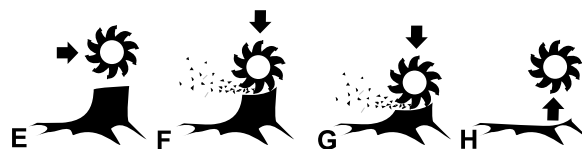
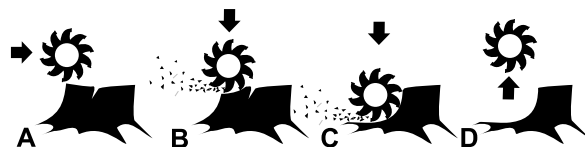

g024062

Figure 11

6. Déplacez le disque de coupe d'avant en arrière, en l'abaissant d'environ 1 à 2,5 cm (½ à 1 po)

avant chaque déplacement, jusqu'à ce que la partie avant de la souche soit rabotée au niveau du sol (A à D sur la [Figure 11](#)).

7. Relevez le disque de coupe, desserrez le frein de stationnement et avancez la machine de quelques centimètres (pouces). Serrez le frein de stationnement.
8. Répétez les opérations [5](#) et [7](#) jusqu'à ce que la souche ait complètement disparue (E à H à la [Figure 11](#)).
9. Placez la commande d'accélérateur en position DÉSENGAGÉE et appuyez sur le guidon pour soulever le disque de coupe du sol. Attendez que le disque de coupe cesse de tourner, puis desserrez le frein de stationnement et éloignez la machine de la souche.

Remarque: Ne reposez pas l'avant de la machine sur le sol avant que le disque de coupe ait cessé de tourner.

10. Coupez le moteur; voir [Arrêt du moteur \(page 12\)](#).

Entretien

Remarque: Les côtés gauche et droit de la machine sont déterminés d'après la position d'utilisation normale.

Important: Vous pouvez basculer la machine en arrière ou sur le côté pour le nettoyage ou l'entretien, mais jamais plus de 2 minutes. Si vous laissez la machine trop longtemps dans cette position, de l'essence peut s'écouler dans le carter et endommager le moteur. Si cela se produit, faites une vidange d'huile supplémentaire, puis faites tourner le moteur de quelques tours avec le lanceur avant de le remettre en marche.

Programme d'entretien recommandé

Périodicité d'entretien	Procédure d'entretien
Après les 20 premières heures de fonctionnement	<ul style="list-style-type: none">• Vidangez l'huile moteur
À chaque utilisation ou une fois par jour	<ul style="list-style-type: none">• Contrôlez le filtre à air (plus fréquemment si vous utilisez la machine dans une atmosphère poussiéreuse ou sale).• Contrôlez le niveau d'huile moteur.• Nettoyez la grille du moteur.• Vérifiez l'état des dents; pivotez ou remplacez celles qui sont usées ou endommagées et serrez les écrous de toutes les dents.• Éliminez les débris présents sur la machine.
Toutes les 25 heures	<ul style="list-style-type: none">• Contrôlez la tension de la courroie d'entraînement.
Toutes les 50 heures	<ul style="list-style-type: none">• Faites l'entretien du filtre à air
Toutes les 100 heures	<ul style="list-style-type: none">• Vidangez l'huile moteur (faites l'entretien plus fréquemment si vous travaillez dans des conditions très poussiéreuses ou sableuses).• Contrôlez la bougie.• Nettoyez la cuvette de décantation.
Toutes les 300 heures	<ul style="list-style-type: none">• Remplacez le filtre à air.• Remplacez la bougie.
Une fois par an ou avant le remisage	<ul style="list-style-type: none">• Vidangez l'huile moteur• Nettoyez la cuvette de décantation.

Important: Reportez-vous au manuel du propriétaire du moteur pour toutes procédures d'entretien supplémentaires.

Entretien du moteur

Entretien du filtre à air

Périodicité des entretiens: À chaque utilisation ou une fois par jour—Contrôlez le filtre à air (plus fréquemment si vous utilisez la machine dans une atmosphère poussiéreuse ou sale).

Toutes les 50 heures/Tous les 3 mois (la première échéance prévalant)—Faites l'entretien du filtre à air

Toutes les 300 heures/Une fois par an (la première échéance prévalant)—Remplacez le filtre à air.

Le filtre à air cyclonique recueille les grosses particules qui se déposent ensuite dans la cuvette. Lorsqu'une couche de saleté est visible au fond de la cuvette, nettoyez le boîtier du filtre à air cyclonique, les conduits d'air et la crépine d'entrée d'air.

Entretien du boîtier du filtre à air cyclonique

1. Garez la machine sur une surface plane et horizontale et serrez le frein de stationnement.
2. Coupez le moteur et attendez l'arrêt complet de toutes les pièces mobiles.
3. Retirez les 3 vis qui fixent le boîtier cyclone au couvercle du filtre à air.
4. Déposez le boîtier avec la crépine d'entrée d'air et déposez les conduits d'air.

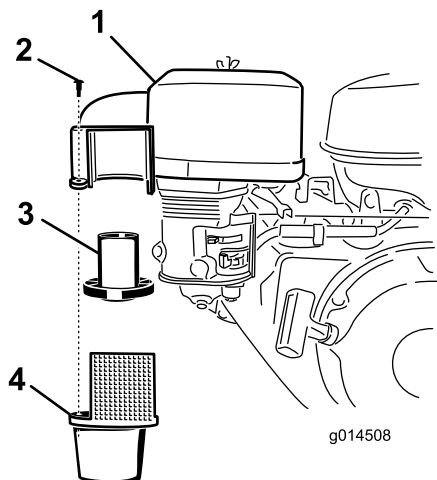

Figure 12

- | | |
|------------------------------|---|
| 1. Couvercle du filtre à air | 3. Conduits d'air |
| 2. Vis | 4. Boîtier du filtre à air cyclonique avec crépine d'entrée d'air |

Remarque: Les conduits d'air peuvent rester dans la partie supérieure ou suivre le boîtier lorsque celui-ci est déposé.

5. Nettoyez les composants avec de l'eau, du détergent et une brosse, puis séchez-les soigneusement.
 6. Placez les conduits d'air dans le boîtier du filtre à air cyclonique.
 7. Insérez le boîtier cyclone en place en veillant à l'engager correctement dans la partie supérieure.
- Important: Ne forcez pas sur le boîtier; alignez-le en position avant de serrer les vis.**
8. Fixez le boîtier cyclone au moyen de 3 vis.

Entretien des éléments du filtre à air

Retrait des éléments en mousse et en papier

1. Garez la machine sur une surface plane et horizontale et serrez le frein de stationnement.
2. Coupez le moteur et attendez l'arrêt complet de toutes les pièces mobiles.
3. Retirez l'écrou à oreilles et soulevez le couvercle du filtre à air avec son capot (Figure 13).

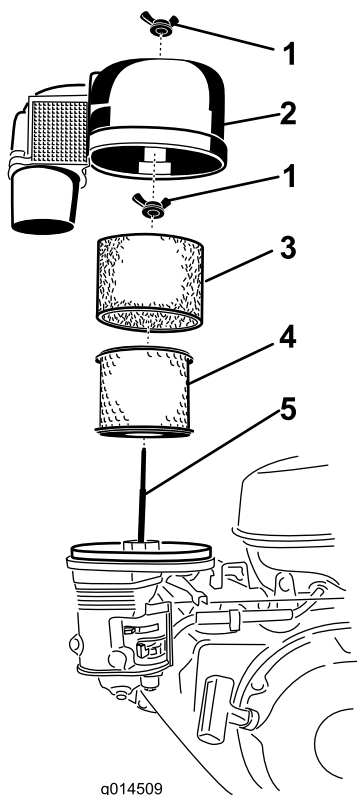

g014509

g014509

Figure 13

- | | |
|------------------------------|----------------------|
| 1. Écrou à oreilles | 4. Élément en papier |
| 2. Couvercle du filtre à air | 5. Goujon |
| 3. Élément en mousse | |

- Retirez l'élément en mousse (Figure 13).
- Retirez l'écrou à oreilles au sommet de l'élément en papier et retirez celui-ci (Figure 13).

Entretien de l'élément en mousse du filtre à air

- Lavez l'élément en mousse dans de l'eau chaude additionnée d'un détergent doux.
- Pressez-le dans un chiffon propre pour le sécher.
- Imbibez-le d'huile moteur fraîche.
- Pressez délicatement l'élément dans un chiffon absorbant pour éliminer l'excédent d'huile.

Entretien de l'élément en papier du filtre à air

- Nettoyez l'élément en papier en le tapotant pour faire tomber la poussière. Remplacez-le s'il est très encrassé (Figure 15).
- Vérifiez que l'élément n'est pas déchiré ni couvert d'une pellicule grasse, et que le joint de caoutchouc n'est pas endommagé.
- Remplacez l'élément en papier s'il est endommagé.

Important: Ne nettoyez pas l'élément en papier.

Montage des éléments en mousse et en papier

- Placez l'élément en papier dans le boîtier du filtre à air et fixez-le avec l'écrou à oreilles.
- Placez l'élément en mousse sur l'élément en papier.
- Reposez le couvercle du filtre à air et fixez-le en place avec l'écrou à oreilles.

Contrôle du niveau et vidange de l'huile moteur

Périodicité des entretiens: À chaque utilisation ou une fois par jour

Après les 20 premières heures de fonctionnement/Après le premier mois (la première échéance prévalant)

Toutes les 100 heures/Toutes les 6 mois (la première échéance prévalant) (faites l'entretien plus fréquemment si vous travaillez dans des conditions très poussiéreuses ou sableuses).

Une fois par an ou avant le remisage

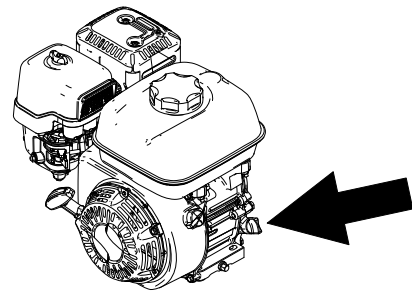

g244086

Huile moteur spécifiée

Type d'huile : Huile détergente de classe de service API SJ ou supérieure.

Capacité du carter : 0,6 l (20,3 liq. oz)

Viscosité : Voir le tableau ci-dessous.

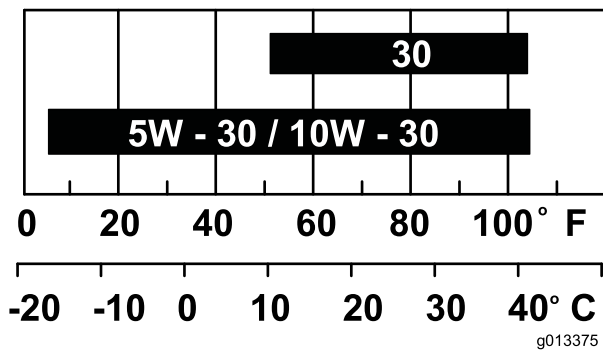

Figure 14

g013375

Contrôle du niveau d'huile moteur

1. Garez la machine sur une surface plane et horizontale et serrez le frein de stationnement.
2. Coupez le moteur et attendez l'arrêt complet de toutes les pièces mobiles.
3. Contrôlez le niveau d'huile moteur comme montré à la [Figure 15](#).

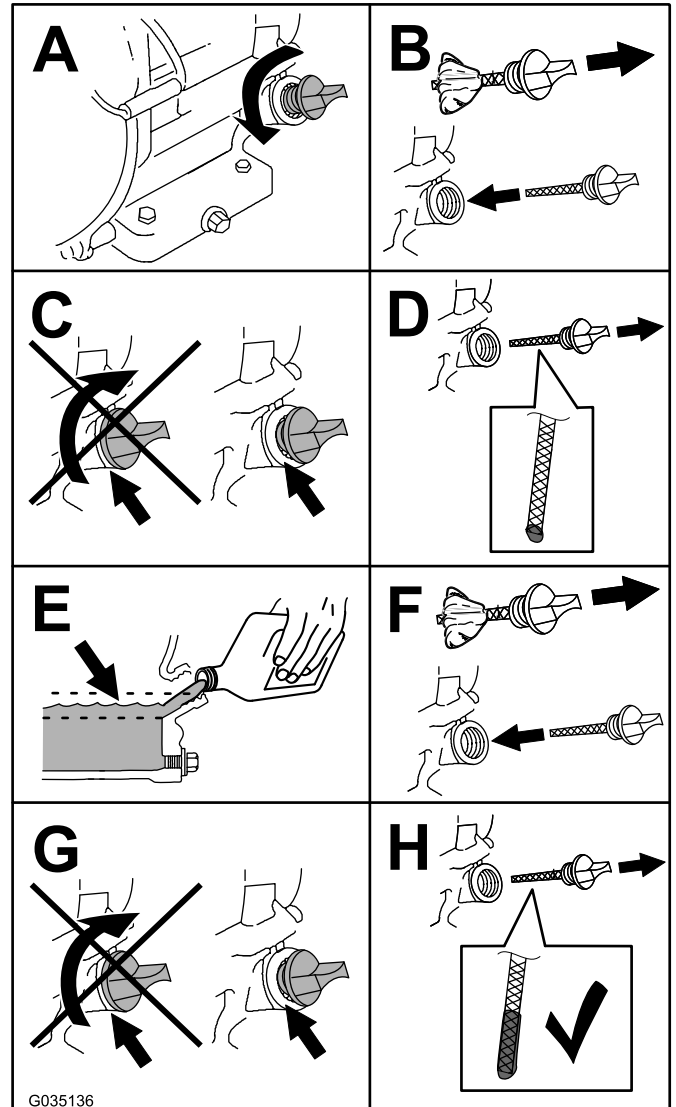

Figure 15

G035136

g035136

Vidange de l'huile moteur

1. Démarrez le moteur et laissez-le tourner pendant 5 minutes.
Remarque: Cela permet de réchauffer l'huile, qui s'écoule alors plus facilement.
2. Garez la machine sur une surface plane et horizontale et serrez le frein de stationnement.
3. Coupez le moteur et attendez l'arrêt complet de toutes les pièces mobiles.
4. Vidangez l'huile comme montré à la [Figure 16](#).

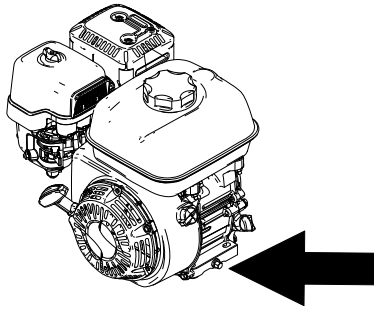

g244099

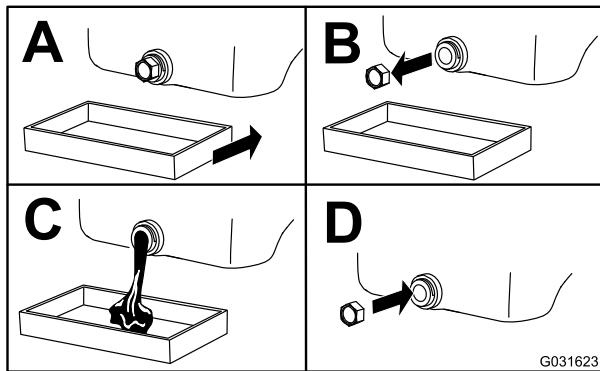

G031623

g031623

Figure 16

5. Versez lentement environ 80 % de l'huile spécifiée dans le tube de remplissage, puis faites l'appoint lentement jusqu'à ce que le niveau atteigne le repère **maximum** ([Figure 17](#)).

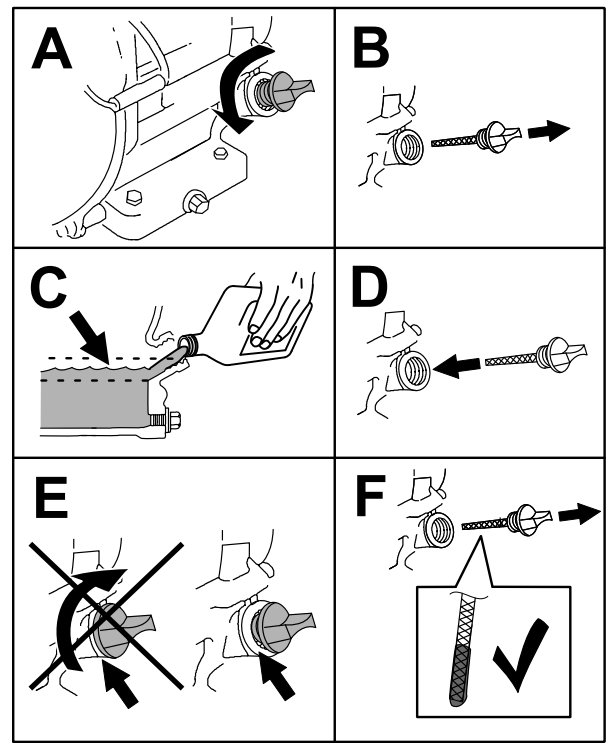

g206640

Figure 17

6. Débarrassez-vous de l'huile usagée dans un centre de recyclage.

Entretien de la bougie

Périodicité des entretiens: Toutes les 100 heures—Contrôlez la bougie.

Toutes les 300 heures—Remplacez la bougie.

Avant de monter une bougie, vérifiez si l'écartement entre l'électrode centrale et l'électrode latérale est correct. Utilisez une clé à bougies pour déposer et reposer les bougies, et une jauge d'épaisseur pour contrôler et régler l'écartement des électrodes. Remplacez la bougie au besoin.

Type : BPR6ES (NKG) ou équivalent

Écartement des électrodes : 0,70 à 0,80 mm (0,28 à 0,031 po)

Dépose de la bougie

1. Garez la machine sur une surface plane et horizontale et serrez le frein de stationnement.
2. Coupez le moteur, attendez l'arrêt complet de toutes les pièces mobiles et faites refroidir le moteur.
3. Localisez et déposez la bougie (Figure 18).

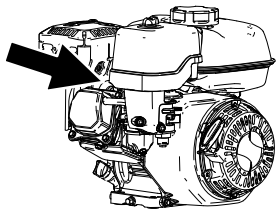

g244101

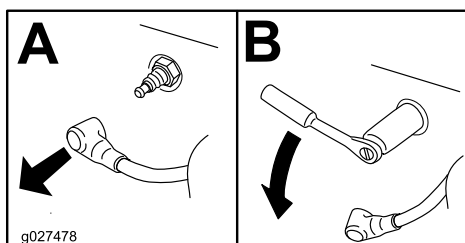

g027478

Figure 18

g027478

Pose de la bougie

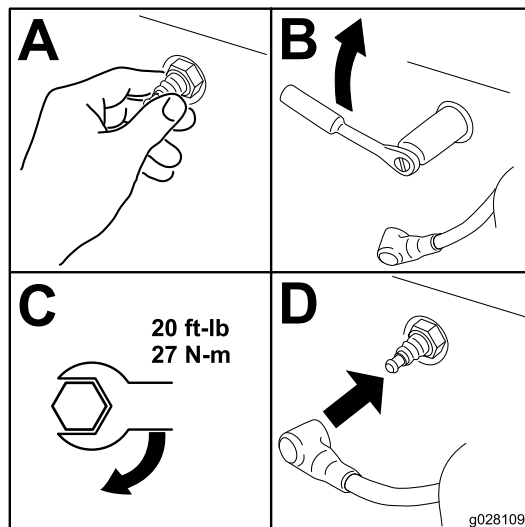

g028109

Figure 20

g028109

Contrôle de la bougie

Important: Ne nettoyez pas la ou les bougies. Remplacez toujours les bougies si elles sont recouvertes d'un dépôt noir ou d'une couche grasse, si elles sont fissurées ou si les électrodes sont usées.

Si le bec isolant est recouvert d'un léger dépôt gris ou brun, le moteur fonctionne correctement. S'il est recouvert d'un dépôt noir, cela est généralement signe que le filtre à air est encrassé.

Réglez l'écartement des électrodes entre 0,7 et 0,8 mm (0,28 et 0,031 po).

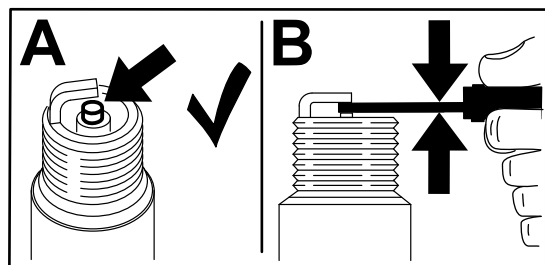

Figure 19

g206628

Entretien du système d'alimentation

Nettoyage de la cuvette de décantation

Périodicité des entretiens: Toutes les 100 heures
Une fois par an ou avant le remisage

Une cuvette de décantation située sous le robinet d'arrivée de carburant recueille les impuretés du carburant.

1. Garez la machine sur une surface plane et horizontale et serrez le frein de stationnement.
2. Coupez le moteur et attendez l'arrêt complet de toutes les pièces mobiles.
3. Tournez le robinet d'arrivée de carburant complètement à gauche en position FERMÉE.
4. Dévissez la cuvette de décantation (Figure 21).

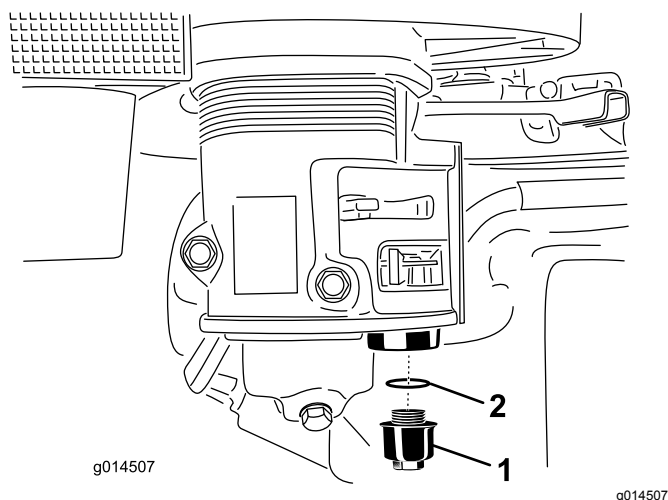

Figure 21

1. Cuvette de décantation
2. Joint torique

5. Nettoyez le réservoir et le joint torique avec un solvant de nettoyage et séchez-les soigneusement.

Remarque: Veillez à ne pas perdre le joint torique.

6. Remettez le joint torique dans la rainure de la cuvette de décantation et reposez la cuvette.
7. Tournez le robinet d'arrivée de carburant complètement à droite en position OUVERTE, et recherchez des fuites éventuelles.

Remarque: Remplacez le joint torique si des fuites sont constatées.

Entretien du système de refroidissement

Nettoyage de la grille du moteur

Périodicité des entretiens: À chaque utilisation ou une fois par jour

Avant chaque utilisation, enlevez l'herbe, les saletés et autres débris éventuellement accumulés sur la grille du moteur. Cela permet d'assurer un refroidissement et un régime moteur corrects, et réduit les risques de surchauffe et de dommages mécaniques au moteur.

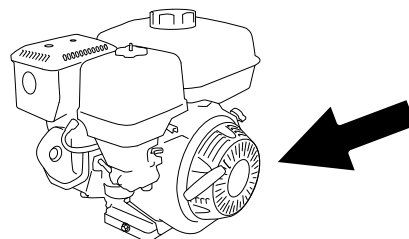

Figure 22

g242388

Entretien des courroies

Contrôle de la tension des courroies d'entraînement

Périodicité des entretiens: Toutes les 25 heures

Remarque: Remplacez la courroie si elle semble usée, fissurée ou endommagée.

1. Garez la machine sur une surface plane et horizontale et serrez le frein de stationnement.
2. Coupez le moteur et attendez l'arrêt complet de toutes les pièces mobiles.
3. Déposez les 2 boulons, les 2 rondelles et le protège-courroie (Figure 23).

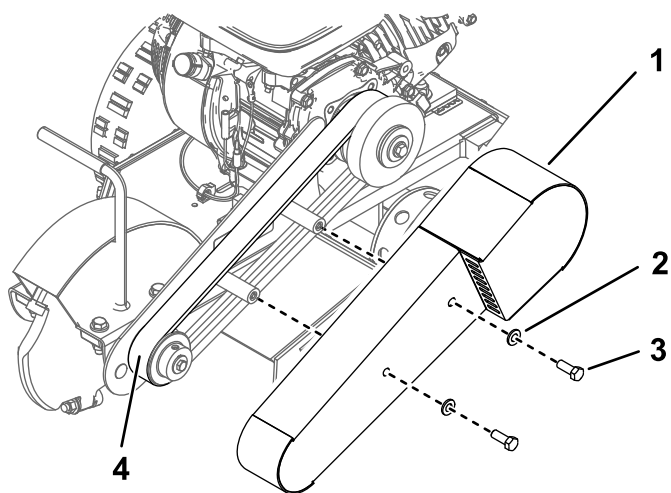

Figure 23

g239135

- | | |
|---------------------|-------------|
| 1. Protège-courroie | 3. Boulon |
| 2. Rondelle | 4. Courroie |

4. Appuyez sur la courroie pour vérifier la tension. Vous devriez obtenir une flèche d'environ 5,6 mm (0,22 po) en exerçant une force de 2,9 kg (6,5 lb) (Figure 24).

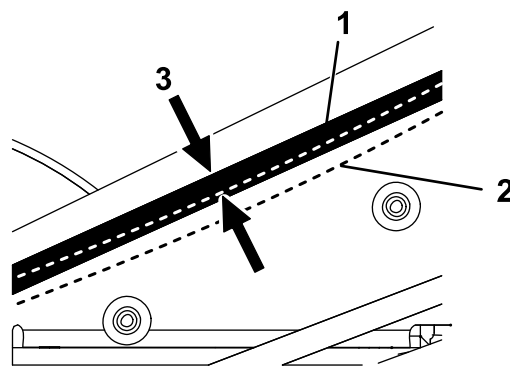

Figure 24

g244102

- | | |
|---------------------|-------------------------|
| 1. Courroie | 3. 6 à 10 mm (¼ à ⅜ po) |
| 2. Courroie fléchie | |

Important: Pour prolonger la durée de vie de la courroie, maintenez une tension correcte. Si la courroie est trop lâche, le disque de coupe glissera de manière excessive et la courroie sera défectueuse prématurément. Une courroie trop tendue peut s'user rapidement et entraîner une défaillance des roulements et de l'arbre.

5. Si la courroie a besoin d'être réglée, voir [Réglage de la courroie d'entraînement \(page 22\)](#). Si la courroie ne nécessite aucun réglage, reposez le protège-courroie, comme montré à la [Figure 23](#).

Réglage de la courroie d'entraînement

1. Garez la machine sur une surface plane et horizontale et serrez le frein de stationnement.
2. Coupez le moteur et attendez l'arrêt complet de toutes les pièces mobiles.
3. Déposez le protège-courroie (Figure 23).
4. Desserrez les 4 boulons du support moteur ainsi que les écrous de blocage qui maintiennent le boulon de réglage (Figure 25).

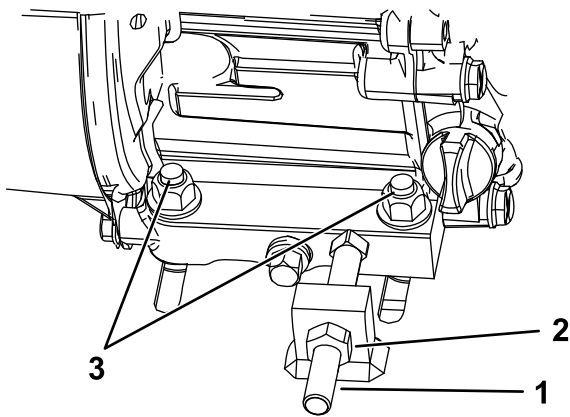

Figure 25

- | | |
|----------------------|-----------------------------|
| 1. Boulon de réglage | 3. Boulon de support moteur |
| 2. Écrou de blocage | |

5. Tournez le boulon de réglage à tête carrée du cadre dans le sens horaire pour tendre la courroie et dans le sens antihoraire pour la détendre.

Important: Important : resserrez tous les boulons du moteur lorsque la courroie est correctement tendue.

6. Reposez le protège-courroie avec les fixations retirées précédemment.

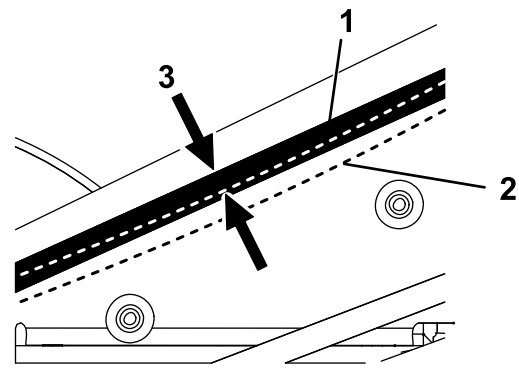

Figure 26

- | | |
|---------------------|---------------------|
| 1. Courroie | 3. 5,6 mm (0,22 po) |
| 2. Courroie fléchie | |

7. Serrez les fixations de maintien du moteur sur le cadre (Figure 25).

Remarque: Vérifiez que le moteur ne pivote pas dans le châssis et que la poulie d'embrayage est alignée sur la courroie.

8. Posez le protège-courroie (Figure 23).

Remplacement de la courroie d'entraînement

1. Déposez les 2 boulons, les 2 rondelles et le protège-courroie (Figure 23).
2. Desserrez les 4 boulons du support moteur ainsi que les écrous de blocage qui maintiennent le boulon de réglage (Figure 25).
3. Déposez la courroie.
4. Installez la nouvelle courroie sur les poulies.
5. Serrez l'écrou de blocage sur le boulon de tension.
6. Appuyez sur la courroie pour vérifier la tension. Vous devriez obtenir une flèche d'environ 5,6 mm (0,22 po) en exerçant une force de 3,4 kg (7,4 lb). Réglez le boulon de tension au besoin pour tendre ou relâcher la courroie.

Entretien de la dessoucheuse

Remplacement des dents

Périodicité des entretiens: À chaque utilisation ou une fois par jour—Vérifiez l'état des dents; pivotez ou remplacez celles qui sont usées ou endommagées et serrez les écrous de toutes les dents.

Les dents subissent une usure considérable et doivent être pivotées ou remplacées périodiquement (Figure 27). Avant de les faire pivoter ou de les remplacer, inspectez chaque support de dent sur le disque, y compris les méplats qui empêchent les dents de tourner. Si le support de dent est endommagé, remplacez le disque. Serrez les écrous à un couple de 68 N·m (50 pi-lb) pour toutes les dents que vous ne pivotez ou ne remplacez pas.

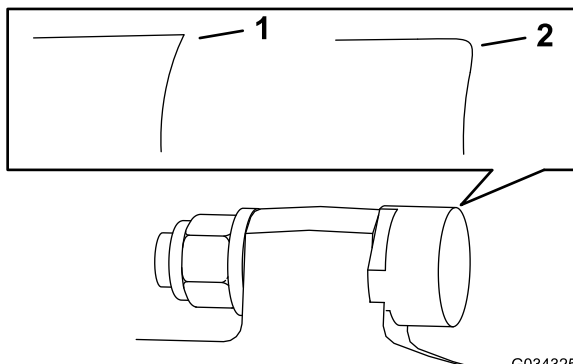

Figure 27

- 1. Dent pointue
- 2. Dent usée

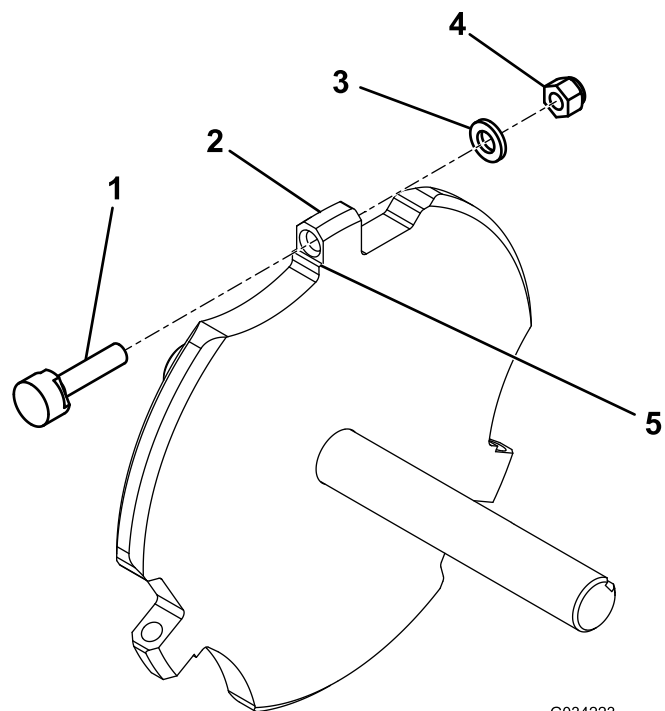

Figure 28

- 1. Dent
- 2. Support de dent
- 3. Rondelle
- 4. Écrou
- 5. Méplat

Chaque dent est indexée avec 3 positions vous permettant de la faire pivoter deux fois pour exposer un tranchant neuf avant que son remplacement soit nécessaire. Pour faire pivoter une dent, desserrez son écrou de fixation (Figure 28). Poussez la dent en avant et tournez-la d'un tiers de tour pour faire passer un bord neuf à l'extérieur. Serrez l'écrou de fixation de la dent à 68 N·m (50 pi-lb).

Pour remplacer une dent, enlevez l'écrou de fixation et montez une dent neuve, une rondelle et l'écrou au même emplacement (Figure 28). Serrez l'écrou de fixation de la dent à 68 N·m (50 pi-lb).

Nettoyage

Nettoyage des débris sur la machine

La durée de vie de la machine est accrue par un nettoyage et un lavage réguliers. Nettoyez la machine immédiatement après chaque utilisation, avant que la saleté ait le temps de durcir.

Avant le nettoyage, vérifiez que le bouchon du réservoir de carburant est bien serré pour prévenir toute infiltration d'eau dans le réservoir.

Si vous utilisez un jet haute pression, veillez à ne pas endommager les autocollants de sécurité, les panneaux d'instruction et le moteur

Important: Lubrifiez les roulements du disque de coupe après le nettoyage.

Dépistage des défauts

Problème	Cause possible	Mesure corrective
Le moteur ne démarre pas.	<ol style="list-style-type: none"> 1. La barre de sécurité est en position ARRÊT. 2. Si votre modèle est équipé d'un moteur doté d'une commande Marche/Arrêt, placez la commande en position ARRÊT. 3. Le robinet d'arrivée de carburant est fermé. 4. Le starter est ouvert. 5. Le réservoir de carburant est vide. 6. Le fil de la bougie est mal branché ou est débranché. 	<ol style="list-style-type: none"> 1. Serrez la barre de sécurité contre le guidon. 2. Placez la commande en position MARCHÉ. 3. Ouvrez le robinet d'arrivée de carburant. 4. Fermez le starter pour démarrer le moteur à froid. 5. Faites le plein de carburant frais. 6. Vérifiez l'écartement des électrodes et nettoyez ou remplacez la bougie.
Le moteur ne tourne pas régulièrement.	<ol style="list-style-type: none"> 1. Le starter est fermé. 2. Le filtre à air est colmaté. 3. La conduite de carburant est bouchée. 4. De l'eau ou des contaminants sont présents dans le carburant. 5. Les bougies sont usées ou calaminées. 	<ol style="list-style-type: none"> 1. Ouvrez le starter. 2. Nettoyez ou remplacez le filtre à air. 3. Nettoyez la cuvette de décantation. 4. Vidangez le réservoir de carburant et remplissez-le de carburant neuf. 5. Vérifiez l'écartement des électrodes et nettoyez ou remplacez la bougie.
La courroie glisse ou se déchausse des poulies.	<ol style="list-style-type: none"> 1. La tension de la courroie est insuffisante. 	<ol style="list-style-type: none"> 1. Ajustez la tension des courroies. Réduisez la profondeur de coupe.
Le disque de coupe ne tourne pas.	<ol style="list-style-type: none"> 1. Le régime moteur est insuffisant pour activer l'embrayage centrifuge. 2. La tension de la courroie est insuffisante. 3. Les patins d'embrayage sont usés. 	<ol style="list-style-type: none"> 1. Placez la commande d'accélérateur en position ENGAGÉE. 2. Ajustez la tension des courroies. 3. Remplacez l'embrayage.
Le disque de coupe continue de tourner.	<ol style="list-style-type: none"> 1. Charge excessive du moteur. 2. La courroie est déchaussée des poulies ou cassée. 3. Les ressorts d'embrayage sont affaiblis ou cassés. 	<ol style="list-style-type: none"> 1. Placez la commande d'accélérateur en position DÉSENGAGÉE. 2. Remplacez la courroie d'entraînement. 3. Remplacez l'embrayage.
Le frein de stationnement ne reste pas serré.	<ol style="list-style-type: none"> 1. Le frein de stationnement est dérégulé. 2. Les plaquettes de frein sont usées. 	<ol style="list-style-type: none"> 1. Réglez le frein de stationnement. 2. Remplacez les plaquettes de frein.

Remarques:

Proposition 65 de Californie – Information concernant cet avertissement

En quoi consiste cet avertissement?

Certains produits commercialisés présentent une étiquette d'avertissement semblable à ce qui suit :



AVERTISSEMENT : Risque de cancer et de troubles de la reproduction –
www.p65Warnings.ca.gov.

Qu'est-ce que la Proposition 65?

La Proposition 65 s'applique à toute société exerçant son activité en Californie, qui vend des produits en Californie ou qui fabrique des produits susceptibles d'être vendus ou importés en Californie. Elle stipule que le Gouverneur de Californie doit tenir et publier une liste des substances chimiques connues comme causant des cancers, malformations congénitales et/ou autres troubles de la reproduction. Cette liste, qui est mise à jour chaque année, comprend des centaines de substances chimiques présentes dans de nombreux objets du quotidien. La Proposition 65 a pour objet d'informer le public quant à l'exposition à ces substances chimiques.

La Proposition 65 n'interdit pas la vente de produits contenant ces substances chimiques, mais impose la présence d'avertissements sur tout produit concerné, sur son emballage ou sur la documentation fournie avec le produit. D'autre part, un avertissement de la Proposition 65 ne signifie pas qu'un produit est en infraction avec les normes ou exigences de sécurité du produit. D'ailleurs, le gouvernement californien a clairement indiqué qu'un avertissement de la Proposition 65 « n'est pas une décision réglementaire quant au caractère « sûr » ou « dangereux » d'un produit ». Bon nombre de ces substances chimiques sont utilisées dans des produits du quotidien depuis des années, sans aucun effet nocif documenté. Pour plus de renseignements, rendez-vous sur <https://oag.ca.gov/prop65/faqs-view-all>.

Un avertissement de la Proposition 65 signifie qu'une société a soit (1) évalué l'exposition et conclu qu'elle dépassait le « niveau ne posant aucun risque significatif »; soit (2) choisi d'émettre un avertissement simplement sur la base de sa compréhension quant à la présence d'une substance chimique de la liste, sans tenter d'en évaluer l'exposition.

Cette loi s'applique-t-elle de partout?

Les avertissements de la Proposition 65 sont exigés uniquement en vertu de la loi californienne. Ces avertissements sont présents dans tout l'état de Californie, dans des environnements très variés, notamment mais pas uniquement les restaurants, magasins d'alimentations, hôtels, écoles et hôpitaux, et sur un vaste éventail de produits. En outre, certains détaillants en ligne et par correspondance fournissent des avertissements de la Proposition 65 sur leurs sites internet ou dans leurs catalogues.

Comment les avertissements de Californie se comparent-ils aux limites fédérales?

Les normes de la Proposition 65 sont souvent plus strictes que les normes fédérales et internationales. Diverses substances exigent un avertissement de la Proposition 65 à des niveaux bien inférieurs aux limites d'intervention fédérales. Par exemple, la norme de la Proposition 65 en matière d'avertissements pour le plomb se situe à 0,5 µg/jour, soit bien moins que les normes fédérales et internationales.

Pourquoi l'avertissement ne figure-t-il pas sur tous les produits semblables?

- Pour les produits commercialisés en Californie, l'étiquetage Proposition 65 est exigé, tandis qu'il ne l'est pas sur des produits similaires commercialisés ailleurs.
- Il se peut qu'une société impliquée dans un procès lié à la Proposition 65 et parvenant à un accord soit obligée d'utiliser les avertissements de la Proposition 65 pour ses produits, tandis que d'autres sociétés fabriquant des produits semblables peuvent ne pas être soumises à cette obligation.
- L'application de la Proposition 65 n'est pas uniforme.
- Certaines sociétés peuvent choisir de ne pas indiquer d'avertissements car elles considèrent qu'elles n'y sont pas obligées au titre de la Proposition 65; l'absence d'avertissements sur un produit ne signifie pas que le produit ne contient pas de substances de la liste à des niveaux semblables.

Pourquoi cet avertissement apparaît-il sur les produits Toro?

Toro a choisi de fournir aux consommateurs le plus d'information possible afin qu'ils puissent prendre des décisions éclairées quant aux produits qu'ils achètent et utilisent. Toro fournit des avertissements dans certains cas d'après ses connaissances quant à la présence de l'une ou plusieurs des substances chimiques de la liste, sans en évaluer le niveau d'exposition, car des exigences de limites ne sont pas fournies pour tous les produits chimiques de la liste. Bien que l'exposition avec les produits Toro puisse être négligeable ou parfaitement dans les limites « sans aucun risque significatif », par mesure de précaution, Toro a décidé de fournir les avertissements de la Proposition 65. De plus, si Toro ne fournit pas ces avertissements, elle pourrait être poursuivie en justice par l'État de Californie ou par des particuliers cherchant à faire appliquer la Proposition 65, et donc assujettie à d'importantes pénalités.