

Kit leviers de commande à hauteur réglable

Tondeuse autoportée

N° de modèle 138-6020

Instructions de montage

Pièces détachées

Reportez-vous au tableau ci-dessous pour vérifier si toutes les pièces ont été expédiées.

Description	Qté	Utilisation
Aucune pièce requise	–	Préparation de la machine.
Levier de commande droit Levier de commande gauche	1 1	Montage des leviers de commande à hauteur réglable.
Aucune pièce requise	–	Réglage de la position du levier de commande.

Préparation de la machine

1. Garez la machine sur un sol plat et horizontal.
2. Amenez les leviers de commande de déplacement en position de **VERROUILLAGE AU POINT MORT**.
3. Serrez le frein de stationnement.
4. Coupez le moteur et enlevez la clé de contact.

g037289
g037289

Figure 1

Montage des leviers de commande à hauteur réglable

1. Retirez les 2 boulons existants sur chaque levier de commande (Figure 2).

Remarque: Conservez les fixations.

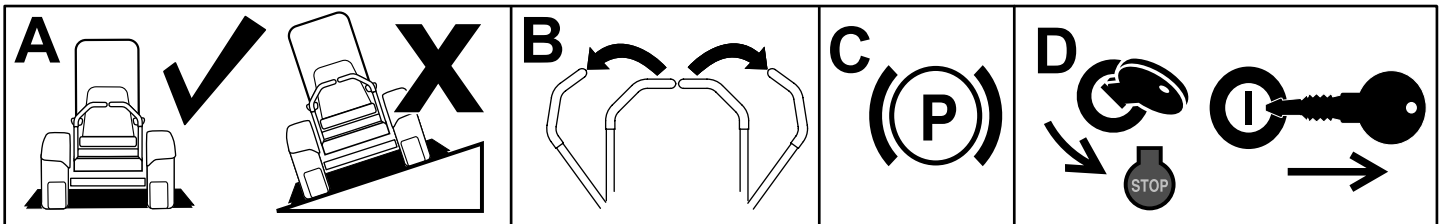
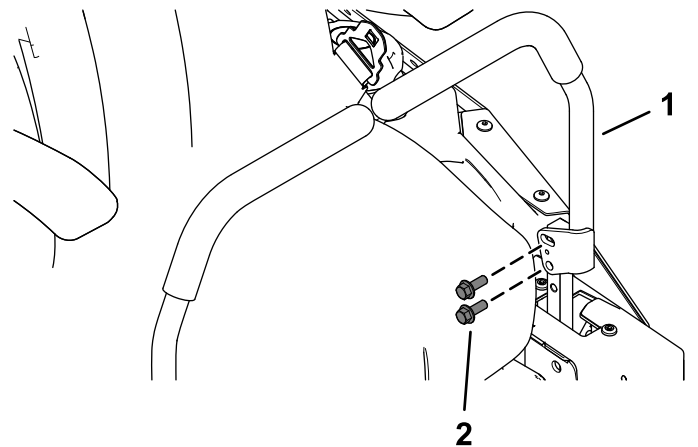

g248240

Figure 2

1. Levier de commande
2. Boulon existant



2. Retirez les leviers de commande existants (Figure 2).
3. Fixez légèrement chaque levier de commande à hauteur réglable avec les 2 boulons retirés précédemment.
 - Pour augmenter la hauteur du levier de 2,5 cm (1 po), installez les 2 boulons dans le groupe de trous inférieurs (Figure 3).

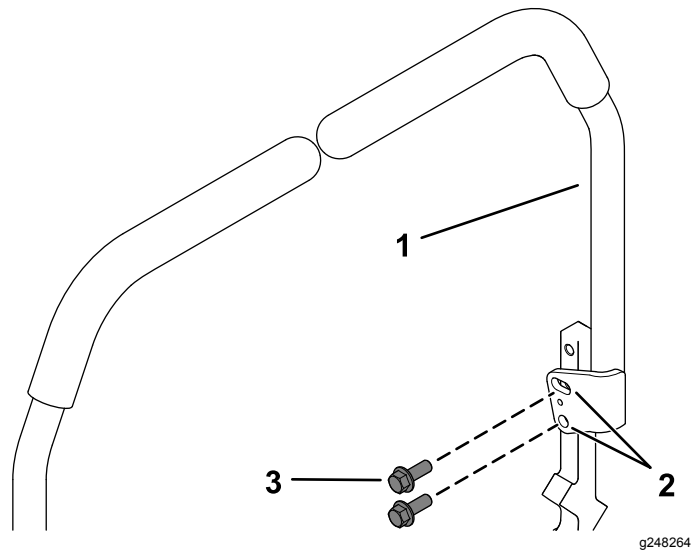

Figure 3

1. Levier de commande à hauteur réglable
2. Groupe de trous inférieur
3. Boulon

- Pour augmenter la hauteur du levier de 5,7 cm (2,25 po), placez les 2 boulons dans le groupe de trous supérieur (Figure 4).

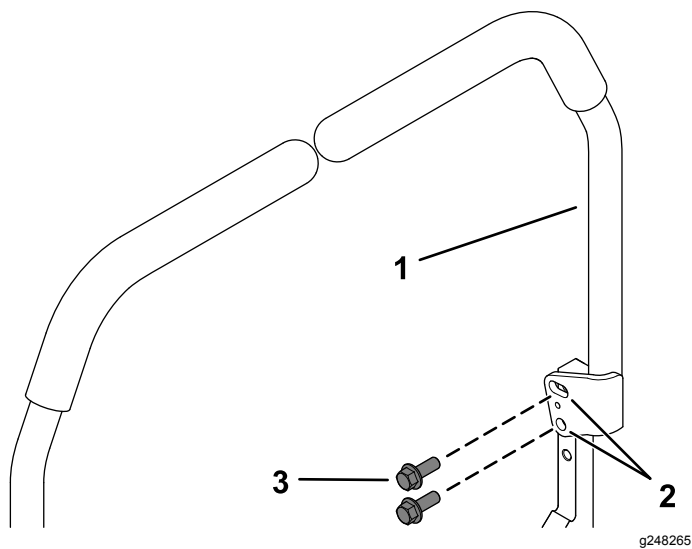

Figure 4

1. Levier de commande à hauteur réglable
2. Groupe de trous supérieur
3. Boulon

Réglage de la position du levier de commande

1. Avancez ou reculez le levier à la position voulue dans le trou allongé (Figure 5).

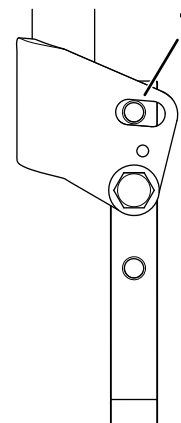

Figure 5

g248266

1. Trou allongé
2. Serrez les boulons de montage à 41 N·m (30 pi-lb).