



## **Electric Trimmer**

**8-Inch Cutting Width**

Model No. 51231—89000001 & Up

## **Taille-bordures électrique**

**Largeur de coupe 20 cm (8 po.)**

Modèle No. 51231—89000001 et suivants

## **Recortadora eléctrica**

**Anchura de corte de 20 cm (8 pulg.)**

Modelos N. 51231—89000001 y siguientes

**Operator's Manual  
Manuel de L'Utilisateur  
Manual del Operador**

# Safety

**WARNING—To reduce the risk of fire, electric shock or injury, follow these safety instructions.**

## Read All Instructions

**It is essential that you or any other operator of the appliance read and understand the contents of this manual before operating the appliance. Pay particular attention to the safety alert symbol  $\triangle$  which means CAUTION, WARNING OR DANGER — “personal safety instruction.” FAILURE TO COMPLY WITH INSTRUCTION MAY RESULT IN PERSONAL INJURY, RISK OF FIRE OR ELECTRICAL SHOCK.**

- Avoid Dangerous Environment—Don’t use appliances in damp or wet locations.
- Don’t Use In Rain.
- Keep Children Away—All visitors should be kept at a distance from work area.
- Dress Properly—Do not wear loose clothing or jewelry. They can be caught in moving parts. Use of rubber gloves and substantial footwear is recommended when working outdoors. Wear protective hair covering to contain long hair.
- Use Safety Glasses—Always use face or dust mask if operation is dusty. Safety glasses are available at most retail stores.
- Use Right Appliance—Do not use the appliance for any job except that for which it was intended.
- Ground Fault Circuit Interrupter (GFCI) protection should be provided on the circuit(s) or outlet(s) to be used for the gardening appliance. Receptacles are available having built-in GFCI protection and may be used for this measure of safety.
- **WARNING**—To reduce the risk of electrical shock, use only an approved UL (CSA in Canada) extension cord suitable for outdoor use, such as an extension cord of cord type SW-A, SOW-A, STW-A, STOW-A, SJW-A, SJOW-A, SJTW-A or SJTOW-A.
- Extension Cord—Make sure your extension cord is in good condition. When using an extension cord, be sure to use one heavy enough to carry the current your product will draw. An undersized extension cord will cause a drop in line voltage resulting in loss of power and overheating. The Extension Cord Chart shows the correct size to use depending on cord length and nameplate ampere rating. If in doubt, use the next heavier gage. The smaller the gage number, the heavier the cord. To reduce the risk of disconnection of appliance from extension cord during operating, secure the cord as described in this manual.

EXTENSION CORD CHART		
If length of extension cord is less than or equal to:	100 ft.	150 ft.
Assure wire size gage (A.W.G.) in cord is:	16	14

**Note:** Use of an extension cord over 150 feet is not recommended.

- To reduce the risk of electric shock, this appliance has a polarized plug (one blade is wider than the other) (Fig. 2) and will require the use of a polarized extension cord. The appliance plug will fit into a polarized extension cord only one way. If the plug does not fit fully into the extension cord, reverse the plug. If the plug still does not fit, obtain a correct

polarized extension cord. A polarized extension cord will require the use of a polarized wall outlet. This plug will fit into the polarized wall outlet only one way. If the plug does not fit fully into the wall outlet, reverse the plug. If the plug still does not fit, contact a qualified electrician to install the proper wall outlet. Do not change the equipment plug, extension cord receptacle, or extension cord plug in any way.

- Avoid Unintentional Starting—Do not carry plugged-in appliance with finger on switch. Be sure switch is off when plugging in.
- Don’t Abuse Cord—Never carry appliance by cord or yank it to disconnect from receptacle. Keep cord from heat, oil, and sharp edges.
- Keep grass shield in place and in working order.
- Keep hands and feet away from cutting area.
- Don’t Force Appliance—It will do the job better and with less likelihood of a risk of injury at the rate for which it was designed.
- Don’t Overreach—Keep proper footing and balance at all times.
- Stay Alert – Watch what you are doing. Use common sense. Do not operate appliance when you are tired.
- Disconnect Appliance—Disconnect the appliance from the power supply when not in use or before servicing.
- Store Idle Appliances Indoors—When not in use, appliances should be stored indoors in dry, and high or locked-up place - out of the reach of children.
- Maintain Appliance With Care –Follow instructions for changing accessories. Inspect appliance periodically, and if damaged, have it repaired by an Authorized Toro Service Dealer. Inspect extension cords periodically and replace if damaged. Keep handles dry, clean, and free from oil and grease. Trimmer requires no lubrication.
- Check Damaged Parts – Before further use of the appliance, a guard or other part that is damaged should be carefully checked to determine that it will operate properly and perform its intended function. Check for alignment of moving parts, binding of moving parts, breakage of parts, mounting, and any other condition that may affect its operation. A guard or other part that is damaged should be properly repaired or replaced by an authorized service center unless indicated elsewhere in this manual.
- When servicing use only identical TORO replacement parts.

## SAVE THESE INSTRUCTIONS

# Safety and Instruction Decals



Safety decals and instructions are easily visible to the operator and are located near any area of potential danger. Replace any decal that is damaged or lost.

<p><b>⚠ WARNING: OBJECTS CAN BE THROWN BY THE TRIMMER. THROWN OBJECTS COULD CAUSE INJURY TO THE OPERATOR OR BYSTANDERS.</b> • Always wear eye &amp; leg protection. • Keep people &amp; pets away from trimming area. <b>PERSONAL INJURY COULD BE CAUSED BY CONTACT WITH ROTATING CUTTING LINE.</b> • Keep all parts of your body clear. • Do not operate without grass shield in place. • Unplug unit before cleaning or servicing. • Use only .050" nylon monofilament cutting line. <b>TO AVOID PERSONAL INJURY:</b> • Read and understand operator's manual. • To reduce risk of electric shock, do not expose unit to water. • When servicing use only identical replacement parts.</p>	<p><b>⚠ ADVERTENCIA: LA RECORTADORA PUEDE ARROJAR OBJETOS. ESTOS OBJETOS PUEDEN CAUSAR LESIONES AL OPERADOR Y A LAS PERSONAS PRESENTES.</b> • Utilice siempre protección para los ojos y las piernas. • Mantenga a las personas y a las mascotas alejadas del área de recorte. <b>SE PUEDEN PRODUCIR LESIONES PERSONALES SI SE ENTRA EN CONTACTO CON LA LÍNEA DE CORTE GIRATORIA.</b> • Mantenga todas las partes de su cuerpo alejadas de la línea de corte. • No la maneje sin tener instalado un resguardo contra el césped. • Desenchufe la unidad antes de limpiarla o darle servicio. • Utilice solamente una línea de corte de monofilamento de nylon de 0.050 pulgadas. <b>PARA EVITAR LESIONES PERSONALES:</b> • Lea y entienda el manual del operador. • Para reducir el riesgo de descarga eléctrica, no exponga la unidad al agua. • Cuando le de servicio utilice solamente piezas de repuesto idénticas.</p>	<p><b>⚠ AVERTISSEMENT: DES OBJETS PEUVENT ÊTRE PROJÉTÉS PAR LE COUPE-BORDURE. LES OBJETS PROJÉTÉS PEUVENT PROVOQUER DES BLESSURES À L'UTILISATEUR OU À SON ENTOURAGE.</b> • Toujours porter des dispositifs de protection pour les yeux et les jambes. • Interdire la zone de travail aux autres personnes et aux animaux domestiques. <b>LE FIL ROTATIF COUPANT PEUT CAUSER DES BLESSURES EN CAS DE CONTACT.</b> • Garder ses distances avec le fil. • Ne pas faire fonctionner sans le chasse-herbe en place. • Débrancher l'appareil avant de le nettoyer ou le réparer. • Utiliser uniquement un fil de coupe mono-filament en nylon de 1,3 mm. <b>COMMENT EVITER LES BLESSURES:</b> • Lire attentivement le manuel de l'utilisateur. • Ne pas exposer à l'eau afin d'éviter les risques d'électrocution. • Pour le dépannage, n'utiliser que des pièces de rechange identiques.</p>
--	--	--

The Toro Company Bloomington, MN, U.S.A.  
 8 inch Cut Trimmer/Recortadora de césped/ Coupe-bordure de 20,3 cm. Modelo/Modelo Modelo N° 51251. 20V A.C. 20 A. 60 Hz  
 SERIAL #NUMERO DE SERIE

LISTED 6970 DOUBLE INSULATED  
 LISTADA 6970 AISLAMIENTO DOBLE  
 KOKOCCOLE 6970 DOUBBLE ISOLATION  
 Le spool replacement use 100 model 6970 for replacement la bobine  
 utilise le modèle 6970 de Toro pour le remplacement de la bobine. Utilisez  
 le modèle 1000 N 6970. Manduca/Coupe-bordure US. Fabricant américain  
 dopo le parti di ricambio utilizzare il modello 1000 N 6970. Utilizzare  
 dopo le parti di ricambio utilizzare il modello 1000 N 6970. Utilizzare

**ON TUBE**  
**(Part No. 93-4464)**

## Before Starting

1. Make sure spool cap is securely snapped in place. If not, align cap tabs with slots in cutter head, press tabs in and push down cap and spool to lock cap in place (Fig. 7).

**CAUTION**

**POTENTIAL HAZARD**

- Cap may loosen during shipment. A loose or improperly installed cap or spool could fly off trimmer.

**WHAT CAN HAPPEN**

- Contact with a thrown spool or cap could cause injury to operator or bystanders.

**HOW TO AVOID THE HAZARD**

- Be sure spool and cap are fully secured before operating the unit. Replace spool if it is damaged or if cap does not securely snap onto cutter head.
- Keep bystanders and pets away from trimming area.

## Operation

**WARNING**

**POTENTIAL HAZARD**

- Objects can be thrown by the trimmer while it is in operation.

**WHAT CAN HAPPEN**

- Thrown objects could cause injury to the operator or bystanders.

**HOW TO AVOID THE HAZARD**

- Always wear safety goggles or other suitable eye protection, long pants and shoes while operating trimmer.
- Keep people and pets away from trimming area.

To reduce line wear or breakage, follow these trimming techniques.

- Inspect area to be trimmed for any wire, rope or string-like matter which could become entangled in the rotating line. Pick up any objects or debris that could be thrown by the trimmer.
- Trim only when grass and weeds are dry.
- Slowly move unit in and out of area being cut, maintaining unit at desired cutting height. Use a forward-backward or side-to-side motion (Fig. 4 & 5).
- Grass in excess of eight inches tall or small weeds should be cut by cutting from the top to the bottom in small increments.
- **DO NOT FORCE THE UNIT.** Allow the very *tip* of the nylon line to do the cutting (especially along walls).
- The tip of the cutting line will wear during use and reduce the cutting swath. If the line is not advanced occasionally, it will wear down to the eyelet. When the trimmer stops, the line

## Securing Extension Cord

**Note:** Use only a UL listed (CSA certified in Canada) extension cord recommended for outdoor use. Refer to Extension Cord Chart on page 1.

1. Secure extension cord as shown in Figure 3.

tends to **relax** and **may retract into the cutter head**. Should this occur, remove spool, refeed the line through eyelet, and reassemble spool to trimmer.

- After each use, feed out some line to prevent line from retracting into cutting head.
- **NEVER drag the trimmer spool on the ground while trimming.**

## **WARNING**

### **POTENTIAL HAZARD**

- When using trimmer, objects may be thrown in operator's or bystander's direction.

### **WHAT CAN HAPPEN**

- Thrown objects could cause injury to the operator or bystanders.

### **HOW TO AVOID THE HAZARD**

- Always wear safety goggles or other suitable eye protection, long pants and shoes while operating trimmer.
- Keep people and pets away from trimming area.

## Lengthening Cutting Line

1. To lengthen line, tap spool on the ground while the motor continues to run (Fig. 6); **do not hold it on the ground**. The cutting knife attached to the shield will cut the line to the proper length.

**Note:** To help prevent line tangle, tap only once to lengthen line. If additional line is required, wait a few seconds before retapping trimmer head. Do not allow line to wear too short. Keep line length at full cutting diameter as much as possible.

## Replacing Cutting Line

For best performance, use only Toro spools. Prewound replacement spools can be purchased from your local Toro retailer.

## **CAUTION**

### **POTENTIAL HAZARD**

- Use of line other than proper monofilament cutting line could cause personal injury.

### **WHAT CAN HAPPEN**

- Metal wire, rope or other string-like substances could cut through clothes, skin, etc. and cause personal injury.

### **HOW TO AVOID THE HAZARD**

- Do not use any type of metal wire, rope or other string-like substance.
- Use only **TORO .050" dia. nylon monofilament cutting line, 30 feet maximum.**

## **WARNING**

### **POTENTIAL HAZARD**

- When trimmer is in operation, the cutting head is rotating.

### **WHAT CAN HAPPEN**

- Contact with rotating cutting head could cause personal injury.

### **HOW TO AVOID THE HAZARD**

- Always be sure cutting head has completely stopped rotating and trimmer is unplugged before inverting trimmer.
- Never activate trimmer when it is in an inverted position.

1. Disconnect trimmer from power source.
2. To remove empty spool, invert trimmer, place hand over spool and press in tabs on each side of cap (Fig. 7).
3. If there is any line on spool, hold free end of line with one hand to prevent spool from unraveling and with other hand grasp spool and lift off spool and cap together (Fig. 8).

**Note:** If spring falls off cutter head during this procedure, reinstall spring before reinstalling spool and cap.

4. Thoroughly clean cutter head. Inspect for any damaged or worn parts.
5. Unwind no more than three inches of line from new spool. Hold line and spool to prevent unraveling.
6. Place cap on spool.
7. Insert line into eyelet (Fig. 7) and hold line with one hand while using your other hand to place spool and cap on spring. Align cap tabs with slots in cutter head, press in tabs and push down cap and spool to lock cap in place (Fig. 7).

**Note:** Spool may need to be rotated slightly to allow it to be fully installed.

## **CAUTION**

### **POTENTIAL HAZARD**

- An improperly installed cap or spool could fly off trimmer.

### **WHAT CAN HAPPEN**

- Contact with a thrown spool or cap could cause injury to operator or bystanders.

### **HOW TO AVOID THE HAZARD**

- Be sure spool and cap are fully secured before operating the unit. Replace spool if it is damaged or if cap does not securely snap onto cutter head.
- Keep bystanders and pets away from trimming area.

8. If line should tangle or break at eyelet, unplug trimmer, remove spool, refeed the line through eyelet, and reassemble spool to trimmer.
9. The spool may wear during normal use of the line advance feature and may require occasional replacement. Replacement spools are available through your TORO retailer. See page 4 for accessories.

# Rewinding Empty Spools

Replacement line can be purchased from your local Toro retailer.

1. Hook one end of line into slot on spool, **allowing no more than 1/8" to protrude. Push end of line all the way to the inner end of slot.** Wind line in direction of arrow on spool in level rows between spool flanges (Fig. 9).

Trimmer will not function properly if:

- line is wound in the wrong direction
- end of line protrudes more than 1/8" at inner end of slot
- line is wound beyond outer edges of spool

- Check and tighten all fasteners. If any part is damaged or lost, repair or replace it.
- Scrape debris away from air intake vents in both sides of motor housing (Fig. 10).

**IMPORTANT: Keeping air intake vents free of grass and debris prevents motor overheating and possible failure.**

**IMPORTANT: To avoid damaging shield when storing trimmer, rest trimmer on cutter head or motor housing or hang trimmer from handle(s). DO NOT REST TRIMMER ON GRASS SHIELD. THE GRASS SHIELD MAY WARP AND INTERFERE WITH CUTTING LINE.**

- Any other servicing should be performed by an authorized Toro Service Dealer.

## Maintenance

 **WARNING**

**POTENTIAL HAZARD**

- There is the possibility that trimmer could be inadvertently started when the extension cord is plugged into an electrical socket.

**WHAT CAN HAPPEN**

- Inadvertent starting could cause personal injury to operator or bystanders.

**HOW TO AVOID THE HAZARD**

- Always be sure your trimmer is unplugged and the cutting head has stopped rotating before attempting any maintenance or repairs.

- To keep the exterior clean, wipe it with a damp cloth. **Never hose unit down.**
- Wipe or scrape clean the cutter head and spool area any time there is an accumulation of dirt or cuttings.

## Accessories

REPLACEMENT PART NUMBERS		
Prewound Spool	Empty Spool	Coil of Cutting Line
Model #88170	Part #73-8240	30' of .050" Model #88011

## Toro Service Support

If your unit requires service or maintenance, your nearest TORO Master Service Dealer (U.S. only) is the best dealer to assist you. Refer to the "Yellow Pages" of your local telephone directory in the section titled "Lawn Mowers." TORO Master Service Dealers are listed under the TORO trademark. If you need help locating a TORO Master Service Dealer near you, call 1-800-421-9684 (U.S. only) for assistance.

### The Toro Promise

A Full Two Year Residential Use Warranty  
For the United States, Canada and Mexico

The Toro Company warrants this TORO Product for two years against defects in material or workmanship. To receive a replacement or repair, at Toro's option, just return the complete unit, postage prepaid, to the seller. (U.S. customers ONLY may return their unit, with proof of purchase, to any TORO Master Service Dealer or the TORO Service Center, 5300 Shoreline Blvd., Mound, MN 55364.) This warranty covers product defects only. **It does not cover incidental or consequential damages. Some states do not allow the exclusion or limitation of incidental or consequential damages, so the above limitation may not apply to you.** This warranty gives you specific rights, and you may have other rights which vary from state to state. If all other remedies fail, you may contact us at The Toro Company, Customer Service Department, 8111 Lyndale Ave S, Bloomington, MN, 55420-1196. (Do not return defective product to this address.)

### COUNTRIES OTHER THAN THE UNITED STATES, CANADA OR MEXICO

Customers who have purchased TORO products exported from the United States, Canada or Mexico should contact their TORO Distributor (Dealer) to obtain guarantee policies for your country, province or state. If for any reason you are dissatisfied with your Distributor's service or have difficulty obtaining guarantee information, contact the TORO importer.

## Sécurité

**AVERTISSEMENT** : pour réduire les risques d'incendie, de choc électrique ou de blessure, respecter les consignes de sécurité ci-dessous.

### Lire attentivement toutes les instructions

**Il est essentiel que vous ou tout autre utilisateur de l'aspirateur/souffleur lisiez et compreniez le contenu de ce manuel avant d'utiliser l'appareil. Prêter une attention particulière aux textes marqués du symbole de sécurité  $\Delta$  indiquant les mises en garde telles que ATTENTION, AVERTISSEMENT ou DANGER. TOUT MANQUEMENT À SE CONFORMER À CES INSTRUCTIONS PEUT ENTRAÎNER DES DOMMAGES CORPORELS, UN RISQUE D'INCENDIE OU D'ÉLECTROCUTION.**

- Éviter les situations dangereuses. Ne pas utiliser l'appareil dans des endroits humides ou mouillés.
- Ne pas utiliser l'appareil sous la pluie.
- Tenir les enfants à distance. Ne laisser personne approcher de la zone de travail.
- Porter des vêtements appropriés. Ne pas porter de vêtements amples ou de bijoux risquant de s'accrocher dans les pièces en mouvement. Le port de gants de caoutchouc et de bonnes chaussures est conseillé pour le travail à l'extérieur. Nouer et couvrir les cheveux longs pour qu'ils ne risquent pas d'être pris dans l'appareil.
- Porter des lunettes de protection. Toujours porter un masque anti-poussière si le travail soulève de la poussière. Ces articles sont en vente chez la plupart des détaillants.
- Utiliser l'appareil approprié. Ne jamais utiliser un appareil pour effectuer un travail pour lequel il n'est pas conçu.
- Prévoir un coupe-circuit de mise à la terre accidentelle (protection GFCI) dans les circuits ou les prises utilisés par l'appareil de jardinage. Employer par exemple des prises à protection GFCI intégrée, disponibles dans le commerce.
- **ATTENTION:** Pour éviter les risques d'électrocution, utiliser exclusivement un prolongateur convenant pour l'utilisation à l'extérieur, par exemple de type SW-A, SOW-A, STW-A, STOW-A, SJW-A, SJOW-A, SJTW-A, ou SJTOW-A.
- Cordon prolongateur - S'assurer que le cordon est en bon état. Utiliser un prolongateur d'une section suffisante pour le courant absorbé par l'appareil, afin d'éviter la perte de puissance et le risque de surchauffe dus à une baisse de tension excessive dans le cordon. Le tableau des cordons prolongateurs indique le calibre recommandé en fonction de la longueur du cordon et de l'ampérage nominal spécifié sur la plaque signalétique de l'appareil. En cas de doute, utiliser un cordon plus gros. Plus le cordon est gros, plus le numéro de calibre américain (A.W.G) correspondant est petit. Pour réduire le risque d'arrachage du cordon durant le travail, utiliser le système d'accrochage décrit dans ce manuel.

TABLEAU DES CORDONS PROLONGATEURS		
Si la longueur du prolongateur est inférieure ou égale à:	30,5 m (100 pi.)	46 m (150 pi.)
S'assurer que le calibre (A.W.G.) du cordon est de:	16	14

**Remarque:** L'usage d'un cordon prolongateur de plus de 46 m (150 pi.) est déconseillé.

- Pour réduire les risques d'électrocution, cet appareil est équipé d'une fiche polarisée (dont une broche est plus large que l'autre) (Fig. 2), à utiliser avec un cordon prolongateur polarisé. La fiche de l'appareil ne peut rentrer dans la fiche femelle d'un prolongateur polarisé que dans un sens. Si elle ne rentre pas dans un sens, essayer dans l'autre. Si elle ne rentre pas non plus dans l'autre sens, se procurer un autre prolongateur polarisé, de type approprié. Le prolongateur polarisé doit être branché dans une prise de courant polarisée. La fiche mâle du prolongateur polarisé ne peut s'enficher dans une prise de courant polarisée que dans un sens. Si elle ne rentre pas dans un sens, essayer dans l'autre. Si elle ne rentre toujours pas, s'adresser à un électricien qualifié pour qu'il place une prise de courant appropriée. La fiche de l'appareil et les fiches du prolongateur ne peuvent en aucun cas être modifiées.
- Éviter la mise en marche accidentelle - Ne pas garder le doigt sur le commutateur lorsqu'on porte l'appareil branché. Avant de brancher l'appareil, s'assurer que le commutateur est en position d'arrêt (off).
- Prendre soin du cordon - Ne pas soulever l'appareil par le cordon ou le débrancher en tirant sur le cordon. Tenir le cordon à l'abri des températures extrêmes, de l'huile et des angles vifs.
- Veiller à ce que le pare-herbe soit toujours en place et en bon état.
- Ne pas approcher les mains ou les pieds de la zone de coupe.
- Ne pas forcer l'appareil - L'appareil fonctionne mieux et de manière plus sûre dans les conditions pour lesquelles il est élaboré.
- Ne pas tenter d'atteindre des endroits trop éloignés - Se maintenir toujours dans des endroits stables.
- Rester vigilant - Faire attention à ce qu'on fait. User de bon sens. Ne pas utiliser l'appareil lorsqu'on est fatigué.
- Débrancher l'appareil - Retirer la fiche de la prise de courant dès qu'on n'utilise plus l'appareil, et avant tout entretien.
- Ranger l'appareil à l'intérieur - Lorsqu'on n'utilise pas l'appareil, le ranger à l'intérieur dans un endroit sec, fermé à clé ou suffisamment haut pour être hors de portée des enfants.
- Entretenir soigneusement l'appareil - Suivre les instructions lors du changement d'accessoires. Inspecter régulièrement l'appareil et le faire réparer chez un concessionnaire Toro agréé s'il est endommagé. Vérifier régulièrement l'état des cordons prolongateurs, et les remplacer s'ils sont endommagés. Veiller à ce que les poignées soient toujours propres et sèches, sans trace d'huile ou de graisse. Le coupe-bordure ne nécessite pas de lubrification.
- Contrôler les pièces endommagées - Avant d'utiliser à nouveau l'appareil, inspecter soigneusement les protections ou autres pièces endommagées pour s'assurer qu'elles sont en état de fonctionner correctement et de remplir le rôle pour lequel elles sont destinées. Contrôler le bon alignement des pièces mobiles, l'absence de grippage, la présence éventuelle de pièces cassées, l'état des fixations, et tout autre aspect susceptible d'affecter le fonctionnement. Les pièces de garde et autres ayant été endommagées doivent être correctement réparées ou remplacées par un réparateur agréé, sauf indication contraire dans le mode d'emploi.
- Lors des réparations, utiliser exclusivement des TORO pièces de rechange d'origine.

## CONSERVER CES INSTRUCTIONS

# Décalcomanies de sécurité et instructions



Les décalcomanies de sécurité et instructions sont facilement visibles par l'opérateur et placées près des pièces potentiellement dangereuses. Remplacer toute décalcomanie endommagée ou manquante.

<p><b>⚠ WARNING: OBJECTS CAN BE THROWN BY THE TRIMMER. THROWN OBJECTS COULD CAUSE INJURY TO THE OPERATOR OR BYSTANDERS.</b> • Always wear eye &amp; leg protection. • Keep people &amp; pets away from trimming area. <b>PERSONAL INJURY COULD BE CAUSED BY CONTACT WITH ROTATING CUTTING LINE.</b> • Keep all parts of your body clear. • Do not operate without grass shield in place. • Unplug unit before cleaning or servicing. • Use only .050" nylon monofilament cutting line. <b>TO AVOID PERSONAL INJURY:</b> • Read and understand operator's manual. • To reduce risk of electric shock, do not expose unit to water. • When servicing use only identical replacement parts.</p>	<p><b>⚠ ADVERTENCIA: LA RECORTADORA PUEDE ARROJAR OBJETOS. ESTOS OBJETOS PUEDEN CAUSAR LESIONES AL OPERADOR Y A LAS PERSONAS PRESENTES.</b> • Utilice siempre protección para los ojos y las piernas. • Mantenga a las personas y a las mascotas alejadas del área de recorte. <b>SE PUEDEN PRODUCIR LESIONES PERSONALES SI SE ENTRA EN CONTACTO CON LA LÍNEA DE CORTE GIRATORIA.</b> • Mantenga todas las partes de su cuerpo alejadas de la línea de corte. • No la maneje sin tener instalado un resguardo contra el césped. • Desenchufe la unidad antes de limpiarla o darle servicio. • Utilice solamente una línea de corte de monofilamento de nylon de 0,050 pulgadas. <b>PARA EVITAR LESIONES PERSONALES:</b> • Lea y entienda el manual del operador. • Para reducir el riesgo de descarga eléctrica, no exponga la unidad al agua. • Cuando le de servicio utilice solamente piezas de repuesto idénticas.</p>	<p><b>⚠ AVERTISSEMENT: DES OBJETS PEUVENT ÊTRE PROJÉTÉS PAR LE COUPE-BORDURE. LES OBJETS PROJÉTÉS PEUVENT PROVOQUER DES BLESSURES À L'UTILISATEUR OU À SON ENTOURAGE.</b> • Toujours porter des dispositifs de protection pour les yeux et les jambes. • Interdire la zone de travail aux autres personnes et aux animaux domestiques. <b>LE FIL ROTATIF COUPANT PEUT CAUSER DES BLESSURES EN CAS DE CONTACT.</b> • Garder ses distances avec le fil. • Ne pas faire fonctionner sans le chasse-herbe en place. • Débrancher l'appareil avant de le nettoyer ou le réparer. • Utiliser uniquement un fil de coupe mono-filament en nylon de 1,3 mm. <b>COMMENT ÉVITER LES BLESSURES:</b> • Lire attentivement le manuel de l'utilisateur. • Ne pas exposer à l'eau afin d'éviter les risques d'électrocution. • Pour le dépannage, n'utiliser que des pièces de rechange identiques.</p>
--	--	--

**SUR LE MANCHE**  
(Réf. no 93-4464)

## Avant le démarrage

- Vérifier le capuchon pour s'assurer qu'il est correctement encliqueté en place. Si ce n'est pas le cas, aligner les ergots de capuchon sur les fentes de la tête de coupe, enfoncer les ergots et bloquer le capuchon et la bobine en position en appuyant dessus (Fig. 7).

**⚠ PRUDENCE**

**DANGER POTENTIEL**

- Le capuchon peut se desserrer pendant le transport. Desserrés ou mal installés le capuchon et la bobine peuvent être projetés.

**QUELS SONT LES RISQUES?**

- Le capuchon ou la bobine projetés peuvent blesser l'utilisateur ou des personnes se tenant à proximité.

**COMMENT SE PROTÉGER?**

- S'assurer que la bobine et le capuchon soient bien placés et en bon état avant d'utiliser l'appareil. Remplacer la bobine si elle est endommagée ou si le capuchon ne s'encliquette pas correctement sur la tête de coupe.
- Veiller à ce que les personnes et animaux domestiques se tiennent à l'écart de la zone de travail.

## Fixation du cordon prolongateur

**Remarque:** Utiliser exclusivement un cordon prolongateur homologué UL (certifié ACNOR au Canada) et recommandé pour l'usage extérieur. Se référer au tableau des cordons prolongateurs à la page 1.

- Placer le cordon comme illustré à la figure 3.

## Fonctionnement

**⚠ ATTENTION**

**DANGER POTENTIEL**

- Des objets peuvent être projetés par le coupe-bordure pendant son utilisation.

**QUELS SONT LES RISQUES?**

- Les objets projetés peuvent entraîner des dommages corporels à l'opérateur ou aux personnes se tenant à proximité.

**COMMENT SE PROTÉGER?**

- Porter toujours des lunettes de sécurité ou un autre protection oculaire appropriée, des pantalons longs et des chaussures lors de l'utilisation du coupe-bordure.
- Tenir les personnes et les animaux domestiques à l'écart de la zone de travail.

Pour limiter l'usure et la rupture du fil, suivre les conseils ci-dessous:

- Inspecter la surface à tailler pour y enlever toute sorte de câblage, fil ou élément de ce genre qui pourraient s'enrouler dans le fil en rotation. Ramasser tous les objets ou débris qui pourraient être projeté par le coupe-bordure.
- Ne couper l'herbe ou les mauvaises herbes que lorsqu'elles sont sèches.
- Déplacer l'appareil de long en large sur la surface à tailler, en maintenant l'appareil à la hauteur désirée. Déplacer l'appareil d'avant en arrière ou latéralement (Fig. 4 et 5).
- L'herbe qui dépasse 20 cm (8 po.) ou les mauvaises herbes de petite taille doivent être taillées en travaillant de haut en bas en petits incréments.
- NE PAS FORCER L'APPAREIL.** Permettre à la *pointe* de l'extrémité du fil de couper (particulièrement le long des murs).

- L'extrémité du fil de coupe va s'user pendant l'utilisation et provoquer une réduction de la largeur de coupe. Si le fil n'est pas avancé de temps à autre, il va s'user jusqu'à l'oeillet en métal. Lors de l'arrêt du coupe-bordure, le fil aura tendance à se **relâcher** et peut se **rétracter dans la tête de coupe**. Si cela se produit, retirer la bobine, avancer le fil dans l'oeillet et remonter la bobine dans le coupe-bordure.
- Après chaque utilisation, tirer sur le fil pour éviter qu'il ne se rétracte dans la tête de coupe.
- **Ne jamais traîner la bobine du coupe-bordure sur le sol pendant la taille.**

## PRUDENCE

### DANGER POTENTIEL

- Lors de l'utilisation du coupe-bordure, des objets peuvent être projetés dans la direction de l'opérateur.

### QUELS SONT LES RISQUES?

- Les objets projetés peuvent entraîner des dommages corporels à l'opérateur ou aux personnes se tenant à proximité.

### COMMENT SE PROTÉGER?

- Porter toujours des lunettes de sécurité ou un autre protection oculaire appropriée, des pantalons longs et des chaussures lors de l'utilisation du coupe-bordure.
- Tenir les personnes et les animaux domestiques à l'écart de la zone de travail.

## PRUDENCE

### DANGER POTENTIEL

- L'usage d'un fil de coupe autre que le fil monofilament approprié peut être dangereux.

### QUELS SONT LES RISQUES?

- Le fil métallique, la ficelle et les fils similaires peuvent couper les vêtements, la peau etc. et occasionner des blessures.

### COMMENT SE PROTÉGER?

- Ne pas utiliser de fil métallique, de ficelle ou de fils similaires.
- N'utiliser que du fil de nylon monofilament TORO de 0,05 pouce (1,27 mm) de diamètre, d'une longueur maximum de 30 pieds (9 mètres).

## ATTENTION

### DANGER POTENTIEL

- Lorsque le coupe-bordure est en cours d'utilisation, la tête de coupe est en rotation.

### QUELS SONT LES RISQUES?

- Le contact avec la tête de coupe peut entraîner des dommages corporels.

### COMMENT SE PROTÉGER?

- S'assurer que la tête de coupe est à l'arrêt total et que le coupe-bordure est débranché avant de retourner le coupe-bordure.
- Ne jamais mettre le coupe-bordure en marche quand il est retourné.

## Avancement du fil de coupe

1. Pour allonger le fil, frapper la bobine sur le sol pendant que le moteur tourne (Fig. 6), **sans la maintenir sur le sol**. La lame du pare-herbe coupera le fil à la longueur voulue.

**Remarque:** Pour éviter que le fil ne s'emmêle, ne taper qu'une seule fois pour que le fil avance. Si du fil supplémentaire est requis, attendre quelques secondes avant de retaper la tête du coupe-bordure. Empêcher le fil de trop s'user. Dans la mesure du possible, garder la longueur du fil égale à celle du plein diamètre de coupe.

## Remplacement du fil de coupe

Pour un bon résultat, utilisez exclusivement des bobines Toro. Des bobines de rechange avec fil préembobiné peuvent être achetées chez votre revendeur local Toro.

1. Débrancher le coupe-bordure.
  2. Pour retirer la bobine vide, retourner le coupe-bordure, placer la main sur la bobine et enfoncer les ergots de chaque côté du capuchon (Fig. 7).
  3. S'il y a encore du fil dans la bobine, en tenir l'extrémité avec une main pour empêcher la bobine de se dérouler et, avec l'autre main, tenir la bobine et soulever la bobine et le capuchon en même temps (Fig. 8).
- Remarque:** Si le ressort tombe de la tête de coupe pendant cette opération, le réinstaller avant de remettre la bobine et le capuchon.
4. Nettoyer complètement la tête de coupe et s'assurer qu'il n'existe pas de pièces endommagées ou usées.
  5. Ne pas dérouler plus de 8 cm (3 pouces) de fil de la nouvelle bobine. Tenir le fil et la bobine pour éviter tout déroulement.
  6. Mettre le capuchon sur la bobine.
  7. Insérer le fil dans l'oeillet de la tête de coupe (Fig. 7) et le tenir d'une main tout en plaçant la bobine et le capuchon sur le ressort. Aligner les ergots de capuchon sur les fentes de la tête de coupe, enfoncer les ergots et bloquer le capuchon et la bobine en position en appuyant dessus (Fig. 7).

**Remarque:** Il peut être nécessaire de faire pivoter la bobine légèrement pour bien la loger.



## PRUDENCE

### DANGER POTENTIEL

- Un capuchon ou une bobine incorrectement installés peuvent être projetés hors du coupe-bordure.

### QUELS SONT LES RISQUES?

- Le capuchon ou la bobine projetés peuvent blesser l'utilisateur ou des personnes se tenant à proximité.

### COMMENT SE PROTÉGER?

- S'assurer que la bobine et le capuchon soient bien placés et bon état avant d'utiliser l'appareil. Remplacer la bobine si elle est endommagée ou si le capuchon ne s'encliquette pas dans la tête de coupe.
- Veiller à ce que les personnes et animaux domestiques se tiennent à l'écart de la zone de travail.

8. Si le fil devait s'enchevêtrer ou casser à l'oeillet, débrancher le coupe-bordure, enlever la bobine, repasser le fil à travers l'oeillet et remettre la bobine sur le coupe-bordure.
9. La bobine peut s'user pendant une utilisation normale de l'avancement de fil et peut demander de temps à autre à être remplacée. Des bobines de rechange sont disponibles chez votre revendeur TORO. Voir page 9 pour les accessoires.

## Garnissage des bobines vides

Du fil de rechange peut être acheté chez votre revendeur local Toro.

1. Attacher une extrémité du fil dans la fente de la bobine, **ne permettant pas plus de 3 mm (1/8 de pouce) de dépasser**. Pousser complètement l'extrémité du fil à l'intérieur de la fente. Enrouler le fil dans la direction de la flèche sur la bobine en couches égales entre les rebords de la bobine (Fig. 9).

**Le coupe-bordure ne fonctionnera pas correctement si:**

- le fil est embobiné dans le mauvais sens;
- l'extrémité du fil dépasse de plus 3 mm à l'intérieur de la fente;
- le fil enroulé dépasse des bords de la bobine.

## Entretien

## ATTENTION

### DANGER POTENTIEL

- Il est possible que le coupe-bordure démarre accidentellement si le cordon prolongateur est branché.

### QUELS SONT LES RISQUES?

- Un démarrage accidentel peut entraîner des dommages corporels à l'opérateur et aux personnes se tenant à proximité.

### COMMENT SE PROTÉGER?

- S'assurer toujours que le coupe-bordure est débranché et que la tête de coupe est à l'arrêt total avant d'essayer d'effectuer tout entretien ou toute réparation.

- Pour maintenir l'extérieur dans un état de propreté, l'essuyer avec un chiffon humide. **Ne jamais mouiller l'unité.**
- Nettoyer ou racler la zone de la tête de coupe et la bobine chaque fois qu'il y a une accumulation de saletés et des débris.
- Vérifier et resserrer tous les dispositifs de fixation. Si l'une des pièces est endommagée ou égarée, la réparer ou la remplacer.
- Dégager les débris des trous d'admission d'air de chaque côté du carter moteur (Fig. 10).

**Important:** Le dégagement des trous d'admission d'air de l'herbe ou des débris permet au moteur de ne pas surchauffer et de ne pas tomber en panne.

**Pour éviter d'endommager le pare-herbe lors du remisage du coupe-bordure, poser le coupe-bordure sur la tête de coupe ou le carter moteur ou le pendre par sa(s) poignée(s). NE PAS LAISSER LE COUPE-BORDURE REPOSER SUR LE PARE-HERBE. LE PARE-HERBE PEUT SE VOILER OU INTERFÉRER AVEC LE FIL DE COUPE.**

- Tout autre service d'entretien ne peut être effectué que par un concessionnaire réparateur Toro.

## Accessoires

RÉFÉRENCES DES PIÈCES DE RECHANGE		
Bobine préembobinée	Bobine vide	Rouleau de fil de coupe
Modèle No 88170	Référence No 73-8240	30 pi. de 0,05 po. (9 m de 1,3 mm) Modèle No 88011

## Service après-vente Toro

Pour toute réparation ou maintenance, le plus proche revendeur TORO Master Service sera (aux Etats-Unis seulement) le meilleur conseiller. Consulter les pages jaunes de l'annuaire local, à la section "Tondeuses à gazon". La liste des noms des revendeurs TORO Master Service se trouve sous le nom de marque TORO. Si vous rencontrez des difficultés dans la recherche d'un revendeur TORO Master Service proche de chez vous, appelez le 1-800-421-9684 (aux Etats-Unis seulement).

### La promesse Toro

Garantie totale de deux ans pour usage résidentiel  
aux Etats-Unis, au Canada et au Mexique

La société Toro garantit ce produit TORO contre tout défaut de fabrication pour une période de deux ans. Pour obtenir le remplacement ou la réparation, à l'option de Toro, il suffit de retourner l'appareil complet, en port payé, au revendeur (les clients des Etats-Unis seulement peuvent retourner leur appareil à tout Concessionnaire TORO Master Service ou au centre de réparations TORO, 5300 Shoreline Blvd., Mound, MN 55364). Cette garantie couvre uniquement les défauts du produit. **Elle ne couvre pas les dommages directs ou indirects. Certains états et provinces ne permettant pas l'exclusion ou la limitation des dommages directs ou indirects, les limitations mentionnées plus haut peuvent ne pas s'appliquer à votre cas.** Cette garantie vous donne des droits spécifiques. Vous pouvez également bénéficier d'autres droits qui varient selon les états et provinces. Si toutes vos tentatives de recours échouent, vous pouvez nous contacter à : The Toro Company, Customer Service Department, 8111 Lyndale Ave S, Bloomington, MN, 55420-1195 ([ne retournez pas les produits défectueux à cette adresse](#)).

### PAYS AUTRES QUE LES ÉTATS-UNIS, LE CANADA ET LE MEXIQUE

Les consommateurs ayant acheté des produits Toro exportés des Etats-Unis, du Canada ou du Mexique devront se mettre en rapport avec leur distributeur (concessionnaire) Toro afin d'obtenir les polices de garantie pour leur pays, province ou état. Si, pour une raison quelconque, vous n'étiez pas satisfait du service de votre distributeur ou aviez des difficultés à obtenir des informations sur la garantie, contactez l'importateur TORO.

## Advertencia

**ADVERTENCIA - Para reducir el riesgo de incendio, descarga eléctrica o lesiones, respete estas instrucciones de seguridad.**

### Lea todas las instrucciones

**Es esencial que usted y todos los demás operadores del aparato lean y comprendan el contenido de este manual antes de utilizar el aparato. Preste atención especial al símbolo de alerta de seguridad  $\Delta$  que significa PRECAUCIÓN, ADVERTENCIA O PELIGRO- “instrucción para la seguridad personal”. EL HECHO DE NO OBEDECER LA INSTRUCCIÓN PUEDE RESULTAR EN LESIÓN CORPORAL, RIESGO DE INCENDIO O DESCARGA ELÉCTRICA.**

- Evitar los ambientes peligrosos-No utilizar los aparatos en lugares húmedos o mojados.
- No utilizar cuando llueve.
- Mantener alejados a los niños-Todos los espectadores deben mantenerse a una distancia prudencial de la zona de trabajo.
- Vestirse adecuadamente-No usar joyas o ropas sueltas, ya que podrían quedar atrapadas en las piezas móviles. Cuando se trabaja en el exterior, se recomienda utilizar guantes de goma y calzado resistente. Utilizar un gorro que recoja el cabello largo.
- Utilizar gafas de seguridad-Utilice siempre una mascarilla facial o antipolvo cuando trabaje en condiciones polvorosas. Las gafas de seguridad pueden adquirirse en la mayoría de las tiendas.
- Usar el aparato correcto-No use el aparato para una labor que no sea aquella para la cual se diseñó.
- El circuito(s) o el enchufe(s) que vaya a ser utilizado con el aparato de jardinería debe estar equipado con un interruptor de circuito con toma a tierra (Ground Fault Interrupter) (GFCI). Existen disponibles receptáculos con la protección GFCI incorporada, y deben ser utilizados para respetar esta medida de seguridad.
- **ADVERTENCIA:** Para evitar las descargas eléctricas, utilizar únicamente con un cable de extensión adecuado para ser utilizado al aire libre, tal como SW-A, SOW-A, STW-A, STOW-A, SJW-A, SJOW-A, SJTW-A, o SJTOW-A.
- Cable de extensión-Cerciórse de que su cable de extensión esté en buenas condiciones. Cuando se utilice un cable de extensión, asegurarse de que sea lo suficientemente grueso como para transportar la corriente que requiere su aparato. Un cable de extensión de menor tamaño causará caídas de tensión que producirán pérdidas de potencia y sobrecalentamiento. El cuadro de Cables de Extensión muestra el calibre correcto dependiendo de la longitud del cable y del amperaje. Si se tiene alguna duda, utilizar un calibre mayor. Cuanto menor sea el número del calibre, más grueso será el cable. Para reducir el riesgo de que el aparato se desconecte del cable de extensión durante el funcionamiento, utilizar el bloqueo para cables descrito en este manual.
- Para reducir el riesgo de descargas eléctricas, este aparato está equipado con un enchufe polarizado (una patilla es más ancha que la otra) (Fig. 2) y requiere el uso de un cable de extensión polarizado. El enchufe del aparato encajará en el cable de extensión polarizado sólo de una forma. Si el enchufe no encaja completamente en el cable de extensión, invierta el enchufe. Si todavía no encaja, obtenga un cable de extensión polarizado adecuado. Un cable de extensión polarizado requiere el uso de una toma de corriente mural polarizada. Este enchufe encajará en la toma de corriente mural polarizada sólo de una forma. Si el enchufe no encaja completamente en la toma de corriente mural, invierta el enchufe. Si todavía no encaja, póngase en contacto con un electricista profesional para que instale una toma de corriente mural adecuada. No altere de ninguna forma el receptáculo del cable de extensión del enchufe del aparato, o el enchufe del cable de extensión.
- Evite los arranques accidentales-No transporte un aparato enchufado con el dedo en el interruptor. Al enchufarlo, cerciórese de que el interruptor esté apagado.
- No tire del cable-No transporte nunca el aparato tirando del cable ni tire de éste para desenchufarlo del zócalo. Mantenga el cable alejado del calor, el aceite y los bordes afilados.
- Mantenga el guardahierba colocado y en perfecto estado.
- Mantenga las manos y los pies lejos de la zona de corte.
- No fuerce el aparato-El aparato funcionará mejor y será menos probable que se sufran lesiones si lo hace funcionar a la velocidad para la que fue diseñado.
- No se sobreextienda-Mantenga el equilibrio debido en todo momento.
- Manténgase alerta - Preste atención a lo que está haciendo. Utilice el sentido común. No trabaje con la cortadora cuando esté cansado.
- Desconecte el aparato-Desconecte el aparato de la fuente de energía cuando no lo esté utilizando o antes de efectuar operaciones de servicio.
- Guarde en el interior los aparatos que no estén siendo utilizados-Cuando no los utilice, los aparatos deben guardarse en lugares secos, elevados o cerrados con llave - fuera del alcance de los niños.
- Mantenga cuidadosamente el aparato -Para cambiar los accesorios, siga las instrucciones pertinentes. Inspeccione periódicamente el aparato y, si detecta algún daño, solicite su reparación al Concesionario de Servicio Toro Autorizado. Inspeccione periódicamente los cables de extensión y reemplácelos si estuvieran dañados. Mantenga los manillares secos, limpios y sin grasa ni aceite. La recortadora no necesita lubricante.
- Revise las piezas dañadas - Antes de usar el aparato, revise cuidadosamente las guardas y protecciones dañadas para determinar si están en condiciones de operar correctamente y cumplir la función para la que fueron diseñadas. Compruebe la alineación y las uniones entre las piezas móviles, las piezas que puedan romperse, el montaje y cualquier otro estado que pudiera afectar a su funcionamiento. Una guarda u otra pieza que esté dañada debería ser reparada o reemplazada en un centro de servicio autorizado, a menos que el manual indique otras instrucciones.
- Al prestar servicio, utilice únicamente repuestos originales TORO.

CUADRO DE CABLES DE EXTENSIÓN		
Si la longitud del cable de extensión es como mínimo:	30,5 m (100 pies)	46 m (150 pies)
Cerciórese de que el calibre del alambre (A.W.G.) sea:	16	14

**Nota:** no se recomienda el uso de un cable de extensión de más de 46 m (150 pies).

## GUARDE ESTAS INSTRUCCIONES

# Calcomanías de seguridad e instrucción



Las calcomanías de seguridad e instrucción están colocadas a plena vista del operador y se encuentran cerca de todo lugar donde haya un peligro potencial. Reponga toda calcomanía que se haya estropeado o perdido.

<p><b>⚠ WARNING: OBJECTS CAN BE THROWN BY THE TRIMMER. THROWN OBJECTS COULD CAUSE INJURY TO THE OPERATOR OR BYSTANDERS.</b> • Always wear eye &amp; leg protection. • Keep people &amp; pets away from trimming area. <b>PERSONAL INJURY COULD BE CAUSED BY CONTACT WITH ROTATING CUTTING LINE.</b> • Keep all parts of your body clear. • Do not operate without grass shield in place. • Unplug unit before cleaning or servicing. • Use only .050" nylon monofilament cutting line. <b>TO AVOID PERSONAL INJURY:</b> • Read and understand operator's manual. • To reduce risk of electric shock, do not expose unit to water. • When servicing use only identical replacement parts.</p>	<p><b>⚠ ADVERTENCIA: LA RECORTADORA PUEDE AFLOJAR O LANZAR ESTOS OBJETOS PUDIENDO CAUSAR LESIONES AL OPERADOR Y A LAS PERSONAS PRESENTES.</b> • Utilice siempre protección para los ojos y las piernas. • Mantenga a las personas y a las mascotas alejadas del área de recorte. <b>SE PUEDEN PRODUCIR LESIONES PERSONALES SI SE ENTRA EN CONTACTO CON LA LÍNEA DE CORTE GIRATORIA.</b> • Mantenga todas las partes de su cuerpo alejadas de la línea de corte. • No la maneje sin tener instalado un resguardo contra el césped. • Desenchufe la unidad antes de limpiarla o darle servicio. • Utilice solamente una línea de corte de monofilamento de nylon de 0.050 pulgadas. <b>PARA EVITAR LESIONES PERSONALES:</b> • Lea y entienda el manual del operador. • Para reducir el riesgo de descarga eléctrica, no exponga la unidad al agua. • Cuando le de servicio utilice solamente piezas de repuesto idénticas.</p>	<p><b>⚠ AVERTISSEMENT: DES OBJETS PEUVENT ÊTRE PROJÉTÉS PAR LE COUPE-BORDURE. LES OBJETS PROJÉTÉS PEUVENT PROVOQUER DES BLESSURES À L'UTILISATEUR OU À SON ENTOURAGE.</b> • Toujours porter des dispositifs de protection pour les yeux et les jambes. • Interdire la zone de travail aux autres personnes et aux animaux domestiques. <b>LE FIL ROTATIF COUPANT PEUT CAUSER DES BLESSURES EN CAS DE CONTACT.</b> • Garder ses distances avec le fil. • Ne pas faire fonctionner sans le chasse-herbe en place. • Débrancher l'appareil avant de le nettoyer ou le réparer. • Utiliser uniquement un fil de coupe mono-filament en nylon de 1,3 mm. <b>COMMENT EVITER LES BLESSURES:</b> • Lire attentivement le manuel de l'utilisateur. • Ne pas exposer à l'eau afin d'éviter les risques d'électrocution. • Pour le dépannage, n'utiliser que des pièces de rechange identiques.</p>
--	--	--

The Toro Company, Bloomington, MN, U.S.A.  
8 inch Cut Trimmer/Recortadora de Espigas/Coupe-bordure de 20,3 cm. Modelo/Modelo Modelo N° 91281. 201V A.C., 20 A., 80 Hz  
SERIAL #NUMERO DE SERIE

LISTED 87U  
 LISTADA 87U  
 DOUBLE INSULATED  
 AISLAMIENTO DOBLE  
 FOR REPLACEMENT USE ONLY MODELO 87U PARA REEMPLAZAR LA BOBINA  
 UTILISER UNiquement le fil de coupe mono-filament en nylon de 1,3 mm. Pour le remplacement de la bobine, utiliser le modèle 87U N° 87U. Ne pas exposer à l'eau. Lire attentivement le manuel de l'utilisateur. • Para reducir el riesgo de descarga eléctrica, no exponga la unidad al agua. • Cuando le de servicio utilice solamente piezas de repuesto idénticas.

**EN EL TUBO**  
(Ref. pieza 93-4464)

## Antes de comenzar

1. Revise la tapa para asegurarse de que esté bien trabada en su sitio. Si no está, alinee las lengüetas de la tapa con las ranuras del cabezal cortador, oprima las lengüetas y empuje la tapa y la bobina hacia abajo para que la tapa se traben en su sitio (Fig. 7).

**PRECAUCION**

**PELIGRO POTENCIAL**

- La tapa se puede aflojar durante el envío. Una tapa o bobina floja o mal instalada podría soltarse de la recortadora.

**LO QUE PUEDE SUCEDER**

- El contacto con una tapa o bobina lanzada podría causar lesiones al operador o a las personas que estén cerca.

**COMO EVITAR EL PELIGRO**

- Asegúrese de que la bobina y la tapa estén perfectamente afianzadas antes de operar la unidad. Cambie la bobina si está dañada o si la tapa no se traba bien sobre el cabezal de la recortadora.
- Mantenga a las personas y a los animales domésticos alejados de la zona de recorte.

## Operación

**ADVERTENCIA**

**PELIGRO POTENCIAL**

- Al utilizar la recortadora, se pueden disparar objetos hacia el operador o las personas que estén cerca.

**LO QUE PUEDE SUCEDER**

- Los objetos lanzados podrían lesionar al operador o a las personas que estén cerca.

**COMO EVITAR EL PELIGRO**

- Al operar la recortadora, utilice siempre gafas de seguridad o demás protección ocular idónea, pantalones largos y zapatos.
- Mantenga lejos de la zona de corte a las personas y animales domésticos.

Para reducir el desgaste o la ruptura de la línea, siga las siguientes instrucciones.

- Inspeccione la zona donde va a cortar por si hay algún alambre, cable o cuerda que se pueda enredar en la línea rotatoria. Recoja todos los objetos o escombros que pudieran ser disparados por la recortadora.
- Corte solamente cuando la hierba y las malas hierbas estén secas.
- Mueva la unidad lentamente hacia adentro y afuera del lugar que se corta, manteniendo la unidad a la altura de corte deseada. Se hace con un movimiento adelante hacia atrás o de lado a lado (Figs. 4 y 5).
- La hierba de más de 20 cm (ocho pulgadas) y las malas hierbas pequeñas se deben cortar desde arriba hacia abajo, poco a poco.
- **NO FUERCE LA UNIDAD.** Deje que sea la punta de la línea de nylon la que realice el corte (especialmente a lo largo de muros)

## Para fijar el cable de extensión

**Nota:** Use solamente un cable de extensión listado por UL (certificado por CSA en Canadá) y recomendado para el uso al aire libre. Consulte la Tabla de Cables de Extensión en la página 1.

1. Afiance el cable de extensión tal como se indica en la Figura 3.

- La punta de línea de corte de desgastará con el uso y causará una reducción en el corte. Si no se avanza la línea ocasionalmente, se desgastará hasta el ojal. Cuando la recortadora se detenga, la línea tenderá a **relajarse y podría retraerse dentro del cabezal cortador**. Si esto sucede, retire la bobina, vuelva a enhebrar la línea por el ojal metálico y vuelva a colocar la bobina en la recortadora.
- Después de cada uso, saque parte de la línea para impedir que ésta se retraiga dentro del cabezal cortador.
- **Al cortar, nunca arrastre la bobina de la recortadora sobre el suelo.**

 **ADVERTENCIA**

**PELIGRO POTENCIAL**

- Al utilizar la recortadora, pueden salir objetos proyectados en dirección del operador o de las personas que estén cerca.

**LO QUE PUEDE SUCEDER**

- Los objetos lanzados podrían lesionar al operador o a las personas que estén cerca.

**COMO EVITAR EL PELIGRO**

- Al operar la recortadora, utilice siempre gafas de seguridad o demás protección ocular idónea, pantalones largos y zapatos.
- Mantenga lejos de la zona de corte a las personas y animales domésticos.

 **PRECAUCION**

**PELIGRO POTENCIAL**

- Una tapa o bobina mal instalada podría salir disparada de la recortadora.

**LO QUE PUEDE SUCEDER**

- El contacto con una tapa o bobina lanzada podría causar lesiones al operador o a las personas que estén cerca.

**COMO EVITAR EL PELIGRO**

- Asegúrese de que la bobina y la tapa estén completamente afianzadas antes de operar la unidad.
- Mantenga a las personas y a los animales domésticos alejados de la zona de recorte.

 **ADVERTENCIA**

**PELIGRO POTENCIAL**

- Cuando la recortadora está funcionando, el cabezal cortador está rotando.

**LO QUE PUEDE SUCEDER**

- El contacto con el cabezal cortador cuando rota podría causar lesiones corporales.

**COMO EVITAR EL PELIGRO**

- Antes de poner la recortadora en posición invertida, asegúrese siempre de que el cabezal cortador se haya detenido completamente y que la recortadora esté desenchufada.
- Nunca haga funcionar la recortadora cuando esté en posición invertida.

## Para alargar la línea de corte

1. Para alargar la línea, golpee ligeramente la bobina contra el suelo mientras el motor está funcionando (Fig. 6); **no la mantenga en el suelo**. La cuchilla colocada en el guardahierba cortará la línea a la longitud adecuada.

**Nota:** para impedir que la línea se enrede, dé solamente un golpecito para alargar la línea. Si se precisa de línea adicional, espere unos segundos antes de volver a dar un golpecito al cabezal de la recortadora. No deje que la línea se desgaste de modo que quede demasiado corta. En cuanto sea posible, mantenga la longitud de la línea a pleno diámetro de corte.

## Para reemplazar la línea de corte

Para obtener los mejores resultados, utilice únicamente bobinas Toro. Puede comprar bobinas de repuesto rebobinadas en su detallista Toro.

1. Desenchufe la recortadora de la fuente de alimentación.
2. Para retirar la bobina vacía, coloque la recortadora en posición invertida, ponga la mano sobre la bobina y oprima sobre las lengüetas a ambos lados de la tapa (Fig. 7).
3. Si queda línea en la bobina, sujete con una mano la punta libre de la línea para impedir que se deshaga el embobinado y, con la otra mano, sujete la bobina y sáquela junto con la tapa (Fig. 8).

**Nota:** Si durante este procedimiento se cae el resorte del cabezal cortador, vuelva a instalar el resorte antes de volver a instalar la bobina y la tapa.

4. No olvide limpiar completamente el cabezal cortador. Realice una inspección por si hay piezas dañadas o desgastadas.
5. Desenrolle un máximo de 8 cm (3 pulgadas) de línea de la bobina nueva. Sujete la línea y la bobina para que no se deshaga el embobinado.
6. Coloque la tapa sobre la bobina.
7. Pase la línea por el ojal del cabezal cortador (Fig. 7) y sujete la línea con una mano mientras que coloca la bobina y la tapa sobre el resorte. Alinee las lengüetas de la tapa con las ranuras del cabezal cortador, oprima las lengüetas y empuje la tapa y la bobina hacia abajo para que la tapa se traben en su sitio (Fig. 7).

**Nota:** Es posible que haya que girar la bobina ligeramente para que quede completamente instalada.

- Si la línea se enreda o se rompe en el ojal, desenchufe la recortadora, retire la bobina, vuelva a enhebrar la línea por el ojal y vuelva a instalar la bobina en la recortadora.
- Es posible que la bobina se desgaste con el uso normal del avance de línea y podría precisarse del reemplazo ocasional. Puede obtener bobinas de repuesto en su detallista de TORO. Vea los accesorios en la página 13.

## Rebobinado de bobinas vacías

Puede comprar línea de repuesto al detallista de Toro de su localidad.

- Engarce una punta de la línea dentro de la muesca de la bobina, dejando que salga un máximo de 3 mm (1/8 de pulg.). Empuje la punta de línea completamente dentro de la punta de la muesca. Enrolle la línea en el sentido de la flecha de la bobina en hileras iguales entre los bordes de la bobina (Fig. 9).

La recortadora no funcionará bien si:

- la línea se enrolla en el sentido contrario
- la punta de la línea sale más de 3 mm (1/8 de pulg.) del extremo interior de la muesca.
- la línea se enrolla fuera de los bordes de la bobina

## Mantenimiento

### ADVERTENCIA

#### PELIGRO POTENCIAL

- Existe la posibilidad de que la recortadora pueda arrancar accidentalmente cuando el cable de extensión esté enchufado en un tomacorrientes.

#### LO QUE PUEDE SUCCEDER

- El arranque accidental podría causar lesiones corporales al operador o a las personas que estén cerca.

#### COMO EVITAR EL PELIGRO

- Cerciórese siempre de que la recortadora esté desenchufada y que el cabezal cortador haya dejado de rotar antes de intentar efectuar el mantenimiento o reparaciones.

- Para mantener limpio el exterior, límpielo con un paño húmedo. **Nunca lo lave con un chorro de agua.**
- Limpie o raspe el cabezal cortador y la parte de la bobina siempre que haya acumulación de mugre o recortes.
- Revise y apriete todos los sujetadores. Si alguna pieza está dañada o se ha perdido, repárela o cámbiela.
- Raspe los escombros que haya cerca de las tomas de aire a ambos lados de la caja del motor (Fig. 10).

**IMPORTANT:** al mantener las tomas de aire sin hierbas y escombros se impide que el motor se recaliente y pueda producirse un fallo.

**IMPORTANT:** Para evitar daños al guardahierbas cuando almacene la recortadora, repose la recortadora sobre el cabezal cortador o la caja del motor o cuelgue la recortadora del(los) manillar(es). **NO REPOSE LA RECORTADORA SOBRE EL GUARDAHIERBAS. EL GUARDAHIERBAS PODRÍA COMBARSE E INTERFERIR CON LA LÍNEA DE CORTE.**

- Las demás operaciones de servicio deben ser efectuadas por un Concesionario de Servicio Toro Autorizado.

## Accesorios

NÚMEROS DE REPUESTOS		
Bobina embobinada	Bobina vacía	Carrete de línea de corte
Modelo #88170	Pieza #73-8240	30 pies de 0.05 pulg. (9 m de 1.3 mm) Modelo N. 88011

## Asistencia de servicio de Toro

Si su unidad requiere servicio o mantenimiento, el mejor concesionario para prestar este servicio sería el Concesionario de TORO Master Service más cercano (sólo en EE.UU.). Busque en las "Páginas Amarillas" de su directorio telefónico local bajo la sección titulada "Lawn Mowers" (Cortadoras de Hierba). Los Concesionarios de TORO Master Service están listados bajo la marca registrada TORO. Si necesita ayuda para localizar el Concesionario de TORO Master Service más cercano, llame al 1-800-421-9684 (sólo en EE.UU.).

## La promesa de Toro

Garantía total de dos años para uso residencial  
Para Estados Unidos, Canadá y México

Toro Company garantiza este producto por dos años contra defectos en material o mano de obra. Para obtener un reemplazo o la reparación, a opción de Toro, devuelva toda la unidad al vendedor, con correo pagado por anticipado. (SOLAMENTE los clientes en EE.UU. pueden devolver su unidad, con el comprobante de compra, a cualquier Concesionario de Servicio Maestro de TORO o a: TORO Service Center, 5300 Shoreline Blvd., Mound, MN 55364). Esta garantía cubre solamente los defectos del producto. **No cubre daños incidentales ni consecuentes. Algunos estados no permiten la exclusión o limitación de daños incidentales o consecuentes y por ello es posible que la limitación precedente no le corresponda a usted.** Esta garantía le da derechos específicos y es posible que usted tenga otros derechos que varían de un estado a otro. Si fallan todos los demás recursos, comuníquese con nosotros a: The Toro Company, Customer Service Department, 8111 Lyndale Ave S, Bloomington, MN 55420-1196. (No envíe a esta dirección el producto defectuoso).

## PAÍSES DISTINTOS A ESTADOS UNIDOS, CANADÁ Y MÉXICO

Los clientes que compraron productos de TORO exportados de Estados Unidos, Canadá o México deben comunicarse con su Distribuidor (Concesionario) de TORO para pedir información acerca de la política sobre garantía para su país, provincia, estado o departamento. Si por cualquier motivo no queda satisfecho con el servicio del Distribuidor o tienen dificultad en obtener la información acerca de la garantía, comuníquese con el importador de TORO.

# Figures-Figuras

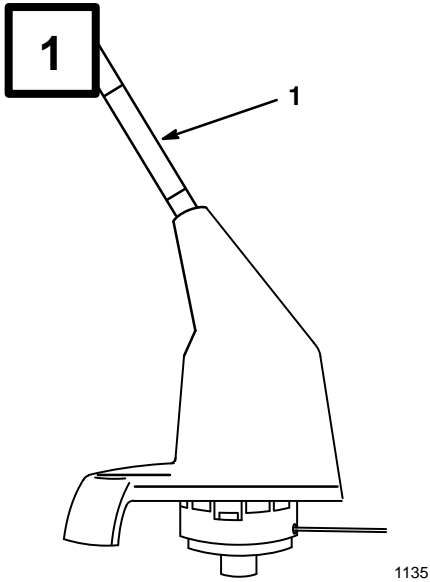

**English**

- 1. Model and serial number decal

**Français**

- 1. Décalcomanie de numéros de modèle et de série

**Español**

- 1. Calcomanía con los números de modelo y serie

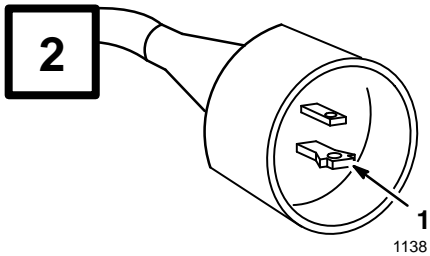
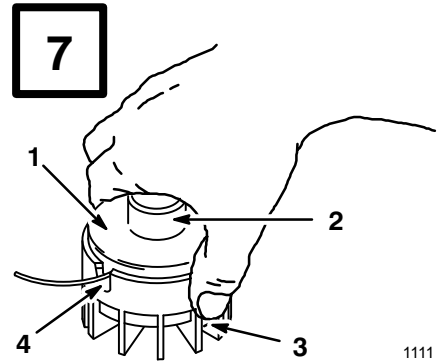
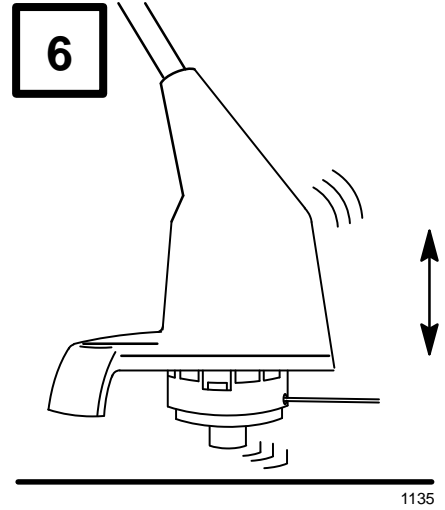
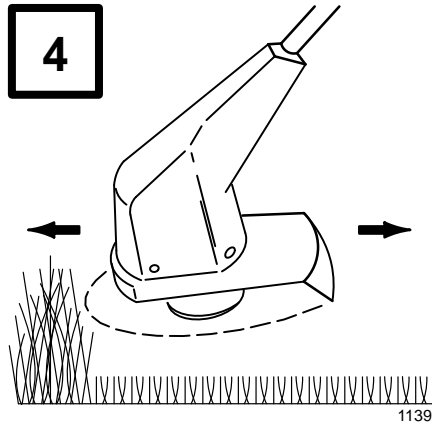
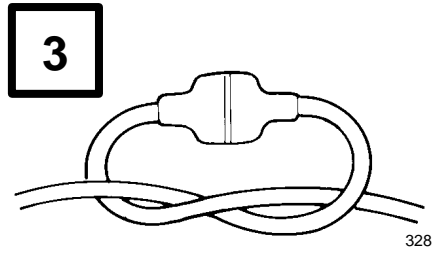

**English**

- 1. Enlarged blade

**Français**

- 1. Pointe large

**Español**

- 1. Pata alargada

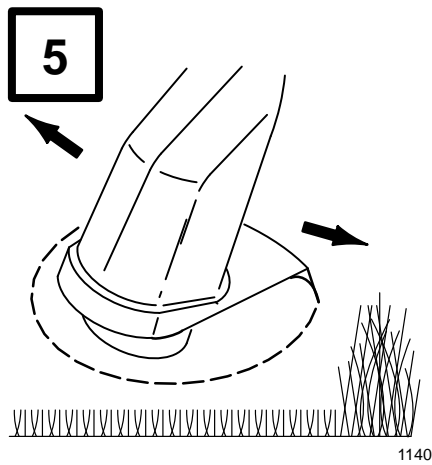

**English**

- 1. Cap
- 2. Spool
- 3. Tabs on cap
- 4. Eyelet

**Français**

- 1. Capuchon
- 2. Bobine
- 3. Ergots sur le capuchon
- 4. Oeillet

**Español**

- 1. Tapa
- 2. Bobina
- 3. Lengüetas de la tapa
- 4. Ojal



**8**

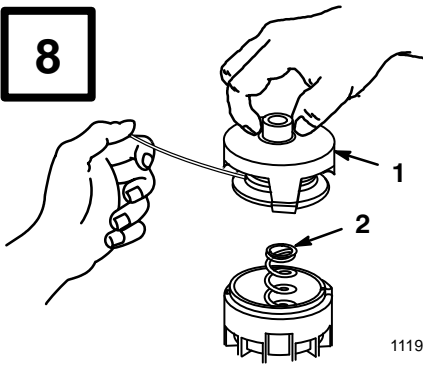

1119

**English**

- 1. Cap & spool
- 2. Spring

**Français**

- 1. Capuchon et bobine
- 2. Ressort

**Español**

- 1. Tapa y bobina
- 2. Resorte

**10**

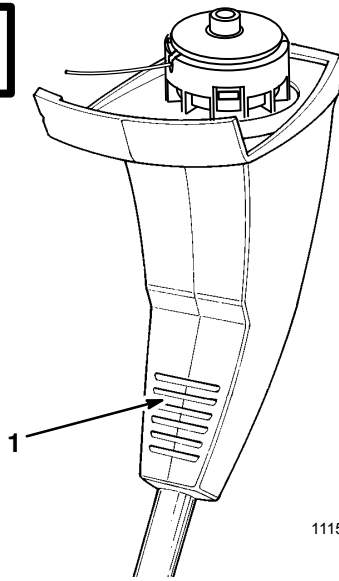

1115

**English**

- 1. Air intake vents

**Français**

- 1. Trous d'admission d'air

**Español**

- 1. Tomas de aire

**9**

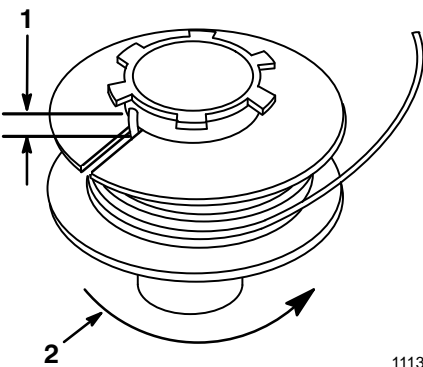

1113

**English**

- 1. 1/8 inch maximum
- 2. Wind line

**Français**

- 1. 3 mm maximum
- 2. Embobiner le fil

**Español**

- 1. Máximo de 3 mm
- 2. Enrosque la línea





