



**Count on it.**

Form No. 3408-808 Rev B

**EN** Power Plex™ 61cm 40V MAX Hedge Trimmer  
51136, 51136T

**CS** Nůžky na živý plot Power Plex™ 61 cm, 40 V  
MAX.  
51136, 51136T

**DE** Power Plex™ - 61cm, 40 Volt max.,  
Heckenschere  
51136, 51136T

**ES** Cortasetos Power Plex™ de 61 cm y 40 V MÁX  
51136, 51136T

**FR** Taille-haie Power Plex™ 61 cm 40 V MAX  
51136, 51136T

**NL** Power Plex™ 61 cm 40V MAX heggenschaar  
51136, 51136T

**SV** Power Plex™ 61 cm 40 V MAX häcktrimmer  
51136, 51136T

**NO** Power Plex™ 61 cm 40 V MAX-hekktrimmer  
51136, 51136T





**Count on it.**

**Operator's Manual**

# Power Plex™ 61cm 40V MAX Hedge Trimmer

Model No. 51136—Serial No. 317000001 and Up

Model No. 51136T—Serial No. 317000001 and Up

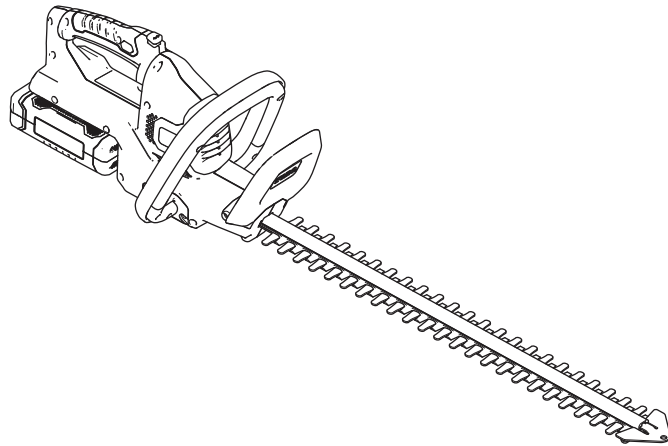

# Introduction

This hedge trimmer is intended to be used by residential homeowners to maintain bushes and hedges. It is designed to use only battery pack Models 88525 (provided with Model 51136) or 88526.

Read this information carefully to learn how to operate and maintain your product properly and to avoid injury and product damage. You are responsible for operating the product properly and safely.

You may contact Toro directly at [www.Toro.com](http://www.Toro.com) for product and accessory information, help finding a dealer, or to register your product.

**Model 51136T does not include a battery or a charger.**

# Safety

**WARNING:** When using electric gardening appliances, always follow the basic safety precautions to reduce the risk of fire, electric shock, and personal injury, including the following:

## **⚠ WARNING**

**Failure to follow all warnings and instructions may result in electric shock, fire and/or serious injury.**

**Read all safety warnings and all instructions.**

**Save all warnings and instructions for future reference.**

*The term “power tool” in the warnings refers to your mains-operated (corded) power tool or battery-operated (cordless) power tool.*

### 1. **Work area safety**

- A. **Keep the work area clean and well lit.** *Cluttered or dark areas invite accidents.*
- B. **Do not operate power tools in explosive atmospheres, such as in the presence of flammable liquids, gasses, or dust.** *Power tools create sparks, which may ignite the dust or fumes.*
- C. **Keep children and bystanders away while operating a power tool.** *Distractions can cause you to lose control.*
- D. **Avoid dangerous environments.** *Do not use appliances in damp or wet locations.*

### 2. **Personal safety**

- A. **Stay alert; watch what you are doing and use common sense when operating a power tool. Do not use a power tool while you are tired or under the influence of drugs, alcohol, or medication.** *A moment of inattention while operating power tools may result in serious personal injury.*
- B. **Use personal protective equipment. Always wear eye protection.** *Protective equipment such as a dust mask, non-skid safety shoes, a hard hat, or hearing protection used for appropriate conditions will reduce personal injuries.*
- C. **Prevent unintentional starting. Ensure that the switch is in the OFF position before connecting to a power source and/or battery pack and picking up or carrying the tool.** *Carrying power tools with your finger on the switch or energizing power tools that have the switch on invites accidents.*

- D. **Remove any adjusting key or wrench before turning on the power tool.** *A wrench or a key left attached to a rotating part of the power tool may result in personal injury.*
- E. **Do not overreach. Keep proper footing and balance at all times.** *This enables better control of the power tool in unexpected situations.*
- F. **Dress properly. Do not wear loose clothing or jewelry. Keep your hair tied back and your clothing and gloves away from moving parts.** *Loose clothes, jewelry, or long hair can be caught in moving parts.*
- G. **If devices are provided for the connection of dust extraction and collection facilities, ensure that these are connected and properly used.** *Use of dust collection can reduce dust-related hazards.*
3. **Power tool use and care**
- A. **Do not force the power tool. Use the correct power tool for your application.** *The correct power tool will do the job better and safer at the rate for which it was designed.*
- B. **Do not use the power tool if the switch does not turn it on and off.** *Any power tool that cannot be controlled with the switch is dangerous and must be repaired.*
- C. **Disconnect the plug from the power source and/or the battery pack from the power tool before making any adjustments, changing accessories, or storing power tools.** *Such preventive safety measures reduce the risk of starting the power tool accidentally.*
- D. **Store idle power tools out of the reach of children and do not allow persons unfamiliar with the power tool or these instructions to operate the power tool.** *Power tools are dangerous in the hands of untrained users.*
- E. **Maintain power tools. Check for misalignment or binding of moving parts, breakage of parts and any other condition that may affect the power tools operation. If damaged, have the power tool repaired before use.** *Many accidents are caused by poorly maintained power tools.*
- F. **Keep cutting tools sharp and clean.** *Properly maintained cutting tools with sharp cutting edges are less likely to bind and are easier to control.*
- G. **Use the power tool, accessories and tool bits etc. in accordance with these instructions, taking into account the working conditions and the work to be performed.** *Using the power tool for operations different from those intended could result in a hazardous situation.*
4. **Battery tool use and care**
- A. **Charge only with the charger specified by the manufacturer.** *A charger that is suitable for 1 type of battery pack may create a risk of fire when used with another battery pack.*
- B. **Use power tools only with specifically designated battery packs.** *Using any other battery packs may create a risk of injury and fire.*
- C. **When battery pack is not in use, keep it away from other metal objects, such as paper clips, coins, keys, nails, screws, or other small metal objects that can make a connection from one terminal to another.** *Shorting the battery terminals together may cause burns or a fire.*
- D. **Under abusive conditions, liquid may be ejected from the battery; avoid contact. If contact accidentally occurs, flush with water. If liquid contacts eyes, additionally seek medical help.** *Liquid ejected from the battery may cause irritation or burns.*
- E. **Charging time increases if the battery pack is not charged within the appropriate temperature range; refer to [Specifications \(page 8\)](#).**
5. **Service**
- Have your power tool serviced by a qualified repair person using only identical replacement parts.** *This will ensure that the safety of the power tool is maintained.*
- Hedge Trimmer Safety Warnings**
- **Keep all parts of the body away from the cutter blade. Do not remove cut material or hold material to be cut when blades are moving. Make sure that the switch is off when clearing jammed material. The blades coast after you turn them off. A moment of inattention while operating the hedge trimmer may result in serious personal injury.**
  - **Carry the hedge trimmer by the handle with the cutter blade stopped.** *Proper handling of the hedge trimmer reduces possible personal injury from the cutter blades.*

- **Hold the power tool by insulated gripping surfaces only, because the cutter blade may contact hidden wiring or its own cord.** *Cutter blades contacting a “live” wire may make exposed metal parts of the power tool “live” and could give you an electric shock.*
- **DANGER—Keep your hands away from blade.** *Contact with blade will result in serious personal injury.*

### Additional Safety Warnings

- Keep hands and feet away from the cutting device at all times and especially when switching the product on.
- Do not try to grasp or remove trimmings when the product is running. Remove only trimmings when the product is switched off and disconnected from the power supply.
- Never hold the product by the guard.
- Always be sure of a safe and secure operating position while using the product.
- Never use the product while standing on steps or a ladder. Do not work over shoulder height.
- Always ensure the safety guard supplied is fitted before using the product. Never attempt to use an incomplete product or one fitted with an unauthorized modification.
- Check the cutting device regularly for damage, and if damaged, repair immediately.
- Do not overload the product.
- Check immediately if the product starts to vibrate abnormally. Excessive vibration can cause injury.
- Switch the product off when the cutting device is blocked. Disconnect it from power supply (i.e., remove the battery pack) and remove the blockage. Inspect the cutting device for damage before using the product again.
- Follow the maintenance and repair instructions for this product. Never carry out any modifications of the product. Information about maintenance and repair is provided in this instruction manual.
- Know how to stop the product quickly in an emergency.
- Do not expose the product to rain. Do not operate the product on a wet hedge.
- Use the product only in daylight or good artificial light.
- Check the hedge for foreign objects before operation (e.g., wire fences). Take care that the cutting device does not come into contact with wire or other metal objects.
- Hold the hedge trimmer properly (e.g., with both hands if 2 handles are provided). Loss of control can cause personal injury.

### Additional Safety Warnings for the Charger

- This charger can be used by persons with reduced physical, sensory or mental capabilities or lack of experience and knowledge if they are supervised or instructed concerning using the charger safely and understand the hazards involved.
- Children shall not play with the charger.
- Cleaning and user maintenance shall not be made by children without supervision.
- If the supply cord is damaged, it must be replaced by the manufacturer, its service agent, or similarly qualified persons in order to avoid a hazard.
- Disconnect the charger from the power supply and allow it to cool down before cleaning, maintenance, storage, and transportation.
- Before using the charger, read all the instructions and cautionary markings on the charger and battery pack.
- The charger and battery pack supplied with it are specifically designed to work together. Use the charger only with the battery pack for this tool.
- Charge the battery pack indoors only as the charger is designed for indoor use only.
- Do not charge non-rechargeable batteries.
- Protect the charger against moisture and wet conditions. There is a danger of electric shock.
- Do not place any object on top of the charger as it could cause overheating. Do not place the charger near any heat source.
- Do not use an extension cord on the charger unless it is absolutely necessary. The use of an improper extension cord could cause the risk of fire, electric shock or electrocution.
- Do not use the charger if it has been subjected to a heavy knock, dropped or otherwise damaged in any way. Have the charger checked and repaired by an authorized service center.

### Additional Safety Warnings for Battery Packs

- Do not attempt to charge the battery pack with any other charger than the one supplied. The charger and battery pack supplied with it are specifically designed to work together.
- To ensure the longest battery life and best performance, charge and store the battery pack only in temperatures that are within the appropriate range; refer to [Specifications \(page 8\)](#). Do not charge or store the battery pack in temperatures outside of the suggested range.
- Small leakage of liquid from the battery pack may occur under extreme usage or temperature conditions. However, if the outer seal is broken and this leakage comes into contact with your skin, wash the affected area quickly with water. If

the leakage gets in your eyes, flush your eyes with clean water for a minimum of 10 minutes and seek immediate medical attention.

- Never attempt to open the battery pack for any reason. If the plastic housing of the battery pack breaks open or cracks, immediately discontinue its use and do not recharge it.
- Do not store or carry a spare battery pack in a pocket or toolbox or any other place where it may come into contact with metal objects. The battery pack may short-circuit, causing damage to the battery pack, burns, or a fire.
- Do not pierce the battery with nails, strike the battery with a hammer, step on the battery, or otherwise subject it to strong impacts or shocks.
- Protect the battery pack against heat. Do not place the battery in direct sunlight or use or store the battery inside cars in hot weather. Doing so may cause the battery to generate heat, explode or ignite.
- Never try to charge a battery pack that is cracked or damaged in any other way. There is a danger of electric shock or electrocution.

#### **SAVE THESE INSTRUCTIONS**

## **Sound Pressure**

This unit has a sound pressure level at the operator's ear of 82.3 dBA, with an Uncertainty Value (K) of 3 dBA.

The sound pressure level was determined according to the procedures outlined in EN ISO 11201.

## **Sound Power**

This unit has a guaranteed sound power level of 95 dBA, which includes an Uncertainty Value (K) of 3 dBA.

The sound power level was determined according to the procedures outlined in EN ISO 11094.

## **Hand/Arm Vibration**

Measured vibration level for right hand = 2.04 m/s<sup>2</sup>

Measured vibration level for left hand = 1.83 m/s<sup>2</sup>

Uncertainty Value (K) = 1.5 m/s<sup>2</sup>

The measured values were determined according to the procedures outlined in EN ISO 20643.

***Important:*** The vibration emission during actual use of the power tool can differ from the declared total value depending on the way the tool is used. The operator should take safety measures based on an estimation of exposure in the actual conditions of use.

# Safety and Instructional Decals



Safety decals and instructions are easily visible to the operator and are located near any area of potential danger. Replace any decal that is damaged or missing.

Symbol	Designation/Explanation
	Read the instruction manual.
	Wear hearing protection.
	Wear eye protection.
	Wear a dust mask.
	Wear protective gloves.
	Wear protective, slip-resistant footwear.
	Do not expose the product to rain or wet conditions (moisture).
	Keep fingers away from moving cutting device.
	WEEE symbol. Waste electrical products should not be disposed of with household waste. Please recycle where facilities exist. Check with your Local Authority or local store for recycling advice.

**HEDGE TRIMMER / TAILLE-HAIE** 1

40V MAX\* DC 24" / 610mm  
Dual Action / Double Action  
Cutting Capacity: 0.71" / Capacité de coupe : 18mm

\*Battery manufacturer rating = 40V maximum & 36V nominal. Actual voltage varies with load.  
\*Tension indiquée par le fabricant de la batterie = 40 V max., 36 V nominale. La tension réelle varie en fonction de la charge.

Country of Origin: PRC / Pays d'origine : PRC

THE TORO COMPANY  
TORO EUROPE NV  
B-2260 OEVEL-WESTERLOO BELGIUM  
PATENT: www.ttcopats.com

Model: 51136  
Serial Number:   
Date Code:   
Code de date:

136-2495

decal136-2495

1. Do not discard.

**HEDGE TRIMMER / TAILLE-HAIE** 1

40V MAX\* DC 24" / 610mm  
Dual Action / Double Action  
Cutting Capacity: 0.71" / Capacité de coupe : 18mm

\*Battery manufacturer rating = 40V maximum & 36V nominal. Actual voltage varies with load.  
\*Tension indiquée par le fabricant de la batterie = 40 V max., 36 V nominale. La tension réelle varie en fonction de la charge.

Country of Origin: PRC / Pays d'origine : PRC

THE TORO COMPANY  
TORO EUROPE NV  
B-2260 OEVEL-WESTERLOO BELGIUM  
PATENT: www.ttcopats.com

Model: 51136T  
Serial Number:   
Date Code:   
Code de date:

decal136-2496

136-2496

1. Do not discard.

**TORO** 40V MAX\* DC 90 Wh  
RECHARGEABLE LITHON BATTERY /  
BATTERIE RECHARGEABLE AU LITHIUM-ION

\*Battery manufacturer rating = 40V maximum & 36V nominal. Actual voltage varies with load.  
\*Tension indiquée par le fabricant de la batterie = 40 V max., 36 V nominale. La tension réelle varie en fonction de la charge.

Country of Origin: PRC / Pays d'origine : PRC

THE TORO COMPANY  
TORO EUROPE NV  
B-2260 OEVEL-WESTERLOO BELGIUM  
PATENT: www.ttcopats.com 10NR19/65

Model: 88525  
Serial Number:   
Date Code:   
Code de date:

1 2 3 4

decal136-2499

136-2499

1. Read the *Operator's Manual*.
2. Do not burn the battery.
3. Do not operate in wet conditions.
4. Do not discard.

**TORO**

LITHIUM-ION BATTERY CHARGER  
CHARGEUR DE BATTERIE LITHIUM-ION  
Input: 120-240V AC 50/60Hz Max 3.0A  
Output: 41.8V MAX\* DC 2.5A

\*Battery manufacturer rating = 40V maximum & 36V nominal. Actual voltage varies with load.  
\*Tension indiquée par le fabricant de la batterie = 40 V max., 36 V nominale. La tension réelle varie en fonction de la charge.

1 2 3 4

THE TORO COMPANY  
TORO EUROPE NV  
B-2260 OEVEL-WESTERLOO BELGIUM  
PATENT: www.ttcopats.com  
Country of Origin: PRC / Pays d'origine : PRC

Model: 88527 SL  
Serial Number:   
Date Code:   
Code de date:

decal136-2501

136-2501

1. Do not discard.
2. Double insulated
3. Residential
4. Read the *Operator's Manual*.

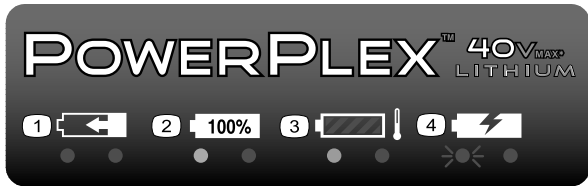

decal136-2504

**136-2504**

1. The battery pack is charging.
2. The battery pack is fully charged.
3. The battery pack is too warm.
4. The battery pack needs to be replaced.

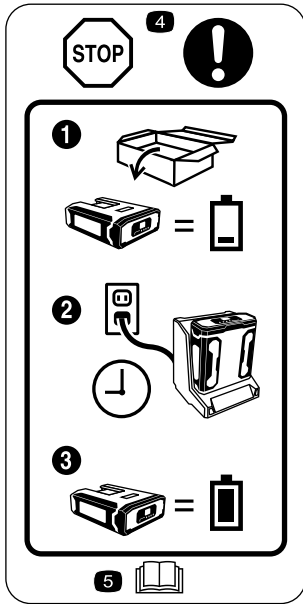

decal136-2534

**136-2534**

1. The battery does not come out of the box fully charged.
2. Place the battery in the battery charger.
3. Wait until the battery is fully charged before the first use.
4. Stop—follow these instructions before first use.
5. Read the *Operator's Manual*.

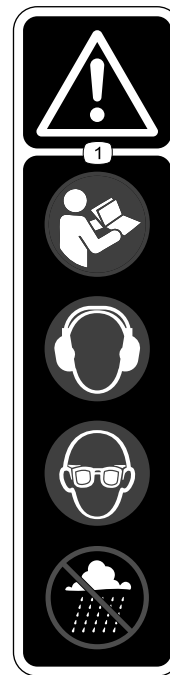

decal136-2537

**136-2537**

1. Warning—read the *Operator's Manual*; wear hearing protection; wear eye protection; do not operate in wet conditions.

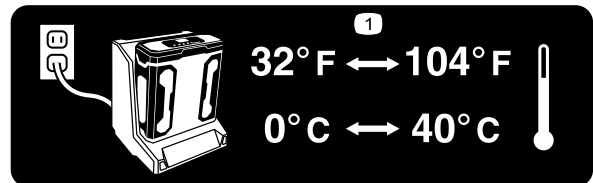

decal136-2539

**136-2539**

1. Charge the battery where the temperature is between 0°C and 40°C (32°F and 104°F).



# Setup

**Note:** The battery pack is not fully charged when it is purchased. Before using the tool for the first time, refer to [Charging the Battery Pack \(page 10\)](#).

## Mounting the Battery Charger (Optional)

If desired, mount the battery charger securely on a wall using the wall-mount key holes on the back of the unit.

Make sure to mount it indoors (such as a garage or other dry place), near a power outlet, and out of the reach of children.

Refer to [Figure 1](#) for assistance in mounting the charger.

**Note:** Slide and twist the charger over the appropriately positioned hardware to secure the charger in place (hardware not included).

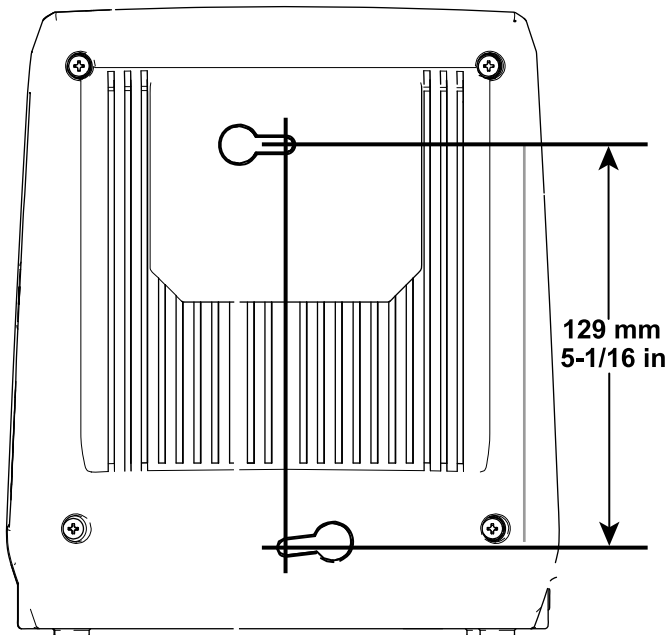

**Figure 1**

g194202

# Product Overview

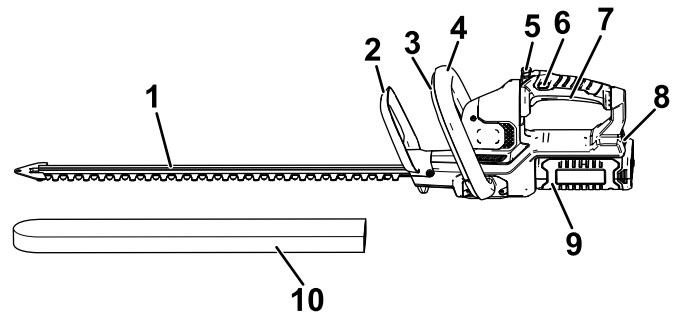

**Figure 2**

Left Side of Hedge Trimmer

g204357

- |                            |                      |
|----------------------------|----------------------|
| 1. Blades                  | 6. Lock switch       |
| 2. Guard                   | 7. Trigger           |
| 3. Auxiliary-handle switch | 8. Battery latch     |
| 4. Auxiliary handle        | 9. Battery pack      |
| 5. Handle-rotation button  | 10. Protective cover |

## Specifications

<b>Model</b>	51136	51136T
<b>Cutting Length</b>	610 mm	610 mm
<b>Rated Voltage</b>	40 VDC maximum; 36 VDC nominal	
<b>No-load Speed</b>	3000 dual action spm at 40V maximum	
<b>Cutting width</b>	18 mm	
<b>Charger Type</b>	88527	
<b>Battery Type</b>	88525 (included with 51136), 88526 (sold separately)	

## Weights

Mass of the machine without the battery	3.6 kg (8.0 lb)
Mass of the machine with battery 88525	4.6 kg (10.2 lb)
Mass of the machine with battery 88526	5.2 kg (11.5 lb)

## Appropriate Temperature Ranges

Charge the battery at	0°C (32°F) to 40°C (104°F)*
Use products at	-15°C (5°F) to 60°C (140°F)
Store products at	-15°C (5°F) to 60°C (140°F)
Unplug the charger if	Below 0°C (32°F) or above 40°C (104°F)

\*Charging time will increase if you do not charge the battery within this range.

Store the tool, battery pack and battery charger in an enclosed clean, dry area.

# Operation

## Starting the Hedge Trimmer

1. Remove the protective cover from the cutter blades (Figure 3).

### ⚠ WARNING

The hedge trimmer blades can cause cuts or amputation.

Be careful when handling the hedge trimmer with the protective cover removed.

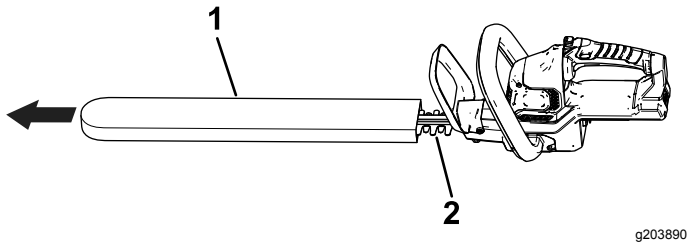

Figure 3

g203890

1. Protective cover
2. Blades

2. Make sure that the vents on the hedge trimmer are clear of any dust and debris.
3. Align the cavity of the battery pack with the tongue in the handle housing, grasp the handle, and push the battery pack into the handle until the latch locks into place (Figure 4).

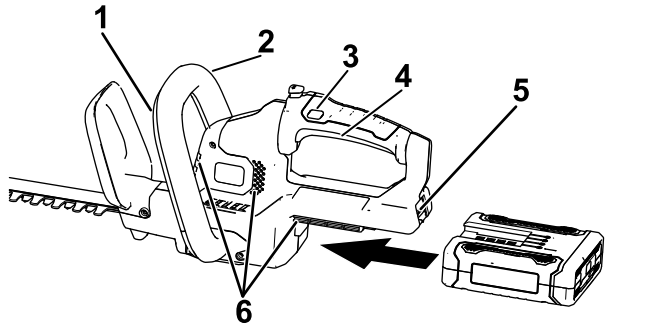

Figure 4

g194473

1. Auxiliary-handle switch
2. Auxiliary handle
3. Lock switch
4. Trigger
5. Battery latch
6. Hedge trimmer venting areas

4. Place 1 hand on the trigger handle. Place the other hand on the auxiliary handle (Figure 4).
5. Press the lock switch and then squeeze the trigger switch while engaging the auxiliary-handle switch to turn on the hedge trimmer (Figure 4).

The trimmer stays on as long as the auxiliary-handle switch is engaged and the trigger is squeezed. The lock switch may be released once the hedge trimmer is running (Figure 4).

## Rotating the Hedge Trimmer Handle

1. Press and hold the rotational lock button (A of Figure 5).
2. Rotate the handle 90° to the right or left depending on desired cutting direction, then release the rotational lock button to lock the handle in the desired position (B of Figure 5).

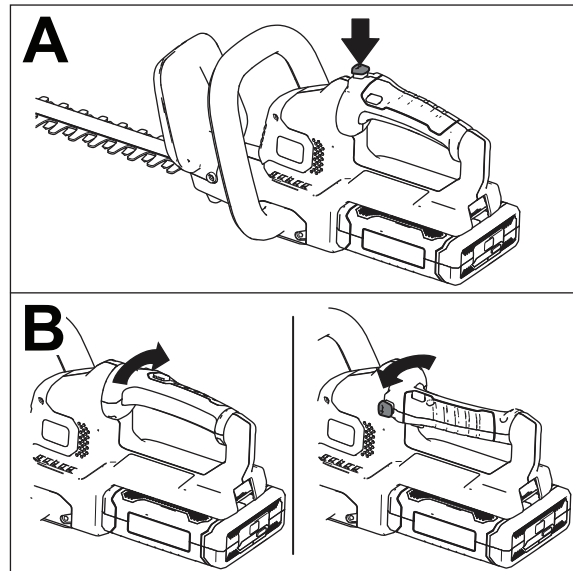

Figure 5

g190070

## Stopping the Hedge Trimmer

1. Release the trigger or auxiliary-handle switch (Figure 4).
2. Allow at least 5 seconds for the cutting blade to stop moving.

# Removing the Battery Pack

Press the battery latch on the tool to release the battery pack and slide the battery pack out of the tool (Figure 6).

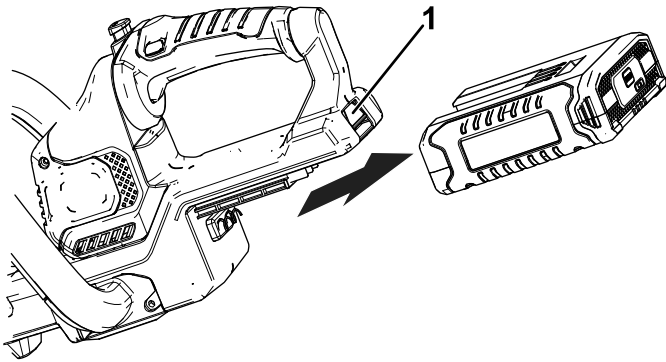
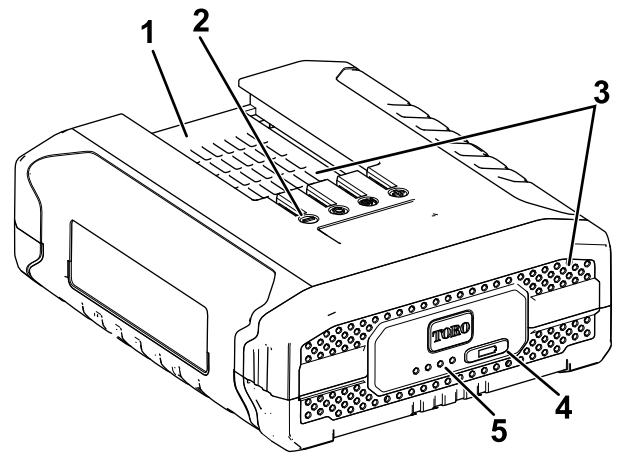

Figure 6

g194190

1. Battery latch



g192748

Figure 7

1. Battery pack cavity
2. Battery pack terminals
3. Battery pack venting areas
4. Battery-charge-indicator button
5. LED indicators (current charge)

# Charging the Battery Pack

**Important:** Read all safety precautions.

**Important:** Charge the battery pack only in temperatures that are within the appropriate range; refer to [Specifications \(page 8\)](#).

**Note:** At any time, press the battery-charge-indicator button on the battery pack to display the current charge (LED indicators).

1. Plug the power cord that matches your power outlets into the battery charger.
2. Make sure that the vents on the battery are clear of any dust and debris.
3. Line up the cavity in the battery pack (Figure 7) with the tongue on the charger.

4. Make sure that the vents on the battery charger are clear of any dust and debris.
5. Slide the battery pack into the charger until it is fully seated (Figure 8).

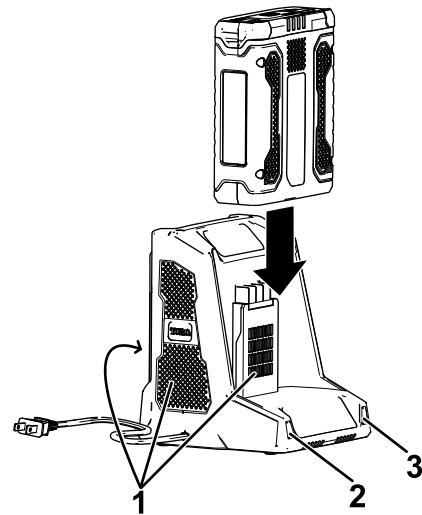

g194423

Figure 8

1. Charger venting areas
2. Left indicator light
3. Right indicator light

6. To remove the battery pack, slide the battery backward out of the charger.

7. Refer to the following table to interpret the LED indicators on the battery charger.

Left Light	Right Light	Indicates
Off	Red	Charger is on; no battery pack inserted
Red	Red	Battery pack is charging
Green	Red	Battery pack is charged
Orange	Red	Battery pack is too warm
Red Blinking	Red	Replace the battery pack

## Operating Tips

- Use the power tool for cutting in either direction in a slow, sweeping action from side to side.
- Stand so that you are stable and balanced on both feet. Do not overreach.
- Inspect and clear the area of any hidden objects.
- Never use the hedge trimmer near power lines, fencing, posts, buildings, or other immovable objects.
- Never use a blade after hitting a hard object without first inspecting it for damage. Do not use if it is damaged.
- Never touch blades or service unit with the power supply connected.
- Do not force the hedge trimmer through heavy shrubbery. This can cause the blades to bind and slow down. If the blades slow down, reduce the pace.
- Do not attempt to cut stems or twigs that are larger than 18 mm (0.71 inch) in diameter, or those obviously too large to feed into the cutting blade. Use a non-powered hand saw or pruning saw to trim large stems.
- If blades do become jammed, stop the motor and remove the battery before attempting to remove the obstruction.
- If desired, you can use a string to help cut your hedge level. Decide how high you want the hedge. Stretch a piece of string along the hedge at the desired height. Trim the hedge just above the guide line of string.
- Wear gloves when trimming thorny or prickly growth. When trimming new growth, use a wide sweeping action so that the stems are fed directly into the cutting blade.

# Maintenance

Disconnect the product from the power supply (i.e. remove the plug from the power supply or the battery pack) before maintenance or cleaning work.

Use only the manufacturer's recommended replacement parts and accessories.

Inspect and maintain the product regularly. Have the product repaired only by an authorized service center or similar qualified specialist.

## Oiling the Trimmer Blade

**Note:** Oil the trimmer blade before and after each use.

1. Stop the motor and remove the battery.
2. Clean dirt and debris from the body of the hedge trimmer, using a damp cloth with a mild detergent.  
**Note:** Do not use any strong detergents on the plastic housing or the handle. They can be damaged by certain aromatic oils, such as pine and lemon, and by solvents such as kerosene.
3. Lay the hedge trimmer on a flat surface. Apply light-weight machine oil along the edge of the top blade. If you will be using the hedge trimmer for an extended period of time, oil the blade during use.

**Note:** Do not oil the hedge trimmer while it is running.

## Storage

**Important:** Store the tool, battery pack, and charger only in temperatures that are within the appropriate range; refer to [Specifications \(page 8\)](#).

**Important:** If you are storing the tool for a year or longer, remove the battery pack from the tool and charge the battery pack until 2 or 3 LED indicators turn blue on the battery. Do not store a fully charged or fully depleted battery. When ready to use again, charge the battery pack until the left indicator light turns green on the charger or all 4 LED indicators turn blue on the battery.

- Clean all foreign material from the product.
- Store the tool, battery pack, and battery charger in a well-ventilated place that is inaccessible to children.
- Keep the tool, battery pack, and battery charger away from corrosive agents such as garden chemicals and de-icing salts.

- To reduce the risk of serious personal injury, do not store the battery pack outside or in vehicles.
- Store the tool, battery pack, and battery charger in an enclosed clean, dry area.

## Preparing the Battery Pack for Recycling

**Important:** Upon removal, cover the terminals of the battery pack with heavy-duty adhesive tape. Do not attempt to destroy or disassemble the battery pack or remove any of its components. Lithium-ion battery packs must be recycled or disposed of properly at the nearest battery recycling facility.



For more information on recycling lithium-ion battery packs and to locate the battery recycling facility closest to you, visit [www.Call2Recycle.org](http://www.Call2Recycle.org) (US and Canada only). If you are located outside of the US and Canada, please contact your authorized Toro distributor.

# Troubleshooting

Perform only the steps described in these instructions. All further inspection, maintenance, and repair work must be performed by an authorized service center or a similarly qualified specialist if you cannot solve the problem yourself.

Problem	Possible Cause	Corrective Action
The tool does not start.	<ol style="list-style-type: none"> <li>1. The battery is not fully installed in the tool.</li> <li>2. The battery pack is not charged.</li> <li>3. The battery pack is damaged.</li> <li>4. There is another electrical problem with the tool.</li> </ol>	<ol style="list-style-type: none"> <li>1. Remove and then replace the battery into the tool, making sure that it is fully installed and latched.</li> <li>2. Remove the battery pack from the tool and charge it.</li> <li>3. Replace the battery pack.</li> <li>4. Contact an Authorized Service Dealer.</li> </ol>
The tool does not reach full power.	<ol style="list-style-type: none"> <li>1. The battery pack charge capacity is too low.</li> <li>2. The air vents are blocked.</li> </ol>	<ol style="list-style-type: none"> <li>1. Remove the battery pack from the tool and fully charge the battery pack.</li> <li>2. Clean the air vents.</li> </ol>
The tool is producing excessive vibration or noise.	<ol style="list-style-type: none"> <li>1. The blades are dull or damaged.</li> </ol>	<ol style="list-style-type: none"> <li>1. Contact an Authorized Service Dealer.</li> </ol>
The battery pack loses charge quickly.	<ol style="list-style-type: none"> <li>1. The battery pack is over or under the appropriate temperature range.</li> </ol>	<ol style="list-style-type: none"> <li>1. Move the battery pack to a place where it is dry and the temperature is between 0°C (32°F) and 40°C (104°F).</li> </ol>
The battery charger is not working.	<ol style="list-style-type: none"> <li>1. The battery charger is over or under the appropriate temperature range.</li> <li>2. The outlet that the battery charger is plugged into does not have power.</li> </ol>	<ol style="list-style-type: none"> <li>1. Unplug the battery charger and move it to a place where it is dry and the temperature is between 0°C (32°F) and 40°C (104°F).</li> <li>2. Contact your licensed electrician to repair the outlet.</li> </ol>
The battery pack shows only 3 LED indicators after only a few seconds of using a fully charged battery.	<ol style="list-style-type: none"> <li>1. This is a normal occurrence.</li> </ol>	<ol style="list-style-type: none"> <li>1. Stop the tool and press battery-charge-indicator button or the remove the battery from the tool to display the actual battery charge.</li> </ol>
All 4 LED indicators are blinking on the battery pack after you press the battery-charge-indicator button on the battery pack and the current charge displays (when the battery pack is not in use).	<ol style="list-style-type: none"> <li>1. The battery pack is over or under the appropriate temperature range.</li> </ol>	<ol style="list-style-type: none"> <li>1. Move the battery pack to a place where it is dry and the temperature is between 0°C (32°F) and 40°C (104°F).</li> </ol>
All 4 LED indicators are blinking on the battery pack after releasing the trigger (when the battery pack is in use).	<ol style="list-style-type: none"> <li>1. The battery pack is over or under the appropriate temperature range.</li> </ol>	<ol style="list-style-type: none"> <li>1. Move the battery pack to a place where it is dry and the temperature is between 0°C (32°F) and 40°C (104°F).</li> </ol>
2 LED indicators are blinking on the battery pack after you press the battery-charge-indicator button on the battery pack and the current charge displays (when the battery pack is not in use).	<ol style="list-style-type: none"> <li>1. There is a difference in voltage between cells in the battery pack.</li> </ol>	<ol style="list-style-type: none"> <li>1. Place the battery on the charger until it is fully charged.</li> </ol>
2 LED indicators are blinking on the battery pack after releasing the trigger (when the battery pack is in use).	<ol style="list-style-type: none"> <li>1. There is a difference in voltage between cells in the battery pack.</li> </ol>	<ol style="list-style-type: none"> <li>1. Place the battery on the charger until it is fully charged.</li> </ol>

Problem	Possible Cause	Corrective Action
1 LED indicator is blinking on the battery pack.	1. The battery pack voltage is low.	1. Place the battery pack on the charger.
It is difficult to remove the battery pack from the tool.	1. The battery pack/tool is new or there is corrosion in the battery terminals and/or the terminals on the tool.	1. Clean the terminals on the battery pack and the tool. Then apply dielectric grease to the battery terminals; do not use any other type of lubricant as it can damage the terminals.

## **European Privacy Notice**

### **The Information Toro Collects**

Toro Warranty Company (Toro) respects your privacy. In order to process your warranty claim and contact you in the event of a product recall, we ask you to share certain personal information with us, either directly or through your local Toro company or dealer.

The Toro warranty system is hosted on servers located within the United States where privacy law may not provide the same protection as applies in your country.

**BY SHARING YOUR PERSONAL INFORMATION WITH US, YOU ARE CONSENTING TO THE PROCESSING OF YOUR PERSONAL INFORMATION AS DESCRIBED IN THIS PRIVACY NOTICE.**

### **The Way Toro Uses Information**

Toro may use your personal information to process warranty claims, to contact you in the event of a product recall and for any other purpose which we tell you about. Toro may share your information with Toro's affiliates, dealers or other business partners in connection with any of these activities. We will not sell your personal information to any other company. We reserve the right to disclose personal information in order to comply with applicable laws and with requests by the appropriate authorities, to operate our systems properly or for our own protection or that of other users.

### **Retention of your Personal Information**

We will keep your personal information as long as we need it for the purposes for which it was originally collected or for other legitimate purposes (such as regulatory compliance), or as required by applicable law.

### **Toro's Commitment to Security of Your Personal Information**

We take reasonable precautions in order to protect the security of your personal information. We also take steps to maintain the accuracy and current status of personal information.

### **Access and Correction of your Personal Information**

If you would like to review or correct your personal information, please contact us by email at [legal@toro.com](mailto:legal@toro.com).

## **Australian Consumer Law**

Australian customers will find details relating to the Australian Consumer Law either inside the box or at your local Toro Dealer.





# The Toro Warranty and The Toro GTS Starting Guarantee

Residential Products

## Conditions and Products Covered

The Toro Company and its affiliate, Toro Warranty Company, pursuant to an agreement between them, jointly promise to repair the Toro Product listed below if defective in materials or workmanship or if the Toro GTS (Guaranteed to Start) engine will not start on the first or second pull, provided the routine maintenance required in the *Operator's Manual* have been performed.

The following time periods apply from the original date of purchase:

Products	Warranty Period
Walk Power Mowers	
• Cast Deck	5 years Residential Use <sup>2</sup> 90 Days Commercial Use
—Engine	5 years GTS Guarantee, Residential Use <sup>3</sup>
—Battery	2 years
• Steel Deck	2 years Residential Use <sup>2</sup> 30 Days Commercial Use
—Engine	2 years GTS Guarantee, Residential Use <sup>3</sup>
TimeMaster Mowers	
• Engine	3 years Residential Use <sup>2</sup> 90 Days Commercial Use 3 years GTS Guarantee, Residential Use <sup>3</sup>
• Battery	2 years
Electric Hand Held Products	
• Ultra Products	2 years Residential Use <sup>2</sup>
• Power Plex Products	3 years Residential Use <sup>2</sup>
—Battery	2 years
Electric Walk Power Mowers	No Warranty for Commercial Use
All Ride-On Units Below	
• Engine	See engine manufacturer's warranty <sup>4</sup>
• Battery	2 years Residential Use <sup>2</sup>
• Attachments	2 years Residential Use <sup>2</sup>
DH Lawn & Garden Tractors	2 years Residential Use <sup>2</sup> 30 Days Commercial Use
TimeCutter	
• Engine	3 years Residential Use <sup>2</sup> 30 Days Commercial Use 3 years Residential Use <sup>2</sup> 2 years or 300 hours Commercial Use <sup>5</sup>
TimeCutter HD	
• Engine	3 years or 300 hours <sup>5</sup> 3 years or 300 hours Commercial Use <sup>5</sup>

<sup>1</sup>Original Purchaser means the person who originally purchased the Toro Product.

<sup>2</sup>Residential use means use of the product on the same lot as your home. Use at more than one location is considered commercial use and the commercial use warranty would apply.

<sup>3</sup>The Toro GTS Starting Guarantee does not apply when the product is used commercially.

<sup>4</sup>Some engines used on Toro Products are warranted by the engine manufacturer.

<sup>5</sup>Whichever occurs first.

Warranty may be denied if the hour meter is disconnected, altered, or shows signs of being tampered with.

## Owner Responsibilities

You must maintain your Toro Product by following the maintenance procedures described in the *Operator's Manual*. Such routine maintenance, whether performed by a dealer or by you, is at your expense.

## Instructions for Obtaining Warranty Service

If you think that your Toro Product contains a defect in materials or workmanship, follow this procedure:

- Contact your seller to arrange service of the product. If for any reason it is impossible for you to contact your seller, you may contact any Toro Authorized Distributor to arrange service. Visit <http://www.toro.com/en-us/locator/pages/default.aspx> to locate a Toro distributor in your area.
- Bring the product and your proof of purchase (sales receipt) to the servicing outlet. If for any reason you are dissatisfied with the servicing outlet's analysis or with the assistance provided, contact us at:

Toro Warranty Company  
Toro Customer Care Department, RLC Division  
8111 Lyndale Avenue South  
Bloomington, MN 55420-1196  
001-952-948-4707

## Items and Conditions Not Covered

There is no other express warranty except for special emission system coverage and engine warranty coverage on some products. This express warranty does not cover the following:

- Cost of regular maintenance service or parts, such as filters, fuel, lubricants, oil changes, spark plugs, air filters, blade sharpening or worn blades, cable/linkage adjustments, or brake and clutch adjustments
- Components failing due to normal wear
- Any product or part which has been altered, misused, neglected, requires replacement, or repair due to accidents or lack of proper maintenance
- Pickup and delivery charges
- Repairs or attempted repairs by anyone other than an Authorized Toro Service Dealer
- Repairs necessary due to failure to follow recommended fuel procedure (consult *Operator's Manual* for more details)
  - Removing contaminants from the fuel system is not covered
  - Use of old fuel (more than one month old) or fuel which contains more than 10% ethanol or more than 15% MTBE
  - Failure to drain the fuel system prior to any period of non-use over one month
- Repairs or adjustments to correct starting difficulties due to the following:
  - Failure to follow proper maintenance procedures or recommended fuel procedure
  - Rotary mower blade striking an object
- Special operational conditions where starting may require more than two pulls:
  - First time starts after extended period of non-use over three months or seasonal storage
  - Cool temperature starts such as those found in early spring and late autumn
  - Improper starting procedures - if you are having difficulty starting your unit, please check the *Operator's Manual* to ensure that you are using the correct starting procedures. This can save an unnecessary visit to an Authorized Toro Service Dealer.

## General Conditions

The purchaser is covered by the national laws of each country. The rights to which the purchaser is entitled with the support of these laws are not restricted by this warranty.



**Count on it.**

**Návod k obsluze**

## Nůžky na živý plot Power Plex™ 61 cm, 40 V MAX.

Číslo modelu 51136—Výrobní číslo 317000001 a vyšší

Číslo modelu 51136T—Výrobní číslo 317000001 a vyšší

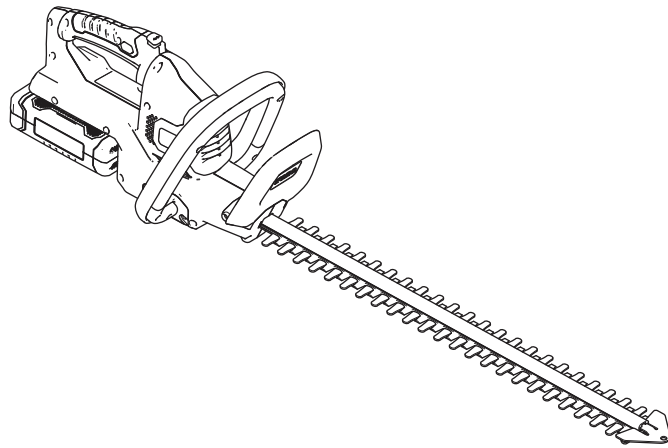

# Bezpečnost

## Úvod

Tyto nůžky na živý plot jsou vhodné pro soukromé majitele pozemků k údržbě živých plotů a keřů. Jsou napájeny pouze modelem akumulátoru 88525 (dodávaným s modelem 51136) nebo 88526.

Pečlivě si tuto příručku prostudujte, abyste se naučili stroj správně obsluhovat a udržovat, a předešli tak zranění a poškození stroje. Za řádnou a bezpečnou obsluhu výrobku nesete odpovědnost vy.

Společnost Toro můžete kontaktovat přímo na adrese [www.Toro.com](http://www.Toro.com). Zde najdete informace o výrobcích a příslušenství, můžete vyhledat prodejce nebo zaregistrovat svůj výrobek.

**Model 51136T nezahrnuje akumulátor ani nabíječku akumulátoru.**

**VÝSTRAHA:** Při používání elektrických zařízení pro zahradnické práce vždy dodržujte základní bezpečnostní opatření, abyste snížili riziko požáru, úrazu elektrickým proudem a poranění osob, včetně následujících opatření:

### **▲ DŮLEŽITÉ UPOZORNĚNÍ**

**Nedodržování všech bezpečnostních pokynů a výstrah může mít za následek úraz elektrickým proudem, požár a/nebo vážné poranění osob.**

**Přečtěte si všechny bezpečnostní výstrahy a veškeré pokyny.**

**Uložte všechna varování a bezpečnostní pokyny pro budoucí použití.**

*Pojem „elektrické nářadí“ ve všech pokynech a výstrahách se týká elektrického nářadí napájeného ze sítě (pomocí kabelu) nebo elektrického nářadí napájeného z akumulátoru (bez kabelu).*

1. **Bezpečnost pracovního prostoru**
  - A. **Udržujte pracovní prostor čistý a dobře osvětlený.** *Nepořádek v pracovním prostoru nebo nedostatek osvětlení může vést k úrazům.*
  - B. **Nepracujte s elektrickým nářadím ve výbušném prostředí, například v přítomnosti hořlavých kapalin, plynů nebo prachu.** *Elektrické nářadí je zdrojem jisker, které mohou způsobit vznícení prachu nebo výparů.*
  - C. **Při práci s elektrickým nářadím udržujte děti a kolemjdoucí osoby v bezpečné vzdálenosti.** *Odvedení pozornosti může způsobit, že ztratíte kontrolu nad strojem.*
  - D. **Nepracujte v prostředí, kde hrozí jakékoli nebezpečí.** *Nepoužívejte zařízení na mokřích nebo vlhkých místech.*
2. **Bezpečnost osob**
  - A. **Při práci s elektrickým nářadím buďte neustále v pohotovosti, sledujte, co děláte, a řiďte se zdravým rozumem.** **Elektrické nářadí nepoužívejte, pokud jste unaveni nebo pod vlivem drog, alkoholu či léků.** *Chvilka nepozornosti při práci s elektrickým nářadím může vést k vážnému zranění.*
  - B. **Používejte osobní ochranné pomůcky.** **Vždy používejte ochranné brýle.** *Ochranné prostředky jako maska proti prachu, neklouzavá bezpečnostní obuv,*

*ochranná přilba nebo chrániče sluchu snižují riziko poranění osob, pokud jsou používány v příslušných podmínkách.*

- C. **Zabraňte náhodnému spuštění zařízení. Ujistěte se, že před připojením ke zdroji napětí a/nebo akumulátoru a před zvednutím nebo přenášením náradí je spínač ve VYPNUTÉ poloze. Přenášení náradí s prstem na hlavním spínači nebo připojení napájecího kabelu k náradí, která mají spínač v poloze zapnuto, může vést k nehodám.**
  - D. **Před zapnutím elektrického náradí odstraňte případně použité stavěcí klíny nebo maticové klíče. Maticový klíč nebo stavěcí klín, které jsou ponechané připojené k rotujícímu dílu elektrického náradí, můžou mít za následek poranění osob.**
  - E. **Nenatahujte se. Vždy dbejte na správný postoj a rovnováhu. To umožňuje lepší kontrolu nad elektrickým náradím v neočekávaných situacích.**
  - F. **Pracujte ve vhodném oblečení. Nenoste volný oděv a šperky. Mějte vlasy stažené dozadu a oděv a rukavice udržujte v dostatečné vzdálenosti od pohybujících se částí stroje. Volný oděv, šperky nebo dlouhé vlasy mohou být zachyceny pohybujícími se částmi stroje.**
  - G. **Pokud je zařízení vybaveno adaptérem pro připojení odsávání prachu a sběrného zařízení, zajistěte jejich správné připojení a řádnou funkci. Použití zařízení pro odsávání prachu může snížit nebezpečí spojené s výskytem prachu.**
3. **Použití a péče o elektrické náradí**
- A. **Na elektrické náradí netlačte silou. Zvolte správný typ elektrického náradí pro vaše použití. Správné elektrické náradí bude pracovat lépe a bezpečněji při rychlosti, pro kterou bylo navrženo.**
  - B. **Nepoužívejte elektrické náradí, pokud spínač nebude náradí zapínat a vypínat. Jakékoliv elektrické náradí, které nelze kontrolovat pomocí vypínače, je nebezpečné a musí být opraveno.**
  - C. **Před jakýmkoliv seřizováním, výměnou příslušenství nebo před uložením nepoužívaného elektrického náradí odpojte zástrčku od zdroje energie a/nebo akumulátor z elektrického náradí. Tato preventivní bezpečnostní opatření snižují riziko náhodného spuštění náradí.**
  - D. **Uložte elektrické náradí mimo dosah dětí a nedovolte ostatním osobám, které nejsou seznámeny elektrickým náradím nebo s tímto návodem, aby s náradím pracovaly. Elektrické náradí je nebezpečné v rukou nekvalifikovaných osob.**
  - E. **Údržba elektrického náradí. Zkontrolujte nesprávné vyrovnaní nebo zadření pohybujících se částí stroje, poškození jednotlivých dílů a jiné okolnosti, které mohou ovlivnit chod elektrického náradí. Je-li poškozeno, nechejte elektrické náradí před použitím opravit. Mnoho nehod je způsobeno nedostatečnou údržbou elektrického náradí.**
  - F. **Řezné nástroje udržujte ostré a čisté. Řádně udržované řezné nástroje s ostrými řeznými břity jsou méně náchylné k uvíznutí způsobenému nečistotami a lépe se ovládají.**
  - G. **Elektrické náradí, příslušenství a vsazené řezné nástroje používejte v souladu s těmito pokyny. Vždy přitom berte v úvahu pracovní podmínky a účel práce. Použití elektrického náradí k jiné činnosti, než k jaké je určeno, může vést k nebezpečným situacím.**
4. **Použití a péče o akumulátorové náradí**
- A. **Akumulátor nabíjejte pouze pomocí nabíječky specifikované výrobcem. Nabíječka vhodná pro jeden typ akumulátoru může způsobit riziko požáru při použití s jiným akumulátorem.**
  - B. **Používejte elektrické náradí pouze s výslovně určenými akumulátory. Použití jiných akumulátorů může mít za následek nebezpečí zranění a požáru.**
  - C. **Pokud akumulátor nepoužíváte, uchovávejte jej odděleně od kovových předmětů, jako jsou kancelářské sponky na papír, mince, klíče, hřebíky, šroubky nebo další drobné kovové předměty, díky nimž může dojít ke vzniku spojení z jedné svorky do druhé. Zkratování svorek baterie může způsobit popáleniny nebo požár.**
  - D. **V nevhodných podmínkách může z baterie uniknout kapalina; vyvarujte se kontaktu s kyselinou z baterie. Pokud dojde k náhodnému kontaktu, opláchněte zasažená místa vodou. Při zasažení očí vyhledejte lékařskou pomoc. Kapalina unikající z akumulátoru může způsobit podráždění pokožky nebo popáleniny.**

- E. Pokud není akumulátor nabíjen v doporučeném teplotním rozmezí, doba nabíjení se prodlužuje, viz [Technické údaje \(strana 9\)](#).

## 5. Servis

**Servis tohoto elektrického nářadí musí provádět kvalifikovaná osoba za použití pouze originálních náhradních dílů. Tím bude zajištěna bezpečnost elektrického nářadí.**

### Bezpečnostní výstrahy pro nůžky na živý plot

- **Udržujte všechny části těla daleko od čepele. Neodstraňujte řezaný materiál nebo nedržte materiál, který by měl být stříhán, když jsou čepele v pohybu. Před odstraňováním uvízlého materiálu zařízení vypněte. Čepele po vypnutí zařízení dobíhají.** *Chvilka nepozornosti při práci s nůžkami na živý plot může vést k vážnému zranění.*
- **Stříhač živého plotu přenášejte za rukojeť se zastavenou čepelí.** *Správná manipulace s nůžkami na živý plot snižuje možnost úrazu ostrým čepelí.*
- **Držte elektrické nářadí pouze za izolované rukojeti, protože čepele se mohou dostat do kontaktu se skrytými vodiči nebo s vlastním napájecím kabelem.** *Břity čepele, které se dostanou do kontaktu s vodiči pod napětím, mohou přivést proud do kovových dílů elektrického nářadí. Obsluha pak může být zasažena elektrickým proudem.*
- **NEBEZPEČÍ – Udržujte ruce v bezpečné vzdálenosti od čepele.** *Kontakt s čepelí bude mít za následek vážné poranění osob.*

### Doplňující bezpečnostní výstrahy

- Ruce a nohy neustále udržujte v bezpečné vzdálenosti od zařízení, zejména při jeho zapínání.
- Nepokoušejte se uchopit nebo odstranit ostříhaný materiál, je-li zařízení spuštěno. Ostříhaný materiál odstraňujte jen tehdy, když je zařízení vypnuto a odpojeno od napájení.
- Nikdy nedržte zařízení za kryt.
- Při používání zařízení vždy udržujte bezpečnou a stabilní provozní polohu.
- Nikdy nepoužívejte zařízení, pokud stojíte na schodech nebo žebříku. Nepracujte nad výškou ramen.
- Před použitím zařízení se ujistěte, že je nasazen dodávaný ochranný kryt. Nikdy se nepokoušejte používat neúplné zařízení nebo zařízení upravené bez příslušného oprávnění.
- Pravidelně kontrolujte, zda zařízení není nijak poškozeno, a každé poškození neprodleně opravte.

- Zařízení nepřetěžujte.
- Pokud zařízení začne abnormálně vibrovat, neprodleně je zkontrolujte. Nadměrné vibrace mohou způsobit poranění.
- Je-li zařízení zablokováno, vypněte je. Odpojte je od elektrického napájení (např. vyjmutím akumulátoru) a odstraňte uvízlý materiál. Před opětovným použitím znovu nůžky zkontrolujte.
- Dodržujte pokyny týkající se údržby a oprav tohoto výrobku. Výrobek nikdy žádným způsobem neupravujte. Informace o údržbě a opravě jsou uvedeny v této provozní příručce.
- Naučte se, jak výrobek rychle vypnout v případě nouze.
- Chraňte výrobek před deštěm. Výrobek nepoužívejte na mokrý živý plot.
- Zařízení používejte pouze za denního světla nebo při dobrém umělém osvětlení.
- Před zahájením práce se ujistěte, zda v živém plotu nejsou žádné cizí předměty (např. drátěné ploty). Dávejte pozor, aby nůžky nepřišly do styku s drátem nebo jiným kovovým předmětem.
- Nůžky na živý plot držte správně (např. oběma rukama, je-li zařízení vybaveno 2 rukojetmi). Při ztrátě kontroly hrozí vážné zranění.

## Doplňující bezpečnostní výstrahy týkající se nabíječky

- Tuto nabíječku mohou používat osoby se sníženými fyzickými, smyslovými nebo duševními schopnostmi či nedostatkem zkušeností a znalostí, jestliže jsou pod dohledem nebo poučeny o jejím bezpečném používání a rozumí možným souvisejícím nebezpečím.
- S nabíječkou si nesmí hrát děti.
- Čištění a uživatelskou údržbu nesmí provádět děti bez dozoru.
- Je-li napájecí kabel poškozen, v zájmu předcházení nebezpečí musí být vyměněn výrobcem, jeho servisním zástupcem nebo podobně kvalifikovanými osobami.
- Před čištěním, údržbou, uskladněním a přepravou nabíječku odpojte ze zásuvky a nechte ji vychladnout.
- Před použitím nabíječky si přečtěte všechny pokyny a seznamte se s varovnými značkami na nabíječce akumulátoru i na akumulátoru.
- Nabíječka a akumulátor dodávaný s nabíječkou jsou speciálně vyrobeny tak, aby byly navzájem kompatibilní. Nabíječku používejte pouze s akumulátorem určeným pro toto nářadí.
- Akumulátor nabíjejte pouze v budovách, neboť nabíječka je určena pouze k použití uvnitř budov.
- Nenabíjejte znovu baterie, které k tomu nejsou určeny.
- Chraňte nabíječku před vlhkostí a mokrem. Hrozí nebezpečí úrazu elektrickým proudem.
- Na horní část nabíječky nepokládejte žádné předměty, neboť by mohly způsobit její přehřátí. Neukládejte nabíječku do blízkosti zdroje tepla.
- S nabíječkou nepoužívejte prodlužovací kabel, pokud to není nezbytně nutné. Při použití nesprávného prodlužovacího kabelu hrozí riziko vzniku požáru, úrazu nebo usmrcení elektrickým proudem.
- Nepoužívejte nabíječku, pokud byla vystavena silnému nárazu, spadla nebo byla jinak poškozena. Nechte nabíječku zkontrolovat a opravit v autorizovaném servisním středisku.

## Doplňující bezpečnostní výstrahy týkající se akumulátoru

- Nepokoušejte se nabít akumulátor pomocí jiné nabíječky, než která byla s výrobkem dodána. Nabíječka a akumulátor dodávaný s nabíječkou jsou speciálně vyrobeny tak, aby fungovaly společně.
- V zájmu zajištění co nejdelší životnosti a nejlepšího výkonu akumulátoru jej nabíjejte a skladujte pouze

ve vhodném rozmezí teplot, viz [Technické údaje \(strana 9\)](#). Akumulátor nenabíjejte ani neskladujte při teplotách mimo doporučený rozsah.

- Při extrémním vytížení zařízení nebo mimořádných teplotních podmínkách může dojít k malému úniku kapaliny z akumulátoru. Je-li však poškozeno vnější těsnění a unikající kapalina vám potřísní pokožku, zasaženou oblast rychle omyjte vodou. Pokud unikající kapalina zasáhne oči, proplachujte je čistou vodou po dobu alespoň 10 minut a neprodleně vyhledejte lékařskou pomoc.
- Akumulátor nikdy z žádného důvodu neotevírejte. Pokud plastový plášť akumulátoru praskne nebo se otevře, okamžitě jej přestaňte používat a nenabíjejte jej.
- Náhradní akumulátor neskladujte ani nepřenášejte v kapse, skříňce na náradí ani jinde, kde by mohl přijít do kontaktu s kovovými předměty. Akumulátor se může zkratovat, což by mohlo vést k jeho poškození, vzniku požáru a popálení osob.
- Akumulátor nepropichujte hřebíky, netlučte do něj kladivem, nestoupejte na něj ani jej nevystavujte silným nárazům či otřesům.
- Akumulátor chraňte před horkem. Nepokládejte akumulátor na přímé slunce a nepoužívejte jej ani neskladujte za horkého počasí uvnitř vozidel. Mohl by totiž začít vytvářet teplo, explodovat nebo se vznítit.
- Nikdy se nepokoušejte nabíjet akumulátor, který je prasklý nebo jakýmkoli jiným způsobem poškozený. Hrozí nebezpečí úrazu nebo usmrcení elektrickým proudem.

## USCHOVEJTE TYTO POKYNY

## Akustický tlak

Hladina akustického tlaku u tohoto zařízení v blízkosti ucha obsluhy činí 82,3 dBA s odchylkou (K) 3 dBA.

Hladina akustického tlaku byla určena podle postupů stanovených normou EN ISO 11201.

## Akustický výkon

Zařízení garantuje hladinu akustického výkonu 95 dBA, která zahrnuje i hodnotu nejistoty (K) 3 dBA.

Hladina akustického výkonu byla určena podle postupů stanovených normou EN ISO 11094.

## Vibrace rukou/paží

Naměřená úroveň vibrací pro pravou ruku = 2,04 m/s<sup>2</sup>

Naměřená úroveň vibrací pro levou ruku = 1,83 m/s<sup>2</sup>

Hodnota nejistoty (K) = 1.5 m/s<sup>2</sup>

Naměřené hodnoty byly získány v souladu s postupy uvedenými v normě EN ISO 20643.

***Důležité:*** Úroveň vibrací při konkrétním použití elektrického náradí se může lišit od deklarované celkové hodnoty v závislosti na způsobu, jakým je náradí používáno. Provozovatel by měl přijmout bezpečnostní opatření na základě odhadu expozice ve skutečných podmínkách použití.

# Bezpečnostní a instrukční štítky



Bezpečnostní štítky a pokyny jsou umístěny na viditelném místě v blízkosti každého prostoru představujícího potenciální nebezpečí. V případě ztráty nebo poškození původního štítku jej nahraďte štítkem novým.

Symbol	Označení/vysvětlení
	Přečtěte si návod k obsluze.
	Používejte chrániče sluchu.
	Používejte ochranné brýle.
	Noste protiprachovou masku.
	Používejte ochranné rukavice.
	Noste ochrannou protiskluzovou obuv.
	Nevystavujte výrobek dešti ani mokrému prostředí (vlhku).
	Nepřibližujte prsty k pohybujícím se součástem nůžek.
	Symbol WEEE. Odpadní elektrické výrobky nesmí být likvidovány společně s komunálním odpadem. Recyklujte je prosím v dostupném recyklačním středisku. Informace o recyklaci vám poskytne místní úřad nebo obchod.



136-2495

decal136-2495

1. Nelikvidujte.



decal136-2496

136-2496

1. Nelikvidujte.

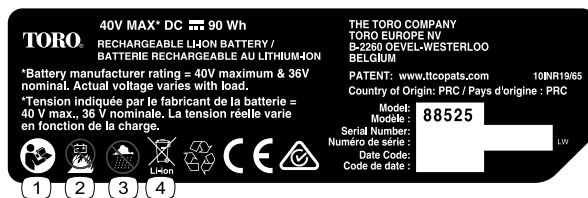

decal136-2499

136-2499

1. Přečtěte si *Návod k obsluze*.
2. Akumulátor nespalujte.
3. Nepoužívejte za mokra.
4. Nelikvidujte.



decal136-2501

136-2501

1. Nelikvidujte.
2. Dvojitě izolováno
3. Domácí použití
4. Přečtěte si *Návod k obsluze*.



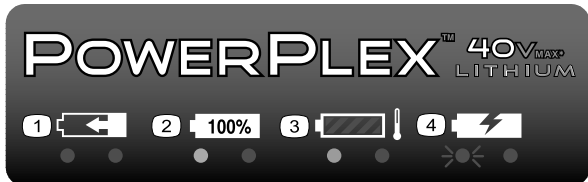

decal136-2504

### 136-2504

1. Akumulátor se nabíjí.
2. Akumulátor je plně nabit.
3. Akumulátor je příliš horký.
4. Akumulátor je třeba vyměnit.

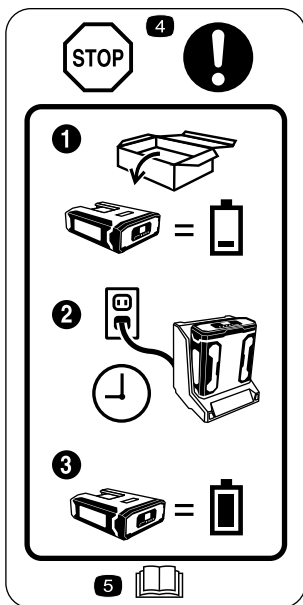

decal136-2534

### 136-2534

1. Akumulátor není po vyjmutí z obalu zcela nabitý.
2. Umístěte akumulátor do nabíječky.
3. Před prvním použitím počkejte, dokud se akumulátor zcela nenabije.
4. Stop – před prvním použitím se řiďte těmito pokyny.
5. Přečtěte si *Návod k obsluze*.

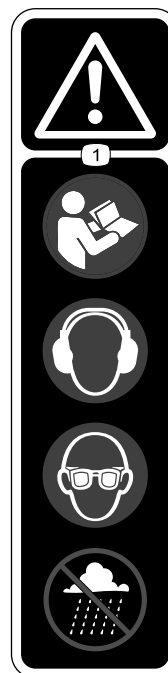

decal136-2537

### 136-2537

1. Výstraha – přečtěte si *provozní příručku*; používejte chrániče sluchu, noste ochranné brýle a nepracujte za mokra.

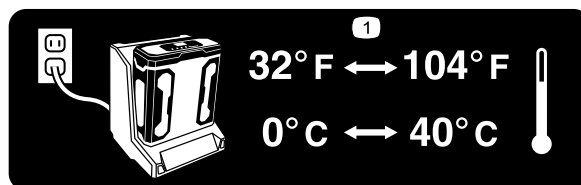

decal136-2539

### 136-2539

1. Akumulátor nabíjejte při teplotním rozmezí 0 °C až 40°C.

# Nastavení

**Poznámka:** Při zakoupení není akumulátor úplně nabitý. Před prvním použitím nářadí se řiďte pokyny v části **Nabíjení akumulátoru (strana 11)**.

## Upevnění nabíječky akumulátoru (volitelné)

V případě potřeby nabíječku akumulátoru bezpečně připevněte ke stěně s použitím montážních otvorů ve tvaru klíčové dírky na zadní straně nabíječky.

Zařízení musí být namontováno v budově (například v garáži nebo jiném suchém místě), v blízkosti elektrické zásuvky a mimo dosah dětí.

**Obrázek 1** slouží jako pomůcka při montáži nabíječky.

**Poznámka:** Nasuňte nabíječku na vhodně umístěné upevňovací šrouby a jejím otočením ji upevněte v poloze (upevňovací šrouby nejsou součástí balení).

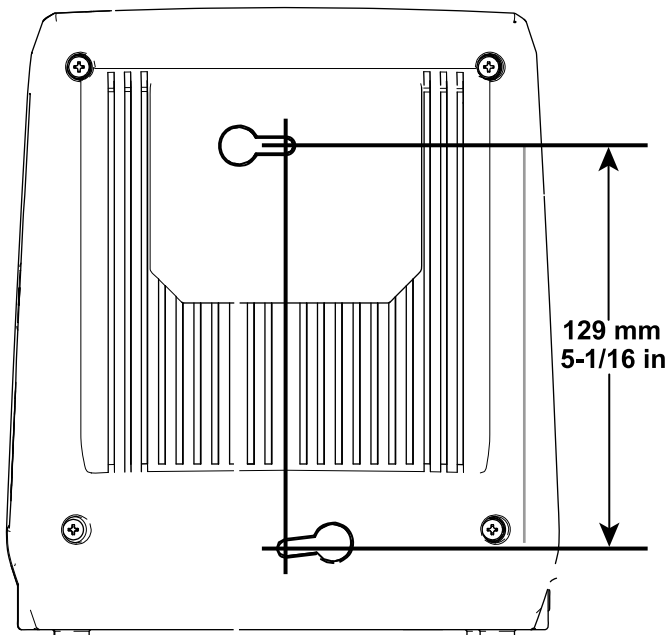

Obrázek 1

g194202

# Součásti stroje

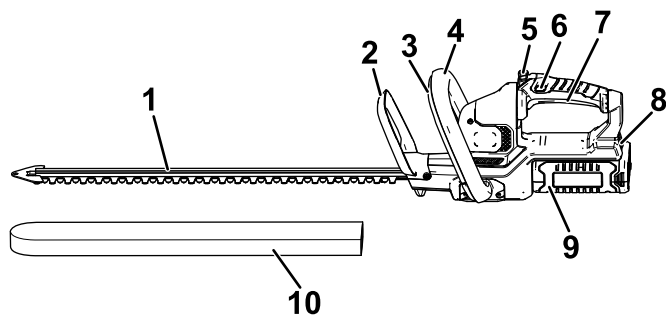

Obrázek 2

Levá strana nůžek na živý plot

- |                                  |                        |
|----------------------------------|------------------------|
| 1. Břity                         | 6. Zamykací spínač     |
| 2. Ochranný kryt                 | 7. Spoušť              |
| 3. Spínač pomocné rukojeti       | 8. Zápodka akumulátoru |
| 4. Pomocná rukojeť               | 9. Akumulátor          |
| 5. Tlačítko pro otáčení rukojeti | 10. Ochranný kryt      |

g204357

## Technické údaje

Model	51136	51136T
Řezná délka nůžek	610 mm	610 mm
Jmenovité napětí	40 V DC maximální; 36 V DC jmenovité	
Rychlost bez zatížení	3 000 dvojitých zdvihů za minutu (SPM) při 40 V max.	
Šířka žací stopy	18 mm	
Typ nabíječky	88527	
Typ akumulátoru	88525 (součást modelu 51136), 88526 (prodáván samostatně)	

## Hmotnost

Hmotnost zařízení bez akumulátoru	3,6 kg (8,0 lb)
Hmotnost zařízení s akumulátorem 88525	4,6 kg (10,2 lb)
Hmotnost zařízení s akumulátorem 88526	5,2 kg (11,5 lb)

## Vhodný teplotní rozsah

Nabijte akumulátor při teplotě	0 °C až 40 °C *
Výrobky používejte při teplotě	-15 °C až 60 °C
Výrobky skladujte při teplotě	-15 °C až 60 °C
Odpojte nabíječku při následujících teplotách	pod 0 °C nebo nad 40 °C

\*Doba nabíjení se zvyšuje, pokud nabíjení akumulátoru neprobíhá v tomto teplotním rozsahu.

Nářadí, akumulátor a nabíječku akumulátorů skladujte na uzavřeném, čistém a suchém místě.

# Obsluha

## Spuštění nůžek na živý plot

1. Sejměte ochranný kryt z čepelí (Obrázek 3).

### **▲ DŮLEŽITÉ UPOZORNĚNÍ**

Čepele nůžek na živý plot mohou způsobit pořezání nebo amputaci končetin.

Při manipulaci s nůžkami na živý plot buďte opatrní, je-li sejmout ochranný kryt čepelí.

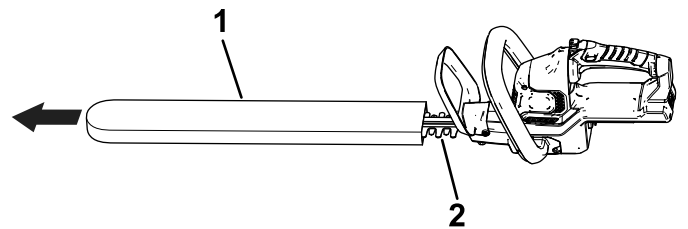

g203890

Obrázek 3

1. Ochranný kryt
2. Čepele

2. Přesvědčte se, zda větrací průduchy nůžek na živý plot nejsou zaneseny prachem a nečistotami.
3. Vyrovnajte dutinu v akumulátoru s jazykem v plášti rukojeti, uchopte rukojeť a zatlačte akumulátor do rukojeti tak, aby se západka zajistila v příslušné poloze (Obrázek 4)

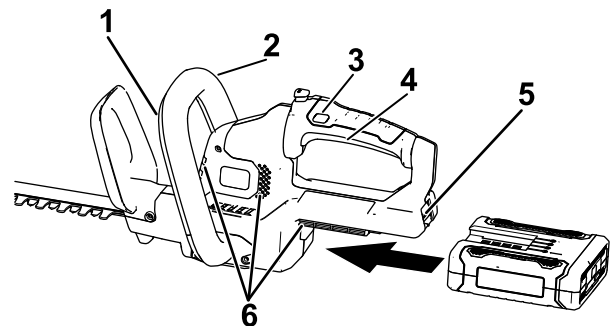

g194473

Obrázek 4

1. Spínač pomocné rukojeti
2. Pomocná rukojeť
3. Zamykací spínač
4. Spoušť
5. Západka akumulátoru
6. Odvětrávací průduchy nůžek na živý plot

4. Položte jednu ruku na rukojeť se spouští. Druhou ruku položte na pomocnou rukojeť (Obrázek 4).
5. Chcete-li nůžky na živý plot zapnout, stiskněte zamykací spínač a poté spouštěcí spínač

společně se spínačem pomocné rukojeti (Obrázek 4).

Nůžky na živý plot zůstanou zapnuty po dobu stisknutí spínače pomocné rukojeti a spouštěcího spínače. Jakmile jsou nůžky na živý plot již zapnuty, zamykací spínač můžete uvolnit (Obrázek 4).

## Otáčení rukojeti nůžek na živý plot do vhodné polohy

1. Stiskněte a podržte tlačítko zámku otáčení (pole A, Obrázek 5).
2. Otáčejte rukojetí doprava nebo doleva po 90° podle požadovaného směru stříhání; potom uvolněním tlačítka zámku otáčení uzamkněte rukojeť v požadované poloze (pole B, Obrázek 5).

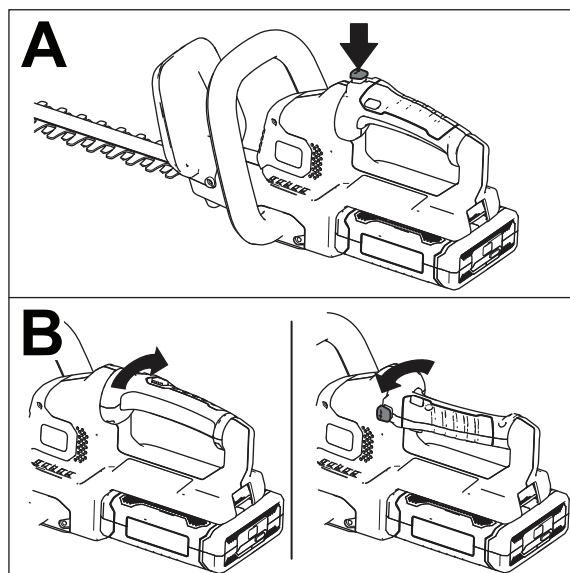

Obrázek 5

g190070

## Vypnutí nůžek na živý plot

1. Uvolněte spouštěcí spínač nebo spínač pomocné rukojeti (Obrázek 4).
2. Vyčkejte alespoň 5 sekund, než se zastaví pohyb čepele.

## Vyjmutí akumulátoru

Stiskem západky akumulátoru na nářadí uvolněte akumulátor a vysuňte jej z nářadí (Obrázek 6).

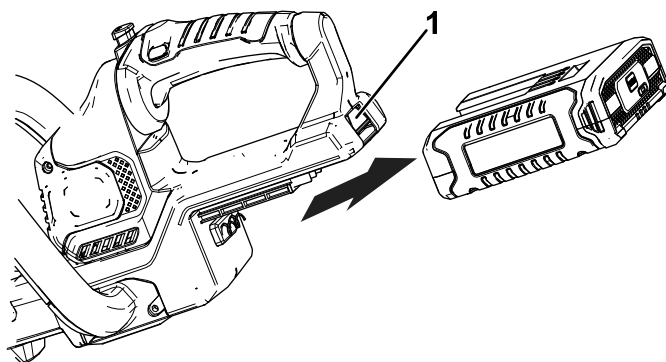

Obrázek 6

g194190

1. Západka akumulátoru

## Nabíjení akumulátoru

**Důležité:** Přečtěte si informace o všech bezpečnostních opatřeních.

**Důležité:** Akumulátor nabíjejte pouze při teplotách ve vhodném rozmezí, viz [Technické údaje \(strana 9\)](#).

**Poznámka:** Stiskem tlačítka ukazatele nabití na akumulátoru můžete kdykoli zkontrolovat aktuální stav nabití akumulátoru (LED kontrolky).

1. K nabíječce akumulátorů připojte napájecí kabel, který je vhodný pro připojení do stávající elektrické zásuvky.
2. Přesvědčte se, zda větrací průduchy akumulátoru nejsou zaneseny prachem a nečistotami.
3. Vyrovnajte dutinu v akumulátoru (Obrázek 7) s jazykem na nabíječce.

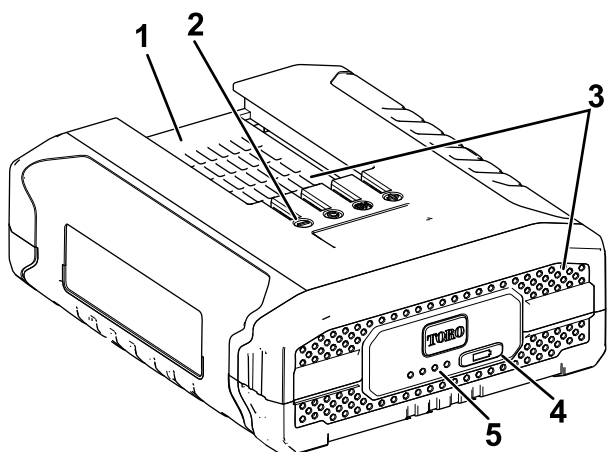

Obrázek 7

g192748

1. Dutina v akumulátoru
  2. Vývody akumulátoru
  3. Větrací průduchy akumulátoru
  4. Tlačítko ukazatele nabití akumulátoru
  5. LED kontrolky (aktuální nabití)
- 
4. Přesvědčte se, zda větrací průduchy nabíječky akumulátoru nejsou zaneseny prachem a nečistotami.
  5. Zasuňte akumulátor do nabíječky, dokud zcela nezapadne na místo (Obrázek 8).

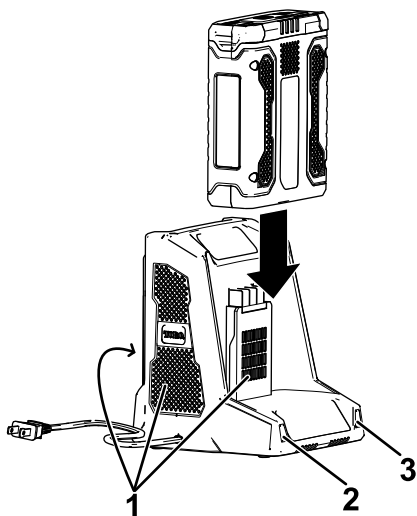

Obrázek 8

g194423

1. Větrací průduchy nabíječky
  2. Levá kontrolka
  3. Pravá kontrolka
- 
6. Chcete-li akumulátor vyjmout, vysuňte jej z nabíječky dozadu.

7. Vysvětlení LED kontrolky na nabíječce akumulátoru naleznete v následující tabulce.

Levá kontrolka	Pravá kontrolka	Význam
Zhasnuta	Červená	Nabíječka je zapnuta, akumulátor není vložen.
Červená	Červená	Probíhá nabíjení akumulátoru.
Zelená	Červená	Akumulátor je nabitý.
Oranžová	Červená	Akumulátor je příliš horký.
Červená, bliká	Červená	Vyměňte akumulátor.

## Provozní tipy

- Elektrické nářadí se používá ke stříhání v obou směrech pomalým pohybem ze strany na stranu.
- Stůjte tak, abyste stáli stabilně a vyváženě na obou nohou. Nenatahujte se.
- Zkontrolujte a vyčistěte oblast od jakýchkoliv skrytých objektů.
- Nikdy nepoužívejte nůžky na živý plot v blízkosti elektrického vedení, oplocení, sloupků, budov nebo jiných pevných objektů.
- Nikdy nepoužívejte čepel po nárazu na tvrdý objekt, aniž byste nejprve neprovedli kontrolu, zda není poškozená. Je-li poškozena, nepoužívejte ji.
- Nikdy se nedotýkejte čepelí ani neprovádějte údržbu jednotky s připojeným napájením.
- Netlačte nůžky na živý plot silou do hustých křovinných porostů. To může způsobit, že čepele uváznou a zpomalí se jejich pohyb. Pokud se čepele zpomalují, snižte tempo.
- Nepokoušejte se stříhat kmínky nebo větvičky o průměru nad 18 mm, nebo ty, které jsou očividně příliš velké, aby se vešly do mezery řezných čepelí. Pro řezání velkých kmenů použijte ruční nebo prořezávací pilu.
- Pokud se čepele zaseknou, zastavte motor a před pokusem o odstranění materiálu blokujícího zařízení vyjměte akumulátor.
- Můžete použít i nataženou strunu, která vám pomůže stříhat živý plot rovně. Rozhodněte se, jak vysoký chcete živý plot mít. Natáhněte strunu podél živého plotu v požadované výšce. Stříhejte živý plot těsně nad vodicí linií struny.
- Používejte rukavice při stříhání trnitého nebo pichlavého porostu. Při stříhání nového porostu používejte široký kývavý pohyb ze strany na stranu tak, aby se větve dostávaly přímo do řezné čepele.

# Údržba

Před prováděním údržby nebo čištěním odpojte výrobek od napájení (tj. vytáhněte zástrčku ze zásuvky nebo vyjměte akumulátor).

Používejte pouze výrobcem doporučené náhradní díly a příslušenství.

Pravidelně provádějte kontrolu a údržbu výrobku. Výrobek nechávejte opravovat pouze v oprávněném servisním středisku nebo kvalifikovaným odborníkem.

## Olejování čepelí nůžek na živý plot

**Poznámka:** Před každým použitím a po něm aplikujte na lištu nůžek olej.

1. Zastavte motor a vyjměte akumulátor.
2. Těleso nůžek na živý plot vyčistěte od nečistot a drobných úlomků pomocí vlhkého hadříku a šetrného čistícího prostředku.

**Poznámka:** Nepoužívejte na čištění plastového krytu nebo rukojeti agresivní čistící prostředky. Poškodit je mohou některé aromatické oleje (např. olej borovice a citronu) a rozpouštědla (např. petrolej).

3. Položte nůžky na živý plot na rovný povrch. Naneste lehký strojní olej podél bříty horní čepel. Pokud budete nůžky na živý plot používat po delší dobu, olejujte čepel také během používání.

**Poznámka:** Nůžky na živý plot neolejujte, jsou-li spuštěné.

## Uskladnění

**Důležité:** Nářadí, akumulátor a nabíječku skladujte pouze při teplotách ve vhodném rozmezí, viz [Technické údaje \(strana 9\)](#).

**Důležité:** Pokud hodláte nářadí uložit na dobu delší než jeden rok, vyjměte z něj akumulátor a nabijte jej tak, aby se na něm rozsvítily 2 nebo 3 modré LED kontrolky. Akumulátor neskladujte, je-li zcela nabitý nebo zcela vybitý. Chcete-li nářadí začít znovu používat, nabijte akumulátor tak, aby levá kontrolka na nabíječce svítila zeleně nebo aby na akumulátoru svítily všechny 4 modré LED kontrolky.

- Očistěte z výrobku všechny nečistoty.
- Nářadí, akumulátor a nabíječku akumulátoru skladujte na dobře větraném místě mimo dosah dětí.

- Nářadí, akumulátor a nabíječku akumulátoru nevystavujte vlivům korozivních látek, jako jsou zahradní chemikálie a posypové soli.
- V zájmu snížení rizika vážného poranění osob neskladujte zařízení venku nebo ve vozidlech.
- Nářadí, akumulátor a nabíječku akumulátorů skladujte na uzavřeném, čistém a suchém místě.

## Příprava akumulátoru pro recyklaci

**Důležité:** Po vyjmutí akumulátoru zakryjte jeho svorky vysoce odolnou lepicí páskou. **Nepokoušejte se zničit nebo rozebrat akumulátor nebo odstranit některé z jeho součástí. Lithium-iontové akumulátory musí být recyklovány nebo likvidovány předepsaným způsobem v nejbližší provozovně pro recyklaci akumulátorů.**



Další informace o recyklaci lithium-iontových akumulátorů a o vyhledání nejbližšího zařízení pro recyklaci akumulátorů naleznete na adrese [www.Call2Recycle.org](http://www.Call2Recycle.org) (pouze USA a Kanada). Pokud se nacházíte mimo USA a Kanadu, obraťte se na autorizovaného prodejce společnosti Toro.

# Odstraňování závad

Postupujte pouze podle pokynů uvedených v této příručce. Jestliže nejste schopni problém odstranit svépomocí, veškeré další úkony kontroly, údržby a opravy může provádět pouze oprávněné servisní středisko nebo kvalifikovaný odborník.

Závada	Možné příčiny	Způsoby odstranění
Nářadí nelze zapnout.	<ol style="list-style-type: none"> <li>1. Akumulátor není do nářadí zcela zasunut.</li> <li>2. Akumulátor není nabitý.</li> <li>3. Akumulátor je poškozen.</li> <li>4. V nářadí vznikla jiná závada elektrického systému.</li> </ol>	<ol style="list-style-type: none"> <li>1. Vyjměte akumulátor, vložte jej zpět do nářadí a přesvědčte se, zda je zcela vložen a zajištěn na západku.</li> <li>2. Vyjměte akumulátor z nářadí a nabijte jej.</li> <li>3. Akumulátor vyměňte.</li> <li>4. Kontaktujte autorizované servisní středisko.</li> </ol>
Nářadí nedosahuje plného výkonu.	<ol style="list-style-type: none"> <li>1. Kapacita akumulátoru je příliš nízká.</li> <li>2. Větrací průduchy jsou zablokovány.</li> </ol>	<ol style="list-style-type: none"> <li>1. Vyjměte akumulátor z nářadí a plně jej nabijte.</li> <li>2. Větrací průduchy vyčistěte.</li> </ol>
Nářadí nadměrně vibruje nebo je příliš hlučné.	<ol style="list-style-type: none"> <li>1. Břity jsou tupé nebo poškozené.</li> </ol>	<ol style="list-style-type: none"> <li>1. Kontaktujte autorizované servisní středisko.</li> </ol>
Akumulátor se rychle vybíjí.	<ol style="list-style-type: none"> <li>1. Akumulátor je používán mimo vhodné rozmezí provozní teploty.</li> </ol>	<ol style="list-style-type: none"> <li>1. Uložte akumulátor na místo, které je suché a jehož teplota je v rozmezí 0 °C až 40°C.</li> </ol>
Nabíječka akumulátoru nefunguje.	<ol style="list-style-type: none"> <li>1. Nabíječka akumulátoru je používána mimo vhodné rozmezí provozní teploty.</li> <li>2. Zásuvka, ke které je nabíječka akumulátoru připojena, není pod napětím.</li> </ol>	<ol style="list-style-type: none"> <li>1. Odpojte nabíječku akumulátorů a uložte ji na místo, které je suché a jehož teplota je v rozmezí 0 °C až 40°C.</li> <li>2. Požádejte kvalifikovaného elektrikáře o opravu zásuvky.</li> </ol>
Na akumulátoru svítí pouze 3 LED kontrolky jen několik sekund po použití plně nabitého akumulátoru.	<ol style="list-style-type: none"> <li>1. To je běžné.</li> </ol>	<ol style="list-style-type: none"> <li>1. Vypněte nářadí a stiskem tlačítka nabití akumulátoru nebo vyjmutím akumulátoru z nářadí zkontrolujte aktuální stav jeho nabití.</li> </ol>
Jakmile stisknete tlačítko ukazatele nabití akumulátoru, na akumulátoru se rozblíkají všechny 4 LED kontrolky a zobrazí se aktuální stav nabití (když se akumulátor nepoužívá).	<ol style="list-style-type: none"> <li>1. Akumulátor je používán mimo vhodné rozmezí provozní teploty.</li> </ol>	<ol style="list-style-type: none"> <li>1. Uložte akumulátor na místo, které je suché a jehož teplota je v rozmezí 0 °C až 40°C.</li> </ol>
Po uvolnění spouštěcího spínače se na akumulátoru rozblíkají všechny 4 LED kontrolky (když se akumulátor používá).	<ol style="list-style-type: none"> <li>1. Akumulátor je používán mimo vhodné rozmezí provozní teploty.</li> </ol>	<ol style="list-style-type: none"> <li>1. Uložte akumulátor na místo, které je suché a jehož teplota je v rozmezí 0 °C až 40°C.</li> </ol>
Jakmile stisknete tlačítko ukazatele nabití akumulátoru, na akumulátoru se rozblíkají 2 LED kontrolky a zobrazí se aktuální stav nabití (když se akumulátor nepoužívá).	<ol style="list-style-type: none"> <li>1. Mezi články v akumulátoru je rozdíl v napětí.</li> </ol>	<ol style="list-style-type: none"> <li>1. Vložte akumulátor do nabíječky a nechte jej zcela nabít.</li> </ol>
Po uvolnění spouštěcího spínače se na akumulátoru rozblíkají 2 LED kontrolky (když se akumulátor používá).	<ol style="list-style-type: none"> <li>1. Mezi články v akumulátoru je rozdíl v napětí.</li> </ol>	<ol style="list-style-type: none"> <li>1. Vložte akumulátor do nabíječky a nechte jej zcela nabít.</li> </ol>
Na akumulátoru bliká jedna LED kontrolka.	<ol style="list-style-type: none"> <li>1. Napětí akumulátoru je příliš nízké.</li> </ol>	<ol style="list-style-type: none"> <li>1. Vložte akumulátor do nabíječky.</li> </ol>
Akumulátor lze z nářadí vyjmout jen s obtížemi.	<ol style="list-style-type: none"> <li>1. Akumulátor a/nebo nářadí jsou nové, nebo jsou vývody akumulátoru a/nebo nářadí zkorodované.</li> </ol>	<ol style="list-style-type: none"> <li>1. Vyčistěte vývody na akumulátoru a nářadí. Vývody akumulátoru poté potřete nevodivým mazivem. Nepoužívejte jiný typ maziva, neboť může vývody poškodit.</li> </ol>

## Oznámení o ochraně soukromí pro Evropu

Informace, které společnost Toro shromažďuje

Společnost Toro Warranty Company (Toro) respektuje vaše soukromí. Aby bylo možné zpracovávat reklamace a kontaktovat vás v případě stažení výrobku, žádáme vás o poskytnutí některých osobních údajů, a to buď přímo společnosti Toro, nebo místní pobočce či prodejci společnosti Toro.

Záruční systém společnosti Toro je umístěn na serverech, které se nacházejí ve Spojených státech, kde zákon o ochraně soukromí nemusí poskytovat stejnou ochranu, jaká se uplatňuje ve vaší zemi.

UVEDENÍM SVÝCH OSOBNÍCH ÚDAJŮ DÁVÁTE SOUHLAS KE ZPRACOVÁNÍ SVÝCH OSOBNÍCH ÚDAJŮ ZPŮSOBEM, KTERÝ JE POPSÁN V TOMTO OZNÁMENÍ O OCHRANĚ SOUKROMÍ.

Jak společnost Toro údaje využívá

Společnost Toro může použít vaše osobní údaje ke zpracování reklamací, ke kontaktování v případě stažení výrobku a k libovolnému jinému uvedenému účelu. Společnost Toro může sdílet vaše údaje s pobočkami společnosti Toro, prodejci a dalšími obchodními partnery v souvislosti s kteroukoli z těchto činností. Společnost Toro neprodá vaše osobní údaje žádné jiné společnosti. Vyhrazujeme si právo zpřístupnit osobní údaje za účelem dosažení souladu s platnými právními předpisy a požadavky ze strany příslušných orgánů, v rámci správného fungování našich systémů a pro vlastní ochranu i ochranu dalších uživatelů.

Uchovávání osobních údajů

Vaše osobní údaje budeme uchovávat po dobu potřebnou pro účely, pro které byly původně shromážděny, nebo pro jiné legitimní účely (např. dodržování právních předpisů) nebo podle požadavků příslušného zákona.

Závazek zabezpečení vašich osobních údajů společnosti Toro

Podnikáme přiměřená opatření s cílem chránit bezpečnost vašich osobních údajů. Podnikáme také kroky k zajištění přesného a aktuálního stavu osobních údajů.

Přístup k vašim osobním údajům a jejich oprava

Pokud si přejete zkontrolovat nebo opravit své osobní údaje, kontaktujte nás prosím e-mailem na adrese [legal@toro.com](mailto:legal@toro.com).

### Australský spotřebitelský zákon

Australští zákazníci najdou informace o australském spotřebitelském zákonu uvnitř krabice nebo je mohou získat od místního prodejce produktů Toro.





Záruka Toro

a

## záruka na spouštění Toro GTS

Výrobky pro domácí účely

### Podmínky a výrobky, na které se záruka vztahuje

Společnost The Toro Company a její dceřiná společnost Toro Warranty Company poskytují na základě vzájemné dohody příslib, že zajistí opravu níže uvedeného výrobku Toro, pokud se u něj vyskytnou vady související s materiály či dílenským zpracováním nebo pokud motor, na který se vztahuje záruka Toro GTS (zaručené spouštění), nebude možno spustit prvním nebo druhým zatažením za spouštěč, a to za předpokladu, že byla prováděna pravidelná údržba podle požadavků uvedených v *návodu k obsluze*.

Následující časová období se uplatňují od původního data zakoupení:

Výrobky	Záruční lhůta
Sekačky s pojezdem	
• Litinová plošina	5 let – domácí použití <sup>2</sup> 90 dní – komerční použití
– Motor	5letá záruka GTS – domácí použití <sup>3</sup>
– Akumulátor	2 roky
• Ocelová plošina	2 roky – domácí použití <sup>2</sup> 30 dní – komerční použití
– Motor	2letá záruka GTS – domácí použití <sup>3</sup>
Sekačky TimeMaster	
• Motor	3 roky – domácí použití <sup>2</sup> 90 dní – komerční použití
• Akumulátor	3letá záruka GTS – domácí použití <sup>3</sup> 2 roky
Elektrické ruční nástroje	
• Výrobky Ultra	2 roky – domácí použití <sup>2</sup>
• Výrobky Power Plex	3 roky – domácí použití <sup>2</sup>
– Akumulátor	2 roky
Elektrické sekačky s pojezdem	Žádná záruka pro komerční účely
Všechny jednotky se sedící obsluhou uvedené níže	
• Motor	Viz záruka výrobce motoru <sup>4</sup>
• Akumulátor	2 roky – domácí použití <sup>2</sup>
• Přídavná zařízení	2 roky – domácí použití <sup>2</sup>
Zahradní traktory DH	2 roky – domácí použití <sup>2</sup> 30 dní – komerční použití
Stroje TimeCutter	
• Motor	3 roky – domácí použití <sup>2</sup> 30 dní – komerční použití 3 roky – domácí použití <sup>2</sup> 2 roky nebo 300 hodin komerčního použití <sup>5</sup>
Řada TimeCutter HD	
• Motor	3 roky nebo 300 hodin <sup>5</sup> 3 roky nebo 300 hodin komerčního použití <sup>5</sup>

<sup>1</sup>Původním kupujícím se označuje osoba, která produkt Toro původně zakoupila.

<sup>2</sup>Domácími účely je myšleno použití výrobku na pozemku u vašeho bydliště. Použití na více než jednom místě se považuje za komerční použití, na které se vztahuje komerční záruka.

<sup>3</sup>Záruka na spouštění Toro GTS se nevztahuje na komerčně používané výrobky.

<sup>4</sup>Některé motory použité u produktů Toro podléhají záruce výrobce motoru.

<sup>5</sup>Podle toho, která z možností nastane dříve.

Uplatnění záruky může být odepřeno v případě odpojeného či upraveného měřicího přístroje motohodin, nebo pokud měřicí přístroj nese známky nedovolené manipulace.

### Povinnosti vlastníka

Údržbu výrobku Toro musíte provádět v souladu s postupy údržby popsanými v *uživatelské příručce*. Tuto údržbu, ať již vlastními silami nebo prostřednictvím prodejce, hradí majitel výrobku.

### Pokyny pro poskytnutí záruční opravy

Domníváte-li se, že produkt Toro vykazuje závadu na materiálu nebo dílenském zpracování, postupujte podle následujících pokynů:

- Opravu výrobku sjednejte s prodejcem, od kterého jste jej zakoupili. Pokud z jakéhokoli důvodu není možné prodejce kontaktovat, můžete se spojit s jakýmkoli autorizovaným distributorem Toro. Chcete-li vyhledat prodejce Toro v blízkosti svého bydliště, navštivte internetové stránky <http://www.toro.com/en-us/locator/pages/default.aspx>.
- Do servisního střediska prodejce s sebou vezměte výrobek a doklad o zakoupení (účtenku). Pokud nejste z jakéhokoli důvodu spokojeni s řešením servisního střediska nebo s poskytnutou podporou, kontaktujte nás na adrese:

Toro Warranty Company  
Toro Customer Care Department, RLC Division  
8111 Lyndale Avenue South  
Bloomington, MN 55420-1196  
001-952-948-4707

### Součásti a úkony, na které se nevztahuje záruka

Kromě zvláštní záruky na emisní systém a záruky na motor u některých produktů neposkytujeme žádnou další výslovnou záruku. Tato expresní záruka nepokrývá následující:

- Náklady spojené s běžnou údržbou či náklady na součásti, materiály a úkony jako například filtry, palivo, maziva, výměna oleje, zapalovací svíčky, vzduchové filtry, ostření žacích nožů, výměna opotřebovaných žacích nožů a seřízení brzdy a spojky.
- Závada součástí v důsledku běžného opotřebování
- Jakýkoliv produkt nebo díl, který byl upraven, nesprávně použit, jehož údržba byla zanedbána nebo který vyžaduje výměnu nebo opravu v důsledku poruch nebo nedostatku řádné údržby.
- Poplatky za vyzvednutí a doručení.
- Opravy nebo pokusy o opravu v jiném než autorizovaném servisním středisku Toro.
- Opravy nutné v důsledku nedodržení doporučených postupů při manipulaci s palivem (více podrobností naleznete v *provozní příručce*):
  - odstraňování znečišťujících látek z palivového systému, na které se nevztahuje záruka;
  - používání starého paliva (staršího než jeden měsíc) nebo paliva, jež obsahuje více než 10 % ethanolu nebo více než 15 % MTBE;
  - neprovedení vypuštění palivového systému před obdobím, kdy nebude stroj používán déle než jeden měsíc.
- Opravy nebo nastavování pro odstranění potíží se startováním v důsledku:
  - nedodržení správných postupů při provádění údržby nebo doporučeného postupu při manipulaci s palivem;
  - situace, kdy rotační nože sekačky zasáhly nějaký předmět.
- Zvláštní provozní podmínky, při kterých může spouštění motoru vyžadovat více než dvě zatažení za spouštěcí lanko:
  - první spouštění po delší době nepoužívání (trvajícím déle než tři měsíce) nebo po sezónním uskladnění;
  - startování za nízkých teplot, např. brzy na jaře nebo později na podzim;
  - nesprávné postupy startování – pokud při spouštění zařízení dojde k potížím, nahlédněte do *uživatelské příručky*, abyste se ujistili, že při spouštění postupujete správným způsobem. Tím si můžete ušetřit zbytečnou návštěvu autorizovaného servisního střediska Toro.

### Obecné podmínky

Práva kupujícího jsou definována národními zákony příslušné země. Tato záruka žádným způsobem neomezuje práva kupujícího definovaná národními zákony.



**Count on it.**

**Bedienungsanleitung**

**Power Plex™ - 61cm, 40 Volt max.,  
Heckenschere**

Modellnr. 51136—Seriennr. 317000001 und höher

Modellnr. 51136T—Seriennr. 317000001 und höher

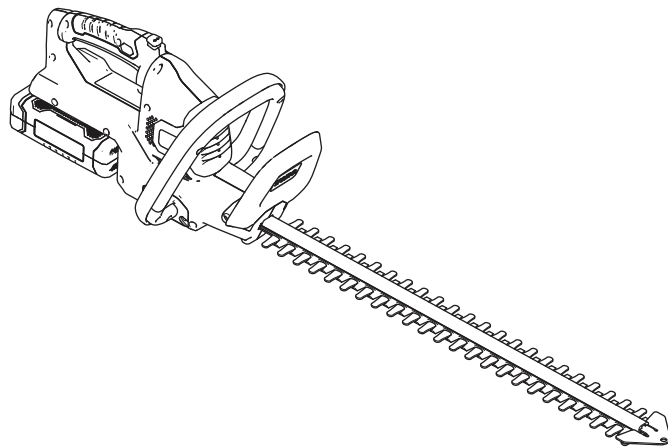

# Einführung

Diese Heckenschere sollte von Privatleuten für die Pflege von Büschen und Hecken verwendet werden. Sie ist nur für die Verwendung der Akkupacks, Modelle 88525 (wird mit Modell 51136 geliefert) oder 88526 gedacht.

Lesen Sie diese Informationen sorgfältig durch, um sich mit dem ordnungsgemäßen Einsatz und der Wartung des Produkts vertraut zu machen und Verletzungen und eine Beschädigung des Produkts zu vermeiden. Sie tragen die Verantwortung für einen ordnungsgemäßen und sicheren Einsatz des Produkts.

Wenden Sie sich hinsichtlich Informationen zu Produkten und Zubehör sowie Angaben zu Ihrem örtlichen Vertragshändler oder zur Registrierung des Produktes direkt an Toro unter [www.Toro.com](http://www.Toro.com).

**Modell 51136T enthält kein Akku und kein Ladegerät.**

# Sicherheit

Warnung: Bei der Verwendung von elektrischen Gartengeräten sollten grundlegende Sicherheitsmaßnahmen immer eingehalten werden, um die Gefahr eines Brands, eines Stromschlags und von Verletzungen zu verringern, u. a.:

## **⚠️ WARNUNG:**

**Das Nichtbeachten aller Warnungen und Anweisungen kann zu Stromschlag, Brand und schweren Verletzungen führen.**

**Lesen Sie alle Sicherheitswarnungen und Anweisungen.**

**Bewahren Sie alle Warnungen und Anweisungen für einen späteren Bezug auf.**

*Der Begriff „Elektrowerkzeug“ in den Warnungen bezieht sich auf Elektrowerkzeuge mit Stromkabel oder Akku.*

### 1. Arbeitsbereichssicherheit

- A. **Der Arbeitsbereich sollte sauber und gut beleuchtet sein.** *Unaufgeräumte oder dunkle Bereiche führen leicht zu Unfällen.*
- B. **Verwenden Sie Elektrowerkzeuge nicht in explosiven Umgebungen, u. a. Vorhandensein von brennbaren Flüssigkeiten, Dämpfen oder Staub.** *Elektrowerkzeuge erzeugen Funken, die den Staub oder die Dämpfe entzünden können.*
- C. **Halten Sie Kinder und Unbeteiligte fern, wenn Sie das Elektrowerkzeug verwenden.** *Ablenkungen können zu einem Kontrollverlust führen.*
- D. **Vermeiden Sie gefährliche Umgebungen.** *Verwenden Sie Geräte nicht an feuchten oder nassen Orten.*

### 2. Persönliche Sicherheit

- A. **Bleiben Sie wachsam, passen Sie auf und setzen Sie gesunden Menschenverstand ein, wenn Sie ein Elektrowerkzeug verwenden. Verwenden Sie kein Elektrowerkzeug, wenn Sie müde sind oder unter Drogen-, Alkohol- oder Medikamenteneinfluss stehen.** *Eine kurze Unaufmerksamkeit beim Einsatz eines Elektrowerkzeugs kann zu schweren Verletzungen führen.*
- B. **Tragen Sie Schutzkleidung. Tragen Sie immer eine Schutzbrille.** *Passende Schutzkleidung, u. a. Staubmaske, rutschfeste Sicherheitsschuhe, ein*

*Schutzhelm oder Gehörschutz verringern die Verletzungsgefahr.*

- C. **Verhindern Sie unabsichtliches Anlassen. Stellen Sie sicher, dass der Schalter in der Aus-Stellung ist, bevor Sie das Stromkabel oder das Akkupack anschließen und das Werkzeug hochheben und tragen. Das Tragen von Elektrowerkzeugen mit dem Finger am Schalter oder das Einschalten von Elektrowerkzeugen mit eingeschaltetem Schalter führen schnell zu Unfällen.**
  - D. **Entfernen Sie Einstellschlüssel oder Schraubenschlüssel, bevor Sie das Elektrowerkzeug einschalten. Ein Schraubenschlüssel oder ein an einem beweglichen Teil des Elektrowerkzeugs angeschlossener Schlüssel können zu Verletzungen führen.**
  - E. **Strecken Sie sich nicht zu stark. Verlieren Sie nicht den Halt und behalten Sie das Gleichgewicht. Sie haben dann in unerwarteten Situationen eine bessere Kontrolle über das Elektrowerkzeug.**
  - F. **Tragen Sie entsprechende Kleidung. Tragen Sie keine weiten Kleidungsstücke oder Schmuck. Berühren Sie bewegliche Teile nicht mit der Kleidung und den Handschuhen und binden Sie lange Haare hinten zusammen. Lose Kleidungsstücke, Schmuck oder lange Haare können sich in beweglichen Teilen verfangen.**
  - G. **Wenn Geräte für den Anschluss von Staubabzugs- und Staubsammlungseinrichtungen bereitgestellt sind, stellen Sie sicher, dass sie richtig angeschlossen sind und verwendet werden. Die Verwendung von Staubsammlung kann mit Staub in Beziehung stehende Gefahren verringern.**
3. **Verwendung und Pflege von Elektrowerkzeugen**
- A. **Üben Sie keine Gewalt auf das Elektrowerkzeug aus. Verwenden Sie das richtige Elektrowerkzeug für die Arbeitsaufgabe. Das richtige Elektrowerkzeug funktioniert besser mit dem Durchsatz, für den es konzipiert ist ().**
  - B. **Setzen Sie das Elektrowerkzeug nicht ein, wenn es nicht mit dem Schalter ein- oder ausgeschaltet werden kann. Jedes Elektrowerkzeug, das nicht mit dem Schalter gesteuert werden kann, ist gefährlich und muss repariert werden.**
- C. **Ziehen Sie den Stecker aus der Steckdose oder nehmen Sie das Akku aus dem Elektrowerkzeug, bevor Sie Einstellungen vornehmen, Zubehör auswechseln oder das Elektrowerkzeug einlagern. Solche vorbeugenden Sicherheitsmaßnahmen verhindern, dass das Elektrowerkzeug aus Versehen eingeschaltet wird.**
- D. **Lagern Sie nicht verwendete Elektrowerkzeug außerhalb der Reichweite von Kindern. Personen, die nicht mit dem Elektrowerkzeug oder diesen Anweisungen vertraut sind, sollten das Elektrowerkzeug nicht verwenden. Elektrowerkzeuge sind in den Händen von nicht geschulten Bedienern gefährlich.**
- E. **Warten Sie Elektrowerkzeuge. Prüfen Sie auf nicht ausgefluchtete oder klemmende bewegliche Teile, zerbrochene Teile oder andere Bedingungen, die sich auf den Betrieb des Elektrowerkzeugs auswirken können. Lassen Sie das Elektrowerkzeug, wenn es beschädigt ist, vor der Verwendung reparieren. Viele Unfälle werden von schlecht gewarteten Elektrowerkzeugen verursacht.**
- F. **Halten Sie Schneidwerkzeuge scharf und sauber. Richtig gewartete Schneidwerkzeuge mit scharfen Schnittkanten klemmen nicht und sind leichter zu steuern.**
- G. **Verwenden Sie das Elektrowerkzeug, das Zubehör und die Einsätze usw. gemäß dieser Anweisungen; berücksichtigen Sie die Arbeitsbedingungen und die auszuführende Arbeit. Die zweckentfremdende Verwendung des Elektrowerkzeugs kann zu gefährlichen Situationen führen.**
4. **Verwendung und Pflege von Akkuwerkzeugen**
- A. **Verwenden Sie nur das vom Hersteller zugelassene Ladegerät. Ein Ladegerät, das für einen Typ des Akkupacks geeignet ist, kann bei einem anderen Akkupack zu einer Brandgefahr führen.**
  - B. **Verwenden Sie Elektrowerkzeuge nur mit den angegebenen Akkupacks. Die Verwendung von anderen Akkupacks kann zu möglichen Verletzungen oder einem Brand führen.**
  - C. **Halten Sie ein nicht verwendetes Akkupack von anderen Metallobjekten**

fern, u. a. Briefklammern, Münzen, Schlüssel, Nägel, Schrauben oder anderen kleinen Metallobjekten, die eine Verbindung von einem Pol zu einem anderen herstellen können. *Ein Kurzschließen der Akkupole kann zu Verbrennungen oder einem Brand führen.*

D. **Bei Missbrauch kann Flüssigkeit aus dem Akku ausgestoßen werden; vermeiden Sie einen Kontakt. Spülen Sie bei einem versehentlichen Kontakt mit klarem Wasser. Falls die Flüssigkeit die Augen berührt, suchen Sie einen Arzt auf.** *Vom Akku ausgestoßene Flüssigkeit kann zu Hautreizungen oder Verbrennungen führen.*

E. Die Ladezeit wird verlängert, wenn das Akkupack nicht im geeigneten Temperaturbereich aufgeladen wird, siehe [Technische Daten \(Seite 9\)](#).

## 5. Wartung

**Lassen Sie das Elektrowerkzeug von einem qualifizierten Mechaniker warten und verwenden Sie nur identische Ersatzteile.** *Dies gewährleistet die Sicherheit des Elektrowerkzeugs.*

## Heckenschere - Sicherheitswarnungen

- **Berühren Sie das Schnittmesser nicht mit einem Körperteil. Entfernen Sie bei laufendem Messer kein geschnittenes Material oder halten Sie Material, das geschnitten werden soll. Stellen Sie sicher, dass der Schalter abgeschaltet ist, bevor Sie verklemmtes Material entfernen. Die Messer drehen sich nach dem Abschalten noch weiter.** *Eine kurze Unaufmerksamkeit beim Einsatz der Heckenschere kann zu schweren Verletzungen führen.*
- **Tragen Sie die Heckenschere am Holm mit angehaltenem Schnittmesser.** *Eine richtige Handhabung der Heckenschere verringert die Gefahr von Verletzungen durch die Schnittmesser.*
- **Halten Sie das Elektrowerkzeug nur an den isolierten Griffoberflächen, da das Schnittmesser verborgene Kabel oder das eigene Kabel berühren kann.** *Schnittmesser, die ein unter Strom stehendes Kabel berühren, können freiliegende Metallteile des Elektrowerkzeugs unter Strom setzen und Sie können einen Stromschlag erleiden.*
- **Gefahr: Berühren Sie das Messer nicht mit den Händen.** *Das Berühren des Messers kann zu schweren Verletzungen führen.*

## Zusätzliche Sicherheitswarnungen

- Berühren Sie das Schneidgerät nie mit den Händen oder Füßen; dies gilt besonders, wenn das Produkt eingeschaltet ist.
- Versuchen Sie bei eingeschaltetem Produkt nicht, Schnittgut anzufassen oder zu entfernen. Entfernen Sie Schnittgut nur, wenn das Produkt abgeschaltet und von der Stromquelle abgeschlossen ist.
- Fassen Sie das Gerät nie an der Schutzvorrichtung an.
- Achten Sie immer auf festen und sicheren Stand, wenn Sie das Produkt verwenden.
- Verwenden Sie das Produkt nie auf Treppen oder einer Leiter. Arbeiten Sie nicht über der Schulterhöhe.
- Stellen Sie immer sicher, dass die mitgelieferte Schutzvorrichtung angebracht ist, bevor Sie das Produkt verwenden. Verwenden Sie nie ein nicht komplettes Produkt oder ein Produkt mit nicht zugelassenen Modifikationen.
- Prüfen Sie das Schneidgerät regelmäßig auf Beschädigungen und reparieren Sie Schäden sofort.
- Überlasten Sie das Produkt nicht.
- Prüfen Sie das Produkt sofort, wenn Sie ungewöhnliche Vibrationen feststellen. Eine zu starke Vibration kann zu Verletzungen führen.
- Stellen Sie das Produkt ab, wenn das Schneidgerät verstopft ist. Schließen Sie das Produkt von der Stromzufuhr ab (d. h. nehmen Sie das Akkupack heraus) und entfernen Sie die Verstopfung. Prüfen Sie das Schneidgerät auf Beschädigungen, bevor Sie das Produkt erneut verwenden.
- Halten Sie sich an die Wartungs- und Reparaturanweisungen für dieses Produkt. Nehmen Sie keine Modifikationen am Produkt vor. Informationen zur Wartung und Reparatur finden Sie in dieser Anleitung.
- Lernen Sie, wie Sie das Produkt im Notfall schnell abstellen können.
- Setzen Sie das Produkt nicht dem Regen aus. Verwenden Sie das Produkt nicht an einer nassen Hecke.
- Verwenden Sie das Produkt nur bei Tageslicht oder guter künstlicher Beleuchtung.
- Prüfen Sie vor der Verwendung, ob die Hecke Fremdkörper (z. B. Drahtzäune) enthält. Achten Sie darauf, dass das Schneidgerät nicht mit Draht oder anderen Metallobjekten in Berührung kommt.
- Halten Sie die Heckenschere richtig (d. h. mit beiden Händen, wenn zwei Holme vorhanden sind). Verlust über die Kontrolle kann zu Verletzungen führen.

## **Zusätzliche Sicherheitswarnungen für das Ladegerät**

- Dieses Ladegerät kann von Personen verwendet werden, die körperliche, sichtmäßige oder geistige Probleme haben, oder denen die Erfahrung und die Kenntnisse fehlen; diese Personen sollten von einer Person, die für die Sicherheit zuständig ist, hinsichtlich der Gerätesicherheit und der möglichen Gefahren geschult und beaufsichtigt werden.
- Kinder sollten nicht mit dem Ladegerät spielen.
- Die Reinigung und Bedienerwartung sollte von Kindern nur unter Beaufsichtigung durchgeführt werden.
- Wenn das Stromkabel beschädigt ist, muss es vom Hersteller oder dessen Wartungsbeauftragten oder einer ähnlich qualifizierten Person ausgewechselt werden, um eine Gefahrsituation zu vermeiden.
- Trennen Sie das Ladegerät von der Stromquelle ab und lassen es abkühlen, bevor Sie es reinigen, warten, einlagern und transportieren.
- Lesen Sie vor der Verwendung des Ladegeräts alle Anweisungen und Sicherheitsmarkierungen am Ladegerät und Akkupack.
- Das mitgelieferte Ladegerät und Akkupack sind für einander ausgelegt. Verwenden Sie das Ladegerät für dieses Werkzeug nur mit dem Akkupack.
- Laden Sie das Akkupack nur innen, da das Ladegerät nur für den Inneneinsatz gedacht ist.
- Laden Sie nicht aufladbare Akkus nicht auf.
- Schützen Sie das Ladegerät vor Feuchtigkeit und nassen Bedingungen. Es besteht die Gefahr eines Stromschlags.
- Stellen Sie keine Gegenstände auf das Ladegerät, da es überhitzt werden könnte. Stellen Sie das Ladegerät nicht in die Nähe einer Wärmequelle.
- Verwenden Sie nur in Extremfällen ein Verlängerungskabel für das Ladegerät. Bei der Verwendung eines falschen Verlängerungskabels besteht die Gefahr eines Brandes, eines Stromschlags oder einer Tötung durch Stromschlag.
- Verwenden Sie das Ladegerät nicht, wenn es einen schweren Schlag erlitten hat, heruntergefallen ist oder beschädigt wurde. Lassen Sie das Ladegerät von einem offiziellen Vertragshändler prüfen und reparieren.

## **Zusätzliche Sicherheitswarnungen für Akkupacks**

- Laden Sie das Akkupack nur mit dem mitgelieferten Ladegerät auf. Das mitgelieferte Ladegerät und Akkupack sind für einander ausgelegt.

- Um die längste Nutzungsdauer des Akkus und die beste Leistung sicherzustellen, laden und lagern Sie das Akkupack nur in Temperaturen, die im entsprechenden Bereich liegen, siehe [Technische Daten \(Seite 9\)](#). Laden oder lagern Sie das Akkupack nicht in Temperaturen, die nicht im empfohlenen Bereich liegen.
- Eine geringe Flüssigkeitsmenge kann vom Akkupack bei extremer Verwendung oder extremen Temperaturen austreten. Wenn die äußere Dichtung jedoch gebrochen ist, und diese austretende Flüssigkeit mit Ihrer Haut in Berührung kommt, reinigen Sie den betroffenen Bereich schnell mit Wasser. Wenn die austretende Flüssigkeit in Ihre Augen gerät, spülen Sie die Augen für mindestens 10 Minuten mit sauberem Wasser und gehen Sie sofort zum Arzt.
- Versuchen Sie nie, das Akkupack zu öffnen. Wenn das Kunststoffgehäuse des Akkupacks aufbricht oder Risse hat, verwenden Sie es nicht mehr und laden sie es nicht mehr auf.
- Bewahren oder befördern Sie ein Ersatzakkupack nicht in einer Tasche oder einem Werkzeugkasten oder bewahren es an einem anderen Ort auf, an dem es mit Metallgegenständen in Berührung kommen könnte. Das Akkupack kann kurzschließen und kann beschädigt werden oder zu Verbrennungen oder zu einem Brand führen.
- Stecken Sie keine Nägel in das Akku, klopfen Sie nicht mit einem Hammer auf das Akku, treten auf dasselbe oder setzen es starkem Aufprallen oder Stößen aus.
- Schützen Sie das Akkupack vor Hitze. Setzen Sie das Akku nicht direkter Sonneneinstrahlung aus und verwenden oder lagern Sie das Akku nicht bei heißem Wetter in Fahrzeugen. Sonst kann das Akku Wärme erzeugen, explodieren oder entzünden.
- Versuchen Sie nie, ein Akkupack, das gerissen oder beschädigt ist, aufzuladen. Es besteht die Gefahr eines Stromschlags oder einer Tötung durch Stromschlag.

### **Bewahren Sie diese Anweisungen auf**

# Schalleistungspegel

Dieses Gerät erzeugt einen Schalldruckpegel, der am Ohr des Bedieners 82,3 dBA beträgt (inkl. eines Unsicherheitswerts (K) von 3 dBA).

Der Schalldruckpegel wurde gemäß den Vorgaben in EN ISO 11201 gemessen.

# Schalleistung

Dieses Gerät erzeugt einen Schalleistungspegel von 95 dBA (inkl. eines Unsicherheitswerts (K) von 3 dBA).

Der Schalleistungspegel wurde gemäß den Vorgaben in EN ISO 11094 gemessen.

# Hand-/Armviibration

Das gemessene Vibrationsniveau für die rechte Hand beträgt 2,04 m/s<sup>2</sup>

Das gemessene Vibrationsniveau für die linke Hand beträgt 1,83 m/s<sup>2</sup>

Der Unsicherheitswert (K) beträgt 1,5 m/s<sup>2</sup>

Die Werte wurden nach den Vorgaben von EN ISO 20643 gemessen.

**Wichtig:** Das Vibrationsniveau bei der tatsächlichen Verwendung des Elektrowerkzeugs kann sich, abhängig von der Verwendung des Werkzeugs, vom deklarierten Gesamtwert unterscheiden. Der Bediener sollte Sicherheitsmaßnahmen auf der Basis des geschätzten Niveaus bei der tatsächlichen Verwendung treffen.

# Sicherheits- und Bedienungsschilder



Die Sicherheits- und Bedienungsaufkleber sind gut sichtbar; sie befinden sich in der Nähe der möglichen Gefahrenbereiche. Tauschen Sie beschädigte oder verloren gegangene Aufkleber aus.

Symbol	Bezeichnung, Erklärung
	Lesen Sie die Bedienungsanleitung
	Tragen Sie einen Gehörschutz.
	Tragen Sie eine Schutzbrille.
	Tragen Sie eine Staubmaske.
	Tragen Sie Schutzhandschuhe.
	Tragen Sie rutschfeste Arbeitsschuhe.
	Setzen Sie Elektrowerkzeuge nicht Regen oder nassen Bedingungen (Feuchtigkeit) aus.
	Berühren Sie das bewegliche Schneidgerät nicht mit den Händen.
	WEEE-Symbol. Elektrische Abfallprodukte sollten nicht im normalen Hausratmüll entsorgt werden. Recyceln Sie, wenn entsprechende Anlagen vorhanden sind. Wenden Sie sich an die lokalen Behörden oder den lokalen Laden für Recyclingratschläge.



decal136-2495

136-2495

1. Nicht wegwerfen.



decal136-2496

136-2496

1. Nicht wegwerfen.

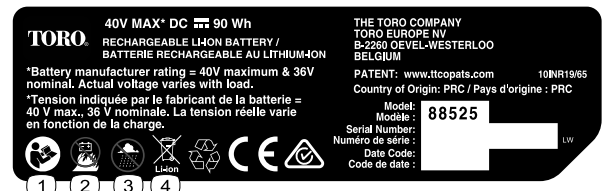

decal136-2499

136-2499

1. Lesen Sie die *Bedienungsanleitung*.
2. Verbrennen Sie das Akku nicht.
3. Verwenden Sie es nicht in nassen Bedingungen.
4. Nicht wegwerfen.

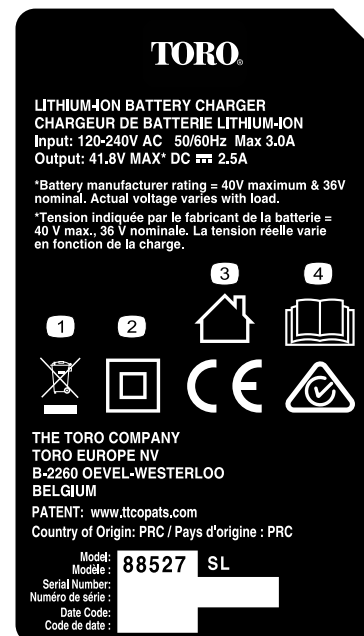

decal136-2501

136-2501

1. Nicht wegwerfen.
2. Doppelt isoliert
3. Privat
4. Lesen Sie die *Bedienungsanleitung*.



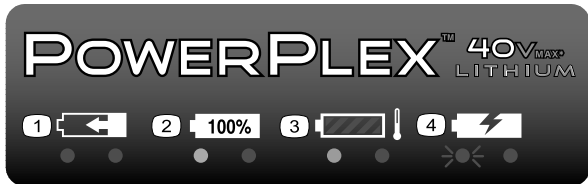

decal136-2504

**136-2504**

1. Das Akkupack wird aufgeladen.
2. Das Akkupack ist ganz aufgeladen.
3. Das Akkupack ist zu heiß.
4. Das Akkupack muss ausgetauscht werden.

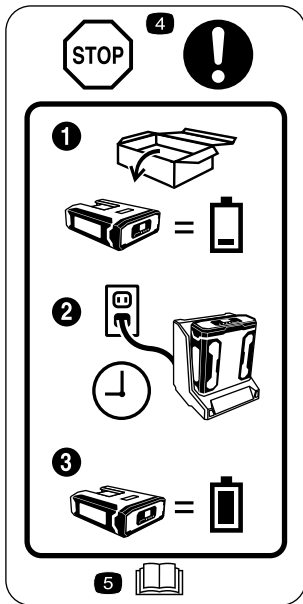

decal136-2534

**136-2534**

1. Das Akku wird nicht ganz aufgeladen ausgeliefert.
2. Setzen Sie das Akku in das Akkuladegerät ein.
3. Warten Sie, bis das Akku ganz aufgeladen ist, bevor Sie es verwenden.
4. Stopp: Folgen Sie diesen Anweisungen vor der ersten Verwendung.
5. Lesen Sie die *Bedienungsanleitung*.

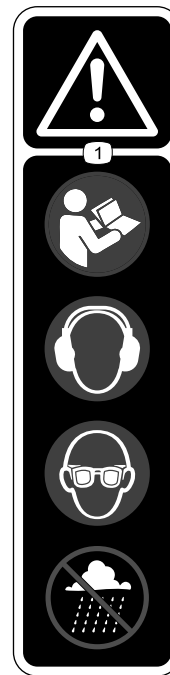

decal136-2537

**136-2537**

1. Warnung: Lesen Sie die *Bedienungsanleitung*, tragen Sie Augen- und Gehörschutz; arbeiten Sie nicht in nassen Bedingungen.

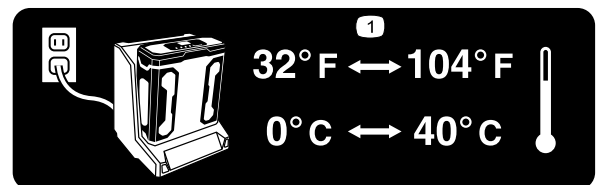

decal136-2539

**136-2539**

1. Laden Sie das Akku an einen Ort, an dem die Temperatur zwischen 0° C und 40° C liegt.

# Einrichtung

**Hinweis:** Das Akkupack ist beim Kauf nicht ganz aufgeladen. Lesen Sie vor der ersten Verwendung des Werkzeugs [Aufladen des Akkupacks \(Seite 11\)](#).

## Befestigen des Akkuladegeräts (optional)

Sie können das Akkuladegerät mit den Führungslöchern für die Wandbefestigung hinten am Gerät an einer Wand befestigen.

Montieren Sie das Ladegerät innen (z. B. in einer Garage oder einem anderen trockenen Ort) in der Nähe einer Steckdose außerhalb der Reichweite von Kindern.

Weitere Informationen zum Befestigen des Ladegeräts finden Sie in [Bild 1](#).

**Hinweis:** Schieben und drehen Sie das Ladegerät über die richtig angebrachten Befestigungen, um das Ladegerät zu befestigen (Befestigungen liegen nicht bei).



Bild 1

g194202

# Produktübersicht

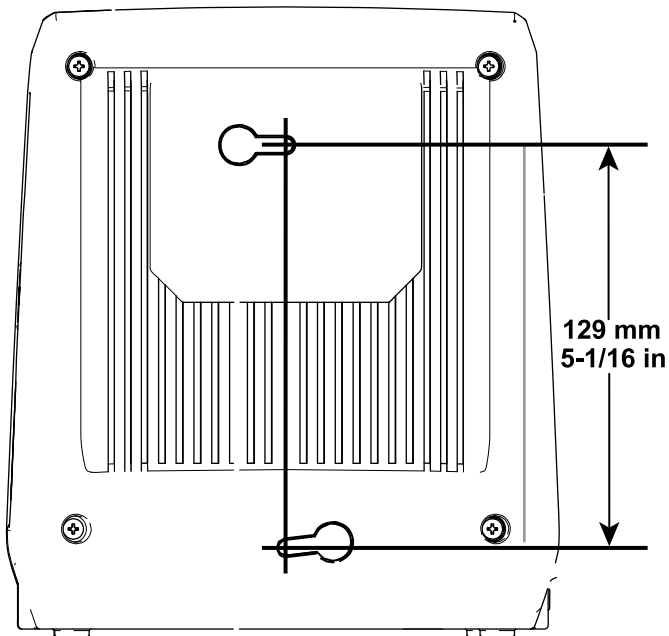

Bild 2

Linke Seite der Heckenschere

g204357

- |                      |                     |
|----------------------|---------------------|
| 1. Messer            | 6. Sperrschalter    |
| 2. Schutzvorrichtung | 7. Abzug            |
| 3. Hilfsholmschalter | 8. Akkuriegel       |
| 4. Hilfsholm         | 9. Akkupack         |
| 5. Holmdrehtaste     | 10. Schutzabdeckung |

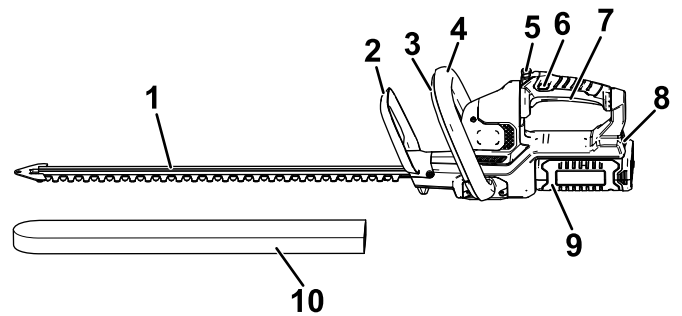
## Technische Daten

<b>Modell</b>	51136	51136T
<b>Schnittlänge</b>	610 mm	610 mm
<b>Nennspannung</b>	Max. 40 Volt Gleichstrom, 36 Volt Gleichstrom nominal	
<b>Geschwindigkeit ohne Last</b>	3000 Doppelaktionumdrehungen pro Minute bei max. 40 Volt	
<b>Schnittbreite</b>	18 mm	
<b>Ladegerättyp</b>	88527	
<b>Akkutyp</b>	88525 (mit 51136 geliefert), 88526 (separat erhältlich)	

## Gewicht

Gewicht der Maschine ohne Akku	3,6 kg
Gewicht der Maschine mit Akku 88525	4,6 kg
Gewicht der Maschine mit Akku 88526	5,2 kg

## Geeignete Temperaturbereiche

Laden des Akkus	0° C bis 40° C
Verwenden der Produkte	-15° C bis 60° C
Lagern der Produkte	-15° C bis 60° C
Schließen Sie das Ladegerät ab, wenn die Temperatur	unter 0°C oder über 40°C liegt

\*Die Ladezeit wird verlängert, wenn Sie das Akku nicht in diesem Bereich aufladen.

Lagern Sie das Werkzeug, das Akkupack und das Akkuladegerät an einem sauberen und trockenen Ort.

# Betrieb

## Starten der Heckenschere

1. Nehmen Sie die Schutzabdeckung von den Schnittmessern ab (Bild 3).

### ⚠ WARNUNG:

Die Messer der Heckenschere können Schnitte verursachen oder Körperteile amputieren.

Passen Sie beim Umgang mit der Heckenschere auf, wenn die Schutzabdeckung abgenommen ist.

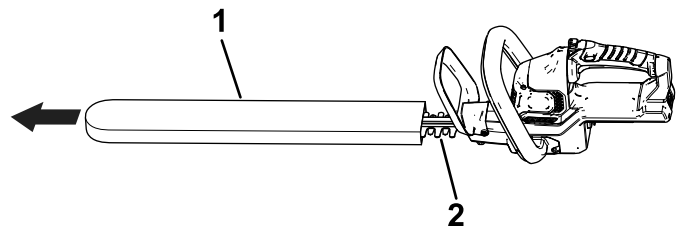

g203890

Bild 3

1. Schutzabdeckung
2. Messer

2. Stellen Sie sicher, dass die Entlüftungen an der Heckenschere keinen Staub und keine Rückstände enthalten.
3. Fluchten Sie das Loch im Akkupack mit der Zunge im Holmgehäuse aus, fassen Sie den Holm an und drücken Sie das Akkupack in den Holm, bis der Riegel einrastet (Bild 4).

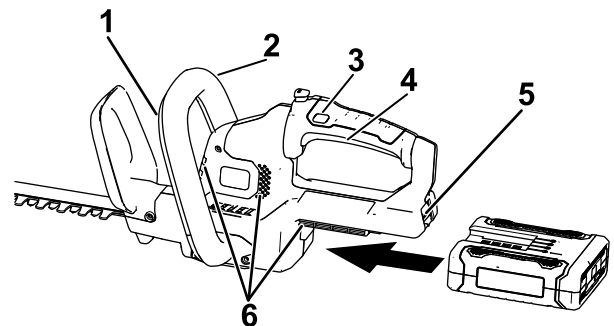

g194473

Bild 4

1. Hilfsholmschalter
2. Hilfsholm
3. Sperrschalter
4. Abzug
5. Akkuriegel
6. Entlüftungsbereiche an der Heckenschere

4. Fassen Sie den Abzugsholm mit einer Hand an. Fassen Sie den Hilfsholm mit der anderen Hand an (Bild 4).

5. Drücken Sie den Sperrschalter und drücken Sie dann den Abzugsschalter und aktivieren Sie gleichzeitig den Hilfsholmschalter, um die Heckenschere einzuschalten ([Bild 4](#)).

Solange der Hilfsholmschalter aktiviert ist und Sie den Abzug drücken, bleibt die Heckenschere eingeschaltet. Sie können den Sperrschalter loslassen, wenn die Heckenschere läuft ([Bild 4](#)).

## Drehen des Heckenscherenholms

1. Halten Sie die drehbare Sperrtaste gedrückt (A in [Bild 5](#)).
2. Drehen Sie den Holm um 90° nach links oder rechts, abhängig von der gewünschten Schnittrichtung. Lassen Sie die drehbare Sperrtaste dann los, um den Holm in der gewünschten Stellung zu arretieren (B in [Bild 5](#)).



Bild 5

g190070

## Stoppen der Heckenschere

1. Lassen Sie entweder den Abzug oder den Hilfsholmschalter los ([Bild 4](#)).
2. Warten Sie fünf Minuten, bis sich das Schnittmesser nicht mehr bewegt.

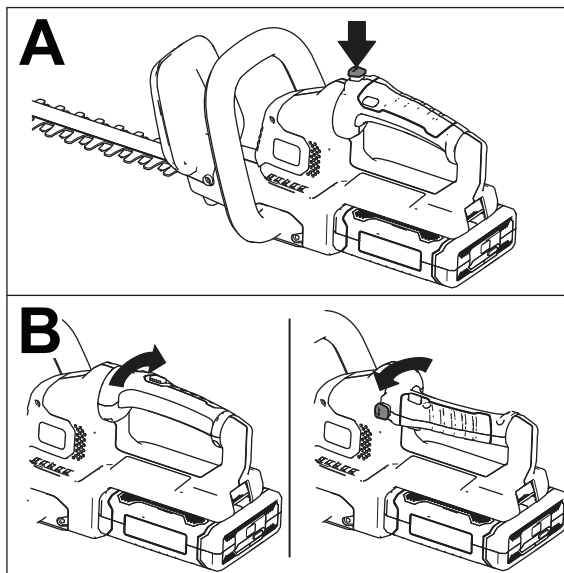
## Herausnehmen des Akkupacks

Drücken Sie den Akkuriegel am Werkzeug, um das Akkupack zu lösen; ziehen Sie das Akkupack dann aus dem Werkzeug ([Bild 6](#)).



Bild 6

g194190

1. Akkuriegel

## Aufladen des Akkupacks

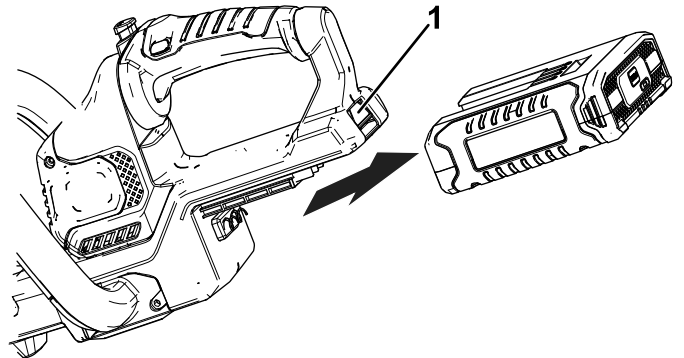
**Wichtig:** Lesen Sie alle Sicherheitsanweisungen.

**Wichtig:** Laden Sie das Akkupack nur in Temperaturen auf, die im entsprechenden Bereich liegen, siehe [Technische Daten \(Seite 9\)](#).

**Hinweis:** Sie können jederzeit die Taste für die Akkuladeanzeige oder das Akkupack drücken, um die aktuelle Ladung (LED-Anzeigen) anzuzeigen.

1. Stecken Sie ein Stromkabel, das der Steckdose entspricht, in das Akkuladegerät.
2. Stellen Sie sicher, dass die Entlüftungen am Akku keinen Staub und keine Rückstände enthalten.
3. Fluchten Sie das Loch im Akkupack ([Bild 7](#)) mit der Zunge am Ladegerät aus.



Bild 7

g192748

1. Akkupackloch
2. Akkupack-Anschlussklemmen
3. Akkupack-Entlüftungsbereiche
4. Taste für Akkuladeanzeige
5. LED-Anzeigen (Ladezustand)

4. Stellen Sie sicher, dass die Entlüftungen am Akkuladegerät keinen Staub und keine Rückstände enthalten.
5. Schieben Sie das Akkupack in das Ladegerät, bis es einrastet (Bild 8).

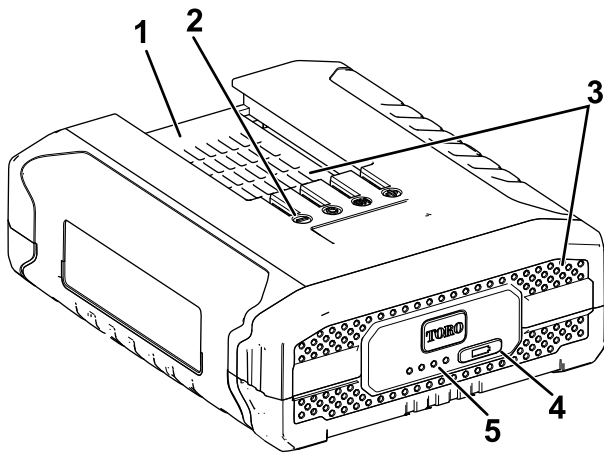

Bild 8

g194423

1. Entlüftungsbereiche am Ladegerät
2. Linke Anzeigelampe
3. Rechte Anzeigelampe

6. Schieben Sie zum Herausnehmen des Akkupacks das Akkupack nach hinten aus dem Ladegerät.

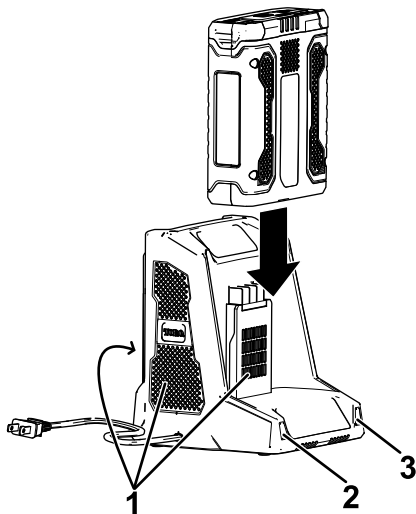
7. In der folgenden Tabelle finden Sie eine Beschreibung der LED-Anzeigen auf dem Akkuladegerät.

Linke Lampe	Rechte Lampe	Gibt an:
Aus	Rot	Ladegerät ist eingeschaltet, kein Akkupack ist eingesetzt
Rot	Rot	Akkupack wird aufgeladen
Grün	Rot	Akkupack ist aufgeladen
Orange	Rot	Akkupack ist zu heiß
Rot blinkend	Rot	Austauschen des Akkupacks

## Betriebshinweise

- Schneiden Sie mit dem Elektrowerkzeug in eine Richtung mit einer schweifenden Bewegung von Seite zu Seite.
- Stehen Sie mit guten Halt und mit dem Gewicht auf beide Füße verteilt. Strecken Sie sich nicht zu stark.
- Prüfen Sie den Bereich auf verborgene Objekte und entfernen Sie diese.
- Verwenden Sie die Heckenschere nie in der Nähe von Stromleitungen, Zäunen, Pfosten, Gebäuden oder anderen unbeweglichen Objekten.
- Verwenden Sie ein Messer nach dem Aufprall auf ein hartes Objekt nur, wenn Sie es auf Beschädigungen geprüft haben. Verwenden Sie es nicht, wenn es beschädigt ist.
- Berühren Sie die Messer nie oder führen Wartungsarbeiten aus, wenn die Stromzufuhr angeschlossen ist.
- Führen Sie die Heckenschere nicht mit Gewalt durch dicke Sträucher. Die Messer können verklemmen oder sich verlangsamen. Verringern Sie die Geschwindigkeit, wenn sich die Messer verlangsamen.
- Versuchen Sie nicht, Äste oder Zweige zu schneiden, die dicker als 18 mm oder die zu groß für die Zuführung zum Schnittmesser sind. Schneiden Sie große Äste mit einer Hand- oder Baumsäge.
- Stellen Sie den Motor ab, wenn Messer verklemmt sind, und entfernen Sie das Akku, bevor Sie versuchen, die Verstopfung zu entfernen.
- Sie können einen Faden verwenden, um Ihre Hecke gleichmäßig zu schneiden. Entscheiden Sie, wie hoch die Hecke sein soll. Spannen Sie einen Faden entlang der Hecke in der gewünschten Höhe. Schneiden Sie die Hecke etwas über dem Faden.
- Tragen Sie Handschuhe, wenn Sie Hecken mit Dornen oder Stacheln schneiden. Schneiden

Sie neues Wachstum mit einer großen fegenden Bewegung, damit die Stängel direkt dem Schnittmesser zugeführt werden.

# Wartung

Trennen Sie das Produkt von der Stromzufuhr ab (d. h. ziehen Sie den Stecker aus der Steckdose oder entfernen Sie das Akkupack), bevor Sie Wartungs- oder Reinigungsarbeiten durchführen.

Verwenden Sie nur vom Hersteller empfohlene Ersatzteile und Zubehör.

Prüfen und warten Sie das Produkt regelmäßig. Lassen Sie das Produkt nur von einer offiziellen Reparaturwerkstatt oder einem ähnlich qualifizierten Fachmann reparieren.

## Ölen des Heckscherenmessers

**Hinweis:** Ölen Sie das Messer der Heckschere vor und nach jeder Verwendung ein.

1. Stellen Sie den Motor ab und entfernen Sie das Akku.
2. Entfernen Sie Schmutz und Rückstände vom Gehäuse der Heckschere; verwenden Sie einen feuchten Lappen mit einem milden Reinigungsmittel.

**Hinweis:** Verwenden Sie keine aggressiven Reinigungsmittel am Kunststoffgehäuse oder am Holm. Sie können von bestimmten aromatischen Ölen, u. a. Kiefer und Zitrone, und Lösungsmittel, wie z. B. Kerosin, beschädigt werden.

3. Legen Sie die Heckschere auf eine ebene Fläche. Ölen Sie die Kante des oberen Messers mit leichtem Motoröl. Wenn Sie die Heckschere längere Zeit verwenden, ölen Sie das Messer während des Einsatzes.

**Hinweis:** Ölen Sie keine laufende Heckschere.

## Einlagern

**Wichtig:** Lagern Sie das Werkzeug, das Akkupack und das Ladegerät nur in Temperaturen, die im entsprechenden Bereich liegen, siehe [Technische Daten \(Seite 9\)](#).

**Wichtig:** Wenn Sie das Werkzeug für ein Jahr oder länger lagern, nehmen Sie das Akkupack aus dem Werkzeug und laden Sie das Akkupack auf, bis zwei oder drei LED-Anzeigen auf dem Akku blau sind. Lagern Sie ein ganz aufgeladenes oder ganz leeres Akku nicht ein. Wenn Sie das Gerät wieder verwenden möchten, laden Sie das

**Akkupack auf, bis die linke LED-Anzeige am Ladegerät grün ist oder alle vier LED-Anzeigen am Akku blau sind.**

- Entfernen Sie Rückstände vom Produkt.
- Lagern Sie das Werkzeug, das Akkupack und das Akkuladegerät an einem gut belüfteten Ort, der nicht für Kinder zugänglich ist.
- Halten Sie das Werkzeug, das Akkupack und das Akkuladegerät fern von ätzenden Materialien, wie z. B. Gartenchemikalien oder Streusalz.
- Lagern Sie das Akkupack nicht außen oder in Fahrzeugen, um die Gefahr möglicher Verletzungen zu verringern.
- Lagern Sie das Werkzeug, das Akkupack und das Akkuladegerät an einem sauberen und trockenen Ort.

## Vorbereiten des Akkupacks für das Recyclen

**Wichtig:** Decken Sie die Pole des Akkupacks nach der Herausnahme mit dickem Klebeband ab. Versuchen Sie nicht, das Akkupack zu zerstören oder auseinanderzubauen oder Teile zu entfernen. Lithium-Ionen-Akkus müssen vorschriftsmäßig bei der örtlichen Akkuverwertungsstelle entsorgt werden.



Weitere Informationen zum Recyclen von Lithium-Ionen-Akkupacks und zum Ermitteln des örtlichen Akku-Verwertungsbetriebs finden Sie unter [www.Call2Recycle.org](http://www.Call2Recycle.org) (nur USA und Kanada). Wenden Sie sich an den offiziellen Toro-Vertragshändler, wenn Ihr Standort außerhalb der USA oder Kanada ist.

# Fehlersuche und -behebung

Führen Sie nur die in dieser Anleitung beschriebenen Schritte aus. Alle weiteren Prüfungen, Wartungsarbeiten und Reparaturen müssen von einem offiziellen Kundendienstzentrum oder einem ähnlich qualifizierten Fachmann ausgeführt werden, wenn Sie das Problem nicht selbst beheben können.

Problem	Mögliche Ursache	Behebungsmaßnahme
Das Werkzeug startet nicht.	<ol style="list-style-type: none"> <li>1. Das Akku ist nicht ganz in das Werkzeug eingesetzt.</li> <li>2. Das Akkupack ist nicht aufgeladen.</li> <li>3. Das Akkupack ist beschädigt.</li> <li>4. Das Werkzeug hat einen anderen elektrischen Defekt.</li> </ol>	<ol style="list-style-type: none"> <li>1. Nehmen Sie das Akku heraus und setzen Sie es in das Werkzeug ein; stellen Sie sicher, dass es richtig eingesetzt und verriegelt ist.</li> <li>2. Nehmen Sie das Akkupack aus dem Werkzeuge heraus und laden es auf.</li> <li>3. Tauschen Sie das Akkupack aus.</li> <li>4. Setzen Sie sich mit Ihrem offiziellen Vertragshändler in Verbindung.</li> </ol>
Das Werkzeug erreicht nicht die volle Kraft.	<ol style="list-style-type: none"> <li>1. Das Ladevermögen des Akkupacks ist zu niedrig.</li> <li>2. Die Entlüftungen sind verstopft.</li> </ol>	<ol style="list-style-type: none"> <li>1. Nehmen Sie das Akkupack aus dem Werkzeug heraus und laden es ganz auf.</li> <li>2. Reinigen Sie die Entlüftungen.</li> </ol>
Das Werkzeug vibriert zu stark oder ist zu laut.	<ol style="list-style-type: none"> <li>1. Die Messer sind stumpf oder beschädigt.</li> </ol>	<ol style="list-style-type: none"> <li>1. Setzen Sie sich mit Ihrem offiziellen Vertragshändler in Verbindung.</li> </ol>
Das Akkupack verliert schnell die Ladung.	<ol style="list-style-type: none"> <li>1. Das Akkupack ist nicht im geeigneten Temperaturbereich.</li> </ol>	<ol style="list-style-type: none"> <li>1. Bringen Sie das Akkupack an einen Ort, der trocken ist und an dem die Temperatur zwischen 0° C und 40° C liegt.</li> </ol>
Das Akkuladegerät ist defekt.	<ol style="list-style-type: none"> <li>1. Das Akkuladegerät ist nicht im geeigneten Temperaturbereich.</li> <li>2. Die Steckdose, in die das Akkuladegerät eingesteckt ist, hat keinen Strom.</li> </ol>	<ol style="list-style-type: none"> <li>1. Schließen Sie das Akkuladegerät vom Strom ab und bringen Sie es an einen Ort, der trocken ist und an dem die Temperatur zwischen 0° C und 40° C liegt.</li> <li>2. Lassen Sie die Steckdose von einem Elektriker reparieren.</li> </ol>
Das Akkupack hat nach kurzer Verwendung eines ganz aufgeladenen Akkus nur drei LED-Anzeigen.	<ol style="list-style-type: none"> <li>1. Das ist normal.</li> </ol>	<ol style="list-style-type: none"> <li>1. Stoppen Sie das Werkzeug und drücken Sie die Taste für die Akkuladeanzeige oder nehmen Sie das Akku aus dem Werkzeug, um die tatsächliche Akkuladung anzuzeigen.</li> </ol>
Alle vier LED-Anzeigen blinken am Akkupack, nachdem Sie die Taste für die Akkuladeanzeige am Akkupack drücken und die aktuelle Spannung angezeigt wird (wenn das Akkupack nicht verwendet wird).	<ol style="list-style-type: none"> <li>1. Das Akkupack ist nicht im geeigneten Temperaturbereich.</li> </ol>	<ol style="list-style-type: none"> <li>1. Bringen Sie das Akkupack an einen Ort, der trocken ist und an dem die Temperatur zwischen 0° C und 40° C liegt.</li> </ol>
Alle vier LED-Anzeigen blinken am Akkupack, nachdem Sie den Abzug gelöst haben (wenn das Akkupack verwendet wird).	<ol style="list-style-type: none"> <li>1. Das Akkupack ist nicht im geeigneten Temperaturbereich.</li> </ol>	<ol style="list-style-type: none"> <li>1. Bringen Sie das Akkupack an einen Ort, der trocken ist und an dem die Temperatur zwischen 0° C und 40° C liegt.</li> </ol>
Zwei LED-Anzeigen blinken am Akkupack, nachdem Sie die Taste für die Akkuladeanzeige am Akkupack drücken und die aktuelle Spannung angezeigt wird (wenn das Akkupack nicht verwendet wird).	<ol style="list-style-type: none"> <li>1. Die Zellen im Akkupack haben eine unterschiedliche Spannung.</li> </ol>	<ol style="list-style-type: none"> <li>1. Setzen Sie das Akku in das Ladegerät ein, bis es ganz aufgeladen ist.</li> </ol>
Zwei LED-Anzeigen blinken am Akkupack, nachdem Sie den Abzug gelöst haben (wenn das Akkupack verwendet wird).	<ol style="list-style-type: none"> <li>1. Die Zellen im Akkupack haben eine unterschiedliche Spannung.</li> </ol>	<ol style="list-style-type: none"> <li>1. Setzen Sie das Akku in das Ladegerät ein, bis es ganz aufgeladen ist.</li> </ol>



Problem	Mögliche Ursache	Behebungsmaßnahme
Eine LED-Anzeige blinkt am Akkupack.	1. Die Spannung des Akkupacks ist niedrig.	1. Setzen Sie das Akkupack in das Ladegerät ein.
Das Akkupack kann nur schwer aus dem Werkzeug genommen werden.	1. Das Akkupack bzw. Werkzeug ist neu oder die Akkupole und oder die Pole am Werkzeug sind korrodiert.	1. Reinigen Sie die Anschlussklemmen am Akkupack und am Werkzeug. Tragen Sie dann dielektrisches Fett auf die Akkupole auf; verwenden Sie kein anderes Fett, da die Pole beschädigt werden könnten.

## **Europäischer Datenschutzhinweis**

### Die von Toro gesammelten Informationen

Toro Warranty Company (Toro) respektiert Ihre Privatsphäre. Zum Bearbeiten Ihres Garantieanspruchs und zur Kontaktaufnahme bei einem Produktrückruf bittet Toro Sie, Toro direkt oder über den lokalen Vertragshändler bestimmte persönliche Informationen mitzuteilen.

Das Garantiesystem von Toro wird auf Servern in USA gehostet; dort gelten ggf. andere Vorschriften zum Datenschutz ggf. als in Ihrem Land.

Wenn Sie Toro persönliche Informationen mitteilen, stimmen Sie der Verarbeitung der persönlichen Informationen zu, wie in diesem Datenschutzhinweis beschrieben.

### Verwendung der Informationen durch Toro

Toro kann Ihre persönlichen Informationen zum Bearbeiten von Garantieansprüchen, zur Kontaktaufnahme bei einem Produktrückruf oder anderen Zwecken, die Toro Ihnen mitteilt, verwenden. Toro kann die Informationen im Rahmen dieser Aktivitäten an Toro Tochtergesellschaften, Händler oder Geschäftspartner weitergeben. Toro verkauft Ihre persönlichen Informationen an keine anderen Unternehmen. Toro hat das Recht, persönliche Informationen mitzuteilen, um geltende Vorschriften und Anfragen von entsprechenden Behörden zu erfüllen, um die Systeme richtig zu pflegen oder Toro oder andere Benutzer zu schützen.

### Speicherung persönlicher Informationen

Toro speichert persönliche Informationen so lange, wie es für den Zweck erforderlich ist, für den die Informationen gesammelt wurden, oder für andere legitime Zwecke (z. B. Einhaltung von Vorschriften) oder Gesetzesvorschriften.

### Toros Engagement zur Sicherung Ihrer persönlichen Informationen

Toro trifft angemessene Vorsichtsmaßnahmen, um die Sicherheit Ihrer persönlichen Informationen zu schützen. Toro unternimmt auch Schritte, um die Genauigkeit und den aktuellen Status der persönlichen Informationen zu erhalten.

### Zugriff auf persönliche Informationen und Richtigkeit persönlicher Informationen

Wenn Sie die Richtigkeit Ihrer persönlichen Informationen prüfen möchten, senden Sie bitte eine E-Mail an [legal@toro.com](mailto:legal@toro.com).

## **Australisches Verbrauchergesetz**

Kunden in Australien finden weitere Details zum australischen Verbrauchergesetz entweder in der Verpackung oder können sich an den örtlichen Toro Fachhändler wenden.



# Die Garantie von Toro und Die GTS-Leichtstartgarantie von Toro

Produkte für Hausgartenbesitzer

## Bedingungen und abgedeckte Produkte

Toro Company und die Vertragshändler, Toro Warranty Company, gewährleisten im Rahmen eines gegenseitigen Abkommens die aufgeführten Produkte von Toro zu reparieren, wenn die Produkte Material- oder Herstellungsfehler aufweisen, aufgrund eines Bauteildefekts ausfallen, oder wenn der Toro GTS-Leichtstartmotor (Guaranteed to Start) nicht beim ersten oder zweiten Ziehen anspringt, solange die in der *Bedienungsanleitung* aufgeführten regelmäßigen Wartungsarbeiten ausgeführt wurden.

Die folgenden Zeiträume gelten ab dem Kaufdatum:

Produkte	Garanziezeitraum
Antriebsrasenmäher • Gussmähwerk	5 Jahre bei Privatkunden-Verwendung <sup>2</sup> 90 Tage bei gewerblicher Verwendung
– Motor	5 Jahre GTS-Garantie, Privatkunden-Verwendung <sup>3</sup>
– Akku	2 Jahre
• Stahlmähwerk	2 Jahre bei Privatkunden-Verwendung <sup>2</sup> 30 Tage bei gewerblicher Verwendung
– Motor	2 Jahre GTS-Garantie, Privatkunden-Verwendung <sup>3</sup>
TimeMaster-Mäher	3 Jahre bei Privatkunden-Verwendung <sup>2</sup> 90 Tage bei gewerblicher Verwendung
• Motor	3 Jahre GTS-Garantie, Privatkunden-Verwendung <sup>3</sup>
• Akku	2 Jahre
Elektrohandprodukte • Ultra-Produkte • Power Plex-Produkte – Akku	2 Jahre bei Privatkunden-Verwendung <sup>2</sup> 3 Jahre bei Privatkunden-Verwendung <sup>2</sup> 2 Jahre
Elektrische Antriebsrasenmäher Alle unten aufgeführten Aufsitzmäher	Keine Garantie für gewerblichen Gebrauch
• Motor	Siehe Garantie des Motorherstellers <sup>4</sup>
• Akku	2 Jahre bei Privatkunden-Verwendung <sup>2</sup>
• Anbaugeräte	2 Jahre bei Privatkunden-Verwendung <sup>2</sup>
Rasen- und Gartentraktoren DH	2 Jahre bei Privatkunden-Verwendung <sup>2</sup> 30 Tage bei gewerblicher Verwendung
TIMECUTTER	3 Jahre bei Privatkunden-Verwendung <sup>2</sup> 30 Tage bei gewerblicher Verwendung
• Motor	3 Jahre bei Privatkunden-Verwendung <sup>2</sup> 2 Jahre oder 300 Stunden, gewerbliche Verwendung <sup>5</sup>
TimeCutter HD	3 Jahre oder 300 Stunden <sup>5</sup>
• Motor	3 Jahre oder 300 Stunden, gewerbliche Verwendung <sup>5</sup>

<sup>1</sup>Erstkäufer ist die Person, die das Toro Produkt neu gekauft hat.

<sup>2</sup>Normaler Privatgebrauch bedeutet die Verwendung des Produktes auf demselben Grundstück wie das Eigenheim. Der Einsatz an mehreren Standorten wird als gewerblicher Gebrauch eingestuft, und in diesen Situationen würde die gewerbliche Garantie gelten.

<sup>3</sup>Die Toro GTS-Startgarantie gilt nicht bei gewerblichem Gebrauch.

<sup>4</sup>Einige Motoren, die in Toro Produkten eingesetzt werden, haben eine Garantie vom Motorhersteller.

<sup>5</sup>Je nach dem, was zuerst eintritt.

Die Garantieansprüche werden ggf. abgelehnt, wenn der Betriebsstundenzähler abgeschlossen oder modifiziert wurde oder Zeichen einer Modifizierung aufweist.

## Verantwortung des Eigentümers

Sie müssen das Produkt von Toro gemäß der in der *Bedienungsanleitung* aufgeführten Wartungsarbeiten pflegen. Für solche Routinewartungsarbeiten, die von Ihnen oder einem Händler durchgeführt werden, kommen Sie auf.

## Anweisungen für die Inanspruchnahme von Wartungsarbeiten unter Garantie

Halten Sie dieses Verfahren ein, wenn Sie der Meinung sind, dass Ihre Produkte von Toro Material- oder Herstellungsfehler aufweisen.

1. Wenden Sie sich an die Verkaufsstelle, um einen Kundendienst für das Produkt zu vereinbaren. Wenn Sie den Verkäufer nicht kontaktieren können, können Sie sich auch an jeden offiziellen Vertragshändler von Toro wenden. Navigieren Sie auf <http://www.toro.com/en-us/locator/pages/default.aspx>, um einen Toro Vertragshändler in Ihrer Nähe zu suchen.
2. Bringen Sie das Produkt und den Kaufnachweis (Rechnung) zum Händler. Wenn Sie mit der Analyse oder dem Support des Vertragshändlers nicht zufrieden sind, wenden Sie sich an Toro unter:

Toro Warranty Company  
Toro Customer Care Department, RLC Division  
8111 Lyndale Avenue South  
Bloomington, MN 55420-1196  
001-952-948-4707

## Nicht von der Garantie abgedeckte Punkte und Bedingungen

Es bestehen keine weiteren ausdrücklichen Garantien, außer Sondergarantien für Emissionsanlagen und Motoren bei einigen Produkten. Diese ausdrückliche Garantie schließt Folgendes aus:

- Kosten für regelmäßige Wartungsarbeiten oder Teile, wie z. B. Filter, Kraftstoff, Schmiermittel, Ölwechsel, Zündkerzen, Luftfilter, Schärpen der Messer bzw. abgenutzte Messer, Kabel- und Gestänge-Einstellungen oder Einstellen der Bremsen oder der Kupplung.
- Komponentenausfall aufgrund von normaler Abnutzung
- Jedes Produkt oder Teil, das modifiziert oder missbraucht oder vernachlässigt wurde und aufgrund eines Unfalls oder fehlender Wartung ersetzt oder repariert werden muss
- Abhol- und Zustellgebühren
- Reparaturen oder versuchte Reparaturen, die nicht vom offiziellen Toro Vertragshändler ausgeführt wurden
- Reparaturen, die aufgrund eines Nichtbeachtens der folgenden Schritte für das Betanken entstehen (weitere Informationen finden Sie in der *Bedienungsanleitung*)
  - Die Beseitigung von Verunreinigungen aus der Kraftstoffanlage ist nicht abgedeckt
  - Die Verwendung von altem Kraftstoff (älter als ein Monat) oder von Kraftstoff, der mehr als 10 % Ethanol oder mehr als 15 % MTBE enthält
  - Kein Entleeren der Kraftstoffanlage vor der Einlagerung oder Nichtverwendung von mehr als einem Monat
- Reparaturen oder Einstellungen zum Beheben von Startproblemen aufgrund folgender Ursachen:
  - Nichteinhalten vorgeschriebener Wartungsarbeiten oder falsches Auftanken.
  - Messer des Sicheljäähers trifft auf ein Objekt
- Spezielle Einsatzbedingungen, bei denen mehr als zweimaliges Ziehen erforderlich ist:
  - Erstes Anlassen nach längerer Nichtverwendung für über drei Monate oder saisonaler Einlagerung
  - Anlassen in niedrigen Temperaturen, wie z. B. im Frühjahr oder Herbst
  - Falsches Anlassen: Lesen Sie bei Startproblemen in der *Bedienungsanleitung* nach, um sicherzustellen, dass Sie die richtigen Schritte für das Anlassen einhalten. Dies kann Ihnen einen unnötigen Besuch beim offiziellen Toro Vertragshändler sparen.

## Allgemeine Bedingungen

Für den Käufer gelten die gesetzlichen Vorschriften jedes Landes. Die Rechte, die dem Käufer aus diesen gesetzlichen Vorschriften zustehen, werden nicht von dieser Garantie eingeschränkt.



**Count on it.**

**Manual del operador**

# Cortasetos Power Plex™ de 61 cm y 40 V MÁX

Nº de modelo 51136—Nº de serie 31700001 y superiores

Nº de modelo 51136T—Nº de serie 31700001 y superiores

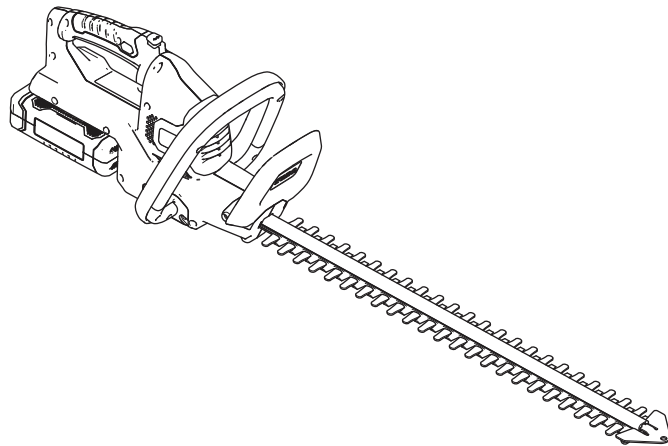

# Seguridad

ADVERTENCIA: Al utilizar aparatos de jardinería eléctricos, cumpla siempre unas normas básicas de seguridad con el fin de reducir el riesgo de incendio, descarga eléctrica y lesiones personales.

## Introducción

Este cortasetos está indicado para el mantenimiento de arbustos y setos por parte de usuarios domésticos. Está diseñado para usar solamente baterías modelo 88525 (suministradas con el modelo 51136) o 88526.

Lea este manual detenidamente para aprender a utilizar y mantener correctamente su producto, y para evitar lesiones y daños al producto. Es el responsable de utilizar el producto de forma correcta y segura.

Puede ponerse en contacto directamente con Toro en [www.Toro.com](http://www.Toro.com) si desea información sobre productos y accesorios, o si necesita localizar un distribuidor o registrar su producto.

**El Modelo 51136T no incluye ni batería ni cargador.**

### ⚠ ADVERTENCIA

**En caso de no seguir todas las advertencias e instrucciones, se pueden producir descargas eléctricas, incendios y/o lesiones graves.**

**Lea todas las advertencias y todas las instrucciones de seguridad.**

**Guarde todas las advertencias e instrucciones para su referencia futura.**

*El término "herramienta eléctrica" que aparece en las advertencias se refiere a una herramienta accionada por el suministro eléctrico de la red (con cable) o una herramienta eléctrica accionada por batería (sin cable).*

#### 1. Seguridad de la zona de trabajo

- A. **Mantenga la zona de trabajo limpia y bien iluminada.** *Las zonas desordenadas u oscuras son una invitación al accidente.*
- B. **No utilice herramientas eléctricas en atmósferas explosivas, como por ejemplo en presencia de líquidos inflamables, gases o polvo.** *Las herramientas eléctricas crean chispas que pueden inflamar el polvo o los vapores.*
- C. **Mantenga alejados a niños y otras personas mientras utiliza una herramienta eléctrica.** *Las distracciones pueden hacer que pierda el control.*
- D. **Evite entornos peligrosos.** *No utilice los aparatos en lugares húmedos o mojados.*

#### 2. Seguridad personal

- A. **Manténgase alerta, esté atento a lo que está haciendo y utilice el sentido común mientras utiliza una herramienta eléctrica. No utilice un herramienta eléctrica si está cansado o bajo la influencia de drogas, alcohol o medicamentos.** *Una breve falta de atención mientras utiliza una herramienta eléctrica podría provocar lesiones personales graves.*
- B. **Utilice equipos de protección personal. Lleve siempre protección ocular.** *El uso de equipos de protección personal como mascarillas, calzado de seguridad antideslizante, casco y protección auditiva*

*en condiciones apropiadas reducirá el riesgo de lesiones personales.*

- C. **Evite el encendido accidental.** **Asegúrese de que el interruptor está en la posición de APAGADO antes de conectar la herramienta a la toma de corriente y/o a la batería, y antes de levantar o transportar la herramienta.** *Transportar las herramientas eléctricas con el dedo sobre el interruptor o enchufar herramientas eléctricas con el interruptor en la posición de encendido es una invitación al accidente.*
  - D. **Retire cualquier llave de ajuste antes de encender la herramienta eléctrica.** *Una llave que se deja insertada en una parte rotativa de la herramienta eléctrica puede dar lugar a lesiones personales.*
  - E. **No intente alcanzar zonas demasiado alejadas. Pise firme y mantenga el equilibrio en todo momento.** *Esto permite un mayor control de la herramienta en situaciones imprevistas.*
  - F. **Utilice la ropa adecuada. No lleve ropas o joyas sueltas. Mantenga el pelo recogido, y la ropa y los guantes alejados de las piezas móviles.** *La ropa suelta, las joyas y el pelo largo pueden quedar atrapados en las piezas móviles.*
  - G. **Si se suministran dispositivos para la conexión de sistemas de recogida y extracción de polvo, asegúrese de conectarlos y usarlos correctamente.** *El uso de dispositivos de recolección de polvo puede reducir los riesgos asociados con el polvo.*
3. **Uso y cuidado de las herramientas eléctricas**
- A. **No fuerce la herramienta eléctrica.** **Utilice la herramienta eléctrica adecuada para el trabajo a realizar.** *La herramienta eléctrica correcta realizará el trabajo mejor y con mayor seguridad a la velocidad para la que fue diseñada.*
  - B. **No utilice la herramienta eléctrica si el interruptor no la enciende y apaga.** *Cualquier herramienta eléctrica que no pueda ser controlada con el interruptor es peligrosa y debe ser reparada.*
  - C. **Desconecte la clavija del suministro eléctrico y/o desconecte la batería de la herramienta eléctrica antes de realizar cualquier ajuste, cambiar de accesorio o almacenar la herramienta.** *Estas medidas de seguridad preventivas reducen el riesgo*

*de un arranque accidental de la herramienta eléctrica.*

- D. **Si no la está usando, guarde la herramienta eléctrica fuera del alcance de los niños, y no permita que la utilicen personas no familiarizadas con la herramienta eléctrica o con estas instrucciones de uso.** *Las herramientas eléctricas son peligrosas en manos de usuarios inexpertos.*
  - E. **Mantenimiento de las herramientas eléctricas.** **Compruebe que las piezas móviles están correctamente alineadas y que se mueven libremente sin agarrotarse, que no hay piezas rotas, y que no hay otras circunstancias que podrían afectar al uso de la herramienta eléctrica.** **Si existen daños, haga reparar la herramienta eléctrica antes de usarla.** *Muchos accidentes se deben a un mantenimiento deficiente de las herramientas eléctricas.*
  - F. **Mantenga las herramientas de corte afiladas y limpias.** *Una herramienta de corte bien mantenida con filos bien afilados es más fácil de controlar y hay menos probabilidades de que se agarrote.*
  - G. **Utilice la herramienta eléctrica, los accesorios, las brocas, etc., según lo indicado en estas instrucciones, teniendo en cuenta las condiciones de trabajo y el trabajo a realizar.** *Usar la herramienta eléctrica para operaciones diferentes de las previstas podría dar lugar a una situación de peligro.*
4. **Uso y cuidado de las herramientas a batería**
- A. **Cargar únicamente con el cargador especificado por el fabricante.** *Un cargador diseñado para un tipo de batería puede crear un riesgo de incendio si se utiliza con otra batería.*
  - B. **Utilice las herramientas eléctricas únicamente con las baterías específicas indicadas.** *El uso de otras baterías puede crear un riesgo de incendio y lesiones.*
  - C. **Cuando la batería no está en uso, manténgala alejada de otros objetos metálicos, como por ejemplo clips, monedas, llaves, clavos, tornillos u otros objetos metálicos pequeños que podrían hacer una conexión entre un terminal y otro.** *Un cortocircuito entre los terminales de la batería puede causar quemaduras o un incendio.*

D. **En condiciones de uso incorrecto, puede haber una fuga de líquido de la batería; evite el contacto con dicho líquido. En caso de un contacto accidental, lavar con abundante agua. Si el líquido entra en contacto con los ojos, busque también ayuda médica. El líquido expulsado de la batería puede causar irritación o quemaduras.**

E. El tiempo de carga aumenta si la batería no se carga dentro del intervalo de temperatura apropiado; consulte [Especificaciones \(página 9\)](#).

## 5. Mantenimiento

**El mantenimiento de su herramienta eléctrica debe ser realizado por un técnico de reparaciones debidamente cualificado, utilizando únicamente piezas de repuesto idénticas. Sólo de esta manera se garantiza el mantenimiento de la seguridad de la herramienta eléctrica.**

### Advertencias de seguridad para cortasetos

- **Mantenga todo el cuerpo alejado de la cuchilla. No retire el material cortado ni sujete el material a cortar mientras las cuchillas están en movimiento. Asegúrese de que el interruptor está apagado antes de despejar cualquier obstrucción. Las cuchillas siguen moviéndose después de apagarlas. Una breve falta de atención mientras utiliza una herramienta eléctrica podría provocar lesiones personales graves.**
- **Transporte el cortasetos sujetándolo por la empuñadura con la cuchilla parada. El manejo correcto del cortasetos reduce la posibilidad de sufrir lesiones personales con las cuchillas.**
- **Sujete la herramienta eléctrica únicamente por las superficies de agarre aisladas, porque la cuchilla podría entrar en contacto con cables ocultos o con su propio cable. Si las cuchillas entraran en contacto con un cable con corriente, las partes metálicas expuestas de la herramienta eléctrica también tendrían corriente y usted podría recibir una descarga eléctrica.**
- **PELIGRO – Mantenga las manos alejadas de la cuchilla. El contacto con la cuchilla causará lesiones personales graves.**

### Advertencias de seguridad adicionales

- Mantenga las manos y los pies alejados del dispositivo de corte en todo momento, en especial al encender el producto.
- No intente agarrar o retirar recortes mientras el producto está en funcionamiento. Solo retire

los recortes cuando el producto está apagado y desconectado del suministro de energía.

- Nunca sostenga el producto por el protector.
- Siempre asegúrese de tener una posición de operación segura mientras usa el producto.
- No utilice nunca el producto desde una escalera. No trabaje por encima de la altura del hombro.
- Siempre asegúrese de que el protector de seguridad provisto está colocado antes de usar el producto. Nunca intente usar un producto incompleto o uno adaptado con una modificación no autorizada.
- Compruebe periódicamente si el dispositivo de corte está dañado, y si lo está, repárelo de inmediato.
- No sobrecargue el producto.
- Compruebe el producto inmediatamente si empieza a vibrar de forma anormal. La vibración excesiva puede provocar lesiones.
- Apague el producto si el dispositivo de corte está obstruido. Desconéctelo del suministro de energía (es decir, retire la batería) y elimine la obstrucción. Inspeccione si el dispositivo de corte está dañado antes de usar el producto nuevamente.
- Siga las instrucciones de mantenimiento y reparación de este producto. No realice nunca modificaciones en el producto. Este manual de instrucciones ofrece información sobre mantenimiento y reparación.
- Conozca cómo parar el producto rápidamente en caso de que ocurra una emergencia.
- No exponga el producto a la lluvia. No utilice el producto en setos húmedos.
- Use el producto únicamente en condiciones de luz diurna o buena luz artificial.
- Compruebe que el seto no contiene objetos extraños (por ej., alambrado) antes de empezar a cortar. Procure que el dispositivo de corte no entre en contacto con alambres u otros objetos metálicos.
- Sostenga correctamente el cortasetos (es decir, con ambas manos si está provisto de 2 empuñaduras). La pérdida de control puede causar lesiones personales.

## **Advertencias de seguridad adicionales del cargador**

- Este cargador lo pueden utilizar personas con capacidades físicas, sensoriales o mentales reducidas o con falta de experiencia y conocimientos, si están supervisadas o se les instruye sobre el uso del cargador con seguridad y comprenden los riesgos que implica.
- Los niños no deben jugar con el cargador.
- Los niños no deben limpiar ni realizar el mantenimiento del aparato sin supervisión.
- Si el cable de alimentación está dañado, debe ser sustituido por el fabricante, su servicio técnico autorizado u otra persona con cualificaciones similares para evitar riesgos.
- Desconecte el cargador del suministro de energía y deje que se enfríe antes de limpiar, mantener, almacenar o transportarlo.
- Antes de utilizar el cargador, lea todas las instrucciones y símbolos de advertencia que figuran en el cargador y en la batería.
- El cargador y la batería suministrada con él están específicamente diseñados para funcionar juntos. Use el cargador únicamente con la batería suministrada para esta herramienta.
- Cargue la batería en un espacio interior ya que el cargador está diseñado para ser usado en espacios interiores únicamente.
- No recargue baterías no recargables.
- Proteja el cargador contra la humedad. Existe el riesgo de descarga eléctrica.
- No coloque ningún objeto encima del cargador porque podría provocar el sobrecalentamiento. No coloque el cargador cerca de una fuente de calor.
- No utilice un cable alargador en el cargador, a menos que sea absolutamente necesario. El uso de un cable alargador podría causar riesgo de incendios, descargas eléctricas o electrocución.
- No utilice el cargador si se ha sometido a un golpe fuerte, si se ha caído o se ha dañado de algún otro modo. Haga que un servicio técnico autorizado compruebe y repare el cargador.

## **Advertencias de seguridad adicionales para la batería**

- No intente cargar la batería con otro cargador que el suministrado. El cargador y la batería suministrada con él están específicamente diseñados para funcionar juntos.
- Para garantizar la mayor vida útil y el mejor rendimiento de la batería, solo cargue y almacene la batería únicamente a temperaturas que

estén dentro del rango apropiado; consulte [Especificaciones \(página 9\)](#). No cargue ni almacene la batería a temperaturas que no estén dentro del rango sugerido.

- Puede producirse una pequeña fuga de líquido de la batería en condiciones de uso o temperatura extremas. No obstante, si el sello exterior está roto y esta fuga entra en contacto con su piel, lave el área afectada rápidamente con agua. Si la fuga entra en contacto con sus ojos, lávelos con agua limpia durante al menos 10 minutos y busque atención médica inmediatamente.
- Nunca intente abrir la batería por ningún motivo. Si la carcasa de plástico de la batería se rompe o se agrieta, interrumpa el uso inmediatamente y no la recargue.
- No almacene ni lleve una batería de repuesto en el bolsillo o en la caja de herramientas o en ningún otro lugar donde pueda entrar en contacto con objetos metálicos. La batería podría hacer cortocircuito y causar daños a la batería, quemarse o provocar un incendio.
- No perforo la batería con clavos, no golpee la batería con un martillo, no la pise ni la someta a golpes o impactos fuertes.
- Proteja la batería contra el calor. No coloque la batería bajo la luz solar directa ni la almacene dentro de automóviles si hace calor. Hacer esto podría provocar que la batería genere calor, explote o se incendie.
- Nunca intente cargar la batería si tiene grietas o cualquier tipo de desperfecto. Existe el riesgo de descarga eléctrica o electrocución.

## **GUARDE ESTAS INSTRUCCIONES**



## Presión sonora

Esta unidad tiene un nivel de presión sonora en el oído del operador de 82,3 dBA, con un valor de incertidumbre (K) de 3 dBA.

El nivel de presión sonora se determinó mediante los procedimientos descritos en la norma EN ISO 11201.

## Potencia sonora

Esta unidad tiene un nivel de potencia sonora garantizado de 95 dBA, que incluye un valor de incertidumbre (K) de 3 dBA.

El nivel de potencia sonora se determinó mediante los procedimientos descritos en EN ISO 11094.

## Vibración mano/brazo

Nivel medido de vibración en la mano derecha =  
2,04 m/s<sup>2</sup>

Nivel medido de vibración en la mano izquierda =  
1,83 m/s<sup>2</sup>

Valor de incertidumbre (K) = 1,5 m/s<sup>2</sup>

Los valores medidos se determinaron mediante los procedimientos descritos en EN ISO 20643.

***Importante:*** La emisión de vibraciones durante el uso real de la herramienta eléctrica puede no coincidir del valor total declarado, dependiendo de la manera de usar la herramienta. El operador debe tomar medidas de seguridad basadas en una estimación de exposición en las condiciones de uso reales.

# Pegatinas de seguridad e instrucciones



Las pegatinas de seguridad e instrucciones están a la vista del operador y están ubicadas cerca de cualquier zona de peligro potencial. Sustituya cualquier pegatina que esté dañada o que falte.

Símbolo	Designación/explicación
	Lea el manual de instrucciones.
	Lleve protección auditiva.
	Lleve protección ocular.
	Use mascarilla.
	Use guantes de protección.
	Use calzado de protección antideslizante.
	No exponga el producto a la lluvia o a condiciones húmedas.
	Mantenga alejados los dedos del dispositivo de corte en movimiento.
	Símbolo WEEE. Los productos eléctricos usados no deben eliminarse junto con los residuos domésticos. Recicle donde existan centros de reciclado. Consulte a las autoridades locales o en una tienda especializada para conocer las recomendaciones de reciclado.



decal136-2495

136-2495

1. No desechar.



decal136-2496

136-2496

1. No desechar.

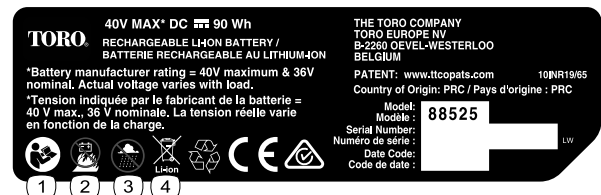

decal136-2499

136-2499

1. Lea el *Manual del operador*.
2. No queme la batería.
3. No usar en condiciones húmedas.
4. No desechar.

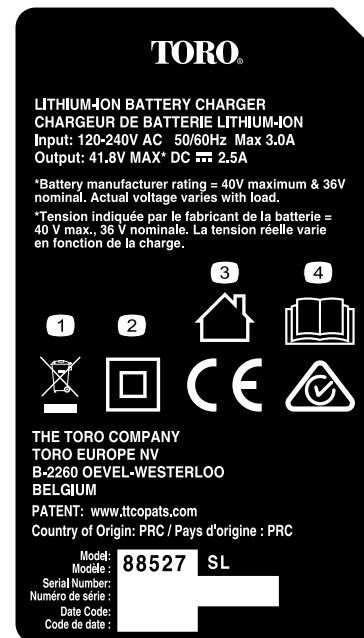

decal136-2501

136-2501

1. No desechar.
2. Doble aislamiento
3. Residencial
4. Lea el *Manual del operador*.

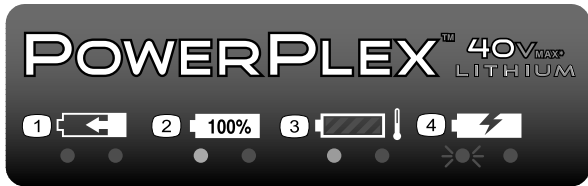

decal136-2504

**136-2504**

- |   |  |
|---|--|
| 1. La batería se está cargando.           | 3. La batería está demasiado caliente. |
| 2. La batería está completamente cargada. | 4. Es necesario sustituir la batería.  |

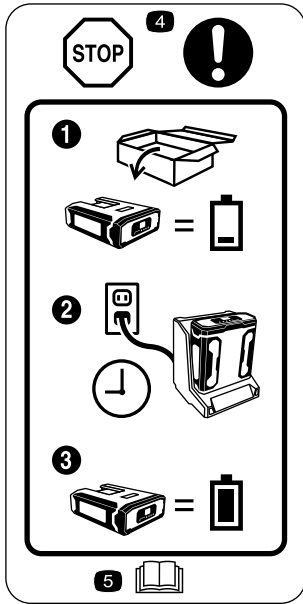

decal136-2534

**136-2534**

- |  |  |
|--|--|
| 1. La batería no se suministra totalmente cargada.                       | 4. Pare—siga estas instrucciones antes del primer uso. |
| 2. Coloque la batería en el cargador.                                    | 5. Lea el <i>Manual del operador</i> .                 |
| 3. Espere a que la batería este totalmente cargada antes del primer uso. |  |

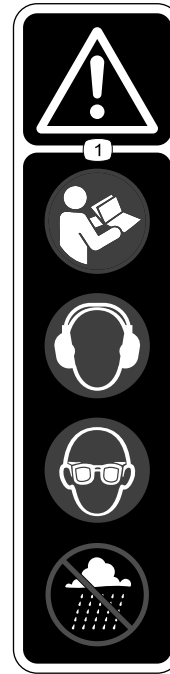

decal136-2537

**136-2537**

1. Advertencia: lea el *Manual del operador*; utilice protección auditiva; utilice protección ocular; no utilice el aparato en condiciones húmedas.

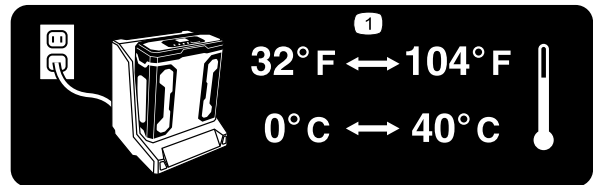

decal136-2539

**136-2539**

1. Cargue la batería a una temperatura de entre 0 °C y 40 °C.

# Montaje

**Nota:** En el momento de la compra la batería no está totalmente cargada. Antes de usar la herramienta por primera vez, consulte [Carga de la batería \(página 11\)](#).

## Cómo montar el cargador de la batería (opcional)

Si lo desea, monte el cargador de la batería firmemente en la pared utilizando los orificios de montaje en pared en la parte trasera de la unidad.

Asegúrese de montarlo en un espacio interior (tal como un garaje u otro lugar seco), cerca de una toma de corriente y fuera del alcance de los niños.

Consulte la [Figura 1](#) para obtener asistencia sobre el montaje del cargador.

**Nota:** Coloque el cargador sobre las fijaciones correctamente posicionadas y gírelo para fijarlo en su lugar (fijaciones no incluidas).



Figura 1

g194202

# El producto

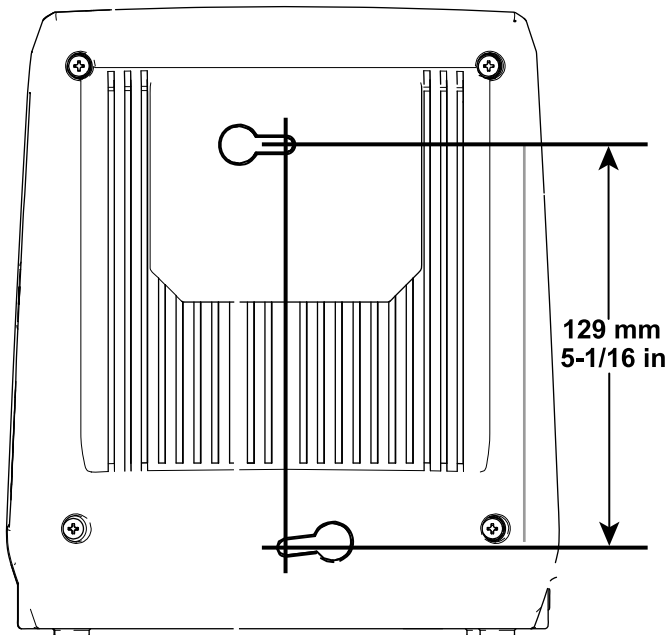

Figura 2

Lado izquierdo del cortasetos

g204357

- |  |                           |
|--|---------------------------|
| 1. Cuchillas                             | 6. Interruptor de bloqueo |
| 2. Protector                             | 7. Gatillo                |
| 3. Interruptor de la empuñadura auxiliar | 8. Cierre de la batería   |
| 4. Empuñadura auxiliar                   | 9. Batería                |
| 5. Botón de rotación de la empuñadura    | 10. Funda protectora      |

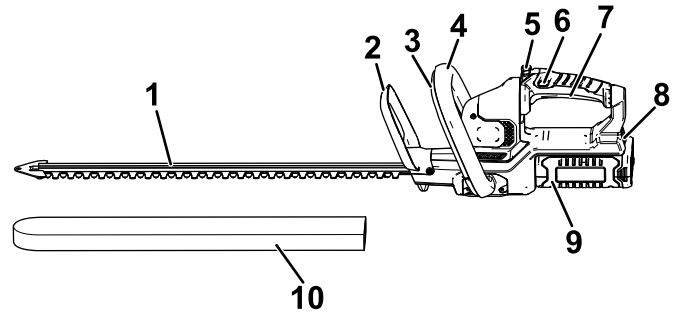
## Especificaciones

<b>Modelo</b>	51136	51136T
<b>Longitud de corte</b>	610 mm	610 mm
<b>Voltaje nominal</b>	40 Vcc máximo, 36 Vcc nominal	
<b>Velocidad sin carga</b>	3000 cpm de doble acción a 40 V como máximo	
<b>Anchura de corte</b>	18 mm	
<b>Tipo de cargador</b>	88527	
<b>Tipo de batería</b>	88525 (incluida con el 51136), 88526 (se vende por separado)	

## Pesos

Masa de la máquina sin batería	3,6 kg
Masa de la máquina con la batería 88525	4,6 kg
Masa de la máquina con la batería 88526	5,2 kg

## Intervalos de temperatura adecuados

Cargue la batería a	entre 0 °C y 40 °C
Utilice el producto a	entre -15 °C y 60 °C
Almacene el producto a	entre -15 °C y 60 °C
Desenchufe el cargador a	Inferior a 0 °C o superior a 40 °C

\* El tiempo de carga será mayor si la temperatura no está en este intervalo durante la carga.

Guarde la herramienta, la batería y el cargador en un lugar cerrado, limpio y seco.

# Operación

## Cómo arrancar el cortasetos

1. Retire la funda protectora de las cuchillas (Figura 3).

### ⚠ ADVERTENCIA

Las cuchillas del cortasetos pueden provocar cortes o amputaciones.

Tenga cuidado al manejar el cortasetos con la funda protectora retirada.

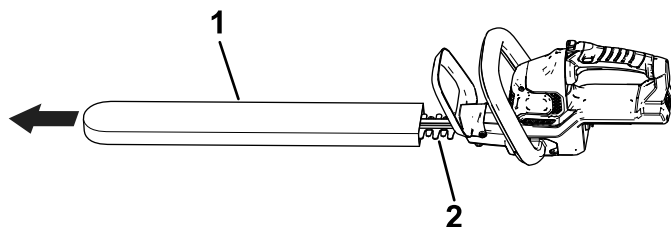

g203890

Figura 3

1. Funda protectora
2. Cuchillas

2. Compruebe que los orificios de ventilación del cortasetos están libres de polvo y residuos.
3. Alinee el hueco de la batería con la lengüeta del alojamiento de la empuñadura, sujete la empuñadura, e introduzca la batería en la empuñadura hasta que el cierre encaje en su sitio (Figura 4).

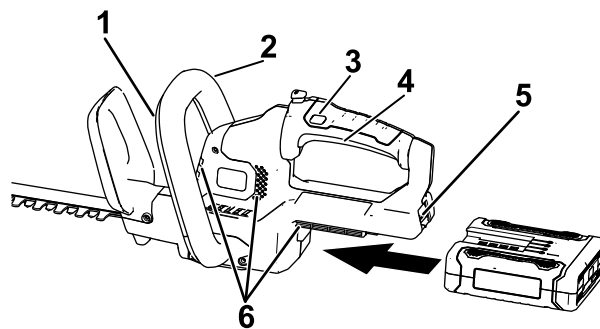

g194473

Figura 4

1. Interruptor de la empuñadura auxiliar
2. Empuñadura auxiliar
3. Interruptor de bloqueo
4. Gatillo
5. Cierre de la batería
6. Zonas de ventilación del cortasetos

4. Coloque una mano en la empuñadura con gatillo. Coloque la otra mano en la empuñadura auxiliar (Figura 4).

5. Presione el interruptor de bloqueo y apriete el interruptor del gatillo mientras activa el interruptor de la empuñadura auxiliar para encender el cortasetos (Figura 4).

El cortasetos permanece encendido mientras el interruptor de la empuñadura auxiliar esté accionado y el gatillo apretado. Puede soltar el interruptor de bloqueo una vez que el cortasetos esté funcionando (Figura 4).

## Rotación de la empuñadura del cortasetos

1. Mantenga pulsado el botón de bloqueo de la rotación (Figura 5, A).
2. Gire la empuñadura 90° a la derecha o a la izquierda, dependiendo del sentido de corte deseado y, a continuación, suelte el botón de bloqueo de la rotación para bloquear la empuñadura en la posición deseada (B en la Figura 5).



Figura 5

g190070

## Parada del cortasetos

1. Libere el gatillo o el interruptor de la empuñadura auxiliar (Figura 4).
2. Espere al menos 5 segundos para que la cuchilla se detenga.

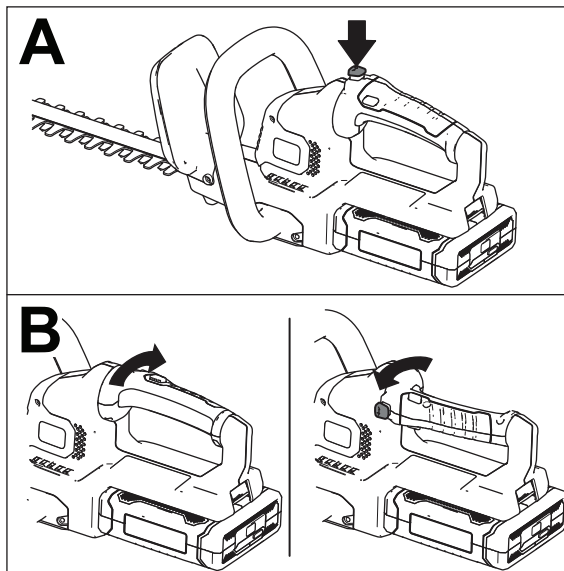
## Retirada de la batería

Presione el cierre de la batería en la herramienta para liberar la batería, y retire la batería de la herramienta (Figura 6).



Figura 6

g194190

1. Cierre de la batería

## Carga de la batería

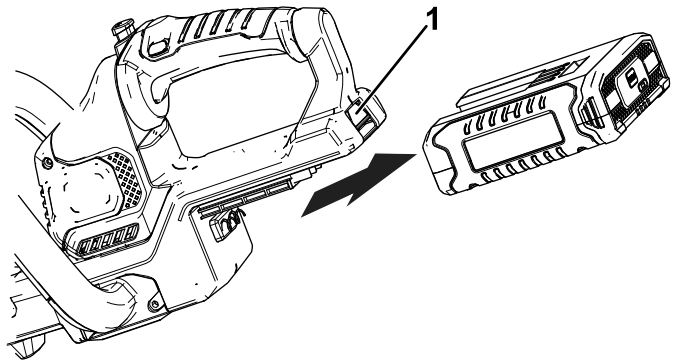
**Importante:** Lea todas las precauciones de seguridad.

**Importante:** Cargue la batería solo a temperaturas que estén dentro del intervalo apropiado; consulte [Especificaciones \(página 9\)](#).

**Nota:** En cualquier momento, presione el botón del indicador de carga de la batería de la batería para mostrar la carga actual (indicadores LED).

1. Enchufe un cable de alimentación del tipo correcto para su toma de corriente en el cargador de la batería.
2. Compruebe que los orificios de ventilación de la batería están libres de polvo y residuos.
3. Alinee el hueco de la batería (Figura 7) con la lengüeta del cargador.

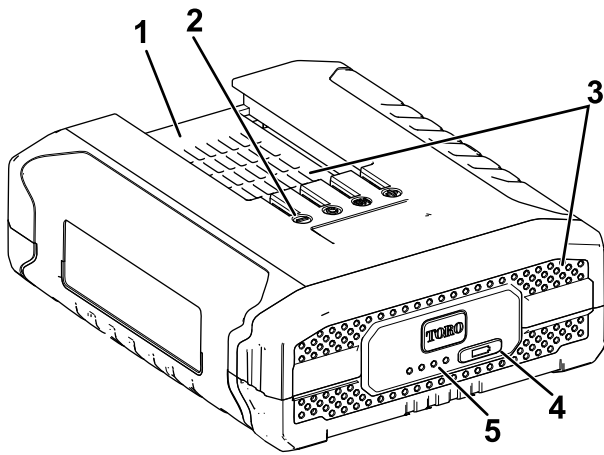

**Figura 7**

g192748

1. Hueco de la batería
2. Terminales de la batería
3. Zonas de ventilación de la batería
4. Botón del indicador de carga de la batería
5. Indicadores LED (carga actual)

4. Compruebe que los orificios de ventilación del cargador de la batería están libres de polvo y residuos.
5. Introduzca la batería en el cargador hasta que esté completamente asentada (Figura 8).

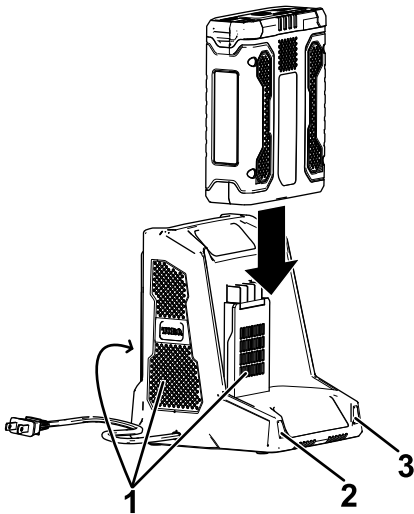

**Figura 8**

g194423

1. Zonas de ventilación del cargador
2. Indicador izquierdo
3. Indicador derecho

6. Para retirar la batería, deslice la batería hacia atrás para sacarla del cargador.

7. Consulte la tabla siguiente para interpretar los indicadores LED del cargador de la batería.

Indicador izquierdo	Indicador derecho	Indica:
Apagado	Rojo	Cargador encendido, sin batería
Rojo	Rojo	La batería se está cargando
Verde	Rojo	La batería está cargada
Naranja	Rojo	La batería está demasiado caliente
Rojo intermitente	Rojo	Sustituya la batería

## Consejos de operación

- Utilice la herramienta eléctrica para cortar en cualquier sentido, con movimientos lentos de barrido de un lado a otro.
- Colóquese de manera estable con el peso repartido entre ambos pies. No intente alcanzar zonas demasiado alejadas.
- Inspeccione la zona y recoja cualquier objeto oculto.
- No utilice el cortasetos nunca cerca de tendidos eléctricos, vallas, postes, edificios y otros objetos inamovibles.
- Si la cuchilla golpea un objeto duro, no la utilice sin antes inspeccionarla en busca de desperfectos. No la use si está dañada.
- No toque nunca las cuchillas ni realice tareas de mantenimiento con el cable de alimentación conectado.
- No fuerce el cortasetos si la vegetación es densa. Esto puede hacer que las cuchillas se agarroten y vayan más despacio. Si las cuchillas empiezan a ir más despacio, reduzca el ritmo de corte.
- No intente cortar tallos o ramitas de más de 18 mm (0,71") de diámetro, o que sean obviamente demasiado grandes para entrar en el mecanismo de corte. Utilice un serrucho manual no eléctrico o una sierra de podar para cortar tallos grandes.
- Si las cuchillas se atascan, pare el motor y retire la batería antes de intentar retirar la obstrucción.
- Si lo desea, puede utilizar una cuerda para facilitar el corte horizontal del seto. Decida a qué altura desea dejar el seto. Extienda una cuerda a lo largo del seto a la altura deseada. Corte el seto justo por encima de la línea guía de cuerda.
- Lleve guantes si va a cortar plantas con espinas. Para cortar el crecimiento nuevo, utilice una acción amplia de barrido, de manera que los tallos se dirijan directamente hacia la cuchilla.

# Mantenimiento

Desconecte el producto de la corriente (es decir, desenchufe el cable de la red o retire la batería) antes de realizar tareas de mantenimiento o de limpieza.

Utilice únicamente piezas de repuesto y accesorios recomendados por el fabricante.

Inspeccione el producto y realice el mantenimiento regularmente. El producto solo lo debe reparar un servicio de reparación autorizado o un especialista cualificado.

## Lubricación de la cuchilla

**Nota:** Lubrique la cuchilla del cortasetos antes y después de cada uso.

1. Pare el motor y retire la batería.
2. Limpie la suciedad y los residuos del cuerpo del cortasetos usando un paño húmedo con un detergente suave.

**Nota:** No utilice detergentes fuertes en la carcasa de plástico ni en la empuñadura. Pueden ser dañadas por algunos aceites aromáticos, por ejemplo de pino o limón, y por disolventes como el queroseno.

3. Coloque el cortasetos en una superficie plana. Aplique aceite ligero para máquinas a lo largo del filo de la cuchilla. Si va a utilizar el cortasetos durante un período prolongado, aplique aceite a la cuchilla durante el uso.

**Nota:** No aplique aceite al cortasetos mientras está en funcionamiento.

## Almacenamiento

**Importante:** Almacene la herramienta, la batería y el cargador solo a temperaturas que estén dentro del intervalo apropiado; consulte [Especificaciones \(página 9\)](#).

**Importante:** Si va a almacenar la herramienta durante un año o más, retire la batería de la herramienta y cargue la batería hasta que 2 o 3 de los indicadores LED de la batería se enciendan en color azul. No almacene la batería totalmente cargada ni totalmente descargada. Cuando vaya a utilizar la herramienta de nuevo, cargue la batería hasta que la luz indicadora de la izquierda del cargador se muestre verde o bien los 4 indicadores LED se muestren azules en la batería.

- Limpie cualquier material extraño del producto.
- Almacene la herramienta, la batería y el cargador de la batería en un lugar bien ventilado que no sea accesible para los niños.

- Mantenga la herramienta, la batería y el cargador de la batería alejados de agentes corrosivos como productos químicos de jardín o sal para deshielo.
- Para reducir el riesgo de lesiones personales graves, no almacene la batería en el exterior o en un vehículo.
- Guarde la herramienta, la batería y el cargador en un lugar cerrado, limpio y seco.

## Preparación de la batería para el reciclado

**Importante:** Al retirarla, cubra los terminales de la batería con cinta adhesiva de servicio pesado. No intente destruir o desmontar la batería ni intente retirar cualquiera de los componentes de la misma. Las baterías de iones de litio deben reciclarse o eliminarse correctamente en la instalación de reciclado más cercana.



Si desea obtener más información sobre el reciclaje de las baterías de iones de litio o localizar las instalaciones de reciclaje de baterías más próximas, visite [www.Call2Recycle.org](http://www.Call2Recycle.org) (EE.UU. y Canadá únicamente). Si se encuentra fuera de EE.UU. o Canadá, póngase en contacto con su distribuidor Toro autorizado.



# Solución de problemas

Realice solo los pasos descritos en estas instrucciones. Cualquier otro trabajo de inspección, mantenimiento o reparación debe ser realizado por un Servicio Técnico Autorizado o por un especialista autorizado si no puede solucionar el problema usted mismo.

Problema	Posible causa	Acción correctora
La herramienta no arranca.	<ol style="list-style-type: none"> <li>1. La batería no está correctamente instalada en la herramienta.</li> <li>2. La batería no está cargada.</li> <li>3. La batería está dañada.</li> <li>4. Hay otro problema eléctrico con la herramienta.</li> </ol>	<ol style="list-style-type: none"> <li>1. Retire y luego vuelva a colocar la batería en la herramienta, asegurándose de que está completamente instalada y bloqueada.</li> <li>2. Retire la batería de la herramienta y cárguela.</li> <li>3. Sustituya la batería.</li> <li>4. Póngase en contacto con el Servicio Técnico Autorizado.</li> </ol>
La herramienta no alcanza la potencia completa.	<ol style="list-style-type: none"> <li>1. La batería está casi descargada.</li> <li>2. Los orificios de ventilación están obstruidos.</li> </ol>	<ol style="list-style-type: none"> <li>1. Retire la batería de la herramienta y cargue la batería completamente.</li> <li>2. Limpie los orificios de ventilación.</li> </ol>
La herramienta produce vibraciones o ruidos excesivos.	<ol style="list-style-type: none"> <li>1. Las cuchillas están desafiladas o dañadas.</li> </ol>	<ol style="list-style-type: none"> <li>1. Póngase en contacto con el Servicio Técnico Autorizado.</li> </ol>
La batería se descarga rápidamente.	<ol style="list-style-type: none"> <li>1. La batería está por encima o por debajo del intervalo de temperatura adecuado.</li> </ol>	<ol style="list-style-type: none"> <li>1. Traslade la batería a un lugar seco cuya temperatura sea de entre 0 °C y 40 °C.</li> </ol>
El cargador de la batería no funciona.	<ol style="list-style-type: none"> <li>1. El cargador de la batería está por encima o por debajo del intervalo de temperatura adecuado.</li> <li>2. La toma de corriente en la que está enchufado el cargador de la batería no tiene corriente.</li> </ol>	<ol style="list-style-type: none"> <li>1. Desenchufe el cargador de la batería y trasládalo a un lugar seco cuya temperatura sea de entre 0 °C y 40 °C.</li> <li>2. Póngase en contacto con un electricista autorizado para que repare la toma de corriente.</li> </ol>
La batería muestra solo 3 indicadores LED después de pocos segundos de uso de una batería completamente cargada.	<ol style="list-style-type: none"> <li>1. Esto es normal.</li> </ol>	<ol style="list-style-type: none"> <li>1. Pare la herramienta y presione el botón del indicador de carga de la batería o retire la batería de la herramienta para mostrar la carga real de la batería.</li> </ol>
Los 4 indicadores LED de la batería parpadean después de presionar el botón del indicador de carga de la batería, y se muestra la carga actual (cuando la batería no se está usando).	<ol style="list-style-type: none"> <li>1. La batería está por encima o por debajo del intervalo de temperatura adecuado.</li> </ol>	<ol style="list-style-type: none"> <li>1. Traslade la batería a un lugar seco cuya temperatura sea de entre 0 °C y 40 °C.</li> </ol>
Los 4 indicadores LED de la batería parpadean después de liberar el gatillo (cuando la batería se está usando).	<ol style="list-style-type: none"> <li>1. La batería está por encima o por debajo del intervalo de temperatura adecuado.</li> </ol>	<ol style="list-style-type: none"> <li>1. Traslade la batería a un lugar seco cuya temperatura sea de entre 0 °C y 40 °C.</li> </ol>
2 indicadores LED de la batería parpadean después de presionar el botón del indicador de carga de la batería, y se muestra la carga actual (cuando la batería no se está usando).	<ol style="list-style-type: none"> <li>1. Existe una diferencia de voltaje entre las celdas de la batería.</li> </ol>	<ol style="list-style-type: none"> <li>1. Coloque la batería en el cargador hasta que esté completamente cargada.</li> </ol>
2 indicadores LED de la batería parpadean después de liberar el gatillo (cuando la batería se está usando).	<ol style="list-style-type: none"> <li>1. Existe una diferencia de voltaje entre las celdas de la batería.</li> </ol>	<ol style="list-style-type: none"> <li>1. Coloque la batería en el cargador hasta que esté completamente cargada.</li> </ol>
1 indicador LED de la batería parpadea.	<ol style="list-style-type: none"> <li>1. El voltaje de la batería es bajo.</li> </ol>	<ol style="list-style-type: none"> <li>1. Coloque la batería en el cargador.</li> </ol>
Es difícil retirar la batería de la herramienta.	<ol style="list-style-type: none"> <li>1. La batería/herramienta es nueva o hay corrosión en los terminales de la batería o los terminales de la herramienta.</li> </ol>	<ol style="list-style-type: none"> <li>1. Limpie los terminales de la batería y de la herramienta. Aplique grasa dieléctrica en los terminales de la batería; no utilice otro tipo de lubricante porque podría dañar los terminales.</li> </ol>

## **Aviso de privacidad (Europa)**

### Información recopilada por Toro

Toro Warranty Company (Toro) respeta su privacidad. Para procesar las reclamaciones bajo la Garantía y para ponernos en contacto con usted en el caso de una posible retirada de productos, le pedimos que comparta con nosotros cierta información personal, bien directamente, bien a través de su Concesionario o empresa Toro local.

El sistema de garantías de Toro está hospedado en servidores ubicados en los Estados Unidos, y por tanto las leyes de privacidad aplicables pueden no proporcionar la misma protección que en su país.

**AL COMPARTIR SU INFORMACIÓN PERSONAL CON NOSOTROS, OTORGA SU CONSENTIMIENTO AL PROCESAMIENTO DE DICHA INFORMACIÓN PERSONAL EN LOS CASOS DESCRITOS EN ESTE AVISO DE PRIVACIDAD.**

### Uso que hace Toro de la información

Toro puede utilizar su información personal para procesar reclamaciones bajo la garantía y para ponerse en contacto con usted si se produce la retirada de un producto, así como para cualquier otro propósito del que le informemos. Toro puede compartir su información con filiales, concesionarios u otros socios comerciales de Toro con relación a cualquiera de las actividades antes mencionadas. No venderemos su información personal a ninguna otra empresa. Nos reservamos el derecho a divulgar información personal para cumplir la legislación aplicable y a petición de las autoridades competentes, para operar correctamente nuestros sistemas o para nuestra propia protección o la de otros usuarios.

### Retención de su información personal

Retendremos su información personal durante el tiempo que sea necesario para cumplir los fines para los que se recopiló originalmente o para otros fines legítimos (tales como cumplimiento de la legislación), o según lo exija la legislación aplicable.

### Compromiso de Toro respecto a la seguridad de su información personal

Tomamos precauciones razonables para mantener la seguridad de sus datos personales. También tomamos medidas para asegurar que la información personal sea exacta y esté actualizada.

### Acceso y rectificación de su información personal

Si usted desea revisar o corregir su información personal, póngase en contacto con nosotros por correo electrónico a [legal@toro.com](mailto:legal@toro.com).

## **Ley de Consumo de Australia**

Los clientes australianos encontrarán información sobre la Ley de Consumo de Australia dentro de la caja o a través de su concesionario Toro local.



# La Garantía Toro y la Garantía de Arranque GTS de Toro

Productos residenciales

## Condiciones y productos cubiertos

Toro Company y su afiliado, Toro Warranty Company, bajo un acuerdo entre sí, prometen conjuntamente reparar el producto Toro nombrado a continuación si presenta defectos de materiales o mano de obra o si el motor Toro GTS (Guaranteed to Start – Garantía de Arranque) no arranca en el primer o segundo intento, siempre que se haya realizado todo el mantenimiento rutinario indicado en el *Manual del operador*.

Los siguientes plazos son aplicables desde la fecha de la compra original:

Productos	Periodo de Garantía
Cortacéspedes dirigidos	
• Carcasa colada	5 años de uso residencial <sup>2</sup> 90 días de uso comercial
—Motor	5 años de garantía GTS, uso residencial <sup>3</sup>
—Batería	2 años
• Carcasa de acero	2 años de uso residencial <sup>2</sup> 30 días de uso comercial
—Motor	2 años de garantía GTS, uso residencial <sup>3</sup>
Cortacéspedes TimeMaster	
• Motor	3 años de uso residencial <sup>2</sup> 90 días de uso comercial 3 años de garantía GTS, uso residencial <sup>3</sup>
• Batería	2 años
Productos eléctricos manuales	
• Productos Ultra	2 años de uso residencial <sup>2</sup>
• Productos Power Plex	3 años de uso residencial <sup>2</sup>
—Batería	2 años
Cortacéspedes dirigidos eléctricos	Sin garantía para el uso comercial
Todas las unidades con conductor a continuación	
• Motor	Consulte la garantía del fabricante del motor <sup>4</sup>
• Batería	2 años de uso residencial <sup>2</sup>
• Accesorios	2 años de uso residencial <sup>2</sup>
Tractores de césped y jardín DH	
TimeCutter	2 años de uso residencial <sup>2</sup> 30 días de uso comercial
• Motor	3 años de uso residencial <sup>2</sup> 3 años de uso residencial <sup>2</sup> 2 años o 300 horas de uso comercial <sup>5</sup>
TimeCutter HD	3 años o 300 horas <sup>5</sup>
• Motor	3 años o 300 horas de uso comercial <sup>5</sup>

<sup>1</sup>"Comprador original" significa la persona que compró originalmente el Producto Toro.

<sup>2</sup>"Uso residencial" significa el uso del producto en la misma parcela en que se encuentra su vivienda. El uso en más de un lugar se considera como uso comercial y sería aplicable la garantía de uso comercial.

<sup>3</sup>La Garantía de Arranque Toro no es aplicable cuando el producto se usa con fines comerciales.

<sup>4</sup>Algunos motores utilizados en los productos Toro están garantizados por el fabricante del motor.

<sup>5</sup>Lo que ocurra primero.

La garantía se puede anular si el contador de horas está desconectado, alterado o muestra signos de manipulación.

## Responsabilidades del propietario

Debe mantener su producto Toro siguiendo los procedimientos de mantenimiento descritos en el *Manual del operador*. Dicho mantenimiento rutinario, sea realizado por un distribuidor o por usted mismo, es por cuenta de usted.

## Instrucciones para obtener asistencia bajo la garantía

Si cree que su producto Toro tiene un defecto de materiales o de mano de obra, siga este procedimiento:

1. Póngase en contacto con el vendedor para concertar el servicio técnico del producto. Si por cualquier razón le es imposible ponerse en contacto con el vendedor, puede dirigirse a cualquier Distribuidor Autorizado Toro para concertar el servicio técnico. Visite <http://www.toro.com/en-us/locator/pages/default.aspx> para localizar a un distribuidor Toro en su zona.
2. Lleve el producto y su prueba de compra (recibo o factura de venta) al establecimiento de reparación. Si por alguna razón no está satisfecho con el análisis del establecimiento de reparación o con la asistencia recibida, póngase en contacto con nosotros en la dirección siguiente:

Toro Warranty Company  
Toro Customer Care Department, RLC Division  
8111 Lyndale Avenue South  
Bloomington, MN 55420-1196, EE.UU.  
001-952-948-4707

## Elementos y condiciones no cubiertos

No hay otra garantía expresa salvo la cobertura especial de sistemas de emisión y la cobertura de garantía del motor en algunos productos. Esta garantía expresa no cubre:

- El coste de mantenimiento regular, servicio o piezas, como por ejemplo filtros, combustible, lubricantes, cambios de aceite, bujías, filtros de aire, afilado de cuchillas o cuchillas desgastadas, ajustes de cables/acoplamientos o ajustes de frenos y embragues
- El fallo de componentes debido al desgaste normal
- Cualquier producto o pieza que haya sufrido modificaciones, abusos o negligencia, que necesite sustituirse o repararse debido a accidentes o a falta de un mantenimiento adecuado
- Los costes de recogida y entrega
- Las reparaciones o los intentos de reparación por parte de cualquier persona que no sea un Servicio Técnico Autorizado de Toro
- Las reparaciones necesarias por no haber seguido el procedimiento recomendado respecto al combustible (consulte el *Manual del operador* para obtener más detalles)
  - La retirada de contaminantes del sistema de combustibles no está cubierta
  - El uso de combustible antiguo (de más de un mes de antigüedad) o de combustible que contiene más de un 10 % de etanol o más de un 15 % de MTBE (éter metil tert-butílico)
  - Si no se drena el sistema de combustible antes de un periodo de inactividad superior a un mes
- Reparaciones o ajustes para corregir problemas de arranque debidos a lo siguiente:
  - Incumplimiento de los procedimientos correctos de mantenimiento o del procedimiento recomendado sobre el combustible
  - La cuchilla del cortacésped giratorio ha golpeado un objeto
- Condiciones de operación especiales que pueden requerir más de dos intentos de arranque:
  - Primer arranque después de un periodo prolongado de inactividad superior a tres meses o de almacenamiento estacional
  - Arranque a baja temperatura, por ejemplo al inicio de la primavera o al final del otoño
  - Procedimientos de arranque inadecuados - si tiene dificultad al arrancar la unidad, revise el *Manual del operador* para asegurarse de que está siguiendo los procedimientos de arranque correctos. Esto puede ahorrarle una visita innecesaria al Servicio Técnico Autorizado de Toro.

## Condiciones generales

El comprador está amparado por la legislación nacional de cada país. Esta garantía no restringe los derechos del comprador bajo dicha legislación.



**Count on it.**

**Manuel de l'utilisateur**

# Taille-haie Power Plex™ 61 cm 40 V MAX

N° de modèle 51136—N° de série 317000001 et suivants

N° de modèle 51136T—N° de série 317000001 et suivants

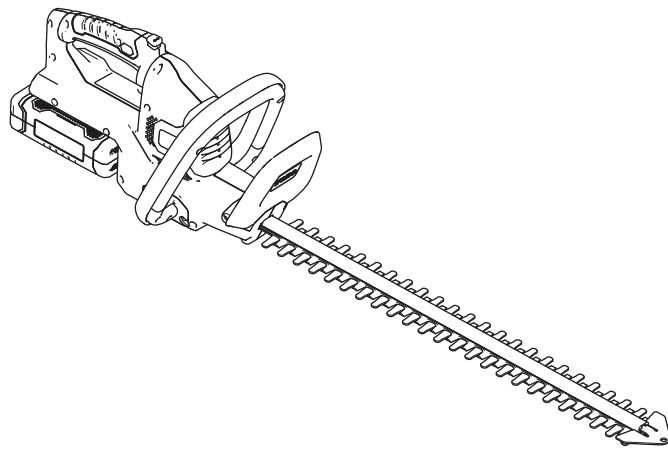

# Sécurité

ATTENTION : L'utilisation d'outils de jardinage électriques exige de suivre certaines précautions élémentaires pour réduire le risque d'incendie, de choc électrique et de dommage corporel, y compris ce qui suit :

## ⚠ ATTENTION

**Le non respect de tous les avertissements et consignes peut entraîner des chocs électriques, un incendie et/ou des blessures graves.**

**Lisez toutes les mises en garde et consignes de sécurité.**

**Conservez précieusement toutes les mises en garde et consignes de sécurité à titre de référence.**

*Le terme « outil électrique » utilisé dans les mises en garde renvoie à votre outil électrique branché sur le secteur (câblé) ou alimenté par batterie (sans fil).*

### 1. Sécurité sur la zone de travail

- A. **La zone de travail doit être propre et bien éclairée.** *Les endroits sombres et encombrés sont propices aux accidents.*
- B. **N'utilisez jamais d'outils électriques dans des atmosphères explosives, en présence de liquides, gaz ou poussières inflammables par exemple.** *Les outils électriques produisent des étincelles qui peuvent enflammer la poussière ou les vapeurs/émanations.*
- C. **Tenez enfants et adultes à distance pendant l'utilisation d'un outil électrique.** *Les distractions peuvent entraîner la perte de contrôle de l'outil.*
- D. **Évitez les environnements dangereux.** *N'utilisez pas les outils dans un lieu humide ou détrempé.*

### 2. Sécurité personnelle

- A. **Restez vigilant ; regardez où vous allez et faites preuve de bon sens lorsque vous utilisez un outil électrique. N'utilisez jamais un outil électrique si vous êtes fatigué ou sous l'emprise de l'alcool, de drogues ou de médicaments.** *Un seul moment d'inattention pendant l'utilisation peut entraîner de graves blessures.*
- B. **Utilisez des équipements de protection individuelle. Portez toujours une protection oculaire.** *Les équipements de protection comme les masques antipoussière, les chaussures de sécurité à semelle antidérapante, les casques*

# Introduction

Ce taille-haie est destiné au grand public, pour la taille des buissons et des haies. Il est conçu pour utiliser exclusivement les batteries modèle 88525 (fournie avec le modèle 51136) ou 88526.

Lisez attentivement cette notice pour apprendre à utiliser et entretenir correctement votre produit, et éviter de l'endommager ou de vous blesser. Vous êtes responsable de l'utilisation sûre et correcte du produit.

Vous pouvez contacter Toro directement sur [www.Toro.com](http://www.Toro.com) pour tout renseignement concernant un produit ou un accessoire, pour obtenir l'adresse d'un concessionnaire ou pour enregistrer votre produit.

**Le modèle 51136T ne comprend pas de batterie ni de chargeur.**

et les protections antibruit utilisés de manière pertinente réduisent les risques de blessures.

- C. **Évitez tout démarrage accidentel. Assurez-vous que l'interrupteur Marche/Arrêt est en position ARRÊT avant de connecter l'outil à une source d'alimentation et/ou à la batterie, de le prendre en main ou de le transporter.** *Des accidents peuvent se produire si vous transportez un outil électrique en gardant le doigt sur l'interrupteur d'alimentation ou si vous le mettez sous tension sans avoir placé l'interrupteur en position arrêt.*
  - D. **Retirez toute clé de réglage ou autre avant de mettre l'outil en marche.** *Une clé oubliée sur une pièce rotative de l'outil électrique risque de vous blesser.*
  - E. **Ne vous penchez pas trop en avant lorsque vous travaillez. Gardez toujours les pieds bien posés à terre et faites en sorte de ne pas perdre l'équilibre.** *Vous pourrez ainsi garder le contrôle de l'outil en cas d'événement inattendu.*
  - F. **Portez des vêtements adéquats. Ne portez pas de vêtements amples ni de bijoux pendants. Attachez vos cheveux et n'approchez pas les vêtements ni les gants des pièces mobiles.** *Les vêtements amples, les bijoux pendants ou les cheveux longs peuvent se prendre dans les pièces mobiles.*
  - G. **Si des dispositifs sont fournis pour le raccordement d'équipements de dépoussiérage et de récupération, assurez-vous qu'ils sont branchés et utilisés correctement.** *L'utilisation d'un dispositif de récupération des poussières peut réduire les risques associés aux poussières.*
3. **Utilisation et entretien des outils électriques**
- A. **Ne faites pas forcer l'outil électrique. Utilisez l'outil électrique correct pour la tâche à accomplir.** *Un outil électrique adapté donnera de meilleurs résultats et sera moins dangereux s'il est utilisé dans les limites prévues.*
  - B. **Ne vous servez pas de l'outil électrique si l'interrupteur Marche/Arrêt ne permet pas de le mettre en marche et de l'arrêter correctement.** *Un outil électrique qui ne peut pas être commandé par l'interrupteur d'alimentation est dangereux et doit être réparé.*
  - C. **Débranchez l'outil de la source d'alimentation et/ou la batterie de l'outil avant d'effectuer des réglages, de changer d'accessoire ou de ranger l'outil.** *Ces mesures de sécurité préventives réduisent le risque de démarrage accidentel de l'outil.*
  - D. **Rangez les outils électriques non utilisés hors de la portée des enfants et ne confiez leur utilisation qu'à des personnes connaissant leur maniement et ayant lu ces instructions.** *Les outils électriques sont dangereux s'ils sont mis entre les mains d'utilisateurs novices.*
  - E. **Maintenez les outils électriques en bon état de marche. Vérifiez si des pièces sont mal alignées, grippées, cassées ou présentent tout autre défaut susceptible d'affecter le bon fonctionnement de l'outil électrique. S'il est endommagé, faites réparer l'outil électrique avant de l'utiliser.** *De nombreux accidents sont causés par des outils électriques en mauvais état.*
  - F. **Gardez les outils de coupe propres et bien affûtés.** *Des outils de coupe entretenus correctement et bien affûtés sont moins susceptibles de coincer et sont plus faciles à contrôler.*
  - G. **Utilisez l'outil électrique, les accessoires, les outils rapportés, etc., en conformité avec ces instructions, en tenant compte des conditions de travail et de la tâche à réaliser.** *L'utilisation de l'outil électrique pour des opérations autres que celles prévues peut engendrer une situation dangereuse.*
4. **Utilisation et entretien des outils à batterie**
- A. **Ne les chargez qu'avec le chargeur spécifié par le fabricant.** *Un chargeur convenant à un type de batterie peut créer un risque d'incendie s'il est utilisé avec une autre batterie.*
  - B. **Utilisez les outils électriques uniquement avec les batteries spécifiquement prévues.** *L'utilisation d'autres batteries peut créer un risque de blessure et d'incendie.*
  - C. **Lorsque la batterie ne sert pas, rangez-la à distance d'objets métalliques tels que trombones, pièces de monnaie, clés, clous, vis ou autres petits objets métalliques qui pourraient relier les bornes entre elles.** *Un court-circuit aux bornes de la batterie peut causer des brûlures ou un incendie.*

D. **Une utilisation abusive peut causer la projection de liquide hors de la batterie ; évitez tout contact. En cas de contact accidentel, rincez à l'eau. En cas de contact du liquide avec les yeux, consultez en plus un médecin. Le liquide éjecté de la batterie peut causer des irritations ou des brûlures.**

E. Le temps de charge augmente si la batterie n'est pas chargée dans la plage de température adéquate ; voir [Caractéristiques techniques \(page 9\)](#).

## 5. Entretien

**Confiez l'entretien de votre outil électrique à un réparateur qualifié utilisant exclusivement des pièces de rechange identiques. La sécurité de votre outil électrique sera ainsi maintenue.**

### Avertissements de sécurité relatifs au taille-haie

- **N'approchez aucune partie du corps de la lame. Ne retirez pas les branches coupées et ne tenez pas les branches pendant le fonctionnement des lames. Vérifiez toujours que le commutateur est en position d'arrêt avant d'enlever les obstructions. Les lames continuent de fonctionner quelques instants après l'arrêt. Un seul moment d'inattention pendant l'utilisation du taille-haie peut entraîner des blessures graves.**
- **Portez toujours le taille-haie par la poignée après avoir attendu l'arrêt de la lame. Les risques de blessures causées par les lames sont réduits si le taille-haie est manipulé correctement.**
- **Tenez l'outil uniquement par les surfaces de maintien isolées, car la lame peut toucher des câbles invisibles ou son propre cordon d'alimentation. Si les lames entrent en contact avec un câble « sous tension », les pièces métalliques exposées peuvent également être mises « sous tension » et causer un choc électrique.**
- **DANGER – N'approchez pas les mains de la lame. Tout contact avec la lame causera de graves blessures.**

### Avertissements de sécurité supplémentaires

- N'approchez jamais les mains et les pieds de l'outil de coupe, surtout lors de sa mise en marche.
- N'essayez pas d'attraper ou de retirer les chutes de coupe quand le produit fonctionne. Ne retirez les chutes de coupe que lorsque le produit est éteint et débranché de l'alimentation.
- Ne tenez jamais l'appareil par le déflecteur.

- Veillez à toujours conserver une position d'utilisation sûre et sécurisée quand vous utilisez le produit.
- N'utilisez jamais le produit si vous vous trouvez sur un escalier ou une échelle. Ne travaillez jamais plus haut qu'à hauteur d'épaule.
- Vérifiez toujours que le déflecteur de sécurité fourni est en place avant d'utiliser le produit. N'essayez jamais d'utiliser un produit incomplet ou ayant fait l'objet d'une modification non agréée.
- Vérifiez régulièrement l'état de l'appareil de coupe et réparez-le immédiatement s'il est endommagé.
- Ne surchargez pas l'appareil.
- Si l'appareil se met à vibrer de façon anormale, vérifiez-le immédiatement. Des vibrations excessives peuvent causer des blessures.
- Arrêtez l'appareil si le dispositif de coupe est bloqué. Débranchez-le de l'alimentation (retirez la batterie) et éliminez l'obstruction. Vérifiez que le dispositif de coupe n'est pas endommagé avant de réutiliser l'appareil.
- Respectez les instructions d'entretien et de réparation de ce produit. Ne modifiez jamais le produit. Des informations concernant l'entretien et les réparations sont fournies dans ce mode d'emploi.
- Apprenez à arrêter le produit rapidement en cas d'urgence.
- N'exposez pas le produit à la pluie. N'utilisez pas le produit sur une haie mouillée.
- Utilisez uniquement le produit à la lumière du jour ou sous un bon éclairage artificiel.
- Avant d'utiliser le produit, vérifiez si la haie comporte des corps étrangers (par ex. des grillages). Veillez à ce que le dispositif de coupe ne touche pas de câble ni aucun autre objet métallique.
- Tenez correctement le taille-haie (par ex. avec les deux mains s'il comprend 2 poignées). Une perte de contrôle risque de causer des blessures.

## **Avvertissements de sécurité supplémentaires concernant le chargeur**

- Ce chargeur peut être utilisé par des personnes aux capacités physiques, sensorielles ou mentales réduites ou manquant d'expérience et de connaissances, à la condition qu'elles soient supervisées et formées à l'utilisation sécurisée du chargeur et qu'elles comprennent les risques impliqués.
- Les enfants ne doivent pas jouer avec le chargeur.
- Le nettoyage et l'entretien ne doivent pas être effectués par des enfants sans supervision.
- Si le cordon d'alimentation est endommagé, il doit être remplacé par le fabricant ou un de ses réparateurs, ou par des personnes qualifiées pour éviter tout danger.
- Débranchez le chargeur de l'alimentation et laissez-le refroidir avant de le nettoyer, l'entretenir, le ranger et le transporter.
- Avant d'utiliser le chargeur, lisez toutes les instructions et les mises en garde qui apparaissent sur le chargeur et la batterie.
- Le chargeur et la batterie fournies avec sont spécifiquement conçus pour fonctionner ensemble. Utilisez le chargeur uniquement avec la batterie fournie pour cet outil.
- Chargez la batterie à l'intérieur car le chargeur est destiné exclusivement à une utilisation en intérieur.
- Ne rechargez pas les batteries non rechargeables.
- Protégez le chargeur de l'humidité. Cela représente un risque de choc électrique.
- Ne placez pas d'objet sur le chargeur car il risquerait de surchauffer. Ne placez pas le chargeur à proximité d'une source de chaleur.
- N'utilisez de rallonge avec le chargeur qu'en cas d'absolue nécessité. L'utilisation d'un mauvais type de rallonge pourrait causer un incendie, une décharge électrique ou une électrocution.
- N'utilisez pas le chargeur s'il a subi un choc important, s'il est tombé ou s'il a été endommagé de toute autre façon. Demandez à un centre d'entretien agréé de contrôler et de réparer le chargeur.

## **Avvertissements de sécurité supplémentaires concernant les batteries**

- N'essayez pas de charger la batterie avec un chargeur autre que celui fourni. Le chargeur et la batterie fournis avec sont spécifiquement conçus pour fonctionner ensemble.
- Pour assurer la longévité et des performances optimales de la batterie, chargez et remisez-la uniquement à des températures comprises dans la

plage adéquate ; voir [Caractéristiques techniques \(page 9\)](#). Ne chargez pas et ne remisez pas la batterie à des températures hors de la plage suggérée.

- La batterie peut présenter une légère fuite de liquide à des températures ou dans des conditions d'utilisation extrêmes. Toutefois, si le joint extérieur est endommagé et que ce liquide entre en contact avec votre peau, lavez rapidement la zone concernée à l'eau. En cas de contact du liquide avec les yeux, rincez les yeux à l'eau propre pendant au moins 10 minutes et consultez immédiatement un médecin.
- N'essayez jamais d'ouvrir la batterie pour quelque raison que ce soit. Si le boîtier en plastique de la batterie se casse ou se fissure, cessez immédiatement de l'utiliser et ne la rechargez pas.
- Ne rangez et ne transportez pas de batterie de rechange dans une poche ou une boîte à outils ou tout autre endroit où elle pourrait entrer en contact avec des objets métalliques. Un court-circuit pourrait se produire et endommager la batterie ou causer des brûlures ou un incendie.
- Ne percez pas la batterie avec des clous, ne frappez pas la batterie avec un marteau, ne marchez pas dessus et ne la soumettez à aucun choc ou impact important.
- Protégez la batterie de la chaleur. Ne placez pas la batterie à la lumière directe du soleil et ne l'utilisez ou ne la rangez pas à l'intérieur d'une voiture par temps chaud. La batterie pourrait produire de la chaleur, exploser ou s'enflammer.
- N'essayez jamais de charger une batterie si elle est fissurée ou endommagée de quelque façon que ce soit. Cela représente un risque de choc électrique ou d'électrocution.

## **CONSERVEZ CES INSTRUCTIONS**



## Pression acoustique

Cette machine produit au niveau de l'oreille de l'utilisateur une pression acoustique de 82,3 dBA, qui comprend une valeur d'incertitude (K) de 3 dBA.

Le niveau de pression acoustique est déterminé en conformité avec les procédures énoncées dans la norme EN ISO 11201.

## Puissance acoustique

Cette machine a un niveau de puissance acoustique garanti de 95 dBA, qui comprend une valeur d'incertitude (K) de 3 dBA.

La puissance acoustique est déterminée en conformité avec les procédures énoncées dans la norme ISO 11094.

## Vibrations au niveau des mains et des bras

Niveau de vibrations mesuré pour la main droite =  
2,04 m/s<sup>2</sup>

Niveau de vibrations mesuré pour la main gauche =  
1,83 m/s<sup>2</sup>

Valeur d'incertitude (K) = 1.5 m/s<sup>2</sup>

Les valeurs mesurées sont déterminées en conformité avec les procédures énoncées dans la norme EN ISO 20643.

***Important:*** Les vibrations produites pendant l'utilisation de l'outil électrique peuvent être différentes de la valeur totale déclarée suivant la manière dont l'outil est utilisé. L'utilisateur doit prendre les mesures de sécurité nécessaires en fonction de l'exposition estimée pendant les conditions réelles d'utilisation.

# Autocollants de sécurité et d'instruction



Des autocollants de sécurité et des instructions bien visibles par l'opérateur sont placés près de tous les endroits potentiellement dangereux. Remplacez tout autocollant endommagé ou manquant.

Symbole	Désignation/Explication
	Lisez la notice d'utilisation.
	Portez des protecteurs d'oreilles.
	Portez une protection oculaire.
	Portez un masque antipoussière.
	Portez des gants de protection.
	Portez des chaussures de protection à semelle antidérapante.
	N'exposez pas le produit à la pluie ou à l'humidité.
	N'approchez pas les doigts du dispositif de coupe en mouvement.
	Symbole DEEE. Les déchets de produits électriques ne doivent pas être jetés avec les déchets ménagers. Veuillez les recycler lorsque des centres appropriés existent. Adressez-vous aux autorités locales ou à votre magasin local pour tout conseil concernant le recyclage.



136-2495

decal136-2495

1. Ne pas jeter.



136-2496

decal136-2496

1. Ne pas jeter.

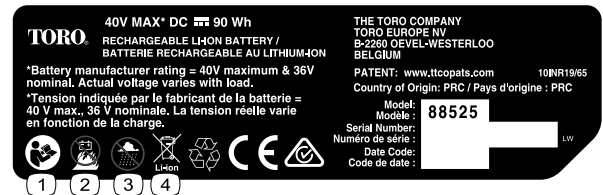

136-2499

decal136-2499

1. Lisez le *Manuel de l'utilisateur*.
2. Ne pas brûler la batterie.
3. Ne pas utiliser à l'humidité.
4. Ne pas jeter.

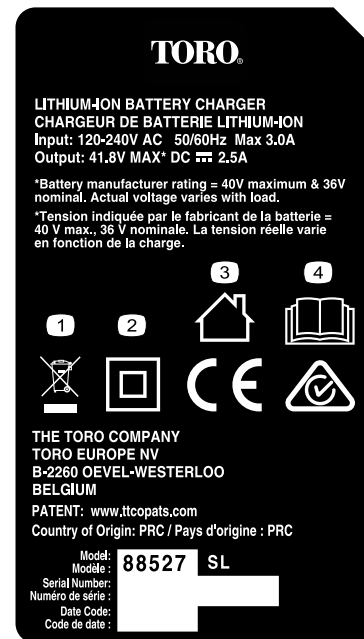

136-2501

decal136-2501

1. Ne pas jeter.
2. Isolation double
3. Résidentiel
4. Lisez le *Manuel de l'utilisateur*.

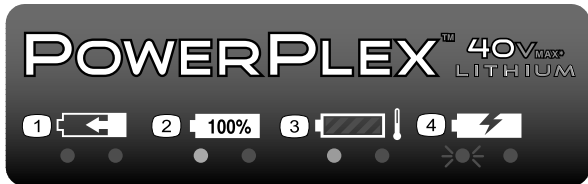

decal136-2504

**136-2504**

1. La batterie est en charge.
2. La batterie est complètement chargée.
3. La batterie est trop chaude.
4. La batterie doit être remplacée.

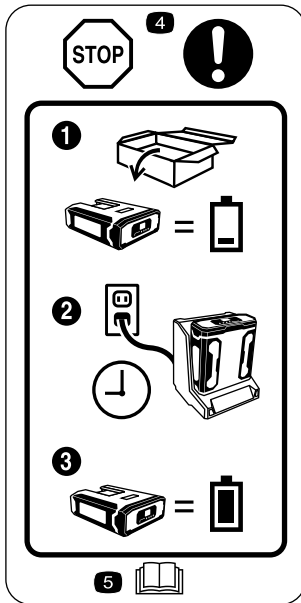

decal136-2534

**136-2534**

1. La batterie n'est pas chargée quand elle sort du carton.
2. Placez la batterie dans le chargeur de batterie.
3. Attendez que la batterie soit complètement chargée avant la première utilisation.
4. Stop – suivez ces instructions avant la première utilisation.
5. Lisez le *Manuel de l'utilisateur*.

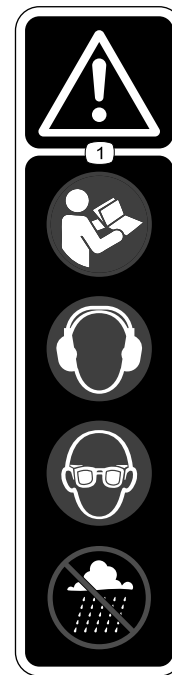

decal136-2537

**136-2537**

1. Attention – lisez le *Manuel de l'utilisateur* ; portez des protecteurs d'oreilles ; portez une protection oculaire ; n'utilisez pas l'appareil dans un environnement humide.

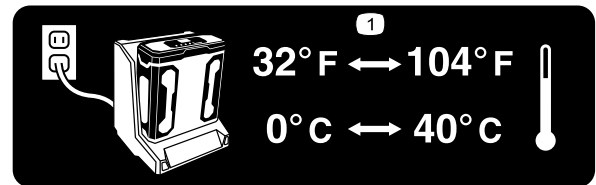

decal136-2539

**136-2539**

1. Chargez la batterie dans un lieu avec une température ambiante de 0 à 40 °C.

# Mise en service

**Remarque:** La batterie n'est pas complètement chargée lors de l'achat. Avant la toute première utilisation de l'outil, voir [Charge de la batterie \(page 11\)](#).

## Montage du chargeur de batterie (option)

Si vous le souhaitez, vous pouvez fixer le chargeur de batterie solidement à un mur à l'aide des fentes de fixation murale situées au dos.

Montez le chargeur uniquement à l'intérieur (par exemple dans un garage ou tout autre endroit à l'abri de l'humidité), à proximité d'une prise de courant et hors de la portée des enfants.

Pour vous aider à monter le chargeur, reportez-vous à la [Figure 1](#).

**Remarque:** Pour fixer le chargeur en place, insérez-le et faites-le pivoter sur les fixations correctement installées (fixations non incluses).

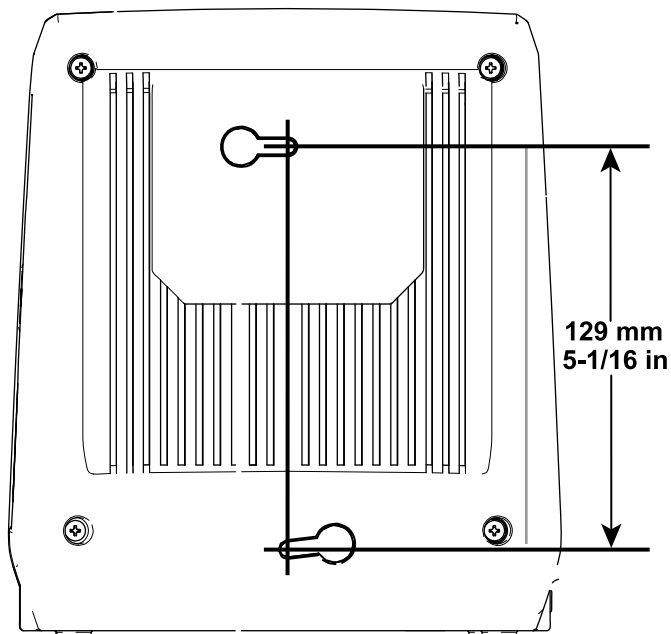

Figure 1

g194202

# Vue d'ensemble du produit

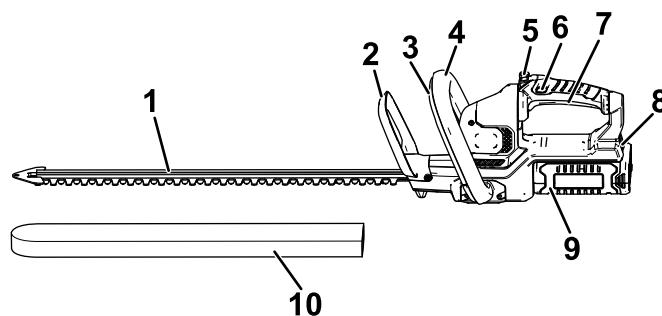

Figure 2

Côté gauche du taille-haie

- |                                      |                                |
|--------------------------------------|--------------------------------|
| 1. Lames                             | 6. Commutateur de verrouillage |
| 2. Déflecteur                        | 7. Gâchette                    |
| 3. Commutateur de poignée auxiliaire | 8. Verrou de batterie          |
| 4. Poignée auxiliaire                | 9. Batterie                    |
| 5. Bouton de rotation de la poignée  | 10. Couvercle de protection    |

g204357

## Caractéristiques techniques

Modèle	51136	51136T
Longueur de coupe	610 mm	610 mm
Tension nominale	40 V c.c. maximum ; 36 V c.c. nominale	
Vitesse à vide	3000 cpm double action à 40 V maximum	
Largeur de coupe	18 mm	
Type de chargeur	88527	
Type de batterie	88525 (incluse avec le modèle 51136), 88526 (vendue séparément)	

## Poids

Poids de la machine sans la batterie	3,6 kg
Poids de la machine avec batterie 88525	4,6 kg
Poids de la machine avec batterie 88526	5,2 kg

## Plages de températures adéquates

Charger la batterie entre	0 et 40 °C*
Utiliser les produits entre	-15 et 60 °C

## Plages de températures adéquates (cont'd.)

Rangez les produits à	-15 et 60 °C
Débrancher le chargeur	température inférieure à 0° C ou supérieure à 40° C

\*Le temps de charge sera plus long en dehors de cette plage de température.

Rangez l'outil, la batterie et le chargeur dans un lieu fermé, propre et sec.

# Utilisation

## Démarrage du taille-haie

1. Enlevez le couvercle de protection des lames (Figure 3).

### ⚠ ATTENTION

Les lames du taille-haie peuvent causer des coupures ou des mutilations.

Manipulez toujours le taille-haie avec prudence quand le couvercle de protection est retiré.

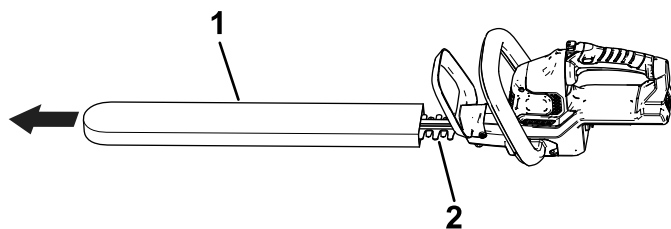

Figure 3

g203890

1. Couvercle de protection
2. Lames

2. Assurez-vous que les événements du taille-haie sont exempts de toute poussière et tout débris.
3. Alignez le creux de la batterie sur la languette dans le corps de la poignée, saisissez la poignée et poussez la batterie dans la poignée jusqu'à ce que le verrou s'enclenche en position (Figure 4).

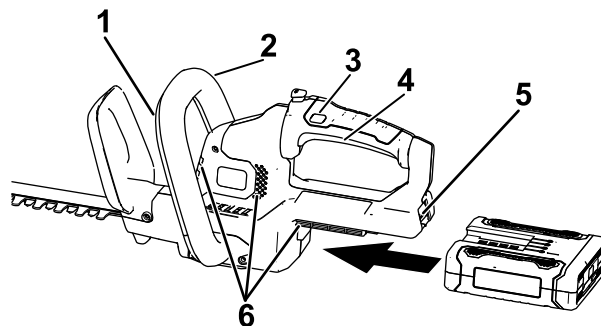

Figure 4

g194473

1. Commutateur de poignée auxiliaire
2. Poignée auxiliaire
3. Commutateur de verrouillage
4. Gâchette
5. Verrou de batterie
6. Événements du taille-haie

4. Placez une main sur la poignée d'actionnement. Placez l'autre main sur la poignée auxiliaire (Figure 4).
5. Appuyez sur le commutateur de verrouillage puis serrez la poignée d'actionnement tout en

actionnant le commutateur de poignée auxiliaire pour mettre le taille-haie en marche (Figure 4).

Le taille-haie reste en marche tant que le commutateur de poignée auxiliaire est actionné et que la gâchette est appuyée. Vous pouvez relâcher le commutateur de verrouillage lorsque le taille-haie a démarré. Figure 4

## Rotation de la poignée du taille-haie

1. Appuyez de manière prolongée sur le bouton de verrouillage de rotation (encadré A de la Figure 5).
2. Tournez la poignée de 90° vers la droite ou la gauche selon le sens de coupe recherché, puis relâchez le bouton de verrouillage de rotation pour bloquer la poignée à la position voulue (encadré B de la Figure 5).

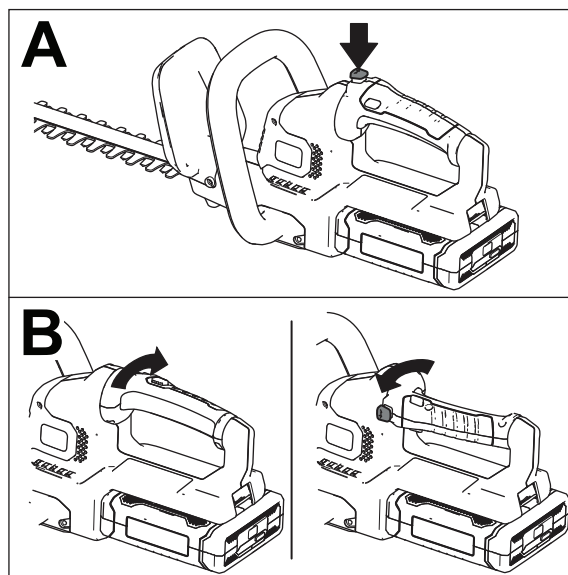

Figure 5

g190070

## Arrêt du taille-haie

1. Relâchez la poignée d'actionnement ou le commutateur de poignée auxiliaire (Figure 4).
2. Attendez au moins 5 secondes l'arrêt complet de la lame.

## Retrait de la batterie

Appuyez sur le verrou de batterie de l'outil afin de débloquer la batterie, et faites glisser cette dernière hors de l'outil (Figure 6).

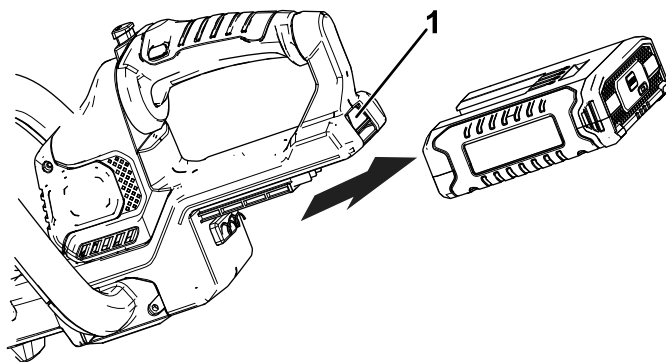

Figure 6

g194190

1. Verrou de batterie

## Charge de la batterie

**Important:** Lisez toutes les consignes de sécurité.

**Important:** Chargez la batterie uniquement à une température comprise dans la plage adéquate ; voir [Caractéristiques techniques \(page 9\)](#).

**Remarque:** À tout moment, appuyez sur le bouton indicateur de charge de la batterie pour afficher la charge actuelle (diodes).

1. Branchez le cordon d'alimentation adapté à vos prises de courant dans le chargeur de batterie.
2. Assurez-vous que les événements de la batterie sont exempts de toute poussière et tout débris.
3. Alignez le creux de la batterie (Figure 7) sur la languette du chargeur.

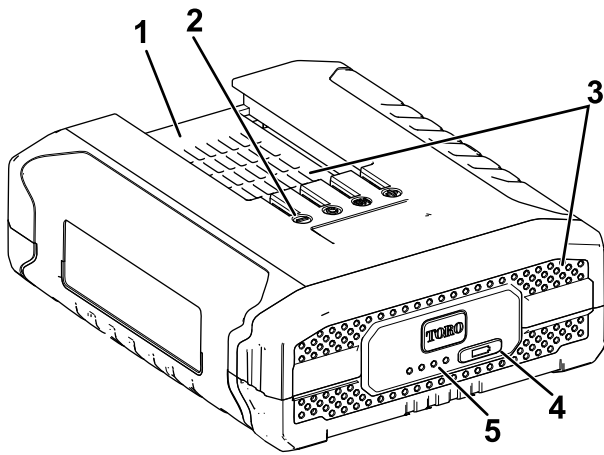

Figure 7

g192748

1. Logement de la batterie
2. Bornes de la batterie
3. Événements de la batterie
4. Bouton indicateur de charge de la batterie
5. Diodes (charge actuelle)

4. Assurez-vous que les événements du chargeur de batterie sont exempts de toute poussière et tout débris.
5. Glissez la batterie dans le chargeur jusqu'à ce qu'elle soit bien enclenchée (Figure 8).

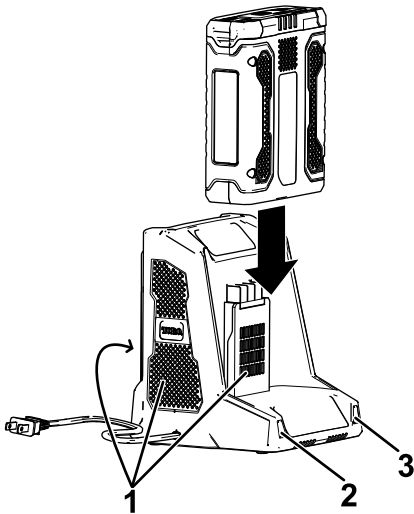

Figure 8

g194423

1. Événements du chargeur
2. Témoin lumineux gauche
3. Témoin lumineux droit

6. Pour retirer la batterie du chargeur, faites-la glisser vers l'arrière.

7. Reportez-vous au tableau ci-dessous pour interpréter les indications des diodes sur le chargeur de batterie.

Voyant gauche	Voyant droit	Indique
Éteint	Rouge	Le chargeur est sous tension ; aucune batterie n'est insérée
Rouge	Rouge	La batterie est en charge
Vert	Rouge	La batterie est chargée
Orange	Rouge	La batterie est trop chaude
Rouge clignotant	Rouge	Remplacez la batterie

## Conseils d'utilisation

- L'outil électrique permet de couper dans un sens ou dans l'autre en exécutant un mouvement de va-et-vient lentement sur le plan transversal.
- Tenez-vous bien en appui sur vos deux pieds de manière à ne pas perdre l'équilibre. Ne vous penchez pas trop en avant lorsque vous travaillez.
- Examinez la zone de travail et débarrassez-la des objets cachés.
- N'utilisez jamais le taille-haie près de lignes électriques, palissades, poteaux, bâtiments ou autres obstacles fixes.
- Si la lame heurte un objet dur, vérifiez toujours son état avant de vous en servir à nouveau. Ne l'utilisez pas si elle est endommagée.
- Mettez toujours la machine hors tension avant d'en faire l'entretien ou de toucher les lames.
- Ne forcez pas le taille-haie dans des buissons épais. Les lames pourraient se coincer et peiner. Si les lames commencent à peiner, ralentissez.
- N'essayez pas de couper des branchages de plus de 18 mm de diamètre ou qui sont manifestement trop gros pour être coupés par la lame du taille-haie. Utilisez une scie à main non électrique ou une scie à élaguer pour couper les plus gros branchages.
- Si les lames se coincent, coupez le moteur et enlevez la batterie avant d'essayer de remédier à l'obstruction.
- Vous pouvez utiliser un cordeau pour vous aider à tailler la haie bien droite. Décidez à quelle hauteur couper la haie. Tendez un cordeau le long de la haie à la hauteur voulue. Coupez la haie juste au-dessus du cordeau.
- Portez des gants pour tailler les buissons épineux ou piquants. Lorsque vous taillez de nouvelles pousses, utilisez un mouvement transversal plus ample pour qu'elles passent directement dans la lame.

# Entretien

Débranchez le produit de l'alimentation (autrement dit, retirez la prise de l'alimentation ou la batterie) avant d'effectuer toute opération d'entretien ou de nettoyage.

Utilisez uniquement les pièces et accessoires de rechange recommandés par le fabricant.

Inspectez et entretenez régulièrement le produit. Ne confiez la réparation du produit qu'à un centre d'entretien agréé ou autre spécialiste qualifié.

## Graissage de la lame du taille-haie

**Remarque:** Huilez la lame du taille-haie avant et après chaque utilisation.

1. Coupez le moteur et retirez la batterie.
2. Nettoyez la saleté et les débris sur le corps du taille-haie à l'aide d'un chiffon humide et d'un détergent doux.

**Remarque:** N'utilisez pas de détergents trop puissants sur le corps en plastique ou la poignée. Ils peuvent être endommagés par certaines huiles aromatiques, telles le pin et le citron, et par des solvants comme le kérosène.

3. Posez le taille-haie sur une surface plane. Enduisez le bord de la lame supérieure d'huile pour machine légère. Si vous prévoyez d'utiliser le taille-haie pendant une période prolongée, huilez la lame en cours d'utilisation.

**Remarque:** Ne huilez jamais le taille-haie pendant qu'il est en marche.

## Remisage

**Important:** Rangez l'outil, la batterie et le chargeur de batterie uniquement à des températures comprises dans la plage adéquate ; voir [Caractéristiques techniques \(page 9\)](#).

**Important:** Si vous remisez l'outil pendant un an ou plus, retirez la batterie de l'outil et chargez-la jusqu'à ce que 2 ou 3 diodes deviennent bleues sur la batterie. Ne remisez pas une batterie à pleine charge ou complètement déchargée. Avant de réutiliser la batterie, chargez-la jusqu'à ce que le voyant de gauche devienne vert sur le chargeur, ou jusqu'à ce que les 4 diodes de la batterie deviennent bleues.

- Nettoyez le produit pour éliminer les corps étrangers.

- Rangez l'outil, la batterie et le chargeur dans un endroit bien aéré, hors de la portée des enfants.
- Tenez l'outil, la batterie et le chargeur à l'écart des agents corrosifs, tels les produits chimiques de jardinage et les sels de dégivrage.
- Pour réduire les risques de blessures graves, ne rangez pas la batterie à l'extérieur ou dans un véhicule.
- Rangez l'outil, la batterie et le chargeur dans un lieu fermé, propre et sec.

## Préparation de la batterie pour le recyclage

**Important:** Après avoir retiré la batterie, recouvrez les bornes de ruban adhésif épais. N'essayez pas de détruire ou de démonter la batterie ni de déposer aucun de ses composants. Les batteries ion-lithium doivent être recyclées ou mises au rebut selon la réglementation en vigueur dans le centre de recyclage le plus proche.



Pour plus de renseignements sur le recyclage des batteries lithium-ion et pour trouver le centre de recyclage de batteries le plus proche, rendez-vous sur [www.Call2Recycle.org](http://www.Call2Recycle.org) (USA et Canada seulement). Hors des USA et du Canada, veuillez contacter votre concessionnaire Toro agréé.



# Dépistage des défauts

N'effectuez que les opérations décrites dans ces instructions. Tout autre travail d'inspection, d'entretien ou de réparation doit être réalisé par un centre d'entretien agréé ou autre spécialiste qualifié si vous n'arrivez pas à résoudre le problème vous-même.

Problème	Cause possible	Mesure corrective
L'outil ne démarre pas.	<ol style="list-style-type: none"> <li>1. La batterie n'est pas complètement installée dans l'outil.</li> <li>2. La batterie n'est pas chargée.</li> <li>3. La batterie est endommagée.</li> <li>4. L'outil présente un problème de nature électrique.</li> </ol>	<ol style="list-style-type: none"> <li>1. Retirez et remettez la batterie en place dans l'outil, en vérifiant qu'elle est complètement insérée et enclenchée.</li> <li>2. Retirez la batterie de l'outil et chargez-la.</li> <li>3. Remplacez la batterie.</li> <li>4. Contactez un concessionnaire-réparateur agréé.</li> </ol>
L'outil n'atteint pas sa pleine puissance.	<ol style="list-style-type: none"> <li>1. La capacité de charge de la batterie est trop faible.</li> <li>2. Les événements sont obstrués.</li> </ol>	<ol style="list-style-type: none"> <li>1. Retirez la batterie de l'outil et chargez-la complètement.</li> <li>2. Nettoyez les événements.</li> </ol>
L'outil émet des vibrations ou des bruits excessifs.	<ol style="list-style-type: none"> <li>1. Les lames sont émoussées ou endommagées.</li> </ol>	<ol style="list-style-type: none"> <li>1. Contactez un concessionnaire-réparateur agréé.</li> </ol>
La batterie se décharge rapidement.	<ol style="list-style-type: none"> <li>1. La batterie est à une température supérieure ou inférieure à la plage de températures appropriée.</li> </ol>	<ol style="list-style-type: none"> <li>1. Placez la batterie dans un endroit sec, à une température comprise entre 0 et 40 °C.</li> </ol>
Le chargeur de batterie ne fonctionne pas.	<ol style="list-style-type: none"> <li>1. Le chargeur de batterie est à une température supérieure ou inférieure à la plage de températures appropriée.</li> <li>2. La prise sur laquelle le chargeur est branché n'est pas alimentée.</li> </ol>	<ol style="list-style-type: none"> <li>1. Débranchez le chargeur de batterie et placez-le dans un endroit sec, à une température comprise entre 0 et 40 °C.</li> <li>2. Adressez-vous à un électricien qualifié pour réparer la prise.</li> </ol>
Trois diodes seulement sont allumées sur la batterie au bout de quelques secondes seulement d'utilisation, alors qu'elle est complètement chargée.	<ol style="list-style-type: none"> <li>1. Cela est parfaitement normal.</li> </ol>	<ol style="list-style-type: none"> <li>1. Arrêtez l'outil et appuyez sur le bouton indicateur de charge de la batterie, ou retirez la batterie de l'outil pour afficher la charge réelle.</li> </ol>
Les 4 diodes clignotent sur la batterie après avoir appuyé sur le bouton indicateur de charge, et la charge actuelle s'affiche (quand la batterie n'est pas utilisée).	<ol style="list-style-type: none"> <li>1. La batterie est à une température supérieure ou inférieure à la plage de températures appropriée.</li> </ol>	<ol style="list-style-type: none"> <li>1. Placez la batterie dans un endroit sec, à une température comprise entre 0 et 40 °C.</li> </ol>
Les 4 diodes clignotent sur la batterie après avoir relâché la gâchette (quand la batterie est utilisée).	<ol style="list-style-type: none"> <li>1. La batterie est à une température supérieure ou inférieure à la plage de températures appropriée.</li> </ol>	<ol style="list-style-type: none"> <li>1. Placez la batterie dans un endroit sec, à une température comprise entre 0 et 40 °C.</li> </ol>
Deux diodes clignotent sur la batterie après avoir appuyé sur le bouton indicateur de charge, et la charge actuelle s'affiche (quand la batterie n'est pas utilisée).	<ol style="list-style-type: none"> <li>1. Il y a une différence de tension entre les éléments de la batterie.</li> </ol>	<ol style="list-style-type: none"> <li>1. Placez la batterie sur le chargeur jusqu'à ce qu'elle soit complètement chargée.</li> </ol>
Deux diodes clignotent sur la batterie après avoir relâché la gâchette (quand la batterie est utilisée).	<ol style="list-style-type: none"> <li>1. Il y a une différence de tension entre les éléments de la batterie.</li> </ol>	<ol style="list-style-type: none"> <li>1. Placez la batterie sur le chargeur jusqu'à ce qu'elle soit complètement chargée.</li> </ol>
Une diode clignote sur la batterie.	<ol style="list-style-type: none"> <li>1. La tension de la batterie est faible.</li> </ol>	<ol style="list-style-type: none"> <li>1. Placez la batterie sur le chargeur.</li> </ol>
Il est difficile de retirer la batterie de l'outil.	<ol style="list-style-type: none"> <li>1. La batterie/l'outil est neuf, ou bien les bornes de la batterie ou les bornes de l'outil sont corrodées.</li> </ol>	<ol style="list-style-type: none"> <li>1. Nettoyez les bornes de la batterie et de l'outil. Appliquez ensuite de la graisse diélectrique sur les bornes de la batterie ; n'utilisez aucun autre type de lubrifiant au risque d'endommager les bornes.</li> </ol>

## Déclaration de confidentialité européenne

Les renseignements recueillis par Toro

Toro Warranty Company (Toro) respecte votre vie privée. Pour nous permettre de traiter votre réclamation au titre de la garantie et de vous contacter dans l'éventualité d'un rappel de produit, nous vous prions de nous communiquer certains renseignements personnels, soit directement soit par l'intermédiaire de votre société ou concessionnaire Toro local(e).

Le système de garantie de Toro est hébergé sur des serveurs situés aux États-Unis où la loi relative à la protection de la vie privée n'offre pas forcément la même protection que dans votre pays.

EN NOUS FOURNISSANT DES RENSEIGNEMENTS PERSONNELS, VOUS CONSENTEZ À CE QUE NOUS LES TRAITIONS COMME DÉCRIT DANS LE PRÉSENT AVIS DE CONFIDENTIALITÉ.

L'utilisation des renseignements par Toro

Toro peut utiliser vos renseignements personnels pour traiter vos réclamations au titre de la garantie et vous contacter dans l'éventualité d'un rappel de produit, ainsi que pour vous communiquer toute information nécessaire. Toro pourra partager les renseignements personnels que vous lui aurez communiqués avec les filiales, concessionnaires ou autres associés Toro en rapport avec ces activités. Nous ne vendrons vos renseignements personnels à aucune autre société. Nous nous réservons le droit de divulguer des renseignements personnels afin de satisfaire aux lois applicables et aux demandes des autorités concernées, pour assurer l'utilisation correcte de nos systèmes ou votre protection et celle d'autres usagers.

Conservation de vos renseignements personnels

Nous conserverons vos renseignements personnels uniquement pendant la durée nécessaire pour répondre aux fins pour lesquelles nous les avons collectés ou autres fins légitimes (comme la conformité réglementaire), ou conformément à la loi en vigueur.

Engagement de Toro relatif à la sécurité de vos renseignements personnels

Nous prenons toutes les précautions raisonnables pour protéger la sécurité de vos renseignements personnels. Nous prenons également les mesures nécessaires pour que vos renseignements personnels restent exacts et à jour.

Consultation et correction de vos renseignements personnels

Si vous souhaitez vérifier ou corriger vos renseignements personnels, veuillez nous contacter par courriel à [legal@toro.com](mailto:legal@toro.com).

## Droit australien de la consommation

Les clients australiens trouveront les détails relatifs au Droit australien de la consommation à l'intérieur de l'emballage ou auprès de leur concessionnaire Toro local.



# La garantie Toro et La garantie de démarrage (GTS) Toro

Produits grand-public

## Conditions et produits couverts

The Toro Company et sa filiale, Toro Warranty Company, en vertu d'un accord mutuel, s'engagent conjointement à réparer le Produit Toro listé ci-dessous en cas de défaut de matériel ou vice de fabrication, ou si le moteur Toro GTS (Garantie de démarrage) ne démarre pas dès le premier ou le deuxième essai, à condition que l'entretien courant requis dans le *Manuel de l'utilisateur* ait été effectué.

Durées de la garantie à partir de la date d'achat initial :

Produits	Période de garantie
<b>Tondeuses autotractées</b>	
• Plateau moulé	5 ans (usage résidentiel) <sup>2</sup> 90 jours (usage commercial)
—Moteur	5 ans de garantie GTS (usage résidentiel) <sup>3</sup>
—Batterie	2 ans
• Plateau acier	2 ans (usage résidentiel) <sup>2</sup> 30 jours (usage commercial)
—Moteur	2 ans de garantie GTS (usage résidentiel) <sup>3</sup>
<b>Tondeuses TimeMaster</b>	3 ans (usage résidentiel) <sup>2</sup> 90 jours (usage commercial)
• Moteur	3 ans de garantie GTS (usage résidentiel) <sup>3</sup>
• Batterie	2 ans
<b>Produits électriques à main</b>	
• Produits Ultra	2 ans (usage résidentiel) <sup>2</sup>
• Produits Power Plex	3 ans (usage résidentiel) <sup>2</sup>
—Batterie	2 ans
<b>Tondeuses autotractées électriques</b>	<b>Pas de garantie pour usage commercial</b>
<b>Toutes les tondeuses autoportées ci-dessous</b>	
• Moteur	Voir la garantie constructeur du moteur <sup>4</sup>
• Batterie	2 ans (usage résidentiel) <sup>2</sup>
• Accessoires	2 ans (usage résidentiel) <sup>2</sup>
<b>Tracteurs de jardin et tondeuses autoportées DH</b>	2 ans (usage résidentiel) <sup>2</sup> 30 jours (usage commercial)
<b>TimeCutter</b>	3 ans (usage résidentiel) <sup>2</sup> 30 jours (usage commercial)
• Moteur	3 ans (usage résidentiel) <sup>2</sup> 2 ans ou 300 heures (usage commercial) <sup>5</sup>
<b>TimeCutter HD</b>	3 ans ou 300 heures <sup>5</sup>
• Moteur	3 ans ou 300 heures (usage commercial) <sup>5</sup>

<sup>1</sup>Le terme « acheteur d'origine » signifie la première personne qui s'est portée acquéreur du produit Toro.

<sup>2</sup>L'usage résidentiel désigne l'utilisation du produit sur le terrain où se trouve votre domicile. L'utilisation dans d'autres lieux est considérée comme un usage commercial, couvert par une garantie limitée.

<sup>3</sup>La garantie de démarrage (GTS) Toro ne s'applique pas si le produit est utilisé à des fins commerciales.

<sup>4</sup>Certains moteurs utilisés sur les produits Toro sont couverts par la garantie constructeur du moteur.

<sup>5</sup>Selon la première échéance.

La garantie sera annulée si le compteur horaire est débranché, modifié ou semble avoir été trafiqué.

## Responsabilités du propriétaire

L'entretien de votre produit Toro doit être conforme aux procédures décrites dans le *manuel de l'utilisateur*. Cet entretien courant est à vos frais, qu'il soit effectué par vous-même ou par un concessionnaire.

## Comment faire intervenir la garantie

Si vous pensez que votre produit Toro présente un vice de matériel ou de fabrication, procédez comme suit :

1. Demandez à votre revendeur de prendre en charge votre produit. Si pour une raison quelconque il vous est impossible de contacter votre revendeur, vous pouvez vous adresser à n'importe quel concessionnaire Toro agréé pour l'entretien de votre produit. Rendez-vous sur <http://www.toro.com/en-us/locator/pages/default.aspx> pour trouver un distributeur Toro près de chez vous.
2. Lorsque vous vous rendez chez le réparateur, apportez le produit et une preuve d'achat (reçu). Si, pour une raison quelconque, vous n'êtes pas satisfait du diagnostic de votre réparateur ou des conseils prodigués, n'hésitez pas à nous contacter à l'adresse suivante :

Toro Warranty Company  
Toro Customer Care Department, RLC Division  
8111 Lyndale Avenue South  
Bloomington, MN 55420-1196, États-Unis  
001-952-948-4707

## Ce que la garantie ne couvre pas

Il n'existe aucune autre garantie expresse, à part la garantie spéciale du système antipollution et du moteur pour certains produits. Cette garantie expresse ne couvre pas :

- Les frais normaux d'entretien et de remplacement de pièces, telles que les filtres, le carburant, les lubrifiants, les changements d'huile, les bougies, les filtres à air, l'affûtage des lames, les lames usées, le réglage des câbles/de la tringlerie ou le réglage des freins et de l'embrayage.
- Les défaillances de composants dues à une usure normale.
- Les produits ou pièces ayant fait l'objet de modifications, de mauvais traitements ou de négligence, et nécessitant un remplacement ou une réparation en raison d'un accident ou d'un défaut d'entretien.
- Les frais de prise à domicile et de livraison.
- Les réparations ou tentatives de réparation par quiconque autre qu'un concessionnaire-réparateur Toro agréé.
- Les réparations nécessaires dues au non respect de la procédure recommandée relative au carburant (pour plus de détail, reportez-vous au *Manuel de l'utilisateur*).
  - Le nettoyage du circuit d'alimentation en cas de contamination n'est pas couvert.
  - L'utilisation de carburant trop ancien (vieux de plus d'un mois) ou de carburant contenant plus de 10 % d'éthanol ou plus de 15 % de MTBE.
  - L'omission de la vidange du système d'alimentation avant toute période de non utilisation de plus d'un mois.
- Les réparations ou réglages nécessaires pour corriger les problèmes de démarrage causés par :
  - Le non respect des procédures d'entretien correctes ou de la procédure recommandée relative au carburant.
  - Les dommages subis par la lame de la tondeuse qui heurte un obstacle
- Certaines conditions de démarrage exigent un ou plusieurs essais, notamment :
  - Le premier démarrage après une période de non utilisation de plus de trois mois ou après le remisage saisonnier
  - Les démarrages par temps froid, par exemple au début du printemps et à la fin de l'automne.
  - Les méthodes de démarrage incorrectes – si vous avez des difficultés à démarrer le moteur, vérifiez dans le *Manuel de l'utilisateur* que vous suivez bien les procédures de démarrage correctes. Vous éviterez peut-être ainsi une visite inutile chez un réparateur Toro agréé.

## Conditions générales

L'acheteur est couvert par la législation nationale de chaque pays. Les droits de l'acheteur, soutenus par la législation, ne sont pas limités par la présente garantie.



**Count on it.**

**Manuale dell'operatore**

# Tagliasiepi Power Plex™ 61 cm 40 V MAX

N° del modello 51136—N° di serie 317000001 e superiori

N° del modello 51136T—N° di serie 317000001 e superiori

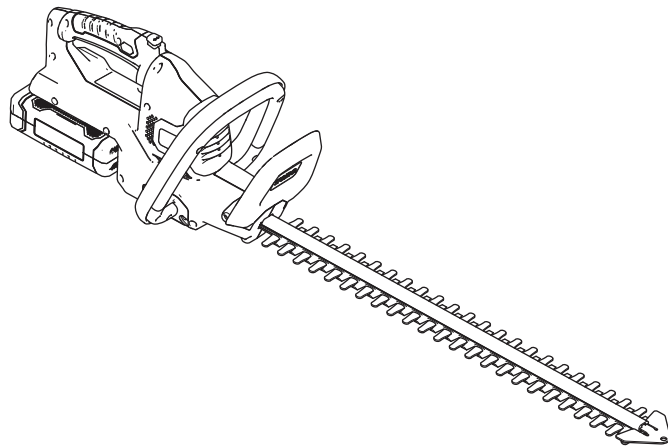

# Sicurezza

ATTENZIONE: durante l'utilizzo di apparecchiature elettriche per il giardinaggio, seguite sempre le precauzioni di sicurezza di base per ridurre il rischio di incendio, scossa elettrica e lesioni personali, incluse le seguenti:

## ⚠ AVVERTENZA

**Il mancato rispetto di tutte le avvertenze e istruzioni può comportare scosse elettriche, incendi e/o gravi lesioni.**

**Leggete tutte le avvertenze di sicurezza e tutte le istruzioni.**

**Conservate tutte le avvertenze e le istruzioni per riferimento futuro.**

*Il termine "utensile elettrico" nelle avvertenze fa riferimento al vostro utensile elettrico (con cavo) con alimentazione di rete o al vostro utensile elettrico (senza fili) con funzionamento a batteria.*

1. **Sicurezza dell'area di lavoro**
  - A. **Tenete l'area di lavoro pulita e ben illuminata.** *Le aree disordinate o buie favoriscono gli incidenti.*
  - B. **Non utilizzate gli utensili elettrici in atmosfere esplosive, come in presenza di liquidi infiammabili, gas o polvere.** *Gli utensili elettrici creano scintille che possono accendere la polvere o i vapori.*
  - C. **Tenete i bambini e gli astanti a distanza mentre utilizzate un utensile elettrico.** *Le distrazioni possono provocare una perdita del controllo.*
  - D. **Evitate ambienti pericolosi.** *Non utilizzate apparecchiature elettriche in luoghi bagnati o umidi.*
2. **Sicurezza personale**
  - A. **Rimanete vigili, guardate ciò che state facendo e affidatevi al buon senso durante l'utilizzo di un utensile elettrico.** **Non utilizzate un utensile elettrico se siete stanchi o sotto l'influenza di farmaci, alcol o medicinali.** *Un momento di disattenzione durante l'utilizzo di un utensile elettrico può comportare gravi lesioni personali.*
  - B. **Utilizzate attrezzatura protettiva personale. Indossate sempre gli occhiali di sicurezza.** *Dispositivi di protezione come maschera antipolvere, scarpe di sicurezza antiscivolo, casco o protezioni per l'udito utilizzati nelle condizioni opportune riducono le lesioni personali.*

# Introduzione

Questo tagliaerba è inteso per l'utilizzo da parte di clienti residenziali per il mantenimento di cespugli e siepi. È progettato per utilizzare solo pacchi batteria modello 88525 (forniti con il modello 51136) o 88526.

Leggete attentamente queste informazioni per imparare come utilizzare e mantenere il vostro prodotto in modo idoneo ed evitare lesioni personali e danni al prodotto. Siete responsabili dell'utilizzo consono e sicuro del prodotto.

Potete contattare Toro direttamente sul sito [www.Toro.com](http://www.Toro.com) per informazioni su prodotti e accessori, assistenza nell'individuazione di un rivenditore o per registrare il vostro prodotto.

**Il modello 51136T non include una batteria o un caricabatterie.**

- C. **Evitate avviamenti non intenzionali. Assicuratevi che l'interruttore sia in posizione di SPEGNIMENTO prima di effettuare il collegamento a una presa di corrente e/o al pacco batteria e prima di afferrare o trasportare l'utensile.** *Il trasporto di utensili elettrici con le dita sull'interruttore o mettere sotto carica utensili con l'interruttore in posizione di accensione favorisce gli incidenti.*
- D. **Rimuovete eventuali chiavi o attrezzi di regolazione prima di accendere l'utensile elettrico.** *Un attrezzo o una chiave lasciata attaccata a una parte rotante dell'utensile elettrico può comportare lesioni personali.*
- E. **Non sporgetevi. Mantenete sempre l'appoggio e l'equilibrio.** *Ciò consente un migliore controllo dell'utensile elettrico in situazioni impreviste.*
- F. **Vestitevi in modo adeguato. Non indossate indumenti larghi o gioielli. Tenete i capelli legati e indumenti e guanti a distanza dalle parti in movimento.** *Gli indumenti larghi, i gioielli o i capelli lunghi possono restare impigliati nelle parti in movimento.*
- G. **Se sono forniti dispositivi per il collegamento delle apparecchiature di estrazione e raccolta della polvere, assicuratevi che siano collegati e utilizzati in modo corretto.** *L'utilizzo della raccolta della polvere può ridurre i pericoli associati alla polvere.*
3. **Utilizzo e cura dell'utensile elettrico**
- A. **Non forzate l'utensile elettrico. Utilizzate l'utensile elettrico corretto per la vostra applicazione.** *L'utensile elettrico corretto effettuerà il lavoro in modo migliore e più sicuro con la potenza per cui è stato progettato.*
- B. **Non usate l'utensile elettrico se l'interruttore non si accende e spegne.** *Qualsiasi utensile elettrico che non possa essere controllato con l'interruttore è pericoloso e deve essere riparato.*
- C. **Scollegate la spina dall'alimentazione e/o il pacco batteria dall'utensile elettrico prima di effettuare eventuali regolazioni, sostituire gli accessori o riporre gli utensili elettrici.** *Tali misure preventive riducono il rischio di avviamento accidentale dell'utensile elettrico.*
- D. **Riponete gli utensili elettrici inutilizzati fuori dalla portata dei bambini e non consentite a persone che non hanno familiarità con l'utensile o le istruzioni di metterlo in funzione.** *Gli utensili elettrici sono pericolosi nelle mani di utilizzatori non addestrati.*
- E. **Effettuate la manutenzione degli utensili elettrici. Controllate eventuali disallineamenti o grippaggio delle parti mobili, rottura dei componenti e altre condizioni che possono influire sul funzionamento degli utensili elettrici. In caso di danni, fate riparare l'utensile elettrico prima dell'uso.** *Molti incidenti sono causati da utensili elettrici con scarsa manutenzione.*
- F. **Tenete gli utensili di taglio affilati e puliti.** *Gli utensili elettrici con manutenzione adeguata e bordi di taglio affilati hanno una minore probabilità di bloccarsi e sono più facili da controllare.*
- G. **Utilizzate l'utensile elettrico, accessori e punte dell'utensile ecc. in conformità con queste istruzioni, tenendo in considerazione le condizioni operative e l'attività da eseguire.** *L'utilizzo dell'utensile elettrico per operazioni diverse da quelle intese può comportare situazioni pericolose.*
4. **Utilizzo e cura dell'utensile a batteria**
- A. **Caricatela solo con il caricabatterie specificato dal produttore.** *Un caricabatterie adatto a un tipo di pacco batteria può creare un rischio di incendio se utilizzato con un altro pacco batteria.*
- B. **Utilizzate utensili elettrici solo con pacchi batteria appositamente progettati.** *L'utilizzo di qualsiasi pacco batteria può creare un rischio di lesioni e incendio.*
- C. **Quando un pacco batteria non è in uso, tenetelo lontano da altri oggetti metallici, come graffette, monete, chiavi, chiodi, viti o altri piccoli oggetti di metallo che possano creare un collegamento da un terminale a un altro.** *Mandare in cortocircuito i morsetti della batteria tra loro può causare bruciature o un incendio.*
- D. **In condizioni di uso improprio, è possibile che del liquido fuoriesca dalla batteria; evitate il contatto. In caso di contatto accidentale, sciacquate con acqua. Se il liquido entra in contatto con gli occhi, consultate anche un medico.** *Il liquido fuoriuscito dalla batteria può causare irritazioni o ustioni.*
- E. **I tempi di ricarica aumentano se il pacco batteria non viene ricaricato all'interno**

dell'intervallo di temperature opportuno;  
fate riferimento a [Specifiche \(pagina 9\)](#).

## 5. Manutenzione

**Fate effettuare la manutenzione del vostro utensile elettrico a un addetto alle riparazioni qualificato, utilizzando solo parti sostitutive identiche. Ciò garantirà che la sicurezza dell'utensile elettrico venga mantenuta.**

### Avvertenze di sicurezza per il tagliasiepi

- **Mantenete tutte le parti del corpo lontane dalla lama di taglio. Non rimuovete il materiale tagliato o materiale trattenuto da tagliare quando le lame sono in movimento. Assicuratevi che l'interruttore sia spento durante la pulizia del materiale inceppato. Le lame continuano a muoversi per un certo periodo dopo lo spegnimento. Un momento di disattenzione durante l'utilizzo del tagliasiepi può comportare gravi lesioni personali.**
- **Trasportate il tagliasiepi per l'impugnatura con la lama di taglio arrestata. Una corretta manipolazione del tagliasiepi riduce possibili lesioni personali causate dalle lame di taglio.**
- **Afferrate l'utensile elettrico solo dalle superfici con impugnatura isolata, dal momento che la lama di taglio può entrare in contatto con cablaggio nascosto o con il suo cavo. Le lame di taglio a contatto con un filo sotto tensione possono mettere sotto tensione le parti di metallo esposte dell'utensile elettrico e provocarvi una scossa elettrica.**
- **PERICOLO - Tenete le mani a distanza dalla lama. Il contatto con la lama comporterà gravi lesioni personali.**

### Ulteriori avvertenze di sicurezza

- Tenete mani e piedi a distanza dal dispositivo di taglio in ogni momento e soprattutto all'accensione del prodotto.
- Non provate ad afferrare o rimuovere lo sfalcio quando il prodotto è in funzione. Rimuovete lo sfalcio solo quando il prodotto è spento e scollegato dall'alimentazione.
- Non tenete mai il prodotto per la protezione.
- Assicuratevi sempre di adottare una posizione operativa salda e sicura durante l'utilizzo del prodotto.
- Non utilizzate mai il prodotto mentre vi trovate in piedi su gradini o su una scala a pioli. Non lavorate a un'altezza superiore a quella delle spalle.
- Assicuratevi sempre che la protezione di sicurezza fornita sia montata prima di utilizzare il prodotto. Non tentate mai di utilizzare un prodotto

incompleto o su cui sia stata effettuata una modifica non autorizzata.

- Controllate regolarmente il dispositivo di taglio per escludere danni e, in caso di danni, riparate immediatamente.
- Non sovraccaricate il prodotto.
- Se il prodotto inizia a vibrare in modo anomalo, controllatelo immediatamente. Vibrazioni eccessive possono causare lesioni.
- Spegnete il prodotto quando il dispositivo di taglio è bloccato. Scollegatelo dall'alimentazione (ovvero, togliete il pacco batteria) e rimuovete l'ostruzione. Ispezionate il dispositivo di taglio per escludere danni prima di riutilizzarlo.
- Seguite le istruzioni di manutenzione e riparazione per questo prodotto. Non effettuate mai modifiche al prodotto. Le informazioni sulla manutenzione e riparazione sono fornite in questo manuale di istruzioni.
- Imparate come arrestare il prodotto rapidamente in caso di emergenza.
- Non esponete il prodotto alla pioggia. Non utilizzate il prodotto su una siepe bagnata.
- Utilizzate il prodotto solo alla luce del sole o in buone condizioni di illuminazione artificiale.
- Controllate la siepe per escludere la presenza di oggetti estranei prima dell'inizio del lavoro (ad es. filo spinato). Fate attenzione a evitare che il dispositivo di taglio non venga in contatto con filo o altri oggetti metallici.
- Afferrate il tagliasiepi in modo corretto (ad es. con entrambe le mani se sono fornite 2 impugnature). La perdita di controllo può causare infortuni.

## Ulteriori avvertenze di sicurezza per il caricabatterie

- Questo caricabatterie può essere utilizzato da persone con ridotte capacità fisiche, sensoriali o mentali o con mancanza di esperienza e conoscenze se supervisionate o istruite riguardo l'utilizzo sicuro del caricabatterie e se comprendono i pericoli coinvolti.
- I bambini non devono giocare con il caricabatterie.
- Le operazioni di pulizia e manutenzione utente non devono essere effettuate da bambini senza supervisione.
- Se il cavo di alimentazione è danneggiato, deve essere sostituito dal produttore, dal funzionario di manutenzione o da persone analogamente qualificate, al fine di evitare pericoli.
- Scollegate il caricabatterie dall'alimentazione e lasciate che si raffreddi prima di effettuare operazioni di pulizia, manutenzione, stoccaggio e trasporto.
- Prima di utilizzare il caricabatterie, leggete tutte le istruzioni e le indicazioni di precauzione sul caricabatterie e sul pacco batteria.
- Il caricabatterie e il pacco batteria in dotazione sono specificamente progettati per funzionare congiuntamente. Utilizzate il caricabatterie solo con il pacco batteria indicato per questo utensile.
- Caricate il pacco batteria solo all'interno se il caricabatterie è indicato unicamente per l'uso all'interno.
- Non caricate batterie non ricaricabili.
- Proteggete il caricabatterie da umidità e bagnato. C'è pericolo di scossa elettrica.
- Non posizionate oggetti sopra al caricabatterie dal momento che potrebbero causare surriscaldamento. Non posizionate il caricabatterie accanto ad alcuna fonte di calore.
- Non utilizzate un cavo di prolunga sul caricabatterie, a meno che non sia strettamente necessario. L'utilizzo di un cavo di prolunga non idoneo può causare il rischio di incendio, scossa elettrica o elettrocuzione.
- Non utilizzate il caricabatterie se è stato sottoposto a un forte urto, fatto cadere o altrimenti danneggiato in qualche modo. Fate controllare e riparare il caricabatterie da un centro assistenza autorizzato.

## Ulteriori avvertenze di sicurezza per i pacchi batteria

- Non provate a caricare il pacco batteria con un altro caricabatterie che non sia quello fornito.

Il caricabatterie e il pacco batteria in dotazione sono specificamente progettati per funzionare congiuntamente.

- Per garantire la massima durata della batteria e le migliori prestazioni, caricate e stocate il pacco batteria solo a temperature comprese all'interno dell'intervallo corretto; fate riferimento a [Specifiche \(pagina 9\)](#). Non caricate o stocate il pacco batteria a temperature esterne all'intervallo suggerito.
- Possono verificarsi piccole perdite di liquido dal pacco batteria in caso di utilizzo o condizioni di temperatura estremi. Tuttavia, se la tenuta esterna è rotta e tale perdita viene a contatto con la vostra pelle, lavate l'area interessata rapidamente con acqua. Se la perdita viene a contatto con i vostri occhi, lavateli con acqua pulita per un minimo di 10 minuti e consultate immediatamente un medico.
- Non tentate mai di aprire il pacco batteria per alcun motivo. Se l'alloggiamento di plastica del pacco batteria dovesse rompersi o creparsi, interrompete immediatamente l'utilizzo e non ricaricarlo.
- Non conservate o trasportate un pacco batteria di riserva in tasca o in una cassetta degli attrezzi o in qualsiasi altro luogo in cui possa venire a contatto con oggetti metallici. Il pacco batteria può subire un cortocircuito, causando danni al pacco batteria, ustioni o un incendio.
- Non perforate la batteria con chiodi, non colpite la batteria con un martello, non calpestate la batteria e non sottoponetela ad altri forti urti o scosse.
- Proteggete il pacco batteria dal calore. Non posizionate la batteria sotto la luce diretta del sole e non utilizzate o stocate la batteria all'interno di auto quando il clima è caldo. Così facendo la batteria potrebbe generare calore, esplodere o incendiarsi.
- Non cercate mai di caricare un pacco batteria crepato o danneggiato in altro modo. C'è pericolo di scossa elettrica o elettrocuzione.

## CONSERVATE QUESTE ISTRUZIONI



## Pressione acustica

Questa unità ha un livello di pressione acustica all'orecchio dell'operatore di 82,3 dBA, con un valore di incertezza (K) di 3 dBA.

Il livello di pressione acustica è stato determinato in conformità con le procedure delineate in EN ISO 11201.

## Potenza acustica

Questa unità ha un livello di potenza acustica garantito di 95 dBA, con un valore d'incertezza (K) di 3 dBA.

Il livello di potenza acustica è stato determinato in conformità con le procedure delineate in EN ISO 11094.

## Vibrazione mano/braccio

Livello di vibrazioni misurato per la mano destra = 2,04 m/s<sup>2</sup>

Livello di vibrazioni misurato per la mano sinistra = 1,83 m/s<sup>2</sup>

Valore d'incertezza (K) = 1.5 m/s<sup>2</sup>

I valori misurati sono stati determinati in conformità con le procedure delineate in EN ISO 20643.

***Importante:*** Le emissioni di vibrazioni durante l'utilizzo effettivo dell'utensile elettrico possono differire dal valore totale dichiarato a seconda del modo in cui l'utensile viene utilizzato. L'operatore deve prendere misure di sicurezza sulla base di una stima dell'esposizione alle condizioni effettive di utilizzo.

# Adesivi di sicurezza e informativi



Adesivi e istruzioni di sicurezza sono chiaramente visibili per l'operatore e sono situati vicino a qualsiasi area di potenziale pericolo. Sostituite eventuali adesivi se danneggiati o mancanti.

Simbolo	Designazione/spiegazione
	Leggete il manuale di istruzioni.
	Indossate protezioni per l'udito.
	Indossate protezioni per gli occhi.
	Indossate una maschera antipolvere.
	Indossate guanti protettivi.
	Indossate scarpe protettive e antiscivolo.
	Non esponete il prodotto alla pioggia o a condizioni di bagnato (umidità).
	Tenete le dita a distanza dal dispositivo di taglio in movimento.
	Simbolo WEEE. I prodotti elettrici di rifiuto non devono essere smaltiti con i rifiuti domestici. Riciclateli presso le strutture apposite, se presenti. Informatevi presso i vostri enti locali o il punto vendita di zona per suggerimenti di riciclaggio.



decal136-2495

136-2495

1. Non eliminatelo.



decal136-2496

136-2496

1. Non eliminatelo.

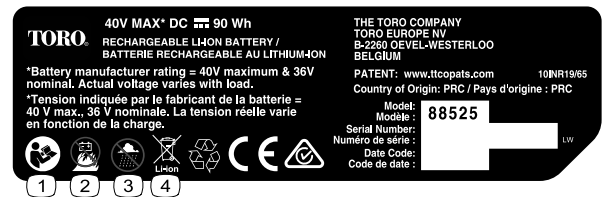

decal136-2499

136-2499

1. Leggete il *Manuale dell'operatore*.
2. Non bruciate la batteria.
3. Non utilizzate in condizioni di bagnato.
4. Non eliminatelo.

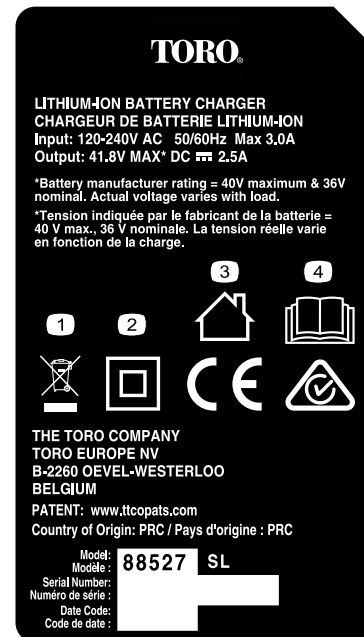

decal136-2501

136-2501

1. Non eliminatelo.
2. Doppio isolamento
3. Residenziale
4. Leggete il *Manuale dell'operatore*.

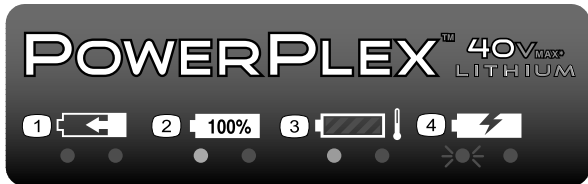

decal136-2504

### 136-2504

1. Il pacco batteria è in carica.
2. Il pacco batteria è completamente carico.
3. Il pacco batteria è troppo caldo.
4. Il pacco batteria deve essere sostituito.

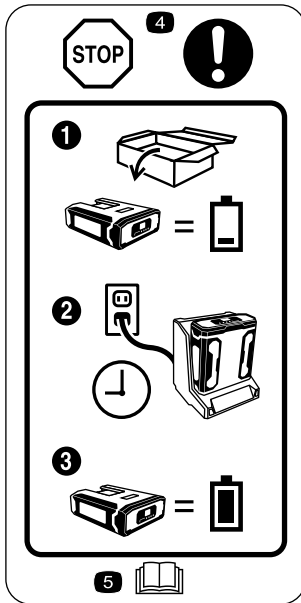

decal136-2534

### 136-2534

1. Il pacco batteria non viene fornito completamente carico.
2. Inserite la batteria nel caricabatterie.
3. Attendete fino a quando la batteria non è completamente carica prima di utilizzarla per la prima volta.
4. Stop - Seguite queste istruzioni prima del primo utilizzo.
5. Leggete il *Manuale dell'operatore*.

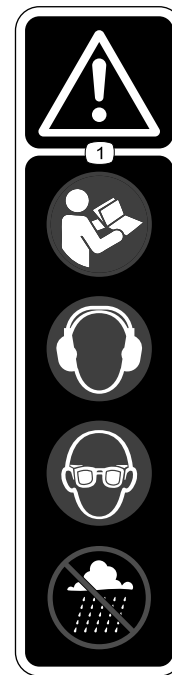

decal136-2537

### 136-2537

1. Avvertenza - Leggete il *Manuale dell'operatore*; indossate le protezioni per l'udito; indossate le protezioni per gli occhi; non utilizzate in condizioni di bagnato.

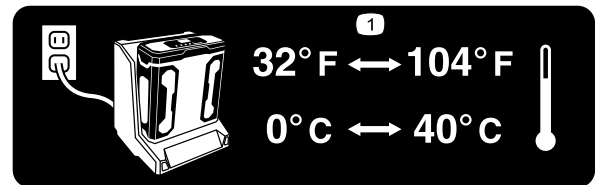

decal136-2539

### 136-2539

1. Caricate la batteria in un luogo in cui la temperatura sia compresa tra 0 °C e 40 °C.

# Preparazione

**Nota:** Il pacco batteria non è completamente carico al momento dell'acquisto. Prima di utilizzare l'utensile per la prima volta, fate riferimento a [Ricarica del pacco batteria](#) (pagina 11).

## Montaggio del caricabatterie (opzionale)

Se lo desiderate, montate il caricabatterie saldamente su una parete, utilizzando i fori per il montaggio a parete sul retro dell'unità.

Assicuratevi di montarlo al chiuso (in un garage o un altro luogo asciutto), vicino a una presa di alimentazione e fuori dalla portata dei bambini.

Fate riferimento a [Figura 1](#) per assistenza nel montaggio del caricabatterie.

**Nota:** Fate scorrere e ruotate il caricabatterie sulla bulloneria correttamente posizionata per fissarlo in posizione (bulloneria non inclusa).



Figura 1

g194202

# Quadro generale del prodotto

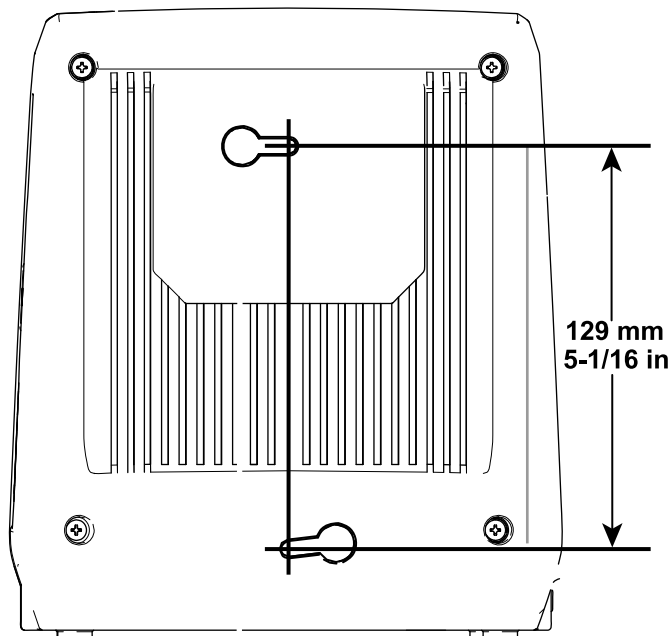

Figura 2

Lato sinistro del tagliasepi

- |   |                               |
|---|-------------------------------|
| 1. Lama                                     | 6. Interruttore di bloccaggio |
| 2. Protezione                               | 7. Levetta                    |
| 3. Interruttore dell'impugnatura ausiliaria | 8. Fermo della batteria       |
| 4. Impugnatura ausiliaria                   | 9. Pacco batteria             |
| 5. Pulsante di rotazione dell'impugnatura   | 10. Copertura di protezione   |

## Specifiche

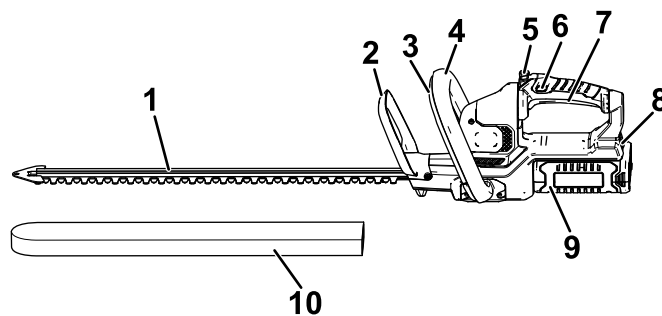
Modello	51136	51136T
Lunghezza di taglio	610 mm	610 mm
Tensione nominale	40 V c.c. massima; 36 V c.c. nominale	
Velocità senza carico	3000 movimenti/min a doppia azione a 40 V massimi	
Larghezza di taglio	18 mm	
Tipo di caricabatterie	88527	
Tipo di batteria	88525 (inclusa con 51136), 88526 (venduta separatamente)	

## Pesi

Massa della macchina senza batteria	3,6 kg
Massa della macchina con batteria 88525	4,6 kg
Massa della macchina con batteria 88526	5,2 kg

## Intervalli di temperatura idonei

Carica della batteria a	0 °C–40 °C
Utilizzo dei prodotti a	-15 °C–60 °C

## Intervalli di temperatura idonei (cont'd.)

Stoccaggio dei prodotti a	-15 °C–60 °C
Scollegate il caricabatterie se	Inferiore a 0 °C o superiore a 40 °C

\*I tempi di ricarica aumenteranno se la ricarica non avviene all'interno di questo intervallo.

Stocate l'utensile, la batteria e il caricabatterie in un luogo ben pulito e asciutto.

# Funzionamento

## Avviamento del tagliasiepi

1. Rimuovete la copertura di protezione dalle lame di taglio (Figura 3).

### ⚠ AVVERTENZA

Le lame di taglio del tagliasiepi possono causare tagli o amputazioni.

Prestate attenzione quando maneggiate il tagliasiepi con la copertura di protezione rimossa.

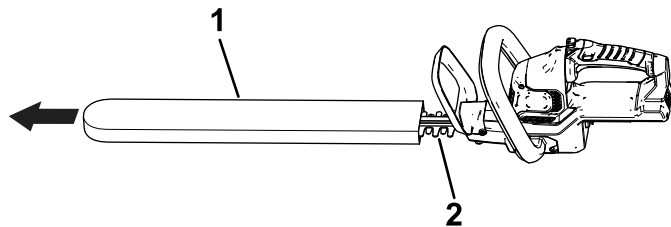

g203890

Figura 3

1. Copertura di protezione
2. Lama

2. Assicuratevi che gli sfiati sul tagliasiepi siano privi di polvere e detriti.
3. Allineate la cavità del pacco batteria con la linguetta nell'alloggiamento dell'impugnatura, afferrate l'impugnatura e spingete il pacco batteria nell'impugnatura fino a quando il fermo non si blocca in posizione (Figura 4).

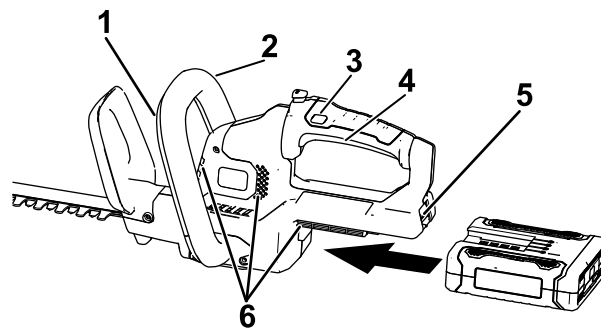

g194473

Figura 4

1. Interruttore dell'impugnatura ausiliaria
2. Impugnatura ausiliaria
3. Interruttore di bloccaggio
4. Levetta
5. Fermo della batteria
6. Aree di sfiato del tagliasiepi

4. Posizionate una mano sull'impugnatura della levetta. Posizionate l'altra mano sull'impugnatura ausiliaria (Figura 4).
5. Premete l'interruttore di bloccaggio e poi schiacciate l'interruttore della levetta mentre

innestate l'interruttore dell'impugnatura ausiliaria per accendere il tagliasiepi (Figura 4).

Il tagliasiepi rimane acceso fino a quando l'interruttore dell'impugnatura ausiliaria è innestato e la levetta è schiacciata. L'interruttore di bloccaggio può essere rilasciato una volta che il tagliasiepi è in funzione (Figura 4).

## Rotazione dell'impugnatura del tagliasiepi

1. Tenete premuto il pulsante di bloccaggio della rotazione (A di Figura 5).
2. Ruotate l'impugnatura di 90° a destra o sinistra, a seconda della direzione di taglio desiderata, poi rilasciate il pulsante di bloccaggio della rotazione per bloccare l'impugnatura nella posizione desiderata (B di Figura 5).



Figura 5

g190070

## Arresto del tagliasiepi

1. Rilasciate la levetta o l'interruttore dell'impugnatura ausiliaria (Figura 4).
2. Attendete almeno 5 secondi che la lama di taglio smetta di muoversi.

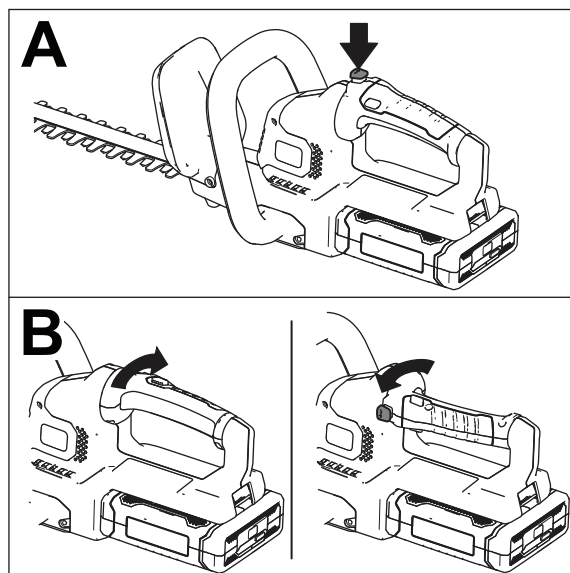
## Rimozione del pacco batteria

Premete il fermo della batteria sull'utensile per rilasciare il pacco batteria e fate scorrere il pacco batteria fuori dall'utensile (Figura 6).



Figura 6

g194190

1. Fermo della batteria

## Ricarica del pacco batteria

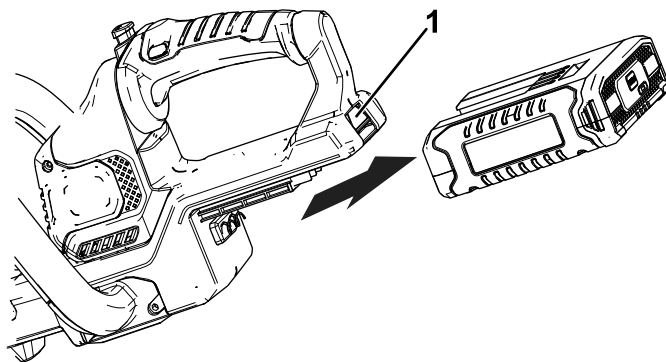
**Importante:** Leggete tutte le precauzioni di sicurezza.

**Importante:** Caricate il pacco batteria solo a temperature comprese all'interno dell'intervallo corretto; fate riferimento a [Specifiche \(pagina 9\)](#).

**Nota:** In qualsiasi momento, premete il pulsante dell'indicatore di carica della batteria sul pacco batteria per visualizzare l'attuale stato di carica (indicatori LED).

1. Collegate il cavo di alimentazione corrispondente alla vostra presa nel caricabatterie.
2. Assicuratevi che gli sfiati sulla batteria siano privi di polvere e detriti.
3. Allineate la cavità nel pacco batteria (Figura 7) con la linguetta sul caricabatterie.

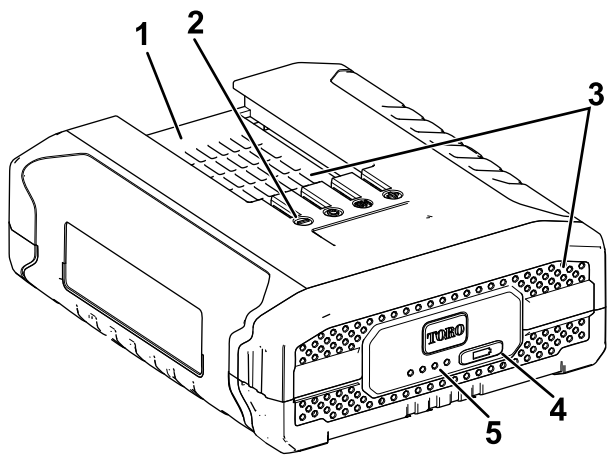

**Figura 7**

g192748

1. Cavità del pacco batteria
2. Terminali del pacco batteria
3. Aree di sfiato del pacco batteria
4. Pulsante dell'indicatore di carica della batteria
5. Indicatori LED (carica attuale)

4. Assicuratevi che gli sfiati sul caricabatterie siano privi di polvere e detriti.
5. Fate scorrere il pacco batteria nel caricabatterie fino a quando non è completamente in sede (Figura 8).

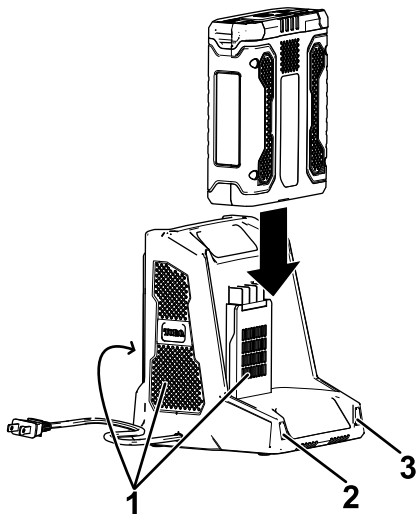

**Figura 8**

g194423

1. Aree di sfiato del caricabatterie
2. Spia di indicazione sinistra
3. Spia di indicazione destra

6. Per rimuovere il pacco batteria, fate scorrere la batteria all'indietro, fuori dal caricabatterie.

7. Fate riferimento alla seguente tabella per interpretare gli indicatori LED sul caricabatterie.

Spia sinistra	Spia destra	Indica
Spegnimento	Rosso	Il caricabatterie è acceso; nessun pacco batteria inserito
Rosso	Rosso	Il pacco batteria è in carica
Verde	Rosso	Il pacco batteria è carico
Arancione	Rosso	Il pacco batteria è troppo caldo
Rosso lampeggiante	Rosso	Sostituire il pacco batteria

## Suggerimenti

- Utilizzate l'utensile elettrico per il taglio in qualsiasi direzione con movimento lento e ampio, da un lato all'altro.
- Posizionatevi in modo da essere stabili e in equilibrio su entrambi i piedi. Non sporgetevi.
- Ispezionate e ripulite l'area da eventuali oggetti nascosti.
- Non utilizzate mai il taglia siepi vicino a cavi elettrici, recinzioni, pali, edifici o altri oggetti immobili.
- Non utilizzate mai una lama dopo aver colpito con forza un oggetto, senza prima controllare eventuali danni. Non utilizzatela se danneggiata.
- Non toccate mai le lame e non effettuate la manutenzione dell'apparecchio con il cavo di alimentazione collegato.
- Non forzate il taglia siepi attraverso fitti arbusti. Ciò può comportare il grippaggio delle lame e rallentarle. Se le lame rallentano, riducete il ritmo.
- Non tentate di tagliare steli o ramoscelli più grandi di 18 mm di diametro o quelli chiaramente troppo grandi da inserire nella lama di taglio. Utilizzate una sega manuale non elettrica o una sega per potatura per tagliare steli di grandi dimensioni.
- Se le lame si inceppano, arrestate il motore e rimuovete la batteria prima di tentare di rimuovere l'ostruzione.
- Se desiderato, potete utilizzare una stringa per aiutarvi a tagliare la vostra siepe a livello. Decidete l'altezza desiderata per la siepe. Estendete un pezzo di stringa lungo la siepe all'altezza desiderata. Rifilate la siepe appena sopra la linea guida della stringa.
- Indossate guanti quando rifilate parti spinose o appuntite. Quando tagliate nuovi getti, utilizzate un movimento ampio, in modo che gli steli vengano introdotti direttamente nella lama di taglio.

# Manutenzione

Scollegate il prodotto dall'alimentazione (ovvero, rimuovete la spina dall'alimentazione o dal pacco batteria) prima di effettuare interventi di manutenzione o pulizia.

Utilizzate soltanto parti di ricambio ed accessori raccomandati dal produttore.

Effettuate ispezione e manutenzione del prodotto regolarmente. Fate controllare e riparare il prodotto solo da un centro assistenza autorizzato o uno specialista analogamente qualificato.

## Oliatura della lama del tagliasiepi

**Nota:** Oliate la lama del tagliasiepi prima e dopo ogni uso.

1. Arrestate il motore e rimuovete la batteria.
2. Pulite il corpo del tagliasiepi da sporco e detriti utilizzando un panno umido con un detergente delicato.

**Nota:** Non utilizzate detergenti forti sull'alloggiamento di plastica o sull'impugnatura. Potrebbero subire danni causati da alcuni oli aromatici, come pino e limone, e solventi come il kerosene.

3. Posizionate il tagliasiepi su una superficie piana. Applicare olio automobilistico leggero lungo il filo della lama superiore. Se utilizzerete il tagliasiepi per un periodo di tempo prolungato, oliate la lama durante l'utilizzo.

**Nota:** Non oliate il tagliasiepi mentre è in funzione.

## Stoccaggio

**Importante:** Stocate l'utensile, il pacco batteria e il caricabatterie solo a temperature comprese all'interno dell'intervallo opportuno; fate riferimento a [Specifiche \(pagina 9\)](#).

**Importante:** Se stocate l'utensile per un anno o più, rimuovete il pacco batteria dall'utensile e caricatelo fino a quando 2 o 3 indicatori LED non diventano blu sulla batteria. Non stocate una batteria completamente carica o completamente scarica. Quando è il momento di utilizzarlo nuovamente, caricate il pacco batteria fino a quando la spia di indicazione sinistra non diventa verde sul caricabatterie o quando tutti e 4 gli indicatori LED non diventano blu sulla batteria.

- Ripulite il prodotto da tutti i materiali estranei.
- Stocate l'utensile, il pacco batteria e il caricabatterie in un luogo ben ventilato, inaccessibile ai bambini.
- Tenete utensile, pacco batteria e caricabatterie lontano da agenti corrosivi, come sostanze chimiche per il giardino e sali di sbrinamento.
- Per ridurre il rischio di gravi lesioni personali, non stocate il pacco batteria all'aperto o all'interno di veicoli.
- Stocate l'utensile, la batteria e il caricabatterie in un luogo ben pulito e asciutto.

## Preparazione del pacco batteria per il riciclaggio

**Importante:** Al momento della rimozione, coprite i terminali del pacco batteria con nastro adesivo per servizio pesante. Non tentate di distruggere o smontare il pacco batteria o di rimuoverne i componenti. I pacchi batteria agli ioni di litio devono essere riciclati o smaltiti correttamente presso la struttura di riciclaggio delle batterie più vicina.

	<p>Per maggiori informazioni sul riciclaggio dei pacchi batterie agli ioni di litio e per individuare la struttura per il riciclaggio delle batterie più vicina a voi, visitate il sito <a href="http://www.Call2Recycle.org">www.Call2Recycle.org</a> (solo Stati Uniti e Canada). Se la vostra sede si trova al di fuori di Stati Uniti e Canada, contattate il vostro distributore Toro autorizzato.</p>
---	---



# Localizzazione guasti

Effettuate solo i passaggi descritti in queste istruzioni. Tutti i successivi interventi di ispezione, manutenzione e riparazione devono essere effettuati da un centro assistenza autorizzato o da uno specialista analogamente qualificato se non siete in grado di risolvere il problema da soli.

Problema	Possibile causa	Rimedio
L'utensile non si avvia.	<ol style="list-style-type: none"> <li>1. La batteria non è completamente installata nell'utensile.</li> <li>2. Il pacco batteria non è carico.</li> <li>3. Il pacco batteria è danneggiato.</li> <li>4. L'utensile presenta un altro problema elettrico.</li> </ol>	<ol style="list-style-type: none"> <li>1. Rimuovete e poi riposizionate la batteria nell'utensile, assicurandovi che sia completamente installata e fissata.</li> <li>2. Rimuovete il pacco batteria dall'utensile e caricate lo.</li> <li>3. Sostituite il pacco batteria.</li> <li>4. Contattate un centro assistenza autorizzato.</li> </ol>
L'utensile non raggiunge la massima potenza.	<ol style="list-style-type: none"> <li>1. La capacità di carica del pacco batteria è troppo bassa.</li> <li>2. Gli sfiati dell'aria sono bloccati.</li> </ol>	<ol style="list-style-type: none"> <li>1. Rimuovete il pacco batteria dall'utensile e caricate lo completamente.</li> <li>2. Pulite gli sfiati dell'aria.</li> </ol>
L'utensile produce vibrazioni o rumore eccessivi.	<ol style="list-style-type: none"> <li>1. Le lame sono smussate o danneggiate.</li> </ol>	<ol style="list-style-type: none"> <li>1. Contattate un centro assistenza autorizzato.</li> </ol>
Il pacco batteria perde rapidamente la carica.	<ol style="list-style-type: none"> <li>1. Il pacco batteria si trova al di sopra o al di sotto del corretto intervallo di temperature.</li> </ol>	<ol style="list-style-type: none"> <li>1. Spostate il pacco batteria in un luogo asciutto e in cui la temperatura sia compresa tra 0 °C e 40 °C.</li> </ol>
Il caricabatterie non funziona.	<ol style="list-style-type: none"> <li>1. Il caricabatterie si trova al di sopra o al di sotto del corretto intervallo di temperature.</li> <li>2. La presa cui è collegato il caricabatterie non dà corrente.</li> </ol>	<ol style="list-style-type: none"> <li>1. Scollegate il caricabatterie e spostatelo in un luogo asciutto e in cui la temperatura sia compresa tra 0 °C e 40 °C.</li> <li>2. Contattate il vostro elettricista qualificato per riparare la presa.</li> </ol>
Il pacco batteria mostra solo 3 indicatori LED dopo qualche secondo di utilizzo di una batteria completamente carica.	<ol style="list-style-type: none"> <li>1. Questo è normale.</li> </ol>	<ol style="list-style-type: none"> <li>1. Arrestate l'utensile e premete il pulsante dell'indicatore di carica della batteria oppure rimuovete la batteria dall'utensile per visualizzare la carica effettiva della batteria.</li> </ol>
Tutti e 4 gli indicatori LED lampeggiano sul pacco batteria dopo che avete premuto il pulsante dell'indicatore di carica della batteria sul pacco batteria e viene visualizzata la carica attuale (quando il pacco batteria non è in uso).	<ol style="list-style-type: none"> <li>1. Il pacco batteria si trova al di sopra o al di sotto del corretto intervallo di temperature.</li> </ol>	<ol style="list-style-type: none"> <li>1. Spostate il pacco batteria in un luogo asciutto e in cui la temperatura sia compresa tra 0 °C e 40 °C.</li> </ol>
Tutti e 4 gli indicatori LED lampeggiano sul pacco batteria dopo aver rilasciato la levetta (quando il pacco batteria è in uso).	<ol style="list-style-type: none"> <li>1. Il pacco batteria si trova al di sopra o al di sotto del corretto intervallo di temperature.</li> </ol>	<ol style="list-style-type: none"> <li>1. Spostate il pacco batteria in un luogo asciutto e in cui la temperatura sia compresa tra 0 °C e 40 °C.</li> </ol>
2 indicatori LED lampeggiano sul pacco batteria dopo che avete premuto il pulsante dell'indicatore di carica della batteria sul pacco batteria e viene visualizzata la carica attuale (quando il pacco batteria non è in uso).	<ol style="list-style-type: none"> <li>1. C'è una differenza di tensione tra le celle nel pacco batteria.</li> </ol>	<ol style="list-style-type: none"> <li>1. Posizionate la batteria nel caricabatterie fino a quando non è completamente carica.</li> </ol>
2 indicatori LED lampeggiano sul pacco batteria dopo aver rilasciato la levetta (quando il pacco batteria è in uso).	<ol style="list-style-type: none"> <li>1. C'è una differenza di tensione tra le celle nel pacco batteria.</li> </ol>	<ol style="list-style-type: none"> <li>1. Posizionate la batteria nel caricabatterie fino a quando non è completamente carica.</li> </ol>

Problema	Possibile causa	Rimedio
Un indicatore LED lampeggia sul pacco batteria.	1. La tensione del pacco batteria è bassa.	1. Posizionate il pacco batteria nel caricabatterie.
La rimozione del pacco batteria dall'utensile è difficoltosa.	1. Il pacco batteria/utensile è nuovo o è presente corrosione nei terminali della batteria e/o i terminali dell'utensile.	1. Pulite i terminali sul pacco batteria e sull'utensile. Poi applicate del grasso dielettrico ai terminali della batteria; non utilizzate nessun altro tipo di lubrificante, dal momento che potrebbe danneggiare i terminali.

## **Informativa europea sulla privacy**

### **Dati raccolti da Toro**

Toro Warranty Company (Toro) rispetta la vostra privacy. Al fine di elaborare i reclami in garanzia e contattarvi in caso di richiamo di un prodotto, vi chiediamo di comunicarci determinati dati personali direttamente o tramite l'azienda o il rivenditore Toro in loco.

Il sistema di garanzia Toro è installato su server situati negli Stati Uniti, dove la legge sulla tutela della privacy può prevedere una protezione diversa da quella del vostro paese.

**COMUNICANDOCI I VOSTRI DATI PERSONALI ACCONSENTE ALLA LORO ELABORAZIONE COME INDICATO NELL'INFORMATIVA SULLA PRIVACY.**

### **Utilizzo delle informazioni da parte di Toro**

Toro può utilizzare i vostri dati personali per elaborare i reclami in garanzia e contattarvi in caso di richiamo di un prodotto e per qualsiasi altra comunicazione, nonché condividere i vostri dati con consociate, rivenditori e altri partner commerciali collegati a tali attività. Non venderemo i vostri dati personali ad altre aziende. Ci riserviamo il diritto di divulgare i dati personali a scopo di conformità con la legislazione applicabile e su richiesta delle autorità competenti, per il corretto funzionamento del sistema o per tutelare noi stessi o gli altri utenti.

### **Conservazione dei dati personali**

Conserviamo i vostri dati personali finché saranno necessari per gli scopi previsti al momento della loro raccolta iniziale o per altri scopi legittimi (come la conformità normativa) o laddove richiesto dalla legislazione applicabile.

### **Impegno di Toro alla sicurezza dei dati personali**

Adottiamo precauzioni ragionevoli per proteggere la sicurezza dei vostri dati personali, nonché misure atte a mantenere l'accuratezza e lo status corrente dei dati personali.

### **Accesso e correzione delle vostre informazioni personali**

Per rivedere o correggere i vostri dati personali, contattateci via email all'indirizzo [legal@toro.com](mailto:legal@toro.com).

## **Legislazione australiana relativa ai consumatori**

I clienti australiani potranno reperire i dettagli concernenti la legislazione australiana relativa ai consumatori all'interno della confezione o presso il concessionario Toro in loco.



# La Garanzia Toro e Garanzia di avviamento Toro GTS

Prodotti residenziali

## Condizioni e prodotti coperti

The Toro Company e la sua affiliata, Toro Warranty Company, ai sensi di un accordo tra le medesime, garantiscono congiuntamente la riparazione dei Prodotti Toro elencati sotto qualora essi presentassero difetti di materiale o lavorazione o se il motore coperto da garanzia Toro GTS (Guaranteed to Start) non si avviasse al primo o al secondo tentativo, a condizione che siano state eseguite le operazioni di manutenzione ordinaria previste nel *Manuale dell'operatore*.

I seguenti periodi di tempo si applicano a partire dalla data originale dell'acquisto:

Prodotti	Periodo di garanzia
Tosaerba elettrici con operatore a piedi	
• Piatto pressofuso	5 anni di utilizzo residenziale <sup>2</sup>
—Motore	90 giorni di utilizzo professionale
—Batteria	5 anni con garanzia GTS, utilizzo residenziale <sup>3</sup>
• Piatto in acciaio	2 anni
—Motore	2 anni di utilizzo residenziale <sup>2</sup>
	30 giorni di utilizzo professionale
	2 anni con garanzia GTS, utilizzo residenziale <sup>3</sup>
Tosaerba TimeMaster	
• Motore	3 anni di utilizzo residenziale <sup>2</sup>
• Batteria	90 giorni di utilizzo professionale
	3 anni con garanzia GTS, utilizzo residenziale <sup>3</sup>
Prodotti elettrici portatili	
• Prodotti Ultra	2 anni di utilizzo residenziale <sup>2</sup>
• Prodotti Power Plex	3 anni di utilizzo residenziale <sup>2</sup>
—Batteria	2 anni
Tosaerba elettrici con operatore a terra	Nessuna garanzia per l'utilizzo professionale
Tutte le unità con operatore a bordo sotto	
• Motore	Consultate la garanzia del produttore del motore <sup>4</sup>
• Batteria	2 anni di utilizzo residenziale <sup>2</sup>
• Attrezzi	2 anni di utilizzo residenziale <sup>2</sup>
Trattorini DH per prati e giardini	
	2 anni di utilizzo residenziale <sup>2</sup>
	30 giorni di utilizzo professionale
TimeCutter	
	3 anni di utilizzo residenziale <sup>2</sup>
	30 giorni di utilizzo professionale
• Motore	3 anni di utilizzo residenziale <sup>2</sup>
	2 anni o 300 ore per uso professionale <sup>5</sup>
TimeCutter HD	
• Motore	3 anni o 300 ore <sup>5</sup>
	3 anni o 300 ore per uso professionale <sup>5</sup>

<sup>1</sup>Per acquirente originale si intende la persona che ha originariamente acquistato il Prodotto Toro.

<sup>2</sup>Per uso residenziale si intende l'utilizzo del prodotto nello stesso lotto della vostra abitazione. L'utilizzo in più di una sede è considerato come uso professionale e si applica pertanto la garanzia per uso professionale.

<sup>3</sup>La garanzia di avviamento Toro GTS non si applica quando il prodotto viene utilizzato in modo professionale.

<sup>4</sup>Alcuni motori utilizzati sui Prodotti Toro sono garantiti dal produttore del motore.

<sup>5</sup>A seconda di quale avviene prima.

La garanzia può essere negata se il contatore viene scollegato, alterato o mostra segni di manomissione.

## Responsabilità del proprietario

Dovete effettuare la manutenzione del vostro Prodotto Toro seguendo le procedure di manutenzione indicate nel *Manuale dell'operatore*. Tale manutenzione ordinaria, sia essa eseguita da un rivenditore o dall'acquirente, è a carico dell'acquirente.

## Istruzioni per ottenere il servizio in garanzia

Se ritenete che il vostro Prodotto Toro presenti un difetto di materiale o lavorazione, seguite la seguente procedura:

1. Per la revisione del prodotto rivolgetevi al rivenditore di zona. Se per un qualsiasi motivo non fosse possibile contattare il vostro rivenditore di zona, per la revisione del prodotto potete rivolgervi a un distributore autorizzato Toro. Visitate il sito <http://www.toro.com/en-us/locator/pages/default.aspx> per individuare un distributore Toro nella vostra zona.
2. Portate il prodotto e la vostra prova d'acquisto (ricevuta di vendita) presso il centro di assistenza. Se per qualsiasi motivo non siete soddisfatti dell'analisi del centro di assistenza o dell'assistenza ricevuta, contattateci all'indirizzo:

Toro Warranty Company  
Toro Customer Care Department, RLC Division  
8111 Lyndale Avenue South  
Bloomington, MN 55420-1196  
001-952-948-4707

## Articoli e condizioni non coperti da garanzia

Non esiste altra garanzia espressa ad eccezione della copertura su sistemi di emissione speciali e sul motore di alcuni prodotti. Quanto segue è escluso dalla presente espressa garanzia:

- Costo della regolare manutenzione o delle parti soggette a manutenzione, come filtri, carburante, lubrificanti, cambi d'olio, candele, filtri dell'aria, affilatura delle lame o lame usurate, regolazioni di cavo/cablaggio o regolazioni di freno e frizione
- Componenti malfunzionanti a causa di normale usura
- Qualsiasi prodotto o componente che sia stato alterato, utilizzato impropriamente, trascurato, che richieda sostituzione o riparazione a causa di incidenti o mancanza di adeguata manutenzione
- Costi di ritiro e consegna
- Le riparazioni o tentate riparazioni da parte di chiunque altro che non sia un Centro assistenza Toro autorizzato
- Le riparazioni necessarie a causa di guasti devono seguire la procedura raccomandata per il carburante (consultate il *Manuale dell'operatore* per ulteriori dettagli)
  - La rimozione di contaminanti dall'impianto del carburante non è coperta
  - L'utilizzo di carburante vecchio (di più di un mese) o carburante che contenga una percentuale superiore al 10% di etanolo o superiore al 15% di MTBE
  - Il mancato spurgo dell'impianto del carburante prima di qualsiasi periodo di mancato utilizzo superiore a un mese
- Le riparazioni o regolazioni volte a correggere difficoltà di avviamento a causa delle seguenti condizioni:
  - Mancato svolgimento delle corrette procedure di manutenzione o procedure raccomandate relative al carburante
  - Urto della lama di taglio rotante contro un oggetto
- Condizioni operative speciali in cui l'avviamento può richiedere più di due tiri:
  - Primi avviamenti dopo un periodo prolungato di mancato utilizzo di oltre tre mesi o per rimessaggio stagionale
  - Avviamenti a temperature fredde, come quelle di inizio primavera e tardo autunno
  - Procedure di avviamento non adeguate: se avete difficoltà ad avviare la vostra unità, controllate il *Manuale dell'operatore* per assicurarvi di utilizzare le corrette procedure di avviamento. In questo modo potreste evitare una visita non necessaria a un Centro assistenza Toro autorizzato.

## Condizioni generali

L'acquisto è coperto dalle leggi nazionali di ciascun paese. La presente garanzia non limita i diritti riservati all'acquirente da tali leggi.



**Count on it.**

**Gebruikershandleiding**

# Power Plex™ 61 cm 40V MAX heggenschaar

Modelnr.: 51136—Serienr.: 317000001 en hoger

Modelnr.: 51136T—Serienr.: 317000001 en hoger

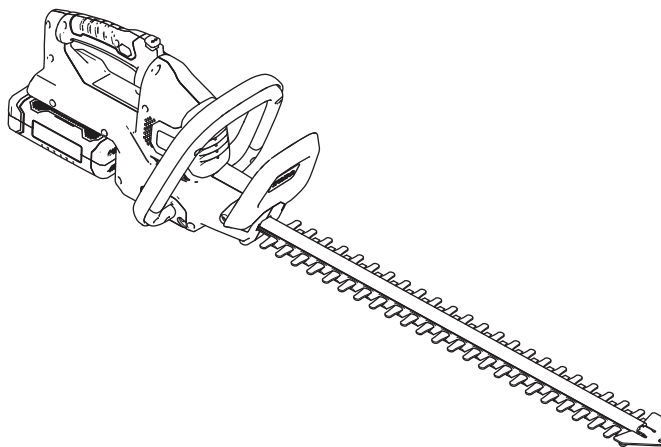

# Inleiding

Deze heggenschaar is bedoeld voor particulier gebruik, voor het onderhoud van heggen en struiken. De blazer mag alleen worden gebruikt met accu's model 88525 (meegeleverd met Model 51136) of 88526.

Lees deze informatie zorgvuldig door, zodat u weet hoe u de machine op de juiste wijze moet gebruiken en onderhouden en om letsel en schade aan de machine te voorkomen. U bent verantwoordelijk voor het juiste en veilige gebruik van de machine.

U kunt via [www.Toro.com](http://www.Toro.com) rechtstreeks contact met Toro opnemen om informatie over producten en accessoires te verkrijgen, een dealer te vinden of uw product te registreren.

**Model 51136T wordt geleverd zonder accu of een lader.**

# Veiligheid

**WAARSCHUWING:** Bij het gebruik van elektrisch tuingereedschap dient u veiligheidsmaatregelen te nemen om het risico op brand, elektrische schokken en letsel te verminderen. Deze maatregelen omvatten onder andere:

## ⚠ WAARSCHUWING

**Als u nalaat om de waarschuwingen en voorschriften in acht te nemen, kan dit leiden tot elektrische schokken, brand en/of ernstig letsel.**

**Lees alle veiligheidswaarschuwingen en -voorschriften.**

**Bewaar alle waarschuwingen en voorschriften zodat u deze later nog kunt raadplegen.**

*De term 'elektrisch gereedschap' in de waarschuwingen verwijst naar uw elektrisch apparaat met elektriciteitskabel of met accu (draadloos).*

1. **Veiligheid van het werkgebied.**
  - A. **Hou het werkgebied schoon en goed verlicht.** *Rommelige of donkere omgevingen lokken ongevallen uit.*
  - B. **Gebruik geen elektrisch gereedschap in omgevingen met ontploffingsgevaar, bijvoorbeeld in de buurt van ontvlambare vloeistoffen, gassen of stof.** *Elektrisch gereedschap produceert vonken die stof of dampen kunnen doen ontbranden.*
  - C. **Hou kinderen en omstanders uit de buurt wanneer u elektrisch gereedschap gebruikt.** *Afleiding kan ervoor zorgen dat u de controle verliest.*
  - D. **Niet gebruiken in een gevaarlijke omgeving.** *Niet gebruiken in een vochtige of natte omgeving.*
2. **Persoonlijke veiligheid**
  - A. **Wees alert, kijk wat u doet en gebruik uw gezond verstand wanneer u elektrisch gereedschap gebruikt. Gebruik geen elektrisch gereedschap als u moe bent of onder de invloed van drugs, alcohol of medicijnen bent.** *Een moment van onoplettendheid tijdens het gebruik van elektrisch gereedschap kan ernstig lichamelijk letsel tot gevolg hebben.*
  - B. **Gebruik persoonlijke beschermingsmiddelen. Draag altijd oogbescherming.** *Beschermingsmiddelen zoals een stofmasker, veiligheidsschoenen met antislipzool,*

*veiligheidshelm of gehoorbescherming zullen bij juist gebruik het risico op lichamenlijk letsel verkleinen.*

- C. **Voorkom dat u het gereedschap onbedoeld inschakelt. Zorg ervoor dat de schakelaar in de UIT-stand staat voordat u het gereedschap aansluit op de voeding en/of de accu, of voordat u het gereedschap vastpakt of gaat dragen.** *Elektrisch gereedschap dragen met uw vinger op de schakelaar, of elektrisch gereedschap in werking stellen terwijl de schakelaar aan staat lokt ongevallen uit.*
- D. **Verwijder stelsleutels en moersleutels voordat u het elektrische gereedschap inschakelt.** *Een moer- of stelsleutel laten zitten op het elektrisch gereedschap kan tot lichamenlijk letsel leiden.*
- E. **Reik niet te ver. Zorg dat u te allen tijde stevig en evenwichtig staat. Zo hebt u meer controle over het elektrisch gereedschap als zich onverwachte situaties voordoen.**
- F. **Draag geschikte kleding. Draag geen losse kleding of sieraden. Zorg dat (lang) haar niet los hangt en houd uw haar, kleding en handschoenen uit de buurt van bewegende onderdelen.** *Losse kleding, sieraden en lang haar kunnen gegrepen worden door bewegende onderdelen.*
- G. **Als er toestellen voorzien worden voor de aansluiting van stofafzuiging- en stofopvangvoorzieningen, zorg dan dat deze aangesloten zijn en correct worden gebruikt.** *Gebruik van zulke toestellen kan risico's veroorzaakt door stof verkleinen.*
3. **Gebruik van en zorg voor elektrisch gereedschap**
- A. **Belast het elektrisch gereedschap niet te zwaar. Gebruik het juiste elektrisch gereedschap voor het werk dat u wilt verrichten.** *Het juiste elektrische gereedschap doet het werk beter, veiliger en in het tempo waarvoor het bedoeld is.*
- B. **Gebruik het elektrisch gereedschap niet als u het niet in en uit kunt schakelen met de schakelaar.** *Elektrisch gereedschap dat niet kan worden bediend met de schakelaar is gevaarlijk en moet worden gerepareerd.*
- C. **Koppel de stekker los van de stroomvoorziening en/of neem het accupack van het elektrisch gereedschap voordat u aanpassingen maakt, accessoires verandert of het elektrisch gereedschap stalt.** *Zulke preventieve veiligheidsmaatregelen verkleinen de kans dat u het elektrisch gereedschap per ongeluk inschakelt.*
- D. **Bewaar elektrisch gereedschap dat niet wordt gebruikt buiten het bereik van kinderen, en voorkom dat personen die het elektrisch gereedschap of deze voorschriften niet kennen het elektrisch gereedschap gebruiken.** *Elektrisch gereedschap is gevaarlijk in de handen van gebruikers die niet bekend zijn met de instructies.*
- E. **Onderhoud elektrisch gereedschap. Controleer op slechte uitlijning of vastlopen van bewegende onderdelen, defecte onderdelen en andere omstandigheden die de werking van het elektrisch gereedschap nadelig kunnen beïnvloeden. In geval van schade dient u het elektrisch gereedschap te laten repareren voordat u het weer in gebruik neemt.** *Veel ongelukken zijn te wijten aan slecht onderhoud van elektrisch gereedschap.*
- F. **Hou snoeimachines scherp en schoon.** *Goed onderhouden snoeimachines met scherpe snijranden lopen minder snel vast en zijn eenvoudiger te bedienen.*
- G. **Gebruik elektrisch gereedschap, accessoires, opzetwerktuigen enz. in overeenstemming met deze instructies, rekening houdend met de werkomstandigheden en het uit te voeren werk.** *Gebruik van het elektrisch gereedschap voor andere doeleinden dan die waarvoor het bedoeld is kan leiden tot een gevaarlijke situatie.*
4. **Gebruik van en zorg voor gereedschap met accu**
- A. **Alleen opladen met de door de fabrikant aanbevolen lader.** *Een lader die geschikt is voor het ene type accupack kan in combinatie met een ander accupack voor brandgevaar zorgen.*
- B. **Gebruik elektrisch gereedschap alleen met specifiek daarvoor bestemde accupacks.** *Gebruik van andere accupacks kan lichamenlijk letsel en brand veroorzaken.*
- C. **Als het accupack niet wordt gebruikt, hou het dan uit de buurt van metalen voorwerpen zoals paperclips, muntjes, sleutels, nagels, schroeven en andere kleine metalen objecten die een brug kunnen vormen tussen de polen.**

*Kortsluiting tussen de accupolen kan brandwonden en brand veroorzaken.*

D. **Bij verkeerd gebruik kan vloeistof uit de accu lekken; vermijd contact hiermee. Als u er per ongeluk toch mee in aanraking komt, spoel dan met water. Als de vloeistof in uw ogen terechtkomt, raadpleeg dan een arts. Vloeistof die uit de accu ontsnapt, kan irritatie van de huid of brandwonden veroorzaken.**

E. Het opladen zal langer duren als de omgevingstemperatuur buiten dit bereik valt, zie [Specificaties \(bladz. 9\)](#).

## 5. Onderhoud

**Laat uw elektrisch gereedschap onderhouden door een erkende reparateur die alleen identieke vervangonderdelen gebruikt. Dit waarborgt veilig gebruik van het elektrisch gereedschap.**

### Veiligheidswaarschuwingen heggenschaar

- **Blijf uit de buurt van het mes. Verwijder geen snoeisel en hou geen te snoeien materiaal vast als de messen in beweging zijn. Zet de schakelaar uit als u vastgelopen materiaal wilt verwijderen. De bladen bewegen nog enige tijd na het uitschakelen. Een moment van onoplettendheid tijdens het gebruik van de heggenschaar kan ernstig lichamelijk letsel tot gevolg hebben.**
- **Draag de heggenschaar alleen aan de handgreep en als het mes stilstaat. Een juiste bediening van de heggenschaar verkleint de kans op lichamelijk letsel door de messen.**
- **Hou het elektrisch gereedschap alleen vast bij de geïsoleerde aanraakoppervlakken: het mes kan contact maken met onzichtbare bedrading of met het eigen snoer. Messen die een kabel onder spanning raken, kunnen de onbedekte metalen onderdelen van het elektrisch gereedschap onder spanning zetten, wat de gebruiker een elektrische schok kan geven.**
- **GEVAAR – Hou uw handen uit de buurt van het mes. Contact met het mes leidt tot ernstig lichamelijk letsel.**

### Aanvullende veiligheidswaarschuwingen

- Hou uw handen en voeten te allen tijde uit de buurt van de snijdende onderdelen, vooral wanneer u de motor inschakelt.
- Zolang de motor loopt mag u het afgesneden materiaal niet vastpakken of verwijderen. Verwijder afgesneden materiaal alleen als het gereedschap is uitgeschakeld is en losgekoppeld van de elektrische voeding.

- Hou het gereedschap nooit vast bij de beschermkap.
- Gebruik het gereedschap alleen als u een veilige en stabiele positie heeft.
- Gebruik het gereedschap nooit terwijl u op een trap of ladder staat. Werk niet boven schouderhoogte.
- Werk alleen met het gereedschap indien het voorzien is van de beschermkap. Gebruik nooit onvolledig gereedschap of gereedschap dat zonder toestemming gewijzigd is.
- Controleer de snijdende onderdelen regelmatig op schade en repareer ze indien nodig direct.
- Overbelast het gereedschap nooit.
- Als het gereedschap abnormaal trilt moet u het direct controleren. Abnormale trillingen kunnen letsel veroorzaken.
- Schakel het gereedschap uit als de snijdende onderdelen vastgelopen zijn. Koppel het los van de voeding (d.w.z. verwijder de accu) en verwijder de oorzaak van het vastlopen. Controleer de snijdende onderdelen op schade voordat u het gereedschap weer inschakelt.
- Volg de aanwijzingen voor onderhoud en reparatie van dit gereedschap. Wijzig het gereedschap nooit. Deze gebruikershandleiding bevat informatie over onderhoud en reparatie.
- Zorg dat u weet hoe u het gereedschap in een noodsituatie snel kunt stoppen.
- Stel het gereedschap niet bloot aan regen. Gebruik het gereedschap niet voor een natte heg.
- Gebruik de product uitsluitend bij daglicht of goed kunstlicht.
- Controleer eerst of er andere voorwerpen in de heg zitten (b.v. draadrasters). Zorg dat de snijdende onderdelen niet in aanraking komen met draad of andere metalen voorwerpen.
- Hou heggenschaar goed vast (b.v., met beide handen indien er 2 handgrepen zijn). Verlies van beheersing over het gereedschap kan leiden tot letsel.



## **Aanvullende veiligheidswaarschuwingen voor de acculader**

- Deze acculader is geschikt voor gebruik door personen met fysieke, sensorische of verstandelijke beperkingen of een gebrek aan ervaring of kunde, indien zij onder toezicht staan of instructie ontvangen over het veilige gebruik van de acculader en zich bewust zijn van de gevaren.
- Kinderen mogen niet spelen met dit toestel.
- Kinderen mogen geen reiniging of onderhoud uitvoeren als ze niet onder toezicht staan.
- Als het netsnoer beschadigd is moet het, om gevaar te voorkomen, worden vervangen door de fabrikant, servicedealer of een andere deskundige.
- Trek de lader uit het stopcontact en laat deze afkoelen voor het reinigen, uitvoeren van onderhoud, opbergen en transport.
- Lees voor het gebruik van de lader de aanwijzingen en waarschuwingstekens op de lader en de accu.
- De lader en de meegeleverde accu zijn bedoeld om samen met elkaar gebruikt te worden. Gebruik de lader alleen met de accu voor dit gereedschap.
- Laad de accu binnenshuis op – de lader is alleen bedoeld voor gebruik binnenshuis.
- Probeer geen normale (niet-oplaadbare) batterijen op te laden.
- Bescherm de lader tegen vocht. Er bestaat een risico van elektrische schokken.
- Plaats niets op de lader, dit zou tot oververhitting kunnen leiden. Plaats de lader niet in de buurt van een warmtebron.
- Gebruik de lader niet met een verlengsnoer tenzij dit absoluut noodzakelijk is. Het gebruik van een ongeschikt verlengsnoer zou kunnen leiden tot brand, elektrische schokken of elektrocutie.
- Gebruik de lader niet indien deze is blootgesteld aan een schok, gevallen is of anderszins beschadigd is. Laat de lader controleren en repareren door een geautoriseerd service center.

## **Aanvullende veiligheidswaarschuwingen voor accu's**

- Probeer de accu niet op te laden met een andere lader dan die er mee is meegeleverd. De lader en de meegeleverde accu zijn bedoeld om samen met elkaar gebruikt te worden.
- Voor de langste levensduur van de accu en beste prestaties moet de accu worden opgeladen en opgeborgen in het aangegeven temperatuurbereik, zie [Specificaties \(bladz. 9\)](#). Laad de accu niet en berg deze niet op buiten het aangegeven temperatuurbereik.

- Bij extreme temperatuur of gebruiksomstandigheden kan er een kleine hoeveelheid vloeistof uit de accu lekken. Als de buitenste afdichting verbroken is en deze lekvloeistof in aanraking komt met uw huid was het dan direct weg met water. Als de lekvloeistof in uw ogen komt spoel deze dan minimaal 10 minuten met schoon water en zoek direct medische hulp.
- Probeer nooit een accu open te maken, om welke reden dan ook. Als de kunststof behuizing van de accu barst of open raakt stop dan direct met het gebruik van de accu en laad deze niet op.
- Een reserve-accu mag niet worden opgeborgen of meegenomen in een zak of gereedschapskist waar deze in aanraking kan komen met metalen voorwerpen. De accu zou dan kortsluiting kunnen maken, wat kan leiden tot schade aan de accu, brandwonden of brand.
- Doorboor de accu niet met spijkers, sla niet op de accu met een hamer, ga niet op de accu staan, en stel deze niet op andere wijze bloot aan schokken.
- Bescherm de accu tegen hitte. Plaats de accu niet in direct zonlicht en berg de accu bij warm weer niet op in een auto. Daardoor zou de accu te warm kunnen worden, of exploderen of ontbranden.
- Probeer nooit een accu te laden die gebarsten is of andere beschadigingen heeft. Er bestaat een risico van elektrische schokken of elektrocutie.

## **BEWAAR DEZE INSTRUCTIES**

# Geluidsdruk

Deze machine oefent een gemeten geluidsdruk van 82,3 dB(A) uit bij het oor van de gebruiker, met een onzekerheidswaarde (K) van 3 dB(A).

De geluidsdruk werd bepaald volgens de procedures van EN ISO 11201.

# Geluidsniveau

Deze machine heeft een gegarandeerd geluidsvermogensniveau van 95 dBA met een onzekerheidswaarde (K) van 3 dBA.

Het geluidsvermogensniveau werd bepaald volgens de procedures van EN ISO 11094.

# Hand-armtrillingen

Gemeten trillingsniveau voor de rechterhand = 2,04 m/s<sup>2</sup>

Gemeten trillingsniveau voor de linkerhand = 1,83 m/s<sup>2</sup>

Onzekerheidswaarde (K) = 1,5 m/s<sup>2</sup>

De gemeten waarden zijn bepaald volgens de procedures beschreven in EN ISO 20643.

***Belangrijk:*** De trillingsemissie tijdens feitelijk gebruik van het elektrisch gereedschap kan afwijken van de aangegeven totale waarde, afhankelijk van de manier waarop het gereedschap wordt gebruikt. De gebruiker dient veiligheidsmaatregelen te nemen op basis van de geschatte blootstelling in de werkelijke gebruiksomstandigheden.

# Veiligheids- en instructiestickers



Veiligheidsstickers en veiligheidsinstructies zijn gemakkelijk zichtbaar voor de bestuurder en bevinden zich bij plaatsen waar gevaar kan ontstaan. Vervang alle beschadigde of ontbrekende veiligheidsstickers.

Symbol	Benaming/verklaring
	Lees de gebruikershandleiding.
	Draag gehoorbescherming.
	Draag oogbescherming.
	Draag een stofmasker.
	Draag beschermende handschoenen.
	Draag beschermende schoenen die uitglijden voorkomen.
	Stel het gereedschap niet bloot aan regen of een natte omgeving.
	Hou vingers uit de buurt van snijdende onderdelen.
	WEEE-symbool. Overtollig elektrische producten mogen niet met huishoudelijk afval worden afgevoerd. Ze moeten gerecycled worden waar dit mogelijk is. Neem contact op met de gemeente of de leverancier voor advies.



136-2495

decal136-2495

1. Niet weggoien.



decal136-2496

136-2496

1. Niet weggoien.

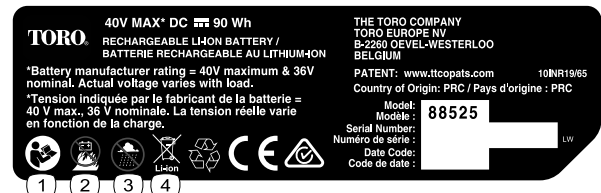

decal136-2499

136-2499

1. Lees de *Gebruikershandleiding*.
2. De accu niet verbranden.
3. Niet gebruiken in natte omgevingen.
4. Niet weggoien.

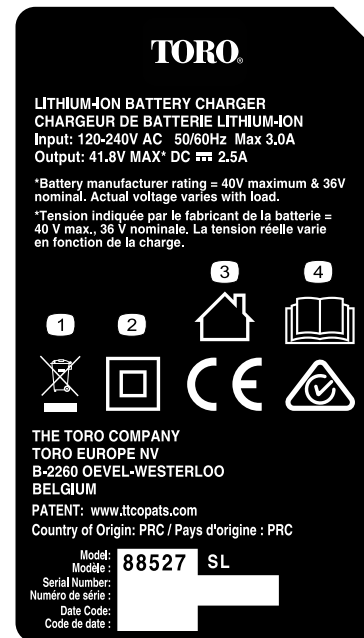

decal136-2501

136-2501

1. Niet weggoien.
2. Dubbel geïsoleerd
3. Huishoudelijk gebruik
4. Lees de *Gebruikershandleiding*.

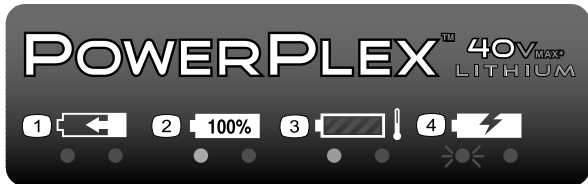

decal136-2504

**136-2504**

1. De accu wordt geladen.
2. De accu is volledig geladen.
3. De accu is te heet.
4. De accu moet worden vervangen.

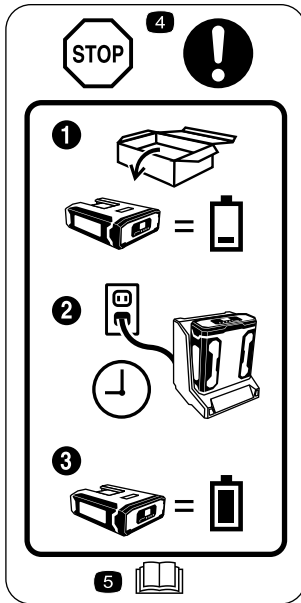

decal136-2534

**136-2534**

1. Bij levering is de accu niet volledig geladen.
2. Plaats de accu in de acculader.
3. Zorg de accu volledig is geladen bij het eerste gebruik.
4. Stop: volg deze instructies voor het eerste gebruik.
5. Lees de *Gebruikershandleiding*.

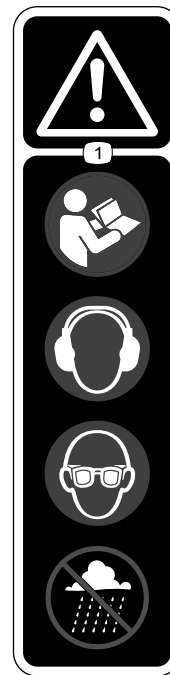

decal136-2537

**136-2537**

1. Waarschuwing – Lees de *Gebruikershandleiding*; draag gehoorbescherming; draag oogbescherming; niet gebruiken in natte omgevingen.

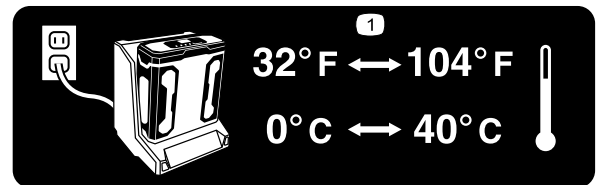

decal136-2539

**136-2539**

1. Laad de accu op een plaats waar het tussen 0 en 40 °C is.

# Montage

**Opmerking:** Het accupack is niet volledig opgeladen bij aankoop. Voor het eerste gebruik van het gereedschap zie [De accu opladen \(bladz. 11\)](#).

## De acculader ophangen (optioneel)

Indien gewenst: hang de acculader op de wand met gebruik van de ophangogen aan de achterkant van de acculader.

Hang deze binnenshuis op (b.v. in een garage of andere droge plek), bij een stopcontact, en buiten het bereik van kinderen.

Zie [Figuur 1](#) voor informatie over het ophangen.

**Opmerking:** Schuif en draai de lader over de bevestigingsmiddelen om de lader op te hangen (bevestigingsmiddelen niet meegeleverd).

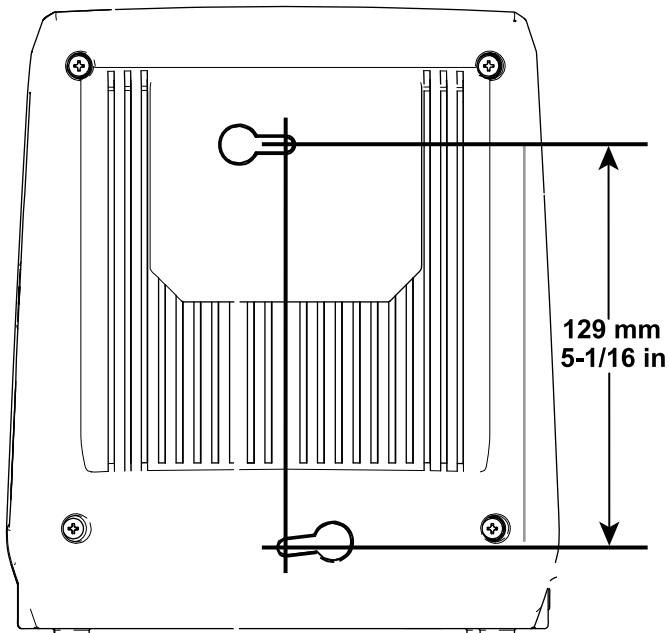

Figuur 1

g194202

# Algemeen overzicht van de machine

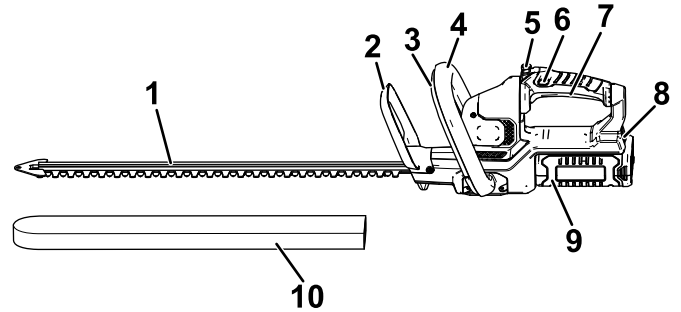

Figuur 2

Linkerkant van de heggenschaar

g204357

1. Messen
2. Beschermkap
3. Hulphandgreep-schakelaar
4. Hulphandgreep
5. Handgreep-verstelknop
6. Vergrendelingsschakelaar
7. Trekker
8. Accuvergrendeling
9. Accu
10. Beschermkap

## Specificaties

Model	51136	51136T
Snijlengte	610 mm	610 mm
Nominale spanning	40 V DC maximaal; 36 V DC nominaal	
Onbelaste snelheid	3000 dubbele snij-acties bij max. 40 V	
Snijbreedte	18 mm	
Lader	88527	
Accu	88525 (meegeleverd met 51136), 88526 (afzonderlijk verkrijgbaar)	

## Gewicht

Gewicht van de machine zonder accu	3,6 kg
Gewicht van de machine met accu 88525	4,6 kg
Gewicht van de machine met accu 88526	5,2 kg

## Temperatuurbereik

Accu opladen bij	0 °C tot 40 °C
Producten gebruiken bij	-15 °C tot 60 °C
Producten stallen bij	-15 °C tot 60 °C
Trek de lader uit het stopcontact bij	temperaturen onder 0 °C of boven 40 °C

\*Het opladen zal langer duren als de omgevingstemperatuur buiten dit bereik valt.

Bewaar het apparaat, het accupack en de acculader op een afgesloten, schone en droge plaats.

# Gebruiksaanwijzing

## De heggenschaar aanzetten

1. Verwijder de beschermkap van de messen (Figuur 3).

### ⚠ WAARSCHUWING

De messen van de heggenschaar kunnen lichaamsdelen snijden of amputeren.

Wees voorzichtig als u een heggenschaar zonder beschermkap hanteert.

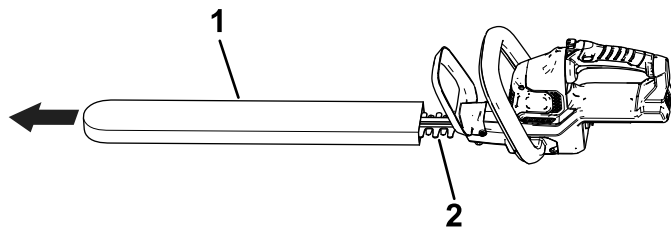

g203890

Figuur 3

1. Beschermkap
2. Messen

2. Verzeker dat de ventilatie-openingen van de heggenschaar niet verstopt zijn door stof en vervuiling.
3. Lijn de uitsparing in de accu uit met het uitsteeksel onder de handgreep. Pak de handgreep vast en duw de accupack in de handgreep tot de vergrendeling op zijn plaats klikt (Figuur 4).

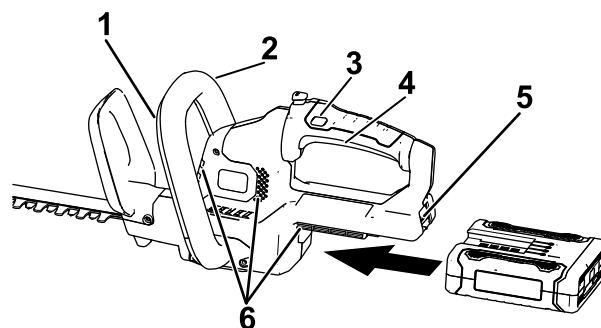

g194473

Figuur 4

1. Hulphandgreep-schakelaar
2. Hulphandgreep
3. Vergrendelingschakelaar
4. Trekker
5. Accuvergrendeling
6. Ventilatie-openingen van de heggenschaar

4. Plaats 1 hand op de handgreep met de trekker. Plaats de andere hand op de hulphandgreep (Figuur 4).

5. Druk de vergrendelingsschakelaar en druk dan op de trekker en de hulphandgreep-schakelaar om de heggenschaar in te schakelen (Figuur 4).

De heggenschaar blijft lopen zolang de hulphandgreep-schakelaar en trekker ingeschakeld zijn. De vergrendelingsschakelaar mag u loslaten zodra de heggenschaar loopt (Figuur 4).

## De handgreep van de heggenschaar draaien

1. Hou de draaivergrendelingsknop ingedrukt (A in Figuur 5).
2. Draai de handgreep 90° naar rechts of links, afhankelijk van de gewenste snoeirichting, en laat dan de draaivergrendelingsknop los om de handgreep in de gewenste richting te borgen (B in Figuur 5).

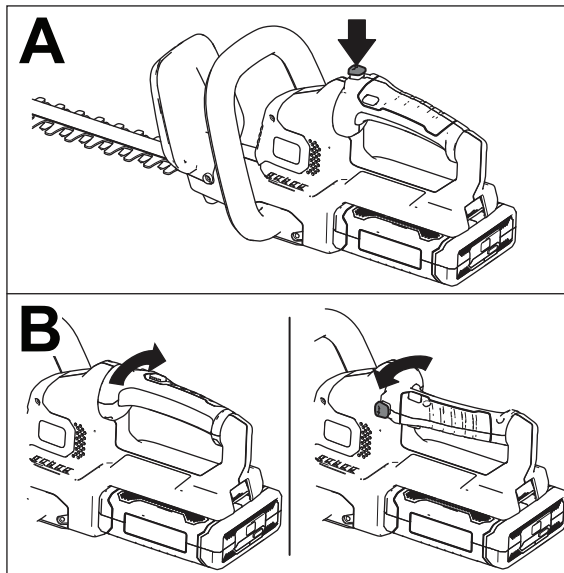

Figuur 5

g190070

## Verwijderen van de accu

Druk op de accuvergrendeling van het gereedschap om de accu te ontgrendelen, schuif de accu dan uit het gereedschap (Figuur 6).

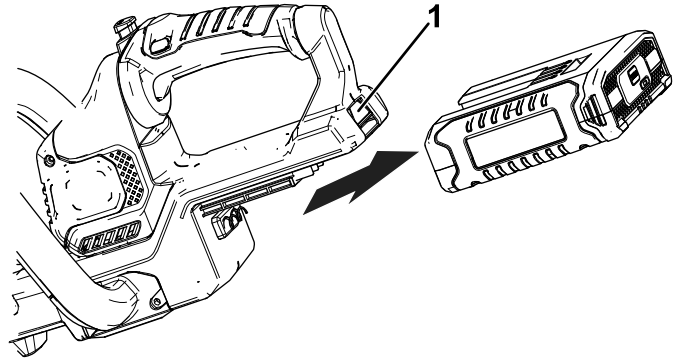

Figuur 6

g194190

1. Accuvergrendeling

## De accu opladen

**Belangrijk:** Lees alle voorzorgsmaatregelen.

**Belangrijk:** Laad de accu alleen op binnen het aangegeven temperatuurbereik, zie [Specificaties \(bladz. 9\)](#)

**Opmerking:** Om de ladingstoestand te controleren kunt u altijd op de ladingstoestand-knop op de accu drukken (LED-indicators).

1. Sluit een elektriciteitsnoer dat geschikt is voor uw stopcontacten aan op de acculader.
2. Verzekert dat de ventilatie-openingen van de accu niet verstopt zijn door stof en vervuiling.
3. Lijn de uitsparing in de accu (Figuur 7) uit met het uitsteeksel van de lader.

## De heggenschaar uitzetten

1. Laat de trekker of hulphandgreep-schakelaar los (Figuur 4).
2. Wacht ten minste 5 seconden tot het mes tot stilstand is gekomen.

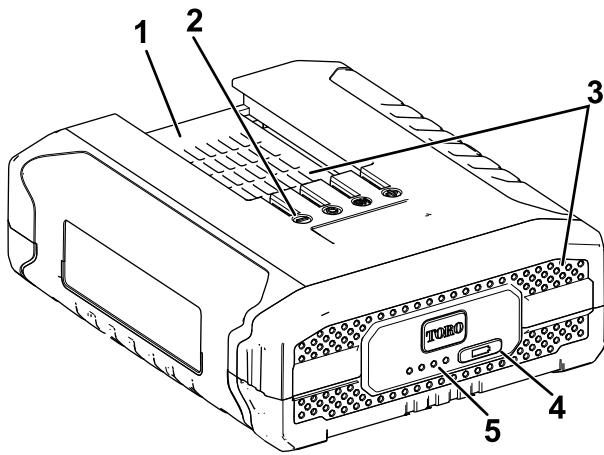

**Figuur 7**

g192748

1. Uitsparing in de accu
2. Contacten
3. Ventilatie-openingen
4. Ladingstoestand-knop
5. LED-indicators (ladingstoestand)

4. Verzeker dat de ventilatie-openingen van de acculader niet verstopt zijn door stof en vervuiling.
5. Schuif de accu in de lader tot deze geheel op zijn plaats zit (Figuur 8).

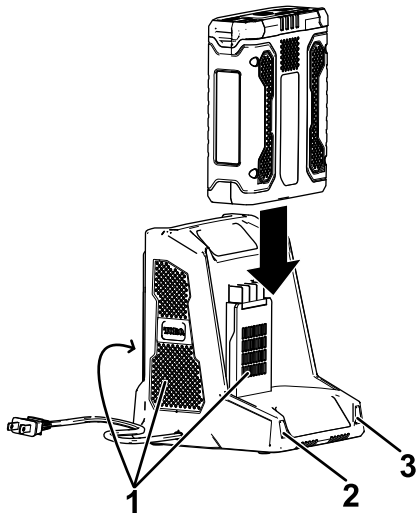

**Figuur 8**

g194423

1. Ventilatie-openingen
2. LED-indicator, links
3. LED-indicator, rechts

6. Verwijder de accu door deze uit de lader te schuiven.

7. De tabel geeft aan wat de LED-indicators op de acculader betekenen.

Indicator links	Indicator rechts	Betekenis
Uit	Rood	Lader ingeschakeld, geen accu aanwezig
Rood	Rood	Accu wordt geladen
Groen	Rood	Accu is geladen
Oranje	Rood	Accu is te heet
Rood, knipperend	Rood	Vervang de accu

## Tips voor bediening en gebruik

- U kunt in beide richtingen te snoeien met een langzame, zijdelingse zwaabeweging.
- Ga stabiel en evenwichtig op beide voeten staan. Reik niet te ver.
- Controleer het werkgebied op verborgen voorwerpen en verwijder deze.
- Gebruik de heggenschaar nooit in de buurt van stroomdraden, afasteringen, palen, gebouwen of andere vaste objecten.
- Gebruik een mes nooit nadat u een hard voorwerp hebt geraakt zonder het eerst op schade te controleren. Gebruik een mes nooit als het beschadigd is.
- Raak nooit messen aan en voer nooit onderhoud uit als de voeding van de machine aangesloten is.
- Duw de heggenschaar niet met kracht door dicht struikgewas. Dit kan ertoe leiden dat de messen vastlopen en vertragen. Als de messen vertragen, verlaag dan uw werktempo.
- Probeer niet om stengels of takken te snoeien die dikker zijn dan 18 mm, of die duidelijk te groot zijn voor de messen. Gebruik een handzaag of snoeizaag om dikke stengels in te korten.
- Als de messen toch vastlopen, stop de motor dan en verwijder de accu voordat u probeert het probleem op te lossen.
- Indien gewenst kunt u een draad gebruiken om recht te snoeien. Bepaal hoe hoog de heg moet zijn. Span een eind touw langs de heg op de gewenste hoogte. Trim de heg net boven het touw.
- Draag handschoenen wanneer u doornige of prikkende begroeiing trimt. Als u jonge begroeiing trimt, maak dan een brede zwaabeweging, zodat de stengels direct het mes in worden geleid.



# Onderhoud

Onderbreek de voeding (d.w.z. trek de stekker uit het stopcontact of verwijder de accu) voordat u het gereedschap schoonmaakt of onderhoud.

Gebruik alleen de vervangonderdelen en accessoires die de fabrikant aanbeveelt.

Zorg voor regelmatige controle en onderhoud van dit gereedschap. Laat het gereedschap alleen repareren door een geautoriseerd service center of een andere deskundige.

## De messen smeren

**Opmerking:** Breng voor en na elk gebruik olie aan op de messen.

1. Zet de motor af en verwijder de accu.
2. Veeg vuil en stof van de behuizing van de heggenschaar; gebruik hiervoor een vochtige doek met een mild reinigingsmiddel.

**Opmerking:** Gebruik geen sterke reinigingsmiddelen op de plastic behuizing of de handgreep. Deze kunnen beschadigd raken door bepaalde aromatische oliën zoals pijnboomolie en citroenolie, en door oplosmiddelen zoals petroleum.

3. Leg de heggenschaar op een vlak oppervlak. Breng een lichte machine-olie aan op de rand van het bovenste mes. Als u de heggenschaar gedurende lange tijd gebruikt, smeer de messen dan tijdens het gebruik.

**Opmerking:** Smeer de heggenschaar niet terwijl deze loopt.

## Opbergen

**Belangrijk:** Berg het gereedschap, de accu en de lader alleen op binnen het aangegeven temperatuurbereik, zie [Specificaties \(bladz. 9\)](#).

**Belangrijk:** Als u het gereedschap een jaar of langer opbergt verwijder de accu dan uit het gereedschap en laad de accu op tot er 2 of 3 LED-indicators op de accu blauw oplichten. Berg de accu niet geheel geladen of geheel ontladen op. Als het gereedschap weer nodig is laad u de accu op totdat de indicator links op de lader groen oplicht of alle 4 de LED-indicators op de accu blauw oplichten.

- Verwijder al het vuil van het product.
- Berg het gereedschap, de accu en lader op een goed geventileerde plek op die niet bereikbaar is voor kinderen.

- Hou het gereedschap, de accu en acculader uit de buurt van corrosieve materialen zoals chemische middelen voor in de tuin en straatzout.
- Om het risico op ernstig lichamelijk letsel te verkleinen mag u de accu niet buiten of in een voertuig opbergen.
- Bewaar het apparaat, het accupack en de acculader op een afgesloten, schone en droge plaats.

## Het accu klaarmaken voor recycling

**Belangrijk:** Neem de accu van het gereedschap en bedek de contacten met stevig plakband. Probeer niet om het accupack te vernietigen of te demonteren, of onderdelen ervan te verwijderen. Lithium-ion-accu's moeten volgens de gepaste procedure worden gerecycled of afgevoerd naar het plaatselijke recyclingcenter.



Voor meer informatie over het recyclen van lithium-ion accu's en om de dichtsbijzijnde recyclingvoorziening voor accu's te vinden, ga naar [www.Call2Recycle.org](http://www.Call2Recycle.org) (enkel VS en Canada). Neem contact op met uw erkende Toro dealer als u zich buiten de VS of Canada bevindt.

# Problemen, oorzaak en remedie

Voer alleen de hieronder genoemde handelingen uit. Indien u het probleem zelf niet kunt oplossen moeten de verdere inspectie, onderhoud en reparaties moeten worden uitgevoerd door een geautoriseerd service-centrum of een vergelijkbare specialist.

Probleem	Mogelijke oorzaak	Remedie
Het gereedschap start niet.	<ol style="list-style-type: none"> <li>1. De accu is niet volledig in het gereedschap geplaatst.</li> <li>2. De accu is niet geladen.</li> <li>3. De accu is defect.</li> <li>4. Het gereedschap heeft een elektrische storing.</li> </ol>	<ol style="list-style-type: none"> <li>1. Verwijder de accu en plaats deze opnieuw, verzeker dat de accu goed op zijn plaats zit en vergrendeld is.</li> <li>2. Verwijder de accu en laad deze op.</li> <li>3. Vervang de accu.</li> <li>4. Neem contact op met een erkende servicedealer.</li> </ol>
Het gereedschap bereikt het volledige vermogen niet.	<ol style="list-style-type: none"> <li>1. De accu is niet voldoende geladen.</li> <li>2. De ventilatie-openingen zijn verstopt.</li> </ol>	<ol style="list-style-type: none"> <li>1. Verwijder de accu en laad deze volledig op.</li> <li>2. Maak de ventilatie-openingen schoon.</li> </ol>
Overmatige trilling of geluid van het gereedschap.	<ol style="list-style-type: none"> <li>1. De messen zijn bot of beschadigd.</li> </ol>	<ol style="list-style-type: none"> <li>1. Neem contact op met een erkende servicedealer.</li> </ol>
De accu verliest snel de lading.	<ol style="list-style-type: none"> <li>1. De accu is boven of onder het geschikte temperatuurgebied.</li> </ol>	<ol style="list-style-type: none"> <li>1. Verplaats het accupack naar een locatie waar het droog is en de temperatuur tussen 0 en 40 °C ligt.</li> </ol>
De acculader werkt niet.	<ol style="list-style-type: none"> <li>1. De acculader is boven of onder het geschikte temperatuurgebied.</li> <li>2. Er staat geen stroom op het stopcontact waar de acculader op is aangesloten.</li> </ol>	<ol style="list-style-type: none"> <li>1. Koppel de acculader af en verplaats deze naar een locatie waar het droog is en de temperatuur tussen 0 en 40 °C ligt.</li> <li>2. Laat een deskundige elektricien het stopcontact repareren.</li> </ol>
Nadat een volledig geladen accu enkele seconden gebruikt is lichten er maar 3 LED-indicators van de accu op.	<ol style="list-style-type: none"> <li>1. Dit is normaal.</li> </ol>	<ol style="list-style-type: none"> <li>1. Stop het gereedschap en druk dan op de ladingstoestand-knop, of neem de accu uit het gereedschap om de werkelijke ladingstoestand te zien.</li> </ol>
Alle 4 LED-indicators van de accu knipperen als u de ladingstoestand-knop van de accu indrukt en de huidige ladingstoestand getoond wordt (terwijl de accu niet in gebruik is).	<ol style="list-style-type: none"> <li>1. De accu is boven of onder het geschikte temperatuurgebied.</li> </ol>	<ol style="list-style-type: none"> <li>1. Verplaats het accupack naar een locatie waar het droog is en de temperatuur tussen 0 en 40 °C ligt.</li> </ol>
Alle 4 LED-indicators van de accu knipperen nadat u de trekker loslaat (terwijl de accu in gebruik is).	<ol style="list-style-type: none"> <li>1. De accu is boven of onder het geschikte temperatuurgebied.</li> </ol>	<ol style="list-style-type: none"> <li>1. Verplaats het accupack naar een locatie waar het droog is en de temperatuur tussen 0 en 40 °C ligt.</li> </ol>
2 LED-indicators van de accu knipperen als u de ladingstoestand-knop van de accu indrukt en de huidige ladingstoestand getoond wordt (terwijl de accu niet in gebruik is).	<ol style="list-style-type: none"> <li>1. De cellen in de accu hebben verschillende spanningen.</li> </ol>	<ol style="list-style-type: none"> <li>1. Plaats de accu in de lader tot deze volledig is geladen.</li> </ol>
2 LED-indicators van de accu knipperen nadat u de trekker loslaat (terwijl de accu in gebruik is).	<ol style="list-style-type: none"> <li>1. De cellen in de accu hebben verschillende spanningen.</li> </ol>	<ol style="list-style-type: none"> <li>1. Plaats de accu in de lader tot deze volledig is geladen.</li> </ol>
1 LED van de accu knippert.	<ol style="list-style-type: none"> <li>1. De accu heeft een lage spanning.</li> </ol>	<ol style="list-style-type: none"> <li>1. Plaats de accu op de lader.</li> </ol>
Het is moeilijk om de accu van het gereedschap te verwijderen.	<ol style="list-style-type: none"> <li>1. De accu of het gereedschap is nieuw, of er is corrosie van de accucontacten, en/of de contacten van het gereedschap.</li> </ol>	<ol style="list-style-type: none"> <li>1. Maak de contacten van de accu en het gereedschap schoon. Breng dan diëlektrisch vet aan op de contacten. Gebruik geen andere soort vet, dat kan de contacten beschadigen.</li> </ol>

## **Privacyverklaring voor Europa**

### De informatie die Toro verzamelt

Toro Warranty Company (Toro) respecteert uw privacy. Om uw aanspraak op garantie te behandelen en contact met u op te nemen in het geval van een terugroepactie vragen wij om bepaalde persoonlijke informatie, hetzij direct of via uw lokale Toro dealer.

Het Toro garantiesysteem wordt gehost op servers in de Verenigde Staten, waar de privacywet mogelijk niet dezelfde bescherming biedt als in uw land.

**DOOR UW PERSOONLIJKE GEGEVENS MET ONS TE DELEN STEM T U IN MET DE VERWERKING VAN UW PERSOONSgegevens ZOALS BESCHREVEN IN DEZE PRIVACYVERKLARING.**

### Hoe Toro informatie gebruikt

Toro kan uw persoonsgegevens gebruiken om uw aanspraak op garantie te behandelen, contact met u op te nemen in het geval van een terugroepactie, of voor een ander doeleinde waarvan we u op de hoogte brengen. Toro kan uw informatie delen met zijn afdelingen, dealers of andere zakenpartners in verband met deze activiteiten. We verkopen uw persoonsgegevens niet aan andere bedrijven. We behouden ons het recht voor om persoonsgegevens te delen teneinde te voldoen aan geldende wetten en verzoeken van de aangewezen autoriteiten, opdat wij onze systemen naar behoren kunnen gebruiken of met het oog op onze eigen bescherming of die van andere gebruikers.

### Behoud van uw persoonlijke informatie

Wij bewaren uw persoonsgegevens zo lang als nodig is voor de doeleinden waarvoor ze oorspronkelijk werden verzameld of voor andere legitieme doeleinden (zoals naleving van voorschriften), of zo lang als vereist is door de van toepassing zijnde wet.

### Toro's engagement voor de bescherming van uw persoonlijke informatie

Wij nemen redelijke voorzorgen om uw persoonlijke informatie te beschermen. We proberen bovendien de nauwkeurigheid en geldigheid van persoonlijke gegevens te waarborgen.

### Toegang tot en aanpassing van uw persoonlijke gegevens

Als u toegang wenst tot uw persoonlijke gegevens of deze wilt aanpassen, gelieve dan een e-mail te sturen naar [legal@toro.com](mailto:legal@toro.com).

## **Australische consumentenwet**

Australische klanten kunnen voor informatie over de Australische consumentenwet (Australian Consumer Law) terecht bij de lokale Toro distributeur of ze kunnen deze informatie in de doos vinden.



# Toro Garantie en De Toro GTS Start-garantie

Producten voor huishoudelijk gebruik

## Voorwaarden en producten waarvoor de garantie geldt

De Toro Company en de daarmee verbonden Toro Warranty Company beloven gezamenlijk (op basis van een afspraak tussen hen) de onderstaande Toro producten te repareren indien de materialen of fabricage tekortkomingen vertonen of indien een GTS (Guaranteed to Start) niet start bij de eerste of tweede poging, op voorwaarde dat het onderhoud is uitgevoerd in overeenkomst met de *gebruikershandleiding*.

De volgende perioden zijn van toepassing vanaf de datum van aankoop:

Producten	Garantieperiode
Motorgazonmaaiers	
• Gegoten maaidek	5 jaar huishoudelijk gebruik <sup>2</sup> 90 dagen commercieel gebruik
– Motor	5 jaar GTS garantie bij huishoudelijk gebruik <sup>3</sup>
– Accu	2 jaar
• Stalen maaidek	2 jaar huishoudelijk gebruik <sup>2</sup> 30 dagen commercieel gebruik
– Motor	2 jaar GTS garantie bij huishoudelijk gebruik <sup>3</sup>
TimeMaster maaiers	3 jaar huishoudelijk gebruik <sup>2</sup> 90 dagen commercieel gebruik
• Motor	3 jaar GTS garantie bij huishoudelijk gebruik <sup>3</sup>
• Accu	2 jaar
Elektrische trimmers en bladblazers	
• Ultra producten	2 jaar huishoudelijk gebruik <sup>2</sup>
• Power Plex producten	3 jaar huishoudelijk gebruik <sup>2</sup>
– Accu	2 jaar
Elektrische loopmaaiers	Geen garantie bij commercieel gebruik
Alle onderstaande zitmaaiers	
• Motor	Zie garantie van de fabrikant van de motor <sup>4</sup>
• Accu	2 jaar huishoudelijk gebruik <sup>2</sup>
• Werktuigen	2 jaar huishoudelijk gebruik <sup>2</sup>
DH gazon- en tuintractoren	2 jaar huishoudelijk gebruik <sup>2</sup> 30 dagen commercieel gebruik
TimeCutter	3 jaar huishoudelijk gebruik <sup>2</sup> 30 dagen commercieel gebruik
• Motor	3 jaar huishoudelijk gebruik <sup>2</sup> 2 jaar of 300 uur commercieel gebruik <sup>5</sup>
TimeCutter HD	3 jaar of 300 uur <sup>5</sup>
• Motor	3 jaar of 300 uur commercieel gebruik <sup>5</sup>

<sup>1</sup>Oorspronkelijke koper houdt in: de persoon die oorspronkelijk het Toro-product heeft aangeschaft.

<sup>2</sup>Huishoudelijk gebruik (particulier gebruik) betekent gebruik van het product op het terrein dat bij uw huis hoort. Gebruik op meerdere locaties wordt beschouwd als commercieel gebruik. Hierop is de garantie voor commercieel gebruik van toepassing.

<sup>3</sup>De Toro GTS Start-garantie is niet van toepassing bij commercieel gebruik.

<sup>4</sup>Voor bepaalde motoren van Toro-producten geldt een garantie van de fabrikant van de motor.

<sup>5</sup>De optie die zich het eerst aandient, moet worden aangehouden.

De garantie kan ontoepasselijk worden verklaard als de urenteller verwijderd is, aangepast is of lijkt te zijn gesaboteerd.

## Plichten van de eigenaar

U dient uw Toro-product te onderhouden zoals wordt beschreven in de *Gebruikershandleiding*. Dit routineonderhoud is voor uw rekening, ongeacht of dit wordt uitgevoerd door de dealer of door uzelf.

## Aanwijzingen voor aanvraag van garantieservice

Als u van mening bent dat een Toro-product materiaalgebreken of fabricagefouten vertoont, moet u deze procedure volgen:

1. Neem contact op met de verkoper om het product te laten nakijken of te repareren. Als u om wat voor reden dan ook geen contact kunt opnemen met de verkoper, neem dan contact op met een andere erkende Toro-dealer om onderhoud te laten plegen. Ga naar <http://www.toro.com/en-us/locator/pages/default.aspx> om een Toro-distributeur bij u in de buurt te vinden.
2. Breng het product met uw aankoopbewijs (kwitantie) naar de servicedealer. Als u om enige reden ontevreden bent over het onderzoek door de servicedealer of de verleende hulp, verzoeken wij u contact met ons op te nemen via:

Toro Warranty Company  
Customer Care Department, RLC Division  
8111 Lyndale Avenue South  
Bloomington, MN 55420-1196, VS  
001-952-948-4707

## Zaken en gevallen die niet onder de garantie vallen

Er is geen andere uitdrukkelijke garantie behalve voor speciale emissiesystemen en motoren van sommige producten. Buiten deze expliciete garantie vallen:

- De kosten van normaal onderhoud of onderdelen, zoals filters, brandstof, smeermiddelen, olie verversen, bougies, luchtfilters, slijpen/vervangen van versleten maaimessen, bijstellen van kabels/mechanismes of afstellen van de rem en de koppeling.
- Onderdelen die het laten afweten ten gevolge van normale slijtage
- Elk product of onderdeel dat is veranderd of verkeerd is gebruikt en moet worden vervangen of worden gerepareerd als gevolg van ongelukken of gebrekkig onderhoud.
- Kosten voor ophalen en afleveren
- Reparaties of pogingen tot reparaties die niet zijn uitgevoerd door een Erkende Toro-servicedealer
- Reparatie die noodzakelijk is omdat de aanbevolen procedure voor brandstof niet is gevolgd (raadpleeg de *Gebruikershandleiding* voor meer details)
  - Het verwijderen van verontreinigingen uit het brandstofsysteem valt niet onder de garantie
  - Gebruik van oude brandstof (meer dan een maand oud) of brandstof met meer dan 10% ethanol of meer dan 15% MTBE
  - Indien de brandstof niet is afgetapt uit het brandstofsysteem en de machine langer dan een maand niet is gebruikt
- Reparatie of afstelling om startproblemen te verhelpen die het gevolg zijn van:
  - Het niet volgen van de juiste onderhoudsprocedures of aanbevolen brandstofprocedure.
  - Het raken van een voorwerp door een cirkelmaaier.
- Speciale gebruiksomstandigheden waarbij het starten meer dan twee pogingen kan eisen:
  - De eerste start na een lange opslagperiode (meer dan drie maanden of een seizoen).
  - Starten bij lage temperatuur, zoals vroeg in de lente en laat in de herfst.
  - Onjuiste startprocedure: als u problemen heeft met het starten van uw machine, controleer dan in de *Gebruikershandleiding* of u de juiste startprocedure volgt. Dit kan een onnodig bezoek aan een erkende Toro servicedealer voorkomen.

## Algemene voorwaarden

De koper wordt beschermd door de nationale wetgeving van elk land. De rechten waarover de koper beschikt op grond van deze wetgeving, worden niet beperkt door deze garantie.



**Count on it.**

Form No. 3414-517 Rev C

**Brakerhåndbok**

## **Power Plex™ 61 cm 40 V MAX-hekktrimmer**

Modellnr. 51136—Serienr. 317000001 og oppover

Modellnr. 51136T—Serienr. 317000001 og oppover

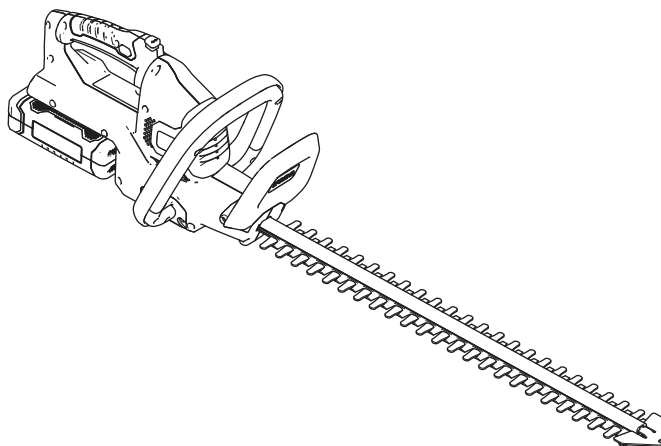

# Sikkerhet

**ADVARSEL:** Når du bruker elektriske hageapparater, må du alltid følge de grunnleggende sikkerhetsreglene for å redusere faren for brann, elektrisk støt og personskader, inkludert følgende:

## **⚠ ADVARSEL**

**Manglende overholdelse av alle advarsler og instruksjoner kan føre til elektrisk støt, brann og/eller alvorlig personskade.**

**Les alle sikkerhetsadvarsler og alle instruksjoner.**

**Ta vare på alle advarsler og instruksjoner for fremtidig referanse.**

*Begrepet "elektroverktøy" i advarslene henviser til ditt nettdrevne (med ledning) elektroverktøy eller batteridrevne (trådløse) elektroverktøy.*

1. **Sikkerhet for arbeidsområdet**
  - A. **Hold arbeidsområdet rent og godt belyst.** *Rotete eller mørke områder øker risikoen for ulykker.*
  - B. **Ikke bruk elektroverktøy i eksplosive atmosfærer, for eksempel i nærheten av brennbare væsker, gasser eller støv.** *Elektroverktøy skaper gnister, som kan antenne støv eller damp.*
  - C. **Hold barn og tilskuere på avstand ved bruk av elektroverktøy.** *Distrasjoner kan føre til at du mister kontrollen.*
  - D. **Unngå farlige miljøer.** *Ikke bruk apparater i fuktige eller våte områder.*
2. **Personlig sikkerhet**
  - A. **Vær oppmerksom, se hva du gjør og bruk sunn fornuft når du bruker et elektroverktøy.** **Ikke bruk et elektroverktøy når du er trett eller påvirket av rusmidler, alkohol eller medisiner.** *Et uoppmerksomt øyeblikk ved bruk av elektroverktøy kan føre til alvorlige personskader.*
  - B. **Bruk personlig verneutstyr. Bruk alltid vernebriller.** *Verneutstyr, for eksempel støvmaske, sklisliske vernesko, vernehjelm eller hørselvern, som brukes i passende forhold, reduserer muligheten for personskader.*
  - C. **Unngå utilsiktet start. Påse at bryteren er i Av-stillingen før du kobler til en strømkilde og/eller batteripakken og plukker opp eller bærer verktøyet.** *Hvis du bærer elektroverktøy med fingeren på*

## Innledning

Denne hekktrimmeren er beregnet på privat bruk for å vedlikeholde busker og hekker. Den er utformet til å kun bruke batteripakkemodellene 88525 (som følger med modell 51136) eller 88526.

Les denne håndboken nøye, slik at du lærer å bruke og vedlikeholde produktet på riktig måte og unngår person- eller produktskade. Du har ansvar for å bruke produktet på en riktig og sikker måte.

Du kan kontakte Toro direkte på [www.Toro.com](http://www.Toro.com) for informasjon om produkter og tilbehør, hjelp til å finne en forhandler eller for å registrere produktet ditt.

**Modell 51136T inkluderer ikke et batteri eller en lader.**

bryteren eller aktiverer elektroverktøy som har bryteren på, økes risikoen for ulykker.

- D. **Fjern eventuell justeringsnøkkel eller skrunøkkel før du slår på elektroverktøyet.** *En skrunøkkel eller en nøkkel som fremdeles er festet til en roterende del av elektroverktøyet, kan føre til personskader.*
  - E. **Ikke strekk deg for langt. Hold riktig foffeste og balanse til enhver tid.** *Dette gjør at du har bedre kontroll over elektroverktøyet i uforutsette situasjoner.*
  - F. **Ha på egnet tøy. Ikke bruk løse plagg eller smykker. Ha håret oppsatt, og hold klær og hansker borte fra bevegelige deler.** *Løse klær, smykker eller langt hår kan sette seg fast i bevegelige deler.*
  - G. **Hvis det finnes enheter for tilkobling av støvutsugings- og oppsamlingsfasiliteter, påse at disse er tilkoblet og korrekt brukt.** *Bruk av støvsamler kan redusere støvrelaterte farer.*
3. **Bruk og pleie av elektroverktøy**
- A. **Ikke bruk makt på elektroverktøyet. Bruk korrekt elektroverktøy for bruksområdet ditt.** *Korrekt elektroverktøy vil gjøre jobben bedre og sikrere ved hastigheten som det ble konstruert for.*
  - B. **Ikke bruk elektroverktøyet hvis bryteren ikke slår det på og av.** *Alle elektroverktøy som ikke kan styres med bryteren, er farlige og må repareres.*
  - C. **Koble pluggen fra strømkilden og/eller batteripakken fra elektroverktøyet før du foretar justeringer på, bytter tilbehør på eller oppbevarer elektroverktøy.** *Slike forebyggende sikkerhetstiltak reduserer risikoen for å starte elektroverktøyet ved et uhell.*
  - D. **Oppbevar elektroverktøy som ikke er i bruk, utilgjengelig for barn, og ikke la personer som ikke vet hvordan man bruker elektroverktøyet eller som ikke har lest disse instruksjonene, bruke elektroverktøyet.** *Elektroverktøy er farlige i når de brukes av uopplærte brukere.*
  - E. **Vedlikehold elektroverktøy. Kontroller om det er feiljustering eller opphenging av bevegelige deler, ødelagte deler eller andre forhold som kan påvirke driften av elektroverktøy. Hvis elektroverktøyet er skadet, må det repareres før bruk.** *Mange ulykker skyldes dårlig vedlikeholdte elektroverktøy.*

F. **Hold klippeverktøy skarpe og rene.** *Forsvarlig vedlikeholdte klippeverktøy med skarpe knivegger har mindre sannsynlighet for å henge seg opp og er enklere å kontrollere.*

G. **Bruk elektroverktøyet, tilbehøret, verktøydelen osv. i samsvar med disse instruksjonene, og ta hensyn til arbeidsforholdene og arbeidet som skal utføres.** *Bruk av elektroverktøyet for operasjoner forskjellige fra det som er tiltenkt, kan resultere i en farlig situasjon.*

#### 4. **Bruk og pleie av batteri**

- A. **Lad kun med laderen spesifisert av produsenten.** *En lader som er egnet for én type batteripakke, kan medføre en risiko for brann hvis den brukes med en annen batteripakke.*
- B. **Bruk elektroverktøy kun med spesielt angitte batteripakker.** *Bruk av andre batteripakker kan medføre en risiko for personskade og brann.*
- C. **Når batteripakken ikke er i bruk, hold den borte fra andre metallgjenstander, for eksempel binders, mynter, nøkler, spiker, skruer eller andre små metallgjenstander som kan danne en forbindelse fra en klemme til en annen.** *Hvis batteriklemmene kortsluttes, kan det forårsake brannskader eller brann.*
- D. **Hvis batteriet utsettes for hardhendt bruk, kan væske sprute fra batteriet. Unngå kontakt med væsken. Hvis kontakt skjer ved et uhell, skyl med vann. Hvis du får væske i øynene, må du også søke legehjelp. Væske som sprutes fra batteriet, kan forårsake irritasjon eller brannskader.**
- E. **Ladetiden øker hvis batteripakken ikke er ladet innenfor riktig temperaturområde.** [Se Spesifikasjoner \(side 9\).](#)

#### 5. **Service**

**Få en kvalifisert person til å utføre service på elektroverktøyet ditt med kun identiske erstatningsdeler.** *Dette sikrer at sikkerheten til elektroverktøyet opprettholdes.*

#### **Sikkerhetsadvarsler for hekktrimmer**

- **Hold alle kroppsdeler borte fra kniven. Ikke fjern det klippede materialet eller hold materialet som skal klippes når knivene er i bevegelse. Påse at bryteren er av når du fjerner fastkjørt materiale. Knivene ruller etter at du har slått dem av.** *Et uoppmerksomt øyeblikk ved bruk av hekktrimmeren kan føre til alvorlige personskader.*

- **Bær hekktrimmeren i håndtaket med kniven stanset.** *Riktig håndtering av hekktrimmeren reduserer mulig personskade fra knivene.*
- **Hold elektroverktøyet kun i de isolerte håndtakene, fordi kniven kan komme i kontakt med skjulte ledninger eller egen ledning.** *Kniver som kommer i kontakt med en strømførende ledning, kan gjøre eksponerte metalleder på elektroverktøyet strømførende og kan gi deg elektrisk støt.*
- **FARE – Hold hendene unna kniven.** *Kontakt med kniven vil føre til alvorlige personskader.*

ikke kommer i kontakt med ledningen eller andre metallgjenstander.

- Hold hekktrimmeren korrekt (f.eks. med begge hender hvis det er to håndtak). Tap av kontroll kan føre til personskader.

## Ekstra sikkerhetsadvarsler

- Hold hender og føtter borte fra klippeenheten til enhver tid og spesielt når du slår på produktet.
- Ikke prøv å gripe eller fjerne klippet gress når produktet er i gang. Fjern kun klippet gress når produktet er slått av og koblet fra strømforsyningen.
- Ikke hold produktet etter vernet.
- Sørg alltid for å ha en sikker og stabil driftstilling når du bruker produktet.
- Bruk aldri produktet mens du står på trapper eller en stige. Ikke arbeid over skulderhøyde.
- Påse alltid at sikkerhetsvernet som følger med, er montert før du bruker produktet. Forsøk aldri å bruke et ufullstendig produkt eller et produkt med en uautorisert modifisering.
- Kontroller klippeenheten regelmessig for skader, og hvis den er skadet, må den repareres umiddelbart.
- Ikke overbelast produktet.
- Kontroller umiddelbart hvis produktet begynner å vibrere unormalt. Overdreven vibrasjon kan forårsake personskader.
- Slå av produktet når klippeenheten er blokkert. Koble produktet fra strømforsyningen (dvs., fjern batteripakken), og fjern blokkeringen. Kontroller klippeenheten for skade før du bruker produktet igjen.
- Følg vedlikeholds- og reparasjonsinstruksjonene for dette produktet. Ikke utfør endringer på produktet. Informasjon om vedlikehold og reparasjon er gitt i denne brukerhåndboken.
- Lær deg å stanse produktet raskt i nødstilfeller.
- Ikke utsett produktet for regn. Ikke bruk produktet på en våt hekk.
- Produktet må bare brukes i dagslys eller der det er god kunstig belysning.
- Kontroller hekken for fremmedlegemer før drift (f.eks. ståltrådgjerder). Pass på at klippeenheten



## Ekstra sikkerhetsadvarsler for laderen

- Denne laderen kan brukes av personer med reduserte fysiske, sensoriske eller mentale evner, eller mangel på erfaring og kunnskap, hvis de er under tilsyn eller blir instruert i sikker bruk av laderen og forstår farene som er involvert.
- Barn skal ikke leke med laderen.
- Rengjøring og brukervedlikehold skal ikke utføres av barn uten tilsyn.
- Hvis strømledningen er skadet, må den skiftes ut av produsenten, produsentens serviceagent eller tilsvarende kvalifiserte personer for å unngå fare.
- Koble laderen fra strømforsyningen og la den kjøle seg ned før rengjøring, vedlikehold, oppbevaring og transport.
- Les alle instruksjonene og advarselsmerkingene på laderen og batteripakken før du bruker laderen.
- Laderen og batteripakken som følger med den, er spesifikt utformet for å fungere sammen. Bruk kun laderen med batteripakken for dette verktøyet.
- Lad kun batteripakken innendørs siden laderen kun er utformet for innendørs bruk.
- Ikke lad ikke-oppladbare batterier.
- Beskytt laderen mot fuktighet og våte forhold. Det er fare for elektrisk støt.
- Ikke plasser gjenstander oppå laderen da det kan føre til overoppheting. Ikke plasser laderen i nærheten av en varmekilde.
- Ikke bruk en skjøteledning på laderen med mindre det er helt nødvendig. Bruken av en feilaktig skjøteledning kan forårsake brann, elektrisk støt eller elektrosjokk.
- Ikke bruk laderen hvis den har vært utsatt for kraftig slag, blitt mistet i bakken eller blitt skadet på noen måte. La laderen kontrolleres og repareres av et autorisert serviceverksted.

## Ekstra sikkerhetsadvarsler for batteripakker

- Ikke forsøk å lade batteripakken med en annen lader enn den som følger med. Laderen og batteripakken som følger med den, er spesifikt utformet for å fungere sammen.
- For å oppnå lengst batterilevetid og best mulig ytelse må du lade og oppbevare batteripakken kun i temperaturer som er innenfor riktig område. Se [Spesifikasjoner \(side 9\)](#). Ikke lad eller oppbevar batteripakken i temperaturer utenfor anbefalt område.
- En liten lekkasje av væske fra batteripakken kan oppstå under ekstreme bruks- eller temperaturforhold. Men hvis den ytre forseglingen er ødelagt og denne lekkasjen kommer i kontakt med huden, skyll det berørte området raskt med vann. Hvis lekkasjen kommer i øynene, skyll

øynene med rent vann i minst 10 minutter og søk legehjelp øyeblikkelig.

- Prøv aldri å åpne batteripakken av noen grunn. Hvis plashuset til batteripakken brytes opp eller sprekker, må du umiddelbart avbryte bruken og ikke lade den på nytt.
- Ikke oppbevar eller bær en reservebatteripakke i en lomme, verktøykasse eller et annet sted hvor den kan komme i kontakt med metallgjenstander. Batteripakken kan kortslutte, noe som forårsaker skader på batteripakken, brannskader eller brann.
- Ikke gjennombor batteriet med spiker, slå batteriet med en hammer, trå på batteriet eller utsett det på annen måte for kraftige slag eller støt.
- Beskytt batteripakken mot varme. Ikke plasser batteriet i direkte sollys eller bruk eller oppbevar batteriet i biler i varmt vær. Dette kan få batteriet til å generere varme, eksplodere eller antennes.
- Prøv aldri å lade en batteripakke som er sprukket eller skadet på annen måte. Det er fare for elektrisk støt eller elektrosjokk.

## TA VARE PÅ DISSE INSTRUKSJONENE

# Lydtrykk

Denne enheten har et lydtrykksnivå på 82,3 dBA ved operatørens øre, med en usikkerhetsverdi (K) på 3 dBA.

Lydstyrkenivået ble fastsatt iht. prosedyrene som er beskrevet i EN ISO 11201.

# Lydstyrke

Denne enheten har et garantert lydstyrkenivå på 95 dBA, med en usikkerhetsverdi (K) på 3 dBA.

Lydstyrkenivået ble fastsatt iht. prosedyrene som er beskrevet i EN ISO 11094.

# Hånd-arm-vibrasjon

Målt vibrasjonsnivå for høyre hånd = 2,04 m/s<sup>2</sup>

Målt vibrasjonsnivå for venstre hånd = 1,83 m/s<sup>2</sup>

Usikkerhetsverdi (K) = 1,5 m/s<sup>2</sup>

Målte verdier ble fastsatt iht. prosedyrene som er beskrevet i EN ISO 20643.

**Viktig:** Vibrasjonsverdien under faktisk bruk av elektroverktøyet kan avvike fra den deklarete totalverdien, avhengig av måten verktøyet brukes på. Operatøren skal iverksette sikkerhetsforanstaltninger basert på et anslag av eksponering i de faktiske bruksforholdene.

# Sikkerhets- og instruksjonsmerker



Sikkerhetsmerker og -instruksjoner er lett synlige for operatøren og er plassert i nærheten av alle områder som representerer en potensiell fare. Bytt ut alle merker som er ødelagte eller mangler.

Symbol	Betegnelse/forklaring
	Les brukerhåndboken.
	Bruk hørselsvern.
	Bruk vernebriller.
	Bruk en støvmaske.
	Bruk vernehansker.
	Bruk beskyttende, sklisikkert fottøy.
	Ikke utsett produktet for regn eller våte forhold (fuktighet).
	Hold fingre borte fra en klippeenhet i bevegelse.
	WEEE-symbol. Elektriske avfallsprodukter skal ikke kastes i husholdningsavfallet. Resirkuler der det finnes resirkuleringsanlegg. Kontakt dine lokale myndigheter eller en lokal butikk for resirkuleringsråd.



136-2495

decal136-2495

1. Må ikke kastes.



decal136-2496

136-2496

1. Må ikke kastes.

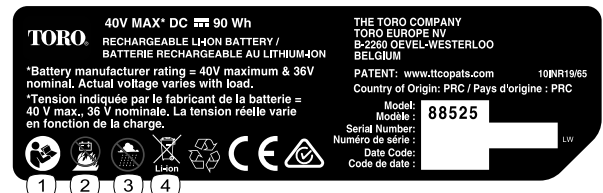

decal136-2499

136-2499

1. Les *brukerhåndboken*.
2. Batteriet må ikke brennes.
3. Batteriet må ikke brukes under våte forhold.
4. Må ikke kastes.

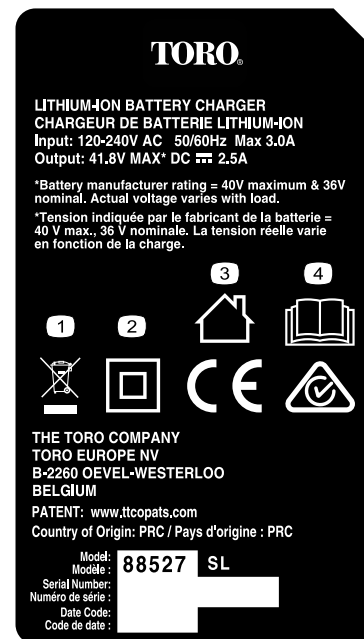

decal136-2501

136-2501

1. Må ikke kastes.
2. Dobbeltisolert
3. Privatbruk
4. Les *brukerhåndboken*.

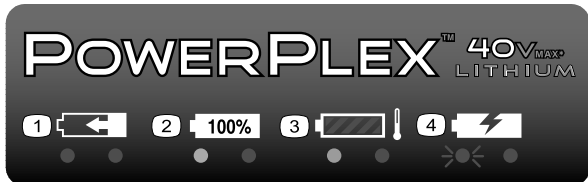

decal136-2504

### 136-2504

1. Batteripakken lader.
2. Batteripakken er fulladet.
3. Batteripakken er for varm.
4. Batteripakken må skiftes ut.

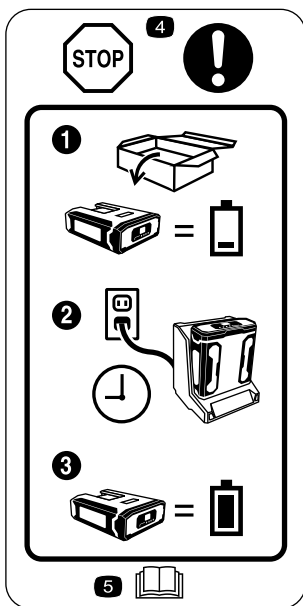

decal136-2534

### 136-2534

1. Batteriet leveres ikke fulladet.
2. Plasser batteriet i batteriladeren.
3. Vent til batteriet er fulladet før du bruker det for første gang.
4. Stopp – følg disse instruksjonene før første gangs bruk.
5. Les *brugerhåndboken*.

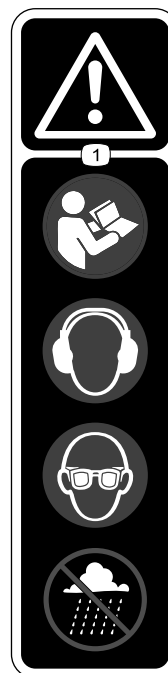

decal136-2537

### 136-2537

1. Advarsel – les *brugerhåndboken*; bruk hørselvern; bruk vernebriller; ikke bruk under våte forhold.

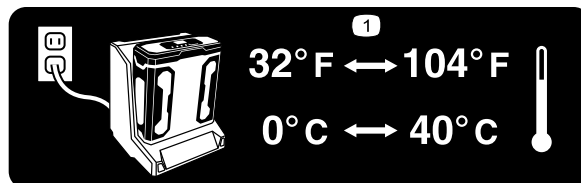

decal136-2539

### 136-2539

1. Lad batteriet ved en temperatur på mellom 0 °C og 40 °C.

# Montering

**Merk:** Batteripakken er ikke fulladet når den kjøpes. Før du bruker verktøyet for første gang, se [Lade batteripakken \(side 11\)](#).

## Montere batteriladeren (valgfritt)

Hvis du ønsker, kan du montere batteriladeren sikkert på en vegg ved bruk av nøkkelhullene for veggmontering på baksiden av enheten.

Sørg for å montere den innendørs (for eksempel i en garasje eller et annet tørt sted), nær et strømuttak og utilgjengelig for barn.

Se [Figur 1](#) for hjelp med å montere laderen.

**Merk:** Skyv og vri laderen over de korrekt plasserte monteringsdelene for å feste laderen på plass (monteringsdelene er ikke inkludert).

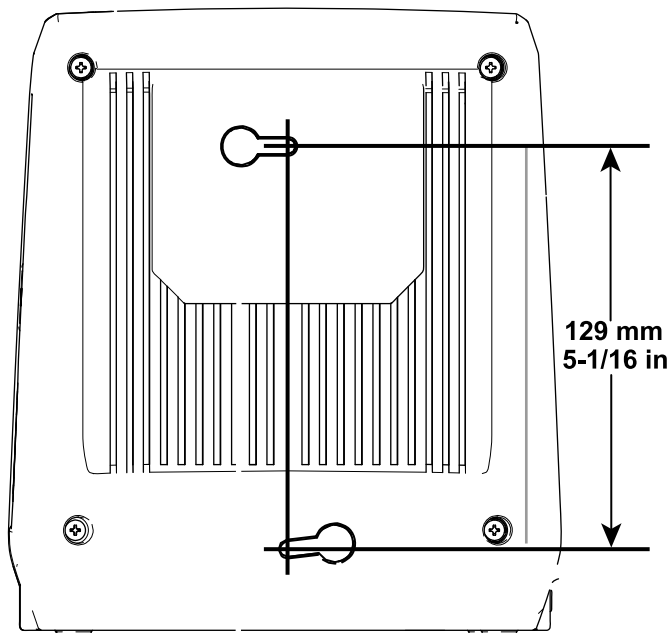

Figur 1

g194202

# Oversikt over produktet

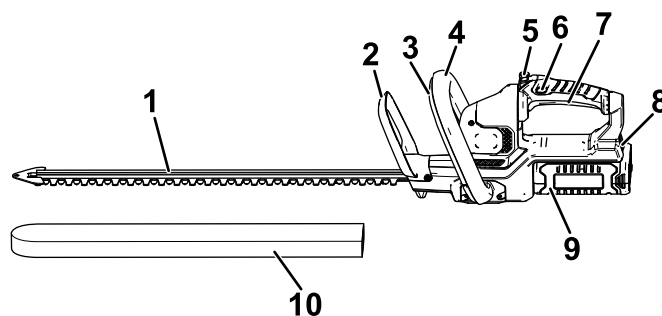

Figur 2

Venstre side av hekktrimmer

g204357

1. Kniver
2. Vern
3. Ekstrahåndtakets bryter
4. Ekstrahåndtak
5. Håndtaksroteringsknapp
6. Låsebryter
7. Utløser
8. Batterilås
9. Batteripakke
10. Beskyttende deksel

## Spesifikasjoner

Modell	51136	51136T
Klippelengde	610 mm	610 mm
Merkespennning	40 V likestrøm, maksimum; 36 V likestrøm, nominell	
Hastighet uten last	3000 dobbeltvirkende spm ved maksimalt 40 V	
Klippebredde	18 mm	
Ladertype	88527	
Batteritype	88525 (inkludert med 51136), 88526 (selges separat)	

## Vekter

Maskinens masse uten batteri	3,6 kg
Maskinens masse med batteri 88525	4,6 kg
Maskinens masse med batteri 88526	5,2 kg

## Passende temperaturområder

Lad batteriet ved	0 °C til 40 °C*
Bruk produktene ved	-15 °C til 60 °C
Oppbevar produkter ved	-15 °C til 60 °C
Koble fra laderen hvis	Under 0 °C eller over 40 °C

\*Ladetiden øker hvis du ikke lader batteriet innenfor dette området.

Oppbevar verktøyet, batteripakken og batterilader i et innelukket, rent, tørt område.

# Bruk

## Starte hekktrimmeren

1. Fjern det beskyttende dekselet fra knivene (Figur 3).

### ⚠ ADVARSEL

Hekktrimmerknivene kan forårsake kutt eller amputasjon.

Vær forsiktig når du håndterer hekktrimmeren med det beskyttende dekselet fjernet.

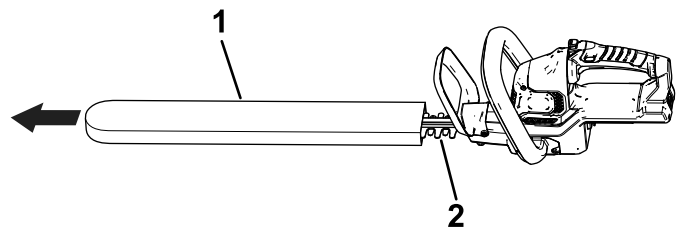

g203890

Figur 3

1. Beskyttende deksel
2. Kniver

2. Påse at ventilene på hekktrimmeren er frie for støv og rusk.
3. Innrett kammeret på batteripakken med koblingsarmen i håndtakshuset, ta tak i håndtaket og skyv batteripakken inn i håndtaket til låsen låses på plass (Figur 4).

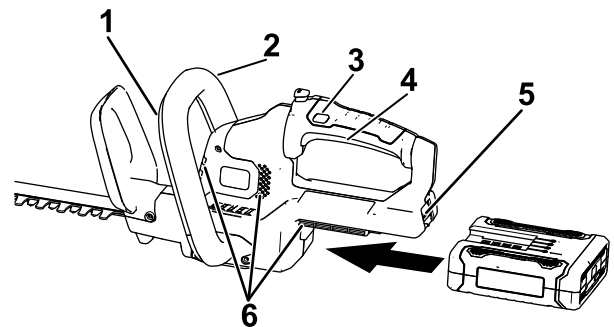

g194473

Figur 4

1. Ekstrahåndtakets bryter
2. Ekstrahåndtak
3. Låsebryter
4. Utløser
5. Batterilås
6. Hekktrimmerens ventilasjonsområder

4. Plasser én hånd på utløserhåndtaket. Plasser den andre hånden på ekstrahåndtaket (Figur 4).
5. Trykk på låsebryteren og klem deretter på utløserbryteren mens du aktiverer ekstrahåndtaksbryteren for å slå på hekktrimmeren (Figur 4).

Trimmeren forblir på så lenge ekstrahåndtaksbryteren er aktivert og utløseren klemmes. Låsebryteren kan frigjøres når hekktrimmeren er i gang (Figur 4).

## Rotere hekktrimmerhåndtaket

1. Trykk på og hold inne rotasjonslåseknappen (A av Figur 5).
2. Vri håndtaket 90° til høyre eller venstre avhengig av ønsket klipperetning, og slipp deretter rotasjonslåseknappen for å låse håndtaket i ønsket stilling (B av Figur 5).

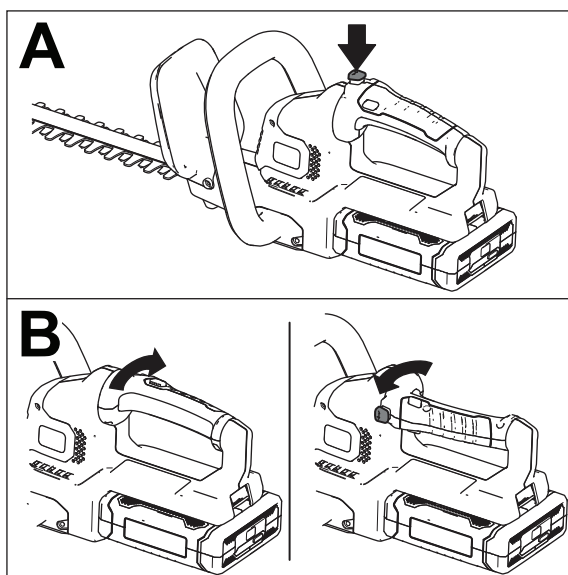

Figur 5

g190070

## Stanse hekktrimmeren

1. Slipp utløseren eller ekstrahåndtaksbryteren (Figur 4).
2. La det gå minst fem sekunder før kniven slutter å bevege seg.

## Fjerne batteripakken

Trykk på batterilåsen på verktøyet for å frigjøre batteripakken, og skyv batteripakken ut av verktøyet (Figur 6).

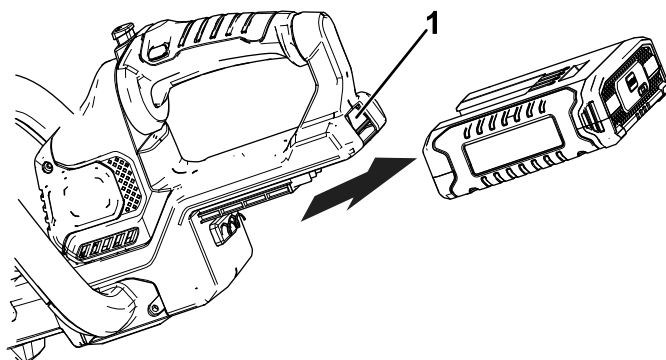

Figur 6

g194190

1. Batterilås

## Lade batteripakken

**Viktig:** Les alle sikkerhetsforanstaltninger.

**Viktig:** Lad batteripakken kun i temperaturer som er innenfor riktig område. Se [Spesifikasjoner \(side 9\)](#).

**Merk:** Du kan når som helst trykke på indikatorknappen for batteriladning på batteripakken for å vise gjeldende ladning (LED-indikatorer).

1. Koble strømledningen som matcher strømuttaket ditt, i batteriladeren.
2. Påse at ventilene på batteriet er frie for støv og rusk.
3. Innrett kammeret i batteripakken (Figur 7) med koblingsarmen på laderen.

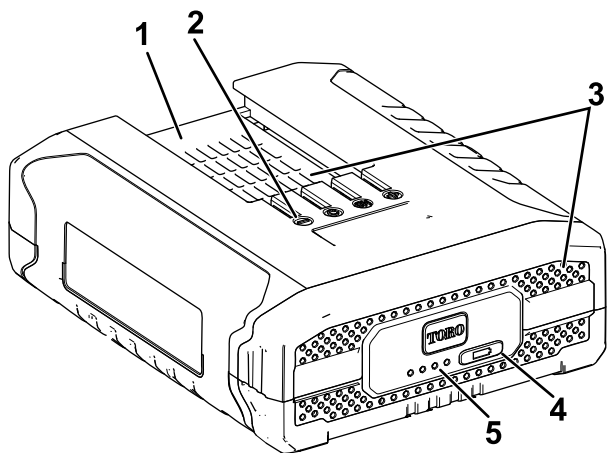

Figur 7

g192748

1. Batteripakkekammer
2. Batteripakkepoler
3. Batteripakkens ventilasjonsområder
4. Indikatorknapp for batteriladning
5. LED-indikatorer (gjeldende ladning)

4. Påse at ventilene på batteriladeren er frie for støv og rusk.
5. Skyv batteripakken inn i laderen til den sitter helt fast (Figur 8).

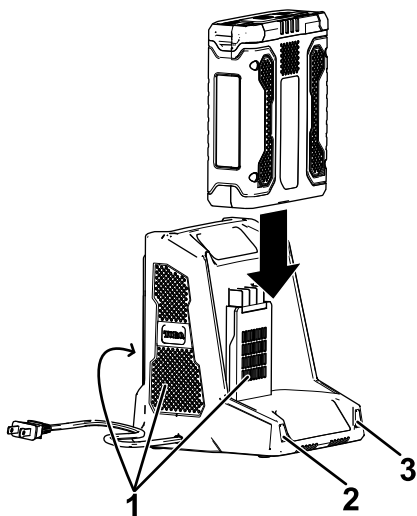

Figur 8

g194423

1. Laderens ventilasjonsområder
2. Venstre indikatorlampe
3. Høyre indikatorlampe

6. For å fjerne batteripakken skyver du batteriet bakover ut av laderen.

7. Se følgende tabell for å tolke LED-indikatorene på batteriladeren.

Venstre lys	Høyre lys	Indikerer
Av	Rød	Lader er på, ingen batteripakke er satt inn
Rød	Rød	Batteripakken lader
Grønn	Rød	Batteripakken er ladet
Oransje	Rød	Batteripakken er for varm
Blinker rødt	Rød	Bytt ut batteripakken

## Brukstips

- Bruk elektroverktøyet for klipping i begge retninger i en sakte, sveipende bevegelse fra side til side.
- Stå slik at du er stabil og balansert på begge føtter. Ikke strekk deg for langt.
- Inspiser og rengjør området for andre skjulte objekter.
- Bruk aldri hekktrimmeren nær kraftledninger, gjerder, stolper, bygninger eller andre ubevegelige gjenstander.
- Bruk aldri en kniv etter at den har truffet en hard gjenstand uten å inspisere den for skader først. Ikke bruk kniven hvis den er skadet.
- Rør aldri knivene eller utfør service på enheten med strømforsyningen tilkoblet.
- Ikke tving hekktrimmeren gjennom tykt buskas. Dette kan føre til at knivene henger seg opp og går tregere. Hvis knivene går tregere, må du redusere farten.
- Ikke forsøk å klippe stilker eller kvister som er større enn 18 mm i diameter, eller de som åpenbart er for store til klippes av kniven. Bruk en manuell håndsag eller greinsag til å trimme større stilker.
- Hvis knivene setter seg fast, må du stoppe motoren og ta ut batteriet før du prøver å fjerne hindringen.
- Dersom det ønskes, kan du bruke en tråd til å klippe hekken jevn. Bestem hvor høy du vil at hekken skal være. Strekk et stykke tråd langs hekken ved ønsket høyde. Trim hekken like over trådens veiledningslinje.
- Bruk hansker når du trimmer tornete eller stikkende vekst. Når du trimmer ny vekst, bruk en bred sveipende bevegelse slik at stilkene mates direkte til kniven.



# Vedlikehold

Koble produktet fra strømforsyningen (dvs. fjern pluggen fra strømforsyningen eller batteripakken) før vedlikehold eller rengjøring utføres.

Bruk bare produsentens anbefalte reservedeler og tilbehør.

Inspiser og vedlikehold produktet regelmessig. La produktet kun repareres av et autorisert serviceverksted eller tilsvarende kvalifisert spesialist.

## Smøre trimmerkniven

**Merk:** Smør trimmerkniven før og etter hver bruk.

1. Stopp motoren og fjern batteriet.
2. Fjern smuss og rusk fra huset til hekktrimmeren med en fuktig klut med et mildt vaskemiddel.

**Merk:** Ikke bruk sterke vaskemidler på plasthuset eller håndtaket. De kan bli skadet av visse aromatiske oljer, for eksempel furu og sitron, og av løsemidler som parafin.

3. Legg hekktrimmeren på et flatt underlag. Påfør en lett maskinolje langs kanten av den øvre kniven. Hvis du skal bruke hekktrimmeren i en lengre periode, smør kniven under bruk.

**Merk:** Ikke smør hekktrimmeren mens den kjører.

## Oppbevaring

**Viktig:** Oppbevar verktøyet, batteripakken og laderen kun i temperaturer som er innenfor riktig område. Se [Spesifikasjoner \(side 9\)](#).

**Viktig:** Hvis du skal oppbevare verktøyet i et år eller mer, fjern batteripakken fra verktøyet og lad batteripakken til to eller tre LED-indikatorer blir blå på batteriet. Ikke oppbevar et fulladet eller helt utladet batteri. Når batteripakken er klar til bruk igjen, lader du den til venstre indikatorlampe blir grønn på laderen eller alle fire LED-indikatorer blir blå på batteriet.

- Fjern alle fremmedlegemer fra produktet.
- Oppbevar verktøyet, batteripakken og batteriladeren på et godt ventilert sted som er utilgjengelige for barn.
- Hold verktøyet, batteripakken og batteriladeren borte fra korroderende midler som hagekjemikalier og avisingsalter.
- For å redusere risikoen for alvorlig personskade må du ikke oppbevare batteripakken utendørs eller i kjøretøy.
- Oppbevar verktøyet, batteripakken og batterilader i et innelukket, rent, tørt område.

## Klargjøre batteripakken for resirkulering

**Viktig:** Når du fjerner batteripakken, dekk polene på batteripakken med kraftig teip. Ikke forsøk å ødelegge eller demontere batteripakken eller fjerne noen av komponentene. Litiumionbatteripakker må resirkuleres eller avhendes på korrekt måte ved nærmeste resirkuleringsanlegg for batterier.



Gå til [www.Call2Recycle.org](http://www.Call2Recycle.org) for å få mer informasjon om resirkulering av litium-ion-batteripakker og finne en batteriresirkuleringsfasilitet i nærheten (kun USA og Canada). Hvis du befinner deg utenfor USA og Canada, kontakter du en autorisert Toro-forhandler.

# Feilsøking

Utfør kun trinnene beskrevet i disse instruksjonene. Alt ytterligere inspeksjons-, vedlikeholds- og reparasjonsarbeid må utføres av et autorisert serviceverksted eller en tilsvarende kvalifisert spesialist hvis du ikke kan løse problemet selv.

Problem	Mulig årsak	Løsning
Verktøyet starter ikke.	<ol style="list-style-type: none"> <li>1. Batteriet er ikke fullstendig montert i verktøyet.</li> <li>2. Batteripakken er ikke ladet.</li> <li>3. Batteripakken er skadet.</li> <li>4. Det er et annet elektrisk problem med verktøyet.</li> </ol>	<ol style="list-style-type: none"> <li>1. Fjern og sett deretter batteriet inn i verktøyet igjen, og påse at det er fullstendig montert og låst.</li> <li>2. Fjern batteripakken fra verktøyet og lad det.</li> <li>3. Bytt ut batteripakken.</li> <li>4. Kontakt et autorisert forhandlerverksted.</li> </ol>
Verktøyet når ikke full effekt.	<ol style="list-style-type: none"> <li>1. Batteripakkens ladekapasitet er for lav.</li> <li>2. Luftventilene er blokkert.</li> </ol>	<ol style="list-style-type: none"> <li>1. Fjern batteripakken fra verktøyet og lad batteripakken helt opp.</li> <li>2. Rengjør luftventilene.</li> </ol>
Verktøyet produserer overdreven vibrasjon eller støy.	<ol style="list-style-type: none"> <li>1. Knivene er sløve eller skadde.</li> </ol>	<ol style="list-style-type: none"> <li>1. Kontakt et autorisert forhandlerverksted.</li> </ol>
Batteripakken lades raskt ut.	<ol style="list-style-type: none"> <li>1. Batteripakken er over eller under det passende temperaturområdet.</li> </ol>	<ol style="list-style-type: none"> <li>1. Flytt batteripakken til et sted der det er tørt og temperaturen er mellom 0 °C og 40 °C.</li> </ol>
Batteriladeren fungerer ikke.	<ol style="list-style-type: none"> <li>1. Batteriladeren er over eller under det passende temperaturområdet.</li> <li>2. Uttaket som batteriladeren er koblet til, har ikke strøm.</li> </ol>	<ol style="list-style-type: none"> <li>1. Koble fra batteriladeren og flytt den til et sted der det er tørt og temperaturen er mellom 0 °C og 40 °C.</li> <li>2. Kontakt din autoriserte elektriker for å reparere strømuttaket.</li> </ol>
Batteripakken viser kun tre LED-indikatorer etter å ha brukt et fulladet batteri i bare noen få sekunder.	<ol style="list-style-type: none"> <li>1. Dette er normalt.</li> </ol>	<ol style="list-style-type: none"> <li>1. Stopp verktøyet og trykk på indikatorknappen for batteriladning, eller fjern batteriet fra verktøy for å vise den faktiske batteriladningen.</li> </ol>
Alle de fire LED-indikatorene blinker på batteripakken når du trykker på indikatorknappen for batteriladning på batteripakken, og gjeldende ladning vises (når batteripakken ikke er i bruk).	<ol style="list-style-type: none"> <li>1. Batteripakken er over eller under det passende temperaturområdet.</li> </ol>	<ol style="list-style-type: none"> <li>1. Flytt batteripakken til et sted der det er tørt og temperaturen er mellom 0 °C og 40 °C.</li> </ol>
Alle de fire LED-indikatorene blinker på batteripakken når du har sluppet utløseren (når batteripakken er i bruk).	<ol style="list-style-type: none"> <li>1. Batteripakken er over eller under det passende temperaturområdet.</li> </ol>	<ol style="list-style-type: none"> <li>1. Flytt batteripakken til et sted der det er tørt og temperaturen er mellom 0 °C og 40 °C.</li> </ol>
To LED-indikatorer blinker på batteripakken når du trykker på indikatorknappen for batteriladning på batteripakken, og gjeldende ladning vises (når batteripakken ikke er i bruk).	<ol style="list-style-type: none"> <li>1. Det er en forskjell i spenning mellom cellene i batteripakken.</li> </ol>	<ol style="list-style-type: none"> <li>1. Plasser batteriet på laderen til det er fulladet.</li> </ol>
To LED-indikatorer blinker på batteripakken når du har sluppet utløseren (når batteripakken er i bruk).	<ol style="list-style-type: none"> <li>1. Det er en forskjell i spenning mellom cellene i batteripakken.</li> </ol>	<ol style="list-style-type: none"> <li>1. Plasser batteriet på laderen til det er fulladet.</li> </ol>
Én LED-indikator blinker på batteripakken.	<ol style="list-style-type: none"> <li>1. Batteripakkens spenning er lav.</li> </ol>	<ol style="list-style-type: none"> <li>1. Plasser batteripakken på laderen.</li> </ol>
Det er vanskelig å fjerne batteripakken fra verktøyet.	<ol style="list-style-type: none"> <li>1. Batteripakken/verktøyet er nytt eller det er rust på batteriklemmene og/eller klemmene på verktøyet.</li> </ol>	<ol style="list-style-type: none"> <li>1. Rengjør klemmene på batteripakken og verktøyet. Påfør deretter ikke-ledende fett på batteriklemmene. Ikke bruk andre smøremidler da de kan skade klemmene.</li> </ol>

## Europeisk personvernerklæring

Informasjonen Toro samler inn

Toro Warranty Company (Toro) respekterer ditt personvern. For at vi skal kunne behandle ditt garantikrav og kontakte deg ved en eventuell produkttilbakekalling, ber vi deg om å dele enkelte personopplysninger med oss, enten direkte eller gjennom den lokale Toro-bedriften eller -forhandleren.

Toros garantisystem finnes på vertsservere i USA, hvor personvernlovgivningen kanskje ikke gir samme beskyttelse som i ditt eget land.

VED Å DELE PERSONOPPLYSNINGENE DINE MED OSS SAMTYKKER DU I BEHANDLINGEN AV PERSONOPPLYSNINGENE DINE SOM BESKREVET I DENNE PERSONVERNERKLÆRINGEN.

Måten Toro bruker informasjon på

Toro kan bruke personopplysningene dine til å behandle garantikrav, til å kontakte deg ved en eventuell produkttilbakekalling og av andre hensyn som vi vil fortelle deg om. Toro kan dele opplysningene dine med Toros datterselskaper, forhandlere eller andre forretningspartnere i forbindelse med disse aktivitetene. Vi vil ikke selge personopplysningene dine til andre selskaper. Vi forbeholder oss retten til å oppgi personopplysninger for å etterkomme gjeldende lovgivning og på forespørsel fra relevante myndigheter, for å kunne drive systemene våre korrekt eller for vår egen eller andre brukeres beskyttelse.

Oppbevaring av personopplysninger

Vi vil oppbevare personopplysningene dine så lenge vi har behov for dem til formålene som de opprinnelig ble samlet inn for, eller av andre legitime hensyn (som f.eks. samsvar med regelverk), eller som påkrevd av gjeldende lovgivning.

Toros forpliktelser overfor sikkerheten til personopplysningene dine

Vi tar rimelige forholdsregler for å beskytte sikkerheten til personopplysningene dine. Vi setter også i verk tiltak for å opprettholde nøyaktigheten og den gjeldende statusen til personopplysningene dine.

Tilgang og korrigerings av din personlige informasjon

Hvis du vil gjennomgå eller korrigere din personlige informasjon, kontakt oss per e-post på [legal@toro.com](mailto:legal@toro.com).

## Australsk forbrukerlov

Australske kunder vil finne opplysninger angående australsk forbrukerlov enten inni boksen eller hos sin lokale Toro-forhandler.



# Toro-garantien og Toro GTS-startgarantien

Privatprodukter

## Betingelser og inkluderte produkter

Toro Company og datterselskapet Toro Warranty Company garanterer, i henhold til en avtale mellom dem, i fellesskap å reparere de oppgitte Toro-produktene hvis de er mangelfulle i materialer eller utførelse, eller hvis Toro GTS-motoren (guaranteed to start – garantert start) ikke starter på første eller andre trekk, såfremt rutinevedlikeholdet som påkrevd i *brugerhåndboken* har blitt utført.

Følgende tidsperioder gjelder fra den opprinnelige kjøpsdatoen:

Produkter	Garantiperiode
Manuelle motordrevne gressklippere • Formstøpt klippeenhet	5 år for privatbruk <sup>2</sup> 90 dager for kommersiell bruk
-Motor	5 års løfte om garantert start (GTS) for privatbruk <sup>3</sup>
-Batteri • Klippeenhet i stål	2 år 2 år for privatbruk <sup>2</sup>
-Motor	30 dager for kommersiell bruk 2 års løfte om garantert start (GTS) for privatbruk <sup>3</sup>
TimeMaster-gressklippere	3 år for privatbruk <sup>2</sup> 90 dager for kommersiell bruk
• Motor	3 års løfte om garantert start (GTS) for privatbruk <sup>3</sup>
• Batteri	2 år
Elektriske håndholdte produkter • Ultra-produkter • Power Plex-produkter -Batteri	2 år for privatbruk <sup>2</sup> 3 år for privatbruk <sup>2</sup> 2 år
Elektriske, manuelle motordrevne gressklippere	Ingen garanti for kommersiell bruk
Alle plenetraktorer nedenfor • Motor • Batteri • Tilbehør	Les garantien fra motorprodusenten <sup>4</sup> 2 år for privatbruk <sup>2</sup> 2 år for privatbruk <sup>2</sup>
DH Plen- og hagetraktorer	2 år for privatbruk <sup>2</sup> 30 dager for kommersiell bruk
TimeCutter	3 år for privatbruk <sup>2</sup> 30 dager for kommersiell bruk
• Motor	3 år for privatbruk <sup>2</sup> 2 år eller 300 timer for kommersiell drift <sup>5</sup>
TimeCutter HD	3 år eller 300 timer <sup>5</sup>
• Motor	3 år eller 300 timer for kommersiell drift <sup>5</sup>

<sup>1</sup>Opprinnelig kjøper betyr personen som opprinnelig kjøpte Toro-produktet.

<sup>2</sup>Privat bruk betyr bruk av produktet på samme tomt som hjemmet ditt. Bruk på mer enn ett sted betraktes som kommersiell bruk, og garantien for kommersiell bruk vil dermed gjelde.

<sup>3</sup>Toros startgaranti (GTS) gjelder ikke når produktet brukes kommersielt.

<sup>4</sup>Noen motorer som brukes på Toro-produkter, dekkes av motorprodusentens garanti.

<sup>5</sup>Avhengig av hva som inntreffer først.

Garantien kan ugyldiggjøres hvis timetelleren blir frakobles, endret eller viser tegn på tukling.

## Eierens ansvar

Du må vedlikeholde Toro-produktet ved å følge vedlikeholdsprosedyrene som er beskrevet i *brugerhåndboken*. Det er du som dekker kostnadene til slikt rutinevedlikehold, enten det utføres av en forhandler eller av deg.

## Instruksjoner for å innhente garantitjenester

Hvis du mener at ditt Toro-produkt inneholder en defekt i materialer eller arbeidskvalitet, følger du denne fremgangsmåten:

1. Kontakt selgeren for å avtale service på produktet. Hvis det av en eller annen grunn er umulig for deg å kontakte selgeren, kan du kontakte en Toro-autorisert forhandler for å avtale service. Gå til <http://www.toro.com/en-us/locator/pages/default.aspx> for å finne en Toro-leverandør i ditt område.
2. Ta med deg produktet og kjøpsbeviset (kvittering) til servicestasjonen. Hvis du av en eller annen grunn er misfornøyd med servicestasjonens analyse eller med hjelpen du får, kan du kontakte oss på:

Toro Warranty Company  
Toro Customer Care Department, RLC Division  
8111 Lyndale Avenue South  
Bloomington, MN 55420-1196, USA  
001-952-948-4707

## Elementer og betingelser som ikke inkluderes

Det er ikke noen annen uttrykt garanti unntatt for spesialdekning for utslippssystemet og motorgarantidekning på noen produkter. Denne uttrykkelige garantien dekker ikke følgende:

- Kostnader til vanlig vedlikeholdsservice eller deler, for eksempel filtre, drivstoff, smøremidler, oljeskift, tennplugger, knivsliping eller slitte blad, kabel- og forbindelsesjusteringer samt bremse- og clutchjusteringer
- Komponenter som svikter som følge av normal slitasje
- Alle produkter eller deler som er endret, feilbrukt, forsømt eller må byttes eller repareres på grunn av uhell eller manglende korrekt vedlikehold.
- Gebyrer for henting og levering
- Reparasjoner eller forsøk på reparasjoner av andre enn en autorisert Toro-serviceforhandler
- Reparasjoner som er nødvendige pga. manglende overholdelse av anbefalt drivstoffprosedyre (se *brugerhåndboken* for mer informasjon)
  - Fjerning av urenheter fra drivstoffsystemet dekkes ikke
  - Bruk av gammelt drivstoff (mer enn én måned gammelt) eller drivstoff som inneholder mer enn 10 % etanol eller mer enn 15 % MTBE
  - Unnlattelse av å tappe drivstoffsystemet før en periode på over én måned uten bruk
- Reparasjoner eller justeringer for å korrigere startproblemer pga. av følgende:
  - Mangel på å følge korrekte vedlikeholdsprosedyrer eller anbefalt drivstoffprosedyre
  - Roterende kniv treffer en gjenstand
- Spesielle driftsvilkår hvor start kan kreve mer enn to trekk:
  - Første start etter en periode uten bruk på over tre måneder eller vinteropplag
  - Kald start som tidlig på våren og sent om høsten
  - Feil startprosedyre – hvis du har problemer med å starte enheten, sjekk *brugerhåndboken* for å påse at du bruker korrekt startprosedyre. Dette kan spare et unødig besøk til et autorisert Toro-forhandlerverksted.

## Generelle betingelser

Kjøperen er dekket av nasjonal lovgivning innen hvert land. Rettighetene som kjøperen har med støtte i slike lover, er ikke begrenset av denne garantien.



**Count on it.**

Form No. 3408-807 Rev C

**Bruksanvisning**

# Power Plex™ 61 cm 40 V MAX häcktrimmer

Modellnr 51136—Serienr 317000001 och högre

Modellnr 51136T—Serienr 317000001 och högre

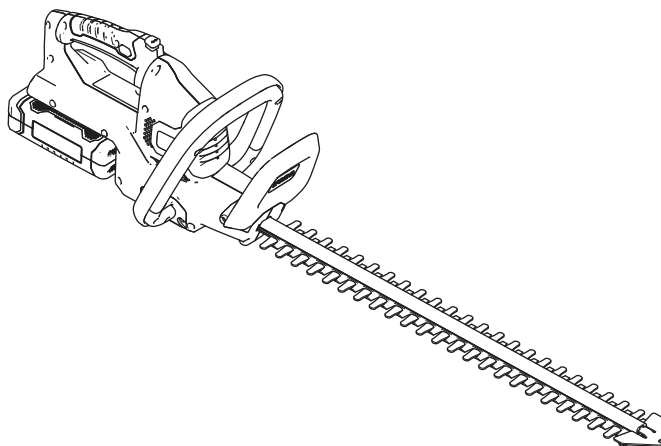

# Säkerhet

**VARNING:** Vidta alltid grundläggande säkerhetsåtgärder, inklusive dem nedan, för att minska risken för brand, elektriska stötar och personskador när du använder elutrustning i trädgården.

## Introduktion

Denna häcktrimmer är avsedd att användas av privatkunder för underhåll av buskar och häckar. Den är avsedd att endast använda batteripaketsmodellerna 88525 (som medföljer modell 51136) eller 88526.

Läs denna information noga så att du lär dig att använda och underhålla produkten på rätt sätt, och för att undvika person- och produktskador. Du är ansvarig för att produkten används på ett riktigt och säkert sätt.

Kontakta gärna Toro direkt på [www.Toro.com](http://www.Toro.com) för att få information om produkter och tillbehör, få hjälp med att hitta en återförsäljare eller för att registrera din produkt.

**Modell 51136T inkluderar varken batteri eller laddare.**

### **VARNING**

**Underlåtenhet att följa varningarna och anvisningarna kan resultera i elektriska stötar, brand och/eller allvarliga personskador.**

**Läs alla säkerhetsvarningar och -anvisningar.**

**Spara alla varningar och anvisningar för framtida bruk.**

*Termen "elverktyg" i varningarna avser eldrivna verktyg (med sladd) eller batteridrivna verktyg (utan sladd).*

#### 1. Säkerhet i arbetsområdet

- A. **Arbetsområdet ska vara rent och väl upplyst.** Olycksrisken ökar i nedskräpade eller dåligt upplysta områden.
- B. **Använd inte elverktyg i explosiva atmosfärer, t.ex. i närheten av brandfarliga vätskor, gaser eller damm.** Elverktyg kan skapa gnistor som kan antända dammet eller gaserna.
- C. **Håll barn och kringstående på avstånd när du använder ett elverktyg.** Du riskerar att förlora kontrollen om du distraheras.
- D. **Undvik farliga miljöer.** Använd inte apparater på fuktiga eller våta platser.

#### 2. Personlig säkerhet

- A. **Var på din vakt, se på vad du gör och använd sunt förnuft när du använder elverktyg.** Använd inte ett elverktyg om du är trött eller är påverkad av droger, alkohol eller medicin. Risken för allvarliga personskador ökar om du för ett ögonblick tappar koncentrationen när du använder ett elverktyg.
- B. **Använd personlig skyddsutrustning. Använd alltid ögonskydd.** Skyddsutrustning som munskydd, halkfria skyddsskor, hjälm eller hörselskydd som används när det behövs minskar risken för personskador.
- C. **Förhindra oavsiktlig start. Kontrollera att omkopplaren är i läget Av innan du ansluter till en strömkälla och/eller batteripaketet och lyfter eller bär verktyget.** Risken för olyckor ökar om du

bär elverktyget med fingret på reglaget eller ansluter ett redan påslaget elverktyg.

- D. **Ta bort eventuell justeringssprint eller -nyckel innan du aktiverar ett elverktyg.** *Kvarlämnade nycklar eller sprintar i en roterande del av ett elverktyg kan orsaka personskador.*
  - E. **Sträck dig inte för långt. Bibehåll hela tiden ett stadigt fotstöd och balansen.** *På så sätt bibehåller du kontrollen över elverktyget i oväntade situationer.*
  - F. **Bär lämplig klädsel. Använd inte löst sittande kläder eller smycken. Ha håret uppsatt och håll kläder och handskar på avstånd från rörliga delar. Löst sittande kläder, smycken och långt hår kan fastna i rörliga delar.**
  - G. **Om det går att förse enheter med dammsugs- och uppsamlingsfunktioner ska dessa anslutas och användas på ett lämpligt sätt.** *Användning av dammuppsamlingsutrustning kan minska risken för faror i samband med damm.*
3. **Korrekt användning och skötsel av elverktyg**
- A. **Elverktyget får inte brukas med våld. Använd rätt elverktyg för tillämpningen i fråga.** *Rätt elverktyg presterar bättre och fungerar på ett säkrare sätt om det används för den belastning det har konstruerats för.*
  - B. **Använd inte elverktyget om det inte går att använda reglaget för på- och avslagning.** *Ett verktyg som inte kan styras med reglaget är farligt och måste repareras.*
  - C. **Dra ut sladden från strömkällan och/eller avlägsna batteripaketet från elverktyget innan du gör några justeringar, byter tillbehör eller ställer undan elverktyget.** *Sådana förebyggande säkerhetsåtgärder minskar risken för oavsiktlig start av elverktyget.*
  - D. **Förvara ett elverktyg som inte används utom räckhåll för barn och låt inte någon som inte känner till elverktyget eller har läst dessa anvisningar använda verktyget.** *Elverktyg är farliga i händerna på utbildade användare.*
  - E. **Underhåll elverktygen. Kontrollera om det finns rörliga delar som kärvar eller är felinriktade, trasiga delar, eller andra problem som kan påverka elverktygets drift. Ett skadat elverktyg måste repareras innan det kan användas. Många olyckor orsakas av dåligt underhållna elverktyg.**

- F. **Håll klippverktygen skarpa och rena.** *Rätt underhållna klippverktyg med skarpa skäreggar kärvar mindre och är enklare att använda.*
- G. **Använd elverktyg, tillbehör, verktygsdelar osv. enligt dessa anvisningar. Beakta även de aktuella arbetsförhållandena och det arbete som ska utföras.** *Användning av elverktyget i andra syften än de avsedda kan leda till riskfyllda situationer.*

4. **Korrekt användning och skötsel av batteri**

- A. **Ladda endast upp batteriet med den laddare som rekommenderas av tillverkaren.** *En laddare som är lämplig för en typ av batteripaket kan utgöra en brandrisk om den används med ett annat batteripaket.*
- B. **Använd endast de batteripaket som är avsedda för elverktyget.** *Bruk av andra batteripaket kan öka skade- eller brandrisken.*
- C. **Ett batteripaket som inte används ska förvaras på avstånd från andra metallföremål som gem, mynt, nycklar, spikar, skruvar eller andra mindre metallföremål som kan leda effekten från en pol till en annan.** *Kortslutning av batteriet kan orsaka brännskador eller eldsvåda.*
- D. **Ett felbehandlat batteri kan läcka vätska. Undvik kontakt med denna. Spola med vatten vid eventuell oavsiktlig kontakt. Sök läkarhjälp om vätskan kommer i kontakt med ögonen.** *Vätska som läcker ur batteriet kan orsaka irritationer eller brännskador.*
- E. **Laddningstid ökar om batteripaketet inte laddas inom lämpligt temperaturintervall.** *Se [Specifikationer \(sida 9\)](#).*

5. **Service**

**Lämna in elverktyget på service hos en kvalificerad verkstad som endast använder identiska reservdelar.** *På så sätt äventyras inte elverktygets säkerhet.*

**Säkerhetsvarningar för häcktrimmer**

- **Håll alla kroppsdelar på behörigt avstånd från kniven. Avlägsna eller håll inte fast det material som ska klippas när knivarna befinner sig i rörelse. Se till att brytaren är avstängd när du avlägsnar material som har fastnat. Knivarna fortsätter att röra sig när du har stängt av dem.** *Risken för allvarliga personskador ökar om du för ett ögonblick tappar koncentrationen när du använder en häcktrimmer.*

- **Bär häcktrimmern i handtaget när kniven har stannat.** *Korrekt hantering av häcktrimmern minskar eventuell risk för personskador genom skärsår.*
- **Håll endast elverktyget i de isolerade handtagen eftersom det finns en risk för att kniven kan komma i kontakt med dolda ledningar eller verktygets sladd.** *Om en kniv kommer i kontakt med en strömförande ledning kan även vissa metalldelar på elverktyget bli strömförande och ge dig en elektrisk stöt.*
- **FARA – Håll händerna på avstånd från kniven.** *Du riskerar att skadas allvarligt om du vidrör kniven.*
- Använd bara produkten i dagsljus eller god belysning.
- Kontrollera om det finns främmande föremål i häcken innan du börjar (t.ex. taggtrådsstängsel). Var försiktig så att klippanordningen inte kommer i kontakt med ståltråd eller andra metallföremål.
- Håll häcktrimmern korrekt (dvs. med båda händerna om det finns två handtag). Om du förlorar kontrollen kan det orsaka personskador.

### Ytterligare säkerhetsvarningar

- Håll alltid händer och fötter borta från klippenheterna. Detta är särskilt viktigt när du startar produkten.
- Försök inte att ta tag i eller ta bort klipp när produkten är igång. Ta endast bort klipp när produkten är avstängd och bortkopplad från strömkällan.
- Håll aldrig produkten i skyddet.
- Använd alltid produkten med ett säkert och tryggt driftläge.
- Använd aldrig produkten när du står på trappor eller en stege. Använd inte produkten över axelhöjd.
- Se alltid till att det medföljande skyddet är monterat innan du använder produkten. Försök aldrig använda en ofullständig produkt eller en produkt med en ej auktoriserad modifiering.
- Kontrollera regelbundet om klippanordningen har skadats och reparera den omedelbart om så är fallet.
- Överbelasta inte produkten.
- Kontrollera produkten omedelbart om den börjar vibrera onormalt mycket. För höga vibrationer kan orsaka skador.
- Stäng av produkten om klippanordningen är blockerad. Koppla loss den från strömförsörjningen (dvs. avlägsna batteripaketet) och avlägsna blockeringen. Kontrollera att klippanordningen är oskadad innan du använder produkten igen.
- Följ underhålls- och reparationsanvisningarna för denna produkt. Utför aldrig några modifieringar av produkten. Information om underhåll och reparation tillhandahålls i denna bruksanvisning.
- Lär dig att stoppa produkten snabbt i en nödsituation.
- Utsätt inte produkten för regn. Använd inte produkten på en våt häck.



## Ytterligare säkerhetsvarningar för laddaren

- Denna laddare kan användas av personer med nedsatt fysisk, sensorisk eller mental förmåga eller brist på erfarenhet och kunskap, om det sker under uppsikt eller om de instrueras om säker användning av laddaren och förstår de faror som är inblandade.
- Barn får inte leka med laddaren.
- Rengöring och användarunderhåll får inte utföras av barn utan uppsikt.
- Om sladden är skadad måste den av säkerhetsskäl bytas ut av tillverkaren, ett serviceombud eller någon annan behörig person.
- Koppla bort laddaren från strömförsörjningen och låt den svalna för rengöring, underhåll, förvaring och transport.
- Läs alla anvisningar och varningsmarkeringar på laddaren och batteripaketet innan du använder laddaren.
- Laddaren och batteripaketet som följer med är särskilt utformade för att fungera tillsammans. Använd laddaren endast med batteripaketet för detta verktyg.
- Ladda batteripaketet enbart inomhus, eftersom laddaren endast är utformad för inomhusbruk.
- Försök inte ladda icke-laddningsbara batterier.
- Skydda laddaren mot fukt och väta. Det finns risk för elchock.
- Placera inga föremål ovanpå laddaren eftersom det kan orsaka överhettning. Placera inte laddaren i närheten av en värmekälla.
- Använd inte en förlängningssladd till laddaren om det inte är absolut nödvändigt. Användning av olämplig förlängningssladd kan leda till brand, elektriska stötar eller elchocker.
- Använd inte laddaren om den har utsatts för kraftiga stötar, tappats eller på annat sätt skadats. Låt en auktoriserad verkstad kontrollera och reparera laddaren.

## Ytterligare säkerhetsvarningar för batteripaketet

- Försök inte ladda batteripaketet med en annan laddare än den som medföljer. Laddaren och batteripaketet som följer med är särskilt utformade för att fungera tillsammans.
- Säkerställ längsta batterilivslängd och bästa prestanda genom att endast ladda och förvara batteripaketet i temperaturer som ligger inom korrekt intervall. Se [Specifikationer \(sida 9\)](#). Ladda eller förvara inte batteripaketet i temperaturer utanför rekommenderat intervall.
- Ett mindre vätskeläckage kan uppstå om batteripaketet utsätts för extrem användning eller

svåra temperaturförhållanden. Om den yttre tätningen går sönder och detta läckage kommer i kontakt med huden ska du snabbt skölja det utsatta området med vatten. Om läckaget kommer i kontakt med ögonen ska du spola ögonen med rent vatten i minst 10 minuter och omedelbart uppsöka läkarhjälp.

- Försök aldrig att öppna batteripaketet under några omständigheter. Om batteripaketets plasthölje går sönder eller spricker ska du omedelbart upphöra att använda det och inte ladda det på nytt.
- Förvara inte eller bär ett extra batteripaket i en ficka, verktygslåda eller annan plats där det kan komma i kontakt med metallföremål. Batteripaketet kan kortslutas, vilket orsakar skador på batteripaketet, brännskador eller brand.
- Genomborra inte batteriet med spikar, slå det med en hammare, kliv på det eller utsätt det på annat sätt för hårda slag eller stötar.
- Skydda batteripaketet mot värme. Placera inte batteriet i direkt solljus eller använd eller förvara batteriet i bilar i varmt väder. Det kan leda till att batteriet alstrar värme, exploderar eller antänds.
- Försök aldrig att ladda ett batteripaket som är sprucket eller skadat på annat sätt. Det finns risk för elektriska stötar och elchock.

## SPARA DESSA ANVISNINGAR

## Ljudtryck

Enheten har en uppmätt ljudtrycksnivå vid förarens öra på 82,3 dBA, som omfattar ett osäkerhetsvärde (K) på 3 dBA.

Ljudtrycksnivån har fastställts enligt de rutiner som beskrivs i SS-EN SIO 11201.

## Ljudeffekt

Maskinen har en garanterad ljudstyrka på 95 dBA, som omfattar ett osäkerhetsvärde (K) på 3 dBA.

Ljudeffektnivån har fastställts enligt de procedurer som beskrivs i SS-EN ISO 11094.

## Hand-/armvibration

Uppmätt vibrationsnivå för höger hand = 2,04 m/s<sup>2</sup>

Uppmätt vibrationsnivå för vänster hand = 1,83 m/s<sup>2</sup>

Osäkerhetsvärde (K) = 1,5 m/s<sup>2</sup>

De uppmätta värdena har fastställts enligt de procedurer som beskrivs i SS-EN ISO 20643.

**Viktigt:** Den vibration som förekommer när elverktyget används kan skilja sig från det angivna totalvärdet beroende på det sätt som verktyget används på. Användaren bör vidta säkerhetsåtgärder mot bakgrund av förväntade vibrationer i de aktuella användningsförhållandena.

# Säkerhets- och instruktionsdekalerna



Säkerhetsdekalerna och -anvisningarna är fullt synliga för föraren och finns nära alla potentiella farozoner. Ersätt dekalerna som har skadats eller saknas.

Symbol	Beteckning/förklaring
	Läs bruksanvisningen.
	Använd hörselskydd.
	Använd ögonskydd.
	Använd munskydd.
	Använd skyddshandskar.
	Använd halkfria skyddsskor.
	Utsätt inte produkten för regn eller väta (fukt).
	Håll fingrarna borta från rörliga klippenheter.
	WEEE-symblen. Kasserade elektriska produkter får inte slängas i hushållsavfallet. Lämna dem till återvinning där det finns möjlighet. Kontakta dina lokala myndigheter eller lokala butik för närmare information om återvinning.



decal136-2495

136-2495

1. Kasta inte bort dem.



decal136-2496

136-2496

1. Kasta inte bort dem.

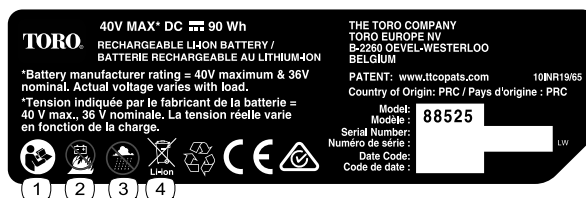

decal136-2499

136-2499

1. Läs *bruksanvisningen*.
2. Batteriet får inte brännas.
3. Använd inte maskinen i våta förhållanden.
4. Kasta inte bort dem.



decal136-2501

136-2501

1. Kasta inte bort dem.
2. Dubbelisolerad
3. Bostad
4. Läs *bruksanvisningen*.

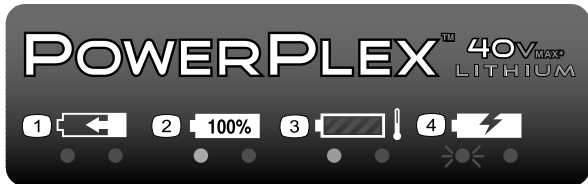

decal136-2504

### 136-2504

1. Batteripaketet laddas.
2. Batteripaketet är fulladdat.
3. Batteripaketet är för varmt.
4. Batteripaketet behöver bytas ut.

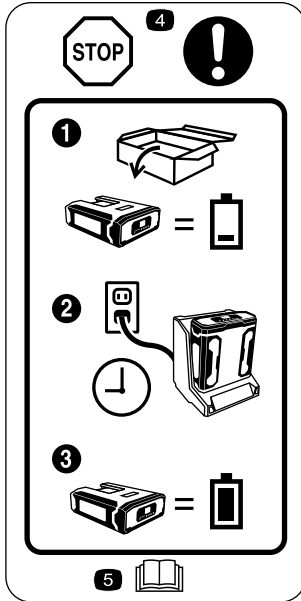

decal136-2534

### 136-2534

1. Batteriet levereras inte fulladdat.
2. Placera batteriet i laddaren.
3. Vänta tills batteriet är fulladdat innan det används första gången.
4. Stopp – följ dessa anvisningar innan produkten används första gången.
5. Läs bruksanvisningen.

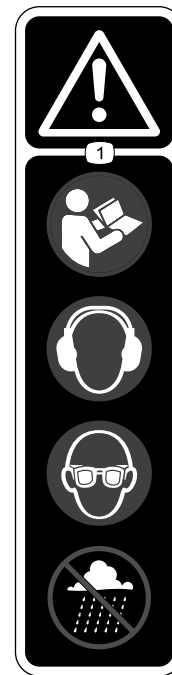

decal136-2537

### 136-2537

1. Varning – läs bruksanvisningen. Använd hörsel- och ögonskydd. Använd inte maskinen i våta förhållanden.

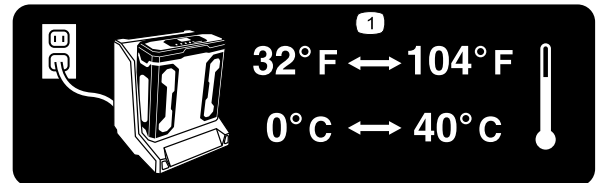

decal136-2539

### 136-2539

1. Ladda batteriet på en plats där temperaturen är mellan 0 °C och 40 °C.

# Montering

**Obs:** Batteripaketet är inte fulladdat när du köper det. Läs [Ladda batteripaketet \(sida 11\)](#) innan du använder verktyget för första gången.

## Montera batteriladdaren (tillval)

Batteriladdaren kan vid behov monteras säkert på väggen med hjälp av de nyckelhål för väggmontage som finns på baksidan av enheten.

Se till att den monteras inomhus (t.ex. i ett garage eller något annat torrt utrymme) nära ett spänningsuttag och utom räckhåll för barn.

Anvisningar om hur du monterar laddaren finns på [Figur 1](#).

**Obs:** Skjut och vrid laddaren på plats över beslagen för att montera den (fästelement ingår ej).

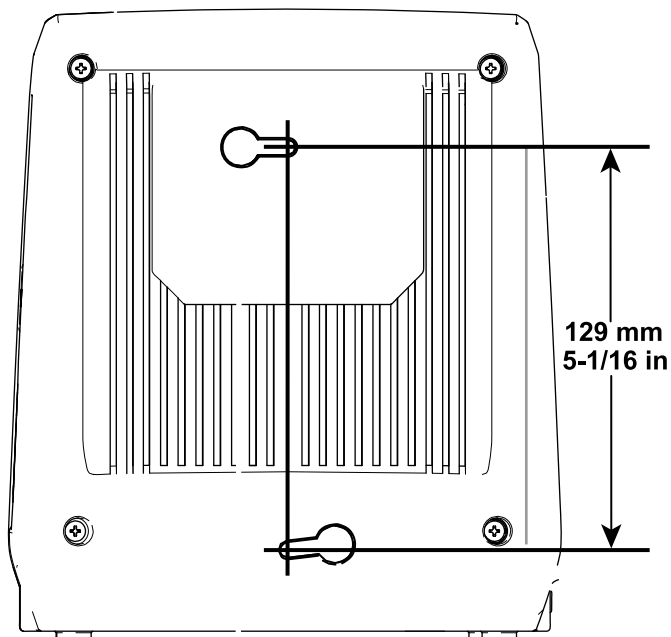

Figur 1

g194202

# Produktöversikt

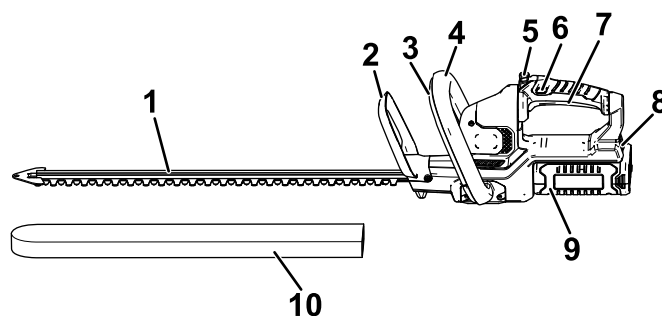

Figur 2

Vänster sida av häcktrimmer

g204357

1. Knivar
2. Skydd
3. Extrahandtagets reglage
4. Extrahandtag
5. Handtagsrotationsknapp
6. Låsbrytare
7. Avtryckare
8. Batterispärr
9. Batteripaket
10. Skydd

## Specifikationer

Modell	51136	51136T
Klipplängd	610 mm	610 mm
Märkspänning	40 V likström max; 36 V likström nominell	
Tomgångsvarvtal	3 000 dubbelverkan spm vid maximal 40 V	
Klippbredd	18 mm	
Laddartyp	88527	
Batterityp	88525 (medföljer 51136), 88526 (säljs separat)	

## Vikter

Maskinens vikt utan batteri	3,6 kg
Maskinens vikt med batteri 88525	4,6 kg
Maskinens vikt med batteri 88526	5,2 kg

## Lämpliga temperaturintervall

Ladda batteriet vid	0 °C till 40 °C*
Använd produkterna vid	-15 °C till 60 °C
Förvara produkterna vid	-15 °C till 60 °C
Koppla ur laddaren vid temperaturer	Under 0 °C eller över 40 °C

\* Laddningstiden förlängs om du inte laddar batteriet inom detta temperaturintervall.

Förvara verktyget, batteripaketet och batteriladdaren på en ren och torr avsides plats.

# Körning

## Starta häcktrimmern

1. Ta bort skyddet från knivarna (Figur 3).

### **⚠ VARNING**

Häcktrimmerns knivar kan orsaka skärsår eller amputation.

Var försiktig när du hanterar häcktrimmern med skyddet borttaget.

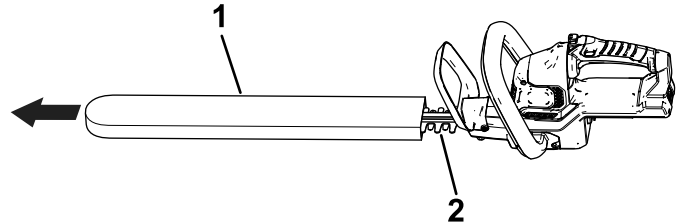

g203890

Figur 3

1. Skydd
2. Knivar

2. Kontrollera att ventilerna på häcktrimmern är fria från damm och smuts.
3. Rikta in håligheten i batteripaketet mot spetsen på handtagets kåpa, ta tag i handtaget och tryck batteripaketet mot handtaget tills spärren låses på plats (Figur 4).

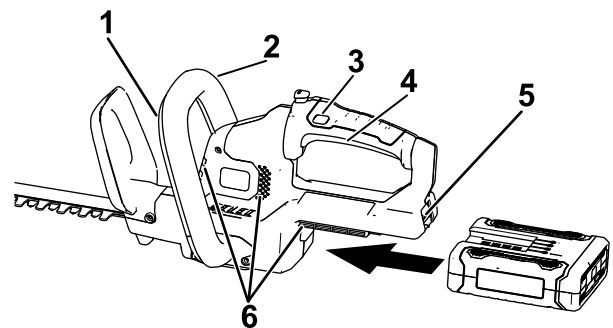

g194473

Figur 4

1. Extrahandtagets reglage
2. Extrahandtag
3. Låsbrytare
4. Avtryckare
5. Batterispärr
6. Häcktrimmerventiler

4. Placera en hand på avtryckarens handtag. Placera den andra handen på extrahandtaget (Figur 4).
5. Tryck på låsknappen och tryck sedan in avtryckarbrytaren samtidigt som extrahandtagets reglage för att aktivera häcktrimmern (Figur 4).

Trimmern förblir påslagen så länge som extrahandtagets reglage och avtryckaren

är intryckta. Du kan frigöra låsbrytaren när häcktrimmern har startat (Figur 4).

## Rotera häcktrimmerns handtag

1. Tryck på låsknappen för rotation och håll den intryckt (A i Figur 5).
2. Rotera handtaget 90 grader åt höger eller vänster beroende på vilken klippriktning du önskar och släpp sedan låsknappen för rotation för att låsa handtaget i avsett läge (B i Figur 5).

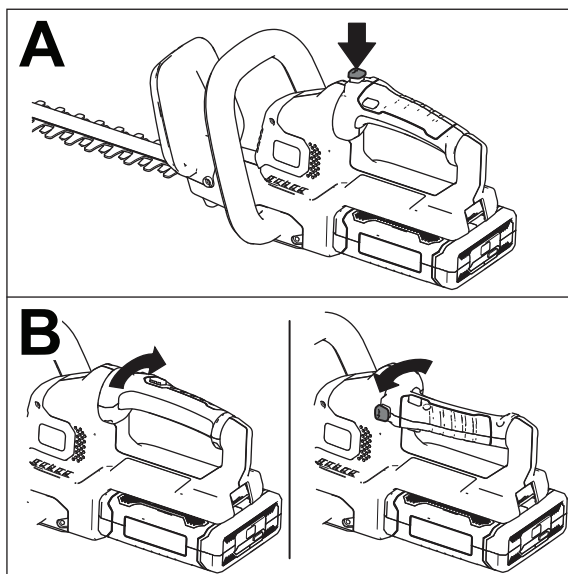

Figur 5

g190070

## Stänga av häcktrimmern

1. Släpp avtryckaren eller extrahandtagets reglage (Figur 4).
2. Vänta i minst 5 sekunder medan kniven stannar.

## Demontera batteripaketet

Tryck på batterispärren på verktyget för att lossa batteripaketet och skjut ut batteripaketet ur verktyget (Figur 6).

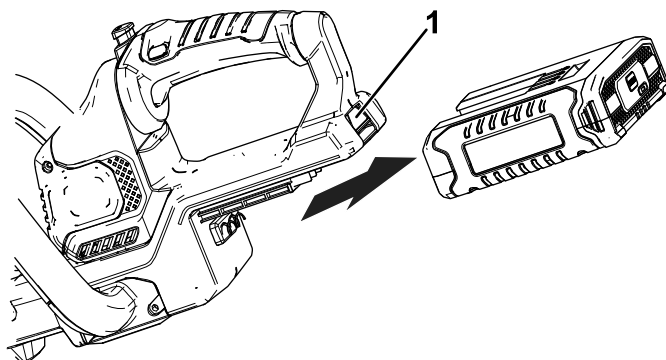

Figur 6

g194190

1. Batterispärr

## Ladda batteripaketet

**Viktigt:** Läs alla säkerhetsanvisningar.

**Viktigt:** Ladda batteripaketet endast i temperaturer som ligger inom rätt intervall. Se [Specifikationer \(sida 9\)](#).

**Obs:** När som helst kan du trycka på batteriladdningsindikatorn på batteripaketet för att visa aktuell laddning (lysdioder).

1. Sätt i en elsladd som passar dina vägguttag i batteriladdaren.
2. Kontrollera att ventilerna på batteriet är fria från damm och smuts.
3. Rikta in håligheten i batteripaketet (Figur 7) med spetsen på laddaren.

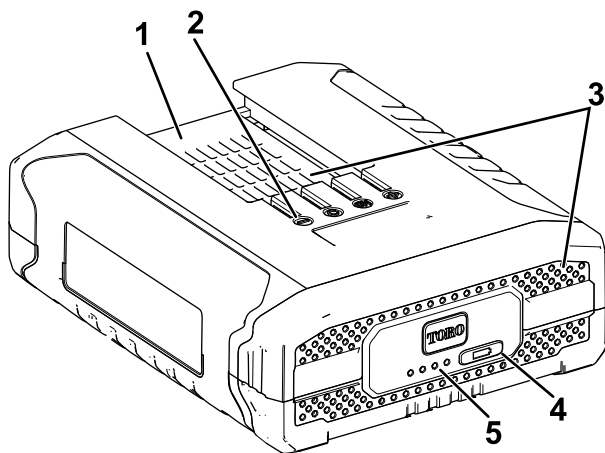

Figur 7

g192748

- |                             |                                 |
|-----------------------------|---------------------------------|
| 1. Batteripaketets hålighet | 4. Batteriladdningsindikator    |
| 2. Batteripaketepoler       | 5. Lysdioder (aktuell laddning) |
| 3. Batteripaketsventiler    |                                 |

- Kontrollera att ventilerna på batteriladdaren är fria från damm och smuts.
- Skjut in batteripaketet i laddaren tills det sitter ordentligt (Figur 8).

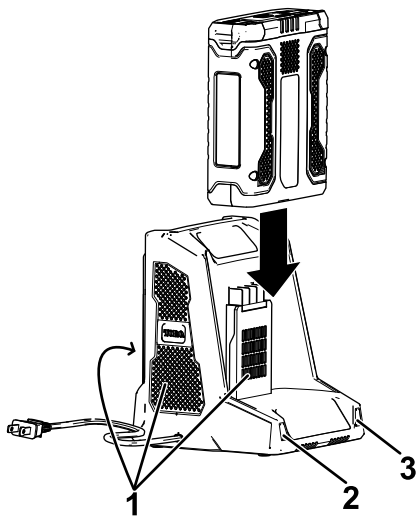

Figur 8

g194423

- |                           |                         |
|---------------------------|-------------------------|
| 1. Laddarventiler         | 3. Höger indikatorlampa |
| 2. Vänster indikatorlampa |                         |

- Ta bort batteripaketet genom att dra det bakåt ur laddaren.

- Se följande tabell för en beskrivning av batteriladdarens lysdioder.

Vänster lampa	Höger lampa	Anger
Av	Röd	Laddare är på, inget batteripaket insatt
Röd	Röd	Batteripaketet laddas
Grön	Röd	Batteripaketet är laddat
Orange	Röd	Batteripaketet är för varmt
Röd blinkande	Röd	Byt ut batteripaketet

## Arbetstips

- Använd elverktyget för att klippa i valfri riktning med en långsam, svepande rörelse från sida till sida.
- Ställ dig så att du står stadigt på båda fötterna. Sträck dig inte för långt.
- Inspektera området och avlägsna eventuella dolda föremål.
- Använd aldrig häcktrimmern nära kraftledningar, stängsel, stolpar, byggnader eller andra fasta föremål.
- Fortsätt aldrig att använda en kniv som slagit emot ett hårt föremål utan att kontrollera om kniven har skadats. Använd inte om den är skadad.
- Vidrör aldrig knivarna eller serviceenheten med strömmen inkopplad.
- Tvinga inte häcktrimmern genom tjockt buskage. Det finns risk för att knivarna fastnar och klipper långsammare. Minska på takten om knivarna klipper långsammare.
- Försök inte att klippa av stjälkar eller kvistar som är större än 18 mm eller som är så uppenbart stora att de inte kan klippas. Använd en icke-eldriven hand- eller knivsåg för att kapa långa stjälkar.
- Om knivarna kör fast ska du stänga av motorn och avlägsna batteriet innan du försöker att åtgärda stoppet.
- Du kan använda en tråd som för hjälp för att klippa häcken jämt. Bestäm dig för hur hög häcken ska vara. Dra en bit tråd längs häcken på denna höjd. Klipp häcken precis över tråden.
- Använd handskar när du klipper taggiga buskar eller häckar. Använd en svepande rörelse när du klipper nya buskar eller häckar så att stjälkarna leds direkt in i kniven.



# Underhåll

Koppla bort produkten från strömkällan (dvs. dra ur kontakten från strömkällan eller avlägsna batteripaketet) innan underhåll eller rengöring utförs.

Använd endast de reservdelar och tillbehör som rekommenderas av tillverkaren.

Kontrollera och underhåll produkten regelbundet. Produkten får endast repareras av en auktoriserad verkstad eller liknande kvalificerad tekniker.

## Smörja trimmerns kniv

**Obs:** Olja in trimmerkniven före och efter varje klipptillfälle.

1. Stäng av motorn och avlägsna batteriet.
2. Ta bort smuts och skräp från häcktrimmern med en fuktig trasa som har doppats i ett mild rengöringsmedel.  
**Obs:** Använd inte starka rengöringsmedel på plastkåpan eller handtaget. De kan skadas av vissa aromatiska oljor som tall och citron samt lösningsmedel som fotogen.
3. Placera häcktrimmern på en plan yta. Stryk på lite maskinolja längs kanten på den övre kniven. Om du avser att använda häcktrimmern under en längre tid bör du även smörja kniven under klippningen.

**Obs:** Smörj inte häcktrimmern medan den är igång.

## Förvaring

**Viktigt:** Förvara verktyget, batteripaketet och laddaren endast i temperaturer som ligger inom rätt intervall. Se [Specifikationer \(sida 9\)](#).

**Viktigt:** Om du förvarar verktyget i ett år eller längre ska du ta ut batteripaketet ur verktyget och ladda batteripaketet tills två eller tre lysdioder lyser blått på batteriet. Förvara inte ett fulladdat eller helt urladdat batteri. När du ska ta verktyget i bruk igen ska batteripaketet laddas tills vänster indikatorlampa på laddaren lyser grönt eller alla fyra lysdioder på batteriet blir blå.

- Ta bort allt främmande material från produkten.
- Förvara verktyget, batteripaketet och batteriladdaren i ett välventilerat utrymme utom räckhåll för barn.
- Håll redskapet, batteripaketet och batteriladdaren på avstånd från frätande medel, som trädgårdskemikalier och vägsalt.

- Minska risken för allvarliga personskador genom att inte förvara batteripaketet utomhus eller i fordon.
- Förvara verktyget, batteripaketet och batteriladdaren på en ren och torr avsides plats.

## Förbereda batteripaketet för återvinning

**Viktigt:** När batteripaketet avlägsnas ska polerna täckas över med kraftig tejp. Försök inte att förstöra eller plocka isär batteripaketet eller ta bort någon av dess komponenter. Litiumjonbatteripaketet måste återvinnas eller kasseras på korrekt sätt vid närmaste återvinningsstation.

	Mer information om återvinning av litiumjonbatteripaket och var din närmaste återvinningsstation hittar du på <a href="http://www.Call2Recycle.org">www.Call2Recycle.org</a> (endast USA och Kanada). Om du befinner dig utanför USA eller Kanada ska du kontakta en auktoriserad Toro-återförsäljare.
---	--

# Felsökning

Utför endast stegen som beskrivs i de här instruktionerna. Alla övriga inspektioner, underhåll och reparationer får endast utföras av en auktoriserad verkstad eller en liknande behörig specialist, om du inte kan lösa problemet själv.

Problem	Möjliga orsaker	Åtgärd
Verktyget startar inte.	<ol style="list-style-type: none"> <li>1. Batteriet sitter inte helt på plats i verktyget.</li> <li>2. Batteripaketet är inte laddat.</li> <li>3. Batteripaketet är skadat.</li> <li>4. Det är något annat elektriskt fel på verktyget.</li> </ol>	<ol style="list-style-type: none"> <li>1. Ta bort och sätt tillbaka batteriet i verktyget, se till att det är korrekt monterat och spärrat.</li> <li>2. Ta ut batteripaketet ur verktyget och ladda det.</li> <li>3. Byt ut batteripaketet.</li> <li>4. Kontakta en auktoriserad återförsäljare.</li> </ol>
Verktyget når inte full kraftförsörjning.	<ol style="list-style-type: none"> <li>1. Batteripaketets laddningskapacitet är för låg.</li> <li>2. Luftventilerna är blockerade.</li> </ol>	<ol style="list-style-type: none"> <li>1. Ta ut batteripaketet ur verktyget och ladda batteripaketet helt.</li> <li>2. Rengör luftventilerna.</li> </ol>
Verktyget vibrerar eller låter överdrivet mycket.	<ol style="list-style-type: none"> <li>1. Knivarna är slöa eller skadade.</li> </ol>	<ol style="list-style-type: none"> <li>1. Kontakta en auktoriserad återförsäljare.</li> </ol>
Batteripaketet laddas snabbt ur.	<ol style="list-style-type: none"> <li>1. Batteripaketets temperatur ligger över eller under lämpligt temperaturintervall.</li> </ol>	<ol style="list-style-type: none"> <li>1. Flytta batteripaketet till en torr plats där temperaturen är mellan 0 °C och 40 °C.</li> </ol>
Batteriladdaren fungerar inte.	<ol style="list-style-type: none"> <li>1. Batteriladdarens temperatur ligger över eller under lämpligt temperaturintervall.</li> <li>2. Uttaget som laddaren är ansluten till har ingen strömförsörjning.</li> </ol>	<ol style="list-style-type: none"> <li>1. Koppla ur batteriladdaren och flytta den till en torr plats där temperaturen är mellan 0 °C och 40 °C.</li> <li>2. Kontakta en behörig elektriker för att reparera uttaget.</li> </ol>
Batteripaketet visar endast tre lysdioder efter att ett fullt laddat batteri använts i endast ett fåtal sekunder.	<ol style="list-style-type: none"> <li>1. Detta är normalt.</li> </ol>	<ol style="list-style-type: none"> <li>1. Stäng av verktyget och tryck på batteriladdningsindikatorn eller avlägsna batteriet från verktyget för att visa den verkliga batteriladdningen.</li> </ol>
Alla fyra lysdioder blinkar på batteripaketet när du har tryckt på batteriladdningsindikatorn på batteripaketet och den aktuella laddningen visas (när batteripaketet inte används).	<ol style="list-style-type: none"> <li>1. Batteripaketets temperatur ligger över eller under lämpligt temperaturintervall.</li> </ol>	<ol style="list-style-type: none"> <li>1. Flytta batteripaketet till en torr plats där temperaturen är mellan 0 °C och 40 °C.</li> </ol>
Alla fyra lysdioder blinkar på batteripaketet när du har släppt utlösaren (när batteripaketet används).	<ol style="list-style-type: none"> <li>1. Batteripaketets temperatur ligger över eller under lämpligt temperaturintervall.</li> </ol>	<ol style="list-style-type: none"> <li>1. Flytta batteripaketet till en torr plats där temperaturen är mellan 0 °C och 40 °C.</li> </ol>
Två lysdioder blinkar på batteripaketet när du har tryckt på batteriladdningsindikatorn på batteripaketet och den aktuella laddningen visas (när batteripaketet inte används).	<ol style="list-style-type: none"> <li>1. Det är skillnad i spänningen mellan celler i batteripaketet.</li> </ol>	<ol style="list-style-type: none"> <li>1. Placera batteriet i laddaren tills det är fulladdat.</li> </ol>
Två lysdioder blinkar på batteripaketet när du har släppt utlösaren (när batteripaketet används).	<ol style="list-style-type: none"> <li>1. Det är skillnad i spänningen mellan celler i batteripaketet.</li> </ol>	<ol style="list-style-type: none"> <li>1. Placera batteriet i laddaren tills det är fulladdat.</li> </ol>
En lysdiod blinkar på batteripaketet.	<ol style="list-style-type: none"> <li>1. Batteripaketets spänning är låg.</li> </ol>	<ol style="list-style-type: none"> <li>1. Placera batteripaketet i laddaren.</li> </ol>
Det är svårt att ta bort batteripaketet från verktyget.	<ol style="list-style-type: none"> <li>1. Batteripaketet/verktyget är nytt eller det finns korrosion på batteripolerna och/eller kontaktstiften på verktyget.</li> </ol>	<ol style="list-style-type: none"> <li>1. Rengör polerna på batteripaketet och verktyget. Applicera därefter icke-ledande fett på batteripolerna. Använd inte någon annan typ av smörjmedel eftersom det kan skada polerna.</li> </ol>

## Europeiskt sekretessmeddelande

De uppgifter som Toro registrerar

Toro Warranty Company (Toro) respekterar din integritet. För att kunna behandla dina garantianspråk och kontakta dig i händelse av att en produkt måste återkallas ber vi dig att uppges vissa personuppgifter, antingen direkt eller via din lokala Toro-återförsäljare.

Toros garantisystem körs på servrar som finns i USA där sekretesslagarna kanske inte ger samma skydd som i ditt land.

GENOM ATT UPPGE DINA PERSONUPPGIFTER FÖR OSS SAMTYCKER DU TILL ATT DE BEHANDLAS SÅ SOM BESKRIVS I DET HÄR SEKRETESSMEDDELANDET.

Så här använder Toro informationen

Toro kan använda dina personuppgifter för att behandla garantianspråk, för att kontakta dig i händelse av att en produkt återkallas och för andra syften som vi upplyser dig om. Toro kan vidarebefordra uppgifterna till sina dotterbolag, återförsäljare eller andra affärspartner i samband med någon av dessa aktiviteter. Vi säljer inte dina personuppgifter till något annat företag. Vi förbehåller oss rätten att vidarebefordra personuppgifter i syfte att efterleva tillämpliga lagar och besvara förfrågningar från vederbörliga myndigheter, administrera system på rätt sätt eller för vår egen eller andra användares säkerhet.

Så här sparas dina personuppgifter

Vi sparar dina personuppgifter så länge vi behöver dem för det syfte de ursprungligen registrerades för, av andra legitima skäl (t.ex. för att följa föreskrifter) eller så länge som krävs enligt tillämplig lag.

Toros engagemang för att skydda dina personuppgifter

Vi vidtar skäligen försiktighetsåtgärder för att skydda dina personuppgifter. Vi vidtar också åtgärder för att se till att personuppgifterna alltid är korrekta och aktuella.

Åtkomst och korrigering av personuppgifter

Om du vill granska eller korrigera dina personuppgifter kan du kontakta oss via e-post på [legal@toro.com](mailto:legal@toro.com).

## Konsumenträtt i Australien

Australiensiska kunder hittar information rörande australiensisk konsumenträtt inuti förpackningen eller hos den lokala Toro-återförsäljaren.



## Toros garanti och Toros GTS-startgaranti

Produkter för privat bruk

### Fel och produkter som omfattas

Toro Company och dess dotterbolag Toro Warranty Company garanterar gemensamt, och i enlighet med ett avtal dem emellan, att reparera den Toro-produkt som anges nedan om material- eller tillverkningsfel förekommer eller om Toro GTS-motorn (Guaranteed to Start) inte startar när du har dragit i snöret 1–2 gånger, förutsatt att det rutinunderhåll som krävs enligt *bruksanvisningen* har utförts.

Följande tidsperioder gäller från det ursprungliga inköpsdatumet:

Produkter	Garantiperiod
Manuell motordriven klippare • Gjutet däck	Fem års privat bruk <sup>2</sup> 90 dagars kommersiellt bruk
– Motor	Fem års GTS-garanti, privat bruk <sup>3</sup>
– Batteri	Två år
• Ståldäck	Två års privat bruk <sup>2</sup> 30 dagars kommersiellt bruk
– Motor	Två års GTS-garanti, privat bruk <sup>3</sup>
TimeMaster-klippare	Tre års privat bruk <sup>2</sup> 90 dagars kommersiellt bruk
• Motor	Tre års GTS-garanti, privat bruk <sup>3</sup>
• Batteri	Två år
Elektriska handhållna produkter • Ultra-produkter	Två års privat bruk <sup>2</sup>
• Power Plex-produkter	Tre års privat bruk <sup>2</sup>
– Batteri	Två år
Manuella motordrivna elklippare	Ingen garanti för kommersiellt bruk
Alla åkmaskiner nedan	
• Motor	Se motortillverkarens garanti <sup>4</sup>
• Batteri	Två års privat bruk <sup>2</sup>
• Redskap	Två års privat bruk <sup>2</sup>
DH-åkgräsklippare	Två års privat bruk <sup>2</sup> 30 dagars kommersiellt bruk
TimeCutter	Tre års privat bruk <sup>2</sup> 30 dagars kommersiellt bruk
• Motor	Tre års privat bruk <sup>2</sup> Två år eller 300 timmar kommersiellt bruk <sup>5</sup>
TimeCutter HD	Tre år eller 300 timmar <sup>5</sup>
• Motor	Tre år eller 300 timmar kommersiellt bruk <sup>5</sup>

<sup>1</sup>Med ursprunglig köpare avses den person som ursprungligen köpte Toro-produkten.

<sup>2</sup>Med "privat bruk" avses bruk av produkten i hemmet. Om produkten används på fler än ett ställe räknas det som kommersiellt bruk och då gäller garantin för kommersiellt bruk.

<sup>3</sup>Toro GTS-startgarantin gäller inte när produkten används kommersiellt.

<sup>4</sup>Vissa motorer som används i Toro-produkter har en garanti från motortillverkaren.

<sup>5</sup>Beroende på vilket som inträffar först.

Garantin upphör att gälla om timmätaren kopplas från, ändras eller visar tecken på att någon har försökt att manipulera den.

### Ägarens ansvar

Du måste underhålla Toro-produkten enligt de underhållsrutiner som beskrivs i *bruksanvisningen*. Sådant rutinunderhåll ska bekostas av dig, oavsett om det utförs av en återförsäljare eller av dig själv.

### Anvisningar för garantiservice

Följ anvisningarna nedan om du tror att det finns något material- eller tillverkningsfel på din Toro-produkt:

1. Kontakta din försäljningsrepresentant för att ordna produktservice. Om du av någon anledning inte kan kontakta din representant kan du i stället kontakta en Toro- auktoriserad återförsäljare för att få service där. Besök <http://www.toro.com/en-us/locator/pages/default.aspx> för att hitta en Toro-återförsäljare nära dig.
2. Ta med produkten och inköpsbeviset (kvittot) till återförsäljaren. Om du av någon anledning är missnöjd med din återförsäljares analys eller med den hjälp du får är du välkommen att kontakta oss på följande adress:

Toro Warranty Company  
Toro Customer Care Department, RLC Division  
8111 Lyndale Avenue South  
Bloomington, MN 55420-1196  
001-952-948-4707

### Produkter och fel som inte omfattas

Ingen annan uttrycklig garanti ges förutom ett särskilt emissionssystems- skydd och motorgarantiskydd för vissa produkter. Denna uttryckliga garanti omfattar inte följande:

- Kostnader för regelbundet underhåll rörande service och reservdelar, exempelvis filter, bränsle, smörjmedel, byte av olja, tändstift, luftfilter, knivslipning eller slitna blad, inställning av kabel/länkage, broms och koppling.
- Komponenter som går sönder p.g.a. normalt slitage.
- Alla produkter eller delar som har ändrats, använts felaktigt, försumrats eller som måste bytas ut eller repareras på grund av olyckshändelse eller brist på underhåll.
- Hämtnings- och leveransavgifter.
- Reparationer eller försök till reparationer som inte utförs av en auktoriserad Toro-återförsäljare.
- Reparationer som blir nödvändiga till följd av underlåtenhet att följa anvisningarna för bränslehantering (se *bruksanvisningen* för mer information)
  - Borttagning av föroreningar från bränslesystemet omfattas ej.
  - Användning av gammalt bränsle (äldre än en månad) eller bränsle som innehåller mer än 10 % etanol eller mer än 15 % MTBE.
  - Underlåtenhet att tömma bränslesystemet innan klipparen står oanvänd längre än en månad.
- Reparationer eller justeringar i syfte att åtgärda startproblem p.g.a. följande:
  - Underlåtenhet att följa lämpliga underhållsrutiner eller anvisningar för bränslehantering.
  - Fall då en roterande klipparkniv har gått emot ett objekt.
- Särskilda driftsförhållanden då du kan behöva dra fler än två gånger i snöret för att starta:
  - Första gången du ska starta maskinen efter att den har stått oanvänd under mer än tre månader eller stått i förvaring.
  - Start i kylig temperatur som t.ex. vid tidig vår eller sen höst.
  - Olämpliga startrutiner – om du har problem med att starta enheten kontrollerar du att du använder rätt startrutiner i *bruksanvisningen*. Det kan spara in ett onödigt besök hos en auktoriserad Toro-återförsäljare.

### Allmänna villkor

Köparens rättigheter regleras av de nationella lagar som gäller i respektive land. De rättigheter köparen har i dessa lagar begränsas inte genom denna garanti.