



Count on it.

操作员手册

Multi Pro[®] 1750 草坪打药机

型号 41188—序列号: 40000000 及以上

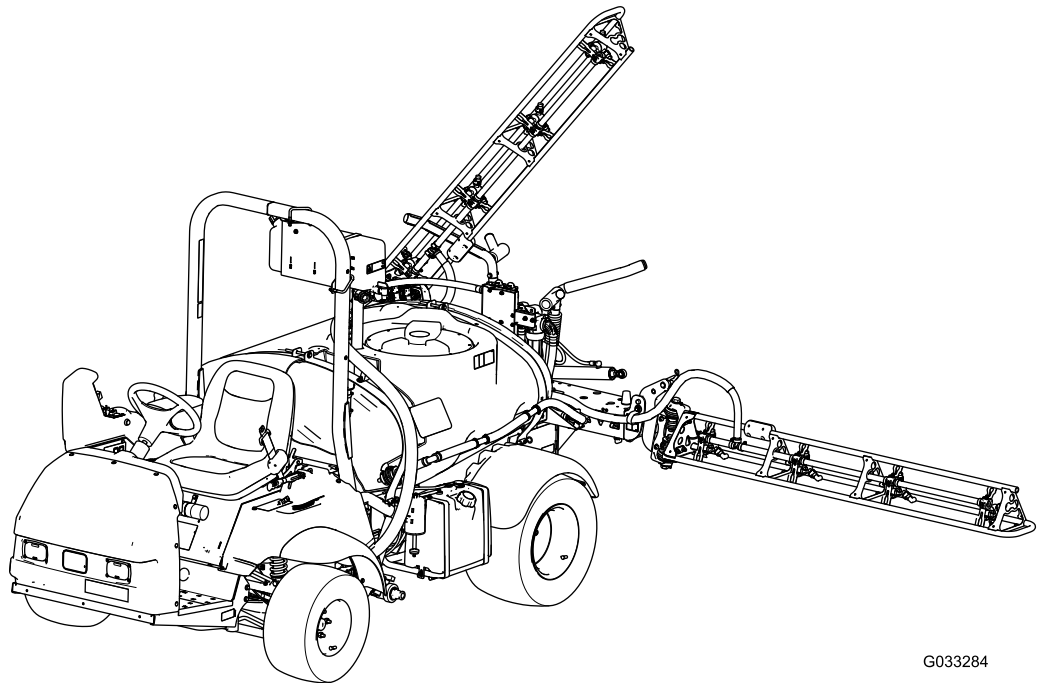

G033284



Multi Pro 草坪打药机是专用的草坪施药车辆，需由商业应用中雇用的专业操作员来进行操作。主要为了在公园、高尔夫球场、运动场及商业用地保养得很好的草坪上进行喷洒作业而设计。

此产品遵循欧盟所有相关指令，详情请参阅另外提供的、特定产品的合格证明（DOC）单页。

如果该发动机的消火花消声器（定义见第 4442 条）工作不正常，或发动机没有进行防火方面的隔离、装备或维护，根据《加利福尼亚州公共资源条例》（California Public Resource Code）第 4442 条或第 4443 条规定，在任何森林、灌木丛或草皮覆盖区域使用和操作该发动机均属违法。

此火花点火系统符合加拿大 ICES-002 标准

随附的**发动机用户手册**介绍了美国环境保护局（EPA）和加州排放管制法中有关排放系统、维护和保修的信息。更换产品可通过发动机制造商订购。

介绍

仔细阅读本手册，了解如何正确操作与维护您的产品。本手册中的信息可帮助您和其他人免受伤害或避免产品受损。尽管 Toro 致力于设计和生产安全的产品，但正确并安全地操作本产品是您的责任。

您可通过访问 www.Toro.com 直接联系 Toro，获取产品安全和操作培训材料、附件信息，查找代理商或注册产品。

当您需要关于维修保养、Toro 正品零件或其他方面的信息时，请联系授权服务经销商或 Toro 客户服务中心，并准备好有关您的产品的型号和序列号等资料。图1 插图在产品上型号和序列号的位置。



图1

1. 型号和序列号的位置

<p>型号 _____</p> <p>序列号: _____</p>

本手册旨在确定潜在危险并列出了安全警告标志（图2）所标示的安全信息，该标志表明了在不遵循建议的预防措施进行操作时可能造成的严重伤害或死亡事故。

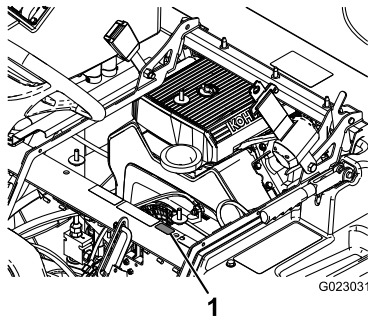

图2

g000502

1. 安全警告标志

本手册使用两个词语来突出信息。**重要事项**唤起人们对特殊机械信息的注意，而**注意**则强调值得特别关注的一般信息。

内容

安全	3
一般安全	3
安全操作方法	3
化学品安全	4
在操作时	4
维护	5
安全和指示标签	7
组装	13
1 安装防虹吸加水口插口	13
2 检查喷洒臂段铰链弹簧	13
3 了解有关您的产品的更多信息	14
产品概述	15
控制装置	17
规格	20
附件/配件	20
操作	20
安全第一	20
准备驾驶机器	20
执行启动前检查	21
操作机器	21
磨合新打药机	22
准备使用打药机	22
操作打药机	24
使用差速锁	24
清水箱加水	24
装填喷洒药缸	24
操作喷洒臂段	25
喷洒	25
喷洒技巧	25
校准打药机流量	25
校准打药机速度	26
校准喷洒臂段旁通阀	26
搅拌旁通阀旋钮位置	27
校准搅拌旁通阀	27
调节主喷洒臂段旁通阀	27
找到喷洒泵	28
搬运机器	28
运输打药机	28
拖曳打药机	28
喷洒过滤器推荐	28
维护	32
推荐使用的维护计划	32
日常维护检查表	33
疑点记录	34
维护前程序	34
抬起打药机	34
润滑	35
润滑机器	35

润滑打药机泵	35
润滑喷洒臂段铰链	36
发动机维护	37
检查进气口滤网	37
维护空气滤清器	37
维护机油	37
更换火花塞	39
燃油系统维护	40
更换燃油滤芯	40
维护碳罐	40
排干油箱	41
电气系统维护	41
找到保险丝	41
维护电池	41
动力系统维护	43
检查车轮和轮胎	43
调节差速锁拉索	43
调整前轮前束	43
刹车系统维护	44
检查刹车油	44
检查刹车	44
调节手刹	44
液压系统维护	45
检查驱动桥 / 液压油	45
更换驱动桥 / 液压油	45
更换液压油过滤器	46
检查液压管线和软管	46
喷洒系统维护	46
检查软管	46
更换吸入式过滤器	46
更换压力式滤清器	47
更换喷嘴过滤器	47
检查泵	47
检查提升器转动枢轴处的尼龙轴套	48
调节喷洒臂至水平位置	48
清洗	49
清洁流量计	49
清洁打药机阀门	50
存放	58
故障诊断	60
示意图	62

安全

操作人员或用户的不当使用或维护可能会造成伤害。若要减少潜在伤害，请遵循这些安全说明并始终注意安全警告标志，即“小心”、“警告”或“危险”等。不遵循这些指示进行操作可能造成人身伤害甚至死亡事故。

本机器经评估符合 SAE J2258 的要求。

一般安全

本产品可能切断手脚并抛掷物体。请始终遵循所有安全说明，避免严重的人身伤害。

将本产品用于指定用途以外的其他目的可能会对您和旁观者造成危害。

- 在启动发动机之前，请首先阅读并理解本*操作员手册*的内容。
- 切勿将手脚放在机器的活动组件附近。
- 请仅在所有防护装置和其他安全装置到位且可在机器上正常工作的情况下才操作机器。
- 始终保持任何排放口通畅。让旁观者和宠物与机器保持安全距离。
- 让儿童远离操作区。切勿让儿童操作机器。
- 维修、加油或清理机器堵塞时，请停止机器并关闭发动机。

不当使用或维护本机器可能导致人身伤害。若要减少潜在伤害，请遵循这些安全说明并始终注意安全警告标志，即“小心”、“警告”或“危险”等个人安全指示。不遵循这些说明可能导致人身伤害甚至死亡事故。

您可以在本*操作员手册*的各个部分找到所需的其他相关安全信息。

安全操作方法

重要事项：该机器主要作为一种非公路用车而设计，不可广泛用于公用道路。在公用道路上使用机器时，请遵守所有交通法规，并使用法律可能要求的任何其他附件，如所需灯具、慢行车辆（SMV）标记及其他附件。

Multi Pro 1750 草坪打药机经设计和测试，可在正确操作和维护时提供安全服务。虽然危险控制和事故预防部分取决于机器的设计和配置，但这些因素还取决于机器操作、维护和存放参与人员的意识、关注程度以及是否接受过适当培训。不当使用或维护机器可能会造成伤亡。

本手册并没有涵盖适用于 Multi Pro 1750 草坪打药机的所有附件。请参阅随各附件一起提供的具体《操作员手册》，了解其他安全说明。请仔细阅读这些手册。

为降低伤亡的可能性，请遵守以下安全说明：

主管的职责

- 确保操作员经过系统培训，熟悉*操作员手册*、发动机手册及打药机上的所有标签。
- 制定在特殊操作环境中（如斜坡太陡峭，因而无法操作打药机）使用的特殊规程和工作规则。

操作之前

- 操作机器前，首先必须阅读并理解本手册的内容。
- 切勿让儿童操作机器。

- 本机器的设计仅能承载操作员。切勿在机器上运载任何乘客。
- 在生病、疲劳或受药物或酒精影响时，不得操作打药机。
- 熟悉控制装置并了解如何快速关闭发动机。
- 确保所有的挡板、安全装置和安全指示标贴都正确到位。如果防护装置、安全设备或标贴出现问题，难以辨认或已损坏，请在操作机器前进行修理或更换。
- 穿戴适当的服装，包括护目镜、长裤、结实的防滑鞋、手套及听力保护装置。切勿穿戴珠宝首饰或宽松衣物。扎好长发。

⚠ 小心

该机器在操作员耳际产生的噪音级别超过 85dBA，若长时间暴露在这一噪音下，可能造成听力损失。

操作时请佩戴听力保护装置。

- 仅在白天或具有良好人工光源的条件下进行操作。
- 切勿在有旁观者在场时进行喷洒。
- 作业区域附近有人（尤其是儿童）或宠物时，禁止打药。
- 操作机器前，请务必按照操作章节中的启动前检查项目来检查打药机各个部分。如果机器工作不正常或在任何方面发生损坏，切勿使用打药机。操作打药机或附属设备之前，请确保问题已纠正。
- 确保操作员区域清洁，无化学品残留或杂物堆积。
- 在对系统施加压力之前，请确保所有液压油管道接头都已紧固且所有软管均处于良好状态。

化学品安全

⚠ 警告

- 喷洒系统中使用的化学物质，可能会对您、旁观者、动物、植物、土壤或其他财产造成危害和中毒。
- 请仔细阅读并遵守所使用的所有化学品的警告标签和《物料安全数据表》(MSDS)，按照化学品制造商的建议来保护自己。确保在使用化学品时尽可能减少皮肤暴露面积。使用适当的个人防护装备 (PPE) 可防止人接触到化学品，例如：
 - 护目镜、带侧防护的护目镜和/或口罩
 - 呼吸器或过滤面罩
 - 耐化学腐蚀手套
 - 雨鞋或其他结实的鞋子
 - 听力保护装置
 - 随时备有干净的换洗衣服，肥皂及一次性纸巾，以防止化学品溢出。

重要事项： 请切记，使用的化学品可能不止 1 种，每种化学品的信息都应进行评估。

如果未提供此信息，请拒绝操作或使用打药车。

使用打药系统之前，请确保系统已经过三次冲洗，已根据化学品制造商的建议进行中和，且所有阀门均已循环冲洗三次。

确认附近有足够的水和肥皂，并立即冲洗掉您接触到的任何化学品。

- 使用或处理化学品之前，必须经过适当的培训。

- 使用工作所需的正确化学品。
- 按照化学品制造商的说明进行操作，安全施用化学品。切勿超过推荐的系统应用压力。
- 人（特别是儿童）或宠物在操作区域时，切勿加油、校准或清洁设备。
- 在通风良好的环境中处理化学品。
- 准备好清水，特别是在填充喷洒药缸时。
- 处理化学品时切勿吃、喝或抽烟。
- 切勿通过吹风或放入嘴中的方式清洁喷嘴。
- 完成化学品处理工作之后，尽快清洗双手及身体的其他暴露部位。
- 将化学品放入原包装，并存放在安全的地方。
- 按照化学品制造商的说明及当地法规正确处置未使用的化学品及化学品容器。
- 药缸中的化学品及其烟气非常危险；禁止进入药缸、将头伸入药缸开口或置于药缸开口上方。
- 撒布或喷洒化学品时请遵循所有当地、州、联邦政府的规定。

在操作时

⚠ 警告

发动机排出气体中包含一氧化碳，这是一种无味的气体，可能给您造成致命毒害。

切勿在室内或封闭区域运行发动机。

- 打药机运转时，应始终留在座椅上。应尽可能始终将双手放在方向盘上。您的四肢应始终处于操作员车厢内。
- 使用不安全方式操作机器可能造成意外事故，打药机翻倒甚至严重伤害或死亡。小心驾驶。若要防止倾翻或失控：
 - 驾驶时请集中注意力，降低车辆速度，并与沙坑障碍、沟渠、小溪、斜坡、不熟悉地区以及地面状况或高度会产生突变的任何区域保持安全距离。
 - 当心坑洞或其他潜在危险。
 - 在以下情况下操作机器时要特别小心：在湿润地面上、恶劣的天气状况下，以较高速度或满负荷行驶时。满负荷时刹车时间和距离都会更长。
 - 避免突然停止或启动。在没有完全停下来之前，切勿从后退突然转为前进，也不能从前进突然转为后退。
 - 转向之前先减速。切勿尝试急转弯，突然操作或可能导致打药机失控的其他不安全驾驶行为。
 - 倒退之前，先向后看，确保后面没有人。缓慢倒退。
 - 靠近交叉路口时，密切注意交通状况。请礼让行人和其他车辆。本打药机并非为街道或公路使用而设计。转向或停车时及早发出信号，以便让其他人知道您的意图。遵守所有交通法规。
 - 本打药机的电气系统和排气系统产生的火花能够点燃易燃易爆物品。切勿在空气中包含易爆粉尘或烟气的区域内或其附近操作本打药机。
 - 如果您对安全操作缺乏信心，请停止工作并询问您的主管。
- 当发动机正在运行或刚刚关闭时，切勿触摸发动机或消音器。这些区域温度很高，可能造成灼伤。

- 如果机器振动异常，请立即停止机器，等待所有运动均停止，然后检查打药机是否损坏。继续操作之前，先修理所有损坏的部件。
- 离开座椅之前：
 1. 停止机器。
 2. 将档位选择器移至空档位置，并设好手刹。
 3. 将点火钥匙旋转至关闭位置。
 4. 拔下点火钥匙。

重要事项：切勿将机器停在斜坡上。

- 闪电可能造成严重伤害甚至死亡事故。如果在作业区域内看到闪电或听到打雷，切勿操作机器；请寻找躲避处。

制动

- 接近障碍之前放慢速度。以便您有额外的时间来停止或避开障碍。撞上障碍物可能会损坏机器及其部件。更重要的是，它可能会让您受到伤害。
- 车辆总重（GVW）对您的停止和/或转向能力有很大影响。重负载及附属装置使机器更难以停止或转向。负载越重，停车所花费的时间越长。
- 草坪和人行道弄湿之后会更滑。在潮湿表面上停车所花的时间是干燥表面上停车时间的 2~4 倍。如果您驶过的积水太深，浸湿了制动器，则制动器会失效，直到干燥后才能恢复正常功能。水中驶过之后，您应该对制动器进行测试，确保它们可以正常工作。如果制动器失效，请缓慢驾驶并轻轻踩动刹车踏板。这将使制动器变干。

防翻滚保护架（ROPS）安全

注意： 对于本操作手册涵盖的所有机器，Toro 安装的驾驶室都是一个 ROPS。

- 切勿从机器上卸下 ROPS。
- 系好安全带，确保在紧急状况下可以迅速解开。当安装了翻车保护杆或在由 Toro 安装了驾驶室的机器上时，请始终佩戴安全带。
- 仔细检查是否有头顶障碍物，且不要触碰到它们。
- 定期全面检查 ROPS 是否受损，并保持所有安装紧固件都处于拧紧状态，使 ROPS 始终处于安全操作状态之下。
- 更换任何受损的 ROPS 组件。切勿修理或修改 ROPS。

在丘陵和不平地形上操作

在丘陵上操作机器可能造成打药机翻车或翻滚，还可能造成发动机停转，无法在丘陵上继续行进。这可能导致人身伤害。

- 从丘陵上驶下时（特别是在负载的情况下），切勿过快加速或突然踩下刹车。
- 切勿在陡峭的山坡上疾驶；在丘陵上行驶时始终保持直线上下。
- 如果在爬坡时发动机停转或您无法继续前进，请逐步刹车并缓慢直线后退下山。
- 上下山时转向可能非常危险。如果必须在斜坡上转向，务必缓慢且谨慎地完成转向操作。切勿进行急剧或快速转向。
- 负重会影响稳定性。在丘陵上操作时请减轻负重并减速。

- 避免在丘陵上停车，特别是有负载时。在下坡时完全停车花费的时间比平地停止时间更长。如果必须停止机器，请避免突然变速，因为这样可能会引发机器倾倒或翻滚。向后溜车下坡时，切勿突然踩下刹车，因为这样可能导致机器翻倒。
- 操作机器时请使用安全带，并确保在发生紧急情况时可快速松开安全带。
- 切勿拆下或改动防翻滚保护架（ROPS）。
- 驾驶机器下坡时，应始终保持变速箱在档位上。
- 在恶劣地形条件下、不平坦地面及路缘、坑洞和其他突变地形附近操作时请减速行驶并减轻负载。装载物可能发生偏移，导致机器不稳。

警告

地形的突然变化可能导致方向盘意外转动，造成手部和手臂受伤。

以放松的状态握住方向盘的外缘。双手不要接触方向盘辐

装载

载货重量会改变机器的重心和机器的操控。若要避免失控和人身伤害，请遵守以下指导原则：

- 液体负载也会发生偏移。偏移通常在转向、上坡或下坡、突然变速或在不平坦表面行驶时发生。负载偏移可能导致机器翻倒。
- 负重情况下进行操作时，请减速并留出足够的制动距离。切勿突然刹车。在斜坡上时要特别小心。
- 请注意，重负载会增加停车距离，而且在快速转向时容易翻车。

维护

- 只允许有资格和经授权的人员维护、修理、调整或检查机器。
- 维修或调节机器之前，将机器停放在水平地面上，接合手刹，关闭发动机，然后拔下钥匙，以防止有人意外启动发动机。
- 若要确保整台机器状况良好，请将所有螺母、螺栓和螺丝正确旋紧。
- 若要减少火灾隐患，请清除发动机区域内过多的油脂、草屑、树叶和积聚的灰尘。
- 切勿使用明火来检查燃料或电池电解液的液面或泄漏情况。
- 如果进行维护调整时必须运行发动机，请确保您的四肢、衣物和身体的任何部位远离发动机及任何活动件。请勿让任何人靠近。
- 清洗部件时，切勿使用敞口式燃料或易燃清洗液。
- 切勿调整驱动系统的速度。为确保安全和准确，请让 Toro 授权经销商检查地面行驶速度。
- 请确保身体和双手远离喷射高压油的针孔泄漏点或喷嘴。使用纸板或纸张找出泄漏点。在压力下溢出的液压油可能渗透皮肤并造成严重伤害，其必须在几个小时内由有资格的外科医生进行手术治疗，否则可能造成坏疽。
- 如果需要大修或帮助，请联系 Toro 授权经销商。
- 为保持最佳性能和安全性，请始终购买 Toro 正品更换件和附件。其他制造商制造的更换件和附件可能引发危险。以任何方式改动本机器均可能影响打药机的运

转、性能、耐用性或其用途，并可能导致伤害或死亡事故。改动后可能使产品保修失效。

安全和指示标签



任何潜在危险区附近均贴有操作员清晰可见的安全标贴和说明。更换受损或丢失的标贴。

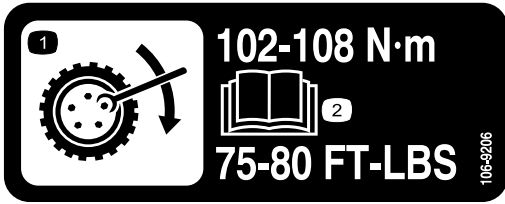

106-9206

decal106-9206

1. 车轮扭矩规格
2. 阅读操作手册。



120 - 0622

decal120-0622

1. 警告 — 请阅读操作手册。
2. 警告 — 切勿进入药缸。
3. 化学品灼伤危险；有毒气体吸入危险 — 穿戴手部和皮肤防护装置；佩戴护目镜和呼吸防护装置。

CALIFORNIA SPARK ARRESTER WARNING

Operation of this equipment may create sparks that can start fires around dry vegetation. A spark arrester may be required. The operator should contact local fire agencies for laws or regulations relating to fire prevention requirements. 117-2718

117-2718

decal117-2718

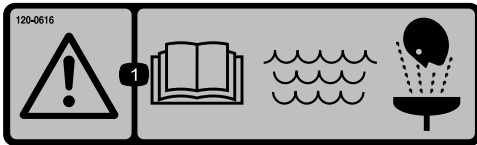

120 - 0616

decal120-0616

1. 警告 - 阅读操作手册；使用新鲜、干净的水进行应急清洗。



120 - 0617

decal120-0617

1. 手切断危险、夹点 — 确保双手远离驱动节点。
2. 挤压危险 — 让旁观者远离机器。

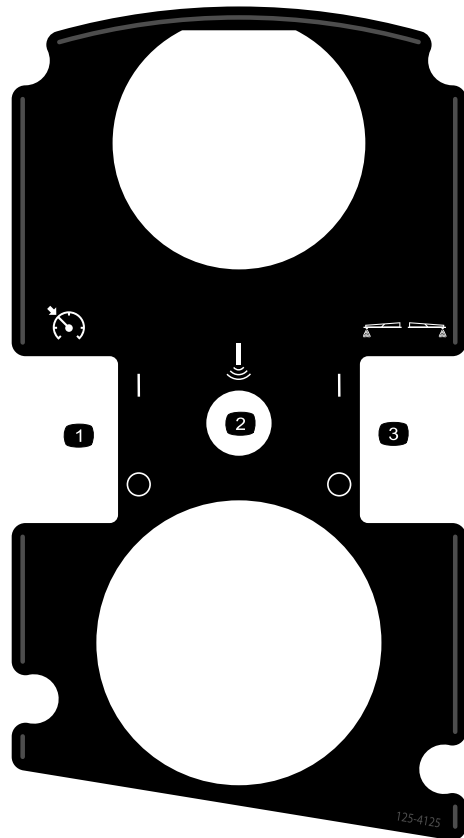

125 - 4125

decal125-4125

1. 打开 / 关闭油门锁 / 速度锁
2. 超声波喷洒臂 (可选)
3. 打开 / 关闭泡沫标记组件 (可选)

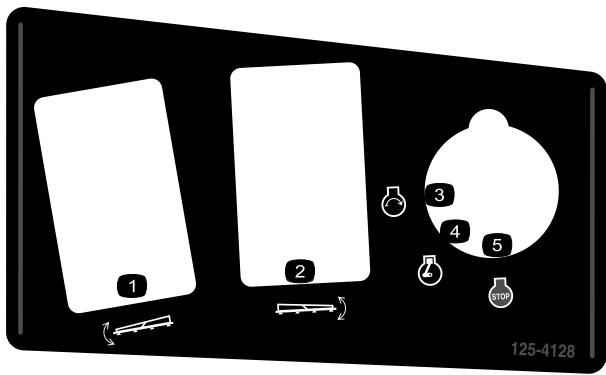

125 - 4128

decal125-4128

- 1. 升起/放下左喷洒臂段
- 2. 升起/放下右喷洒臂段
- 3. 发动机 — 启动
- 4. 发动机 — 运转
- 5. 发动机——关闭

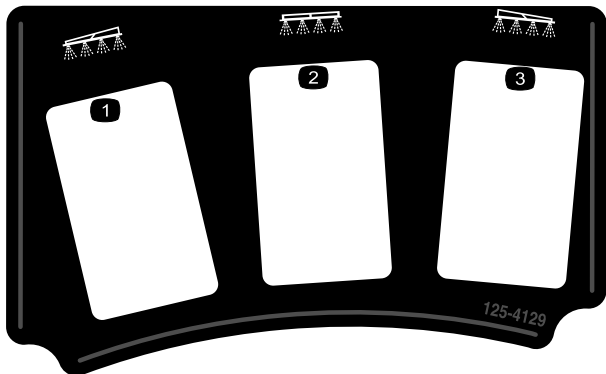

125 - 4129

decal125-4129

- 1. 左喷洒臂段
- 2. 中间喷洒臂段
- 3. 右喷洒臂段

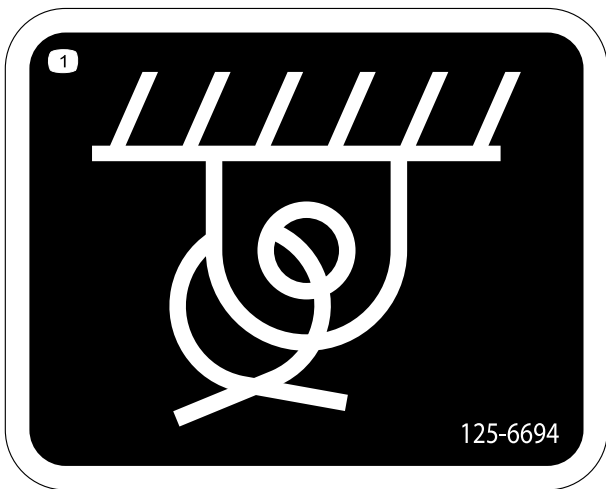

125 - 6694

decal125-6694

- 1. 栓系位置

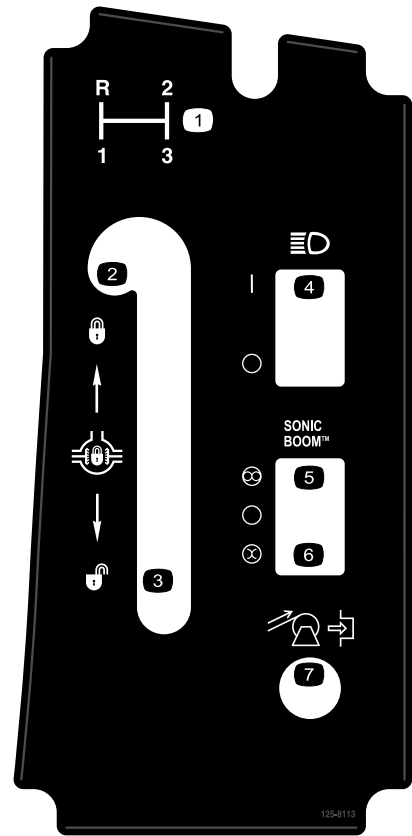

125 - 8113

decal125-8113

- 1. 档位选择
- 2. 锁定差速锁
- 3. 打开差速锁
- 4. 切换头灯开 / 关
- 5. 自动 (可选)
- 6. 手动 (可选)
- 7. 软管卷重绕 (可选)

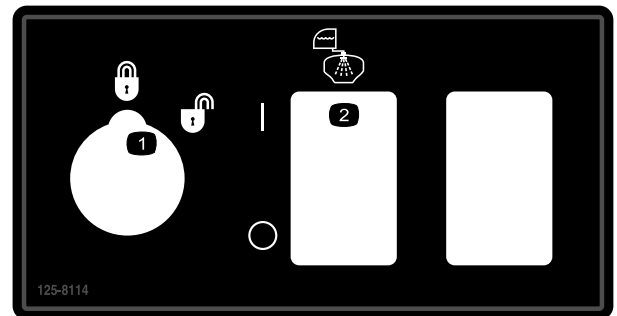

125 - 8114

decal125-8114

- 1. 喷洒率锁定装置锁定 / 解锁
- 2. 冲洗泵开 / 关切换

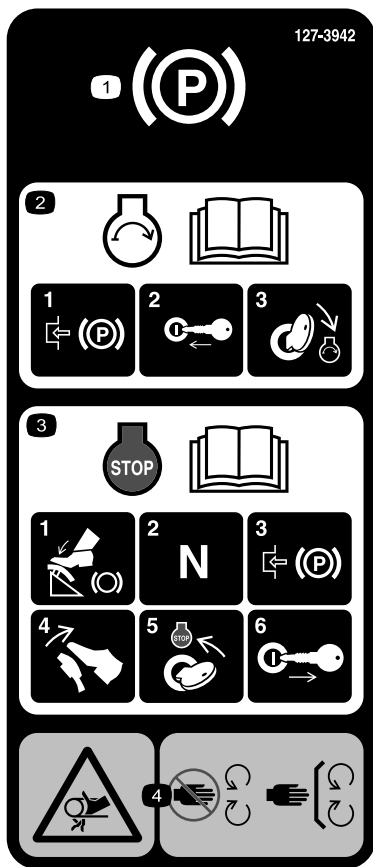

127 - 3935

decal127-3935

1. 手刹
2. 有关启动发动机的信息，请阅读 *操作员手册*—1) 接合手刹；2) 将钥匙插入点火开关；3) 将钥匙旋转至发动机运行位置。
3. 有关关闭发动机的信息，请阅读 *操作员手册*—1) 踩下刹车踏板；2) 将档位设定到空档；3) 接合手刹；4) 松开刹车踏板；5) 将点火钥匙旋转至停止位置；6) 从点火开关上拔下钥匙。
4. 缠绕危险，皮带 — 远离活动件，始终确保所有保护装置和挡板就位。



127 - 3937

decal127-3937

1. 警告 — 切勿踩踏。
2. 警告 — 远离高温表面。
3. 缠绕危险，皮带 — 远离活动件，始终确保所有保护装置和挡板就位。



127 - 3939

decal127-3939

1. 警告 — 请阅读 *操作员手册*；操作机器时始终牢系安全带；切勿翻倒机器。
2. 跌落危险 — 切勿在药缸上搭载乘客。
3. 切削/割裂危险 — 确保四肢始终处于车体范围内。
4. 警告 — 切勿钻孔，焊接或改动防翻滚保护架（ROPS）。

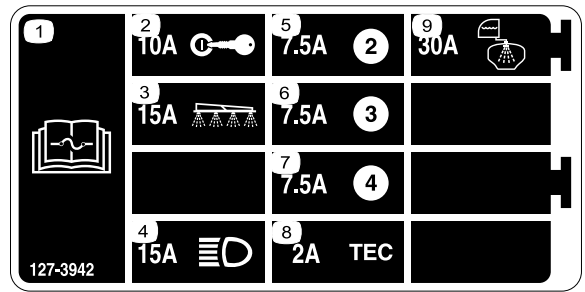

127 - 3942

decal127-3942

1. 阅读 *操作员手册*，了解有关保险丝的信息。
2. 10A——点火开关
3. 15A——打药机喷洒臂段
4. 15A——头灯
5. 7.5A
6. 7.5A
7. 7.5A
8. 2A—TEC
9. 30A—冲洗水箱

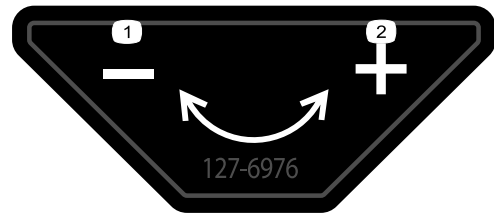

127-6976

decal127-6976

1. 减少
2. 增加

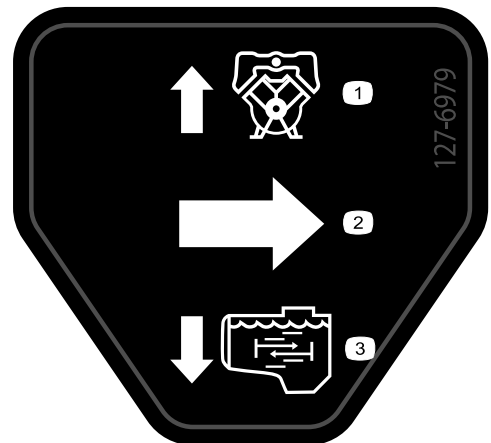

127-6979

decal127-6979

1. 泵回流
2. 流量
3. 搅拌流体

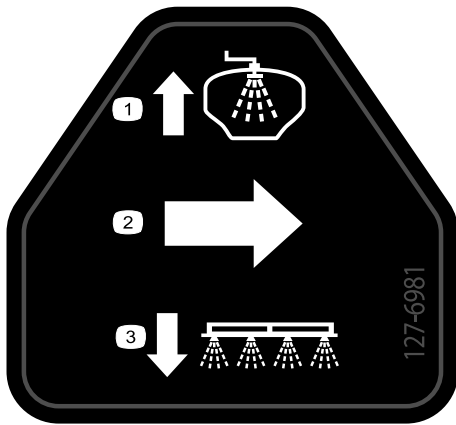

127-6981

decal127-6981

- 1. 旁通回流
- 2. 流量
- 3. 喷洒臂段喷洒

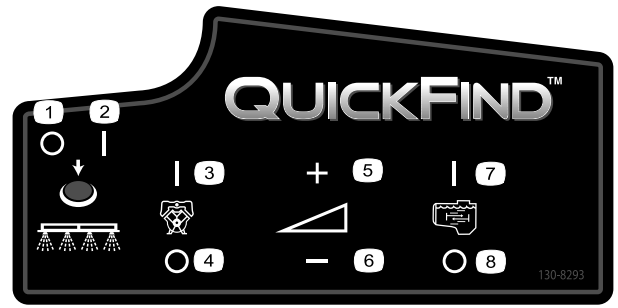

130-8293

decal130-8293

- 1. 打药机关闭
- 2. 打药机开启
- 3. 发动机启动
- 4. 发动机关闭
- 5. 增加速度
- 6. 降低速度
- 7. 搅拌开启
- 8. 搅拌关闭

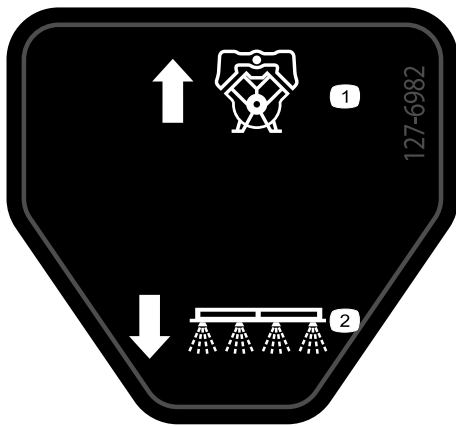

127-6982

decal127-6982

- 1. 旁通回流
- 2. 喷洒段喷洒

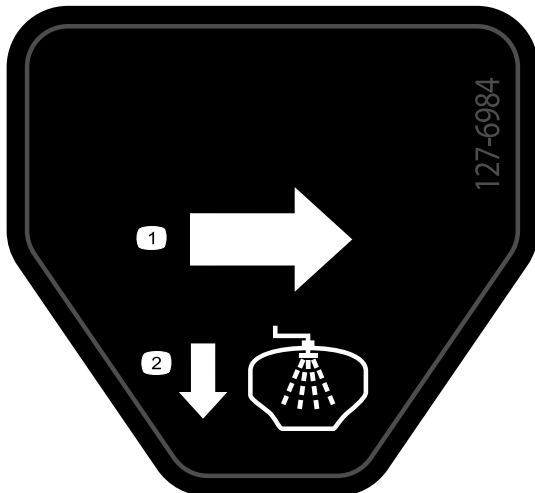

127-6984

decal127-6984

- 1. 流量
- 2. 药缸回流

MULTIPRO 1750 QUICK REFERENCE AID

CHECK/SERVICE

- | | |
|----------------------------|--------------------|
| 1. ENGINE OIL DIP STICK | 9. FUEL FILL |
| 2. ENGINE OIL FILL | 10. FUEL FILTER |
| 3. ENGINE OIL DRAIN | 11. AIR FILTER |
| 4. ENGINE OIL FILTER | 12. BATTERY |
| 5. TRANS/HYD OIL DIP STICK | 13. BRAKE FLUID |
| 6. HYDRAULIC OIL FILTER | 14. TIRE PRESSURE: |
| 7. HYDRAULIC OIL STRAINER | - 20 PSI FRONT |
| 8. TRANS/HYD OIL DRAIN | - 20 PSI REAR |
- GREASE POINTS (100 HRS)

FLUID SPECIFICATIONS / CHANGE INTERVALS

SEE OPERATOR'S MANUAL FOR INITIAL CHANGES	FLUID TYPE	CAPACITY		CHANGE INTERVALS	
		L	QT	FLUID	FILTER
ENGINE OIL	SEE MANUAL	1.9	2	100 HRS.	100 HRS.
TRANS/HYDRAULIC OIL	DEXRON III ATF	7.1	7.5	800 HRS.	800 HRS.
FUEL	SEE MANUAL	18.9	5 GAL.	-	400 HRS.
AIR CLEANER	CLEAN EVERY 50 HRS.				200 HRS.
TRANS AXLE STRAINER	--	--	--	CLEAN 600 HRS.	

FOR HEAVY DUTY OPERATION, MAINTENANCE SHOULD BE PERFORMED TWICE AS FREQUENTLY.



THE TORO COMPANY
8111 Lyndale Avenue South
Bloomington, MN 55420-1196 USA

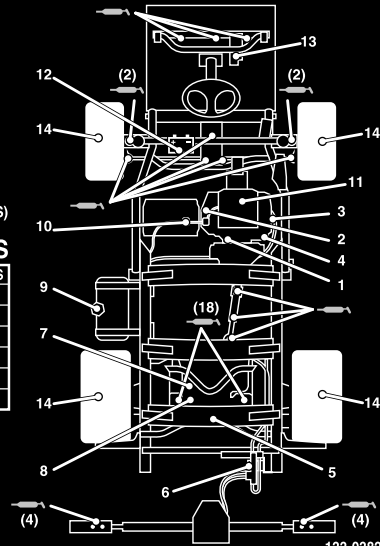

133-0382

decal133-0382

1. 阅读《操作员手册》，了解有关维护的更多信息。

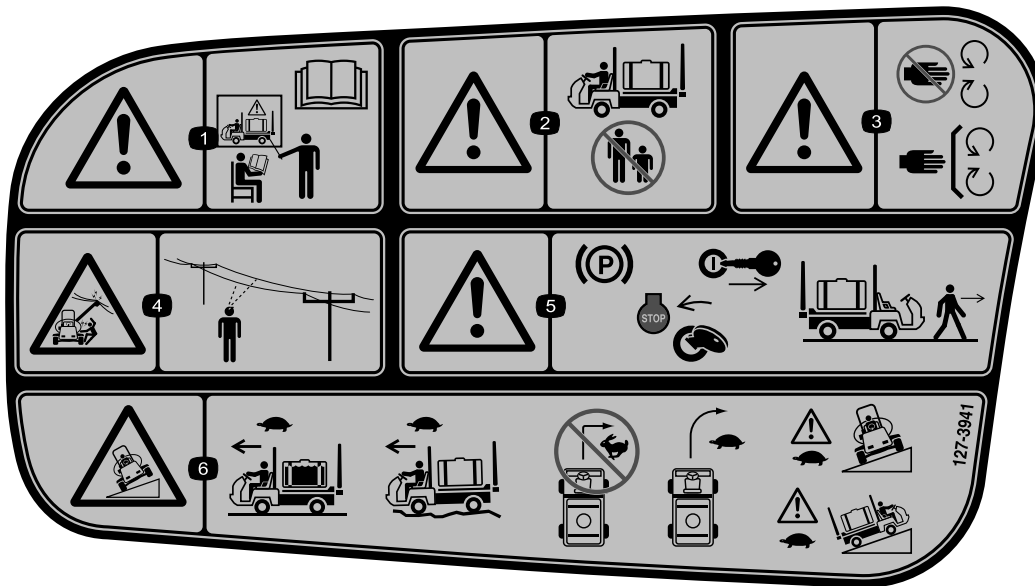

127 - 3941

decal127-3941

1. 警告——在未经培训的情况下，切勿操作机器；请阅读《操作员手册》。
2. 警告——操作机器时让旁观者远离。
3. 警告——远离活动件；确保所有保护装置和挡板就位。
4. 电击危险，架空电线——在某区域内操作机器之前，请检查该区域上方是否有架空电线。
5. 警告——离开机器之前，应接合手刹、关闭发动机并从点火开关上拔下钥匙。
6. 翻车危险——药缸装满时应缓慢移动；在不平地形上驾驶时应缓慢移动；切勿高速转向；应缓慢转向；在斜坡上驾驶时应缓慢行驶。

组装

注意： 请根据正常操作位置来判定机器的左侧和右侧。

1

安装防虹吸加水口插口

此程序中需要的物件：

1	90° 接头
1	快速接头
1	软管适配器
1	加水口插口支架
1	凸缘头螺栓 (5/16 x 3/4 英寸)
1	防虹吸软管

程序

1. 如图3所示，将加水口插口支架放在药缸的螺纹孔上方，用凸缘头螺栓 (5/16 x 3/4 英寸) 固定。



图3

- | | |
|-------------------------|----------|
| 1. 加水口插口支架 | 5. 快速接头 |
| 2. 药缸螺纹孔 | 6. 软管适配器 |
| 3. 凸缘螺栓 (5/16 x 3/4 英寸) | 7. 防虹吸软管 |
| 4. 90° 弯头 | |

2. 将 90° 弯头的螺纹端穿过支架，拧上快速接头，固定至支架上 (图3)。

注意： 安装接头时，使开口端对着支架上的大开口和药缸开口，以便在加水时以弧线方式将水加入药缸。

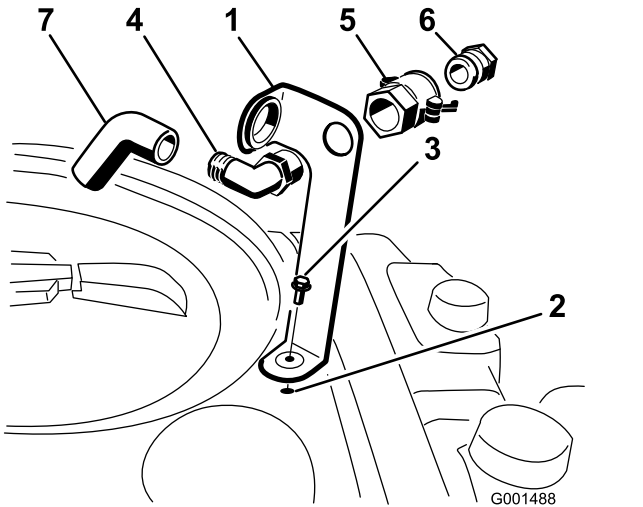
3. 将软管适配器装入快速接头 (图3)。
4. 将适配器锁定到位，将手柄旋向适配器，然后用发卡销固定 (图3)。

5. 将防虹吸软管穿过支架上的大开口，然后插入到 90° 弯头的宝塔接头上 (图3)。

重要事项： 不要延长软管，以免接触到药缸中的药液。

2

检查喷洒臂段铰链弹簧

不需要零件

程序

重要事项： 操作喷洒系统时，如果喷洒臂段铰链弹簧受到不适当的压缩，则可能会损坏喷洒臂组件。测量弹簧，必要时使用锁紧螺母将弹簧压缩到 3.96cm。

本打药机在装运时喷洒臂段的延长部分向前转动，这是为了方便机器的运输。为了使喷洒臂段在运输时处于该位置，生产时弹簧并没有完全拉紧。操作机器之前，弹簧必须调整为正确压缩状况。

1. 如有必要，拆下运输时用于固定左右延长喷洒臂段的包装组件。
2. 当喷洒臂段延伸至喷洒位置时，进行支撑。
3. 当喷洒臂段位于伸展位置 (图4) 时，在喷洒臂段的铰链处测量上下弹簧的压缩度。
 - A. 所有弹簧必须压缩为 3.96cm。
 - B. 使用锁紧螺母来压缩测量值大于 3.96cm 的弹簧。



图4

- | | |
|-------------|-------------------|
| 1. 喷洒臂段铰链弹簧 | 3. 压缩弹簧尺寸——3.96cm |
| 2. 锁紧螺母 | |

4. 对两个喷洒臂段铰链上的每个弹簧均重复该程序。
5. 将喷洒臂段移至行驶“X”位置。请参阅 [使用喷洒臂运输架 \(页码 25\)](#)，了解更多信息。

3

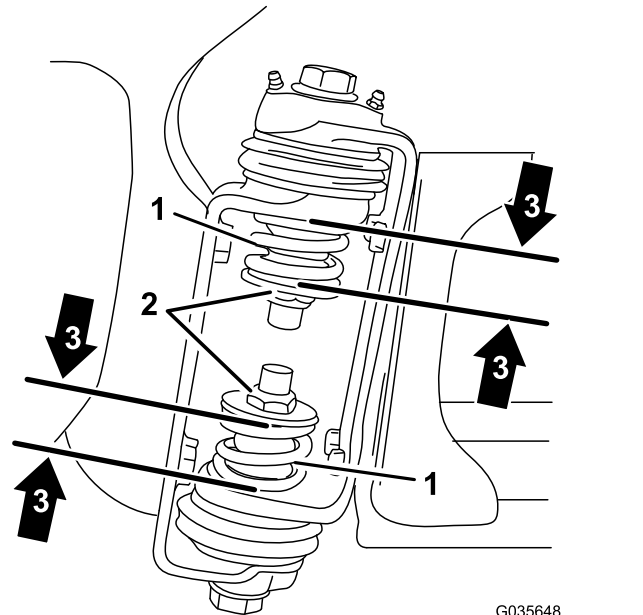
了解有关您的产品的更多信息

此程序中需要的物件：

1	点火钥匙
1	《操作员手册》
1	发动机操作员手册
1	零件目录
1	操作员培训材料
1	注册卡
1	交机检查清单

程序

1. 阅读手册。
2. 观看操作员培训录像。
3. 填写注册卡并寄回 Toro。
4. 将文件保存在安全场所。

产品概述

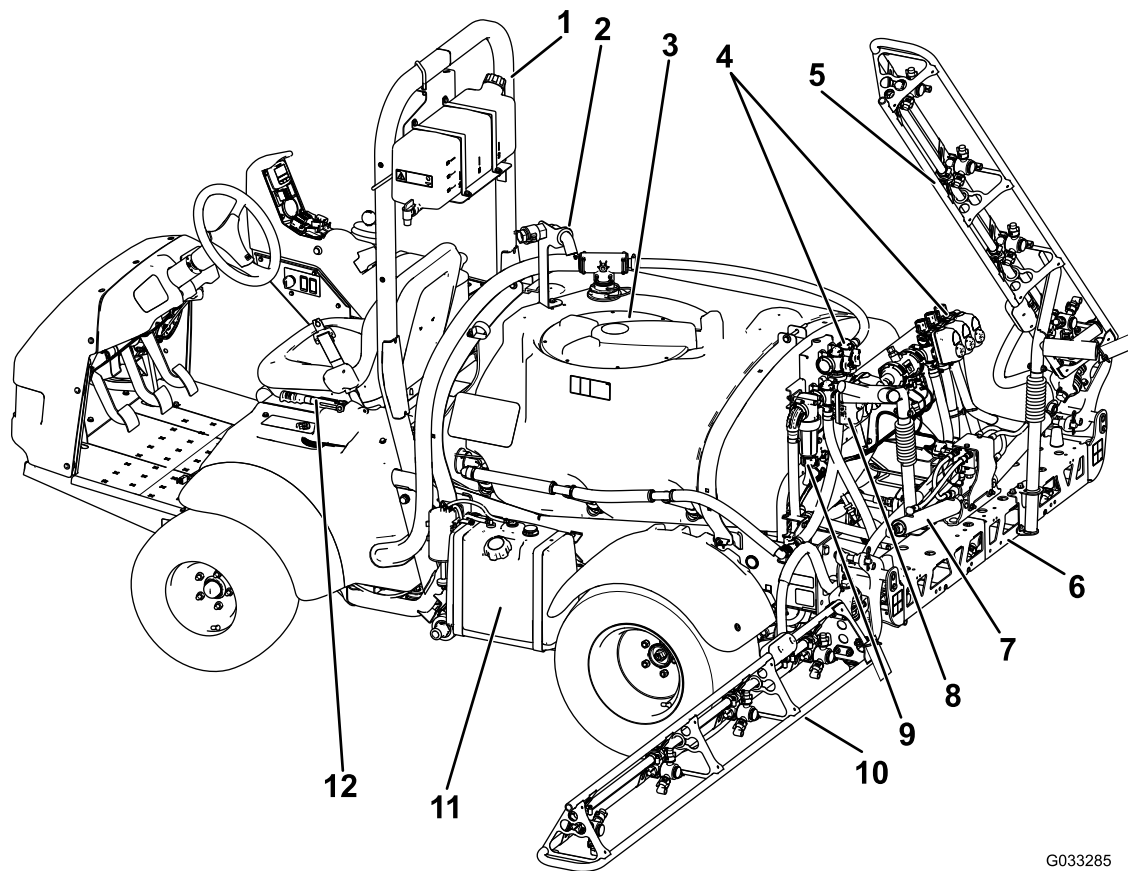

G033285

g033285

图5

- | | | | |
|----------|-----------|------------|----------|
| 1. 翻车保护杆 | 4. 阀歧管 | 7. 喷洒臂段控制筒 | 10. 左喷洒段 |
| 2. 防虹吸插口 | 5. 右喷洒段 | 8. 搅拌节流阀 | 11. 油箱 |
| 3. 药缸盖 | 6. 中间喷洒臂段 | 9. 压力式滤清器 | 12. 手刹 |

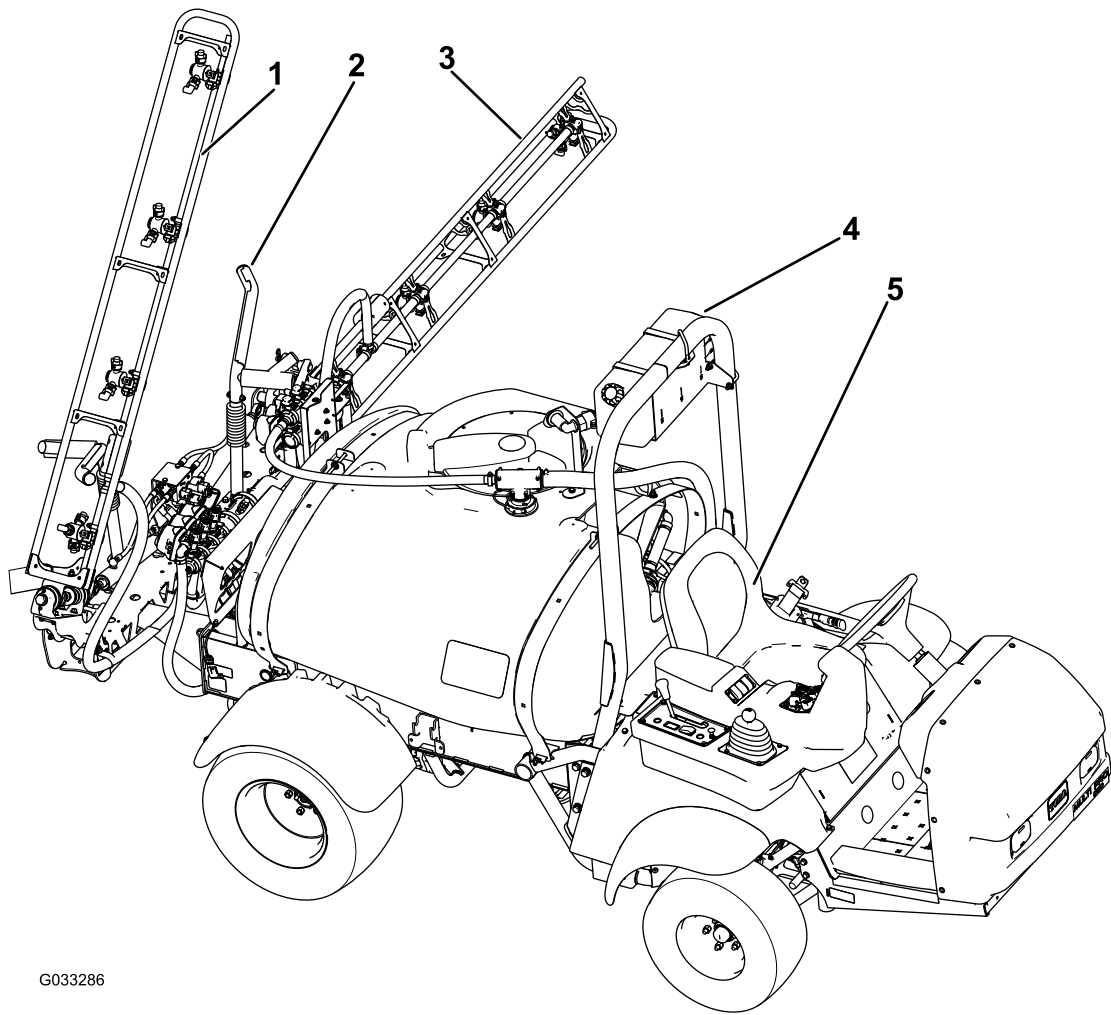

G033286

g033286

图6

- | | |
|-----------|----------|
| 1. 右喷洒段 | 4. 清水箱 |
| 2. 喷洒臂搬运架 | 5. 操作员座椅 |
| 3. 左喷洒段 | |

控制装置



图7

g204239

- | | | | |
|--------------------|-------------------|-----------------|---------------------|
| 1. InfoCenter 信息中心 | 6. 档位选择器 | 11. 软管重绕按钮 (可选) | 16. 主控 (喷洒率锁定装置) 开关 |
| 2. 泡沫标记组件开关 (可选) | 7. 阻风门 | 12. 搅拌开关 | 17. 主喷洒臂段开关 |
| 3. 压力表 | 8. 头灯开关 | 13. 喷洒压力开关 | 18. 喷洒臂段升降开关 |
| 4. 发动机开关 | 9. 差速锁 | 14. 喷洒泵开关 | 19. 油门/速度锁开关 |
| 5. 左、中和右喷洒臂段开关 | 10. 超声波喷洒臂开关 (可选) | 15. 冲洗水箱开关 (可选) | |

加速器踏板

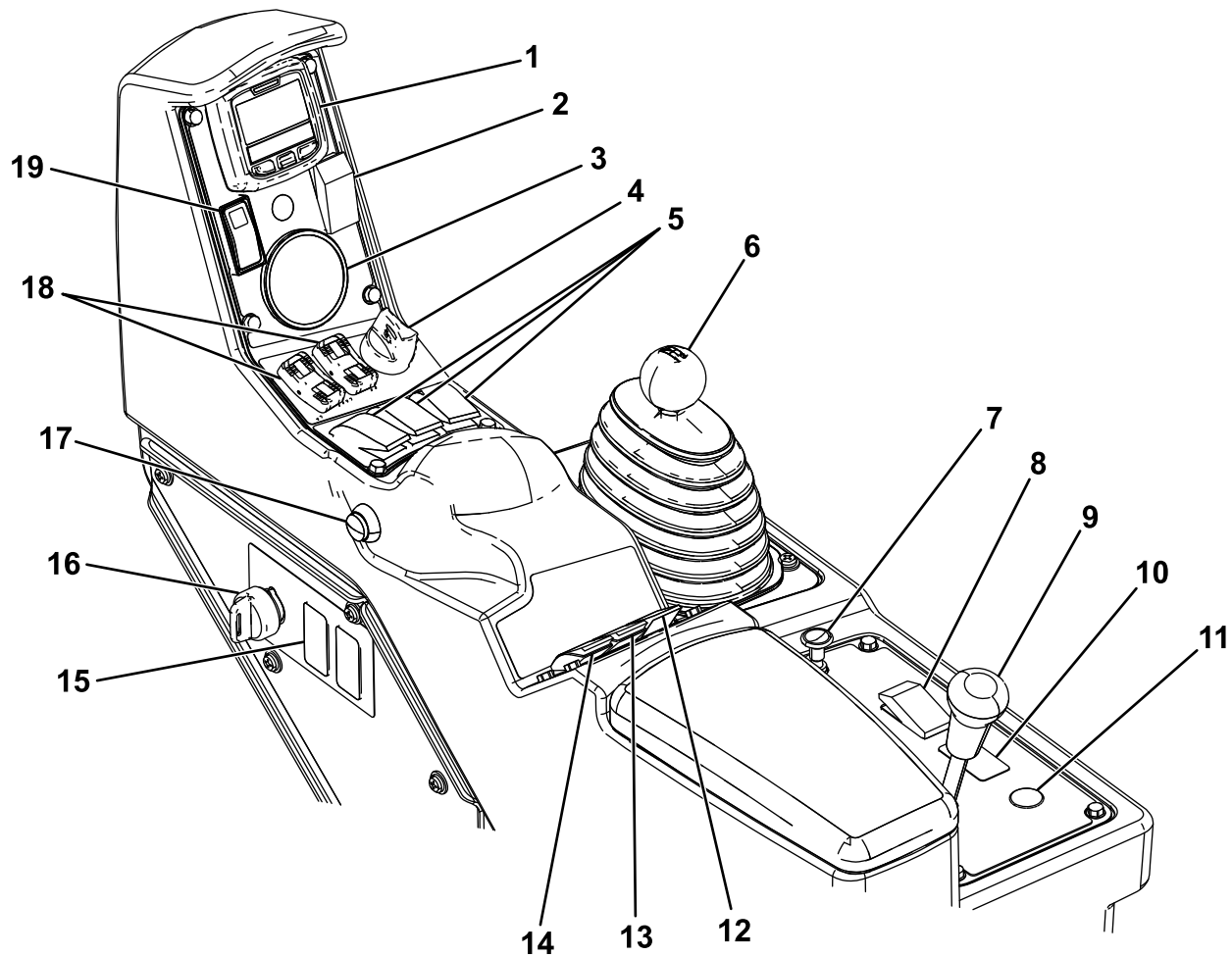
加速器踏板（图8）可以让您改变打药机的地面行驶速度。踩下踏板可加快地面行驶速度。松开踏板可降低打药机的速度，并将发动机降至怠速运转。

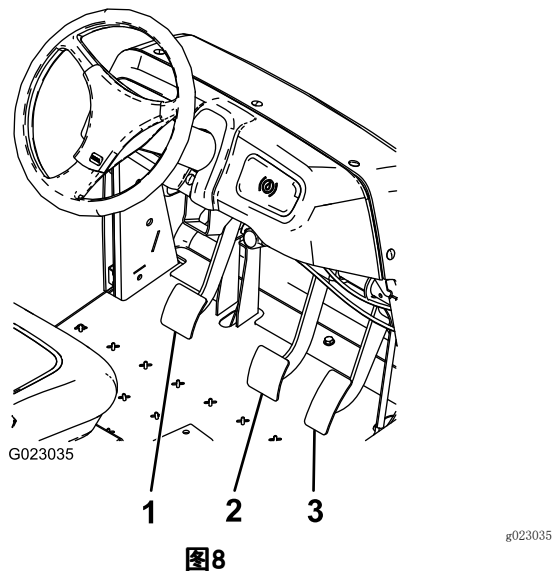

1. 离合器踏板
2. 刹车踏板
3. 加速器踏板

离合器踏板

在启动发动机或换档时，必须完全踩下离合器踏板（图8）才能分离离合器。当变速箱在档位上时，要缓慢松开踏板，这样可以防止对变速箱及其他相关零件造成不必要的磨损。

重要事项：切勿在操作机器时将脚放在离合器踏板上。离合器踏板必须完全抬起，否则离合器会打滑，导致变热和磨损。切勿利用离合器踏板将车辆停在斜坡上。否则可能损坏离合器。

刹车踏板

使用刹车踏板来停止打药机或减慢其速度（图8）。

⚠ 小心

刹车可能发生磨损或调整不当，造成人身伤害。

如果刹车踏板行程达到距打药机底板 2.5cm 以内，才感觉到阻力，请调整或维修刹车。

手刹

手刹是座椅左侧的大操纵杆（图9）。每当您打算离开座椅时，都应刹好手刹，防止打药机意外移动。要刹好手刹，请向后上方拉起操纵杆。要松开手刹，请向前下方推操纵杆。如果在陡坡上停放打药机，请使用手刹并在车轮的下坡一侧放置木楔。

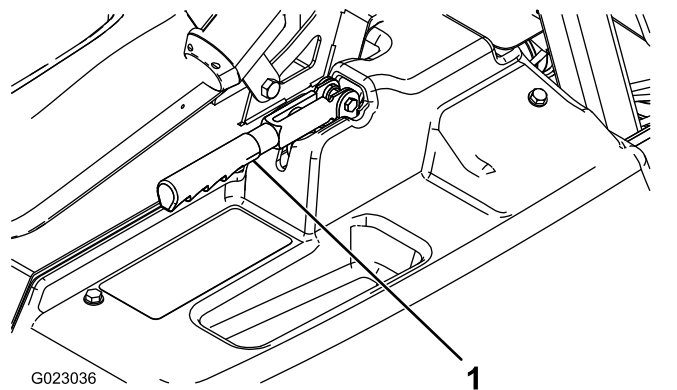

1. 手刹操纵杆

上坡辅助装置

当您脚从刹车踏板移开去踩加速器踏板时，上坡辅助装置可暂时将打药机控制在丘陵地形上，防止打药机溜坡或猛冲。要接合上坡辅助装置，请先接合离合器，然后使劲踩下刹车踏板。上坡辅助装置接合时，上坡辅助装置图标将显示在 InfoCenter 信息中心屏幕上；请参阅 *Multi Pro 1750 草坪打药机软件指南*。放开刹车踏板后，上坡辅助装置可将机器控制 2 秒钟。

注意：上坡辅助装置仅是暂时控制机器，因此您不能用它替代手刹。

差速锁

差速锁可锁定后轴以增加牵引力。您可以在打药机移动时接合差速锁（图7）。将控制杆向右前方移动，以接合差速锁。

注意：您可能需要在轻微转向时向前驾驶机器，以接合或分离差速锁。

⚠ 小心

差速锁打开时转向可能导致机器失控。

在急转弯或高速运行时，切勿操作差速锁打开的机器；请参阅 [调节差速锁拉索（页码 43）](#)。

阻风门控制器

阻风门控制器是档位选择器后面的一个小旋钮（图7）。要启动冷却的发动机，请向上拉起阻风门控制器。发动机启动之后，调节阻风门以保持发动机平稳运行。尽快将控制器推低到关闭位置。热发动机需要很小阻风或根本不需要阻风。

档位选择器

档位选择器（图7）有 5 个档位：3 个前进档、空档和后退档。只有在档位选择器处于空档位置时，发动机才能启动。

点火开关

点火开关（图7）有 3 个位置：停止、运行和启动。将钥匙顺时针旋转至启动位置即可启动发动机，启动后将其释放至运行位置。将钥匙转至停止位置，即可关闭发动机。

头灯开关

切换开关以操作头灯（图7）。向前按可打开大灯，向后按可关闭大灯。

油门/速度锁开关

当档位选择器处于空档位置时，您可以使用加速器踏板提高发动机的转速，然后将该位于InfoCenter 信息中心下方的开关向前推，将发动机设定为当前速度。在静态操作时搅拌化学品或运行诸如手喷枪等附件时，这一设置必不可少（图7）。

重要事项： 档位选择器必须处于空档位置，且必须刹好手刹，开关才会处于工作状态。

燃油油位计

燃油油位计位于机器左侧油箱的顶部，可显示油箱中的油量。

主喷洒臂段开关

主喷洒臂段开关（图7）位于控制台的侧面、操作员的右侧。该开关可让您启动或停止喷洒操作。按下开关，即可启用或停用喷洒系统。

左、中和右喷洒臂段开关

左、中和右喷洒臂段开关位于控制台上（图7）。向前扳下每个开关可开启相应的喷洒臂段，向后扳下开关则可关闭各喷洒臂段。开关开启时，开关上的指示灯会亮起。仅当主喷洒臂段开关已开启时，这些开关才会影响喷洒系统。

泵开关

泵开关位于座椅（图7）右侧的控制台上。向前扳下开关可运行泵，向后扳下开关可停止泵。

重要事项： 泵开关仅在发动机处于低怠速时才能接合，以免损坏泵的驱动部分。

喷洒率开关

喷洒率开关位于座椅右侧的控制台上（图7）。向前按住开关可提高喷洒系统压力，向后按下可降低压力。

主控（喷洒率锁定装置）开关

主控开关位于座椅右侧的控制台上（图7）。逆时针旋转钥匙至锁定位置，即可禁用喷洒率开关，避免任何人意外改动喷洒率。顺时针旋转钥匙至解锁位置，即可启用喷洒率开关。

喷洒臂段升降开关

喷洒臂段升降开关位于控制台上，用于分别提起外喷洒臂段。

小时表

小时表可显示发动机已运行的总时数。此数字将显示在InfoCenter 信息中心的第一个屏幕上。当钥匙转到运行位置时，小时表开始工作。

泡沫标记组件开关的位置（可选）

如果您安装了泡沫标记组件，则需要您在控制台上加装开关，控制其操作。打药机在这些预留位置装有塑料盖。

调节（喷洒率控制）阀

此阀位于药缸后面（图10），用于控制流向喷洒臂段的流量，或控制返回药缸的比率。



图10

- | | |
|---------------|----------|
| 1. 调节（喷洒率控制）阀 | 4. 流量计 |
| 2. 搅拌阀 | 5. 喷洒臂段阀 |
| 3. 主喷洒臂段阀 | |

主喷洒臂段阀

主喷洒臂段阀（图10）用于控制前往流量计和喷洒臂段阀的药流。

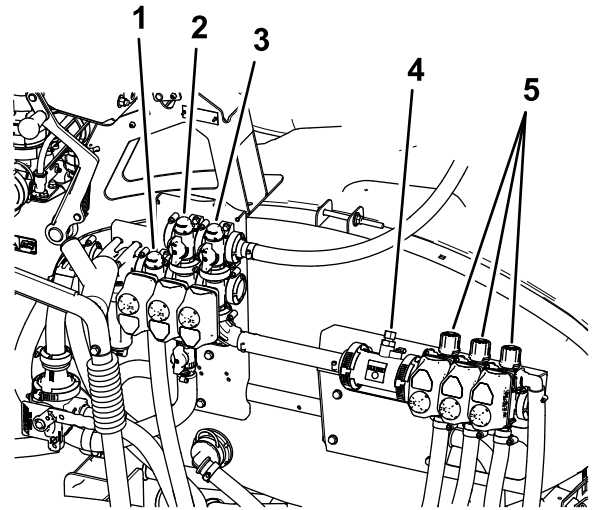
流量计

流量计可衡量流体的流量，供 InfoCenter 信息中心系统使用（图10）。

喷洒臂段旁通阀

这些阀门用于开启或关闭左、中和右喷洒臂段（图10）。

喷洒臂段旁通切断阀

当您关闭某个喷洒臂段时，喷洒臂段旁通阀可使药液重新流回药缸。您可以对喷洒臂段旁通进行调节，确保无论启用多少喷洒臂段，喷洒臂段压力均能保持不变。请参阅 [调节主喷洒臂段旁通阀](#)（页码 27）。

搅拌阀

此阀门位于药缸的后面（图10）。当搅拌阀打开时，药液将流向药缸中的搅拌喷嘴。当搅拌阀关闭时，药液将流向泵的吸入口。

压力表

压力表位于控制台上（图7）。可显示系统中的流体压力，以 PSI 和千帕为单位。

InfoCenter 信息中心 LCD 显示屏

InfoCenter 信息中心 LCD 显示屏可显示与您的机器和电池组有关的信息，例如当前电池电量、速度、诊断信息及更多内容（图7）。

如欲了解更多信息，请参阅 *Multi Pro 1750 软件指南*。

搅拌节流阀

搅拌节流阀用于降低可用于搅拌阀回路的流量。它将为喷洒臂段提供额外流量。

规格

注意： 规格与设计如有变更，恕不另行通知。

标准喷洒系统和空药缸，不包括操作员的重量	953kg
标准喷洒系统和满药缸，不包括操作员的重量	1678kg
最高车辆总重（GVW）（平地上）	1814kg
带标准喷洒系统的总长度	343cm
带标准喷洒系统的总高度	191cm
带标准喷洒系统并放置在 X 位置的喷洒臂段顶部的总高度	246cm
标准喷洒系统喷洒臂段放置在“X”位置时的总宽度	178cm
离地高度	14cm
轴距	155cm
药缸容量（包括 CE 5% 溢流）	662L

附件/配件

Toro 批准的一系列附件和配件可与机器一同使用，以提升和扩大其能力。请联系您的授权服务代理商或经销商。

为最好地保护您的投资和保持 Toro 设备的最佳性能，请选择 Toro 正品零件。谈到可靠性，Toro 提供有根据我们设备的精密设计规格设计的更换零件。要想放心无虞，请坚持使用 Toro 正品零件。

操作

注意： 请根据正常操作位置来判定机器的左侧和右侧。

安全第一

请仔细阅读安全部分的所有安全说明和标贴。了解这些安全信息，可帮助您或旁观者免受伤害。

准备驾驶机器

检查机油

发货时发动机的曲轴箱内带有机油；然而，在首次启动发动机之前和运行后仍必须检查机油油位。

1. 将机器停在水平地面上。
2. 取出量油尺，用干净的抹布擦拭（图11）。
3. 将量油尺插入量油尺管道中，并确保它完全插入。取出量油尺并检查油位。



图11

1. 加油颈盖
2. 量油尺

4. 如果机油油位较低，请从气门室盖（图11）上拆下加油颈盖，从开口处注入机油，直至油位达到量油尺上的“已满”标记；请参阅，了解适合的机油类型和粘度。 [维护机油（页码 37）](#)

注意： 在此过程中应缓慢添加机油并不时检查油位。切勿过量添加。

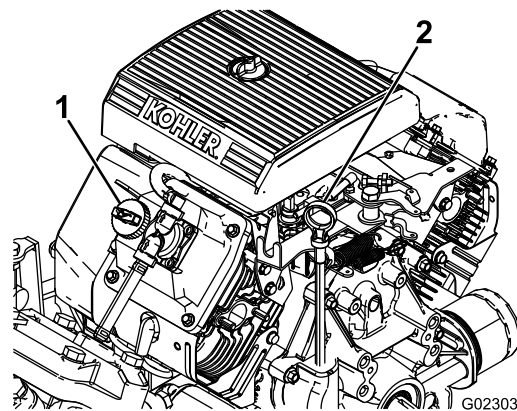
5. 将量油尺固定到位。

检查轮胎气压

每 8 小时或每日检查轮胎气压，确保轮胎气压水平正常。使轮胎气压保持在 1.38bar (20 psi)。此外，还应检查轮胎是否磨损或损坏。

添加燃油

⚠ 危险

在特定条件下，燃油极为易燃易爆。燃油起火或爆炸会灼伤您和他人，而且还会造成财产损失。

- 请在发动机已冷却的状况下，在室外的开阔区域添加燃油。擦干净溢出的燃油。
- 切勿在封闭的拖车内加注燃油箱。
- 切勿将油箱完全加满。燃油油位最高只能加到油箱加油颈底部以下 6~13mm 处。油箱中留出的这部分空间是为了预防燃油发生膨胀。
- 处理燃油时切勿吸烟，而且要远离明火或火花可能点燃燃油烟气的场所。
- 将燃油存放在规定容器内，远离儿童。切勿购买超过 30 天的燃油供应量。
- 切勿在整个排气系统没有到位且未在适当工作条件下时操作机器。

⚠ 危险

在某些情况下，静电可释放出能引燃汽油蒸气的火花。燃油起火或爆炸会灼伤您和他人，而且还会造成财产损失。

- 加油前，总是把燃油容器放在远离机器的空地上。
- 不要在车辆内或在卡车或拖车上加油，因为里面的地毯或卡车上的塑料衬垫的绝缘效果会减缓静电的释放。
- 如果可行的话，把用燃油作动力的机器从卡车或拖车上卸下来，在其轮子着地后再加油。
- 如果做不到，可用手提容器给卡车或拖车上的设备加油，不要使用汽油加油枪。
- 如果您必须使用加油枪，应始终使加油枪口与油箱或容器开口的边缘接触，直到完成加油过程。
- 为取得最佳效果，请仅使用干净新鲜（少于 30 天）的无铅汽油（辛烷值为 87 或更高）（(R+M)/2 分等法）。
- **乙醇：** 在汽油中，乙醇（乙醇汽油）体积与甲基叔丁基醚（MTBE）体积最高仅可分别为 10% 或 15%。乙醇与 MTBE 并不相同。不得使用乙醇体积占 15% 的（E15）的汽油。切勿使用乙醇体积超过 10% 的汽油，例如 E15（含有 15% 的乙醇）、E20（含有 20% 的乙醇）或 E85（含有高达 85% 的乙醇）。使用未经批准的汽油可能导致超出保修范围的性能问题和/或发动机损坏。
- 切勿使用含有甲醇的汽油。
- 切勿在冬季将燃油存放于燃油箱或燃油容器内，除非使用燃油稳定剂。
- 切勿将机油添加到汽油中。

油箱加油

油箱容量约为 19L。

注意： 燃油箱盖包含一个可显示燃油油位的油量表；请经常检查油位。

1. 将机器停放在水平地面上，接合手刹，关闭发动机，然后拔下钥匙。
2. 清理燃油箱盖（图12）附近的区域。



图12

1. 燃油箱盖
2. 燃油油位计

3. 卸下燃油箱盖。
4. 油箱加油至距油箱顶部（加油颈底部）以下大约 2.5cm 的位置。

注意： 油箱中留出的这部分空气空间是为了预防燃油发生膨胀。切勿将油箱加得过满。

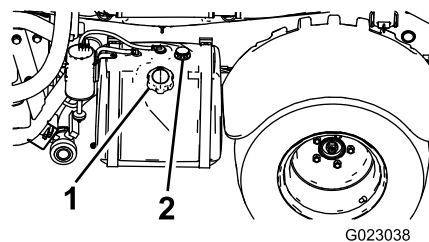
5. 将燃油箱盖牢固安装到燃油箱上。
6. 擦干净溢出的燃油。

执行启动前检查

每日首次使用打药机之前，请检查以下各项：

- 检查轮胎气压。

注意： 这些轮胎与汽车轮胎不同；它们所需的压力较小，旨在将对草坪的压实和损坏降到最低程度。

- 检查所有液位，如果发现液位低于规定水平，请添加适量的指定液体。
- 检查刹车踏板的工作情况。
- 检查灯具是否正常工作。
- 左右旋转方向盘，检查转向反应情况。
- 检查是否存在漏油，零件松动及任何其他明显的故障。确保发动机已关闭，所有运行零件已停止，然后再检查是否存在漏油，零件松动及其他故障。

如果以上任何一项出现异常，请通知机修工或与主管协商，然后再决定当天是否可以使用打药机。您的主管可能要求您在日常工作中检查其他项目，因此切记询问您的工作职责。

操作机器

启动发动机

1. 坐进操作员座椅，将钥匙插入点火开关，然后顺时针旋转钥匙至运行位置。
 2. 踩下离合器，并将档位选择器移至空档位置。
 3. 确保泵开关处于关闭位置。
 4. 如果发动机已冷却，请向上拉起阻风门旋钮。
- 重要事项：** 切勿在发动机尚未冷却时使用阻风门。
5. 将钥匙转至启动位置，直至发动机启动。

重要事项： 切勿将钥匙置于启动位置超过 10 秒钟。如果发动机在 10 秒钟后尚未启动，请等待 1 分钟，然后再试一次。切勿试图通过推或拖打药机来启动发动机。

6. 发动机一旦启动，请缓缓按下阻风门旋钮。

驾驶机器

1. 松开驻车刹车。
2. 完全踩下离合器踏板。
3. 将换挡控制杆移至第 1 档。
4. 在踩下加速器踏板的同时，缓缓地松开离合器踏板。
5. 当车辆获得足够的速度时，将您的脚挪离加速器踏板，完全踩下离合器踏板，将换挡控制杆移至下一档，然后在踩下加速器踏板的同时松开离合器踏板。重复上述步骤，直至获得所需的速度。

重要事项： 从前进档转为后退档或从后退档转为前进档之前，请始终先停下车辆。

注意： 避免发动机长期处于怠速状态。

使用下图确定发动机转速为 3,400rpm 时空车的地面行驶速度。

档位	传动比	速度 (km/h)	速度 (mph)
1	66.4:1	5.6	3.5
2	38.1:1	9.8	6.1
3	19.6:1	19.2	11.9
R	80.7:1	4.7	2.9

注意： 如果点火开关在发动机不运行时长期处于启动位置，则发动机电池电量会逐渐减弱。

重要事项： 切勿试图通过推或拖打药机来启动发动机。否则可能损坏传达系统。

设置油门锁

注意： 要设置油门锁，手刹和喷洒泵必须打开，且档位选择器必须处于空档位置。

1. 踩下加速器踏板，以获得所需的发动机转速。
2. 将控制台上的油门锁开关切换至开启位置。
3. 要释放油门锁，请将开关切换至关闭位置，或踩下刹车或离合器踏板。

设置速度锁

注意： 在设置速度锁之前，操作员必须坐进座椅中，手刹打开，泵打开，档位选择器处于档位上。

1. 踩下加速器踏板，以获得所需的发动机速度。
2. 将控制台上的速度锁开关切换至开启位置。
3. 要释放速度锁，请将开关切换至关闭位置，或者踩下刹车或离合器踏板。

关闭发动机

1. 踩下离合器并设好刹车，停止打药机。
2. 向后上方拉起手刹控制杆，设定刹车。
3. 将档位选择器从档位移出至空档位置。
4. 将点火钥匙旋转至停止位置。
5. 从点火开关上拔下钥匙，防止意外启动。

磨合新打药机

维护间隔时间： 初次使用100小时后—为实现优异的性能以及较长的打药机使用寿命，请在运行的前 100 个小时内遵循以下指导原则：

- 定期检查机油和液位，留意打药机的任何组件出现过热状况的征兆。
- 启动冷却的发动机后，请在加速前先预热约 15 秒钟。
- 为确保刹车系统达到最佳性能，请按照如下方式摩擦（磨合）刹车：

1. 向药缸装入 454L 的水。
2. 将机器移到开阔的平整区域。
3. 全速驾驶机器。
4. 快速踩下刹车。

注意： 沿直线停止机器，而不锁定轮胎。

5. 等待 1 分钟，让刹车冷却。
6. 再重复步骤 3 到 5 9 次。

- 避免超速运转发动机。
- 在操作中调节打药机速度。避免快速启动和快速停止。
- 参阅**维护** (页码 32)，了解任何特殊的低小时数检查。

准备使用打药机

清洁吸入式过滤器

维护间隔时间： 在每次使用之前或每日一清洁吸入式过滤器。清洁吸入式过滤器（使用可湿性粉剂时需更频繁）。

1. 将机器停放在水平地面上，接合手刹，关闭泵，关闭发动机，然后从点火开关上拔下钥匙。
2. 在打药机药缸的顶部，拆下固定从过滤器外壳连接至大软管的软管接头的卡环（图13）。



图13

1. 吸水软管
2. 卡环

3. 从过滤器外壳上拆下软管和软管接头（图13）。
4. 将吸入滤网从药缸内的过滤器外壳中拉出（图14）。

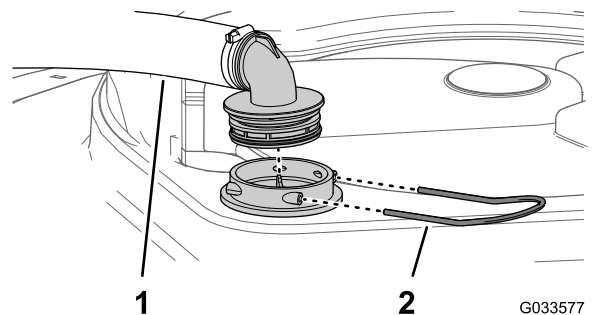

图14

1. 滤网叶片
2. 吸入滤网

5. 使用洁净的水清洗吸入式过滤器。

重要事项： 如果过滤器损坏或无法清洁，请更换。

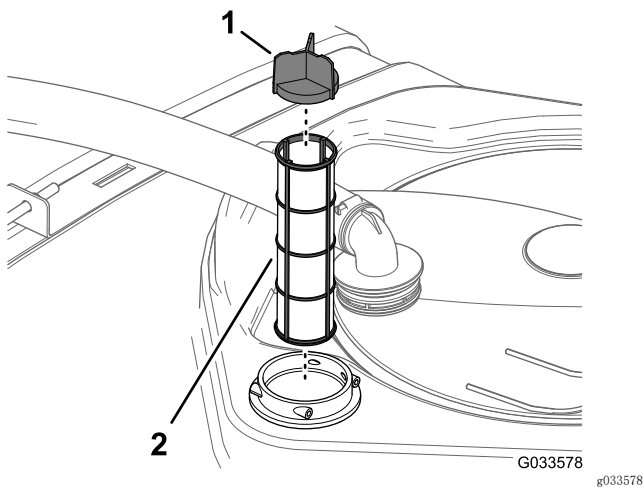
6. 将吸入式过滤器插入过滤器外壳，直至完全入位。
7. 将软管与药缸顶部的过滤器外壳软管接头对齐，使用步骤 2 中拆下的卡环固定接头和外壳。

清洁压力式滤清器

维护间隔时间： 在每次使用之前或每日一清洁压力式滤清器。清洁压力式滤清器（使用可湿性粉剂时需更频繁）。

1. 将机器停放在水平地面上，接合手刹，关闭打药机泵，关闭发动机，然后从点火开关上拔下钥匙。
2. 在压力式滤清器下放置一个排放盘（图15）。



图15

1. 滤清器头
2. 垫片（油碗）
3. 滤芯
4. 垫片（排油塞）
5. 排油盖
6. 油碗

3. 逆时针旋转排油盖，然后将其从压力式滤清器的油碗中取出（图15）。

注意： 让油碗完全排干。

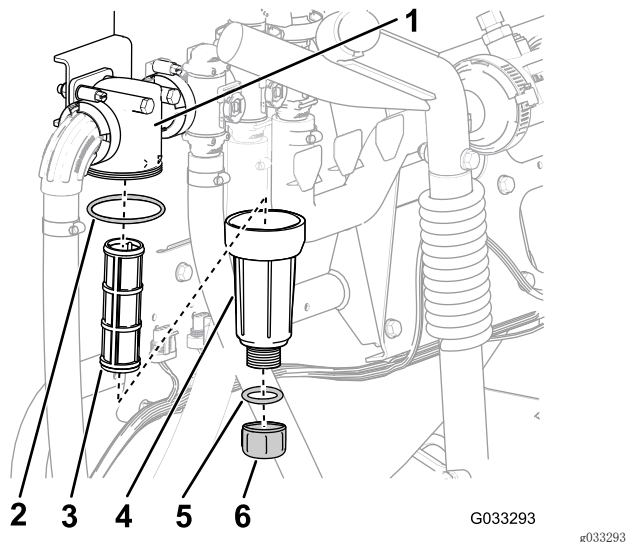
4. 逆时针旋转油碗，然后拆下滤清器头（图15）。
5. 拆下压力式滤清器的滤芯（图15）。
6. 使用洁净的水清洗压力式滤清器滤芯。

重要事项： 如果过滤器损坏或无法清洁，请更换。

7. 检查排油塞的垫片（在油碗内侧）和油碗的垫片（在滤清器头内侧）是否有磨损和损坏（图15）。

重要事项： 更换任何损坏或磨损的排油塞、油碗或两者的垫片。

8. 将压力式滤清器滤芯安装到滤清器头中（图15）。
- 注意：** 确保滤清器滤芯稳固放入滤清器头中。
9. 将油碗安装到滤头上，并用手紧固（图15）。
10. 将排油盖安装到油碗底部的接头上，然后用手拧紧排油盖（图15）。

清洁喷嘴过滤器

1. 将机器停放在水平地面上，接合手刹，关闭打药机泵，关闭发动机，然后从点火开关上拔下钥匙。
2. 从喷嘴转动架卸下喷嘴（图16）。



图16

1. 喷嘴转动架
2. 喷嘴过滤器
3. 喷嘴

3. 拆下喷嘴过滤器（图16）。
4. 使用洁净的水清洗喷嘴过滤器。

重要事项： 如果过滤器损坏或无法清洁，请更换。

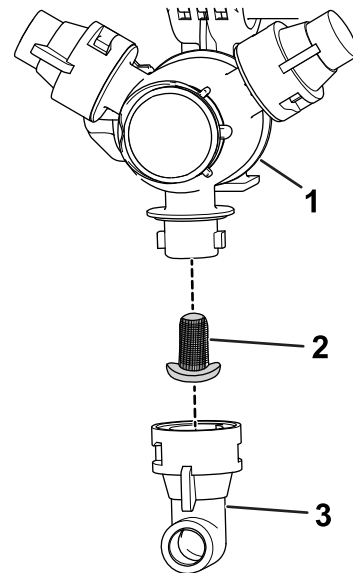
5. 安装喷嘴过滤器（图16）。

注意： 确保过滤器完全安装到位。

6. 将喷嘴安装到喷嘴转动架上（图16）。

检查药缸箍带

维护间隔时间： 在每次使用之前或每日一检查药缸箍带。

重要事项： 将药缸箍带紧固件箍得太紧可能会导致药缸和箍带变形或损坏。

1. 向主药缸中添加清水。
2. 检查药缸箍带与药缸之间是否有任何活动（图17）。



图17

- | | |
|-----------|----------|
| 1. 后药缸箍带 | 4. 前药缸箍带 |
| 2. 螺栓 | 5. 机器前面 |
| 3. 凸缘锁紧螺母 | |

3. 如果药缸箍带与药缸之间有松动，应拧紧箍带顶部的凸缘锁紧螺母和螺栓，直到箍带与药缸表面齐平（图17）。

注意： 切勿将药缸箍带紧固件拧的过紧。

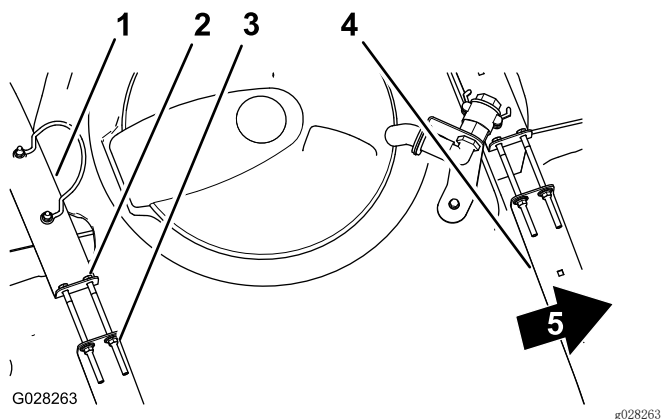
操作打药机

要操作 Multi Pro 打药机，请先装满喷洒药缸，然后将溶液施用到工作区，最后清洗药缸。按顺序完成所有 3 个步骤，以免损坏打药机。例如，切勿在晚上配制化学药品并添加到喷洒药缸，然后在早上喷洒。这样做会引起化学药品的离析，并可能损坏打药机组件。

⚠ 小心

化学品很危险，可能造成人身伤害。

- 处理化学品之前，请先阅读化学品标签上的使用说明，并按照制造商的所有建议和预防措施进行操作。
- 确保化学品远离皮肤。如果发生接触，请使用肥皂和清水彻底清洗接触到的身体部分。
- 佩戴护目镜及化学品制造商推荐的任何其他防护装备。

Multi Pro 打药机采用特殊设计，经久耐用，可确保打药机具有较长的使用寿命。为此，打药机的不同部位基于特定理由而选择了不同的材料。遗憾的是，目前没有哪种材料能完美适用于所有可预见的应用。

一些化学药品的腐蚀作用比其他的更强，并且每种化学药品对不同材料的作用也是不同的。一些耐磨性物质（例如可湿性粉剂、木炭）研磨性更强，并导致高于正常的磨损率。如果有另外一种同样功能的化学药品能够帮助延长打药机的寿命，则请选用那种化学药品。

每次用完后切记彻底清洗打药机。这将最大程度地延长您的打药机的使用寿命，减少故障。

使用差速锁

差速锁通过锁定后轮使 1 个轮子不再打滑，从而增加打药机的牵引力。此装置可当您在潮湿草坪或湿滑区域、上坡和砂质表面上拖运重负载时提供帮助。然而，切记这种额外牵引力只能临时或有限制的使用。它的使用不能替代已经讨论过的有关陡坡和重负载的安全操作。

差速锁可促使后轮以相同速度转动。当使用差速锁时，进行急转弯的能力就会受到一定程度的限制，而且轮胎可能会对草坪造成磨损。仅在需要时才使用差速锁，使用时速度要更低，且仅可用于第一或第二档位。

⚠ 警告

打药机在丘陵上倾翻或滚动将导致严重的人身伤害。

- 差速锁提供的额外牵引力可能足以导致您陷入危险情况，例如攀爬太陡而难以转向的斜坡。差速锁打开时操作要格外小心，特别是在较陡的斜坡上。
- 如果差速锁打开，那么当以更高速度急转弯且内侧后轮抬离地面时，可能会导致打药机失控打滑。仅在较低速度时才使用差速锁。

清水箱加水

处理或配制任何化学品之前，请始终将清水箱装满清水。

清水箱位于防翻滚保护架的左侧。它提供清水水源，可用于清洗意外接触皮肤，眼睛或其他身体部位的化学药品。

若要打开清水箱龙头，请转动龙头上的阀柄。

装填喷洒药缸

安装化学品预混合组件，可获得最佳的混合和药缸外部清洁效果。

重要事项： 确保您要使用的化学品能与 Viton™ 氟橡胶共存（参见制造商的标签；如果不能共存，上面应指明）。使用不能与 Viton™ 氟橡胶共存的化学品将导致打药机中的 O 形圈发生降解，引发泄漏。

重要事项： 在向药缸添加化学品之前，请检查是否已设定正确的喷洒率。

1. 将打药机停放在水平表面上，将档位选择器移到空档位置，关闭发动机，然后设好手刹。
2. 确保药缸排放阀已关闭。
3. 基于化学品制造商的配方，确定配制您需要的化学药品量所需的水量。
4. 打开喷洒药缸上的药缸盖。

注意： 药缸盖位于药缸顶部的中央位置。要打开药缸盖，请逆时针转动盖子的前半部分，然后即可旋开盖子。可以取下内置滤网进行清洗。若要关闭药缸，请合上盖子，然后顺时针旋转盖子的前半部分。

5. 使用防虹吸加水口插口将所需水量的 $\frac{3}{4}$ 添加到喷洒药缸中。

重要事项： 请始终在喷洒药缸中使用清水。切勿将浓缩液灌注到空药缸中。

6. 启动发动机，将泵开关设定至开启位置。

7. 将加速器踏板踩到底，将油门锁设定到开启位置。
8. 将主喷洒臂段开关设定至关闭位置。
9. 将搅拌阀旋转至开启位置。
10. 根据化学品制造商的指示，在药缸中添加适量的化学品浓缩液。

重要事项： 如果您使用的是未经过完全搅拌的**湿性粉末**，请使用少量的水混合粉末，形成浆体，然后再添加到药缸中。

11. 将剩余的水添加到药缸中。

操作喷洒臂段

打药机控制台上的喷洒臂段升降开关可让您在不离开操作员座椅的情况下，将喷洒臂段在行驶位置和喷洒位置之间切换。建议在机器不移动时对喷洒臂段位置进行更改。

改变喷洒臂段位置

1. 将打药机停在平地上。
 2. 使用喷洒臂段升降开关放下喷洒臂段。
- 注意：** 等待喷洒臂段延伸到完全扩展的喷洒位置。
3. 当喷洒臂段需要缩回时，将打药机停在平地上。
 4. 使用喷洒臂段升降开关提起喷洒臂段，直至其完全移动到喷洒臂段运输架形成的“X”行驶位置，且喷洒臂段油缸已完全缩回。

重要事项： 为防止对喷洒臂段提升器油缸造成损坏，请确保在行驶前提升器已完全缩回。

使用喷洒臂运输架

该打药机配备有一个喷洒臂运输架，它具有独特的安全特性。当处于行驶位置的喷洒臂段意外接触到头顶上空的物体时，喷洒臂段会从运输架中推出来。如果发生这种情况，喷洒臂段将在到达车辆后部的近水平位置时停止移动。虽然这种移动不会对喷洒臂段造成损坏，但是此时应立即将喷洒臂段放回到运输架中。

重要事项： 如果使用喷洒臂运输架在“X”行驶位置以外的任何位置运输喷洒臂段，则可能损坏喷洒臂段。

若要将喷洒臂段放回运输架中，请先将喷洒臂段降低至喷洒位置，然后将喷洒臂段提升回行驶位置。确保喷洒臂段油缸已完全缩回，防止损坏提升器杆。

喷洒

重要事项： 为确保溶液搅匀混合，药缸中有溶液时请使用搅拌功能。为了让搅拌运转，必须先开启泵，而且发动机必须保持在怠速以上运行。如果您停止车辆并需要搅拌，请设好手刹，打开泵，将加速器踏板踩到底，然后将油门锁切换至开启位置。

注意： 此程序假定从 [操作打药机 \(页码 24\)](#) 程序以来泵一直均为开启。

1. 将喷洒臂段降低到位。
2. 主喷洒臂段开关处于关闭位置时，将 3 个喷洒臂段都设置至开启位置。
3. 行驶至将要喷洒的地点。
4. 将主喷洒臂段开关改设为开启位置，开始喷洒。

注意： InfoCenter 信息中心将显示正在喷洒的喷洒臂段。

注意： 当药缸快要流空时，搅拌操作会在药缸中产生泡沫。为防止产生泡沫，请关闭搅拌阀。此外，您还可在药缸中使用抑泡剂。

5. 使用喷洒率开关进行调节并设定目标。
6. 完成喷洒后，将主喷洒臂段开关设定至关闭位置，以便关闭所有喷洒臂段，然后将泵开关设定至关闭位置。

喷洒技巧

- 不要重叠已经喷洒过的地方。
- 当心喷嘴发生堵塞。更换所有磨损或损坏的喷嘴。
- 在停止打药机之前，先使用主喷洒臂段开关来停止喷洒流。停下来之后，将档位选择器置于空档位置，使用空档发动机转速锁来保持发动机转速，以继续搅拌。
- 如果在打药机移动时打开喷洒臂段，效果更好。
- 观察喷洒率的变化，这些变化可能表明您的速度已超出喷嘴范围，或喷洒系统出了故障。

校准打药机流量

在首次使用打药机之前，如果您更改了喷嘴，或有必要时，请校准打药机流量。

需提供给操作工的装备： 测量精度为 $\pm 1/10$ 秒的秒表，和刻度以 50ml 递增的容器。

准备校准打药机流量

1. 向喷洒药缸中添加清水。
- 注意：** 确保药缸中有足够的水，以完成校准。
2. 设好手刹，启动发动机。
 3. 将泵开关设定至开启位置，并开启搅拌。
 4. 踩下加速器踏板直至达到最大发动机转速，将油门锁开关切换至开启位置。

执行接水测试

1. 将所有 3 个喷洒臂段开关和主喷洒臂段开关都设定至打开位置。
2. 将主控（喷洒率锁定装置）开关转至解锁位置。
3. 准备使用带刻度的容器执行接水测试。
4. 起始压力设为 2.75bar (40 psi)，使用喷洒率开关调节喷洒压力，从而使接水测试产生下表列出的量。

注意： 重复测试 3 次，取其平均值。

喷嘴颜色	15 秒内收集的毫升数	15 秒内收集的盎司数
黄色	189	6.4
红色	378	12.8
棕色	473	16.0
灰色	567	19.2
白色	757	25.6

蓝色	946	32.0
绿色	1,419	48.0

- 一旦接水测试得出上表列出的量，则将主控（喷洒率锁定装置）开关设置到锁定位置。
- 关闭主喷洒臂段开关。

执行打药机流量校准

- 在 InfoCenter 信息中心，浏览至校准菜单并选择流量校准，方式如下：

注意： 可随时选择主屏幕图标取消校准。

- 按两次 InfoCenter 信息中心的中间选择按钮访问菜单。
 - 按 InfoCenter 信息中心上的右选择按钮，进入校准菜单。
 - 以高亮显示流量校准的方式选择流量校准，然后按 InfoCenter 信息中心上的右选择按钮。
 - 在下一屏幕中，输入已知校准程序需要从喷洒臂段喷出的水量，请参阅下图。
 - 按 InfoCenter 信息中心上的右侧选择按钮。
- 使用加 (+) 和减 (-) 号，可根据下表输入流量：

喷嘴颜色	升	美制加仑
黄色	42	11
红色	83	22
棕色	106	28
灰色	125	33
白色	167	44
蓝色	208	55
绿色	314	83

- 打开主喷洒臂段开关 5 分钟。

注意： 机器喷洒时，InfoCenter 信息中心将显示正在计算的流量。

- 打药五分钟后，按 InfoCenter 信息中心上的中间按钮，点击勾选标记。

注意： 如果校准过程中显示的升数与 InfoCenter 信息中心输入的已知水量不符，是可以接受的。

- 5 分钟之后，关闭主喷洒臂段开关，然后选择 InfoCenter 信息中心上的勾选标记。

注意： 校准现在已完成。

校准打药机速度

在首次使用打药机之前，如果您更改了喷嘴，或有必要时，请校准打药机速度。

- 在药缸中加入清水。
- 在开阔平坦的区域，划出 45~152m 的距离。

注意： Toro 建议划出 152m，以便获得更准确的结果。

- 启动发动机，并将打药机驾驶到划出距离的起点。

注意： 让前轮的中心与起点线对齐，以获得最准确的测量结果。

- 在 InfoCenter 信息中心，浏览至“校准”菜单，选择速度校准。

注意： 可随时选择主屏幕图标取消校准。

- 选择 InfoCenter 信息中心上的“下一个”按钮 (→)。
- 使用加 (+) 和减 (-) 符号，将划出的距离输入 InfoCenter 信息中心。
- 将机器转换到第一档，在全油门的情况下直线行驶至划定的距离。
- 将机器停在划记距离，选择 InfoCenter 信息中心上的勾选标记。

注意： 减速直至停止，使前轮中心与终点线对齐，以获得最准确的测量结果。

注意： 校准现在已完成。

校准喷洒臂段旁通阀

在首次使用打药机之前，如果您更改了喷嘴，或有必要时，请校准打药机喷洒臂段旁通。

重要事项： 选择一个开阔的平坦区域来完成这一程序。

准备校准喷洒臂段旁通阀

- 向喷洒药缸中添加半缸清水。
- 放下打药机喷洒臂段。
- 将档位选择器移至空档位置，并设好手刹。
- 将 3 个喷洒臂段开关全部设为开启位置，但关闭主喷洒臂段开关。
- 将泵开关设定至开启位置，并开启搅拌。
- 踩下加速器踏板直至达到最大发动机转速，将油门锁开关切换至开启位置。
- 在 InfoCenter 信息中心，浏览至“校准”菜单，选择测试速度。

注意： 可随时选择“主屏幕”图标取消校准。

- 使用加 (+) 和减 (-) 符号，输入测试速度 5.6km/h，然后选择主屏幕图标。
- 将主控（喷洒率锁定装置）开关旋转至解锁位置，并将主喷洒臂段开关转至开启位置。

调整旁通阀

- 使用喷洒率开关，根据下表调节喷洒率。

喷嘴颜色	公制	英制	草坪
黄色	1591/ha	17gpa	0.39gpk
红色	3191/ha	34gpa	0.78gpk
棕色	3941/ha	42gpa	0.96gpk
灰色	4781/ha	51gpa	1.17gpk
白色	6371/ha	68gpa	1.56gpk

蓝色	796l/ha	85gpa	1.95gpk
绿色	1,190l/ha	127gpa	2.91gpk

- 关闭左喷洒臂段并调节喷洒臂段旁通旋钮（图18），直至压力读数达到先前的调节水平（通常为2.75bar或40 psi）。

注意： 旁通旋钮和枪针上的编号指示灯仅供参考。



图18

1. 喷洒臂段旁通调节旋钮

- 打开左喷洒臂段，同时关闭右喷洒臂段。
- 调节右喷洒臂段旁通旋钮（图18），直至压力读数达到先前的调节水平（通常为2.75bar或40 psi）。
- 打开右喷洒臂段，同时关闭中间喷洒臂段。
- 调节中间喷洒臂段旁通旋钮（图18），直至压力读数达到先前的调节水平（通常为2.75bar或40 psi）。
- 关闭各个喷洒臂段。
- 关闭泵。

注意： 校准现在已完成。

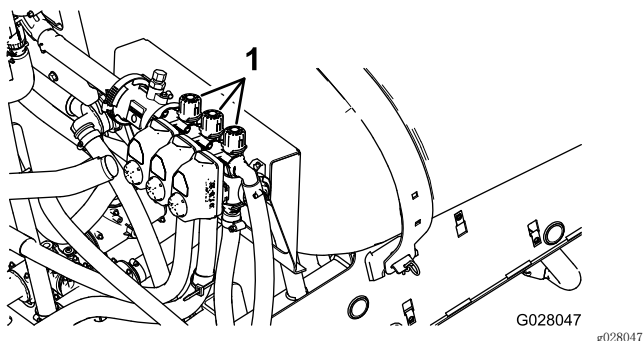
搅拌旁通阀旋钮位置

- 图19A 中所示为搅拌旁通阀处于完全“打开”位置。
- 图19B 中所示为搅拌旁通阀处于“关闭(0)”位置。
- 图19C 中所示为搅拌旁通阀处于“中间”位置（经打药车系统压力表进行调节）。



图19

- 打开
- 关闭(0)
- 中间位置

校准搅拌旁通阀

维护间隔时间： 每年一次

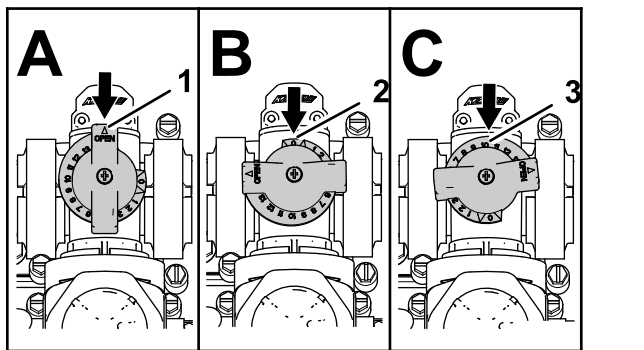
选择一个开阔的平坦区域来完成这一程序。

- 向喷洒药缸中添加清水。
- 确认搅拌控制阀已打开。如果它已经过调节，此时请完全打开。
- 刹好手刹，启动发动机。
- 将档位选择器设置为空档。
- 将泵开关设定至开启位置。
- 踩下加速器踏板以达到最大发动机转速，设定油门锁。
- 将3个喷洒臂段阀设定至关闭位置。
- 将主喷洒臂段开关设定至开启位置。
- 将系统压力设定至最大。
- 将搅拌开关按至关闭位置，查看压力表读数。
 - 如果读数仍保持在6.9bar(100 psi)，则搅拌旁通阀已正确校准。
 - 如果压力表读数有差异，请继续下一步。
- 调节搅拌阀背面的搅拌旁通阀（图20），直至压力表上的读数为6.9bar(100 psi)。



图20

- 搅拌旁通阀
- 主喷洒臂段旁通

- 将泵开关按到关闭位置，将油门杆推到怠速位置，然后将点火钥匙开关转至关闭位置。

调节主喷洒臂段旁通阀

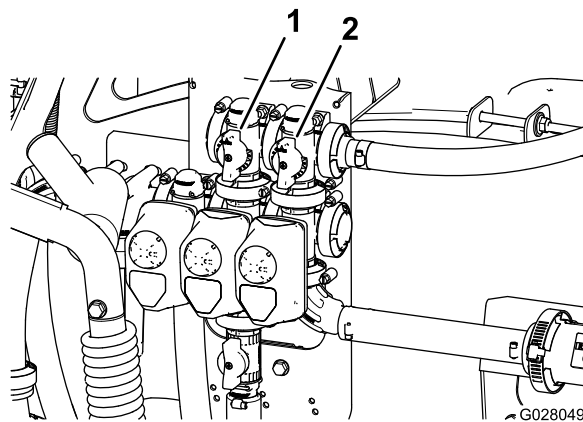
注意： 在主喷洒臂段开关设定至关闭位置时，调节主喷洒臂段旁通阀，可减少或增加流向药缸中搅拌喷嘴的流量。

- 向打药机药缸中添加半缸清水。
- 将机器移到开阔的平整地面。
- 设定手刹。
- 将档位选择器设置为空档。
- 将泵开关设定至开启位置。
- 将搅拌开关设定至开启位置。
- 将主喷洒臂段开关设定至关闭位置。
- 将发动机转速增加至全油门，并将油门锁设定至开启位置。

9. 调节主喷洒臂段旁通阀手柄，控制药缸中的搅拌量（图20）。
10. 将油门速度减至怠速。
11. 将搅拌开关和泵开关设定至关闭位置。
12. 关闭机器。

找到喷洒泵

喷洒泵位于座椅的下面（图21）。



图21

g216323

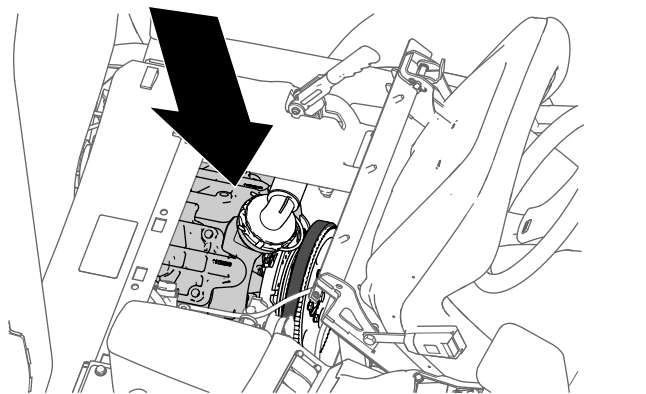

图22

g216272

1. 前栓系环
2. 后栓系环

搬运机器

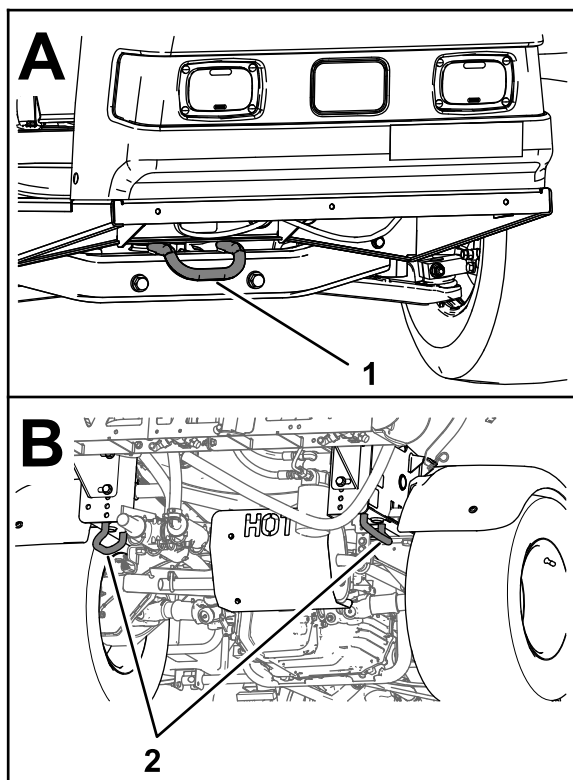
- 将机器装入拖车或卡车时，请使用全宽坡道。
- 牢固系紧机器。

运输打药机

当远距离移动打药机时，请使用拖车。

- 将打药车固定到拖车上。
 - 使用机架前面的栓系环；请参阅图22A。
 - 使用机架后面的 2 个栓系环；请参阅图22B。
- 确保外喷洒臂段已栓系牢固。

拖曳打药机

如遇紧急情况，可以短距离拖曳打药机。然而，不要将其作为标准程序。

警告

超速拖曳可能导致方向失控，造成人身伤害。

拖曳打药机的速度绝不能高于 8km/h。

拖曳打药机须由两个人完成。如果您必须将机器移动较长的距离，请使用卡车或拖车来运输；请参阅 [运输打药机](#)（页码 28）。

1. 在机架上系上拖绳。
2. 将档位选择器置于空档位置，并松开手刹。
3. 拖曳打药机的速度不能高于 8km/h。

喷洒过滤器推荐

选择吸入式过滤器

标准设备： 50 目吸入式过滤器（蓝色）

使用吸入式过滤器表，根据与水具有同等粘度的化学品或溶液，识别您所使用的喷嘴的网孔。

吸入式过滤器表

吸入式过滤器表 (cont'd.)

喷嘴颜色代码 (流量)	网孔大小*	过滤器颜色代码
黄色 (0.9lpm)	50	蓝色
红色 (1.8lpm)	50	蓝色
棕色 (2.3lpm)	50 (或 30)	蓝色 (或绿色)
灰色 (2.7lpm)	30	绿色
白色 (3.6lpm)	30	绿色
蓝色 (4.5lpm)	30	绿色
绿色 (6.8lpm)	30	绿色

*本表中吸入式过滤器网孔大小的确定基于与水具有同等粘度的喷洒化学品或溶液。

重要事项: 当使用更高粘度 (更稠) 的化学品或含可湿性粉剂的溶液喷洒时, 可能需要使用适用于可选吸入式过滤器的更粗网孔, 请参阅图23。



图23

网孔大小——化学品或溶液粘度

1. 较高粘度的化学品或溶液
2. 较低粘度的化学品或溶液
3. 网孔大小

当以更高的喷洒率喷洒时, 请考虑使用更粗的可选吸入式过滤器网孔; 请参阅图24。

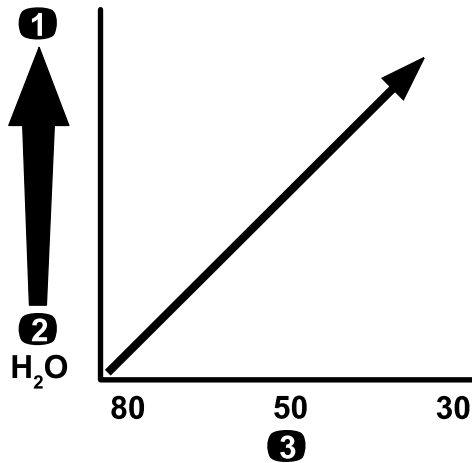

图24

网孔大小——喷洒率

1. 较高的喷洒率
2. 较低的喷洒率
3. 网孔大小

选择压力式滤清器

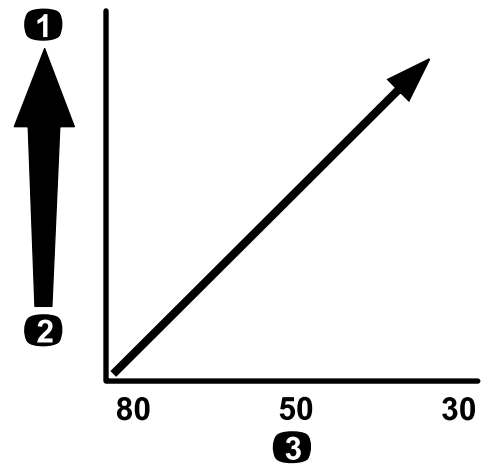
可用滤网尺寸包括:

标准设备: 50 目吸入式滤网 (蓝色)

使用压力式过滤器表, 根据与水具有同等粘度的化学品或溶液, 识别您所使用喷嘴的网孔。

压力式滤清器表

喷嘴颜色代码 (流量)	网孔大小*	过滤器颜色代码
根据低粘度化学品或溶液或者低喷洒率	100	绿色
黄色 (0.9lpm)	80	黄色
红色 (1.8lpm)	50	蓝色
棕色 (2.3lpm)	50	蓝色
灰色 (2.7lpm)	50	蓝色
白色 (3.6lpm)	50	蓝色
蓝色 (4.5lpm)	50	蓝色
绿色 (6.8lpm)	50	蓝色
根据高粘度化学品或溶液或者高喷洒率	30	红色
根据高粘度化学品或溶液或者高喷洒率	16	棕色

*本表中压力式过滤器网孔大小的确定基于与水具有同等粘度的喷洒化学品或溶液。

重要事项: 当使用更高粘度 (更稠) 的化学品或含可湿性粉剂的溶液喷洒时, 可能需要使用适用于可选压力式过滤器的更粗网孔, 请参阅图25。



图25

网孔大小——化学品或溶液粘度

1. 较高粘度的化学品或溶液
2. 较低粘度的化学品或溶液
3. 网孔大小

当以更高的喷洒率喷洒时，请考虑使用更粗的可选压力式过滤器网孔；请参阅图26。

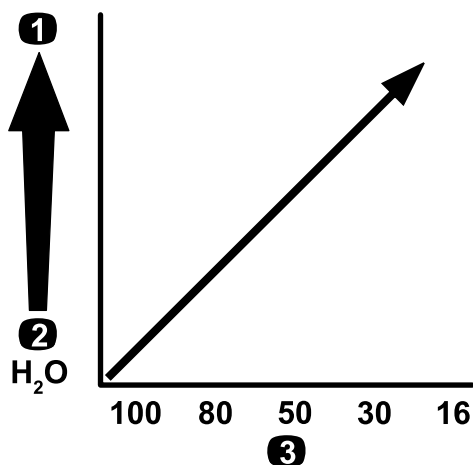

图26

网孔大小——喷洒率

1. 较高的喷洒率
2. 较低的喷洒率
3. 网孔大小

选择喷嘴尖过滤器（可选）

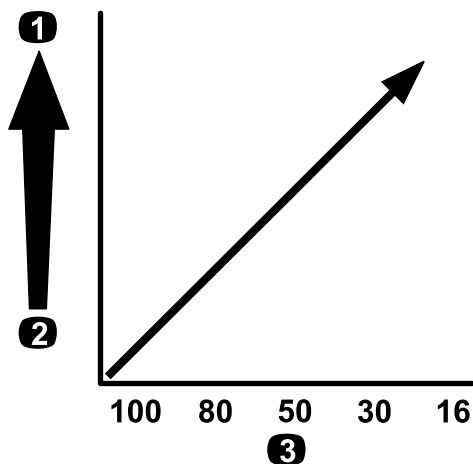
注意： 使用可选喷嘴尖过滤器保护喷嘴尖，并延长其服务寿命。

使用喷嘴尖过滤器表，根据与水具有同等粘度的化学品或溶液，识别您所使用喷嘴的网孔。

喷嘴尖过滤器表

喷嘴颜色代码（流量）	过滤器网孔大小*	过滤器颜色代码
黄色（0.9lpm）	100	绿色
红色（1.8lpm）	50	蓝色

喷嘴尖过滤器表（cont'd.）

喷嘴颜色代码（流量）	过滤器网孔大小*	过滤器颜色代码
棕色（2.3lpm）	50	蓝色
灰色（2.7lpm）	50	蓝色
白色（3.6lpm）	50	蓝色
蓝色（4.5lpm）	50	蓝色
绿色（6.8lpm）	50	蓝色

*本表中喷嘴过滤器网孔大小的确定基于与水具有同等粘度的喷洒化学品或溶液。

重要事项： 当使用更高粘度（更稠）的化学品或含可湿性粉剂的溶液喷洒时，可能需要使用适用于可选喷嘴尖过滤器的更粗网孔，请参阅图27。



图27

网孔大小——化学品或溶液粘度

1. 较高粘度的化学品或溶液
2. 较低粘度的化学品或溶液
3. 网孔大小

当以更高的喷洒率喷洒时，请考虑使用更粗的喷嘴尖过滤器网孔；请参阅图28。

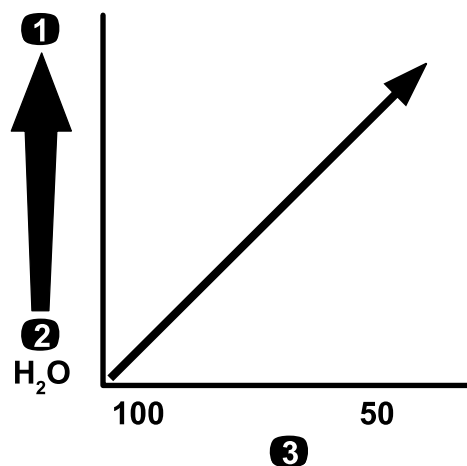
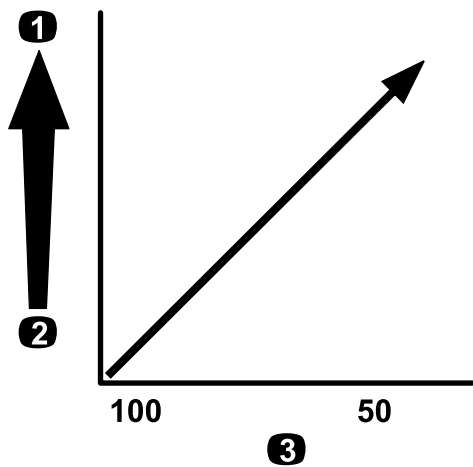

g214245

图28

网孔大小——喷洒率

- 1. 较高的喷洒率
- 2. 较低的喷洒率
- 3. 网孔大小

维护

注意： 您可以访问www.Toro.com，并从主页上的“手册”链接搜索您的机器，下载免费的示意图。有关打药机系统的其他信息，请参阅示意图（页码 62）中的打药机系统示意图。

注意： 请根据正常操作位置确定机器的左右侧。

推荐使用的维护计划

维护间隔时间	维护程序
初次使用8小时后	<ul style="list-style-type: none">• 上紧车轮螺母扭矩。• 更换液压油过滤器。
初次使用50小时后	<ul style="list-style-type: none">• 更换机油。• 检查碳罐的空气过滤器。• 更换碳罐过滤器。
初次使用100小时后	<ul style="list-style-type: none">• 为实现优异的性能以及较长的打药机使用寿命，请在运行的前 100 个小时内遵循以下指导原则：
在每次使用之前或每日	<ul style="list-style-type: none">• 清洁吸入式过滤器。• 清洁压力式滤清器。• 检查药缸箍带。• 检查发动机旋转滤网。• 检查机油。• 检查轮胎气压。
每50个小时	<ul style="list-style-type: none">• 给泵加润滑脂。• 清洁并润滑空气滤清器泡沫滤芯（在肮脏、多尘的工况下要更频繁）。• 检查电池线连接。• 检查电池电解液液位。
每100个小时	<ul style="list-style-type: none">• 给所有黄油嘴加润滑脂。• 润滑喷洒臂段铰链。• 清洁发动机旋转滤网。（在肮脏、多尘的工况下要更频繁）。• 更换机油（在重负载或高温环境中操作时更换应更频繁）。• 更换机油滤芯。• 更换燃油滤芯。• 上紧车轮螺母扭矩。• 检查轮胎的状况和磨损。• 检查前轮前束。• 检查刹车。
每200个小时	<ul style="list-style-type: none">• 更换空气滤清器纸质滤芯（在肮脏、多尘的工况下要更频繁）。• 更换火花塞• 检查碳罐的空气过滤器。• 更换碳罐过滤器。• 检查差速锁拉索的调节情况。• 检查手刹。• 检查驱动桥 / 液压油。• 检查所有软管和接头的损坏情况以及是否正确连接。• 清洁流量计。（使用可湿性粉末时，应更频繁清洗）。
每400个小时	<ul style="list-style-type: none">• 完成发动机操作员手册中指定的所有年度维护程序。• 检查燃油管线。• 排干油箱并清洗干净。• 更换吸入式过滤器。• 更换压力式滤清器。• 检查泵隔膜，必要时更换（联系 Toro 授权服务经销商）。• 检查打药泵的各个单向阀，必要时更换（联系 Toro 授权服务经销商）。• 检查尼龙枢轴轴套。

维护间隔时间	维护程序
每800个小时	<ul style="list-style-type: none"> • 更换驱动桥 / 液压油并清洁滤网。 • 更换液压油过滤器。
每年一次	<ul style="list-style-type: none"> • 校准搅拌旁通阀。

请参阅您的发动机用户手册，了解更多维护程序。

日常维护检查表

复印本页以供日常使用。

维护检查项	第__周:						
	周一	周二	周三	周四	周五	周六	周日
检查制动器和驻车刹车的工作情况。							
检查换挡 / 空档的操作情况。							
检查燃油油位。							
检查机油油位。							
检查驱动桥油位。							
检查空气滤清器。							
检查发动机冷却片。							
检查是否有任何异常发动机噪音。							
检查是否有任何异常运转噪音。							
检查轮胎气压。							
检查漏液情况。							
检查仪表工作情况。							
检查加速器工作情况。							
清洗吸入滤网。							
检查前束。							
给所有黄油嘴加润滑脂。 ¹							
为掉漆部分补漆。							

¹ 不管间隔多久，**每次**清洗后立即执行

疑点记录

检查人员:		
项目	日期	情况
1		
2		
3		
4		
5		
6		
7		
8		
9		
10		
11		
12		

⚠ 小心

如果将钥匙留在点火开关上，可能会有人无意中启动发动机，对您或其他旁观者造成严重伤害。

执行任何维护前，请拔下点火钥匙，然后断开火花塞电线。将火花塞线置于一边，以防止意外接触火花塞。

MULTIPRO 1750 QUICK REFERENCE AID

CHECK/SERVICE

<ol style="list-style-type: none"> 1. ENGINE OIL DIP STICK 2. ENGINE OIL FILL 3. ENGINE OIL DRAIN 4. ENGINE OIL FILTER 5. TRANSHYD OIL DIP STICK 6. HYDRAULIC OIL FILTER 7. HYDRAULIC OIL STRAINER 8. TRANSHYD OIL DRAIN 	<ol style="list-style-type: none"> 9. FUEL FILL 10. FUEL FILTER 11. AIR FILTER 12. BATTERY 13. BRAKE FLUID 14. TIRE PRESSURE: - 20 PSI FRONT - 20 PSI REAR <p style="text-align: center;">↔ GREASE POINTS (100 HRS)</p>
--	---

FLUID SPECIFICATIONS / CHANGE INTERVALS

SEE OPERATOR'S MANUAL FOR INITIAL CHANGES	FLUID TYPE	CAPACITY		CHANGE INTERVALS	
		L	QT	FLUID	FILTER
ENGINE OIL	SEE MANUAL	1.9	2	100 HRS.	100 HRS.
TRANSHYDRAULIC OIL	DEXRON III ATF	7.1	7.5	800 HRS.	800 HRS.
FUEL	SEE MANUAL	18.9	5 GAL.	--	400 HRS.
AIR CLEANER	CLEAN EVERY 50 HRS.				200 HRS.
TRANS AXLE STRAINER	--	--	--		CLEAN 800 HRS.

FOR HEAVY DUTY OPERATION, MAINTENANCE SHOULD BE PERFORMED TWICE AS FREQUENTLY.

THE TORO COMPANY
8111 Lyndale Avenue South
Bloomington, MN 55420-1196 USA

133-0382

图29

deca1133-0382

维护前程序

抬起打药机

对发动机执行日常维护和/或发动机故障诊断时，打药机的后轮应离地 2.5cm，后轴支撑在顶车架上。

⚠ 危险

用千斤顶支撑的打药机可能不稳定，可能会从千斤顶上滑落，对千斤顶下面的人员造成伤害。

- 切勿于打药机在千斤顶上时启动发动机。
- 离开打药机之前，每次均要拔下点火钥匙。
- 当打药机支撑在千斤顶上时，请用楔块卡住轮胎。

打药机前部的千斤顶支撑点位于前横杆的下面（图30A）。打药机后部的千斤顶支撑点位于后部栓系环后面的机架支撑位上（图30B）。



图30

1. 前千斤顶支撑点
2. 后栓系环

润滑

润滑机器

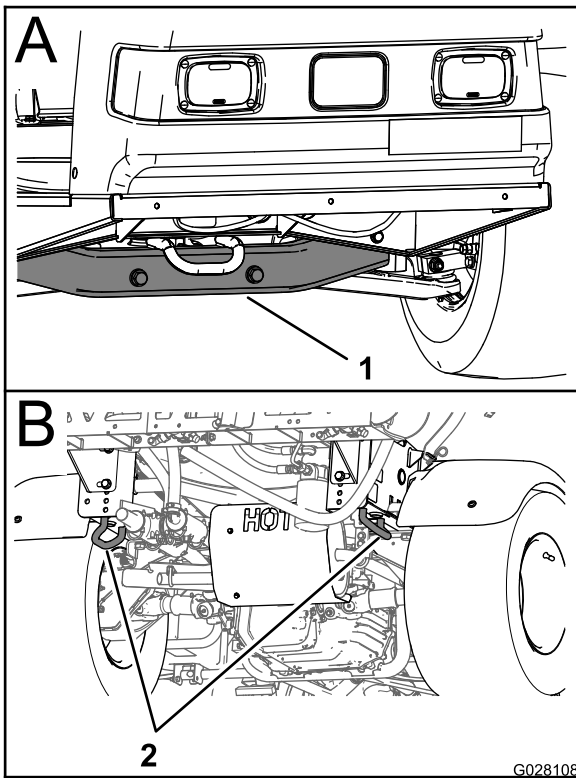
维护间隔时间： 每100个小时/每年一次（以先到者为准）—
给所有黄油嘴加润滑脂。

润滑脂类型： 2号锂基润滑脂

请参阅图31，了解润滑点位置。



图31

g216476

1. 擦干净黄油嘴，这样就不会导致灰尘或杂物进入轴承或轴套中。
2. 用黄油枪将润滑脂打入到轴承和衬套中。
3. 擦除多余的润滑脂。

润滑打药机泵

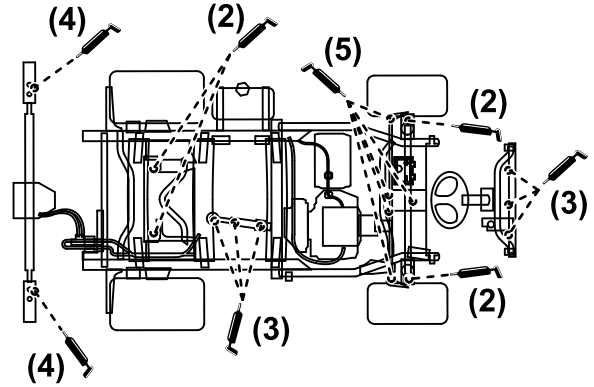
维护间隔时间： 每50个小时—给泵加润滑脂。

润滑脂类型： Mobil XHP 461

1. 升起打药机，请参阅 [抬起打药机](#)（页码 34）。
2. 找到打药机泵。

注意： 泵位于座椅的下面；请参阅 [找到喷洒泵](#)（页码 28）。

3. 将 2 个远距离黄油嘴擦拭干净（图32A 和图32B）。

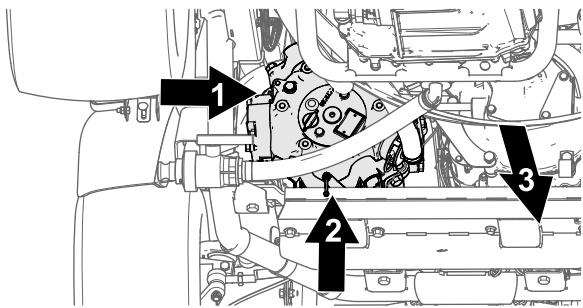

g216324

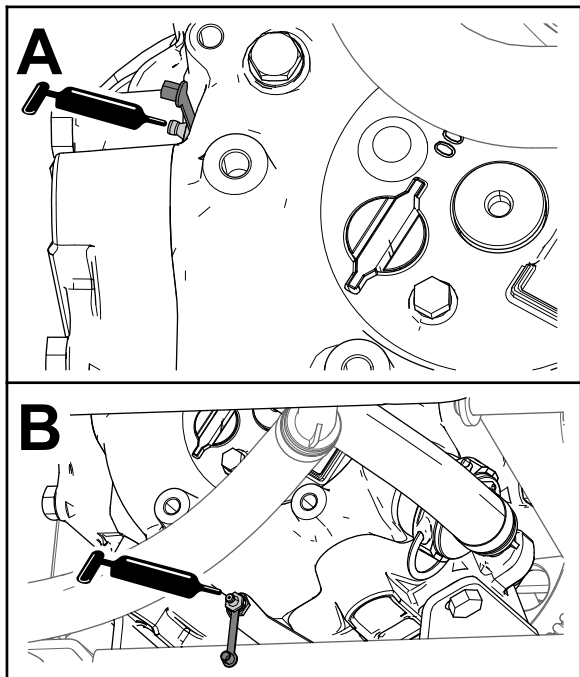

g216325

图32

1. 黄油嘴（喷洒泵的外侧）
2. 黄油嘴（喷洒泵的底部、后侧）
3. 机器前面

4. 用黄油枪将润滑脂打入到各个远距离黄油嘴（图32A和图32B）。
5. 擦除多余的润滑脂。

润滑喷洒臂段铰链

维护间隔时间：每100个小时

重要事项： 如果喷洒臂段铰链用水洗过，应清除铰链组件上的所有水和杂物，并使用新鲜的润滑脂。

润滑脂类型： 2 号锂基润滑脂

1. 擦干净黄油嘴，这样就不会有杂质进入轴承或轴套中。
2. 将润滑脂通过黄油嘴打入到各个轴承或轴套中（图33）。

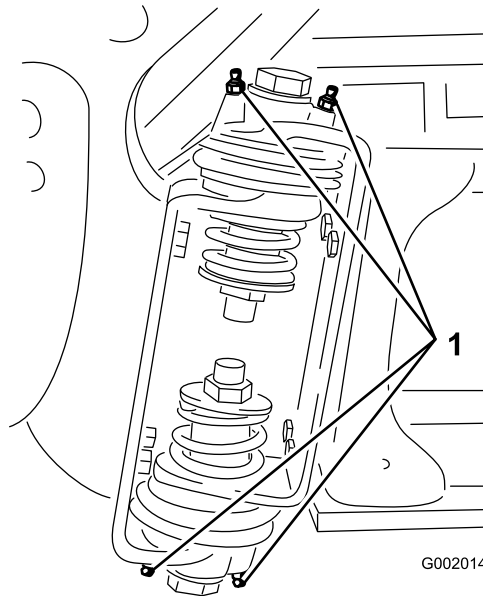

G002014

图33

g002014

1. 黄油嘴
3. 擦掉多余的润滑脂。
4. 对每个喷洒臂段枢轴重复此程序。

发动机维护

检查进气口滤网

维护间隔时间：在每次使用之前或每日一检查发动机旋转滤网。

每100个小时一清洁发动机旋转滤网。（在肮脏、多尘的工况下要更频繁）。

每次使用之前或在日常维护中，（必要时）应检查并清洁发动机前部的进气口滤网。

维护空气滤清器

维护间隔时间：每50个小时/每年一次（以先到者为准）（在肮脏、多尘的工况下要更频繁）。

每200个小时/每年一次（以先到者为准）（在肮脏、多尘的工况下要更频繁）。

拆下泡沫和纸质滤芯

1. 刹好手刹、停止泵、关闭发动机，然后拔下点火钥匙。
2. 松开座椅后面的闩锁，向前提起座椅。
3. 清洁空气滤清器的周围，防止灰尘进入发动机并导致损害（图34）。



图34

- | | |
|-----------|------------|
| 1. 空气滤清器盖 | 5. 泡沫滤芯 |
| 2. 旋钮 | 6. 纸质滤芯 |
| 3. 护罩螺母 | 7. 橡胶密封件 |
| 4. 护罩 | 8. 空气滤清器底壳 |

4. 松开空气滤清器盖上的旋钮，取下滤清器盖（图34）。
5. 小心将泡沫滤芯滑出纸质滤芯（图34）。
6. 拧下护罩螺母，取下护罩和纸质滤芯（图34）。

清洁泡沫滤芯

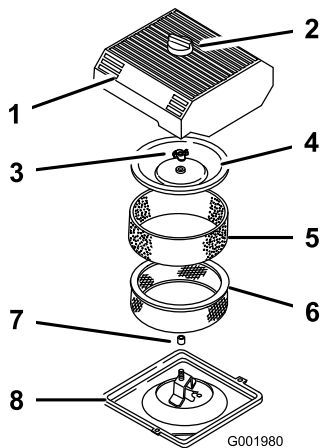
1. 使用液体肥皂和温水清洗泡沫滤芯。
2. 滤芯干净后，对其进行彻底冲洗。
3. 将滤芯放入干净的布中，挤干水分。
4. 将 30~59ml 的机油涂到滤芯上（图35）。

重要事项：如果泡沫滤芯磨损或损坏，请进行更换。



图35

1. 泡沫滤芯
2. 机油

5. 挤压滤芯使机油均匀分布。

检查纸质滤芯

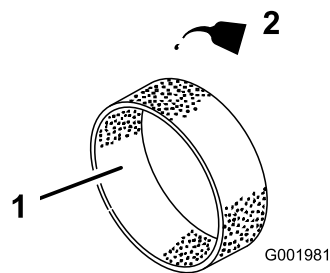
检查纸质滤芯是否存在破裂、油性薄膜、橡胶密封件损坏、过多污垢或其他损坏（图36）。如果存在上述任何状况，请更换滤清器。

重要事项：切勿使用压缩空气或诸如溶剂、汽油或煤油等液体来清洁纸质滤芯。



图36

1. 纸质滤芯
2. 橡胶密封件

重要事项：为防止发动机受到损坏，请始终在安装完整的泡沫和纸质空气滤清器总成的情况下操作发动机。

安装泡沫和纸质滤芯

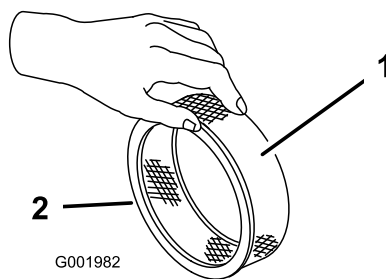
1. 小心将泡沫滤芯滑落到纸质空气滤清器滤芯上（图34）。
2. 将空气滤清器总成和护罩滑到长杆上。
3. 安装护罩螺母，用手指拧紧护罩（图34）。

注意：确保橡胶密封件平贴空气滤清器底壳和护罩。

4. 安装空气滤清器盖和旋钮（图34）。
5. 合上并锁定座椅。

维护机油

带机油滤芯的曲轴箱容量为 2.0L。

使用符合以下规格的高质量机油：

- API 分类等级要求：SJ、JK、SL 或更高。

- 首选机油：SAE 10W30（高于 -17.8° C）
- 备选机油：SAE 5W30（低于 0° C）

可从经销商处购买粘度为 10W30 或 5W30 的 Toro 优质机油。参阅 [零件目录](#)，获取零件号。

检查机油

维护间隔时间： 在每次使用之前或每日

每400个小时/每年一次（以先到者为准）

发货时发动机的曲轴箱内带有机油；然而，您必须在首次启动发动机之前和运行后检查机油油位。

1. 将机器停在水平地面上。
2. 取出量油尺，用干净的抹布擦拭（[图37](#)）。将量油尺插入量油尺管道中，并确保它完全插入。取出量油尺并检查油位。



图37

1. 加油颈盖
2. 量油尺

3. 如果机油油位较低，请从气门室盖（[图37](#)）上拆下加油颈盖，从开口处注入机油，直至油位达到量油尺上的“已满”标记。在此过程中应缓慢添加机油并不时检查油位。切勿过量添加。
4. 将量油尺固定到位。

更换机油

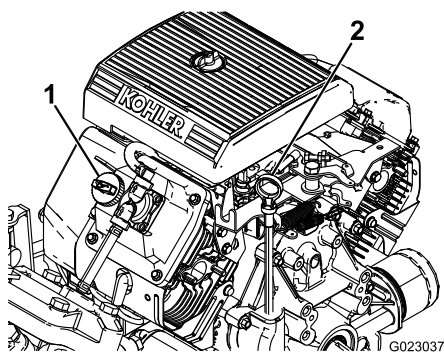
维护间隔时间： 初次使用50小时后一更换机油。

每100个小时一更换机油（在重负载或高温环境中操作时更换应更频繁）。

1. 启动发动机并运行 5 分钟。这样可加热机油，更易排出。
2. 将机器放在水平地面上，接合手刹，关闭打药机泵，关闭发动机，然后从点火开关上拔下钥匙。
3. 松开座椅后面的闩锁，向前提起座椅。

⚠ 小心

如果进行维护之前运行过机器，则座椅下面的部件会很烫。触摸变热的组件可能会烫伤。

执行维护任务或触摸发动机罩下面的组件之前，先使打药机冷却。

4. 在放油孔下放置一个盘子。

5. 拆下排油塞（[图38](#)）。



图38

1. 机油滤芯
2. 排油塞

6. 油完全排干之后，装回排油塞，并上紧扭矩至 13.6N·m。
7. 在经过认证的回收中心处置废油。
8. 慢慢从加油颈（[图37](#)）注入规定油量的大约 80%。
9. 检查油位。
10. 慢慢注入剩余机油，使油位达到量油尺上的已满标记处。

重要事项： 向曲轴箱中过量添加机油会导致发动机损坏。

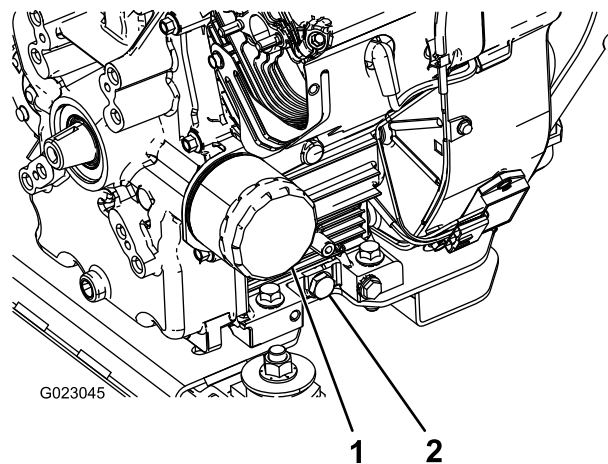
更换机油滤芯

维护间隔时间： 每100个小时

1. 从发动机排出机油；请参阅 [更换机油（页码 38）](#) 中的步骤 1 至 7。
2. 拆下机油滤芯（[图38](#)）。
3. 擦干净机油滤芯安装座垫片的表面。
4. 在新机油滤芯的橡胶垫片上抹上一层薄薄的新鲜机油。
5. 将新机油滤芯装在机油滤芯安装座上。顺时针转动机油滤芯，直至橡胶垫片接触到机油滤芯安装座，然后将机油滤芯再旋入 1/2 圈（[图38](#)）。
6. 向曲轴箱内添加正确类型的新机油；请参阅 [更换机油（页码 38）](#)，第 8 步至第 10 步。
7. 在经过认证的回收中心处置旧过滤器。

更换火花塞

维护间隔时间：每200个小时

类型：Champion RC-12YC（或同类产品）

空隙：0.76mm

确保中心电极与侧电极之间的空隙设置是正确的，然后再安装火花塞。使用火花塞扳手拆下并安装火花塞，使用气隙工具/测隙规检查并调整空隙。

拆下火花塞

1. 将机器放在水平地面上，接合手刹，关闭打药机泵，关闭发动机，然后从点火开关上拔下钥匙。
2. 松开座椅后面的闩锁，向前提起座椅。
3. 将电线拉离火花塞（图39）。
4. 清洁火花塞的周围，防止灰尘进入发动机并导致损害。
5. 拆下火花塞和金属垫圈。



图39

1. 火花塞电线
2. 火花塞

检查火花塞

1. 查看火花塞的中心（图40）。

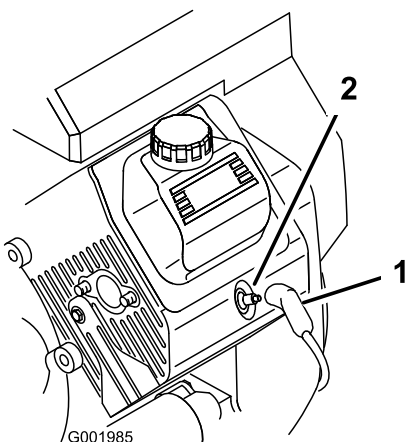
注意：如果您看到绝缘体上有浅棕色或浅灰色涂层，说明发动机运行正常。如果绝缘体上的涂层是黑色的，通常意味着空气滤清器已变脏。

重要事项：切勿清洁火花塞。请始终更换有黑色涂层、磨损电极、油性薄膜或裂缝的火花塞。

2. 检查中心电极与侧电极之间的空隙（图40），如果空隙不正确，则弯转侧电极。



图40

1. 中心电极绝缘体
2. 侧电极
3. 气隙（不按比例）

安装火花塞

1. 安装火花塞和金属垫圈。
2. 拧紧火花塞扭矩至 24.4~29.8N·m。
3. 将电线推到火花塞上（图39）。
4. 合上并锁定座椅。

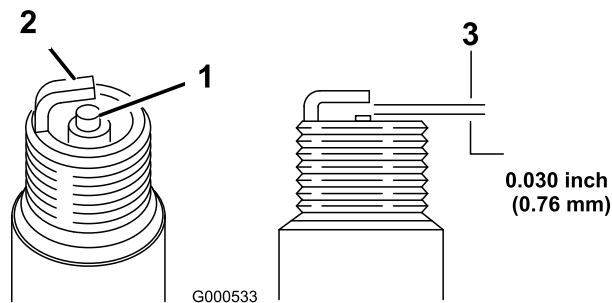
燃油系统维护

更换燃油滤芯

维护间隔时间：每100个小时—更换燃油滤芯。

每400个小时/每年一次（以先到者为准）—检查燃油管线。

1. 刹好手刹、停止泵、关闭发动机，然后拔下点火钥匙。
2. 松开座椅后面的闩锁，向前提起座椅。
3. 夹紧燃油滤清器任一端的软管，防止在拆卸滤清器时汽油涌出软管。
4. 在滤清器下面放置一个放油盘。
5. 将软管夹的两端挤压到一起，将它们滑离滤清器（图41）。
6. 从燃油管线上卸下滤清器。



图41

- | | |
|---------|---------|
| 1. 软管夹 | 3. 滤清器 |
| 2. 燃油管线 | 4. 流向箭头 |

7. 安装新滤清器，并将软管夹移近滤清器。确保流向箭头指向发动机。

维护碳罐

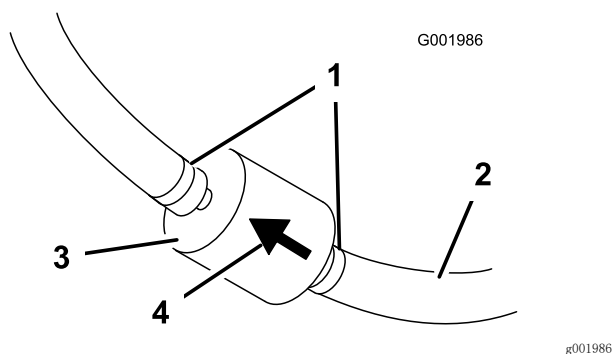
检查碳罐的空气过滤器

维护间隔时间：初次使用50小时后

每200个小时

检查碳罐空气过滤器底部的开口，确保开口清洁，且没有任何杂物和障碍（图42）。



图42

- | | |
|------------|--------|
| 1. 空气过滤器开口 | 4. 碳罐 |
| 2. 碳罐过滤器 | 5. 燃油箱 |
| 3. 软管 | |

更换碳罐过滤器

维护间隔时间：初次使用50小时后

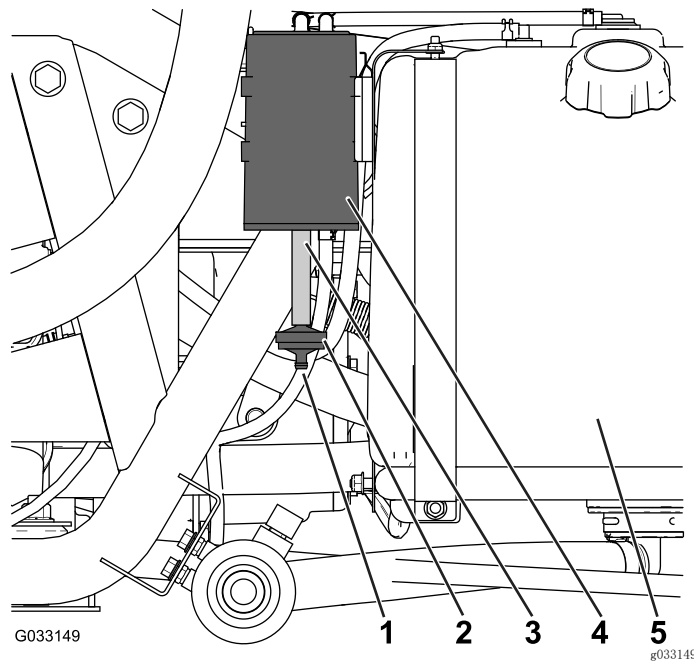
每200个小时

1. 从碳罐底部的软管拆下碳罐过滤器的宝塔接头，然后取出过滤器（图42）。

注意： 丢弃旧的过滤器。

2. 将新碳罐过滤器的宝塔接头完全插入碳罐底部的软管。

排干油箱

维护间隔时间： 每400个小时/每年一次（以先到者为准）

如果燃油系统受到污染，或者如果您想要长时间存放机器，请排干油箱并清洗干净。使用干净、新鲜的燃油冲洗油箱。

1. 使用虹吸泵将燃油从油箱转移到经认可的燃油容器中；也可从机器上拆下油箱，将燃油从油箱的加油颈倒出到燃油容器中。

注意： 如果要拆下油箱，还需要先从油箱上拆除供油软管和回流软管。

2. 更换燃油滤清器，请参阅 [更换燃油滤芯（页码 40）](#)。
3. 如有必要，使用干净、新鲜的燃油冲洗油箱。
4. 如果之前拆除了油箱，请装回。
5. 在油箱中加入干净、新鲜的燃油。

电气系统维护

找到保险丝

电气系统中有 2 个保险丝模块和 1 个插槽。它们都位于座椅下面（[图43](#)）。



图43

1. 电池
2. 保险丝模块

维护电池

重要事项： 切勿跳线启动打药机。

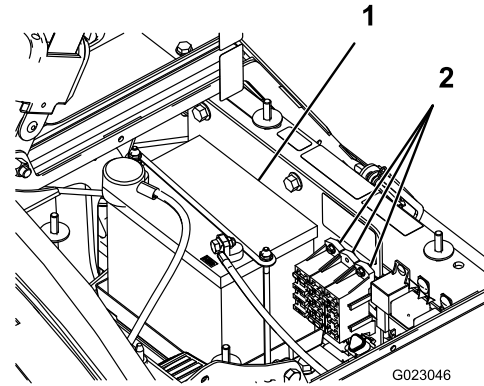
保持电池清洁和充满电。使用纸巾来清洁电池和电池盒。如果电池接线柱已被腐蚀，请使用 4 份水和 1 份小苏打混合而成的溶液去除腐蚀层。在电池接线柱上涂上一层润滑脂，防止腐蚀。

电压： 12V，冷启动电流为 280A（-17.8° C）

拆除电池

1. 将打药机放在水平地面上，接合手刹，关闭打药机泵，关闭发动机，然后从点火开关上拔下钥匙。
2. 电池位于机器右侧泵的后方（[图43](#)）。
3. 从电池电极上断开负极（黑色）接地电缆。

警告

电池接线不准确会损坏打药机和线缆，产生火花。火花可引发电池气体爆炸，从而造成人身伤害。

- 应始终先断开负极（黑色）电池线，然后才能断开正极（红色）接线。
- 应始终先连接正极（红色）电池线，然后才能连接负极（黑色）接线。

警告

电池极柱或金属工具可能会与打药机金属部件发生短路并产生火花。火花可引发电池气体爆炸，从而造成人身伤害。

- 拆下或安装电池时，切勿让电池接线柱接触到打药车的任何金属部件。
- 切勿让金属工具短接电池接线柱和打药车的金属部件。
- 始终保留电池箍带，以便保护和固定电池。

4. 从电池电极上断开正极（红色）接线。
5. 拆下电池固定装置和紧固件（图43）。
6. 拆下电池。

安装电池

维护间隔时间：每50个小时一检查电池线连接。

1. 将电池放入电池盒中，并且让电池电极朝向打药机的前面。
2. 安装电池固定装置，并使用之前拆下的紧固件进行固定（图43）。

重要事项：始终保留电池固定装置，以便保护和固定电池。

3. 使用螺栓和蝶形螺母将正极（红色）接线连接到正极（+）电池电极、负极（黑色）接线连接到负极（-）电池电极。将橡皮套滑动到电池正极上。
4. 安装电池盖，使用 2 个旋钮固定（图43）。

检查电解液液位

维护间隔时间：每50个小时

注意：机器存放期间，每 30 天检查一次电池电解液液位。

1. 松开电池盒两侧的旋钮，取下电池盖（图43）。
2. 拆下加液颈盖。如果电解液没有到达加注线，请添加所需量的蒸馏水；请参阅为电池添加水（页码 42）。

⚠ 危险

电池电解液含有硫酸，这是致命的有毒物质且可能导致严重灼伤。

- 切勿喝下电解液，或让电解液接触您的皮肤，眼睛或衣服。佩戴护目镜保护眼睛，佩戴橡胶手套保护双手。
- 为电池加注电解液后，始终用清水冲洗皮肤。

为电池添加水

为电池添加蒸馏水的最佳时间就是在您开始操作机器之前。这样可以使水与电解液彻底混合。

1. 使用纸巾清洁电池顶部。
2. 拆下电池的加液颈盖，缓缓地给每一电池加注蒸馏水，直至液位达到加注线。重新装上加液颈盖。

重要事项：切勿将电池加得过满。否则电解液会溢流到打药机的其他部件上，造成严重腐蚀和老化。

为电池充电

⚠ 警告

给电池充电时会产生可爆炸的气体。

切勿在电池附近吸烟，而且附近不能有火花和明火。

重要事项：始终保持电池充满电（1.260 比重）。当温度低于华氏 0° C（32° F）时，充满电可防止电池损坏。

1. 从机架上拆下电池；请参阅拆除电池（页码 41）。
2. 检查电解液液位；请参阅检查电解液液位（页码 42）。
3. 将 3~4A 电池充电器连接到电池电极。通过 3~4A 的电流给电池充电，时间为 4 至 8 小时（12V）。

重要事项：切勿为电池过度充电。

4. 将电池安装到底盘上；请参阅安装电池（页码 42）。

存放电池

如果机器要存放 30 天以上，请拆下电池并充满电。将电池存放在货架上或存放在机器内。如果要将电池存放在机器内，请断开接线。将电池存放在凉爽的环境中、以免电池中的电量快速损耗。为了防止电池冻结、请确保它已充满电。

动力系统维护

检查车轮和轮胎

维护间隔时间：在每次使用之前或每日一检查轮胎气压。

初次使用8小时后一上紧车轮螺母扭矩。

每100个小时一上紧车轮螺母扭矩。

每100个小时一检查轮胎的状况和磨损。

每 8 小时或每日检查轮胎气压，确保轮胎气压水平正常。使轮胎气压保持在 1.38bar(20 psi)。此外，还应检查轮胎是否磨损或损坏。

在最初运转 8 个小时后，检查车轮，确保它们被牢固安装，随后每 100 小时检查一次。上紧前、后车轮螺母扭矩至 102~108N·m。

至少每运转 100 个小时需检查一次轮胎状况。操作事故（如撞上路缘）可能会损坏轮胎或钢圈，也会破坏车轮定位；因此，在事故后应检查轮胎状况。

调节差速锁拉索

维护间隔时间：每200个小时

1. 将差速锁控制杆移至关闭位置。
2. 松开将差速锁拉索固定至驱动桥支架的锁紧螺母（图44）。



图44

- | | |
|----------|------------------|
| 1. 差速锁拉索 | 3. 弹簧 |
| 2. 驱动桥支架 | 4. 0.25~1.5mm 间隙 |

3. 调节锁紧螺母，使弹簧钩与驱动桥控制杆中孔的外径之间留有 0.25~1.5mm 的空隙。
4. 调整完成后拧紧锁紧螺母。

调整前轮前束

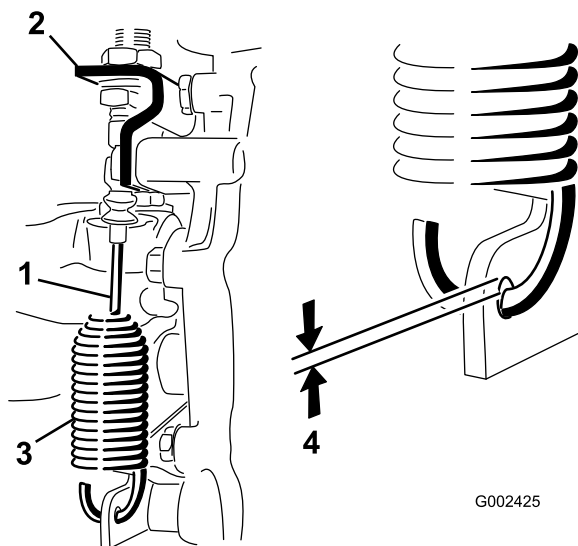
维护间隔时间：每100个小时/每年一次（以先到者为准）

前束应为 0~6mm。

1. 为药缸添加大约 331L 水。
2. 检查并给所有轮胎充气；请参阅 [检查轮胎气压（页码 20）](#)。
3. 驾驶打药机往返几次，以放松 A 臂，然后至少前进 3m。
4. 以轮轴的高度为标准，分别测出两个前轮的轮前距离和轮后距离（图45）。

注意：要测量轮轴高度的前轮轮后距离，需要使用夹具或定位仪。使用相同的夹具或定位仪，还可以以轮轴高度为标准，准确测量前轮的轮前距离（图45）。

轮前距离应该比前轮的轮后距离窄 0~6mm。



图45

- | | |
|------------|------------|
| 1. 轮胎中线——后 | 4. 夹具 |
| 2. 轮胎中线——前 | 5. 轮轴中线距离 |
| 3. 轮轴中线 | 6. 15cm 直尺 |

5. 如果测量值超出规定的范围，应松开横拉杆两端的锁紧螺母（图46）。

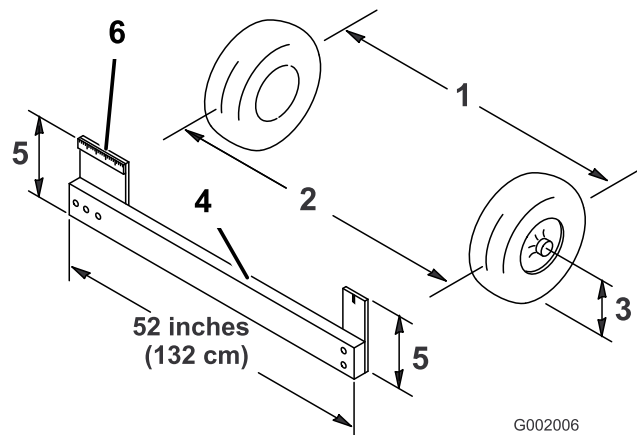

图46

- | | |
|---------|--------|
| 1. 锁紧螺母 | 2. 横拉杆 |
|---------|--------|

6. 旋转横拉杆，使轮胎的前侧向内或向外移动。

注意：横拉杆的长度应相同。

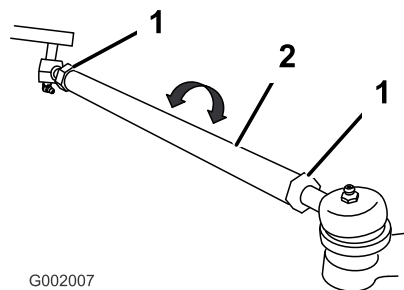
7. 调整到适合位置之后，旋紧横拉杆锁紧螺母。
8. 确保方向盘在两个方向都能全程旋转。

刹车系统维护

检查刹车油

刹车油箱在出厂时加了 DOT 3 刹车油。请在每天启动发动机之前检查刹车油位。



图47

1. 刹车油箱

1. 将打药机停放在水平地面上，刹好手刹，停止泵，关闭发动机，然后拔下点火钥匙。
2. 油位应到达油箱的已满线。
3. 如果油位过低，请清洁油箱盖的周围，取下油箱盖，将油箱添加到正确的油位。切勿过量添加。

调节手刹

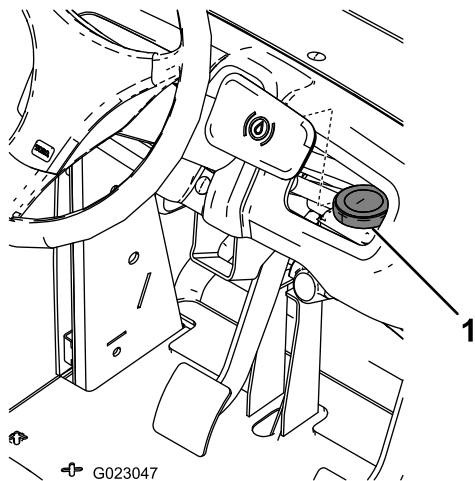
维护间隔时间：每200个小时一检查手刹。

1. 取下塑料把手。
2. 松开将旋钮固定到手刹操纵杆上的固定螺丝（图48）。



图48

1. 手刹操纵杆

3. 旋转旋钮，直至拉动需要 18~23kg 的力。
4. 拧紧固定螺丝。

检查刹车

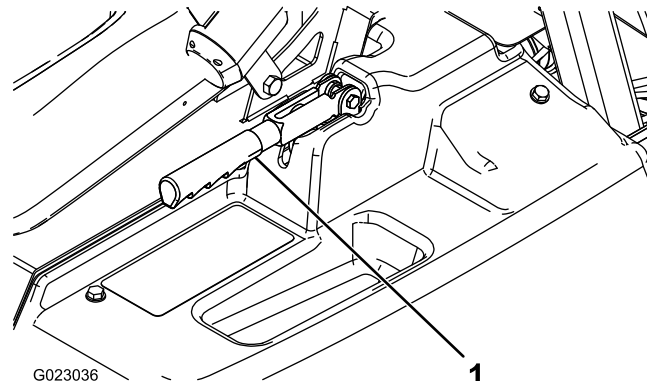
维护间隔时间：每100个小时

刹车是打药机的关键安全组件。请按照如下方式检查刹车：

- 检查刹车皮是否磨损或损坏。如衬垫（刹车片）的厚度不足 1.6mm，请更换刹车皮。
- 检查制动底板及其他组件是否有过度磨损或变形的迹象。如果发现任何变形，请更换相应的组件。

液压系统维护

检查驱动桥 / 液压油

维护间隔时间：每200个小时

1. 将打药机放在水平地面上，接合手刹，关闭打药机泵，关闭发动机，然后从点火开关上拔下钥匙。
2. 取出驱动桥量油尺，用干净的抹布擦拭（图49）。



图49

1. 量油尺
2. 注油孔

重要事项： 检查变速箱油时要特别小心，不要将灰尘或其他污染物带入开口。

3. 将量油尺插入量油尺管道中，并确保它完全插入。取出量油尺并检查油位。
4. 驱动桥油位应该位于量油尺扁平部分的顶部。如果没有达到，请向油箱添加适当的油；请参阅 [更换驱动桥 / 液压油](#)（页码 45）。
5. 将量油尺固定到位。

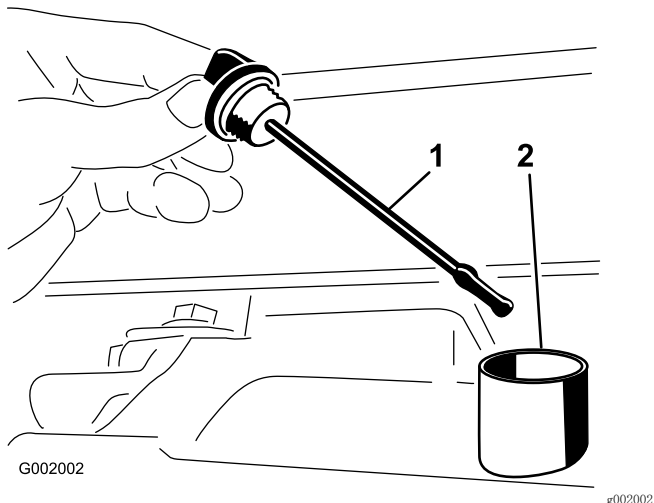
更换驱动桥 / 液压油

维护间隔时间：每800个小时/每年一次（以先到者为准）

1. 将打药机停放在水平地面上，刹好手刹，停止泵，关闭发动机，然后拔下点火钥匙。
2. 在油箱的排油塞下放置一个放油盘。
3. 从油箱侧面取下排油塞，让液压油流入放油盘（图50）。



图50

1. 液压油量油尺
2. 排油塞

4. 请记住连接至滤网的液压油软管和 90° 接头的方向。
5. 卸下液压软管和 90° 接头（图51）。

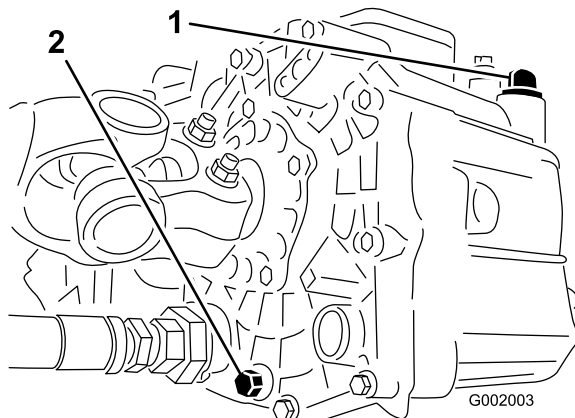

图51

1. 液压滤网
2. O形圈
3. 90° 接头

6. 拆下滤网，并用洁净的去污剂通过反冲进行清洁。
7. 让滤网自然晾干。
8. 排油时安装滤网。
9. 将液压软管和 90° 接头安装到滤网上。
10. 安装并拧紧排油塞。
11. 向油箱添加大约 7L Dexron III ATF。

重要事项： 仅使用指定的液压油。其他液压油可能导致系统受损。

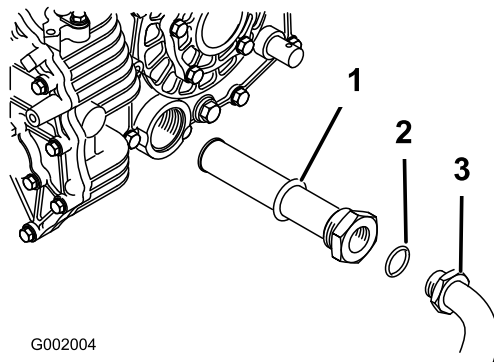
12. 启动发动机并驾驶打药机，以填充液压系统。
13. 检查油位并在需要时予以补充。

更换液压油过滤器

维护间隔时间：初次使用8小时后

每800个小时/每年一次（以先到者为准）

使用 Toro 更换过滤器（零件号 54-0110）。

重要事项： 使用任何其他滤芯将使某些部件的保修失效。

1. 将打药机停放在水平地面上，刹好手刹，停止泵，关闭发动机，然后拔下点火钥匙。
2. 清洁过滤器安装区周围的区域。
3. 在滤清器下面放置一个放油盘。
4. 拆下过滤器（图52）。



图52

g204330

1. 液压油过滤器

5. 润滑新过滤器垫片。
6. 确保过滤器安装区已清理干净。
7. 拧紧过滤器，直至垫片接触到安装板，然后将过滤器再旋紧半圈。
8. 启动发动机并运行约两分钟，从系统中排出空气。
9. 关闭发动机，检查液压油位和泄漏情况。

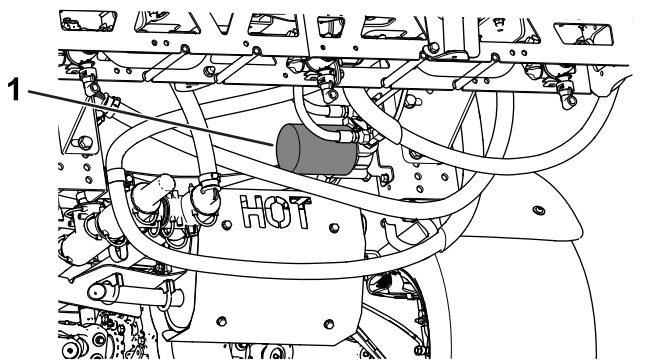
检查液压管线和软管

每日检查液压管线和软管是否有泄漏、管线扭结、支撑架松脱、磨损、接头松开、日久老化及化学变质。操作之前请执行所有必需的修理。

警告

压力下泄漏的液压油可渗透皮肤、造成伤害。

- 在对液压系统施加压力之前，请确保所有液压油软管和管路均处于良好状态、且所有液压连接和接头均紧固到位。
- 请确保身体和双手远离喷射高压液压油的针孔泄漏点或喷嘴。
- 使用纸板或纸张找出液压泄漏点。
- 在对液压系统执行任何工作之前，请先安全释放液压系统中的所有压力。
- 如果液压油穿透皮肤，请立即就医。如果液压油渗透皮肤，必须在几个小时内由医生进行手术治疗。

喷洒系统维护

警告

喷洒系统中使用的化学物质，可能会对您、旁观者、动物、植物、土壤或其他财产造成危害和中毒。

- 请仔细阅读并遵守所使用的所有化学品的警告标签和《物料安全数据表》（MSDS），按照化学品制造商的建议来保护自己。例如，使用适当的面部和眼部等个人防护装备（PPE）、手套或其他能防止化学品接触身体的装备。
- 请切记，使用的化学品可能不止 1 种，每种化学品的信息都应进行评估。
- 如果未提供此信息，请拒绝操作或使用打药车。
- 使用喷洒系统之前，请确保系统已经过三次冲洗，已根据化学品制造商的建议进行中和，且所有阀门均已循环冲洗三次。
- 确认附近有足够的净水和肥皂，并立即冲洗掉您接触到的任何化学品。

检查软管

维护间隔时间：每200个小时一检查所有软管和接头的损坏情况以及是否正确连接。

检查喷洒系统中的每根软管是否有裂缝、泄漏或其他损坏。同时，检查连接和接头处是否有类似损坏。更换任何磨损或损坏的软管和接头。

更换吸入式过滤器

维护间隔时间：每400个小时

注意： 确定工作所需的适当吸入式过滤器网孔大小；请参阅 [选择吸入式过滤器](#)（页码 28）。

1. 将机器停放在水平地面上，接合手刹，关闭泵，关闭发动机，然后从点火开关上拔下钥匙。
2. 在打药机药缸的顶部，拆下固定从过滤器外壳连接至大软管的软管接头的卡环（图53）。



图53

G033577

g033577

1. 吸水软管

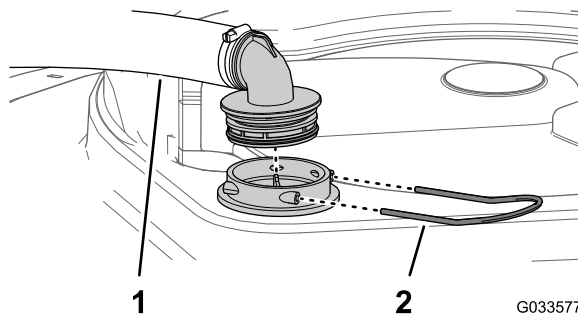
2. 卡环

3. 从过滤器外壳上拆下软管和软管接头（图53）。
4. 从药缸内的过滤器外壳中拆除旧的吸入式过滤器（图54）。

注意： 丢弃旧的过滤器。



图54

1. 滤网叶片 2. 吸入式过滤器

5. 将新吸入式过滤器装入过滤器外壳。

注意： 确保过滤器完全安装到位。

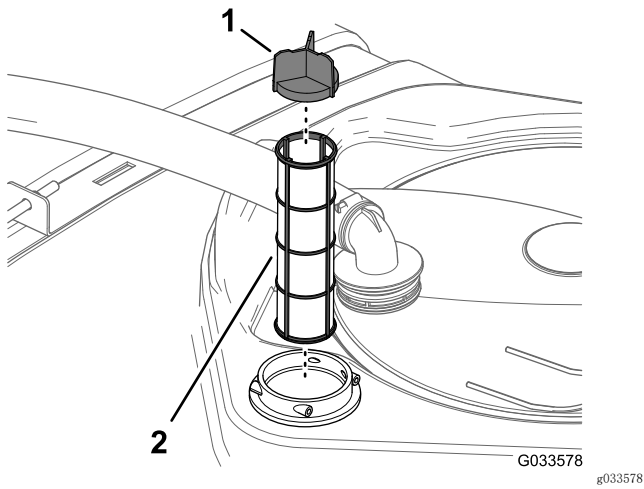
6. 将软管与药缸顶部的过滤器外壳软管接头对齐，使用步骤 2 中拆下的卡环固定接头和外壳。

更换压力式滤清器

维护间隔时间：每400个小时

1. 将机器移至水平地面，关闭打药机泵，关闭发动机，然后拔出钥匙。
2. 在压力式滤清器下放置一个排放盘（图55）。



图55

1. 滤清器头 4. 油碗
2. O形圈（油碗） 5. O圈（排油塞）
3. 滤清器滤芯 6. 排油塞

3. 逆时针旋转排油塞，然后将其从压力式滤清器的油碗中取出（图55）。

注意： 让油碗完全排干。

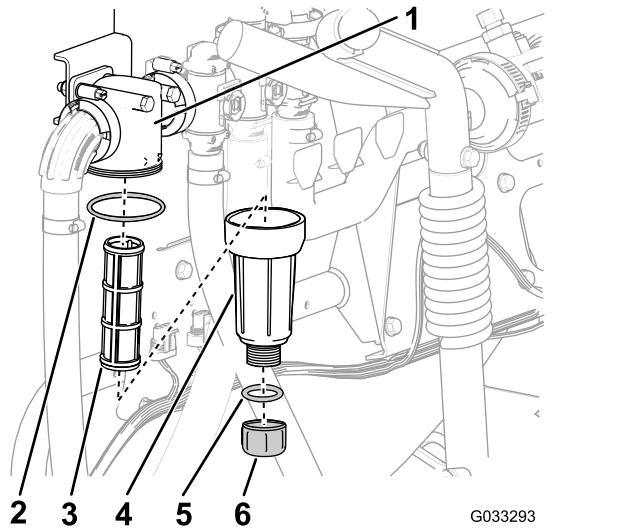
4. 逆时针旋转油碗，然后将其从滤清器头中拿出（图55）。
5. 拆下旧压力式滤清器的滤芯（图55）。
注意： 丢弃旧的滤清器。
6. 检查排油塞的O形圈（在油碗内侧）和油碗的O形圈（在滤清器头内侧）是否有磨损和损坏（图55）。
注意： 更换任何损坏或磨损的排油塞、油碗或两者的O形圈。
7. 将新的压力式滤清器滤芯安装到滤清器头中（图55）。
注意： 确保滤清器滤芯稳固放入滤清器头中。
8. 将油碗安装到滤头上，并用手紧固（图55）。
9. 将排油塞安装到油碗上，并用手紧固（图55）。

更换喷嘴过滤器

注意： 确定工作所需的适当喷嘴过滤器网孔大小；请参阅 [选择喷嘴尖过滤器（可选）](#)（页码 30）。

1. 将机器停放在水平地面上，接合手刹，关闭打药机泵，关闭发动机，然后从点火开关上拔下钥匙。
2. 从喷嘴转动架卸下喷嘴（图56）。



图56

1. 喷嘴转动架 3. 喷嘴
2. 喷嘴过滤器

3. 拆下旧喷嘴过滤器（图56）。

注意： 丢弃旧的过滤器。

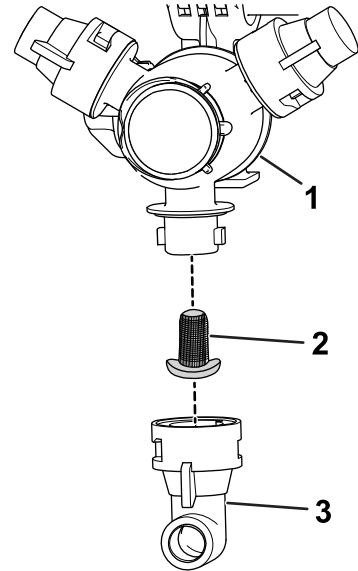
4. 安装新喷嘴过滤器（图56）。

注意： 确保过滤器完全安装到位。

5. 将喷嘴安装到喷嘴转动架上（图56）。

检查泵

维护间隔时间：每400个小时/每年一次（以先到者为准）— 检查泵隔膜，必要时更换（联系 Toro 授权服务经销商）。

每400个小时/每年一次（以先到者为准）—检查打药泵的各个单向阀，必要时更换（联系 Toro 授权服务经销商）。

注意： 以下机器组件被认为是在使用过程中容易损耗的部件；除非存在缺陷，否则这些组件不享有与此机器关联的保修。

请让 Toro 授权服务经销商检查以下内部泵组件是否损坏：

- 泵隔膜
- 泵各个单向阀总成

必要时更换组件。

检查提升器转动枢轴处的尼龙轴套

维护间隔时间： 每400个小时/每年一次（以先到者为准）

1. 将机器停放在水平地面上，接合手刹，关闭泵，关闭发动机，然后从点火开关上拔下钥匙。
2. 将外喷洒臂段延伸到喷洒位置，使用顶车架或吊带以及升降设备来支撑喷洒臂。
3. 支撑住喷洒臂的重量，然后拆下将枢轴销紧固到喷洒臂组件的螺栓和螺母（图57）。



图57

1. 尼龙轴套
2. 枢轴销
3. 螺栓

4. 卸下固定枢轴销的螺栓和螺母，然后取下枢轴销（图57）。
5. 从中心机架上拆下喷洒臂和枢轴支架，即可接触到尼龙轴套。
6. 从枢轴支架的前后侧拆下尼龙轴套并进行检查（图57）。

注意： 更换任何磨损或损坏的衬套。

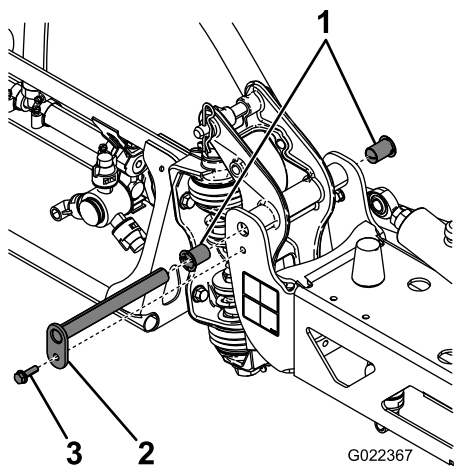
7. 在尼龙轴套上涂上少量的机油，然后将轴套装回到枢轴支架上（图57）。
8. 将喷洒臂和枢轴支架装回中心机架上，与孔对齐（图57）。
9. 安装枢轴销，使用步骤 4 中拆下的螺栓和螺母来进行固定。
10. 对另一外部喷洒臂段重复步骤 2 至 9。

调节喷洒臂至水平位置

当左、右喷洒臂段处于喷洒位置时，使用以下程序调节它们的水平位置。

1. 将喷洒臂延伸至喷洒位置。
2. 从枢轴销（图58）上拆下开口销。



图58

1. 提升器
2. 提升器杆
3. 喷洒臂枢轴销外壳
4. 开口销
5. 销

3. 向上提起喷洒臂，拆下柱销（图58），然后将喷洒臂慢慢放到地面上。
4. 检查柱销是否损坏，如有必要，更换新销。
5. 在提升器杆的平整侧用扳手进行固定，然后松开锁紧螺母，使孔眼杆可以调整（图59）。

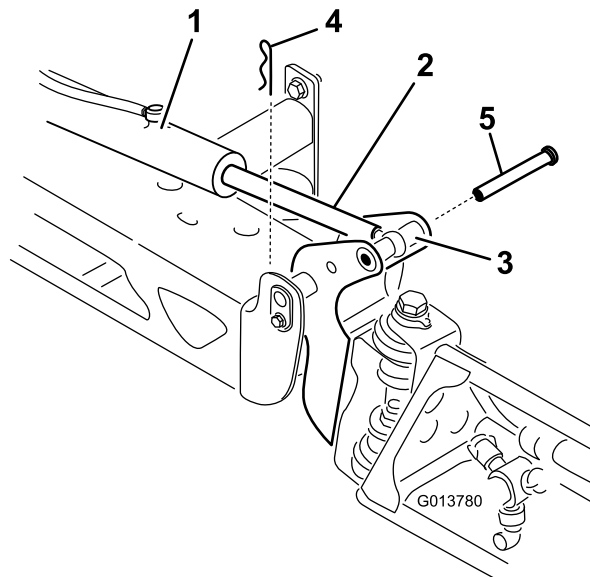

图59

- | | |
|-------------|------------------|
| 1. 提升器杆上的平面 | 5. 孔眼已调整 |
| 2. 锁紧螺母 | 6. 适于安装的孔眼位置 |
| 3. 孔眼 | 7. 旋紧锁紧螺母以锁定新位置。 |
| 4. 锁紧螺母松开 | |

6. 转动提升器杆上的孔眼杆，将延伸的提升器缩短或延长至所需的位置（图59）。

注意： 必须将孔眼杆转动半圈或整圈，才可以将它重新装配到喷洒臂上。

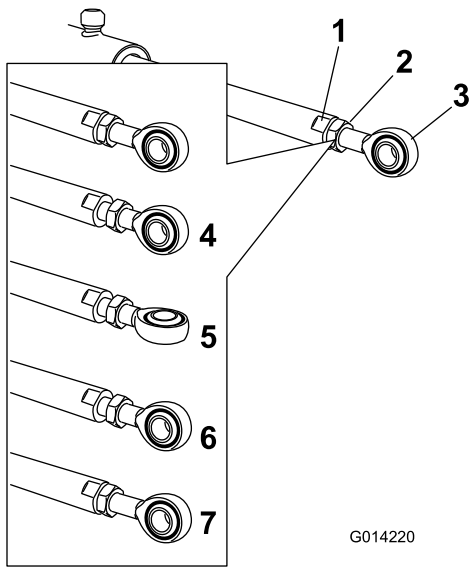
7. 达到所需的位置后、旋紧锁紧螺母、紧固提升器和孔眼杆。
8. 提升喷洒臂、使其枢轴对准提升器杆。
9. 支撑住喷洒臂，将柱销插入喷洒臂枢轴和提升器杆（图58）。
10. 柱销到位之后、松开喷洒臂、使用之前拆下的开口销来固定柱销。
11. 如有必要、对每个提升器杆轴承重复此程序。

清洗

清洁流量计

维护间隔时间： 每200个小时/每年一次（以先到者为准）（使用可湿性粉末时，应更频繁清洗）。

1. 彻底冲洗并排干整个喷洒系统。
2. 从打药机上卸下流量计，然后用洁净的水进行冲洗。
3. 卸下上游侧的卡环（图60）。



图60

- | | |
|----------------|------------------|
| 1. 法兰（流量计表体） | 7. 上游轮毂和轴承（键槽向上） |
| 2. 下游轮毂（键槽向上） | 8. 涡轮螺栓 |
| 3. 卡环 | 9. 线束夹 |
| 4. 下游箭头（流量计表体） | 10. 凸缘头螺丝 |
| 5. 上游 | 11. 传感器组件 |
| 6. 转子 / 磁组件 | |

4. 清洁涡轮和涡轮轮毂，清除金属锉屑和任何可湿性粉剂。
5. 检查涡轮片是否磨损。

注意： 将涡轮握在手中并旋转。它应借助非常微小的拉力即可自由旋转。如果不能自由旋转，请予以更换。

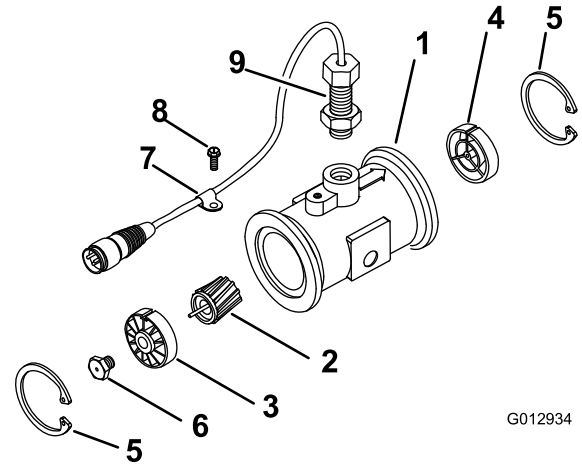
6. 组装流量计。
7. 使用低压（0.34bar）空气喷射，确保涡轮可自由旋转。

注意： 如果涡轮不能自由旋转，请将涡轮轮毂底部的六角螺栓拧松 1/16 圈，直至涡轮能够自由旋转。

清洁打药机阀门

- 如要清洁喷洒率控制阀，请参阅以下内容：
 1. 拆下阀门致动器 (页码 50)
 2. 拆下喷洒率控制歧管阀 (页码 51)
 3. 清洁歧管阀 (页码 54)
 4. 组装歧管阀 (页码 55)
 5. 安装喷洒率控制歧管阀 (页码 55)
 6. 安装阀门致动器 (页码 58)
- 如要清洁搅拌阀，请参阅以下内容：
 1. 拆下阀门致动器 (页码 50)
 2. 拆下搅拌歧管阀 (页码 51)
 3. 清洁歧管阀 (页码 54)
 4. 组装歧管阀 (页码 55)
 5. 安装搅拌歧管阀 (页码 56)
 6. 安装阀门致动器 (页码 58)
- 如要清洁主喷洒臂段阀，请参阅以下内容：
 1. 拆下阀门致动器 (页码 50)
 2. 拆下主喷洒臂段歧管阀 (页码 52)
 3. 清洁歧管阀 (页码 54)
 4. 组装歧管阀 (页码 55)
 5. 安装主喷洒臂段歧管阀 (页码 57)
 6. 安装阀门致动器 (页码 58)
- 如要清洁 3 个喷洒臂段阀，请参阅以下内容：
 1. 拆下阀门致动器 (页码 50)
 2. 拆下喷洒臂段歧管阀 (页码 52)
 3. 清洁歧管阀 (页码 54)
 4. 组装歧管阀 (页码 55)
 5. 安装喷洒臂段歧管阀 (页码 57)
 6. 安装阀门致动器 (页码 58)

拆下阀门致动器

1. 将打药机放在水平地面上，接合手刹，关闭泵，关闭发动机，然后从点火开关上拔下钥匙。
2. 将阀致动器的 3 针接头从打药机线束的 3 插座电气接头中拔出。
3. 取下将致动器固定至喷洒率控制歧管阀、搅拌、主喷洒臂段或喷洒臂段阀的卡环 (图61)。

注意： 向下推卡环的同时挤压卡环的 2 个腿。

注意： 保留致动器和卡销以进行 [安装阀门致动器 \(页码 58\)](#) 中的安装。



图61

图中所示为喷洒臂段阀致动器 (搅拌阀致动器与此类似)

1. 阀致动器 (下图所示为喷洒臂段阀)
 2. 卡环
 3. 阀杆口
-
4. 从歧管阀拆下致动器。

拆下喷洒率控制歧管阀

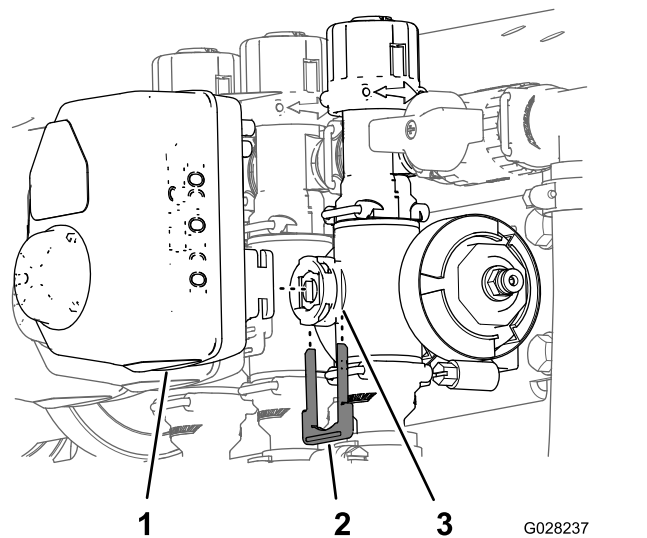
1. 拆下固定喷洒率控制阀歧管的夹具和垫片（图62）。

注意： 留好夹具和垫片以进行 [安装喷洒率控制歧管阀](#)（页码 55）中的安装。



图62

- | | |
|---------------|------------------------|
| 1. 法兰（压力式滤头） | 4. 夹具 |
| 2. 歧管（喷洒率控制阀） | 5. 垫片 |
| 3. 凸缘（搅拌阀） | 6. 3 针接头（阀致动器——喷洒率控制阀） |

2. 拆下将出口接头固定至喷洒率控制阀歧管的卡环（图63）。

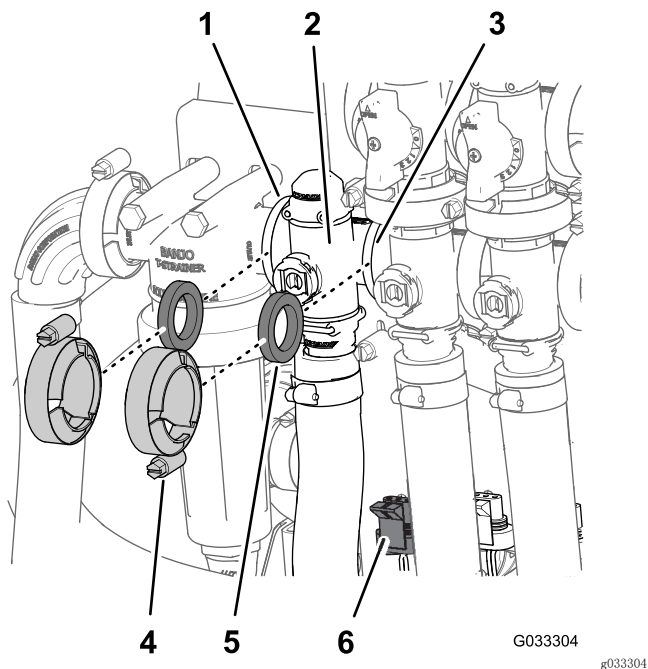

图63

- | | |
|-----------|-------------|
| 1. 凸缘头螺栓 | 4. 卡环 |
| 2. 阀安装座 | 5. 插槽（出口接头） |
| 3. 凸缘锁紧螺母 | 6. 歧管阀总成 |

3. 卸下将喷洒率控制阀固定至阀安装座的 2 个凸缘头螺栓和 2 个凸缘锁紧螺母，然后从机器中拆下阀歧管（图63）。

注意： 如有必要，松开压力式滤头的固定件，以便拆卸喷洒率控制阀。

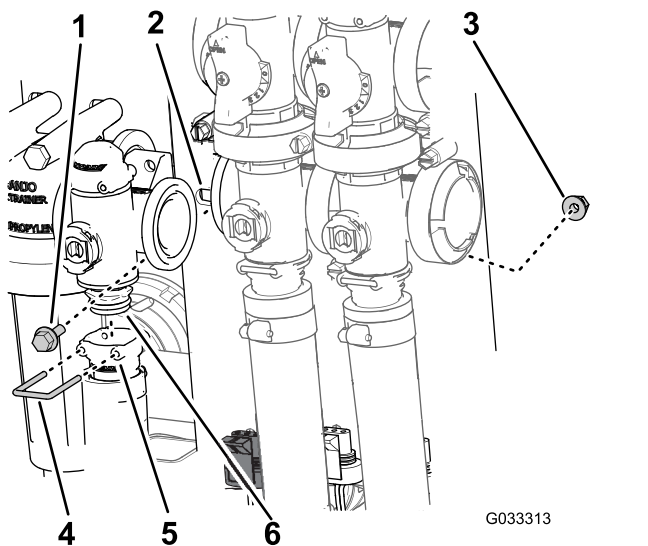
拆下搅拌歧管阀

1. 取下将搅拌阀歧管（图64）固定至搅拌旁通阀、喷洒率控制阀、主喷洒臂段阀以及安装座接头（搅拌节流阀）的夹具和垫片。

注意： 留好夹具和垫片以进行 [安装搅拌歧管阀](#)（页码 56）中的安装。

2. 拆下将出口接头固定至搅拌阀歧管的卡环（图64）。



图64

- | | |
|-----------------|---------------------|
| 1. 垫片 | 6. 3 针接头（阀致动器——搅拌阀） |
| 2. 法兰（压力式滤头） | 7. 插槽（出口接头） |
| 3. 歧管（搅拌阀） | 8. 卡环 |
| 4. 凸缘（旁通阀——搅拌阀） | 9. 夹具 |
| 5. 法兰（主喷洒臂段阀） | |

3. 卸下将搅拌阀固定至阀安装座的凸缘头螺栓和凸缘锁紧螺母，然后从机器中拆下阀歧管（图65）。

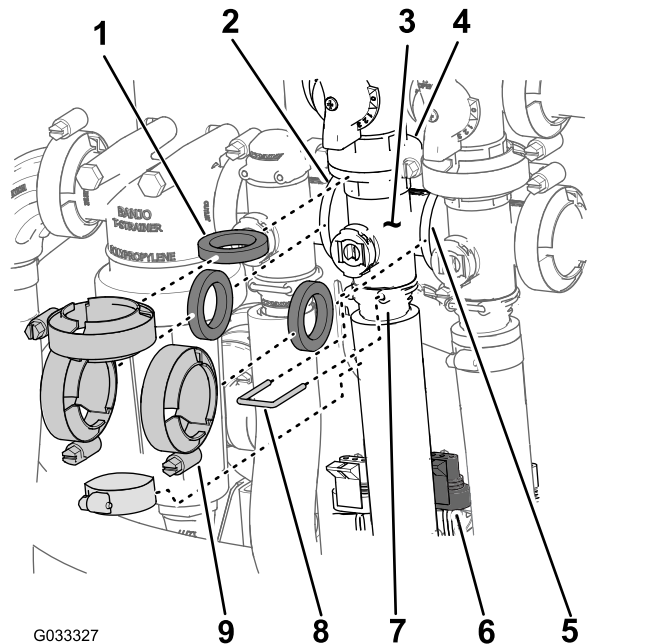

图65

- | | |
|------------|-----------|
| 1. 凸缘头螺栓 | 3. 阀安装座 |
| 2. 歧管（搅拌阀） | 4. 凸缘锁紧螺母 |

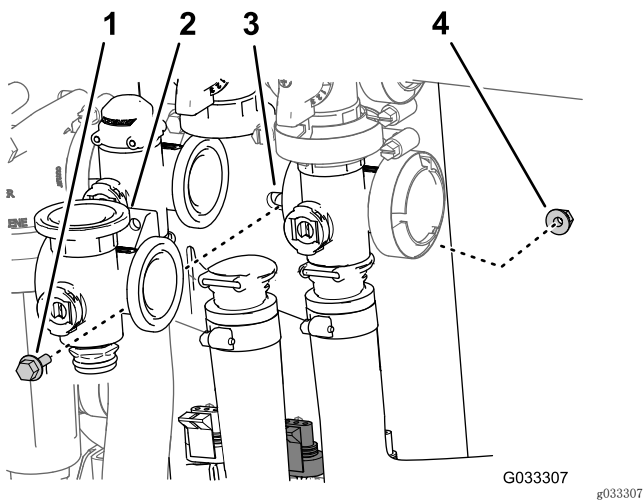

图66

- | | |
|-------------------|-------------------------|
| 1. 垫片 | 5. 3 插脚接头（阀致动器——主喷洒臂段阀） |
| 2. 凸缘（旁通——主喷洒臂段阀） | 6. 插槽（出口接头） |
| 3. 凸缘（搅拌阀） | 7. 卡环 |
| 4. 歧管（主喷洒臂段阀） | 8. 夹具 |

拆下主喷洒臂段歧管阀

1. 拆下将主喷洒臂段阀歧管（图66）固定至主喷洒臂段旁通阀、搅拌阀和主喷洒臂段歧管阀（在流量计的软管末端）的夹具和垫片。

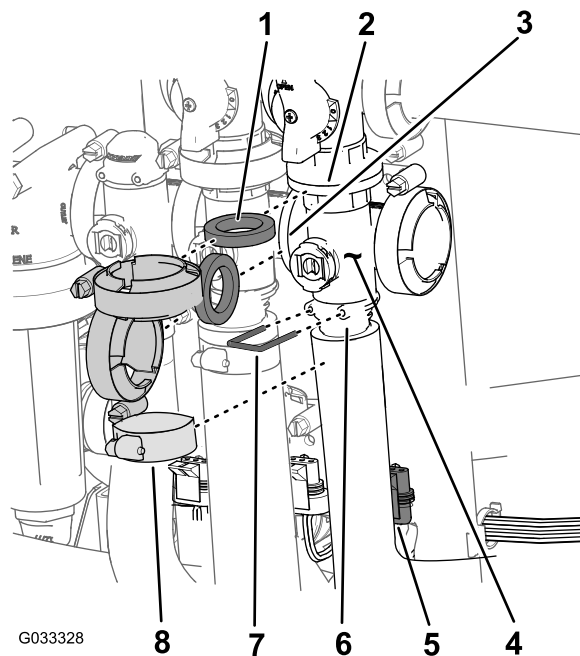
注意： 留好夹具和垫片以进行 [安装主喷洒臂段歧管阀（页码 57）](#) 中的安装。

2. 拆下将出口接头固定至主喷洒臂段阀歧管的卡环（图66）。

3. 卸下将主喷洒臂段阀固定至阀安装座的凸缘头螺栓和凸缘锁紧螺母，然后从机器中拆下阀歧管（图67）。



图67

- | | |
|---------------|-----------|
| 1. 凸缘头螺栓 | 3. 阀安装座 |
| 2. 歧管（主喷洒臂段阀） | 4. 凸缘锁紧螺母 |

拆下喷洒臂段歧管阀

1. 拆下将喷洒臂段阀歧管（图68）固定至相邻喷洒臂段阀（如左喷洒臂段阀和异径管接头）的夹具和垫片。

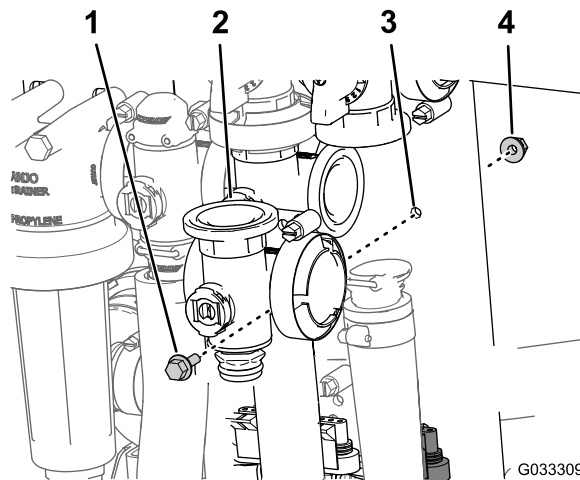
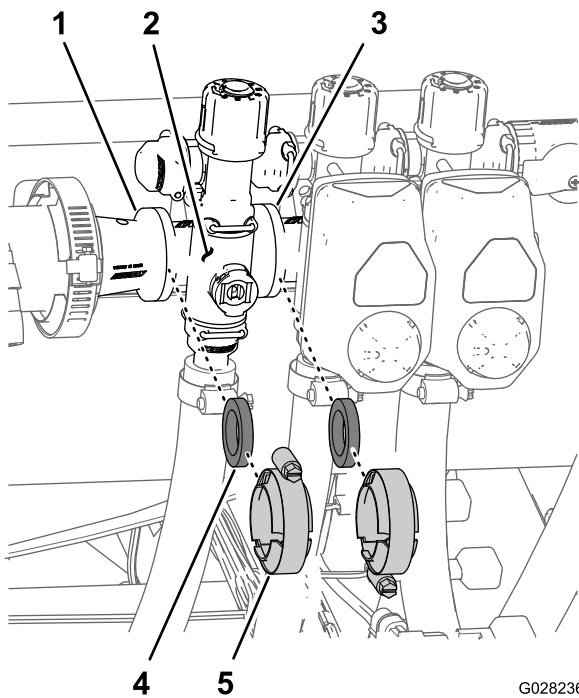

G028236
g028236

图68

- | | |
|----------------|---------|
| 1. 凸缘（异径管接头） | 4. 垫片 |
| 2. 歧管（喷洒段阀） | 5. 法兰夹具 |
| 3. 凸缘（相邻喷洒臂段阀） | |

2. 拆下将出口接头固定至喷洒臂段阀歧管和将阀歧管固定至旁通阀接头的卡环（图69）。

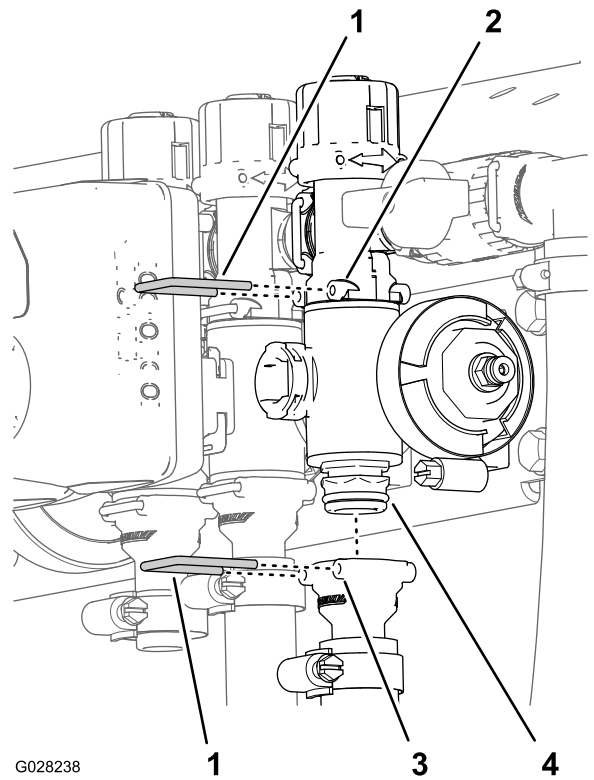

G028238

g028238

图69

- | | |
|--------------|-------------|
| 1. 卡环 | 3. 插槽（出口接头） |
| 2. 插槽（旁通阀接头） | 4. 歧管阀总成 |

3. 对于左或右喷洒臂段阀，卸下将喷洒臂段阀固定至阀安装座的凸缘头螺栓和凸缘锁紧螺母，然后从机器中拆下阀歧管；对于中间喷洒臂段阀，从机器中拆下喷洒臂段阀歧管（图70）。



图70

1. 旁通阀接头 2. 喷洒臂段阀歧管

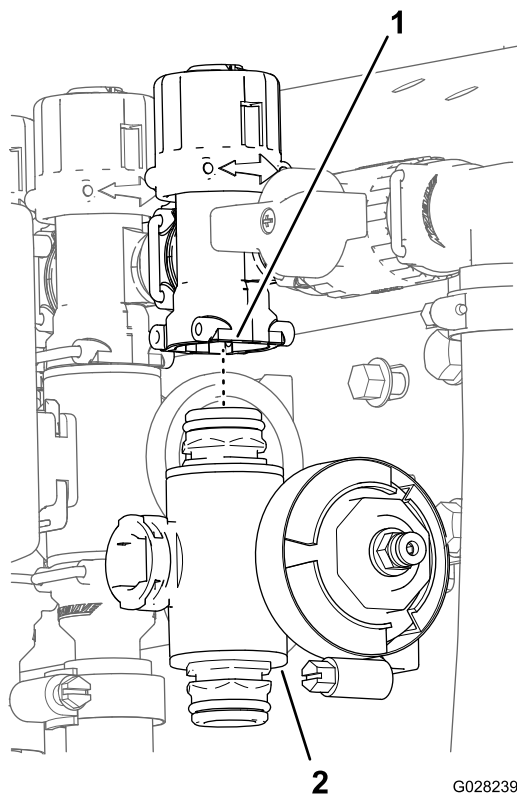
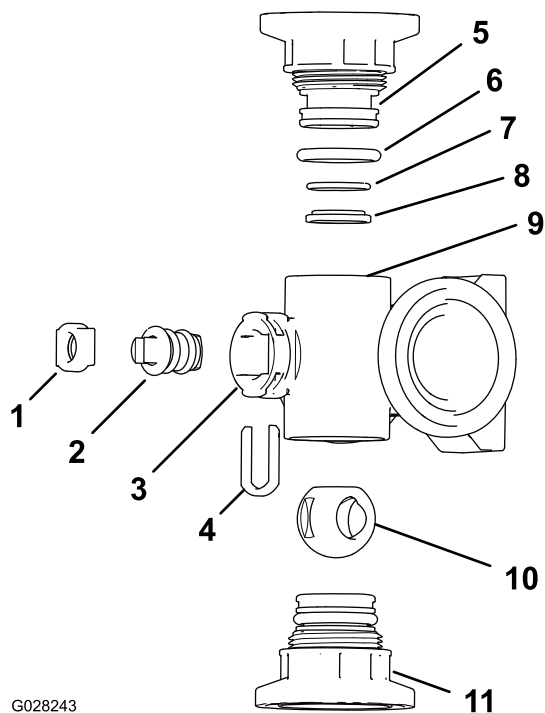

G028243

g028243

图72
搅拌阀歧管

- | | |
|---------------------------------|--------------------------------|
| 1. 阀杆卡环 | 7. 反向固定 O 形圈 (0.676 x 0.07 英寸) |
| 2. 阀杆 | 8. 阀座圈 |
| 3. 阀杆口 | 9. 歧管体 |
| 4. 阀杆-限位卡环 | 10. 球阀 |
| 5. 端盖接头 | 11. 端盖接头总成 |
| 6. 端盖密封 O 形圈 (0.796 x 0.139 英寸) | |

清洁歧管阀

1. 将阀杆放置到一个封闭的位置 (图71 B)。



图71

1. 阀门打开 2. 阀门关闭

2. 从歧管体的两端拆下 2 个端盖接头组件 (图72 和图73)。

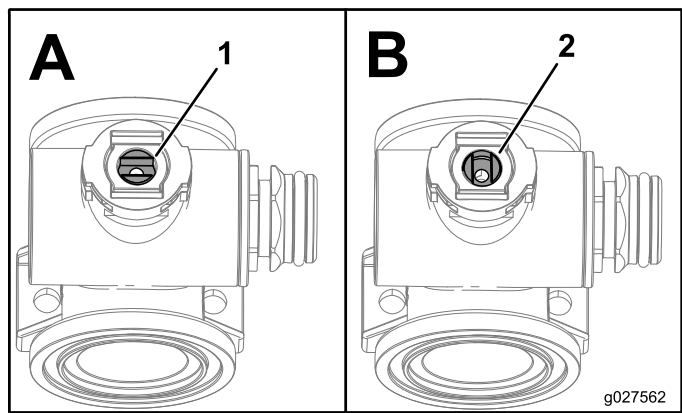
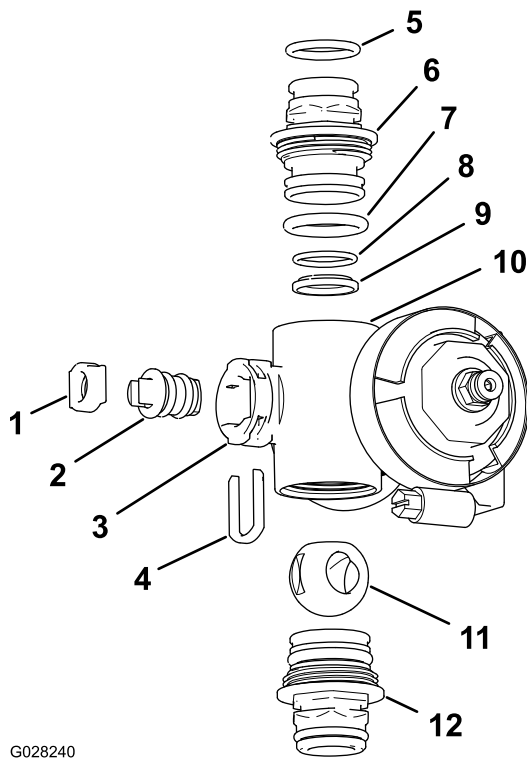

G028240

g028240

图73

喷洒臂段阀歧管

- | | |
|---------------------------------|--------------------------------|
| 1. 阀杆座 | 7. 端盖 O 形圈 (0.796 x 0.139 英寸) |
| 2. 阀杆总成 | 8. 反向固定 O 形圈 (0.676 x 0.07 英寸) |
| 3. 阀杆口 | 9. 球阀座 |
| 4. 阀杆卡环 | 10. 歧管体 |
| 5. 出口接头 O 形圈 (0.737 x 0.103 英寸) | 11. 球阀 |
| 6. 接头 (歧管) | 12. 接头组装 (歧管) |

3. 旋转阀杆，使球阀处于打开位置（图71A）。

注意： 当阀杆与阀的流向平行时，球阀应滑出。

4. 从歧管气门芯口的插槽中取下气门芯卡环（图72和图73）。
5. 从歧管中取下气门芯卡环和气门芯座（图72和图73）。
6. 将手伸入歧管体并取出阀杆组件（图72和图73）。
7. 清洁歧管的内部和球阀、阀杆组件、阀杆固定接头和端部接头的外部。

组装歧管阀

1. 检查出口接头 O 形圈（仅限喷洒臂段阀歧管）、端盖 O 形圈、反向固定 O 形圈、球阀座是否损坏或磨损（图72和图73）。
- 注意：** 更换任何损坏或磨损的 O 形圈或阀座。
2. 为阀杆涂抹润滑脂，然后将其插入阀杆座（图72和图73）。
 3. 将阀杆插入歧管并放好，然后使用阀杆卡环固定阀杆和阀杆座（图72和图73）。
 4. 确保反向固定 O 形圈和球阀座对齐，并在端盖接头中放好（图72和图73）。
 5. 将端盖接头总成安装到歧管体上，直至端盖接头凸缘接触到歧管体（图72和图73），然后再将端盖接头旋转 1/8~1/4 圈；上紧接头扭矩至 225~282N·cm。

注意： 小心不要损坏接头的尾端。

6. 将球插入阀体（图74）。

注意： 阀杆应能够插入球驱动槽内部。如果气门芯不能插入，请调整球的位置（图74）。

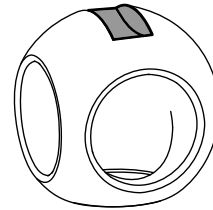
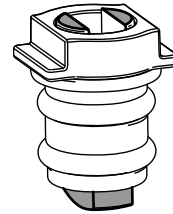

g027565

g027565

图74

7. 转动阀杆总成，使阀门关闭（图71）。
8. 对另一个端盖接头总成重复步骤 4 和 5。

安装喷洒率控制歧管阀

1. 在喷洒率控制阀歧管凸缘与压力式滤头之间放一个垫片（图75A）。

注意： 如果需要提供空隙，松开压力式滤清器头的固定件。



图75

- | | | |
|-------------------------|-----------------|---------------|
| 1. 锁紧螺母 (1/4 英寸) | 5. 垫片 | 9. 连接头 (歧管阀) |
| 2. 阀门安装架 | 6. 法兰夹具 | 10. 插槽 (出口接头) |
| 3. 凸缘 (搅拌阀) | 7. 凸缘 (压力式滤清器头) | 11. 卡环 |
| 4. 凸缘头螺栓 (1/4 x 3/4 英寸) | 8. 凸缘 (喷洒率控制阀) | |

- 用法兰夹具组装喷洒率控制阀歧管、垫片和压力式滤头，并用手紧固（图75A）。
- 在喷洒率控制阀凸缘与搅拌阀歧管之间放 1 个垫片（图75A）。
- 用法兰夹具组装喷洒率控制阀歧管、垫片和搅拌阀歧管，并用手紧固（图75A）。
- 使用在 [拆下喷洒率控制歧管阀](#) (页码 51) 的第 3 步卸下的 2 个凸缘头螺栓和 2 个凸缘锁紧螺母（图75A）将喷洒率控制阀组装到阀安装座上，上紧螺母和螺栓扭矩至 10~12N·m。
- 将出口接头固定至喷洒率控制阀歧管底部的连接头上（图75B）。
- 将卡环插入出口接头的插槽，固定出口接头的连接头（图75B）。
- 如果之前松开过压力式滤头的固定件，请将螺母和螺栓扭矩上紧至 10~12N·m。

安装搅拌歧管阀

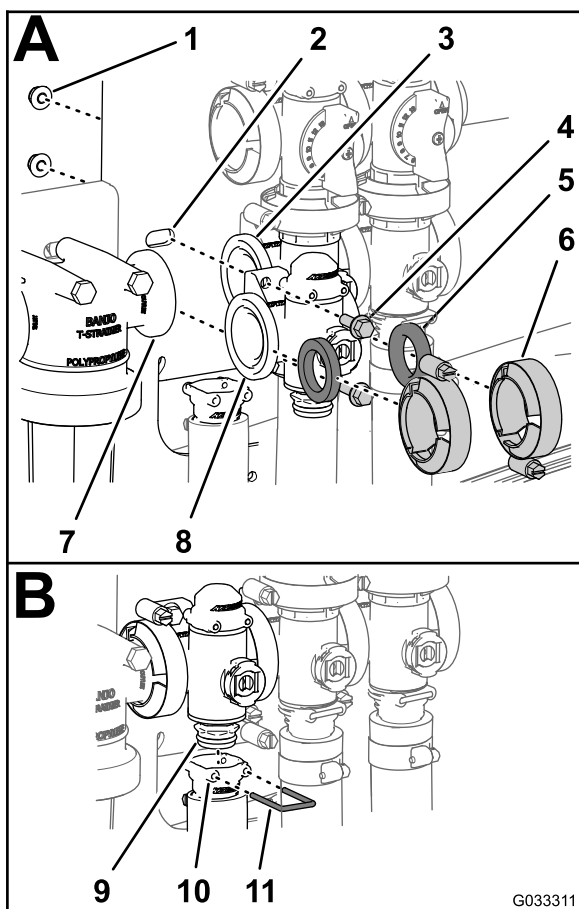
- 将搅拌阀歧管凸缘、1 个垫片与搅拌旁通阀凸缘对齐（图76A）。

注意： 如果需要提供空隙，则松开主喷洒臂段阀的固定件。



图76

- | | |
|-------------------|----------------|
| 1. 法兰夹具 | 7. 凸缘锁紧螺母 |
| 2. 垫片 | 8. 凸缘 (喷洒率控制阀) |
| 3. 歧管 (搅拌阀) | 9. 法兰 (主喷洒段阀) |
| 4. 凸缘 (歧管——搅拌旁通阀) | 10. 卡环 |
| 5. 凸缘头螺栓 | 11. 插槽 (出口接头) |
| 6. 阀安装座 | |

- 以手动夹紧夹具的方式，组装搅拌旁通阀、垫片和搅拌阀歧管（图76A）。
- 在喷洒率控制阀凸缘与搅拌阀歧管之间放一个垫片（图76B）。
- 以手动夹紧夹具的方式，组装垫片和搅拌阀歧管（图76B）。
- 在搅拌阀歧管凸缘与主喷洒臂段阀之间放一个垫片（图76B）。
- 以手动夹紧夹具的方式，组装搅拌阀歧管、垫片和主喷洒臂段阀（图76B）。
- 以手动夹紧夹具的方式，组装搅拌阀歧管和插槽（图76C）。
- 将卡环插入出口接头的插槽，从而将端盖接头固定至出口接头（图76C）。

- 使用在 [拆下搅拌歧管阀 \(页码 51\)](#) 的第 3 步卸下的凸缘头螺栓和凸缘锁紧螺母将搅拌阀组装到阀安装座上，上紧螺母和螺栓扭矩至 10.17~12.43N·m。
- 如果之前松开过主喷洒段阀的固定件，请上紧螺母和螺栓扭矩至 19.78~25.42N·m。

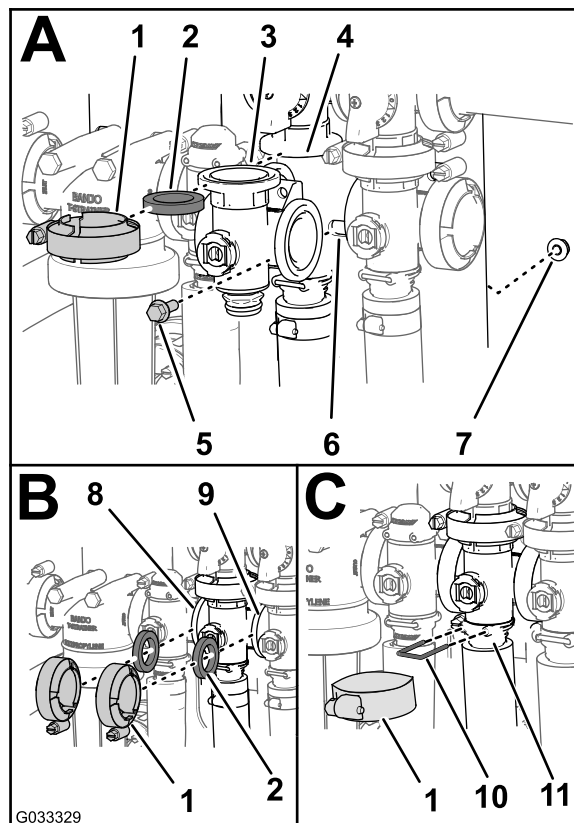
安装主喷洒臂段歧管阀

- 将主喷洒臂段阀歧管凸缘、1 个垫片与主喷洒臂段旁通阀凸缘对齐 ([图77A](#))。



图77

- | | |
|-------------------|---------------|
| 1. 法兰夹具 | 6. 阀安装座 |
| 2. 垫片 | 7. 凸缘锁紧螺母 |
| 3. 歧管 (主喷洒段阀) | 8. 凸缘 (搅拌阀) |
| 4. 凸缘 (旁通——主喷洒段阀) | 9. 卡环 |
| 5. 凸缘头螺栓 | 10. 插槽 (出口接头) |

- 以手动夹紧夹具的方式，组装主喷洒臂段阀歧管、垫片和主喷洒臂段旁通阀 ([图77A](#))。
- 将主喷洒臂段阀歧管凸缘、垫片与搅拌阀歧管对齐 ([图77B](#))。
- 以手动夹紧夹具的方式，组装主喷洒臂段阀歧管、垫片和搅拌阀歧管 ([图77B](#))。
- 将主喷洒臂段阀歧管凸缘、垫片与主喷洒臂段外壳对齐 ([图77B](#))。
- 以手动夹紧夹具的方式，组装主喷洒臂段阀歧管和插槽 ([图77B](#))。
- 将卡环插入出口接头，从而将端盖接头固定至出口接头 ([图77B](#))。
- 使用在 [拆下主喷洒臂段歧管阀 \(页码 52\)](#) 的第 3 步卸下的凸缘头螺栓和凸缘锁紧螺母将搅拌阀组

装到阀安装座上，上紧螺母和螺栓扭矩至 10.17~12.43N·m。

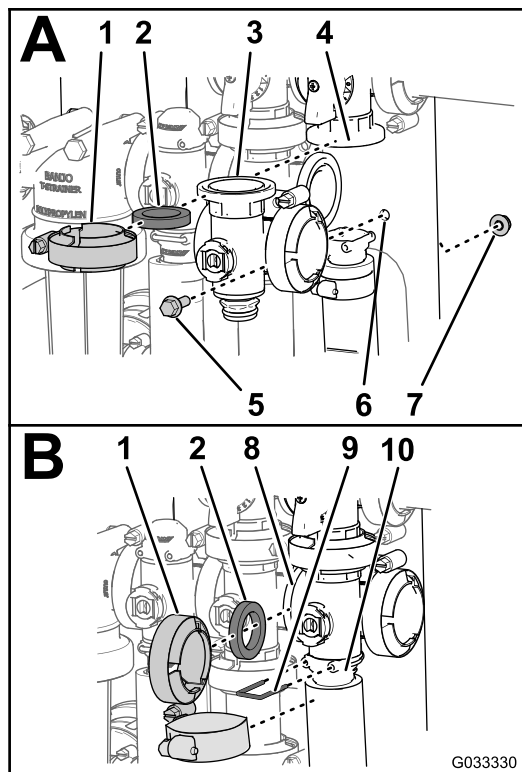
安装喷洒臂段歧管阀

- 将歧管阀的上端盖接头插入旁通阀接头 ([图78 A](#))。

注意： 如果需要，应松开旁通阀接头的固定件，以便提供空隙。



图78

- | | |
|-------------------|-------------------|
| 1. 凸缘 (异径管接头) | 6. 插槽 (出口接头) |
| 2. 插槽 (旁通阀接头) | 7. 卡环 |
| 3. 旁通阀接头 | 8. 凸缘 (歧管——喷洒臂段阀) |
| 4. 凸缘 (相邻歧管——搅拌阀) | 9. 垫片 |
| 5. 端盖接头 (歧管阀门总成) | 10. 法兰夹具 |

- 将卡环插入旁通阀接头的插槽，从而将端盖接头固定至旁通阀接头 ([图78 A](#))。
- 将出口接头组装到歧管阀的下端盖接头上 ([图78 B](#))。
- 将卡环插入出口接头的插槽，从而将端盖接头固定至出口接头 ([图78A](#))。
- 在异径管接头凸缘与喷洒臂段阀歧管之间放一个垫片 ([图78B](#))。
- 用夹具组装异径管接头、垫片和喷洒臂段阀歧管，并用手紧固 ([图78B](#))。
- 如果要安装最左边的 2 个喷洒臂段阀，请在两个相邻喷洒臂段阀歧管的凸缘之间放一个垫片 ([图78B](#))。
- 使用夹具组装 2 个相邻喷洒臂段阀歧管和垫片，并用手紧固 ([图78B](#))。
- 对于左或右喷洒臂段阀，使用在 [拆下喷洒臂段歧管阀 \(页码 52\)](#) 的第 3 步卸下的凸缘头螺栓和凸缘锁紧螺母将喷洒臂段阀组装到阀安装座上，上紧螺母和螺栓扭矩至 10~12N·m。
- 如果之前松开过旁通阀接头的固定件，请将螺母和螺栓扭矩上紧至 10~12N·m。

安装阀门致动器

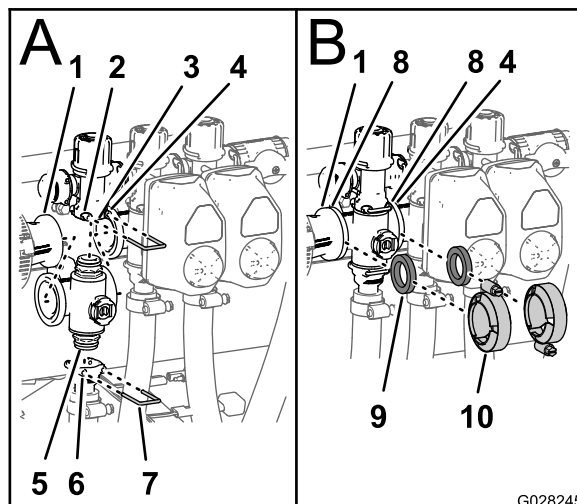
1. 将致动器对准歧管阀和（图61）。
2. 使用 [拆下阀门致动器（页码 50）](#) 的步骤 3 中卸下的卡环固定致动器和阀门。
3. 将阀致动器线束的 3 针接头连接至打药机线束的 3 插槽接头。

存放

1. 将打药机放在水平地面上，接合手刹，关闭泵，关闭发动机，然后从点火开关上拔出钥匙。
2. 清除整台机器的灰尘和污垢，包括发动机汽缸盖散热片外侧及冷却风扇壳体。
重要事项： 可使用温和的清洁剂和水来清洗机器。切勿使用高压水冲洗机器。压力冲洗可能会损坏电气系统或冲走摩擦点的必需润滑脂。避免过量用水，特别是在控制台、灯具、发动机和电池附近。
3. 清洗喷洒系统；请参阅 [清洗（页码 49）](#)。
4. 按照以下步骤清洁阀门总成中的柱塞；请参阅 [清洁打药机阀门（页码 50）](#)。
5. 按以下方式调节打药机系统：
 - A. 排空清水箱。
 - B. 尽可能完全排空喷洒系统。
 - C. 按照制造商的说明，准备防锈、不含酒精的 RV 防冻剂溶液。
 - D. 将 RV 防冻剂溶液加入清水箱和打药机药缸。
 - E. 让打药机泵运转几分钟，以便 RV 防冻剂溶液循环到打药机系统，以及任何已安装的喷洒附件。
 - F. 尽可能完全排空清水箱和喷洒系统。
6. 使用喷洒臂段升降开关升起外喷洒臂段。提升喷洒臂段，直至其完全移动到喷洒臂搬运架形成的“X”行驶位置且喷洒臂段油缸已完全缩回。
注意： 确保喷洒段油缸已完全缩回，防止损坏提升器杆。
7. 检查刹车；请参阅 [检查刹车（页码 44）](#)。
8. 维护空气滤清器；请参阅 [维护空气滤清器（页码 37）](#)。
9. 给打药机加润滑脂；请参阅 [润滑（页码 35）](#)。
10. 更换曲轴箱机油；请参阅 [更换机油（页码 38）](#)。
11. 检查轮胎气压；请参阅 [检查轮胎气压（页码 20）](#)。
12. 若要存放 30 天以上，请按如下指示准备燃油系统：
 - A. 向油箱添加基于石油的稳定剂 / 调节剂。
遵循稳定剂制造商提供的混合说明。切勿使用基于酒精的稳定剂（乙醇或甲醇）。
注意： 在混合新鲜汽油与用过汽油时，燃油稳定剂 / 调节剂始终都是最有效的。
 - B. 运行发动机，通过燃油系统分散调节燃油（5 分钟）。
 - C. 关闭发动机，让发动机冷却，然后排空油箱。
 - D. 启动并运行发动机，直至其自动停止。
 - E. 拉发动机阻风门。
 - F. 启动和运行发动机，直到其不再启动。
 - G. 正确处置燃油。根据当地规定进行回收。
13. 取出火花塞并检查它们的状况；请参阅 [更换火花塞（页码 39）](#)。
14. 将火花塞从发动机取出后，将 2 汤匙机油注入火花塞孔。

15. 使用启动马达转动发动机，将机油分布至气缸内部各处。
16. 安装火花塞并拧紧到建议扭矩；请参阅 [安装火花塞](#)（页码 39）。

注意： 切勿将电线连接到火花塞上。

17. 从机架上拆下电池，检查电解液液位，将电池完全充满电；请参阅 [拆除电池](#)（页码 41）。

注意： 存放时切勿将电池接线连接到电池电极。

重要事项： 电池必须充满电，以免温度低于 0° C 时电解液凝固导致电池受损。低于 4° C 的温度下，完全充电电池的电量可维持约 50 天。如果温度超出 4° C，请检查电池中的液位，每隔 30 天为电池充一次电。

18. 检查并旋紧所有螺栓、螺母和螺钉。修理或更换已损坏的任何部件。
19. 检查所有喷洒软管的状况，更换已损坏或磨损的软管。
20. 夹紧所有软管接头。
21. 为所有受损或裸露的金属表面上漆。油漆可从授权服务代理商处购买。
22. 将机器存放在清洁、干燥的车库或存储区内。
23. 拔下点火钥匙并存放在儿童够不着的安全位置。
24. 盖上机器，保护并使其保持清洁。

故障诊断

发动机和车辆故障诊断及处理

问题	可能原因	纠正行动
启动马达不转。	<ol style="list-style-type: none">1. 档位选择器没有处于空档位置。2. 电气连接已被腐蚀或松开。3. 保险丝已熔断或松开。4. 电池电量已耗尽。5. 安全联锁系统出现故障。6. 启动马达或启动马达线圈损坏。7. 发动机内部组件卡住。	<ol style="list-style-type: none">1. 踩下刹车踏板，并将档位选择器移至空档位置。2. 检查电气连接是否接触良好。3. 调整或更换保险丝。4. 为电池充电或更换电池。5. 联系授权服务代理商。6. 联系授权服务代理商。7. 联系授权服务代理商。
启动马达能带动发动机，但仍无法启动。	<ol style="list-style-type: none">1. 油箱已空。2. 燃油系统中有灰尘、水或不新鲜的燃油。3. 燃油管线阻塞。4. 火花塞导线断开。5. 火花塞损坏或变脏。6. 熄火继电器没有通电。7. 点火开关损坏。	<ol style="list-style-type: none">1. 在油箱中加入新鲜的燃油。2. 排干并冲洗燃油系统；添加新鲜燃油。3. 清洁或更换燃油系统。4. 连接火花塞。5. 更换火花塞。6. 联系授权服务代理商。7. 联系授权服务代理商。
发动机可以启动，但无法持续运转。	<ol style="list-style-type: none">1. 燃油箱通风口被堵。2. 燃油系统中有灰尘或水。3. 燃油滤清器堵塞。4. 保险丝已熔断或松开。5. 燃油泵损坏。6. 化油器损坏。7. 线路松动或连接不良。8. 气缸盖垫片破损。	<ol style="list-style-type: none">1. 更换燃油箱盖。2. 排干并冲洗燃油系统；添加新鲜燃油。3. 更换燃油滤清器。4. 调整或更换保险丝。5. 联系授权服务代理商。6. 联系授权服务代理商。7. 检查并束紧电线接头。8. 联系授权服务代理商。
发动机能运行，但是出现爆震声或熄火。	<ol style="list-style-type: none">1. 燃油系统中有灰尘、水或不新鲜的燃油。2. 火花塞导线松开。3. 火花塞破损。4. 线路松动或连接不良。5. 发动机过热。	<ol style="list-style-type: none">1. 排干并冲洗燃油系统；添加新鲜燃油。2. 连接火花塞导线。3. 更换火花塞。4. 检查并束紧电线接头。5. 请参阅以下“发动机过热”部分。
发动机不能急速运转。	<ol style="list-style-type: none">1. 燃油箱通风口被堵。2. 燃油系统中有灰尘、水或不新鲜的燃油。3. 火花塞损坏或破裂。4. 化油器急速油路堵塞。5. 急速调整螺钉设置不正确。6. 燃油泵损坏。7. 缸压太低。8. 空气滤清器滤芯变脏。	<ol style="list-style-type: none">1. 更换燃油箱盖。2. 排干并冲洗燃油系统；添加新鲜燃油。3. 更换火花塞。4. 联系授权服务代理商。5. 联系授权服务代理商。6. 联系授权服务代理商。7. 联系授权服务代理商。8. 清洁或更换滤芯。
发动机过热。	<ol style="list-style-type: none">1. 曲轴箱油位不正确。2. 超载。3. 进气口滤网变脏。4. 冷却翅片和发动机风扇部位风道和/或空气吸风滤网堵塞。5. 油气混合气太稀。	<ol style="list-style-type: none">1. 添加或排放至已满标记处。2. 减少负重；使用较低的地面行驶速度。3. 每次使用后清洁。4. 每次使用后清洁。5. 联系授权服务代理商。

问题	可能原因	纠正行动
发动机失去动力。	<ol style="list-style-type: none"> 1. 曲轴箱油位不正确。 2. 空气滤清器滤芯变脏。 3. 燃油系统中有灰尘、水或不新鲜的燃油。 4. 发动机过热。 5. 火花塞损坏或变脏。 6. 燃油箱通风口被堵。 7. 缸压太低。 	<ol style="list-style-type: none"> 1. 添加或排放至已满标记处。 2. 清理或更换。 3. 排干并冲洗燃油系统；添加新鲜燃油。 4. 请参阅 <i>发动机过热</i> 部分。 5. 更换火花塞。 6. 更换燃油箱盖。 7. 联系授权服务代理商。
出现异常振动或噪音。	<ol style="list-style-type: none"> 1. 发动机固定螺栓变松。 2. 发动机有问题。 	<ol style="list-style-type: none"> 1. 旋紧发动机固定螺栓。 2. 联系授权服务代理商。
由于发动机停顿或熄火，造成打药机无法运转或双方向均行动迟缓。	<ol style="list-style-type: none"> 1. 设定了驻车刹车。 	<ol style="list-style-type: none"> 1. 松开驻车刹车。
机器无法前进或后退。	<ol style="list-style-type: none"> 1. 档位选择器处于空档位置。 2. 未松开驻车刹车。 3. 驱动系统损坏。 4. 控制联动装置需要调整或更换。 5. 驱动轴或者车轮轮毂键损坏。 	<ol style="list-style-type: none"> 1. 踩下刹车，将档位选择器推到档位上。 2. 请松开驻车刹车或检查连接状况。 3. 联系授权服务代理商。 4. 联系授权服务代理商。 5. 联系授权服务代理商。

喷药系统故障诊断及处理

问题	可能原因	纠正行动
单个喷洒臂段无法喷洒。	<ol style="list-style-type: none"> 1. 喷洒臂段阀上的电气连接变脏或已断开。 2. 保险丝熔断。 3. 软管被挤压。 4. 喷洒臂段旁通调节不当。 5. 喷洒臂段阀损坏。 6. 电气系统损坏。 	<ol style="list-style-type: none"> 1. 手动关闭阀门。断开阀上的电气连接并擦干所有引线，然后连接引线。 2. 检查保险丝，如果需要，请更换保险丝。 3. 修理或更换软管。 4. 调节喷洒臂段旁通。 5. 联系授权服务代理商。 6. 联系授权服务代理商。
单个喷洒臂段无法停止喷洒。	<ol style="list-style-type: none"> 1. 喷洒臂段阀损坏。 	<ol style="list-style-type: none"> 1. 拆卸喷洒臂段阀；请参阅“清洁打药机阀门”部分。检查所有部件，更换所有的受损部件。
喷洒臂段阀泄漏。	<ol style="list-style-type: none"> 1. 密封磨损或损坏。 	<ol style="list-style-type: none"> 1. 拆掉阀门，并使用阀维修套件更换密封；请联系您的授权服务代理商。
打开喷洒臂段时压力下降。	<ol style="list-style-type: none"> 1. 喷洒臂段旁通调节不当。 2. 喷洒臂段阀体中有阻塞物。 3. 喷嘴过滤器已损坏或阻塞。 	<ol style="list-style-type: none"> 1. 调节喷洒段旁通。 2. 拆下喷洒臂段阀的入口和出口接头，清除阻塞物。 3. 拆下所有喷嘴进行检查。

示意图

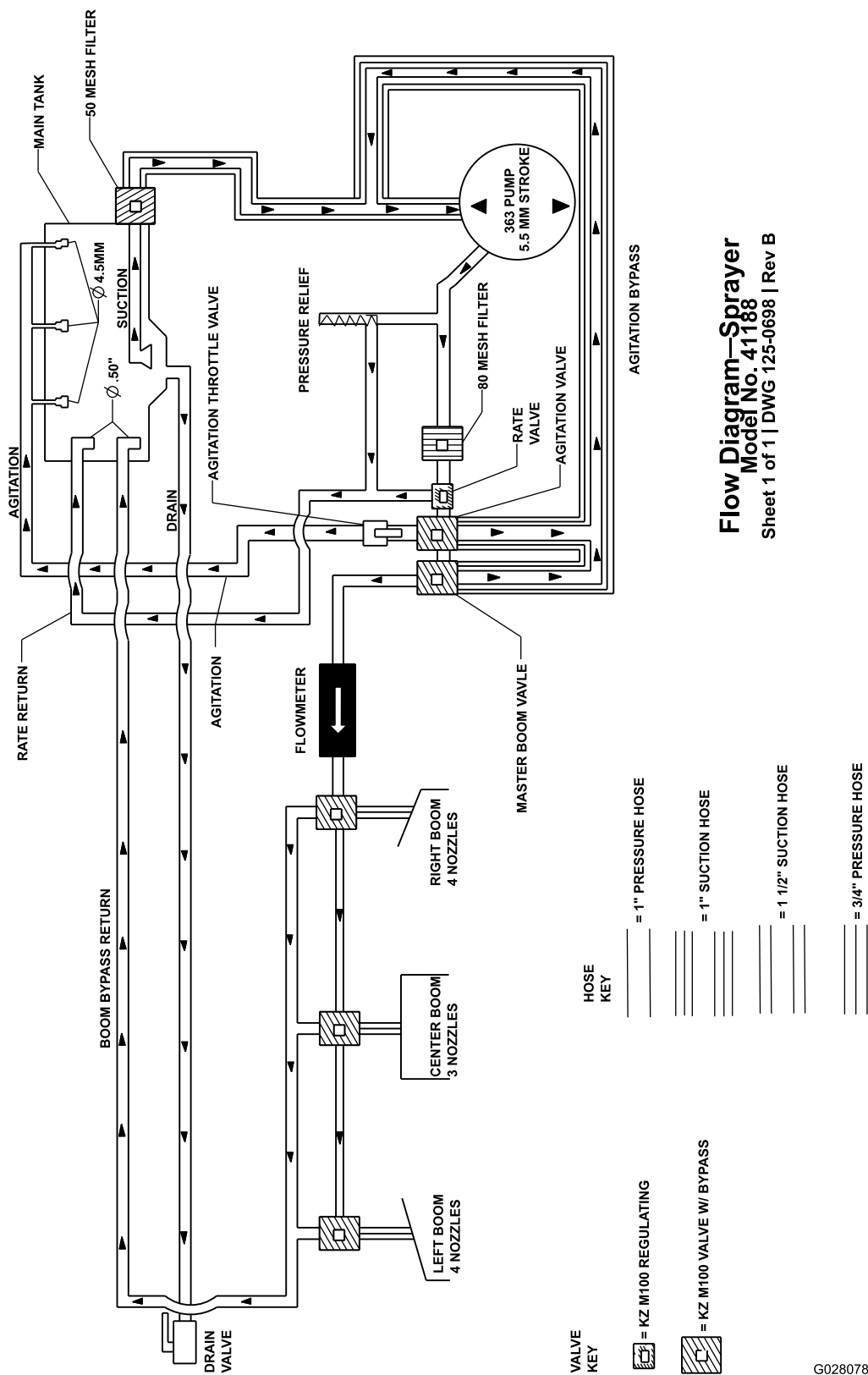

打药机系统示意图 (Rev. DWG 125-0698 Rev B)

G028078

g028078

欧洲隐私声明

Toro 收集的信息

Toro Warranty Company (Toro) 尊重您的隐私。为了处理您的保修要求以及在发生产品召回时与您联系，我们需要您分享某些个人信息，您可以直接提供或通过您当地的 Toro 公司或代理商提供。

Toro 保修系统托管于美国的服务器上，美国的隐私法可能无法提供与您所在国家适用的相同保护。

与我们分享您的个人信息，即表明您同意按照本隐私声明的描述处理您的个人信息。

Toro 使用信息的方式

Toro 可能使用您的个人信息来处理保修要求，在发生产品召回时与您联系并将其用于我们告知您的任何其他目的。Toro 可就上述任何活动，将您的信息与其附属公司、代理商或其他业务伙伴分享。我们不会将您的个人信息出售给任何其他公司。我们保留为遵守适用法律及应有关当局的要求、披露个人信息的权利，以便正确操作我们的系统或者保护我们自己或其他用户。

保留您的个人信息

我们将在需要时保存您的个人信息，以便用于最初信息收集的目的、其他合法用途（如监管合规要求）或适用法律允许的目的。

Toro 对您的个人信息安全的承诺

我们采取合理的预防措施，以保护您的个人信息的安全。我们还采取措施，保持个人信息的准确性和最新状态。

访问并更正您的个人信息

如果您想检查或更正个人信息，请使用电子邮件联系我们，电邮地址：legal@toro.com。

澳大利亚消费者法

澳大利亚消费者可在方框内或通过当地的 Toro 代理商，找到与澳大利亚消费者法相关的详细信息。



TORO 公司 2 年有限保修

保修条款和涵盖产品

根据 The Toro Company 及其关联企业 Toro Warranty Company 之间的协议，两家公司共同担保您所购买的 Toro 商用产品（以下简称“产品”）无材质或工艺缺陷，享受为期两年或500个运转小时*（以先到者为准）的保修。本质保修条款适用于除通风装置（此类产品另订立质保条款）之外的所有产品。在保修条款适用的情况下，我们将免费为您修理产品，包括问题诊断、人工、零部件和运输。本保修条款自产品交付予最初零售购买人之日起开始生效。
* 产品配有小时表。

获得保修服务的指南

当您认为出现保修问题时，您应尽快通知向您出售该产品的商用产品经销商或授权商用产品代理商。如果您需要获得帮助，查找一位商用产品经销商或授权商用产品代理商，或您对您的保修权利或责任有任何问题，请与我们联系：

Toro Commercial Products Service Department
Toro Warranty Company
8111 Lyndale Avenue South
Bloomington, MN 55420-1196
952-888-8801 或 800-952-2740
电子邮件：commercial.warranty@toro.com

所有者责任

作为产品的所有者，您有责任执行《操作员手册》中规定的保养和调整作业。未能执行规定的保养和调整作业可能导致拒绝您提出的保修要求。

保修条款不涵盖的事项和情况

保修期内产生的产品损坏或故障并不都是材质或工艺的问题。本保修条款不包括下列情况：

- 由于使用了非 Toro 生产的替换零件，或安装和使用了非 Toro 生产的附件，或改装的非 Toro 品牌的附件和产品而导致的产品失效。这些物品由其生产商另外提供保修。
- 由于未能执行建议的保养和/或调整而导致的产品失效。未能按照《操作员手册》中列出的保养建议对您的 Toro 产品提供适当保养，可能导致您的保修要求被拒绝。
- 由于错误、疏忽或不当使用产品而导致的产品失效。
- 使用中消耗的零件本身存在缺陷的情形除外。产品正常使用过程中消耗或磨损的零件，包括但不限于：制动器衬垫和衬片、离合器衬片、刀片、软管卷、滚筒和轴承（密封的或可润滑的）、底刀、火花塞、脚轮和轴承、轮胎、滤清器、皮带以及某些打药车零件，例如隔膜、喷嘴和单向阀等。
- 由于外部影响导致的失效。被认为是外部影响的情况，包括但不限于：天气、存放方式、污染物、使用未经批准的燃料、冷却液、润滑剂、添加剂、肥料、水或化学品等。

美国或加拿大以外的其他国家/地区

购买了从美国或加拿大出口的 Toro 产品的消费者，需联系您本地的 Toro 经销商（代理商），获取您所在国家、省或州的产品担保政策。如果出于任何原因，您对您的经销商所提供的服务不满意，或难以获得产品担保信息，请联系 Toro 产品进口商。

- 使用不符合相关行业标准的燃料（例如汽油、柴油或生物柴油）而导致的故障或性能问题。
- 正常的噪音、振动、损耗和老化。
- 正常的“损耗”，包括但不限于由于磨损或摩蚀导致的座椅损坏、喷漆表面的磨损、标贴或窗户的划伤等。

零件

需要保养并预期更换的零件最长保修期为该零件的预期更换时间。按此保修条款更换的零件，其保修期与原产品的保修期相同，且替换下来的零件所有权归 Toro 所有。Toro 将最终决定对现有零件或组件是进行修理还是更换。Toro 可能使用重新修理的零件用于保修期的修理作业。

深循环锂离子电池保修：

深循环和锂离子电池在其使用寿命期内，提供的总千瓦时数有特定限额。操作、充电和保养技巧能够延长或缩短总体电池使用寿命。本产品中的电池属消耗品，两次充电间的有效作业时间将逐渐减少，直至电池完全损耗。正常消耗导致电池损耗而需要更换，是产品所有者的责任。产品保修期内需对电池进行更换的，费用由产品所有者负担。注意：（仅限锂离子电池）：基于使用时间和使用的千瓦时，锂离子电池上的零件仅在第 3 年至第 5 年期间享受按比例计算的保修服务。参阅《操作员手册》了解更多信息。

产品所有者承担产品保养的费用

发动机调校、润滑、清洁和抛光、滤清器的更换、冷却液以及完成推荐的保养作业，这些都是 Toro 产品需要的日常维护，费用由产品所有者承担。

一般条款

依照本保修书，选择 Toro 授权经销商或代理商修理您的产品，是您获得保修的唯一途径。

The Toro Company 或 Toro Warranty Company 均不在此保修条款下与使用 Toro 产品有关的间接、附带或结果性损害承担责任，包括此保修条款下，因功能故障或未完成修理而无法使用产品的合理期间内，提供替代设备或服务所需的任何成本或费用。除下方所述的尾气排放装置保修外，再无其他明示担保。所有隐含的适销性和适用性方面的保证，仅在本明示性保修书规定的期限内有效。

一些州不允许排除附带或结果性损害的责任，也不允许限定隐含担保的有限期间，因此上述排除和限定可能不适用于您。本保修条款赋予您特定的法律权利，您也可拥有其他权利，视乎各州的规定而有不同。

关于发动机保修的说明：

有关您的产品的排放控制系统可能包括在另外的保修条款中，以满足美国环境保护署（EPA）和/或加利福尼亚大气资源局（CARB）的要求。上文中列明的小时限额不适用于排放控制系统保修。请参考随产品提供的或发动机制造商文档中的发动机排放控制担保声明，以了解详情。