



Varmeskjoldsett

TimeCutter®-plentraktor

Modellnr. 138-2537

Installasjonsveiledning

Løse deler

Bruk diagrammet nedenfor som en sjekkliste for å kontrollere at alle delene er sendt.

Beskrivelse	Ant.	Bruk
Varmeskjold	1	Montere settet.
Bolt	4	

Montere settet

1. Parker maskinen på en jevn overflate, slå av motoren, koble inn parkeringsbremsen og ta ut nøkkelen.
2. Vent til motoren har kjølt seg helt ned.
3. Fjern og kast de eksisterende to boltene og varmeskjoldet, som vist i [Figur 1](#).

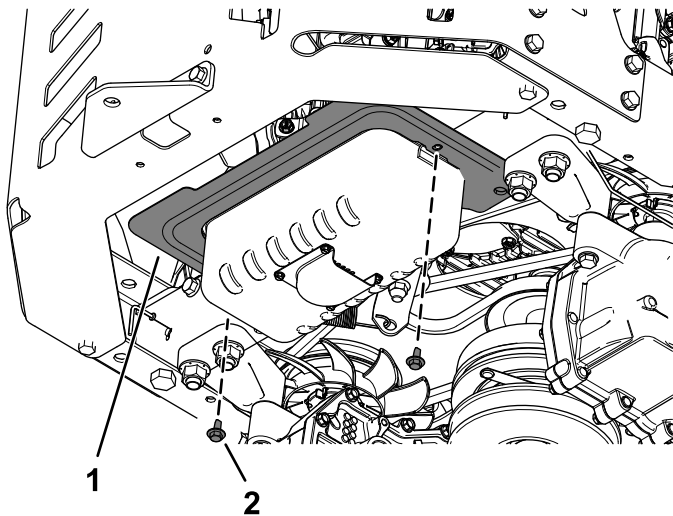

Figur 1

g246575

1. Eksisterende varmeskjold 2. Bolt

4. Bor et hull (7,1 mm) for fremre, venstre bolt i bakre tverrbjelke ([Figur 2](#)).

Merk: Bruk det nye varmeskjoldet som mal.

Merk: Den tre andre boltene har innrettede hull.

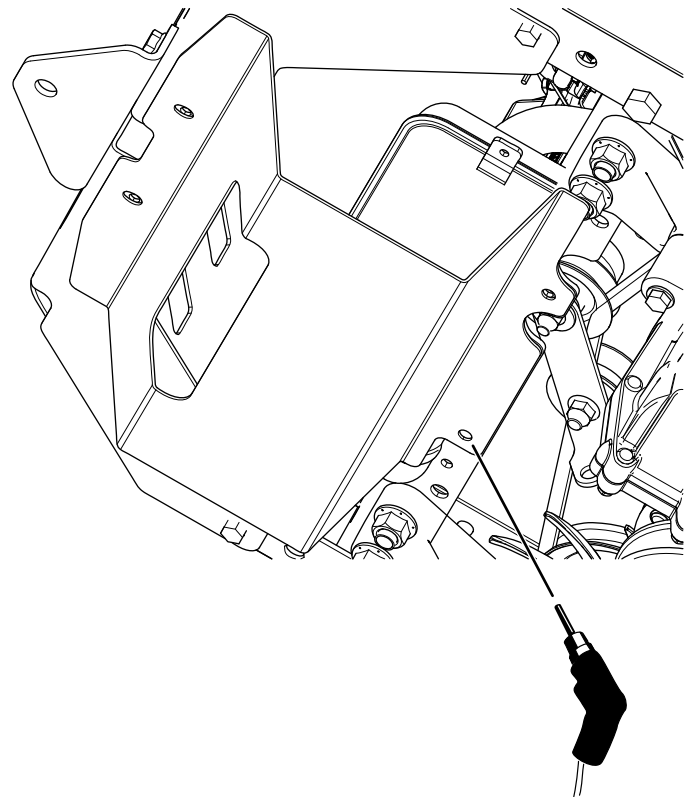

Figur 2

g247575

5. Monter det nye varmeskjoldet ved hjelp av fire bolter, som vist i [Figur 3](#).

Merk: Påse at utskjæringen på skjoldet vender bakover.



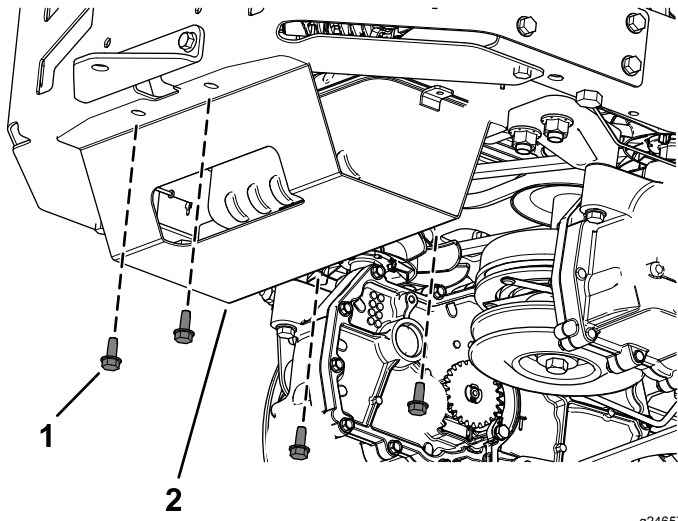

g246574

Figur 3

1. Bolt

2. Nytt varmeskjold