



Sæt til varmeskjold

TimeCutter®-plæneklipper

Modelnr. 138-2537

Monteringsvejledning

Løsdele

Brug skemaet herunder til at kontrollere, at alle dele er blevet leveret.

Beskrivelse	Antal	Anvendelse
Varmeskjold	1	Monter sættet.
Bolt	4	

Montering af sættet

1. Parker maskinen på en plan overflade, sluk for motoren, aktiver parkeringsbremsen, og tag nøglen ud.
2. Vent, indtil maskinen er kølet helt af.
3. Fjern og kasser de 2 eksisterende bolte og varmeskjoldet som vist i [Figur 1](#).

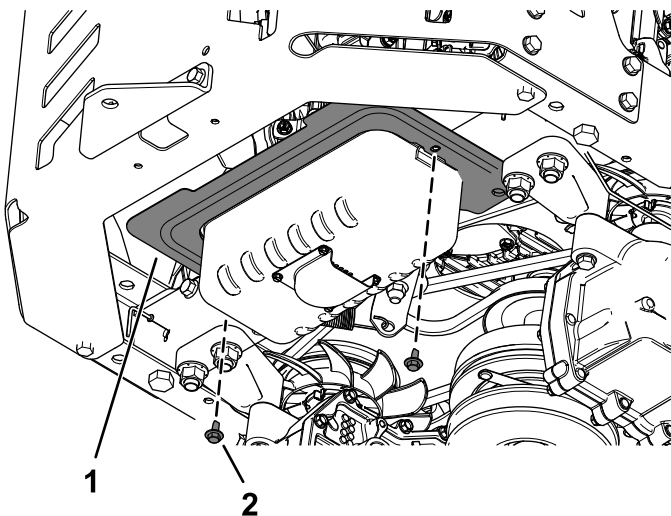

Figur 1

g246575

1. Eksisterende varmeskjold
2. Bolt

4. Til den forreste, venstre bolt skal du bore et hul (7,1 mm eller 9/32") i den bageste tværvange ([Figur 2](#)).

Bemærk: Brug det nye varmeskjold som skabelon.

Bemærk: De resterende 3 bolte har flugtende huller.

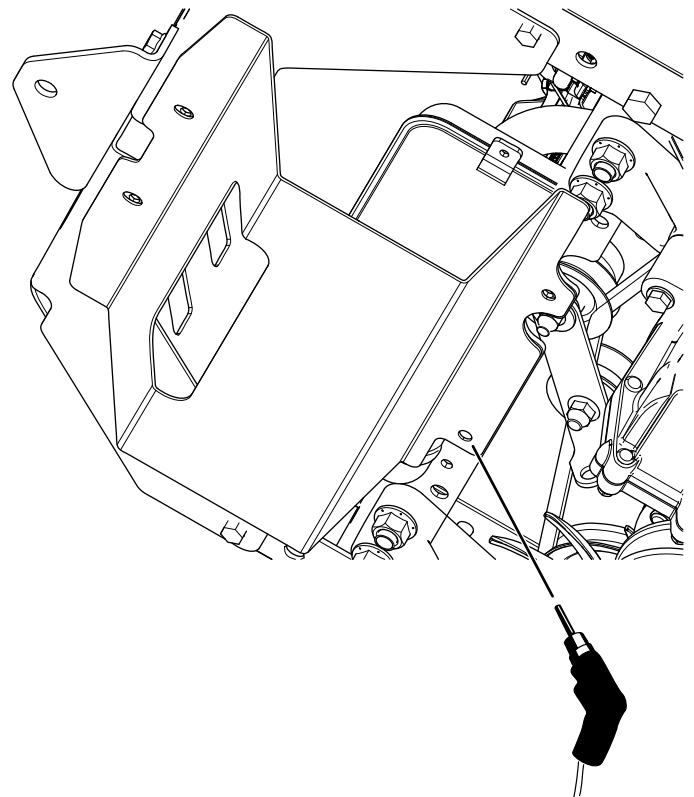

Figur 2

g247575

5. Monter det nye varmeskjoldet med de 4 bolte som vist i [Figur 3](#).

Bemærk: Sørg for, at afskærmningens udstansning vender bagud.



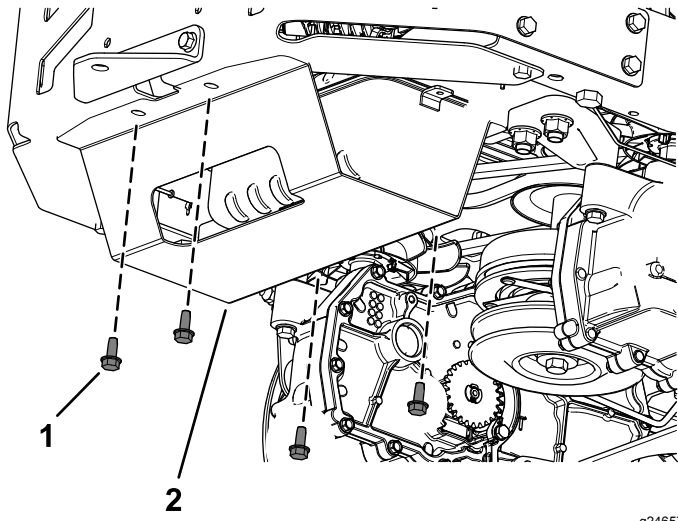

g246574

Figur 3

1. Bolt

2. Nyt varmeskjold