



**Count on it.**

**Manuale dell'operatore**

## Pacco batteria/caricabatterie standard PowerPlex™ 40V MAX

N° del modello 88525—N° di serie 318000001 e superiori

N° del modello 88526—N° di serie 318000001 e superiori

N° del modello 88527—N° di serie 318000001 e superiori

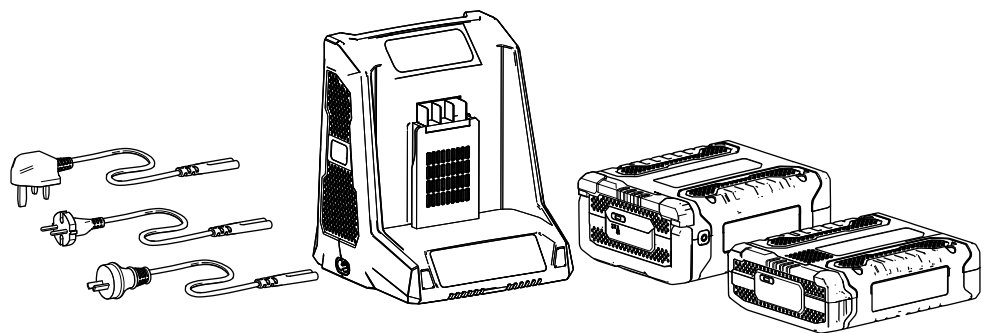

# Introduzione

Questo pacco batteria/caricabatterie è inteso per l'utilizzo da parte di clienti residenziali. Il caricabatterie modello 88527 è indicato solo per la ricarica dei pacchi batteria modello 88525 e 88526. Non è indicato per la ricarica di altre batterie.

I pacchi batteria modello 88525 e 88526 sono indicati solo per l'utilizzo nei prodotti Power Plex™.

Leggete attentamente queste informazioni per imparare come utilizzare e mantenere il vostro prodotto in modo idoneo ed evitare lesioni personali e danni al prodotto. Siete responsabili dell'utilizzo consono e sicuro del prodotto.

Potete contattare Toro direttamente sul sito [www.Toro.com](http://www.Toro.com) per informazioni su prodotti e accessori, assistenza nella ricerca di un rivenditore, dettagli completi sulla garanzia o per registrare il vostro prodotto.

# Sicurezza

## IMPORTANTI ISTRUZIONI DI SICUREZZA - CONSERVATE QUESTE ISTRUZIONI.

CONSERVATE QUESTE ISTRUZIONI – Questo manuale contiene importanti istruzioni operative e di sicurezza per i pacchi batteria modello 88525/88526 e il pacco batteria modello 88527.

Prima di utilizzare il caricabatterie, leggete tutte le istruzioni e le indicazioni di precauzione sul caricabatterie, pacco batteria e prodotto che utilizza il pacco batteria.

**ATTENZIONE** - Per ridurre il rischio di infortuni, caricate i pacchi batteria modello 88525 e 88526 solo con il caricabatterie modello 88527. Altri tipi di pacchi batteria potrebbero scoppiare, causando lesioni personali e danni.

Questo dispositivo è conforme con la Sezione 15 delle regole FCC. Il funzionamento è soggetto alle 2 seguenti condizioni: (1) questo dispositivo non può causare interferenze nocive e (2) questo dispositivo deve accettare qualsiasi interferenza ricevuta, incluse le interferenze che possano causare un funzionamento indesiderato.

### Avvertenza

- Usare il caricabatterie solo in luoghi chiusi.
- Non caricate batterie non ricaricabili.
- Prima dell'utilizzo, controllate se la tensione e la corrente in uscita del caricabatterie sono idonee per la ricarica del pacco batteria.
- Non utilizzate il caricabatterie nel caso in cui la polarità di uscita non corrisponda alla polarità di carico.
- Se il cavo di alimentazione è danneggiato, deve essere sostituito dal produttore, dal funzionario di manutenzione o da persone con qualifiche simili, al fine di evitare pericoli.
- Non aprite il coperchio in nessuna circostanza. Se il coperchio risulta danneggiato, non utilizzate l'adattatore.
- Scollegate l'alimentazione prima di effettuare o interrompere collegamenti alla batteria.
- Quest'apparecchiatura può essere utilizzata da persone con ridotte capacità fisiche, sensoriali o mentali o con mancanza di esperienza e conoscenze se supervisionate o istruite riguardo l'utilizzo sicuro dell'apparecchiatura e se comprendono i pericoli coinvolti.

- I bambini non devono giocare con l'apparecchiatura.
- I bambini non devono pulire o effettuare la manutenzione dell'apparecchiatura senza supervisione.

### **⚠ PERICOLO**

Il collegamento del caricabatterie a una presa che non sia da 240 V può causare un incendio o una scossa elettrica.

- Non collegate il caricabatterie a una presa diversa da una da 240 V.
- Collegate il cavo di alimentazione corrispondente alla vostra presa nel caricabatterie.

### **⚠ ATTENZIONE**

Il pacco batteria può presentare un rischio di incendio o ustione chimica se maneggiato impropriamente.

- Non smontate il pacco batteria.
- Non riscaldate il pacco batteria a una temperatura superiore a 70 °C e non inceneritelo.
- Sostituite il pacco batteria solo con un pacco batteria originale Toro; l'utilizzo di un altro pacco batteria può causare un incendio o un'esplosione.
- Tenete i pacchi batteria fuori dalla portata dei bambini e nella confezione originale fino a quando non saranno pronti all'uso.

### **⚠ ATTENZIONE**

Smaltite tempestivamente un pacco batteria usato.

Smaltite le batterie agli ioni di litio presso un centro di riciclaggio idoneo per il riciclaggio delle batterie.

### **⚠ ATTENZIONE**

Il surriscaldamento di un pacco batteria può causare incendi e gravi ustioni.

Non aprite, schiacciate, incenerite o riscaldate a una temperatura superiore a 70 °C. Seguite le istruzioni per il riciclaggio del pacco batteria.

**PERICOLO - PER RIDURRE  
IL RISCHIO DI INCENDIO  
O SCOSSA ELETTRICA,  
SEGUITE ATTENTAMENTE  
QUESTE ISTRUZIONI.**

# Adesivi di sicurezza e informativi



Adesivi e istruzioni di sicurezza sono chiaramente visibili per l'operatore e sono situati vicino a qualsiasi area di potenziale pericolo. Sostituite eventuali adesivi se danneggiati o mancanti.

Simbolo	Designazione/spiegazione
	Classe II
	Solo per uso interno
	Prima della ricarica, leggete le istruzioni
	Fusibile attuale
	<p>Corretto smaltimento di questo prodotto</p> <p>Questa marcatura indica che questo caricabatterie e pacco batteria non devono essere smaltiti con gli altri rifiuti domestici in tutta l'UE. Al fine di evitare possibili danni all'ambiente o alla salute umana dovuti allo smaltimento incontrollato dei rifiuti, riciclate responsabilmente per promuovere il riutilizzo sostenibile delle materie prime. Per restituire il vostro dispositivo usato, utilizzate i sistemi di reso e raccolta o contattate il rivenditore presso il quale era stato acquistato il prodotto. Il rivenditore può ritirare questo prodotto per un riciclaggio sicuro a livello ambientale.</p>

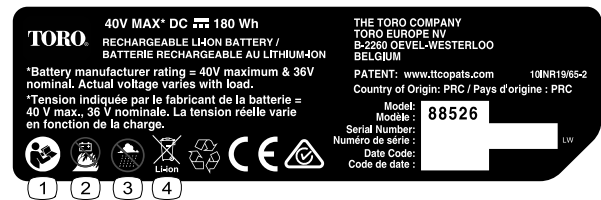

decal136-2500

136-2500

Modello 88526

1. Leggete il *Manuale dell'operatore*.
2. Non bruciate la batteria.
3. Non utilizzate in condizioni di bagnato.
4. Non eliminatelo.



decal136-2501

136-2501

1. Non eliminatelo.
2. Doppio isolamento
3. Residenziale
4. Leggete il *Manuale dell'operatore*.

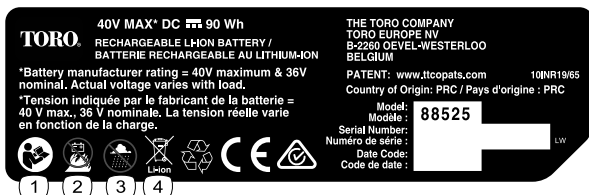

decal136-2499

136-2499

Modello 88525

1. Leggete il *Manuale dell'operatore*.
2. Non bruciate la batteria.
3. Non utilizzate in condizioni di bagnato.
4. Non eliminatelo.

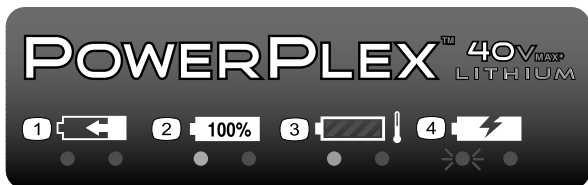

decal136-2504

### 136-2504

1. Il pacco batteria è in carica.
2. Il pacco batteria è completamente carico.
3. Il pacco batteria è troppo caldo.
4. Il pacco batteria deve essere sostituito.

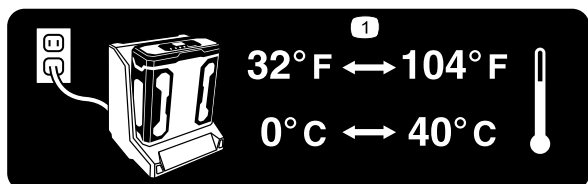

decal136-2539

### 136-2539

1. Caricate la batteria in un luogo in cui la temperatura sia compresa tra 0 °C e 40 °C.

# Preparazione

## Montaggio del caricabatterie (opzionale)

Se lo desiderate, montate il caricabatterie saldamente su una parete, utilizzando i fori per il montaggio a parete sul retro del caricabatterie.

Montatelo al chiuso (in un garage o un altro luogo asciutto), vicino a una presa di alimentazione e fuori dalla portata dei bambini.

Fate riferimento a [Figura 1](#) per assistenza nel montaggio del caricabatterie.

**Nota:** Fate scorrere e ruotate il caricabatterie sulla bulloneria correttamente posizionata per fissarlo in posizione (bulloneria non inclusa).



Figura 1

g194202

# Quadro generale del prodotto

## Specifiche

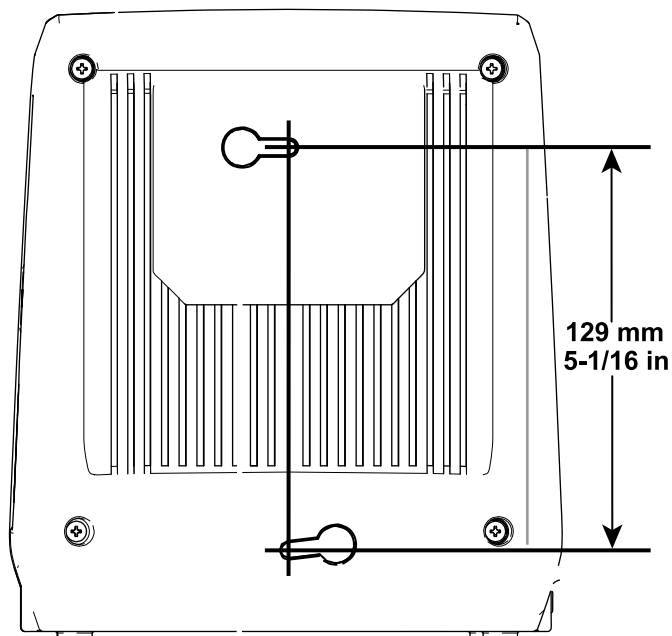
### Caricabatterie

Modello	88527
Tipo	Caricabatterie agli ioni di litio 40 V MAX
In ingresso	Da 120 a 240 V c.a. 50/60 Hz Max 3,0 A
In uscita	41,8 V c.c. MAX 2,5 A
Peso	1,0 kg

### Pacco batteria

Modello	88525	88526
Tensione per cella	3,6 V	3,6 V
Numero di celle	10	20
Tensione del pacco batteria	40 V massimo, 36 V nominali	
Capacità del pacco batteria	2,5 Amp/ora	5,0 Amp/ora
Peso	1,0 kg	1,6 kg

Valori nominali del costruttore della batteria = 40 V max e 36 V per uso nominale. Il voltaggio effettivo varia in base al carico.

### Intervalli di temperatura idonei

Carica della batteria a	0 °C–40 °C
Utilizzo dei prodotti a	-15 °C–60 °C
Stoccaggio dei prodotti a	-15 °C–60 °C
Scollegate il caricabatterie se	Inferiore a 0 °C o superiore a 40 °C

\*I tempi di ricarica aumenteranno se la ricarica non avviene all'interno di questo intervallo.

Stoccate l'utensile, la batteria e il caricabatterie in un luogo ben pulito e asciutto.

# Funzionamento

## Ricarica del pacco batteria

**Importante:** Il pacco batteria non è completamente carico al momento dell'acquisto. Prima di utilizzare l'utensile per la prima volta, posizionate il pacco batteria nel caricabatteria e ricaricatelo fino a quando il display LED non indica una ricarica completa del pacco batteria. Assicuratevi di leggere tutte le precauzioni di sicurezza.

**Importante:** Caricate il pacco batteria solo a temperature comprese all'interno dell'intervallo corretto; fate riferimento a [Specifiche \(pagina 6\)](#).

**Nota:** In qualsiasi momento, premete il pulsante dell'indicatore di carica della batteria sul pacco batteria per visualizzare l'attuale stato di carica (indicatori LED).

1. Collegate il cavo di alimentazione corrispondente alla vostra presa nel caricabatterie.
2. Assicuratevi che gli sfiati sulla batteria siano privi di polvere e detriti.
3. Allineate la cavità nel pacco batteria ([Figura 2](#)) con la linguetta sul caricabatterie.

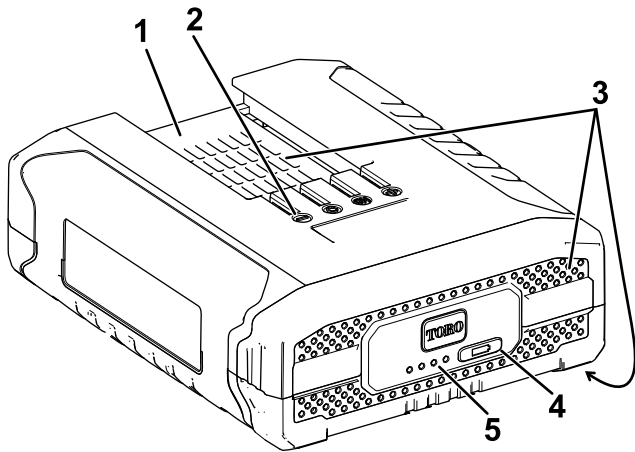

**Figura 2**  
Modello 88525

- |                                      |  |
|--------------------------------------|--|
| 1. Cavità del pacco batteria         | 4. Pulsante dell'indicatore di carica della batteria |
| 2. Terminali del pacco batteria      | 5. Indicatori LED (carica attuale)                   |
| 3. Aree di sfiato del pacco batteria |  |

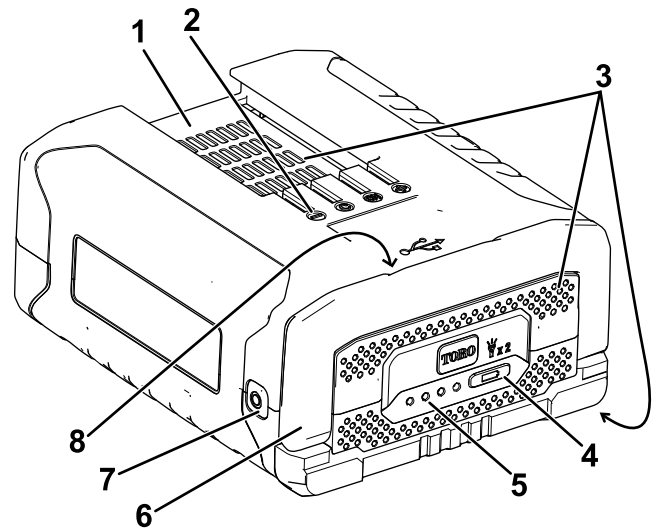

**Figura 3**  
Modello 88526

- |  |  |
|--|--|
| 1. Cavità del pacco batteria                         | 5. Indicatori LED (carica attuale)                         |
| 2. Terminali del pacco batteria                      | 6. Impugnatura   |
| 3. Aree di sfiato del pacco batteria                 | 7. Torcia  |
| 4. Pulsante dell'indicatore di carica della batteria | 8. Porta USB (non illustrata; situata sotto l'impugnatura) |

**Nota:** Premete rapidamente due volte il pulsante dell'indicatore di carica della batteria per accendere o spegnere la torcia (solo pacco batteria modello 88526). La torcia si spegne automaticamente dopo circa 60 minuti di utilizzo.

**Nota:** La porta USB è fornita per vostra comodità per la ricarica dei dispositivi elettronici più piccoli, come il vostro telefono cellulare o tablet (solo pacco batteria modello 88526).

4. Assicuratevi che gli sfiati sul caricabatterie siano privi di polvere e detriti.
5. Fate scorrere il pacco batteria nel caricabatteria fino a quando non è completamente in sede ([Figura 4](#)).

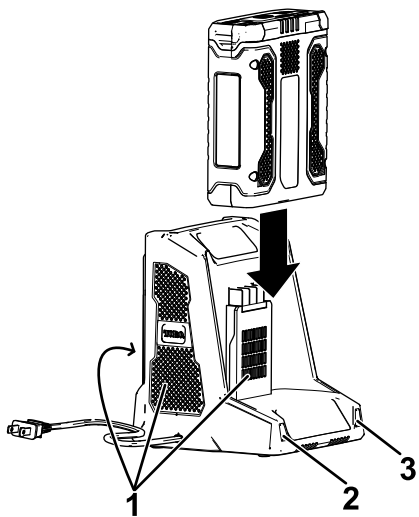

**Figura 4**

g194423

1. Aree di sfiato del caricabatterie
2. Spia di indicazione sinistra
3. Spia di indicazione destra

6. Per rimuovere il pacco batteria, fate scorrere la batteria all'indietro, fuori dal caricabatterie.
7. Fate riferimento alla seguente tabella per interpretare gli indicatori LED sul caricabatterie.

Spia sinistra	Spia destra	Indica:
Spegnimento	Rosso	Il caricabatterie è acceso; nessun pacco batteria inserito
Rosso	Rosso	Il pacco batteria è in carica
Verde	Rosso	Il pacco batteria è carico
Arancione	Rosso	Il pacco batteria è troppo caldo
Rosso lampeggiante	Rosso	Sostituire il pacco batteria

## Montaggio del pacco batteria

**Importante:** Utilizzate il pacco batteria solo a temperature comprese all'interno dell'intervallo corretto; fate riferimento a [Specifiche \(pagina 6\)](#).

1. Assicuratevi che gli sfiati sulla batteria siano privi di polvere e detriti.
2. Allineate la cavità nel pacco batteria con la linguetta sull'utensile.
3. Afferrate l'impugnatura con grilletto.
4. Fate scorrere il pacco batteria nell'utensile fino a quando la batteria non si blocca nel fermo (Figura 5).

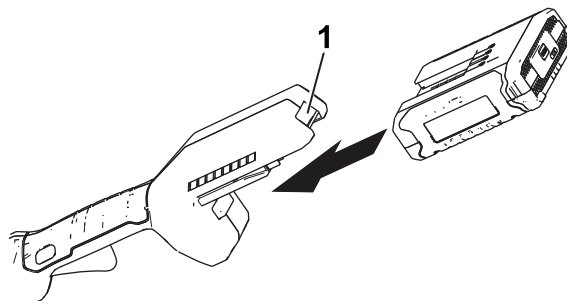

**Figura 5**

(Decespugliatore illustrato)

g189881

1. Fermo della batteria

## Rimozione del pacco batteria

Premete il fermo della batteria sull'utensile per rilasciare il pacco batteria e fate scorrere il pacco batteria fuori dall'utensile (Figura 6).

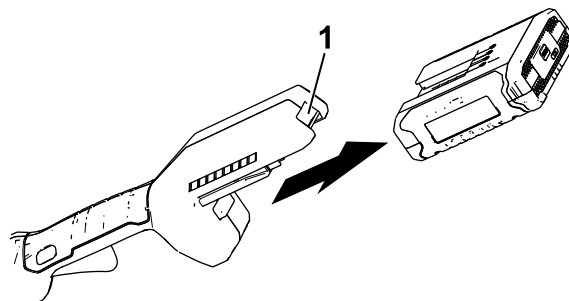

**Figura 6**

(Decespugliatore illustrato)

g192774

1. Fermo della batteria



# Manutenzione

Manutenzione e assistenza non sono necessarie in condizioni normali.

Quando pulite la superficie dell'attrezzatura, utilizzate solo un panno asciutto.

Non smontate l'attrezzatura; se è danneggiata, contattate il vostro Centro assistenza autorizzato.

## Stoccaggio

**Importante:** Stocate l'utensile, il pacco batteria e il caricabatterie solo a temperature comprese all'interno dell'intervallo opportuno; fate riferimento a [Specifiche \(pagina 6\)](#).

**Importante:** Se stocate l'utensile per un anno o più, rimuovete il pacco batteria dall'utensile e caricatelo fino a quando 2 o 3 indicatori LED non diventano blu sulla batteria. Non stocate una batteria completamente carica o completamente scarica. Quando dovete utilizzare di nuovo l'utensile, caricate il pacco batteria fino a quando la spia di indicazione sinistra non diventa verde sul caricabatterie o quando tutti e 4 gli indicatori LED non diventano blu sulla batteria.

- Scollegate il prodotto dall'alimentazione (ovvero, rimuovete la spina dall'alimentazione o dal pacco batteria) e controllate per escludere eventuali danni dopo l'uso.
- Ripulite il prodotto da tutti i materiali estranei.
- Quando non in uso, rimessate l'utensile, il pacco batteria e il caricabatterie fuori dalla portata dei bambini.
- Tenete utensile, pacco batteria e caricabatterie lontano da agenti corrosivi, come sostanze chimiche per il giardino e sali di sbrinamento.
- Per ridurre il rischio di gravi lesioni personali, non stocate il pacco batteria all'aperto o all'interno di veicoli.
- Stocate l'utensile, la batteria e il caricabatterie in un luogo ben pulito e asciutto.

## Preparazione del pacco batteria per il riciclaggio

**Importante:** Al momento della rimozione, coprite i terminali del pacco batteria con nastro adesivo per servizio pesante. Non tentate di distruggere o smontare il pacco batteria o di rimuoverne i componenti. Riciclate o smaltite correttamente i pacchi batteria agli ioni di litio presso un centro di riciclaggio per batterie.



Per maggiori informazioni sul riciclaggio dei pacchi batterie agli ioni di litio e per individuare la struttura per il riciclaggio delle batterie più vicina a voi, visitate il sito [www.Call2Recycle.org](http://www.Call2Recycle.org) (solo Stati Uniti e Canada). Se la vostra sede si trova al di fuori di Stati Uniti e Canada, contattate il vostro distributore Toro autorizzato.

# Localizzazione guasti

Effettuate solo i passaggi descritti in queste istruzioni. Tutti i successivi interventi di ispezione, manutenzione e riparazione devono essere effettuati da un centro assistenza autorizzato o da uno specialista analogamente qualificato se non siete in grado di risolvere il problema da soli.

Problema	Possibile causa	Rimedio
La torcia non si accende (solo pacco batteria modello 88526).	<ol style="list-style-type: none"> <li>1. Il pacco batteria è nel caricabatterie.</li> <li>2. Il pacco batteria si trova al di sopra o al di sotto del corretto intervallo di temperature.</li> <li>3. La tensione del pacco batteria è bassa.</li> </ol>	<ol style="list-style-type: none"> <li>1. Rimuovete il pacco batteria dal caricabatteria.</li> <li>2. Spostate il pacco batteria in un luogo asciutto e in cui la temperatura sia compresa tra 0 °C e 40 °C.</li> <li>3. Posizionate il pacco batteria nel caricabatterie.</li> </ol>
La porta USB non funziona (solo pacco batteria modello 88526).	<ol style="list-style-type: none"> <li>1. Il pacco batteria è nel caricabatterie.</li> <li>2. Il pacco batteria si trova al di sopra o al di sotto del corretto intervallo di temperature.</li> <li>3. La tensione del pacco batteria è bassa.</li> <li>4. La porta USB non è compatibile con tutti i dispositivi elettronici di piccole dimensioni.</li> </ol>	<ol style="list-style-type: none"> <li>1. Rimuovete il pacco batteria dal caricabatteria.</li> <li>2. Spostate il pacco batteria in un luogo asciutto e in cui la temperatura sia compresa tra 0 °C e 40 °C.</li> <li>3. Posizionate il pacco batteria nel caricabatterie.</li> <li>4. Utilizzate la porta USB per caricare un dispositivo elettronico di piccole dimensioni diverso.</li> </ol>
Il pacco batteria perde rapidamente la carica.	<ol style="list-style-type: none"> <li>1. Il pacco batteria si trova al di sopra o al di sotto del corretto intervallo di temperature.</li> </ol>	<ol style="list-style-type: none"> <li>1. Spostate il pacco batteria in un luogo asciutto e in cui la temperatura sia compresa tra 0 °C e 40 °C.</li> </ol>
Il caricabatterie non funziona.	<ol style="list-style-type: none"> <li>1. Il caricabatterie si trova al di sopra o al di sotto del corretto intervallo di temperature.</li> <li>2. La presa cui è collegato il caricabatterie non dà corrente.</li> </ol>	<ol style="list-style-type: none"> <li>1. Scollegate il caricabatterie e spostatelo in un luogo asciutto e in cui la temperatura sia compresa tra 0 °C e 40 °C.</li> <li>2. Contattate il vostro elettricista qualificato per riparare la presa.</li> </ol>
L'utensile non funziona o funziona continuamente.	<ol style="list-style-type: none"> <li>1. È presente dell'umidità sui poli del pacco batteria.</li> <li>2. La batteria non è completamente installata nell'utensile.</li> </ol>	<ol style="list-style-type: none"> <li>1. Asciugate o lasciate asciugare il pacco batteria.</li> <li>2. Rimuovete e poi riposizionate la batteria nell'utensile, assicurandovi che sia completamente installata e fissata.</li> </ol>
Il pacco batteria mostra solo 3 indicatori LED dopo qualche secondo di utilizzo di una batteria completamente carica.	<ol style="list-style-type: none"> <li>1. Questo è normale.</li> </ol>	<ol style="list-style-type: none"> <li>1. Arrestate l'utensile e premete il pulsante dell'indicatore di carica della batteria oppure rimuovete la batteria dall'utensile per visualizzare la carica effettiva della batteria.</li> </ol>
Tutti e 4 gli indicatori LED lampeggiano sul pacco batteria dopo che avete premuto il pulsante dell'indicatore di carica della batteria sul pacco batteria e viene visualizzata la carica attuale (quando il pacco batteria non è in uso).	<ol style="list-style-type: none"> <li>1. Il pacco batteria si trova al di sopra o al di sotto del corretto intervallo di temperature.</li> </ol>	<ol style="list-style-type: none"> <li>1. Spostate il pacco batteria in un luogo asciutto e in cui la temperatura sia compresa tra 0 °C e 40 °C.</li> </ol>
Tutti e 4 gli indicatori LED lampeggiano sul pacco batteria dopo aver rilasciato la levetta (quando il pacco batteria è in uso).	<ol style="list-style-type: none"> <li>1. Il pacco batteria si trova al di sopra o al di sotto del corretto intervallo di temperature.</li> </ol>	<ol style="list-style-type: none"> <li>1. Spostate il pacco batteria in un luogo asciutto e in cui la temperatura sia compresa tra 0 °C e 40 °C.</li> </ol>

Problema	Possibile causa	Rimedio
2 indicatori LED lampeggiano sul pacco batteria dopo che avete premuto il pulsante dell'indicatore di carica della batteria sul pacco batteria e viene visualizzata la carica attuale (quando il pacco batteria non è in uso).	1. C'è una differenza di tensione tra le celle nel pacco batteria.	1. Posizionate la batteria nel caricabatterie fino a quando non è completamente carica.
2 indicatori LED lampeggiano sul pacco batteria dopo aver rilasciato la levetta (quando il pacco batteria è in uso).	1. C'è una differenza di tensione tra le celle nel pacco batteria.	1. Posizionate la batteria nel caricabatterie fino a quando non è completamente carica.
Un indicatore LED lampeggia sul pacco batteria.	1. La tensione del pacco batteria è bassa.	1. Posizionate il pacco batteria nel caricabatterie.
La rimozione del pacco batteria dall'utensile è difficoltosa.	1. Il pacco batteria/utensile è nuovo o è presente corrosione nei terminali della batteria e/o i terminali dell'utensile.	1. Pulite i terminali sul pacco batteria e sull'utensile. Poi applicate del grasso dielettrico ai terminali della batteria; non utilizzate nessun altro tipo di lubrificante, dal momento che potrebbe danneggiare i terminali.

## **Informativa europea sulla privacy**

### **Dati raccolti da Toro**

Toro Warranty Company (Toro) rispetta la vostra privacy. Al fine di elaborare i reclami in garanzia e contattarvi in caso di richiamo di un prodotto, vi chiediamo di comunicarci determinati dati personali direttamente o tramite l'azienda o il rivenditore Toro in loco.

Il sistema di garanzia Toro è installato su server situati negli Stati Uniti, dove la legge sulla tutela della privacy può prevedere una protezione diversa da quella del vostro paese.

**COMUNICANDOCI I VOSTRI DATI PERSONALI ACCONSENTE ALLA LORO ELABORAZIONE COME INDICATO NELL'INFORMATIVA SULLA PRIVACY.**

### **Utilizzo delle informazioni da parte di Toro**

Toro può utilizzare i vostri dati personali per elaborare i reclami in garanzia e contattarvi in caso di richiamo di un prodotto e per qualsiasi altra comunicazione, nonché condividere i vostri dati con consociate, rivenditori e altri partner commerciali collegati a tali attività. Non venderemo i vostri dati personali ad altre aziende. Ci riserviamo il diritto di divulgare i dati personali a scopo di conformità con la legislazione applicabile e su richiesta delle autorità competenti, per il corretto funzionamento del sistema o per tutelare noi stessi o gli altri utenti.

### **Conservazione dei dati personali**

Conserviamo i vostri dati personali finché saranno necessari per gli scopi previsti al momento della loro raccolta iniziale o per altri scopi legittimi (come la conformità normativa) o laddove richiesto dalla legislazione applicabile.

### **Impegno di Toro alla sicurezza dei dati personali**

Adottiamo precauzioni ragionevoli per proteggere la sicurezza dei vostri dati personali, nonché misure atte a mantenere l'accuratezza e lo status corrente dei dati personali.

### **Accesso e correzione delle vostre informazioni personali**

Per rivedere o correggere i vostri dati personali, contattateci via email all'indirizzo [legal@toro.com](mailto:legal@toro.com).

## **Legislazione australiana relativa ai consumatori**

I clienti australiani potranno reperire i dettagli concernenti la legislazione australiana relativa ai consumatori all'interno della confezione o presso il concessionario Toro in loco.