



Count on it.

Käyttöopas

PowerPlex™ 36 cm 40 V MAX -siimaleikkuri

Mallinro: 51132—Sarjanro: 318000001 tai suurempi

Mallinro: 51132T—Sarjanro: 318000001 tai suurempi

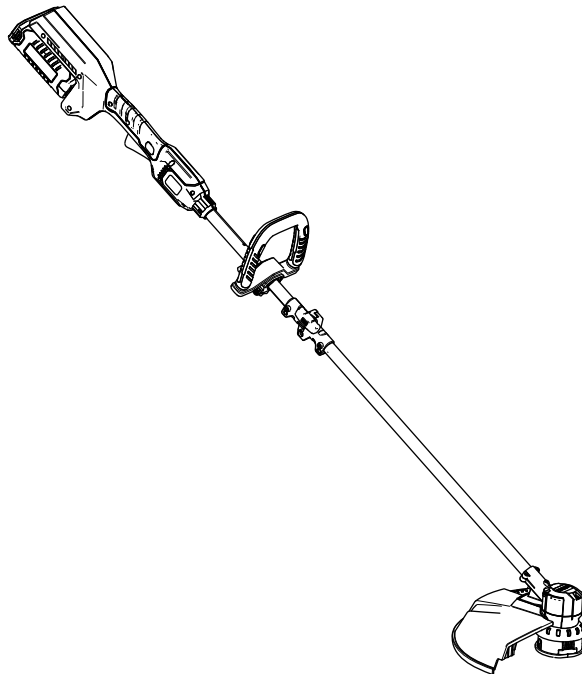

Tämä tuote on asiaankuuluvien eurooppalaisten direktiivien mukainen. Lisätietoja on erillisessä tuote-kohtaisessa vaatimustenmukaisuusvakuutuksessa.

Johdanto

Tämä leikkuri on tarkoitettu kotikäyttöön ruohon leikkaamiseen tarpeen mukaan. Se on suunniteltu käytettäväksi vain akkuyksikkömallien 88525 (toimitetaan mallin 51132 kanssa) tai 88526 kanssa.

Lue nämä tiedot huolellisesti, jotta opit käyttämään ja huoltamaan tuotetta asianmukaisesti sekä välttämään tapaturmia ja laitevaurioita. Olet itse vastuussa tuotteen asianmukaisesta ja turvallisesta käytöstä.

Voit ottaa yhteyden Toroon suoraan osoitteessa www.Toro.com, jos tarvitset tietoja tuotteista ja lisävarusteista, lähimmästä jälleenmyyjästä tai takuusta, tai jos haluat rekisteröidä tuotteesi.

Malli 51132T ei sisällä akkuyksikköä eikä laturia.

Turvaohjeet

VAROITUS: Ehkäise tulipalon, sähköiskun ja henkilövahinkojen riskiä noudattamalla aina sähköisiä puutarhanhoitolaiteita käytettäessä yleisiä varotoimenpiteitä, mukaan lukien seuraavia:

⚠ VAARA

Varoitusten ja ohjeiden noudattamatta jättäminen voi aiheuttaa sähköiskun, tulipalon ja/tai vakavan loukkaantumisen.

Lue kaikki turvallisuusvaroitukset ja ohjeet.

Säilytä kaikki varoitukset ja ohjeet myöhempää tarvetta varten.

Varoituksissa "sähkötyökalulla" tarkoitetaan hankkimaasi verkkovirralla toimivaa (johdollista) sähkötyökalua tai akkukäyttöistä (johdotonta) sähkötyökalua.

- 1. Työskentelyalueen turvallisuus**
 - A. Pidä työskentelyalue siistinä ja hyvin valaistuna.** *Onnettomuuksia sattuu helposti sotkuisilla tai pimeillä alueilla.*
 - B. Älä käytä sähkötyökaluja räjähdys-herkissä ympäristöissä, kuten palavia nesteitä, kaasuja tai pölyä sisältävissä tiloissa.** *Sähkötyökalujen käytöstä syntyy kipinöitä, jotka voivat sytyttää pölyn tai kaasun.*
 - C. Pidä lapset ja sivulliset loitolla sähkötyökalua käytettäessä.** *Häiriötekijät voivat johtaa laitteen hallinnan menettämiseen.*
 - D. Vältä vaarallisia ympäristöjä.** *Älä käytä laitteita kosteissa tai märissä ympäristöissä.*
- 2. Henkilöturvallisuus**
 - A. Pysy valppaana: katso, mitä olet tekemässä, ja käytä maalaisjärkeä sähkötyökalun käytössä.** *Älä käytä sähkötyökalua, kun olet väsynyt tai huumeiden, alkoholin tai lääkkeiden vaikutuksen alaisena.* *Keskittymisen herpaantuminen sähkötyökalua käytettäessä voi johtaa vakavaan loukkaantumiseen.*
 - B. Käytä henkilönsuojaimia. Käytä silmäsuojaimia.** *Olosuhteisiin sopivat suojarusteet, kuten pölynaamari, luistamattomat turvakengät, suojakypärä tai kuulonsuojaimet ehkäisevät henkilövahinkoja.*
 - C. Estä laitteen käynnistyminen vahingossa. Varmista, että virtakytkin**

on Pois-asennossa, ennen kuin laite kytketään virtalähteeseen ja/tai akkuyksikköön tai sitä nostetaan tai kannetaan. Sähkötyökalun kantaminen sormi virtakytkimellä tai virtalähteen kytkeminen sähkötyökaluun, jonka virtakytkin on päällä, altistaa onnettomuuksille.

- D. **Älä kurota liikaa. Varmista, että seisot koko ajan tukevasti ja pysyt tasapainossa.** Tämä parantaa sähkötyökalun hallintaa yllättävissä tilanteissa.
 - E. **Pukeudu asianmukaisesti. Älä käytä löysiä vaatteita tai riippuvia koruja. Pidä hiukset, vaatteet ja käsineet loitolla liikkuvista osista.** Löysät vaatteet, riippuvat korut tai pitkät hiukset voivat jäädä kiinni liikkuviin osiin.
 - F. **Pidä kädet ja jalat loitolla leikkuualueesta.**
3. **Sähkötyökalun käyttö ja kunnossapito**
- A. **Älä käytä sähkötyökalua väkisin. Käytä tarkoitukseen sopivaa sähkötyökalua.** Sopiva sähkötyökalu tekee työn paremmin ja turvallisemmin sillä käyttönopeudella, jolle se on suunniteltu.
 - B. **Älä käytä sähkötyökalua, jos virtakytkin ei kytke sitä päälle ja pois.** Sähkötyökalut, joiden virtakytkin ei toimi oikein, ovat vaarallisia, ja ne täytyy korjata.
 - C. **Irrota akkuyksikkö sähkötyökalusta ennen kuin teet mitään säätöjä, vaihdat lisälaitteita tai varastoit sähkötyökalua.** Tällaiset ennaltaehkäisevät toimet vähentävät sähkötyökalun vahinkokäynnistyksen riskiä.
 - D. **Kun sähkötyökalua ei käytetä, säilytä sitä lasten ulottumattomissa, äläkä anna sitä sellaisten henkilöiden käyttöön, jotka eivät tunne työkalua tai näitä ohjeita.** Sähkötyökalut ovat vaarallisia kouluttamattomien henkilöiden käsissä.
 - E. **Kun laitteita ei käytetä, säilytä niitä sisätiloissa.** Kun laitteita ei käytetä, niitä on säilytettävä sisätiloissa kuivassa ja korkealla sijaitsevassa tai lukitussa paikassa lasten ulottumattomissa.
 - F. **Pidä sähkötyökalut kunnossa. Tarkista, että liikkuvia osia ei ole kohdistettu väärin ja etteivät ne ole jumittuneet ja että osat ovat ehjiä. Tarkista myös kaikki muut seikat, jotka voivat vaikuttaa sähkötyökalun**

toimintaan. Jos sähkötyökalu on vaurioitunut, se on korjattava ennen käyttöä. Monet onnettomuuksista johtuvat sähkötyökaluista, joita ei ole pidetty kunnossa.

- G. Huolehdi laitteen kunnossapidosta. Varmista paras toiminta ja ehkäise henkilövahinkoja pitämällä leikkuusärmä terävänä ja puhtaana. Noudata voitelua ja lisävarusteiden vaihtamista koskevia ohjeita. Pidät kahvat kuivina, puhtaina ja öljyttöminä sekä rasvattomina.
 - H. **Pidä leikkuutyökalut terävinä ja puhtaina.** Kunnossa pidetyt leikkuutyökalut, joiden leikkuusärmä on terävä, jumiutuvat harvemmin ja ovat helpompia hallita.
 - I. **Käytä sähkötyökalua näiden ohjeiden mukaan ja sille soveltuvaan käyttötarkoitukseen, ja huomioi työskentelyolosuhteet ja suoritettavan työn tyyppi.** Sähkötyökalun käyttö muihin kuin sille tarkoitettuihin töihin voi johtaa vaaratilanteisiin.
 - J. **Huolehdi, että suojukset ovat paikoillaan ja toimintakunnossa.**
 - K. **Tarkista vaurioituneet osat. Ennen laitteen käytön jatkamista vaurioitunut suojus tai muu osa on tarkistettava huolellisesti, jotta se varmasti toimii kunnolla ja käyttötarkoituksensa mukaisesti.** Tarkista, että liikkuvat osat on kohdistettu oikein ja etteivät ne ole jumittuneet ja että osat ovat ehjiä ja kunnolla kiinnitetty. Tarkista myös kaikki muut seikat, jotka voivat vaikuttaa laitteen toimintaan. Vaurioitunut suojus tai muu osa on korjattava tai vaihdettava asianmukaisesti valtuutetussa huoltoliikkeessä, ellei tässä oppaassa ole toisin neuvottu.
4. **Huolto**
- Huollata sähkötyökalu koulutetulla henkilöllä käyttäen vain alkuperäistä vastaavia varaosia. Näin varmistat, että sähkötyökalu pysyy turvallisena.**
5. **Akkujen turvallisuus**
- A. **Älä lataa laitteen akkuja sateessa tai kosteissa tiloissa.**
 - B. **Älä käytä akkukäyttöistä laitetta sateessa.**
 - C. **Käytä vain seuraavia akkutyyppejä ja -kokoja: Toro-akkumalli 88525 tai 88526.**
 - D. **Irrota akku tai kytke se irti ennen huoltoa, puhdistusta tai roskien poistoa puutarhanhoitolaitteesta.**

- E. *Älä hävitä akkuja polttamalla. Akun kenno voi räjähtää. Tarkista paikalliset akkujen hävittämistä koskevat määräykset.*
- F. *Älä avaa tai leikkaa akkuja. Akkuneste on syövyttävää, ja se voi vahingoittaa silmiä tai ihoa. Se voi olla myrkyllistä nieltynä.*
- G. *Käsittele akkuja varoen, jotta sähköä johtavat esineet, kuten sormukset, rannekorut tai avaimet, eivät aiheuta akkuun oikosulkua. Akku tai johdin voi ylikuumentua ja aiheuttaa palovammoja.*

SÄILYTÄ NÄMÄ OHJEET

Äänenpaine

Tämän laitteen äänenpainetaso käyttäjän korvan kohdalla on 77,6 dBA, johon sisältyy epävarmuusarvo (K) 3 dBA.

Äänenpainetaso on määritetty standardissa EN ISO 11201 kuvatun menettelyn mukaisesti.

Ääniteho

Tämän laitteen taattu äänitehon taso on 96 dBA, johon sisältyy epävarmuusarvo (K) 1 dBA.

Äänitehon taso on määritetty standardissa EN ISO 11094 kuvatun menettelyn mukaisesti.

Käden/käsivarren värinä

Oikealle kädelle mitattu värinä taso = 1,54 m/s²

Vasemmalle kädelle mitattu värinä taso = 1,23 m/s²

Epävarmuusarvo (K) = 1.5 m/s²

Mitatut arvot on määritetty standardissa EN ISO 20643 määritetyn menettelyn mukaisesti.

Tärkeää: Sähkötyökalun varsinainen käytönaikainen värinä taso voi laitteen käyttötavasta riippuen poiketa ilmoitetusta kokonaisarvosta. Käyttäjän on noudatettava varsinaisiin käyttöolosuhteisiin perustuvan arvion mukaisia varotoimenpiteitä.

Turva- ja ohjetarrat



Turva- ja ohjetarrat on sijoitettu hyvin näkyville paikoille mahdollisten vaara-alueiden lähetyville. Korvaa vioittuneet tai kadonneet tarrat uusilla.

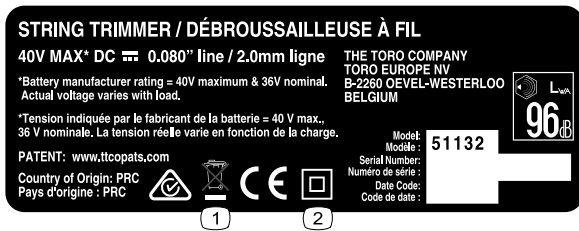

decal136-2491

136-2491

1. Älä hävitä.
2. Kaksoiseristetty

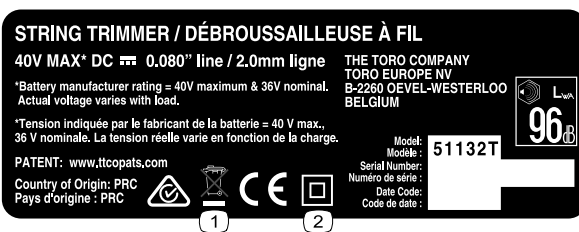

decal136-2492

136-2492

1. Älä hävitä.
2. Kaksoiseristetty



decal136-2501

136-2501

1. Älä hävitä.
2. Kaksoiseristetty
3. Kotikäyttö
4. Lue käyttöopas.

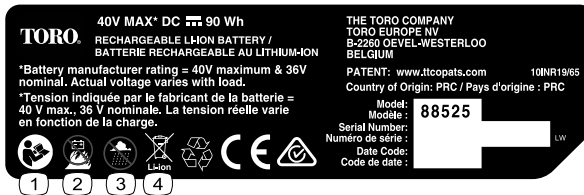

decal136-2499

136-2499

1. Lue käyttöopas.
2. Älä polta akkua.
3. Älä käytä kosteissa olosuhteissa.
4. Älä hävitä.

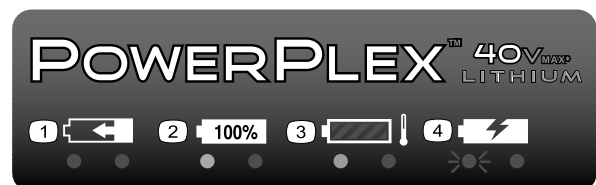

decal136-2504

136-2504

1. Akkuyksikkö latautuu.
2. Akkuyksikkö on täyteen ladattu.
3. Akkuyksikön lämpötila on liian suuri.
4. Akkuyksikkö on vaihdettava.

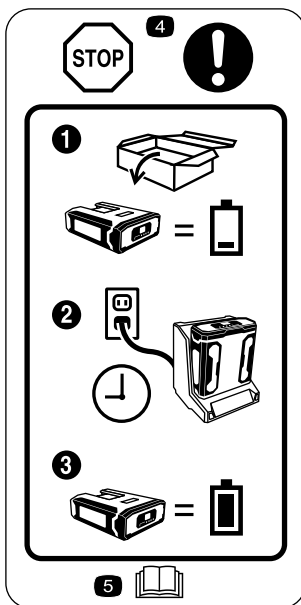

136-2534

decal136-2534

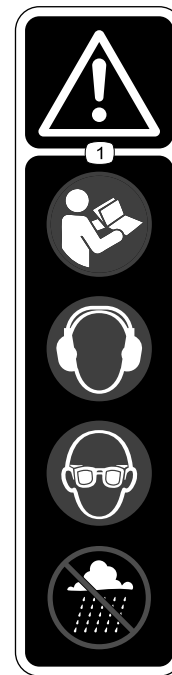

136-2537

decal136-2537

1. Uusi akku ei ole täyteen ladattu.
2. Aseta akku laturiin.
3. Anna akun latautua täyteen ennen ensimmäistä käyttökertaa.
4. Seis: noudata näitä ohjeita ennen ensimmäistä käyttökertaa.
5. Lue käyttöopas.

1. Varoitus: lue käyttöopas; käytä kuulonsuojaimia; käytä silmäsuojaimia; älä käytä kosteissa olosuhteissa.

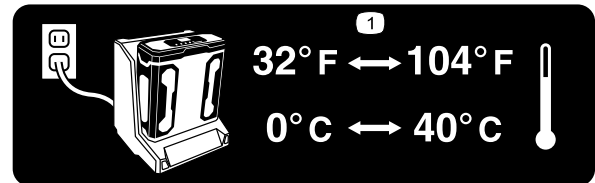

136-2539

decal136-2539

1. Lataa akku paikassa, jossa lämpötila on välillä 0...+40 °C.

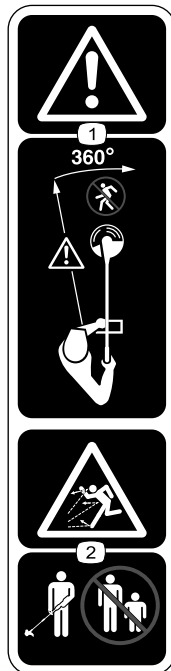

136-2535

decal136-2535

1. Varoitus: älä päästä sivullisia koneen lähelle mistään suunnasta.
2. Esineiden sinkoutumisvaara: älä päästä sivullisia koneen lähelle.

Käyttöönotto

Irralliset osat

Tarkista alla olevasta taulukosta, että kaikki osat on toimitettu.

Ohjeet	Kuvaus	Määrä	Käyttökohde
1	Mitään osia ei tarvita	–	Akkulaturin seinäkiinnitys
2	Kiinnitysruuvi	1	Kahvan suoristaminen
3	Apukahva	1	Apukahvan asennus
4	Suojus Ristikantaruuvi	1 4	Suojuksen asennus leikkurin päähän

Huomaa: Akkuyksikkö ei ole täyteen ladattu ostettaessa. Ennen työkalun ensimmäistä käyttökertaa katso [Akkuyksikön lataus \(sivu 11\)](#).

1

Akkulaturin seinäkiinnitys (valinnainen)

Mitään osia ei tarvita

Ohjeet

Halutessasi voit kiinnittää akkulaturin tukevasti seinään käyttämällä yksikön takapuolella olevia kiinnitysreikiä.

Kiinnitä laturi sisätiloihin (esimerkiksi autotalliin tai muuhun kuivaan paikkaan) pistorasian lähelle ja pois lasten ulottuvilta.

Katso kuvasta, miten laturi kiinnitetään ([Kuva 1](#)).

Huomaa: Kiinnitä laturi paikalleen liu'uttamalla ja kääntämällä se oikein kohdistettujen kiinnikkeiden päälle.

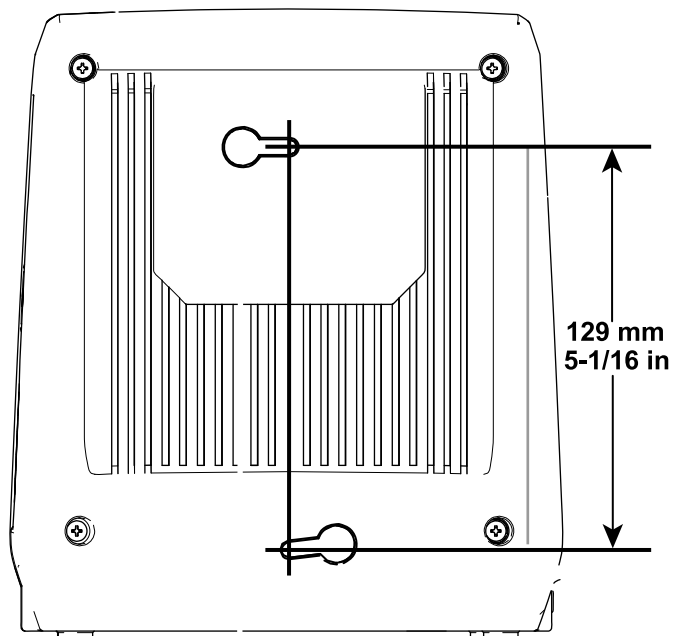

Kuva 1

g194202

2

Kahvan suoristaminen

Vaiheeseen tarvittavat osat:

1	Kiinnitysnappi
---	----------------

Ohjeet

1. Suorista kahva (ruutu A, [Kuva 2](#)).
2. Kiinnitä kahva asentamalla kiinnitysnappi ja mutteri (ruutu B, [Kuva 2](#)).

Huomaa: Mutteri, joka pitää kahvan kiinnitysnapin paikallaan, on teipattu kevyesti kiinnitysosaan. Irrota teippi, kun kiinnitysnappi on asennettu.

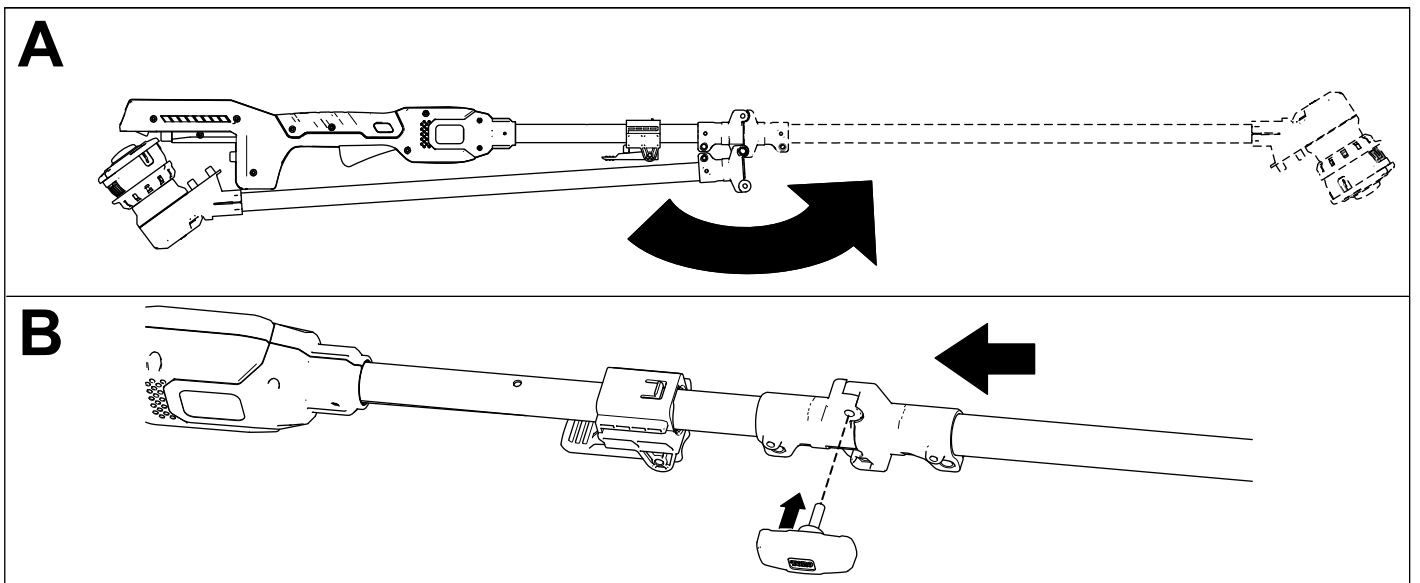

Kuva 2

g228753

3

Apukahvan asennus

Vaiheeseen tarvittavat osat:

1	Apukahva
---	----------

Ohjeet

1. Aseta apukahva niin, että siinä oleva ura on leikkurin kahvassa olevan uran kohdalla, ja liu'uta apukahva leikkurin kahvaa päin (ruutu A, [Kuva 3](#)).
2. Napsauta kahva paikalleen (ruutu B, [Kuva 3](#)).

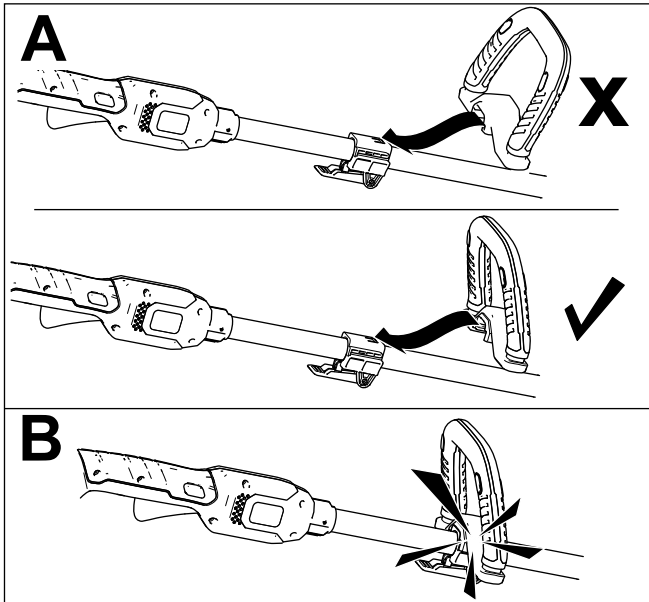

Kuva 3

g195362

4

Suojuksen asennus

Vaiheeseen tarvittavat osat:

1	Suojus
4	Ristikantaruuvi

Ohjeet

Irrota suojukseen teipatut neljä ristikantaruuvia, ja asenna suojus niitä käyttämällä ([Kuva 4](#)).

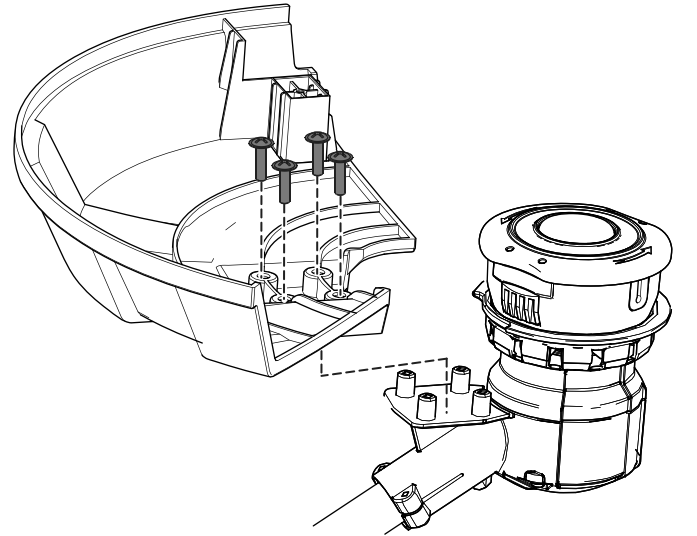

Kuva 4

g207324

Laitteen yleiskatsaus Käyttö

Tekniset tiedot

Painot

Koneen massa ilman akkua	3,2 kg
Koneen massa akkumallin 88525 kanssa	4,2 kg
Koneen massa akkumallin 88526 kanssa	4,8 kg

Soveltuvat lämpötilat

Lataa akku lämpötilassa	0...+40 °C
Käytä tuotteita lämpötilassa	-15...+60 °C
Säilytä tuotteita lämpötilassa	-15...+60 °C
Kytke laturi irti lämpötilassa	Alle 0 °C tai yli 40 °C

*Latausaika pitenee, jos akkua ei ladata näiden lämpötilarajojen sisällä.

Säilytä työkalua, akkuyksikköä ja akkulaturia suljetussa, puhtaassa ja kuivassa tilassa.

Leikkurin käynnistys

1. Varmista, että leikkurin ilmanvaihtoaukoissa ei ole pölyä tai roskaa.

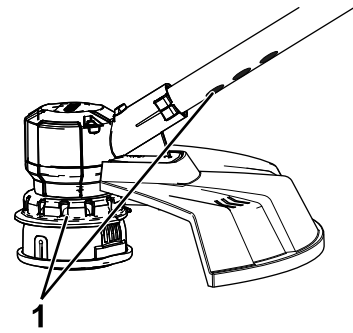

Kuva 5

g207326

1. Leikkurin ilmanvaihtoaukot

2. Kohdistista akkuyksikössä oleva syvennys kahvan rungossa olevan kiinnityspisteen ulkonemaan (Kuva 6).
3. Työnnä akkuyksikköä kahvaan kunnes akkuyksikkö lukittuu salpaan (Kuva 6).

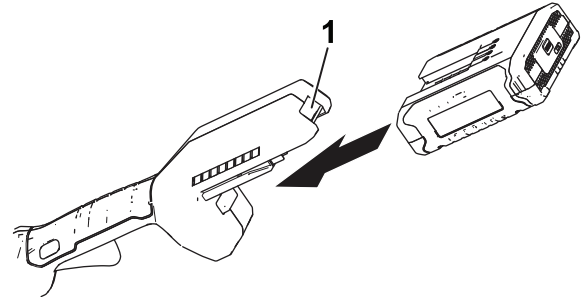

Kuva 6

g189881

1. Akun salpa

4. Käynnistä leikkuri painamalla lukituksenpoistopainiketta ja puristamalla portaattomasti säädettävää liipaisinta (Kuva 7).

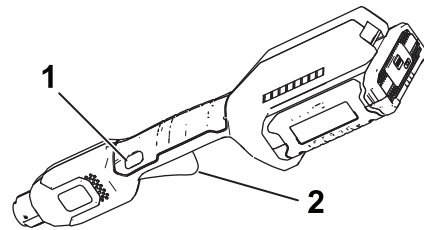

Kuva 7

g189886

1. Lukituksen poisto
2. Portaattomasti säädettävä liipaisin

Leikkurin sammutus

Sammuta leikkuri vapauttamalla liipaisin.

Irrota akkuyksikkö, kun leikkuria ei käytetä tai sitä kuljetetaan työskentelyalueelle tai sieltä pois.

Akkuyksikön irrotus leikkurista

Vapauta akkuyksikkö painamalla koneen akkusalpaa, ja liu'uta akkuyksikkö ulos koneesta (Kuva 8).

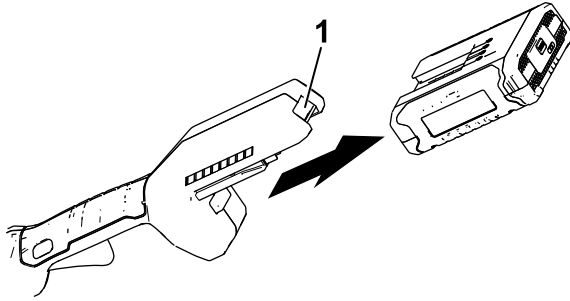

Kuva 8

g192774

1. Akun salpa

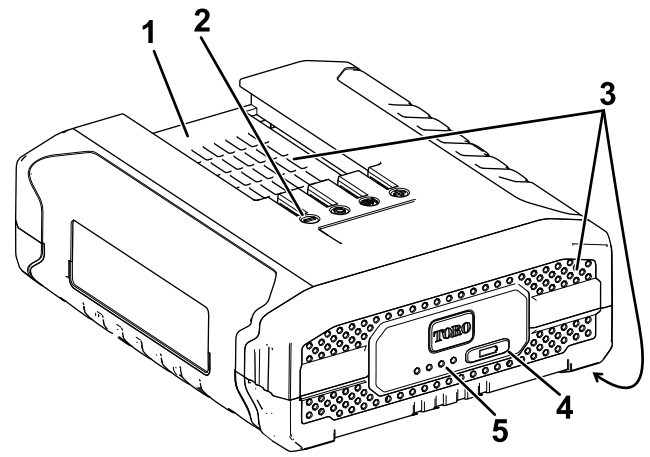

g228487

Kuva 9

1. Akkuyksikön syvennys
2. Akkuyksikön liittimet
3. Akkuyksikön ilmanvaihtoaukot
4. Akun varauksen merkkivalon painike
5. LED-merkkivalot (nykyinen akun varaus)

4. Varmista, että akkulaturin ilmanvaihtoaukoissa ei ole pölyä tai roskia.
5. Liu'uta akkuyksikkö laturiin niin, että se on kokonaan paikallaan (Kuva 10).

Akkuyksikön lataus

Tärkeää: Lue kaikki varotoimet.

Tärkeää: Lataa akkuyksikköä vain soveltuvissa lämpötiloissa. Katso [Tekniset tiedot \(sivu 10\)](#).

Huomaa: Voit tarkistaa akun varauksen (LED-merkkivalot) milloin vain painamalla akkuyksikössä olevaa akun varauksen merkkivalon painiketta.

1. Kytke pistorasioihin sopiva virtajohto akkulaturiin.
2. Varmista, että akkuyksikön ilmanvaihtoaukoissa ei ole pölyä tai roskia.
3. Kohdistaa akkuyksikössä oleva syvennys (Kuva 10) laturin ulkonemaan.

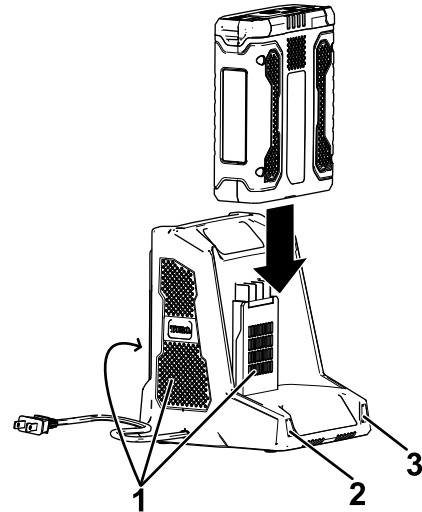

Kuva 10

g194423

1. Laturin ilmanvaihtoaukot
2. Vasemmanpuoleinen merkkivalo
3. Oikeanpuoleinen merkkivalo

6. Irrota akkuyksikkö liu'uttamalla akku taaksepäin ulos laturista.

7. Katso akkulaturin LED-merkkivalojen merkitykset alla olevasta taulukosta.

Vasemmanpuoleinen valo	Oikeanpuoleinen valo	Merkitys
Pois	Punainen	Laturi on päällä; akkuyksikköä ei ole kytketty
Punainen	Punainen	Akkuyksikkö latautuu
Vihreä	Punainen	Akkuyksikkö on latautunut
Oranssi	Punainen	Akkuyksikön lämpötila on liian suuri
Vilkkuva punainen	Punainen	Vaihda akkuyksikkö

Siiman syöttäminen painikesyötöllä

- Käytä työkalua täydellä teholla.
- Syötä siimaa napauttamalla syöttöpainiketta maahan. Siimaa syötetään aina, kun painiketta napautetaan. Älä pidä syöttöpainiketta painettuna maata vasten.

Huomaa: Suuntaimessa oleva siiman katkaisuterä leikkaa siiman sopivaan pituuteen.

Huomaa: Jos siima kuluu liian lyhyeksi, sen syöttäminen syöttöpainikkeella ei ehkä onnistu. Tällaisissa tapauksissa vapauta liipaisin ja katso [Siiman syöttäminen manuaalisesti \(sivu 12\)](#).

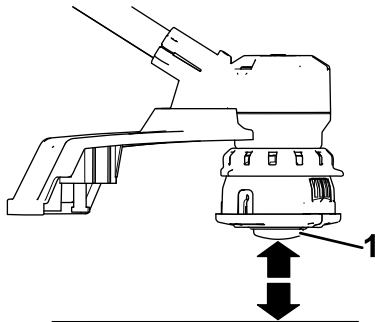

Kuva 11

g194633

- Syöttöpainike

Siiman syöttäminen manuaalisesti

Irrota akkuyksikkö leikkurista, ja syötä siimaa manuaalisesti painamalla kelan pidikkeen päädyssä olevaa syöttöpainiketta ja vetämällä samalla siimaa ulos.

Apukahvan säätö

- Avaa apukahvan salpa (ruutu A, [Kuva 12](#)).
- Liu'uta apukahvaa ylös tai alas haluamaasi korkeuteen (ruutu B, [Kuva 12](#)).

Tärkeää: Älä irrota kumisuojusta.

- Kiinnitä apukahva paikalleen sulkemalla apukahvan salpa (ruutu C, [Kuva 12](#)).

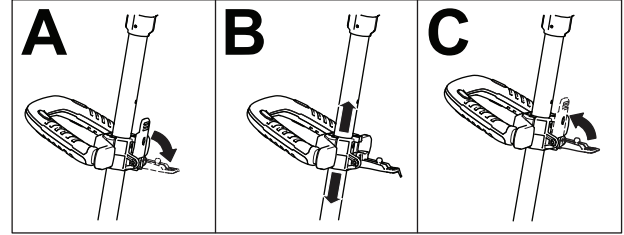

g189875

Kuva 12

Leikkaus



Kuva 13

g207329

Käyttövihjeitä

- Pidä leikkuria kallistettuna leikkuualueita kohti; tämä on paras leikkuuasento.
- Siimaleikkuri leikkaa, kun liikutat sitä vasemmalta oikealle. Näin se ei heitä leikkuujätettä käyttäjän päälle.
- Leikkaa siiman kärkiosalla; älä työnnä leikkuupäätä leikkaamattomaan ruohoon.
- Verkkö- ja lauta-aidat voivat kuluttaa siimaa nopeasti ja jopa katkaista sen. Kivi- ja tiiliseinät, katukiveykset ja puu voivat myös kuluttaa siimaa nopeasti.
- Vältä puita ja pensaita. Siima voi helposti vaurioittaa puiden kaarnaa, puukehyksiä, seinäpaneeleja ja aitatolppia.

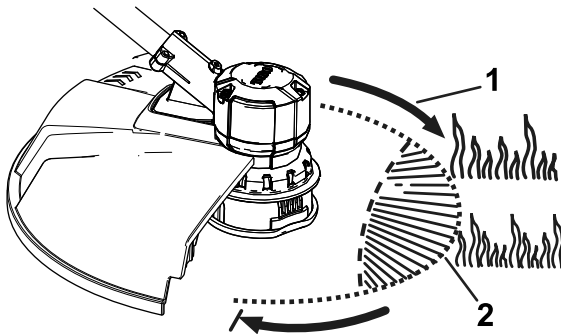

g207327

Kuva 14

1. Pyörimissuunta

2. Siiman liikerata

Kunnossapito

Tee seuraavat toimet aina leikkurin käytön jälkeen:

1. Irrota akku leikkurista.
2. Pyyhi leikkuri puhtaaksi kostealla liinalla. Älä suihkuta leikkuria vesiletkulla tai upota sitä veteen.

⚠ VAROITUS

Suuntaimessa oleva siiman katkaisuterä on terävä, ja se voi viiltää käyttäjää.

Älä puhdistu suuntainlevyä ja terää käsillä.

3. Pyyhi tai raaputa leikkuupään alue puhtaaksi aina, kun siihen kerääntyy roskaa.
4. Tarkista ja kiristä kaikki kiinnikkeet. Jos jokin osa on vaurioitunut tai irronnut, korjaa tai vaihda se.
5. Pyyhi roskat pois ilmanottoaukoista ja moottorin tuuletusaukosta, jotta moottori ei ylikuumene.

Kelan vaihto

Käytä vain 2 mm:n paksuista monofiilisiimaa. Paras suorituskyky saavutetaan käyttämällä alkuperäisen valmistajan siimaa (Toro-osanro 88546TE).

Tärkeää: Paksumman siiman käyttäminen saa moottorin ylikuumentamaan ja sammumaan.

1. Irrota akku.
2. Paina kelan pidikkeen sivulla olevaa kielekettä (Kuva 15).

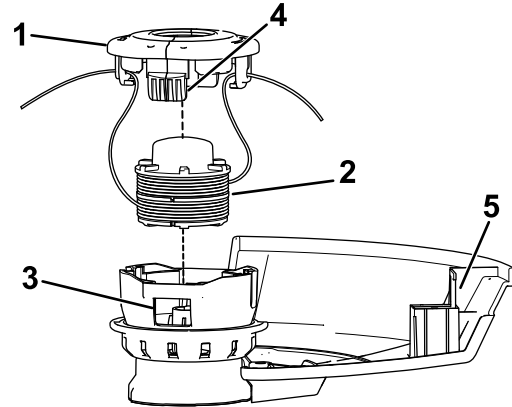

Kuva 15

g203887

- | | |
|-----------------|------------------------|
| 1. Kelan pidike | 4. Kieleke |
| 2. Kela | 5. Siiman katkaisuterä |
| 3. Aukko | |

3. Irrota kelan pidike vetämällä sitä ylös, ja irrota kela.
4. Kun asennat uutta kela, varmista, että siiman pää on kiinni jossain uuden kelan kiinnityslovesta. Varmista, että siiman pää tulee noin 152 mm:n verran ulos lovesta.
5. Asenna uusi kela niin, että siima tulee siimapään pujotusreiän kohdalle. Pujota siima pujotusreikään.
6. Vedä siimaa siimapäästä niin, että se irtoaa kelan kiinnityslovesta.
7. Asenna kelan pidike painamalla sen kielekkeet niille tarkoitettuihin aukkoihin ja painamalla kelan pidikettä alas, kunnes se naksahuttaa paikalleen.

Siiman vaihto

1. Irrota akku.
2. Irrota kela. Katso [Kelan vaihto \(sivu 14\)](#).

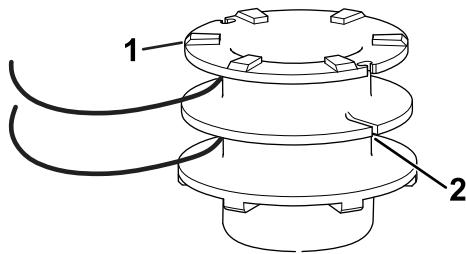

Kuva 16

g203888

1. Kela
2. Kiinnityslovi

Huomaa: Irrota jäljellä oleva vanha siima kelasta.

3. Kelan kummallekin puolelle mahtuu noin 3,6 metriä siimaa. **Käytä vain 2 mm:n paksuista monofiilisiimaa.**

Huomaa: Älä käytä minkään muun paksuista tai tyyppistä siimaa, sillä tämä voi vaurioittaa leikkuria.

4. Aseta siima kelan yläosan kiinnitysloveen ([Kuva 16](#)). Kierrä siima kelalle kelassa olevien nuolten osoittamaan suuntaan.
5. Aseta siima kelan ylemmän laipan loveen niin, että siima tulee noin 152 mm:n verran lovesta ulos.

Huomaa: Älä täytä liikaa. Kun siima on kelattu, kelatun siiman ja kelan ulkoreunan välillä pitää olla vähintään 6 mm tilaa.

6. Vaihda kela ja kelan pidike. Katso [Kelan vaihto \(sivu 14\)](#).

Säilytys

Tärkeää: Säilytä työkalua, akkuyksikköä ja laturia vain soveltuviissa lämpötiloissa. Katso [Tekniset tiedot \(sivu 10\)](#).

Tärkeää: Jos varastoit työkalun vuodeksi tai sitä pidemmäksi aikaa, irrota akkuyksikkö työkalusta ja lataa sitä kunnes kaksi tai kolme akun LED-merkkivaloa muuttuu siniseksi. Älä varastoi täyteen ladattua tai täysin tyhjää akkua. Kun ryhdyt taas käyttämään työkalua, lataa akkuyksikköä, kunnes laturin vasemmanpuoleinen merkkivalo muuttuu vihreäksi tai akun kaikki neljä LED-merkkivaloa muuttuvat sinisiksi.

- Puhdista kaikki lika ja roskat tuotteesta.
- Säilytä työkalua, akkuyksikköä ja akkulaturia hyvin ilmastoidussa tilassa lasten ulottumattomissa.
- Pidä työkalu, akkuyksikkö ja akkulaturi loitolla syövyttävistä aineista, kuten puutarhakemikaaleista ja jäänpoistoaineista.
- Älä säilytä akkuyksikköä ulkona tai ajoneuvoissa, sillä se voi aiheuttaa vakavia loukkaantumisia.
- Säilytä työkalua, akkuyksikköä ja akkulaturia suljetussa, puhtaassa ja kuivassa tilassa.

Akkuyksikön valmistelu kierrätystä varten

Tärkeää: Kun irrotat akkuyksikön, peitä sen liittimet vahvalla teipillä. Älä yritä tuhota tai purkaa akkuyksikköä tai irrottaa siitä mitään osia. Litium-ioniakut on kierrätettävä tai hävitettävä asianmukaisesti lähimmässä akkujen kierrätyspisteessä.



Sivustossa www.Call2Recycle.org on lisätietoja litium-ioniakkujen kierrätyksestä ja lähimmästä akkujen kierrätyspisteestä (vain Yhdysvallat ja Kanada). Jos olet Yhdysvaltojen ja Kanadan ulkopuolella, ota yhteys valtuutettuun Toro-jälleenmyyjään.

Vianetsintä

Tee vain näissä ohjeissa kuvatut toimenpiteet. Kaikki muut tarkastukset, huolto ja korjaustyöt on suoritettava valtuutetussa huoltoliikkeessä tai vastaavan pätevyyden omaavan ammattilaisen toimesta, jos et pysty ratkaisemaan ongelmaa itse.

Ongelma	Mahdollinen syy	Korjaustoimenpiteet
Työkalu ei käynnisty.	<ol style="list-style-type: none"> 1. Akkua ei ole asennettu kunnolla työkaluun. 2. Akkuyksikköä ei ole ladattu. 3. Akkuyksikkö on vaurioitunut. 4. Työkalussa on jokin muu sähkövika. 	<ol style="list-style-type: none"> 1. Irrota akku työkalusta, kytke se uudelleen kiinni, ja varmista, että se on kunnolla asennettu ja salpa lukittunut. 2. Irrota akkuyksikkö työkalusta ja lataa se. 3. Vaihda akkuyksikkö. 4. Ota yhteys valtuutettuun huoltoliikkeeseen.
Työkalu ei toimi täydellä teholla.	<ol style="list-style-type: none"> 1. Akkuyksikön varaus on liian matala. 2. Ilmanvaihtoaukot ovat tukossa. 	<ol style="list-style-type: none"> 1. Irrota akkuyksikkö työkalusta ja lataa se täyteen. 2. Puhdista ilmanvaihtoaukot.
Työkalu pärisee liikaa tai pitää liian kovaa ääntä.	<ol style="list-style-type: none"> 1. Leikkurin rumpuosassa on roskia. 2. Kelaa ei ole kelattu kunnolla. 	<ol style="list-style-type: none"> 1. Poista roskat rumpuosasta. 2. Syötä siimaa painikesyötöllä ja/tai irrota siima kelasta ja kelaa se uudelleen.
Akkuyksikön lataus purkautuu nopeasti.	<ol style="list-style-type: none"> 1. Akkuyksikön lämpötila ylittää tai alittaa soveltuvat raja-arvot. 	<ol style="list-style-type: none"> 1. Siirrä akkuyksikkö kuivaan paikkaan, jossa lämpötila on välillä 0...+40 °C.
Akkulaturi ei toimi.	<ol style="list-style-type: none"> 1. Akkulaturin lämpötila ylittää tai alittaa soveltuvat raja-arvot. 2. Pistorasia, johon akkulaturi on kytketty, ei toimi. 	<ol style="list-style-type: none"> 1. Kytke akkulaturi irti, ja siirrä se kuivaan paikkaan, jossa lämpötila on välillä 0...+40 °C. 2. Ota yhteys valtuutettuun sähköasentajaan pistorasian korjaamista varten.
Vain kolme akkuyksikön LED-merkkivaloista palaa, vaikka akku on juuri ladattu täyteen.	<ol style="list-style-type: none"> 1. Tämä on normaalia. 	<ol style="list-style-type: none"> 1. Sammuta työkalu, ja tarkista akun todellinen varaus painamalla akun varauksen merkkivalon painiketta tai irrottamalla akku työkalusta.
Kun painat akun varauksen merkkivalon painiketta, akkuyksikön kaikki neljä LED-merkkivaloa vilkkuvat, ja akun nykyinen varaustaso näytetään (kun akkuyksikkö ei ole käytössä).	<ol style="list-style-type: none"> 1. Akkuyksikön lämpötila ylittää tai alittaa soveltuvat raja-arvot. 	<ol style="list-style-type: none"> 1. Siirrä akkuyksikkö kuivaan paikkaan, jossa lämpötila on välillä 0...+40 °C.
Akkuyksikön kaikki neljä LED-merkkivaloa vilkkuvat, kun päästät irti liipaisimesta (kun akkuyksikkö on käytössä).	<ol style="list-style-type: none"> 1. Akkuyksikön lämpötila ylittää tai alittaa soveltuvat raja-arvot. 	<ol style="list-style-type: none"> 1. Siirrä akkuyksikkö kuivaan paikkaan, jossa lämpötila on välillä 0...+40 °C.
Kun painat akun varauksen merkkivalon painiketta, kaksi akkuyksikön LED-merkkivaloa vilkkuu, ja akun nykyinen varaustaso näytetään (kun akkuyksikkö ei ole käytössä).	<ol style="list-style-type: none"> 1. Akkuyksikön kennoissa on eri jännite. 	<ol style="list-style-type: none"> 1. Aseta akku laturiin, ja odota, että se on täyteen ladattu.
Kaksi akkuyksikön LED-merkkivaloa vilkkuu, kun päästät irti liipaisimesta (kun akkuyksikkö on käytössä).	<ol style="list-style-type: none"> 1. Akkuyksikön kennoissa on eri jännite. 	<ol style="list-style-type: none"> 1. Aseta akku laturiin, ja odota, että se on täyteen ladattu.
Yksi akkuyksikön LED-merkkivalo vilkkuu.	<ol style="list-style-type: none"> 1. Akkuyksikön jännite on alhainen. 	<ol style="list-style-type: none"> 1. Aseta akkuyksikkö laturiin.

Ongelma	Mahdollinen syy	Korjaustoimenpiteet
Leikkurista kuuluu selvä ääni, kun siimaa syötetään painikesyötöllä.	1. Tämä on normaalia.	1. Sammuta työkalu päästämällä irti liipaisimesta, ja käynnistä se uudelleen.
Akkuyksikön irrottaminen työkalusta on vaikeaa.	1. Akkuyksikkö/työkalu on uusi, tai akun/työkalun liittimissä on korroosiota.	1. Puhdista akkuyksikön ja työkalun liittimet. Levitä sen jälkeen eristerasvaa akun liittimiin. Älä käytä muita voiteluaineita, sillä ne voivat vaurioittaa liittimiä.

Huomautuksia:

Huomautuksia:

Eurooppalainen tietosuojailmoitus

Toron keräämät tiedot

Toro Warranty Company (Toro) huolehtii asiakkaiden tietosuojasta. Takuuvaatimusten käsittelyä ja mahdollisia tuotteiden takaisinkutsukampanjoita varten pyydämme, että asiakkaat lähettävät henkilötiedot suoraan Torolle tai paikalliselle Toro-jälleenmyyjälle.

Toro-takuujärjestelmä toimii yhdysvaltalaisilla palvelimilla, eivätkä yhdysvaltalaiset tietosuojalait välttämättä tarjoa samanlaista suojaa kuin vastaavat lait asiakkaan omassa maassa.

ANTAMALLA HENKILÖTIEDOT TOROLLE ASIAKAS SUOSTUU SIIHEN, ETTÄ NÄITÄ TIETOJA KÄSITELLÄÄN TÄSSÄ TIETOSUOJAILMOITUKSESSA KUVATULLA TAVALLA.

Tapa, jolla Toro käyttää tietoja

Toro voi käyttää henkilötietoja takuuvaatimusten käsittelyyn, yhteydenottoihin mahdollisissa tuotteiden takaisinkutsukampanjoissa ja muissa mahdollisissa tarkoituksissa, joista kerrotaan erikseen. Toro voi jakaa tietoja Toron sisaryhtiöille, jälleenmyyjille ja muille liiketoimintakumppaneille näiden tarkoitusten yhteydessä. Toro ei myy asiakkaiden henkilötietoja muille yhtiöille. Toro pidättää oikeuden luovuttaa henkilötietoja lain määräämiin tarkoituksiin tai asiaankuuluvien viranomaisten pyynnöstä, Toron järjestelmien toiminnan varmistamiseksi tai Toron turvallisuuden tai muiden käyttäjien turvallisuuden varmistamiseksi.

Henkilötietojen säilytys

Henkilötietoja säilytetään niin kauan kuin niitä tarvitaan niiden alkuperäiseen tarkoitukseen tai muihin asianmukaisiin tarkoituksiin (kuten viranomaismääräysten noudattamiseksi) tai lain määräämän ajan.

Toron vakuutus asiakkaiden henkilötietojen tietosuojasta

Toro pyrkii säilyttämään henkilötietojen tietosuojan kohtuullisten varotoimien avulla. Lisäksi se pyrkii huolehtimaan tietojen tarkkuudesta ja paikkansapitävyydestä.

Henkilötietojen käyttö ja korjaus

Jos haluat tarkistaa henkilötietosi tai korjata niitä, lähetä sähköpostia osoitteeseen legal@toro.com.

Australian kuluttajalainsäädäntö

Australialaiset asiakkaat voivat saada lisätietoja Australian kuluttajalainsäädännöstä pakkauksen sisällä olevasta materiaalista tai paikalliselta Toro-jälleenmyyjältä.