



55 cm:n Recycler®-ruohonleikkuri

Mallinro: 20964—Sarjanro: 40000000 tai suurempi

Käyttöopas

Johdanto

Tämä työnnettävä vaakatasoleikkuri on tarkoitettu kotikäyttöön. Se on tarkoitettu pääasiassa asuinalueiden viheralueiden ruohonleikkuuseen. Sitä ei ole tarkoitettu pensaiden leikkuuseen eikä maatalouskäyttöön.

Lue nämä tiedot huolellisesti, jotta opit käyttämään ja huoltamaan laitetta asianmukaisesti sekä välttämään tapaturmia ja tuotevaurioita. Olet itse vastuussa tuotteen asianmukaisesta ja turvallisesta käytöstä.

Voit ottaa yhteyden Toroon suoraan osoitteessa www.Toro.com, jos tarvitset tietoja tuotteista, lisävarusteista tai lähimmästä jälleenmyyjästä tai jos haluat rekisteröidä tuotteesi.

Aina kun tarvitset huoltoa, alkuperäisiä Toro-varaosia tai lisätietoja, ota yhteys valtuutettuun huoltoliikkeeseen tai Toron asiakaspalveluun. Ota tällöin tuotteesi malli- ja sarjanumerot valmiiksi esiin. **Kuva 1** osoittaa laitteen malli- ja sarjanumeron sijainnin. Kirjoita numerot annettuun tilaan.

Tärkeää: Skannaa sarjanumerokilvessä (jos varusteena) oleva QR-koodi mobiililaitteella, niin saat tuotetietoja sekä takuu- ja varaosatietoja



g226627

Kuva 1

1. Malli- ja sarjanumeron sijainti

Mallinro:	_____
Sarjanro:	_____

Tässä käyttöoppaassa esiintyvä varoitusmerkintä (**Kuva 2**) ilmaisee vaaratilannetta, josta saattaa olla seurauksena vakava tapaturma tai jopa kuolema, jos suositellut varotoimenpiteet laiminlyödään.



Kuva 2

Varoitusmerkintä

g000502

Tässä käyttöoppaassa käytetään kahta termiä tietojen korostamiseksi. **Tärkeää** kiinnittää huomiota mekaanisiin erikoistietoihin ja **Huomautus** korostaa erityishuomion ansaitsevia yleistietoja.

Tämä tuote on asiaankuuluvien eurooppalaisten direktiivien mukainen. Lisätietoja on erillisessä tuotekohtaisessa vaatimustenmukaisuusvakuutuksessa.

Brutto- tai nettovääntö: Moottorin valmistaja on mitannut tämän moottorin brutto- tai nettovääntön laboratoriossa SAE J1940:n tai J2723:n mukaisesti. Tämän luokan leikkurin moottorin todellinen vääntö on huomattavasti alhaisempi, koska se on säädetty turvallisuuteen, päästöihin ja käyttöön liittyvien vaatimusten mukaisesti. Tutustu koneen mukana toimitettuihin moottorin valmistajan tietoihin.

Älä kajoa koneen turvalaitteisiin tai poista niitä käytöstä ja tarkista säännöllisesti, että ne toimivat asianmukaisesti. Älä yritä säätää tai muuttaa moottorin kierrosnopeuden säätintä, sillä tämä saattaa heikentää käyttöturvallisuutta ja aiheuttaa henkilövahinkoja.

Sisältö

Johdanto	1
Turvaohjeet	2
Yleinen turvallisuus.....	2
Turva- ja ohjetarrat	3
Käyttöönotto	5
1 Kahvan kokoaminen ja suoristus.....	5
2 Narukäynnistimen asennus naruohjaimen	5
3 Öljyn lisääminen moottoriin	6
4 Ruohonkeräimen kokoaminen	6
Laitteen yleiskatsaus	8
Tekniset tiedot	8
Käyttö	8
Ennen käyttöä	8
Turvallisuus ennen käyttöä	8
Polttoainesäiliön täyttö.....	9



Turvaohjeet

Tämä kone on suunniteltu standardin EN ISO 5395:2013 mukaisesti.

Yleinen turvallisuus

Tämä tuote voi katkaista jalan tai käden sekä singota esineitä. Noudata aina kaikkia turvallisuusohjeita, jotta vakavilta loukkaantumisilta vältytään.

Tuotteen käyttäminen muuhun kuin sen aiottuun käyttötarkoitukseen voi olla vaarallista käyttäjälle ja sivullisille.

- Lue ja sisäistä kaikki tämän *käyttöoppaan* ohjeet sekä laitteessa ja lisälaitteissa olevat merkinnät ennen moottorin käynnistämistä ja noudata niitä.
- Älä laita käsiä tai jalkoja koneen liikkuvien osien lähelle tai koneen alle. Älä mene heittoaukkojen eteen.
- Älä käytä konetta ilman paikallaan olevia ja toimivia suojuksia ja muita suojalaitteita.
- Pidä sivulliset ja lapset turvallisen matkan päässä koneesta. Lapset eivät saa käyttää konetta. Anna vain vastuullisten, koulutettujen, ohjeisiin perehtyneiden ja fyysisesti konetta käyttämään kykenevien aikuisten käyttää konetta.
- Pysäytä kone, sammuta moottori ja odota, että kaikki liikkuvat osat ovat pysähtyneet, ennen koneen huoltoa, polttoaineen lisäystä tai tukosten poistamista.

Laitteen asiaton käyttö tai huolto voi aiheuttaa tapaturman. Vähennä loukkaantumisriskiä noudattamalla näitä turvallisuusohjeita ja kiinnittämällä aina huomiota varoitusmerkkiin, joka tarkoittaa varoitusta, vaaraa tai hengenvaaraa – henkilöturvallisuusohjeet. Ohjeiden noudattamatta jättäminen saattaa johtaa henkilövahinkoon tai kuolemaan.

Lisää turvallisuusohjeita on tämän oppaan eri kohdissa.

Moottorin öljymäärän tarkistus.....	10
Kahvan korkeuden säätö.....	10
Leikkuukorkeuden säätö.....	11
Käytön aikana	11
Turvallisuus käytön aikana.....	11
Moottorin käynnistys.....	12
Itsevetolaitteiston käyttö	12
Moottorin sammutus	12
Leikkuujätteen kierrättäminen.....	12
Leikkuujätteen kerääminen ruohonkeräi- meen.....	13
Keräimen valitsimen vivun käyttö.....	13
Leikkuujätteen heittäminen sivulle	13
Käyttövihjeitä	14
Käytön jälkeen	14
Turvallisuus käytön jälkeen.....	14
Laitteen alapuolen puhdistaminen	15
Kahvan taittaminen.....	15
Kunnossapito	17
Kunnossapitotaulukko	17
Turvallisuus huollon aikana.....	17
Valmistelu huoltoa varten.....	17
Ilmansuodattimen huolto	18
Moottoriöljyn vaihto.....	18
Terän vaihto	19
Itsevetolaitteiston säätö	20
Varastointi	21
Laitteen valmistelu varastointia varten	21
Laitteen käyttöönotto varastoinnin jälkeen	21

Turva- ja ohjetarrat



Turva- ja ohjetarrat on sijoitettu hyvin näkyville paikoille mahdollisten vaara-alueiden lähetyville. Korvaa vioittuneet tai kadonneet tarrat uusilla.

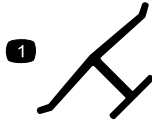

decaloemmark

Valmistajan merkki

1. Tämä merkki osoittaa, että terän on valmistanut alkuperäinen laitevalmistaja.

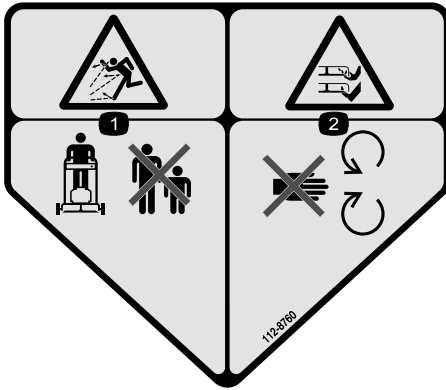

decal112-8760

112-8760

1. Esineiden sinkoutumisvaara – pidä sivulliset turvallisen matkan päässä koneesta.
2. Jalkojen ja käsien loukkaantumisvaara – pysy etäällä liikkuvista osista.



decal125-5026

125-5026

1. Kierrätysasento
2. Keräysasento

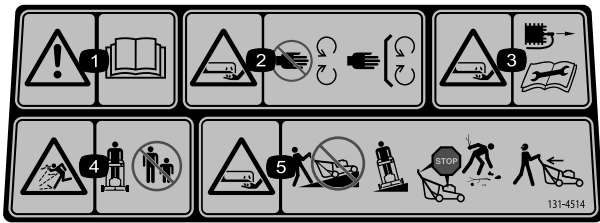

decal131-4514

131-4514

1. Vaara – lue käyttöopas.
2. Käsien loukkaantumisvaara, leikkuuterä: Pysy etäällä liikkuvista osista. Pidä kaikki suojukset ja suojalevyt paikoillaan.
3. Käsien loukkaantumisvaara, leikkuuterä: irrota sytytystulpan johto ja lue ohjeet ennen kunnostus- tai huoltotöitä.
4. Esineiden sinkoutumisvaara – pidä sivulliset turvallisen matkan päässä koneesta, sammuta moottori ennen kuin poistut käyttäjän paikalta ja poista roskat ennen ruohonleikkausta.
5. Käsien loukkaantumisvaara, leikkuuterä: älä käytä konetta rinteessä ylös- tai alaspäin vaan sivuttaissuunnassa ja katso taaksepäin peruuttaessasi.

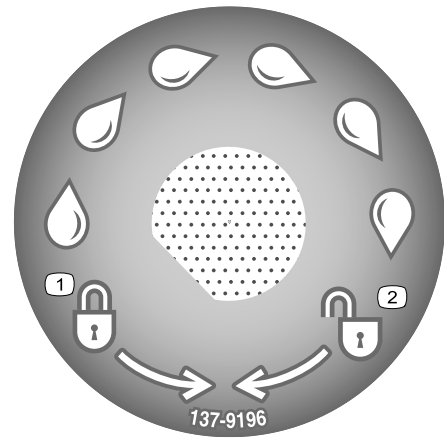

decal137-9196

137-9196

1. Lukitus
2. Auki



decal138-3278

138-3278

1. Liikuta eteenpäin painamalla kahva alas.
2. Liikuta taaksepäin vetämällä kahva ylös.



decal136-9096

136-9096

1. Huomio: lue käyttöopas.
2. Lisätietoja vedon säädöstä saa skannaamalla QR-koodin.

Käyttöönotto

Tärkeää: Irrota ja hävitä moottorin muovisuojus ja muut konetta suojaavat muovit ja kääreet.

1

Kahvan kokoaminen ja suoristus

Mitään osia ei tarvita

Ohjeet

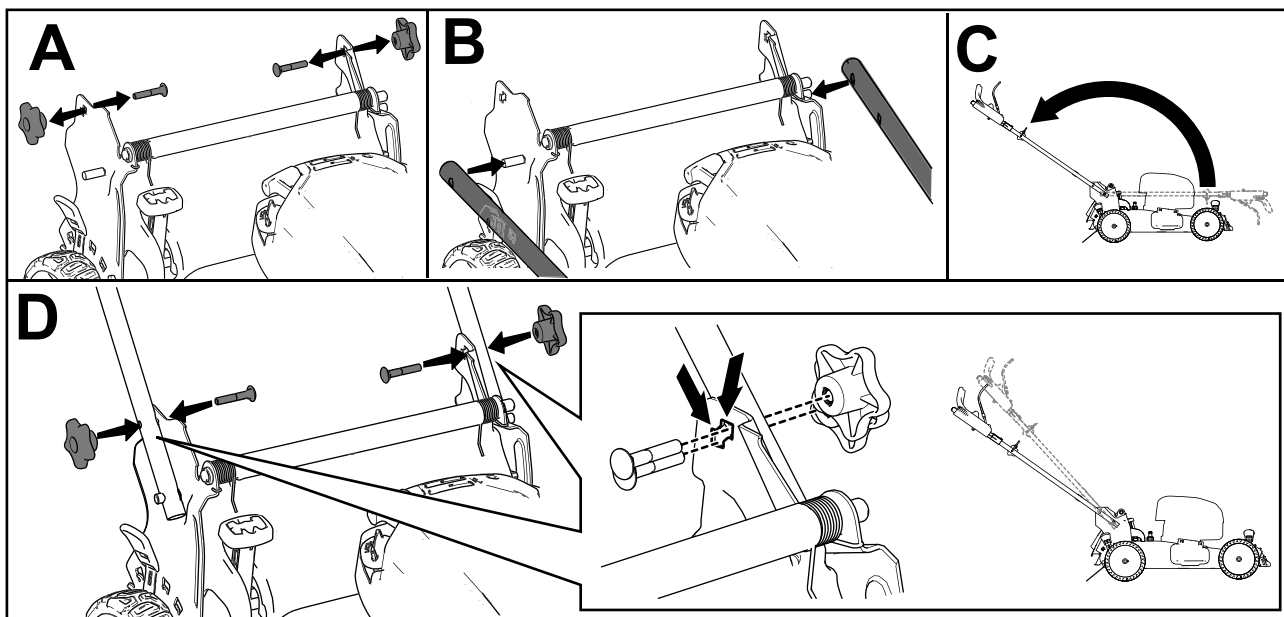

Kuva 3

g227424

2

Narukäynnistimen asennus naruohjaimeen

Mitään osia ei tarvita

Ohjeet

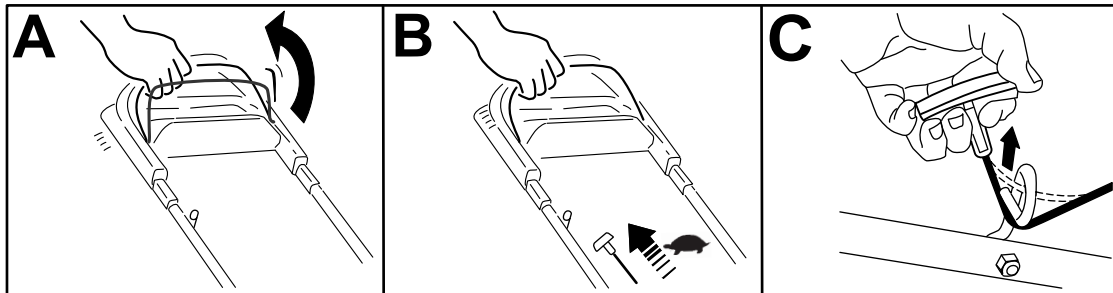

Kuva 4

g230719

3

Öljyn lisääminen moottoriin

Mitään osia ei tarvita

Ohjeet

Tärkeää: Laitteen moottorissa ei ole valmiiksi öljyä, mutta sen mukana toimitetaan öljypullo. Täytä moottori öljyllä ennen moottorin käynnistämistä.

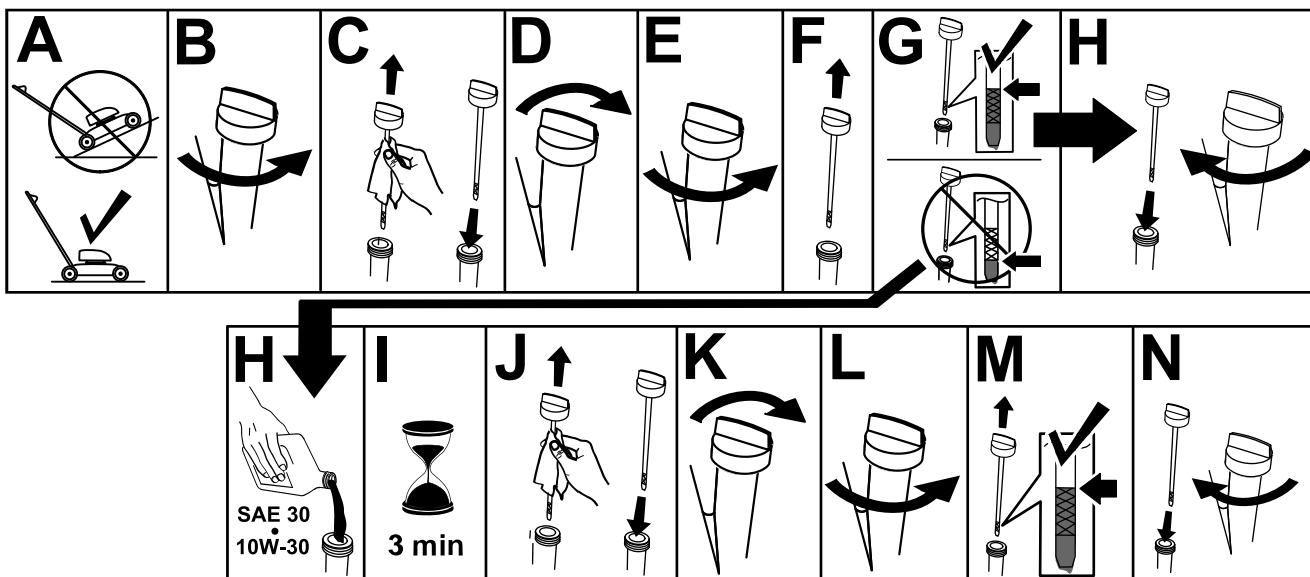

Kuva 5

g222533

4

Ruohonkeräimen kokoaminen

Mitään osia ei tarvita

Ohjeet

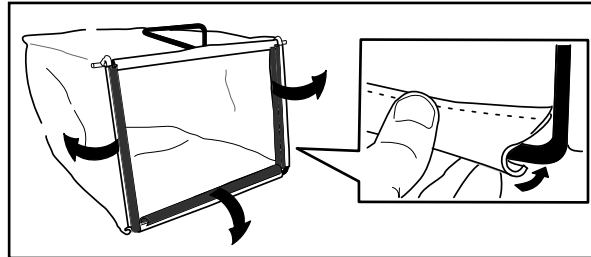

Kuva 6

g230447

Laitteen yleiskatsaus Käyttö

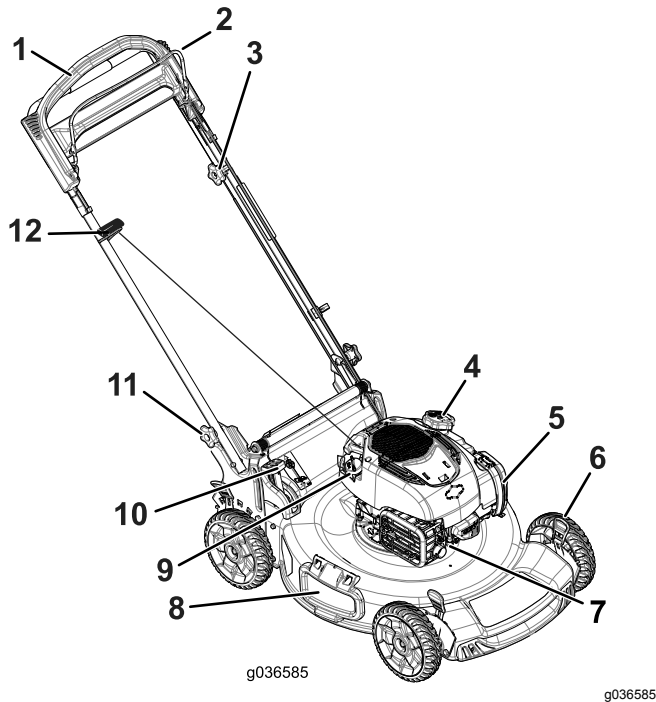

g036585

g036585

Kuva 7

- | | |
|-----------------------------------|-------------------------------|
| 1. Kahva | 7. Sytytystulppa |
| 2. Terän ohjaustanko | 8. Sivuheittokanavan suuntain |
| 3. Itsevetolaitteiston säätönappi | 9. Öljyntäyttö/mittatikku |
| 4. Polttoainesäiliön korkki | 10. Keräimen valitsimen vipu |
| 5. Ilmansuodatin | 11. Kahvan nappi (2) |
| 6. Leikkuukorkeusvipu (4) | 12. Narukäynnistimen kahva |

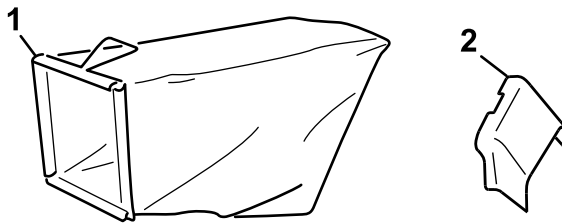

g027237

g027237

Kuva 8

- | | |
|-----------------|----------------------|
| 1. Ruohonkeräin | 2. Sivuheittosuppilo |
|-----------------|----------------------|

Tekniset tiedot

Malli	Paino	Pituus	Leveys	Korkeus
20964	35 kg	152 cm	58 cm	109 cm
	(77 nau- laa)	(60 tuu- maa)	(23 tuu- maa)	(43 tuu- maa)

Huomaa: Koneen vasen ja oikea puoli määritellään normaalista käyttöasennosta käsin.

Ennen käyttöä

Turvallisuus ennen käyttöä

Yleinen turvallisuus

- Tutustu laitteen turvallisen käytön ohjeisiin, ohjauslaitteisiin ja turvamerkintöihin.
- Varmista, että kaikki suojukset ja turvalaitteet, kuten suuntaimet tai ruohonkerääjät, ovat paikoillaan ja että ne toimivat oikein.
- Tarkasta aina, että terät, teräpultit ja leikkuujärjestelmä eivät ole kuluneet tai vaurioituneet.
- Tarkasta koneen käyttöalue ja poista siltä kaikki esineet, jotka voivat haitata koneen käyttöä tai joita kone voi singota.
- Leikkuukorkeutta säädettäessä kädet ja jalat saattavat joutua kosketuksiin liikkuvan terän kanssa, mikä voi aiheuttaa vakavia vammoja.
 - Sammuta moottori, irrota virta-avain (vain sähkökäynnistimellä varustettu malli) ja odota, kunnes kaikki liikkuvat osat ovat pysähtyneet.
 - Älä laita sormia kotelon alle säätäessäsi leikkuukorkeutta.

Polttoaineturvallisuus

- Polttoaine on hyvin tulenarkaa ja räjähdysherkkää. Polttoaineen aiheuttama tulipalo tai räjähdys voi aiheuttaa palovammoja ja omaisuusvahinkoja.
 - Aseta säiliö tai laite suoraan maahan ennen polttoaineen lisäystä. Älä aseta niitä ajoneuvoon tai minkään esineen päälle. Muutoin staattinen purkaus voi sytyttää polttoaineen.
 - Täytä polttoainesäiliö ulkona avoimessa tilassa, kun moottori on jäähtynyt. Pyyhi läikkyneet polttoaineet pois.
 - Älä käsittele polttoainetta tupakoidessasi tai avotulen tai kipinöiden lähellä.
 - Älä irrota polttoainesäiliön korkkia tai lisää polttoainetta säiliöön moottorin ollessa käynnissä tai kuuma.
 - Jos polttoainetta läikkyi, älä yritä käynnistää moottoria. Vältä luomasta kipinälähteitä, ennen kuin polttoainehöyryt ovat hälvenneet.

- Polttoainetta tulee säilyttää hyväksytyssä polttoaineastiassa, joka tulee pitää poissa lasten ulottuvilta.
- Polttoaine on haitallista tai tappavaa nieltynä. Pitkäaikainen altistuminen höyryille voi aiheuttaa vakavan tapaturman ja sairauksia.
 - Vältä höyryjen hengittämistä.
 - Pidä kasvit ja kädet etäällä jakelupistoolista ja polttoainesäiliöstä.
 - Älä päästä polttoainetta silmiin tai iholle.

Polttoainesäiliön täyttö

- Moottori toimii parhaiten, kun käytetään vain puhdasta ja uutta lyijytöntä bensiiniä, jonka tieoktaaniluku (pumppuoktaaniluku) on vähintään 87 (RON + MON / 2).
- Happipitoisia lisäaineita (enintään 10 % etanolia tai 15 % MTBE:tä) sisältävää polttoainetta voidaan käyttää.
- Etanoliseosbensiiniä, jossa on enemmän kuin 10 tilavuusprosenttia etanolia (kuten E15 tai E85), **ei saa** käyttää. Tämä voi aiheuttaa toimintaongelmia tai moottorivaurioita, joita takuu ei kata.
- Metanolia sisältävää bensiiniä **ei saa** käyttää.
- Polttoainetta **ei saa** säilyttää talven yli polttoainesäiliössä tai -astioissa, ellei polttoaineeseen ole lisätty stabilointiainetta.
- Bensiiniin **ei saa** lisätä öljyä.

Täytä polttoainesäiliö tuoreella, matalaoktaanisella lyijyttömällä bensiinillä ([Kuva 9](#)).

Tärkeää: Käynnistysongelmia voi vähentää lisäämällä bensiiniin polttoaineen stabilointiainetta ympäri vuoden. Sekoita stabilointiaine alle 30 päivää vanhaan bensiiniin.

Lisätietoja on moottorin käyttöoppaassa.

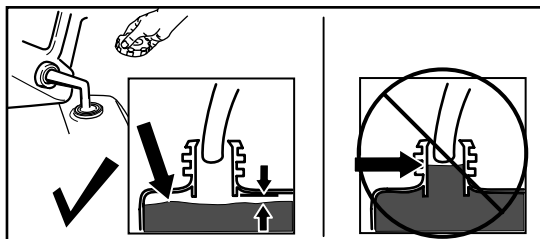

g230458

Kuva 9

Moottorin öljymäärän tarkistus

Huoltoväli: Aina ennen käyttöä tai päivittäin

Tärkeää: Jos kampikammiossa on liikaa tai liian vähän öljyä moottoria käytettäessä, moottori voi vaurioitua.

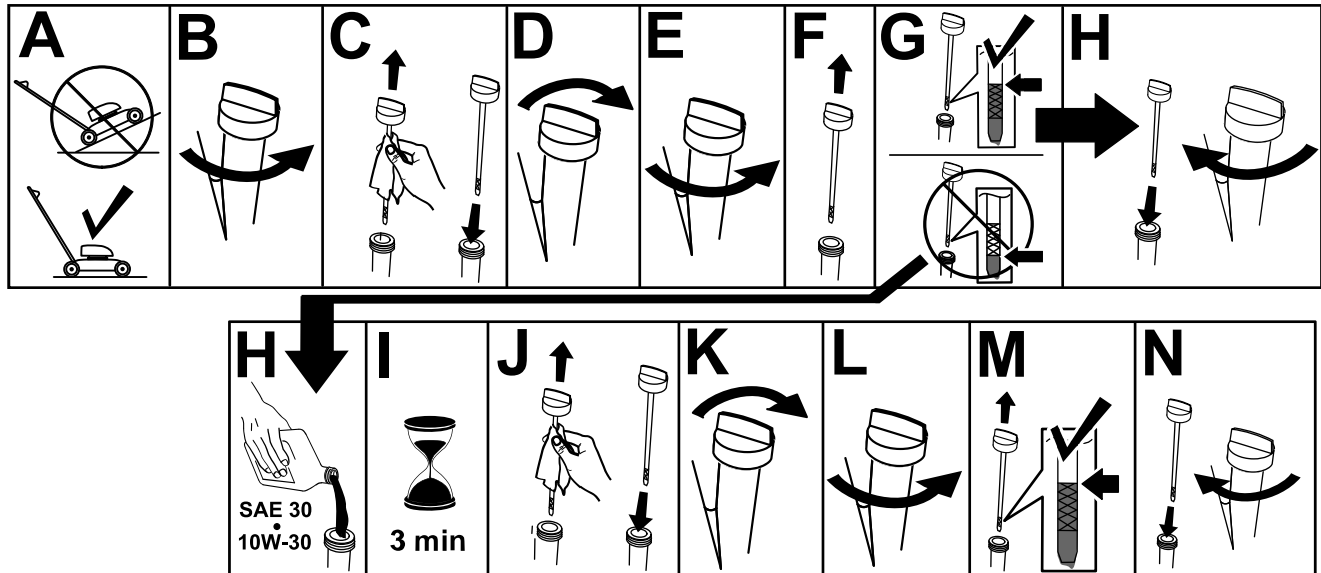

Kuva 10

g222533

Kahvan korkeuden säätö

Kahvan voi säätää käyttäjälle sopivaksi kahteen asentoon (Kuva 11).

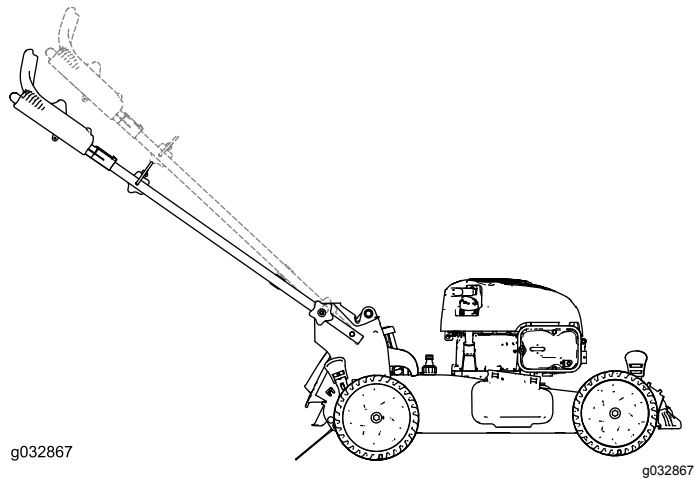

Kuva 11

4. Vedä nuppeja, kunnes kummankin lukkopultin nelikulmainen osa asettuu vastaavaan nelikulmaiseen aukkoon.
5. Kiristä kahvan nupit mahdollisimman kireälle.

1. Löysää molempia kahvan nuppeja, kunnes lukkopulttien nelikulmaisen osan voi työntää ulos kahvojen tukien nelikulmaisista aukoista.
2. Työnnä nuppeja, kunnes ne löystyvät.
3. Siirrä kahva ylemmän tai alemman korkeuden asentoon.

Leikkuukorkeuden säätö

VAROITUS

Jos moottori on juuri sammutettu, äänenvaimennin on kuuma ja voi aiheuttaa vakavia palovammoja.

Pysy etäällä kuumasta äänenvaimentimesta.

Säädä leikkuukorkeus halutuksi. Aseta etupyörät samalle korkeudelle kuin takapyörät (Kuva 12).

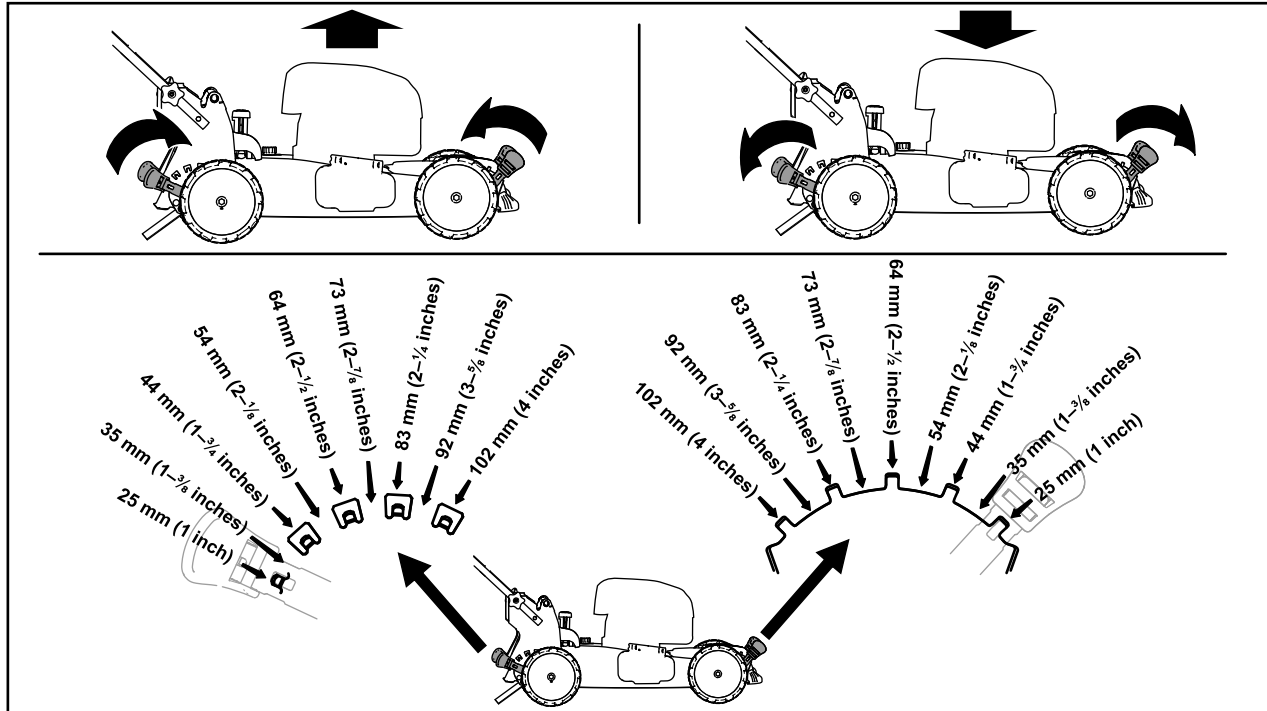

Kuva 12

g223084

Käytön aikana

Turvallisuus käytön aikana

Yleinen turvallisuus

- Pukeudu asianmukaisesti. Käytä silmäsuojaimia, pitkälahkeisia housuja, tukevia liukastumisen estäviä kenkiä ja kuulosuojaimia. Sido pitkät hiukset ja varmista, etteivät vaatteet roiku. Älä käytä riippuvia koruja.
- Älä käytä konetta sairaana, väsyneenä tai alkoholin tai huumaavien aineiden vaikutuksen alaisena.
- Terä on terävä, ja sen koskettaminen voi aiheuttaa vakavia henkilövahinkoja. Ennen kuin poistut käyttäjän paikalta, sammuta moottori, irrota virta-avain (vain sähkökäynnistimellä varustettu malli) ja odota, kunnes kaikki liikkuvat osat ovat pysähtyneet.

- Kun vapautat terän ohjaustangon, moottorin täytyy sammua ja terän pysähtyä kolmen sekunnin kuluessa. Jos näin ei tapahdu, lopeta laitteen käyttö välittömästi ja ota yhteys valtuutettuun huoltoliikkeeseen.
- Älä päästä sivullisia ja erityisesti lapsia käyttöalueelle. Pysäytä kone, jos alueelle tulee ihmisiä.
- Katso alas ja taakse aina ennen kuin konetta liikutetaan taaksepäin.
- Käytä laitetta vain, kun näkyvyys on hyvä ja kun sääolosuhteet ovat hyvät. Älä käytä konetta ukonilman aikana.
- Kosteaa ruohoa tai lehtiä voivat aiheuttaa vakavan loukkaantumisen, jos liukastut ja kosketat terää. Vältä leikkaamista ruohoa märissä olosuhteissa.
- Ole erityisen varovainen lähestyessäsi kulmia, joissa on huono näkyvyys, pensaita, puita tai muita esteitä, jotka voivat haitata näkyvyyttä.

- Varo kuoppia, uria, töyssyjä, kiviä ja muita piileviä vaaroja. Epätasainen maasto voi aiheuttaa koneen kaatumisen tai aiheuttaa tasapainon tai jalansijan menettämisen.
- Jos laite törmää esteeseen tai alkaa täristä, sammuta moottori välittömästi, irrota virta-avain (jos varusteena), odota, kunnes kaikki liikkuvat osat ovat pysähtyneet, irrota sytytystulpan johto ja tarkasta laite vaurioiden varalta. Suorita tarvittavat korjaukset ennen koneen käytön jatkamista.
- Ennen kuin poistut käyttäjän paikalta, sammuta moottori, irrota virta-avain (vain sähkökäynnistimellä varustettu malli) ja odota, kunnes kaikki liikkuvat osat ovat pysähtyneet.
- Jos moottori on juuri sammutettu, äänenvaimennin on kuuma ja voi aiheuttaa vakavia palovammoja. Pysy etäällä kuumasta äänenvaimentimesta.
- Tarkista ruohonkerääjän osat ja heittosuppilo säännöllisesti kulumisen ja vikojen varalta ja vaihda ne tarvittaessa valmistajan suosittelemiin varaosiin.
- Käytä vain The Toro® Companyn hyväksymiä lisälaitteita ja varusteita.

Turvallisuus rinteissä

- Leikkaa rinteet poikittaissuunnassa – ei ylös ja alas. Ole erittäin varovainen vaihtaessasi suuntaa rinteillä.
- Älä yritä leikata ruohoa jyrkissä rinteissä. Epävakaalla alustalla on helppo liukastua ja kaatua.
- Ole varovainen leikatessasi ruohoa pudotusten, oijen tai vallien lähetyvillä.

Moottorin käynnistys

1. Pidä terän ohjaustankoa kahvaa vasten (ruutu A, Kuva 13).
2. Vedä narukäynnistimen kahvaa hieman, kunnes tunnet vastuksen. Vetäise sitten voimakkaasti ja anna sen palata hitaasti takaisin kahvassa olevaan naruohjaimen (ruutu B, Kuva 13).

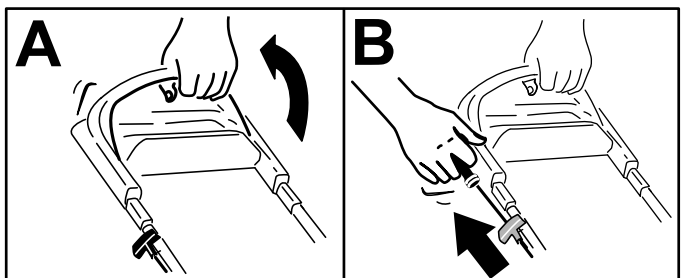

Kuva 13

g230459

Huomaa: Jos laite ei käynnisty usean yrityksen jälkeen, ota yhteys valtuutettuun huoltoliikkeeseen.

Itsevetolaitteiston käyttö

Itsevetolaitteistoa käytetään kävelemällä eteen- tai taaksepäin ja pitämällä käsiä yläkahvan päällä ja kynnärpäitä sivuilla, jolloin laite liikkuu automaattisesti oikeaa vauhtia (Kuva 14).

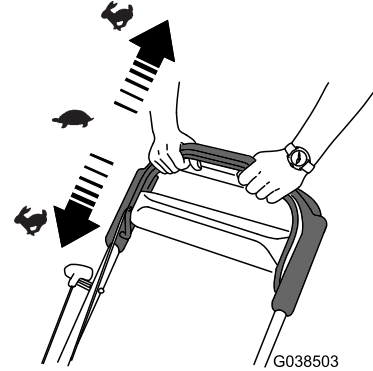

Kuva 14

g038503

Huomaa: Jos kone ei kulje vapaasti eteen- tai taaksepäin itsevetolaitteiston käytön jälkeen, pysähdy, pidä kädet samassa asennossa ja anna koneen siirtyä muutaman sentin eteenpäin, jotta pyöräveto vapautuisi. Voit myös koettaa ulottua yläkahvan alapuolella olevaan metallikahvaan ja työntää konetta muutaman sentin eteenpäin. Jos taaksepäin liikkumisessa on ongelmia, nosta kahvaa hieman. Jos laite ei vielä liiku vapaasti taaksepäin, ota yhteys valtuutettuun huoltoliikkeeseen.

Moottorin sammutus

Huoltoväli: Aina ennen käyttöä tai päivittäin

Sammuta moottori vapauttamalla terän ohjaustanko.

Tärkeää: Kun vapautat terän ohjaustangon, moottorin ja terän pitäisi pysähtyä 3 sekunnin kuluessa. Jos ne eivät pysähdy, lopeta laitteen käyttö välittömästi ja ota yhteys valtuutettuun huoltoliikkeeseen.

Leikkuujätteen kierrättäminen

Laitteessa on valmiina ominaisuus kierrättää ruoho- ja lehtijäte takaisin nurmelle.

Jos ruohonkeräin on laitteessa ja keräimen valitsimen vipu on keruuasennossa, siirrä vipu kierrätysasentoon. Katso kohta [Keräimen valitsimen vivun käyttö \(sivu 13\)](#). Jos laitteeseen on asennettu sivuheittosuppilo,

irrota se. Katso kohta [Sivuheittosuppilon irrotus \(sivu 14\)](#).

Leikkuujätteidien kerääminen ruohonkeräimeen

Käytä ruohonkeräintä, jos haluat kerätä ruoho- ja lehtijätteet nurmikolta.

Jos laitteeseen on asennettu sivuheittosuppilo, irrota se. Katso kohta [Sivuheittosuppilon irrotus \(sivu 14\)](#). Jos keräimen valitsimen vipu on kierrätysasennossa, siirrä vipu keruuasentoon. Katso kohta [Keräimen valitsimen vivun käyttö \(sivu 13\)](#).

Ruohonkeräimen asennus

1. Nosta takasuuntain ylös ja pidä sitä ylhäällä ([Kuva 15](#)).

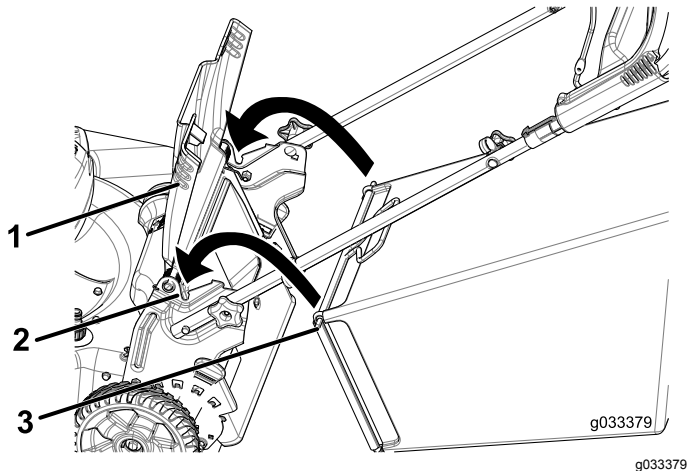

Kuva 15

1. Takasuuntain
2. Lovet (2)
3. Ruohonkeräimen tappi (2)

2. Asenna ruohonkeräin. Varmista, että keräimen tapit ovat kahvan lovilla ([Kuva 15](#)).
3. Laske takasuuntain alas.

Ruohonkeräimen irrotus

Ruohonkeräin irrotetaan tekemällä kohdan [Ruohonkeräimen asennus \(sivu 13\)](#) vaiheet käänteisessä järjestyksessä.

Keräimen valitsimen vivun käyttö

Keräimen valitsin mahdollistaa ruoho- ja lehtijätteidien keruun tai kierrätyksen valinnan mukaan, kun ruohonkeräin on asennettuna laitteeseen.

- Jos haluat kerätä ruoho- ja lehtijätteet, paina keräimen valitsimen vivussa olevaa painiketta ja siirrä vipua eteenpäin, kunnes vivussa oleva painike ponnahtaa ylös ([Kuva 16](#)).

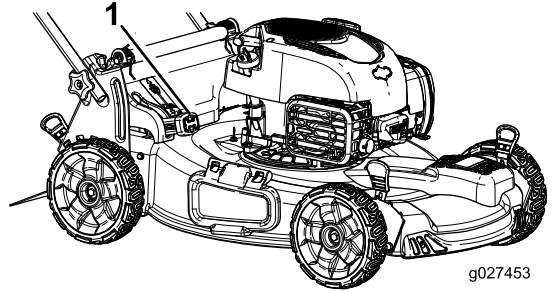

Kuva 16

1. Keräimen valitsimen vipu (keruuasennossa)

- Jos haluat kierrättää ruoho- ja lehtijätteet tai poistaa ne sivulle, paina vivussa olevaa painiketta ja siirrä vipua taaksepäin, kunnes vivussa oleva painike ponnahtaa ylös.

Tärkeää: Oikean toiminnan varmistamiseksi poista ruoho ja muut jätteet keräimen valitsimen luukusta ja ympäröivästä aukosta ([Kuva 17](#)), ennen kuin siirät keräimen valitsimen vivun asennosta toiseen.

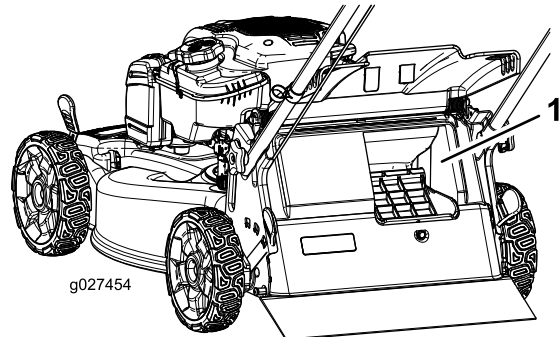

Kuva 17

1. Puhdista tästä

Leikkuujätteidien heittäminen sivulle

Käytä sivuheittojärjestelmää erittäin pitkän ruohon leikkaamiseen.

Jos ruohonkeräin on laitteessa ja keräimen valitsimen vipu on keruuasennossa, siirrä vipu kierrätysasentoon. Katso kohta [Keräimen valitsimen vivun käyttö \(sivu 13\)](#).

Sivuheittosuppilon asennus

Avaa sivusuuntain salpa, nosta sivusuuntain ja asenna sivuheittosuppilo (Kuva 18).

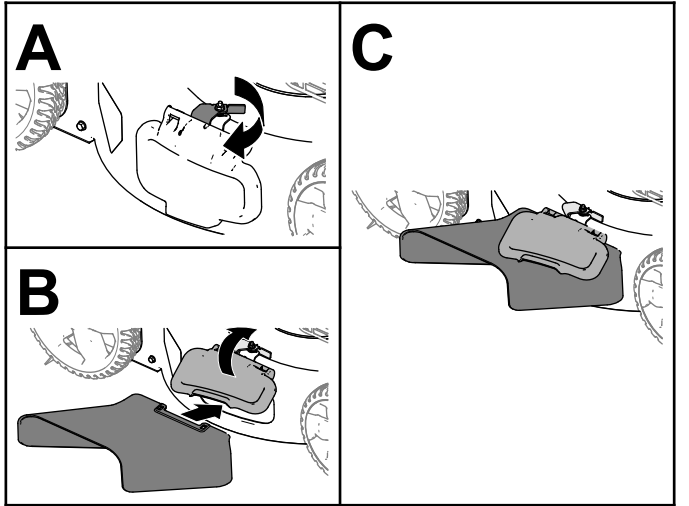

Kuva 18

g235646

Sivuheittosuppilon irrotus

Irrota sivuheittosuppilo nostamalla sivusuuntain ylös, irrottamalla sivuheittosuppilo ja laskemalla sivuheittokanavan suuntainta alas, kunnes se lukittuu paikalleen.

Käyttövihjeitä

Yleisiä leikkuuvinkkejä

- Tarkasta laitteen käyttöalue ja poista siltä kaikki esineet, joita kone voi singota.
- Älä iske terää kiinteisiin esineisiin. Älä koskaan aja ruohonleikkurilla tahallasi minkään esteen yli.
- Jos laite törmää esteeseen tai alkaa täristä, sammuta moottori välittömästi, irrota avain (jos varusteena), irrota sytytystulpan johto ja tarkasta laite vaurioiden varalta.
- Jotta ruohonleikkuri toimisi parhaalla mahdollisella tavalla, asenna uusi terä ennen leikkuukauden alkamista.
- Vaihda terä tarvittaessa Toro-vaihtoterään.

Ruohon leikkaaminen

- Leikkaa vain noin kolmasosa ruohon pituudesta kerrallaan. Älä leikkaa ruohoa 51 mm:n asetusta lyhyemmäksi, paitsi jos ruoho on harvaa tai on myöhäinen syksy, jolloin ruohon kasvu alkaa hidastua.
- Leikattaessa yli 15 cm korkeaa ruohoa leikkaa ensin korkeimmalla leikkuukorkeuden asetuksella

ja kävele hitaasti. Leikkaa sen jälkeen matalammalla asetuksella, jotta nurmikosta tulee hyvän näköinen. Jos ruoho on liian pitkää, laite saattaa tukkeutua ja moottori pysähtyä.

- Kosteaa ruohoa ja lehdet paakkuuntuvat nurmikolle ja voivat tukkia laitteen tai pysäyttää moottorin. Vältä leikkaamista ruohoa märissä olosuhteissa.
- Huomioi palovaara erittäin kuivissa olosuhteissa, noudata kaikkia paikallisia palovaroituksia ja pidä laite puhtaana kuivasta ruohosta ja lehdistä.
- Vaihda leikkuusuuntaa. Tällöin leikkuujätteet hajaantuvat ruohikolle tasaisesti ja lannoittavat hyvin.
- Jos leikattu nurmikko ei näytä hyvältä, kokeile yhtä tai useampaa seuraavista toimenpiteistä:
 - Vaihda terä tai teroita se.
 - Kävele hitaammin leikatessasi.
 - Nosta laitteen leikkuukorkeutta.
 - Leikkaa ruoho useammin.
 - Kulje aina osaksi edellisen leikkuukaistan päällä; älä leikkaa kokonaan uutta kaistaa.

Lehtien leikkaaminen

- Kun nurmikko on leikattu, tarkista, että puolet ruohosta näkyy lehtikerroksen läpi. Joudut ehkä leikkaamaan lehdet vielä kerran tai useamminkin.
- Jos nurmikolla on lehtiä yli 13 cm:n kerros, leikkaa ensin korkeammalla leikkuukorkeudella ja sitten uudestaan halutulla leikkuukorkeudella.
- Hidasta leikkuunopeutta, jos laite ei leikkaa lehtiä tarpeeksi hienoksi.

Käytön jälkeen

Turvallisuus käytön jälkeen

Yleinen turvallisuus

- Ehkäise tulipalovaara puhdistamalla kone ruohosta ja leikkuujätteistä. Puhdista öljy- ja polttoaineroiskeet.
- Anna moottorin jäähtyä, ennen kuin varastoit laitteen suljettuun tilaan.
- Älä säilytä konetta tai polttoainesäiliötä tilassa, jossa on avotuli, kipinöitä tai varmistusliekki (esimerkiksi vedenlämmitin tai muu vastaava laite).

Kuljetusturvallisuus

- Irrota virta-avain (jos varusteena), ennen kuin lastaat koneen kuljettamista varten.

- Ole varovainen lastatessasi konetta.
- Kiinnitä kone niin, ettei se liiku.

Laitteen alapuolen puhdistaminen

Huoltoväli: Aina ennen käyttöä tai päivittäin

Parhaat tulokset saadaan puhdistamalla kone pian leikkuun lopettamisen jälkeen.

1. Siirrä laite tasaiselle päällystetylle pinnalle.
2. Sammuta moottori ja odota, että kaikki liikkuvat osat ovat pysähtyneet, ennen kuin poistut käyttäjän paikalta.
3. Laske laite alimpaan leikkuukorkeusasetukseen. Katso kohta [Leikkuukorkeuden säätö \(sivu 11\)](#).
4. Pese takaluukun alapuolinen alue, jonka kautta leikkuujätteet menevät laitteen alapuolelta ruohonkeräimeen.

Huomaa: Puhdista alue keräimen valitsimen (jos varusteena) ollessa sekä kokonaan edessä että kokonaan takana.

5. Kiinnitä vesipisteeseen liitetty puutarhaletku pesuporttiin ([Kuva 19](#)).

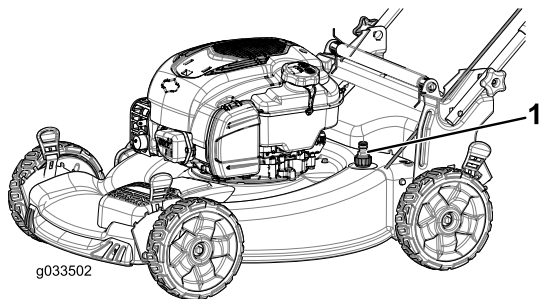

Kuva 19

1. Pesuportti

6. Avaa vedensyöttö.
7. Käynnistä moottori ja anna sen käydä, kunnes koneen alta ei enää tule leikkuujätettä.
8. Sammuta moottori.
9. Katkaise vedensyöttö ja irrota puutarhaletku koneesta.
10. Käynnistä moottori ja anna sen käydä muutaman minuutin ajan, jotta laitteen alapuoli kuivuu. Näin se ei pääse ruostumaan.
11. Sammuta moottori ja anna sen jäähtyä, ennen kuin varastoit laitteen suljettuun tilaan.

Kahvan taittaminen

▲ VAARA

Jos kahva taitetaan tai suoristetaan väärin, kaapelit saattavat vahingoittua. Tällöin ruohonleikkuria ei ole turvallista käyttää.

- Älä vahingoita kaapeleita, kun taitat tai suoristat kahvaa.
- Jos kaapeli on vaurioitunut, ota yhteyttä valtuutettuun huoltoliikkeeseen.

1. Irrota kahvojen tuista kaksi kahvan nuppia ja kaksi lukkopulttia ja säästä ne myöhempää asennusta varten ([Kuva 20](#)).

Tärkeää: Vie kaapelit kahvan nappien ulkopuolelle, kun taitat kahvaa.

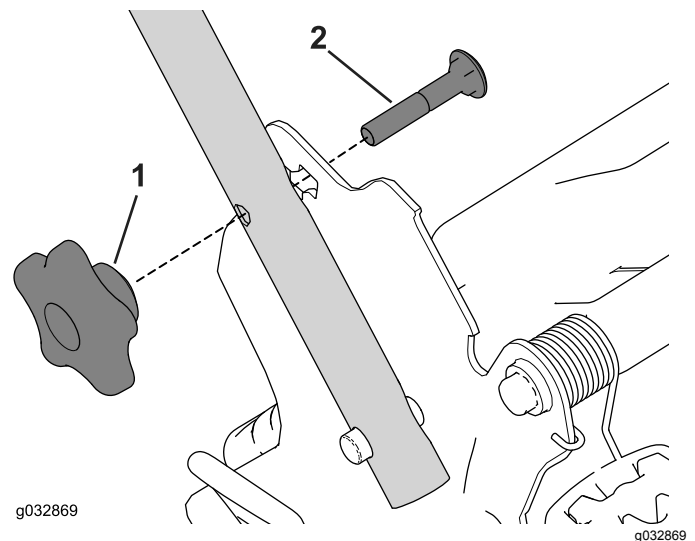

Kuva 20

1. Kahvan nappi
2. Lukkopultti

2. Taita kahva kääntämällä se eteen ([Kuva 21](#)).

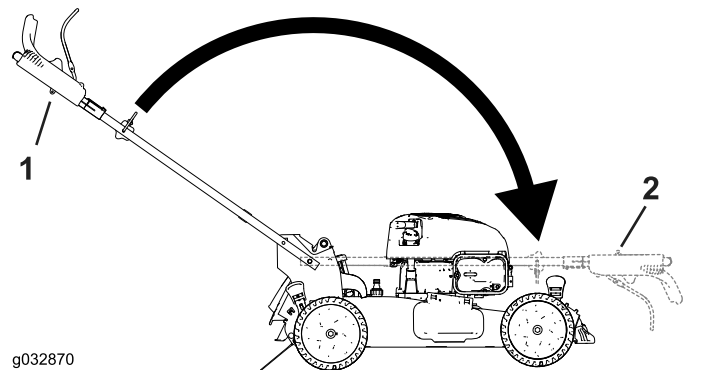

Kuva 21

1. Käyttöasento
2. Taitettu asento

3. Asenna lukkopultti (pultin pää sisäpuolella) kahvan tuen läpi ja kahvan pään ylempään

aukkoon. Varmista, että kummankin lukkopultin nelikulmainen osa asettuu vastaavan kahvan tuen ylempään tai alempaan nelikulmaiseen aukkoon ([Kuva 22](#)).

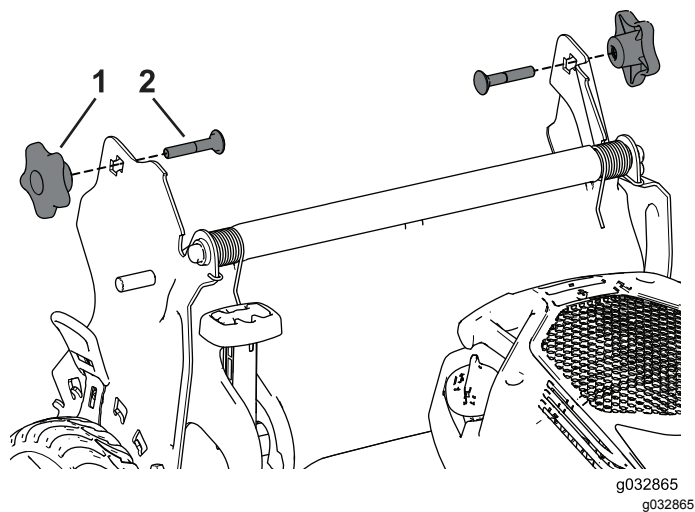

Kuva 22

1. Kahvan nuppi 2. Lukkopultti

-
4. Asenna kahvan nupit ja lukkopultit löyhästi kahvan tukiin.
5. Suorista kahva kohdan [1 Kahvan kokoaminen ja suoristus \(sivu 5\)](#) mukaisesti.

Kunnossapito

Kunnossapitotaulukko

Huoltoväli	Huoltotoimenpide
Aina ennen käyttöä tai päivittäin	<ul style="list-style-type: none">Tarkista moottoriöljyn määrä ja lisää öljyä tarvittaessa.Varmista, että terä pysähtyy kolmen sekunnin kuluessa terän ohjaustangon vapauttamisesta.Poista leikkuujätteet ja lika laitteen alapuolelta.
25 käyttötunnin välein	<ul style="list-style-type: none">Huolla ilmansuodatin. Huolla ilmansuodatin useammin, jos käyttöolosuhteet ovat pölyiset.
Vuosittain	<ul style="list-style-type: none">Vaihda ilmansuodatin. Vaihda ilmansuodatin useammin, jos käyttöolosuhteet ovat pölyiset.Vaihda moottoriöljy.Vaihda terä tai teroituta se (useammin, jos terä tylsyy nopeasti).Puhdista moottori poistamalla lika ja roskat sen päältä ja sivuilta. Puhdista se useammin, jos käyttöolosuhteet ovat pölyiset.
Vuosittain tai ennen varastointia	<ul style="list-style-type: none">Tyhjennä polttoainesäiliö ennen korjauksia ohjeiden mukaan ja ennen vuosittaista varastointia.

Tärkeää: Lisää huoltotoimenpiteitä on moottorin käyttöoppaassa.

Turvallisuus huollon aikana

- Irrota sytytystulpan johto sytytystulpasta ennen huoltotöiden suorittamista.
- Käytä käsineitä ja silmäsuojaimia konetta huoltaessasi.
- Terä on terävä, ja sen koskettaminen voi aiheuttaa vakavia henkilövahinkoja. Käytä käsineitä, kun huollat terää. Älä korjaa tai muuta teriä.
- Älä koskaan peukaloi turvalaitteita. Tarkista säännöllisesti, että ne toimivat asianmukaisesti.
- Konetta kallistettaessa saattaa valua polttoainetta. Polttoaine on tulenarkaa ja räjähdysherkkää ja voi aiheuttaa henkilövahingon. Käytä moottoria, kunnes polttoaine loppuu, tai poista polttoaine käsipumpulla, älä koskaan lapolla.
- Käytä vain aitoja Toro-varaosia ja -lisävarusteita, jotta kone toimisi parhaalla mahdollisella tavalla ja sen turvasertifiointi pysyisi voimassa. Muiden valmistajien varaosat ja lisävarusteet voivat osoittautua vaarallisiksi, ja niiden käyttö voi johtaa tuotteen takuun raukeamiseen.

Valmistelu huoltoa varten

- Sammuta moottori ja odota, kunnes kaikki liikkuvat osat ovat pysähtyneet.
- Irrota sytytystulpan johto sytytystulpasta (Kuva 23).

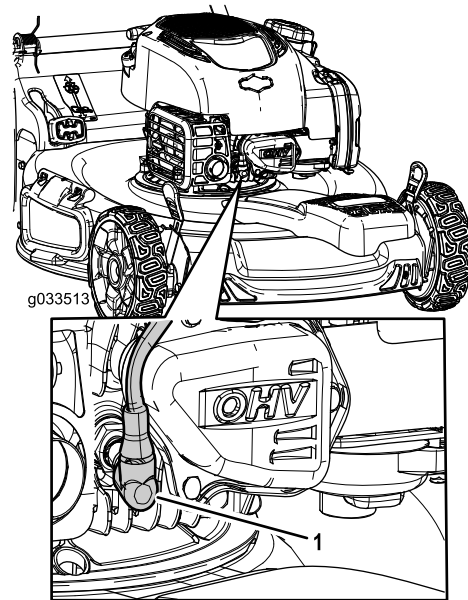

Kuva 23

- Sytytystulpan johto
-
- Kytke sytytystulpan johto sytytystulppaan huoltotöiden jälkeen.

Tärkeää: Ennen kuin kallistat laitetta öljyn tai terän vaihtoa varten, anna polttoainesäiliön käydä tyhjäksi normaalissa käytössä. Jos laitetta on kallistettava ennen polttoaineen loppumista, poista polttoaine käsipumpulla. Kallista laite kyljelleen aina siten, että mittatikku osoittaa alaspäin.

Ilmansuodattimen huolto

Huoltoväli: 25 käyttötunnin välein

Vuosittain

1. Avaa ilmansuodattimen kannen yläosan pidike (Kuva 24).

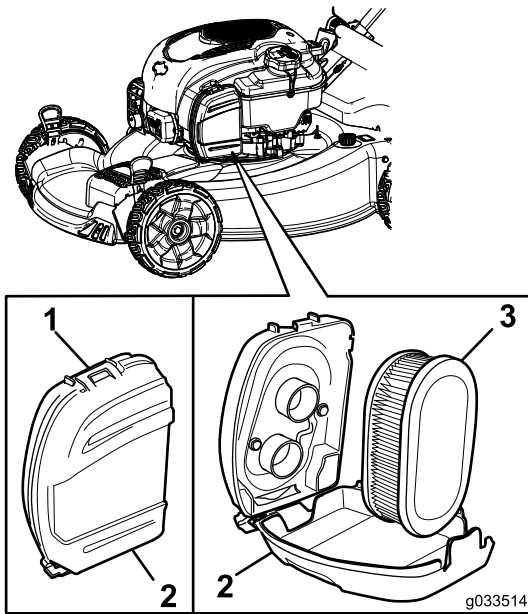

Kuva 24

1. Pidike
2. Ilmansuodattimen kansi
3. Ilmansuodatin

2. Irrota ilmansuodatin (Kuva 24).
3. Tarkista ilmansuodatin.

Huomaa: Jos ilmansuodatin on hyvin likainen, vaihda se uuteen suodattimeen. Muussa tapauksessa irrota lika napauttamalla ilmansuodatinta kovaa pintaa vasten.

4. Asenna ilmansuodatin.
5. Kiinnitä ilmansuodattimen kansi pidikkeellä.

Moottoriöljyn vaihto

Huoltoväli: Vuosittain

Moottoriöljyn vaihto ei ole tarpeen, mutta jos öljy halutaan vaihtaa, toimi seuraavasti.

Huomaa: Lämmitä öljy ennen vaihtoa käyttämällä moottoria muutaman minuutin ajan. Lämmin öljy juoksee paremmin ja kuljettaa enemmän epäpuhtauksia.

Moottoriöljyn laatuvaatimukset

Moottorin öljytilavuus	0,44 l
Öljyn viskositeetti	Puhdistava SAE 30- tai SAE 10W-30 -öljy
API-huoltoluokitus	SJ tai korkeampi

1. Siirrä laite tasaiselle alustalle.
2. Katso kohta [Valmistelu huoltoa varten \(sivu 17\)](#).
3. Irrota mittatikku pyörittämällä korkkia vastapäivään ja vetämällä mittatikku ulos (Kuva 25).

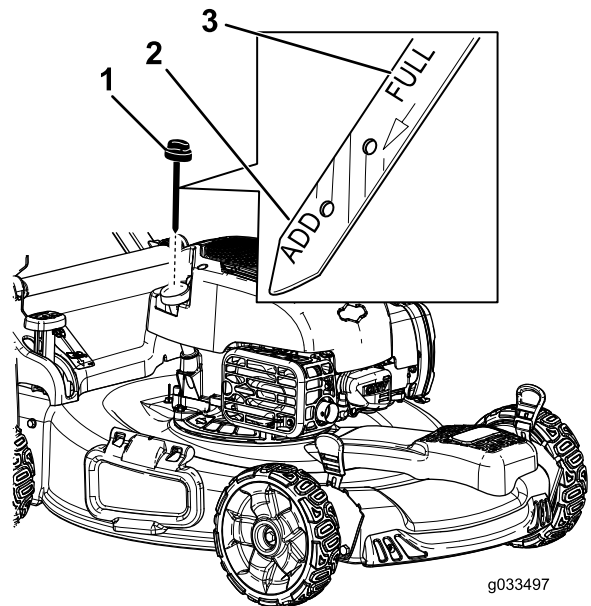

Kuva 25

1. Mittatikku
2. Add (lisää)
3. Full (täysi)

4. Valuta käytetty öljy öljyntäyttöputkesta kallistamalla leikkuri kyljelleen siten, että ilmansuodatin osoittaa ylöspäin (Kuva 26).

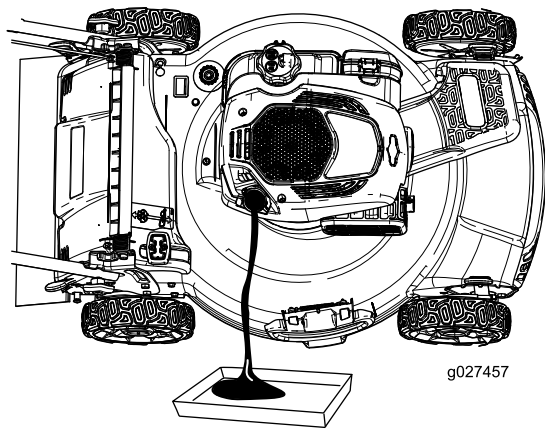

Kuva 26

g027457

Terän vaihto

Huoltoväli: Vuosittain

Tärkeää: Terän asentamiseen tarvitaan momenttiavain. Jos sinulla ei ole momenttiavainta tai et halua suorittaa toimenpidettä itse, ota yhteys valtuutettuun huoltoliikkeeseen.

Tarkista terä aina polttoaineen loppuessa. Jos terä vaurioituu tai murtuu, vaihda se heti. Jos terä on tylsä tai uurteinen, teroituta ja tasapainotuta terä tai vaihda se uuteen.

⚠ VAARA

Terä on terävä, ja sen koskettaminen voi aiheuttaa vakavia henkilövahinkoja.

Käytä käsineitä, kun huollat terää.

1. Katso kohta [Valmistelu huoltoa varten \(sivu 17\)](#).
2. Kallista laite kyljelleen siten, että ilmansuodatin osoittaa ylöspäin.
3. Tue terä puun kappaleella ([Kuva 27](#)).

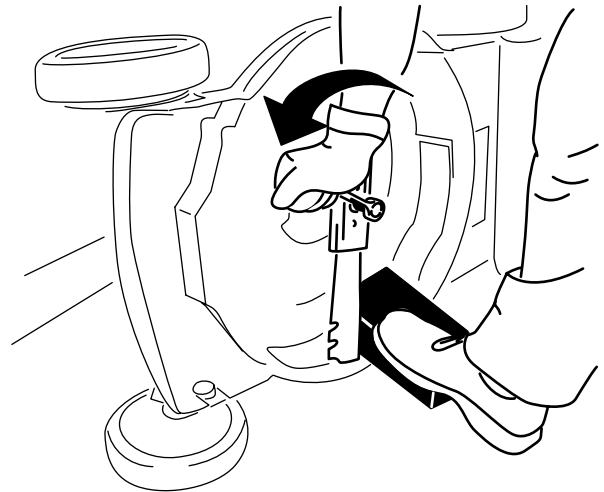

Kuva 27

g231389

5. Kun öljy on tyhjentynyt, palauta laite käyttöasentoon.
6. Kaada öljyä öljyntäyttöputkeen varovasti noin kolmen neljäsosan verran moottorin tilavuudesta.
7. Anna öljyn asettua moottorissa kolmen minuutin ajan.
8. Pyyhi mittatikku puhtaalla rievulla.
9. Työnnä mittatikku öljyntäyttöputkeen ja vedä se takaisin ulos.
10. Katso öljymäärä mittatikusta ([Kuva 25](#)).
 - Jos mittatikku näyttää liian alhaisen öljymäärän, lisää öljyntäyttöputkeen varovasti pieni määrä öljyä, odota kolme minuuttia ja toista sitten vaiheet 8–10, kunnes öljyn määrä on mittatikuksen mukaan oikea.
 - Jos öljyä on mittatikuksen mukaan liikaa, valuta ylimääräistä öljyä, kunnes öljyn määrä on mittatikuksen mukaan oikea.

Tärkeää: Jos moottorissa on liikaa tai liian vähän öljyä moottoria käytettäessä, moottori voi vaurioitua.

11. Asenna mittatikku öljyntäyttöputkeen tukevasti.
12. Kierrätä käytetty öljy asianmukaisesti.

4. Irrota terä ja säästä kaikki kiinnitystarvikkeet ([Kuva 27](#)).
5. Asenna uusi terä ja kaikki kiinnitystarvikkeet ([Kuva 28](#)).

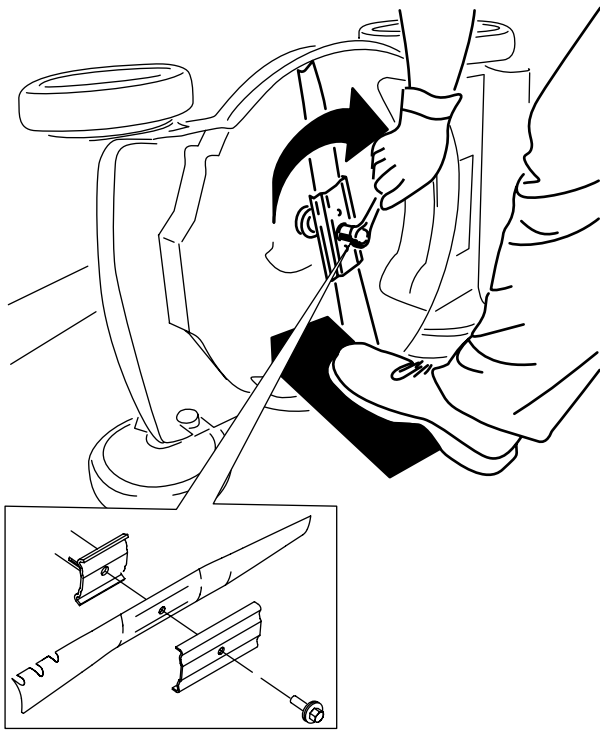

Kuva 28

g231390

Tärkeää: Suuntaa terän käyrät päät laitteen koteloa kohti.

6. Kiristä teräpultti momenttiavaimella 82 Nm:n momenttiin.

Tärkeää: 82 Nm:n momenttiin kiristetty pultti on erittäin tiukalla. Pidä terää paikoillaan puun kappaleella, aseta painosi räikän tai vääntötyökalun taakse ja kiristä pultti hyvin. Tätä pulttia on hyvin vaikea kiristää liian kireälle.

Itsevetolaitteiston säätö

Säädä itsevetolaitteisto aina, kun asennat uusia itsevetolaitteiston kaapeleita tai jos itsevetolaitteiston säädössä tuntuu olevan vikaa.

1. Löysää kaapelin säätöä kääntämällä säätönuppia vastapäivään (Kuva 29).

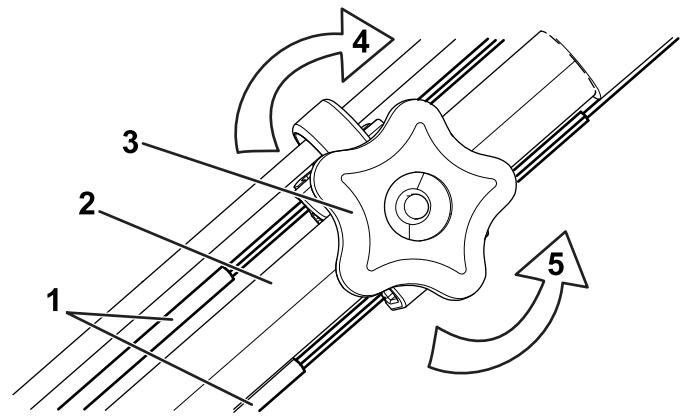

Kuva 29

g208188

1. Itsevetolaitteiston kaapelit
2. Kahva (vasemmanpuoleinen)
3. Säätönuppi
4. Kiristä säätöä kääntämällä nuppia myötäpäivään.
5. Löysää säätöä kääntämällä nuppia vastapäivään.

2. Säädä kaapeleiden jännitystä (Kuva 29) vetämällä kumpaakin kaapelia taaksepäin tai työntämällä niitä eteenpäin ja pitämällä kyseisessä asennossa siten, että ne ovat yhtä pitkät.

Huomaa: Lisää vetoa työntämällä kaapeleita moottoria kohti. Pienennä vetoa vetämällä kaapeleita pois moottorista.

3. Kiristä kaapelien säätöä kääntämällä säätönuppia myötäpäivään.

Huomaa: Kummankin kaapelin tulee ulottua 38 mm pidikkeiden ohi, kun kahva on ohjaimen ensimmäisen merkin tasalla. Katso Kuva 30.

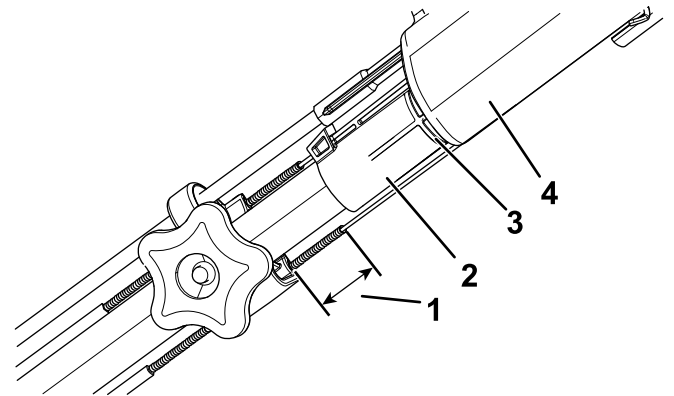

Kuva 30

g209518

1. 38 mm
2. Ohjain
3. Ensimmäinen merkki
4. Kahva

Varastointi

Varastoi laite viileään, puhtaaseen ja kuivaan paikkaan.

6. Täytä polttoainesäiliö uudella polttoaineella. Katso kohta [Polttoainesäiliön täyttö \(sivu 9\)](#).
7. Kytke johto sytytystulppaan.

Laitteen valmistelu varastointia varten

1. Lisää polttoaineeseen stabilointiainetta (esim. Toro Premium Fuel Treatment) vuoden viimeisellä polttoainesäiliön täyttökerralla pakkauksen ohjeiden mukaan.
2. Hävitä käyttämätön polttoaine asianmukaisesti. Kierrätä se paikallisten säädösten mukaan tai käytä sitä autossasi.

Huomaa: Polttoainesäiliössä oleva vanha polttoaine on suurin syy käynnistysongelmiin. Älä varastoi stabilointiainetonta polttoainetta yli 30 päivää kauempaa äläkä varastoi lisääineistettua polttoainetta 90 päivää kauempaa.

3. Käytä laitetta, kunnes moottori sammuu polttoaineen loppumisen vuoksi.
4. Käynnistä moottori uudelleen ja anna sen käydä, kunnes se sammuu. Kun et enää saa moottoria käyntiin, se on tarpeeksi kuiva.
5. Irrota johto sytytystulpasta ja kiinnitä johto kiinnitystulppaan (jos varusteena).
6. Irrota sytytystulppa, lisää 30 ml moottoriöljyä sytytystulpan aukkoon ja vedä narukäynnistintä hitaasti useita kertoja, jotta öljy leviää kaikkialle sylinteriin ja estää sylinterin ruostumisen varastoinnin aikana.
7. Aseta sytytystulppa löysästi paikalleen.
8. Kiristä kaikki mutterit, pultit ja ruuvit.

Laitteen käyttöönotto varastoinnin jälkeen

1. Tarkista ja kiristä kaikki kiinnikkeet.
2. Poista ylimääräinen öljy sylinteristä irrottamalla sytytystulppa ja vetämällä narukäynnistimen kahvasta, jolloin moottori pyörii nopeasti.
3. Asenna sytytystulppa ja väännä se momenttiin 20 N·m.
4. Tee tarvittavat huoltotoimenpiteet. Katso kohta [Kunnossapito \(sivu 17\)](#).
5. Tarkista moottorin öljymäärä. Katso kohta [Moottorin öljymäärän tarkistus \(sivu 10\)](#).

Huomautuksia:

Huomautuksia:

Eurooppalainen tietosuojailmoitus

Toron keräämät tiedot

Toro Warranty Company (Toro) huolehtii asiakkaiden tietosuojasta. Takuuvaatimusten käsittelyä ja mahdollisia tuotteiden takaisinkutsukampanjoita varten pyydämme, että asiakkaat lähettävät henkilötiedot suoraan Torolle tai paikalliselle Toro-jälleenmyyjälle.

Toro-takuujärjestelmä toimii yhdysvaltalaisilla palvelimilla, eivätkä yhdysvaltalaiset tietosuojalait välttämättä tarjoa samanlaista suojaa kuin vastaavat lait asiakkaan omassa maassa.

ANTAMALLA HENKILÖTIEDOT TOROLLE ASIAKAS SUOSTUU SIIHEN, ETTÄ NÄITÄ TIETOJA KÄSITELLÄÄN TÄSSÄ TIETOSUOJAILMOITUKSESSA KUVATULLA TAVALLA.

Tapa, jolla Toro käyttää tietoja

Toro voi käyttää henkilötietoja takuuvaatimusten käsittelyyn, yhteydenottoihin mahdollisissa tuotteiden takaisinkutsukampanjoissa ja muissa mahdollisissa tarkoituksissa, joista kerrotaan erikseen. Toro voi jakaa tietoja Toron sisaryhtiöille, jälleenmyyjille ja muille liiketoimintakumppaneille näiden tarkoitusten yhteydessä. Toro ei myy asiakkaiden henkilötietoja muille yhtiöille. Toro pidättää oikeuden luovuttaa henkilötietoja lain määräämiin tarkoituksiin tai asiaankuuluvien viranomaisten pyynnöstä, Toron järjestelmien toiminnan varmistamiseksi tai Toron turvallisuuden tai muiden käyttäjien turvallisuuden varmistamiseksi.

Henkilötietojen säilytys

Henkilötietoja säilytetään niin kauan kuin niitä tarvitaan niiden alkuperäiseen tarkoitukseen tai muihin asianmukaisiin tarkoituksiin (kuten viranomaismääräysten noudattamiseksi) tai lain määräämän ajan.

Toron vakuutus asiakkaiden henkilötietojen tietosuojasta

Toro pyrkii säilyttämään henkilötietojen tietosuojan kohtuullisten varotoimien avulla. Lisäksi se pyrkii huolehtimaan tietojen tarkkuudesta ja paikkansapitävyydestä.

Henkilötietojen käyttö ja korjaus

Jos haluat tarkistaa henkilötietosi tai korjata niitä, lähetä sähköpostia osoitteeseen legal@toro.com.

Australian kuluttajalainsäädäntö

Australialaiset asiakkaat voivat saada lisätietoja Australian kuluttajalainsäädännöstä pakkauksen sisällä olevasta materiaalista tai paikalliselta Toro-jälleenmyyjältä.