



# Tosaerba Recycler® da 55 cm

N° del modello 20964—N° di serie 40000000 e superiori

## Manuale dell'operatore

# Introduzione

Questo tosaerba a lame rotanti con operatore a piedi è pensato per l'utilizzo da parte di privati. Il suo scopo è quello di tagliare l'erba di prati ben tenuti di complessi residenziali. Non è stato progettato per tagliare aree cespugliose o per impieghi in agricoltura.

Leggete attentamente queste informazioni al fine di utilizzare e mantenere correttamente il prodotto e di evitare infortuni e danni. Voi siete responsabili del corretto utilizzo del prodotto, all'insegna della sicurezza.

Per informazioni su prodotti e accessori, per la ricerca di un rivenditore o la registrazione del vostro prodotto, potete contattare Toro direttamente a [www.Toro.com](http://www.Toro.com).

Per assistenza, ricambi originali Toro o ulteriori informazioni, rivolgetevi a un Distributore Toro autorizzato o a un Centro Assistenza Toro, e abbiate sempre a portata di mano il numero del modello e il numero di serie del prodotto. **Figura 1** indica la posizione del numero di modello e di serie sul prodotto. Scrivete i numeri nell'apposito spazio.

**Importante:** Con il vostro dispositivo mobile, potete scansionare il codice QR sull'adesivo del numero di serie (se presente) per accedere a informazioni su garanzia, ricambi e altre informazioni sui prodotti



**Figura 1**

1. Posizione del numero del modello e del numero di serie

N° del modello _____
N° di serie _____

Il sistema di avvertimento adottato dal presente manuale identifica i pericoli potenziali e riporta messaggi di sicurezza, identificati dal simbolo di avvertimento (**Figura 2**), che segnalano un pericolo in

grado di provocare infortuni gravi o la morte se non si osservano le precauzioni raccomandate.



**Figura 2**

Simbolo di avvertimento

g000502

Per evidenziare le informazioni vengono utilizzate due parole. **Importante** indica informazioni meccaniche di particolare importanza, e **Nota** evidenzia informazioni generali di particolare rilevanza.

Questo prodotto è conforme a tutte le direttive europee pertinenti; vedere i dettagli nella Dichiarazione di Conformità (DICO) specifica del prodotto, fornita a parte.

**Coppia lorda o netta:** La coppia lorda o netta di questo motore è stata valutata in laboratorio dal produttore del motore in conformità alla norma SAE (Society of Automotive Engineers) J1940 o J2723. La configurazione rispondente ai requisiti di sicurezza, emissione e funzionamento comporta una sensibile riduzione della potenza effettiva del motore di questa classe di tosaerba. Si rimanda alle informazioni del produttore del motore fornite con la macchina.

Non manomettete o disattivate i dispositivi di sicurezza sulla macchina e verificate il corretto funzionamento regolarmente. Non tentate di regolare o manomettere il comando di velocità del motore: così facendo potreste creare condizioni operative non sicure e determinare infortuni personali.

# Indice

Introduzione .....	1
Sicurezza .....	2
Requisiti generali di sicurezza .....	2
Adesivi di sicurezza e informativi .....	3
Preparazione .....	5
1 Montaggio e apertura della stegola .....	5
2 Montaggio del cavo dell'avviatore autoavvolgente nel guidacavo.....	5
3 Riempimento del motore con olio .....	6



# Sicurezza

Questa macchina è stata progettata in conformità con EN ISO 5395:2013.

## Requisiti generali di sicurezza

Questo prodotto è in grado di amputare mani e piedi e di scagliare oggetti. Rispettate sempre tutte le norme di sicurezza per evitare gravi infortuni.

L'utilizzo di questo prodotto per scopi non conformi alle funzioni per cui è stato concepito può essere pericoloso per l'utente e gli astanti.

- Prima di avviare il motore leggete, comprendete ed osservate le istruzioni e le avvertenze riportate nel presente *Manuale dell'operatore*, sulla macchina e sugli accessori.
- Non mettete le mani o i piedi vicino o sotto le parti mobili, oppure sotto la macchina. Restate sempre lontani dall'apertura di scarico.
- Azionate la macchina solo con le protezioni e i dispositivi di sicurezza montati e funzionanti.
- Tenete gli astanti e i bambini a distanza di sicurezza dalla macchina. Non permettete che bambini e ragazzi utilizzino la macchina. Permettete soltanto a persone responsabili, addestrate, che abbiano dimestichezza con le istruzioni e in adeguate condizioni fisiche di utilizzare la macchina.
- Arrestate la macchina, spegnete il motore e attendete che tutte le parti in movimento si fermino prima di eseguire interventi di manutenzione, fare rifornimento di carburante o eliminare eventuali ostruzioni.

L'errato utilizzo o l'errata manutenzione di questa macchina può causare infortuni. Per ridurre il rischio di incidenti, rispettate le seguenti norme di sicurezza e fate sempre attenzione al simbolo di allarme, che indica Attenzione, Avvertenza o Pericolo – norme di sicurezza personali. La mancanza di rispetto delle presenti istruzioni può provocare infortuni o la morte.

Nel presente manuale sono disponibili ulteriori informazioni sulla sicurezza qualora necessarie.

4 Montaggio del cesto di raccolta .....	7
Quadro generale del prodotto .....	8
Specifiche .....	8
Funzionamento .....	9
Prima dell'uso .....	9
Sicurezza prima del funzionamento .....	9
Riempimento del serbatoio del carburante.....	9
Controllo del livello dell'olio motore .....	10
Regolazione dell'altezza della stegola .....	10
Regolazione dell'altezza di taglio .....	11
Durante l'uso .....	11
Sicurezza durante il funzionamento .....	11
Avviamento del motore .....	12
Utilizzo della trazione automatica.....	12
Spegnimento del motore.....	13
Riciclaggio dello sfalcio.....	13
Utilizzo del cesto di raccolta .....	13
Utilizzo della leva Bag-on-demand.....	14
Scarico laterale dello sfalcio .....	14
Suggerimenti .....	15
Dopo l'uso .....	16
Sicurezza dopo le operazioni .....	16
Pulizia sotto la macchina .....	16
Pieghatura della stegola .....	17
Manutenzione .....	18
Programma di manutenzione raccoman- dato .....	18
Sicurezza durante la manutenzione.....	18
Preparazione per la manutenzione .....	18
Manutenzione del filtro dell'aria.....	19
Cambio dell'olio motore .....	19
Sostituzione della lama.....	20
Regolazione della trazione automatica .....	21
Rimessaggio .....	22
Preparazione del tosaerba per il rimessaggio .....	22
Rimozione del tosaerba dal rimessaggio.....	22

# Adesivi di sicurezza e informativi



Adesivi e istruzioni di sicurezza sono chiaramente visibili all'operatore e ubicate vicino a qualsiasi area di potenziale pericolo. Sostituite eventuali adesivi se danneggiati o mancanti.

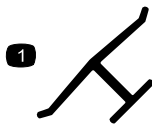

decaloemarkt

## Marchio del produttore

1. Questo marchio indica che la lama è identificata come componente del fabbricante di macchine originale.

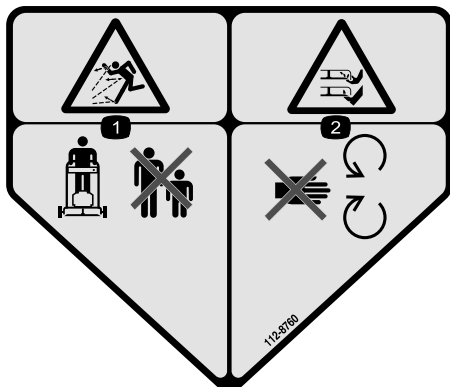

decal112-8760

**112-8760**

1. Pericolo di oggetti scagliati – Tenete gli astanti a distanza di sicurezza dalla macchina.
2. Ferita o smembramento di mano o piede – Non avvicinatevi alle parti in movimento.



decal125-5026

**125-5026**

1. Posizione di riciclaggio
2. Posizione di raccolta

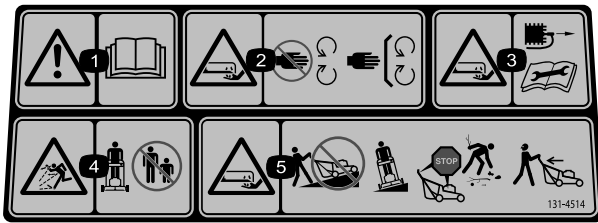

decal131-4514

**131-4514**

1. Avvertenza – Leggete il *Manuale dell'operatore*.
2. Pericolo di lesioni o smembramento delle mani a causa della lama del tosaerba – Tenetevi a distanza dalle parti in movimento; non rimuovete i carter e le protezioni.
3. Pericolo di ferite o smembramento delle mani a causa della lama del tosaerba – Scollegate il cappellotto dalla candela e leggete le istruzioni prima di eseguire interventi di revisione o manutenzione.
4. Pericolo di oggetti scagliati – Tenete gli astanti a distanza di sicurezza dalla macchina; spegnete il motore prima di abbandonare la posizione operativa; raccogliete eventuali detriti prima della tosatura.
5. Pericolo di taglio/smembramento di mani, lama del tosaerba – Non utilizzate la macchina in salita o in discesa da pendii; utilizzate la macchina in senso trasversale sui pendii; guardate dietro di voi in fase di retromarcia.



decal137-9196

**137-9196**

1. Blocco
2. Sblocco



decal138-3278

**138-3278**

1. Premete in basso la stegola per procedere in marcia avanti.
2. Tirate in alto la stegola per procedere in retromarcia.



decal136-9096

**136-9096**

1. Attenzione – Leggete il *Manuale dell'operatore*.
2. Scansionate il codice QR per avere maggiori informazioni circa la regolazione della trazione.

# Preparazione

**Importante:** Togliete e gettate il foglio di protezione di plastica che ricopre il motore, così come qualsiasi altra plastica o elemento di confezionamento sulla macchina.

1

## Montaggio e apertura della stegola

Non occorrono parti

### Procedura



Figura 3

g227424

# 2

## Montaggio del cavo dell'avviatore autoavvolgente nel guidacavo

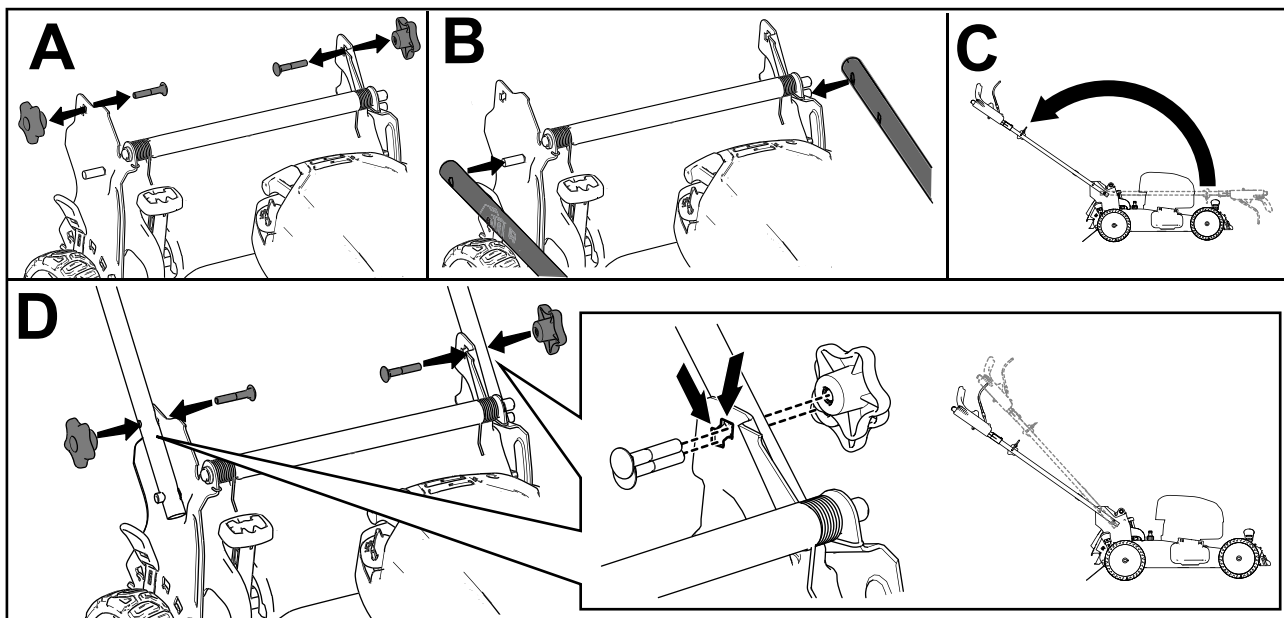
Non occorrono parti

### Procedura



Figura 4

g230719

# 3

## Riempimento del motore con olio

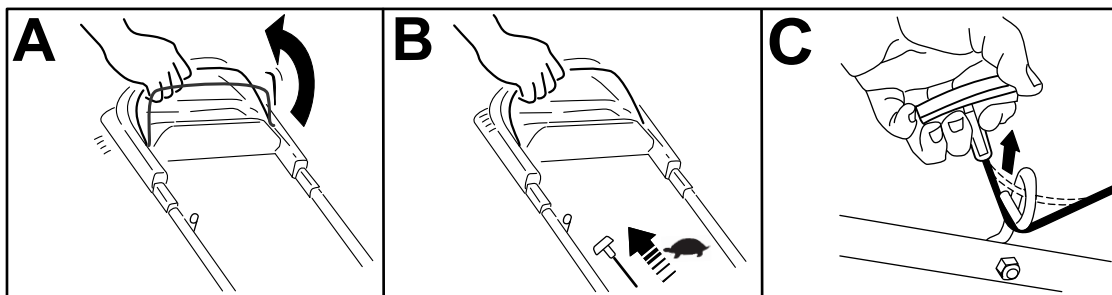
Non occorrono parti

### Procedura

**Importante:** La macchina viene fornita senza olio nel motore, ma provvista di una bottiglia di olio. Prima di avviare il motore, riempitelo con olio.



Figura 5

g222533

# 4

## Montaggio del cesto di raccolta

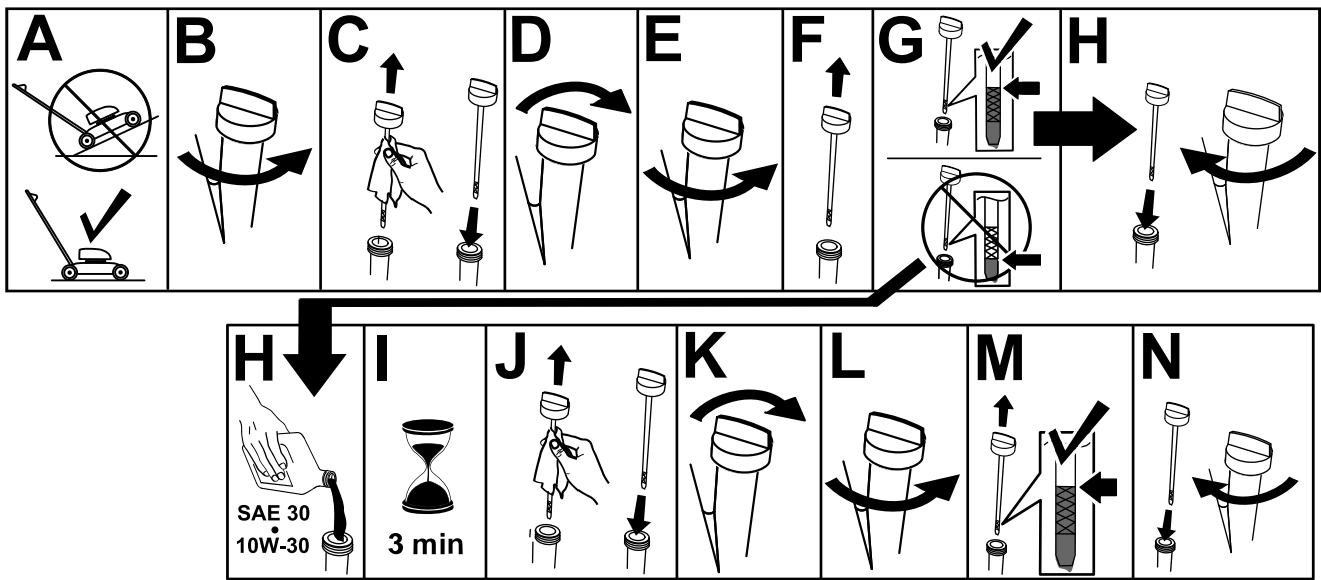
Non occorrono parti

### Procedura



Figura 6

g230447

# Quadro generale del prodotto

# Specifiche

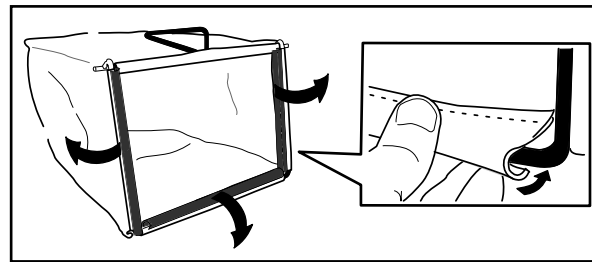
Modello	Peso	Lun- ghezza	Lar- ghezza	Altezza
20964	35 kg	152 cm	58 cm	109 cm
	(77 lb)	(60")	(23")	(43")

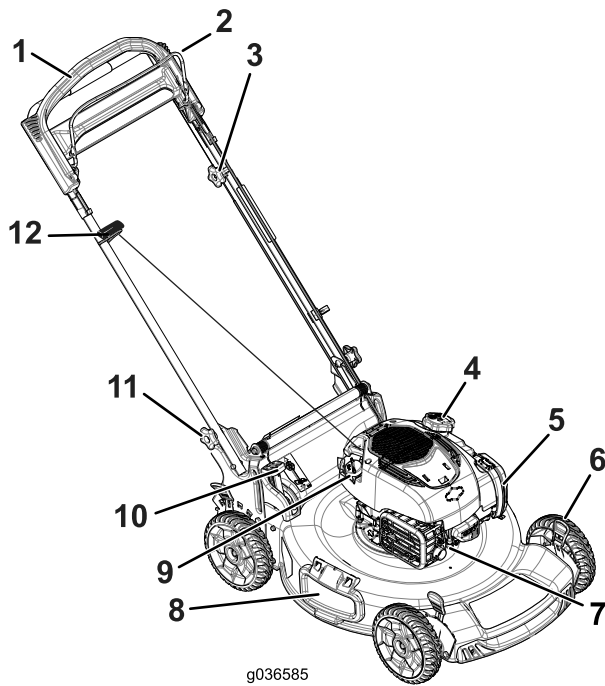

g036585

g036585

**Figura 7**

- |  |   |
|--|---|
| 1. Stegola   | 7. Candela                                |
| 2. Barra di comando della lama                       | 8. Deflettore di scarico laterale         |
| 3. Manopola di regolazione della trazione automatica | 9. Rifornimento olio/asta di livello      |
| 4. Tappo del serbatoio del carburante                | 10. Leva Bag-on-demand                    |
| 5. Filtro dell'aria                                  | 11. Manopola della stegola (2)            |
| 6. Leva dell'altezza di taglio (4)                   | 12. Stegola dell'avviatore autoavvolgente |

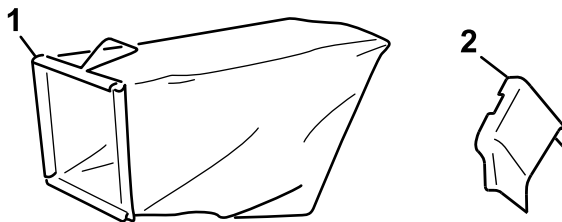

g027237

g027237

**Figura 8**

- |                      |                                 |
|----------------------|---------------------------------|
| 1. Cesto di raccolta | 2. Condotto di scarico laterale |
|----------------------|---------------------------------|



# Funzionamento

**Nota:** Stabilite i lati sinistro e destro della macchina dalla normale posizione di guida.

## Prima dell'uso

## Sicurezza prima del funzionamento

### Requisiti generali di sicurezza

- Familiarizzate con il funzionamento sicuro dell'apparecchiatura, con i comandi dell'operatore e con gli adesivi di sicurezza.
- Controllate che le protezioni e i dispositivi di sicurezza, come deflettori e/o cesti di raccolta, siano montati e perfettamente funzionanti.
- Controllate sempre che le lame, i bulloni delle lame e il gruppo di taglio non siano usurati o danneggiati.
- Ispezionate l'area in cui userete la macchina ed eliminate tutti gli oggetti che potrebbero interferire con il suo funzionamento o che la macchina potrebbe scagliare.
- Mentre regolate l'altezza di taglio potreste toccare la lama in movimento e ferirvi gravemente.
  - Spegnete il motore, rimuovete la chiave di accensione (solo modelli con avviamento elettrico) e attendete l'arresto delle parti in movimento.
  - Non inserite le dita sotto la scocca mentre regolate l'altezza di taglio.

### Sicurezza del carburante

- Il carburante è estremamente infiammabile e altamente esplosivo. Un incendio o un'esplosione di carburante possono ustionare voi ed altre persone e causare danni.
  - Per impedire che una carica elettrostatica faccia incendiare il carburante, mettete la tanica e/o la macchina per terra prima del riempimento, mai in un veicolo o su un oggetto.
  - Fate il pieno di carburante all'aria aperta, a motore freddo, Tergete il carburante versato.
  - Non maneggiate il carburante quando fumate o nelle adiacenze di una fiamma libera o di scintille.
  - Non togliete il tappo del carburante né aggiungete carburante al serbatoio mentre il motore è in funzione o caldo.

- Non cercate di avviare il motore se avete versato del carburante. Non create possibili fonti di incendio finché i vapori del carburante non si saranno dissipati.
- Conservate il carburante in taniche omologate e tenete lontano dalla portata dei bambini.
- Se ingerito, il carburante è nocivo o fatale. L'esposizione a lungo termine ai vapori di benzina può causare gravi danni e malattie.
  - Evitate di respirare a lungo i vapori.
  - Tenete il viso e le mani lontano dagli ugelli e dall'apertura del serbatoio del carburante.
  - Tenete il carburante lontano dagli occhi e dalla pelle.

## Riempimento del serbatoio del carburante

- Per ottenere risultati ottimali utilizzate solo benzina senza piombo fresca e pulita, di 87 o più ottani (metodo di classificazione (R+M)/2).
- È accettabile il carburante ossigenato con etanolo fino al 10% o 15% di MTBE per volume.
- **Non** utilizzate miscele di benzina con etanolo, come E15 o E85, superiore al 10% per volume. Possono verificarsi problemi di prestazioni e/o danni al motore non coperti dalla garanzia.
- **Non** utilizzate benzina contenente metanolo.
- Nella stagione invernale, **non** conservate il carburante nel serbatoio o nei contenitori senza aggiungere un apposito stabilizzatore al carburante.
- **Non** aggiungete olio alla benzina.

Riempite il serbatoio del carburante con benzina normale fresca senza piombo, proveniente da una stazione di rifornimento di buona marca (Figura 9).

**Importante:** Per ridurre i problemi di avviamento, aggiungete uno stabilizzatore di carburante alla benzina per l'intera stagione. Miscelate lo stabilizzatore con benzina che abbia meno di 30 giorni.

Fate riferimento al manuale del motore per avere maggiori informazioni.



Figura 9

g230458

# Controllo del livello dell'olio motore

Intervallo tra gli interventi tecnici: Prima di ogni utilizzo o quotidianamente

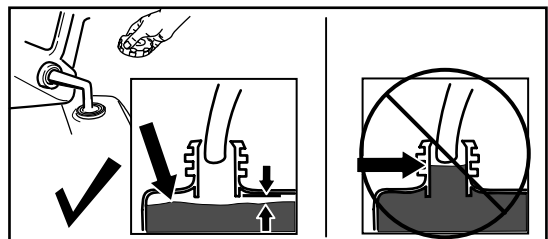
**Importante:** Non avviate il motore con il livello dell'olio nella coppa troppo basso o troppo alto per evitare di danneggiarlo.



Figura 10

g222533

## Regolazione dell'altezza della stegola

Potete alzare o abbassare la stegola in 1 di 2 posizioni più comode per voi (Figura 11).

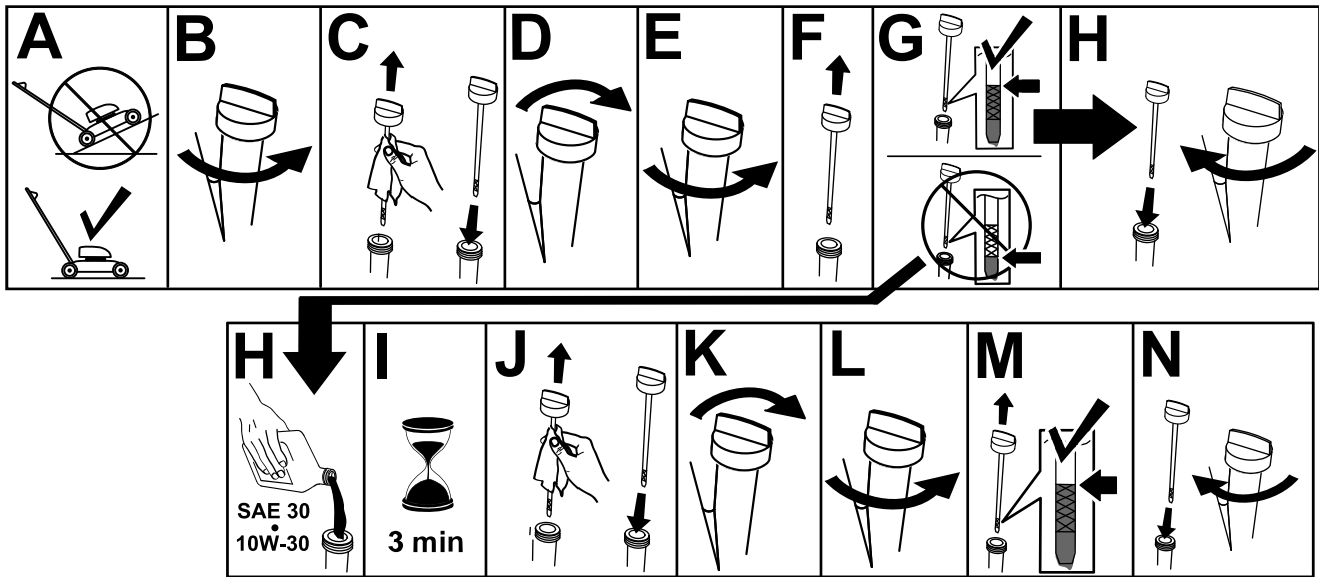

Figura 11

3. Spostate la stegola nella posizione dell'altezza superiore o inferiore.
4. Tirate le manopole fino a quando i bordi quadrati di ciascun bullone a testa tonda non si inseriscono nel relativo foro quadrato.
5. Serrate le manopole della stegola avvitandole a fondo.

1. Allentate entrambe le manopole della stegola, fino a quando non siete in grado di spingere i bordi quadrati dei bulloni a testa tonda fuori dai fori quadrati nelle staffe della stegola.
2. Spingete le manopole fino a quando non sono lente.

# Regolazione dell'altezza di taglio

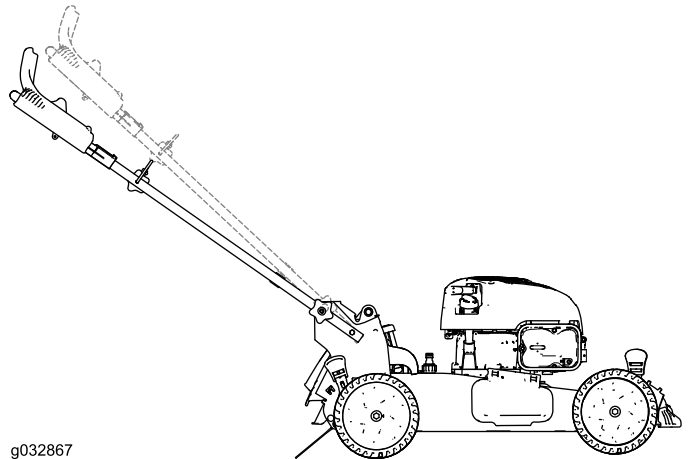
## ⚠ ATTENZIONE

Se il motore è stato acceso, il silenziatore sarà caldo e potrebbe provarvi ustioni.

Non avvicinatevi al silenziatore caldo.

Regolate l'altezza di taglio come opportuno. Impostate le ruote anteriori alla stessa altezza di quelle posteriori (Figura 12).



Figura 12

g223084

## Durante l'uso

## Sicurezza durante il funzionamento

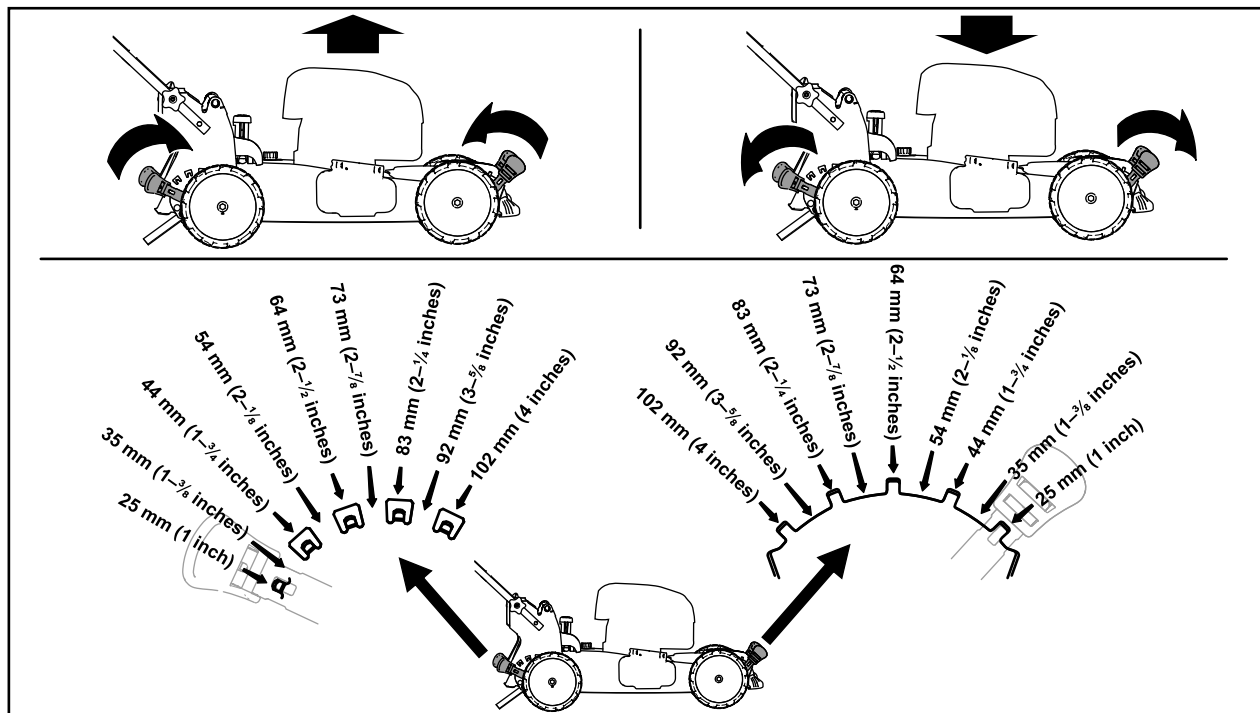
### Requisiti generali di sicurezza

- Indossate un abbigliamento idoneo, comprendente protezione per gli occhi, pantaloni lunghi, calzature robuste anti-scivolo e protezione dell'udito. Legate i capelli lunghi dietro il capo, bloccate gli indumenti ampi e non indossate gioielli pendenti.
- Non utilizzate la macchina in caso di malattia, stanchezza o sotto l'effetto di alcol o droga.
- La lama è affilata, e può causare gravi ferite. Prima di lasciare la posizione operativa, spegnete il motore, rimuovete la chiave di accensione (solo modelli con avviamento elettrico) e attendete l'arresto delle parti in movimento.
- Quando rilasciate la barra di comando della lama, sia il motore sia la lama devono fermarsi entro 3 secondi. In caso contrario, smettete subito di usare il tosaerba e rivolgetevi ad un Centro Assistenza autorizzato.
- Tenete lontani gli astanti, soprattutto i bambini, dall'area operativa. Fermate la macchina se qualcuno entra nell'area di lavoro.
- Guardate sempre in basso e dietro prima di azionare la macchina in retromarcia.
- Azionate la macchina soltanto in condizioni meteo idonee e di buona visibilità. Non usate la macchina qualora vi sia il rischio di fulmini.
- Erba e foglie bagnate possono causare gravi ferite se dovete scivolare e toccare la lama. Evitate di tosare in condizioni di bagnato.
- Prestate la massima attenzione quando vi avvicinate a curve cieche, cespugli, alberi o ad altri oggetti che possano ostruire la visuale.

- Fate attenzione a buche, solchi, gobbe, rocce o altre insidie del terreno. Le irregolarità del terreno potrebbero causare il capovolgimento della macchina o farvi perdere l'equilibrio o l'aderenza al suolo.
- Se la macchina colpisce un oggetto o inizia a vibrare, spegnete immediatamente il motore, togliete la chiave (se presente), attendete l'arresto di tutte le parti in movimento e scollegate il cappellotto dalla candela prima di esaminare la macchina per escludere danni. Effettuate le riparazioni necessarie prima di riprendere a utilizzare la macchina.
- Prima di lasciare la posizione operativa, spegnete il motore, rimuovete la chiave di accensione (solo modelli con avviamento elettrico) e attendete l'arresto delle parti in movimento.
- Se il motore è stato acceso, il silenziatore sarà caldo e potrebbe provarvi ustioni. Non avvicinatevi al silenziatore caldo.
- Controllate spesso i componenti del cesto di raccolta e il condotto di scarico al fine di verificare la presenza di segni di usura o deterioramento e all'occorrenza sostituiteli con parti raccomandate dal produttore.
- Utilizzate solo accessori e attrezzi approvati da The Toro® Company.



Figura 13

**Nota:** Se la macchina non si avvia dopo diversi tentativi, contattate un Centro Assistenza autorizzato.

## Utilizzo della trazione automatica

Per azionare la trazione automatica, camminate in avanti o indietro con le mani sulla stegola superiore e i gomiti ai lati e la macchina terrà automaticamente il passo con voi (Figura 14).

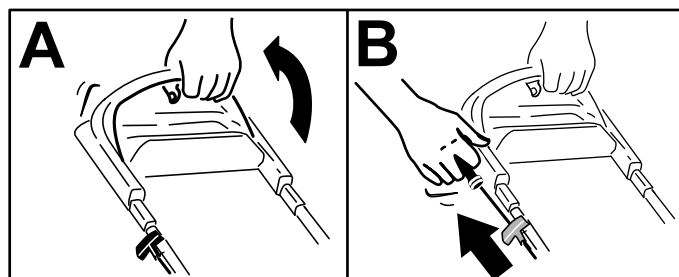

Figura 14

**Nota:** Se la macchina non procede liberamente in avanti o indietro dopo l'avanzamento automatico, smettete di camminare, tenete ferme le mani in posizione e lasciate che la macchina proceda in avanti per un paio di centimetri per disinnestare la trazione delle ruote. Potete inoltre tentare di passare sotto la maniglia superiore per raggiungere la maniglia di metallo e spingere avanti la macchina di qualche centimetro. Se avete problemi con l'avanzamento in retromarcia, sollevate leggermente la stegola. Se la macchina ancora non arretra facilmente, contattate un Centro Assistenza autorizzato.

## Sicurezza sui pendii

- Eseguite un movimento laterale, mai verso l'alto e il basso. Sulle pendenze invertite la direzione con la massima cautela.
- Non tosate pendenze eccessivamente ripide. A causa della scarsa tenuta, la macchina potrebbe slittare e cadere.
- Tosate con cautela in prossimità di scarpate, fossati o terrapieni.

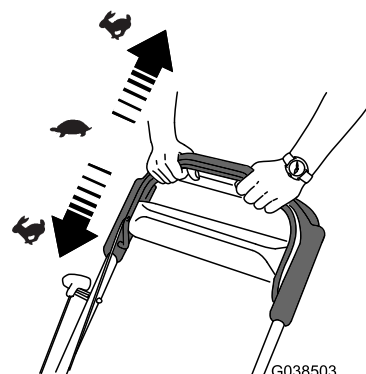
## Avviamento del motore

1. Tenete la barra di comando delle lame contro la maniglia (A di Figura 13).
2. Tirate delicatamente la maniglia dell'avviatore autoavvolgente fino a quando non avvertite resistenza, poi tiratela in modo secco e lasciate che ritorni nel guidacavo sulla maniglia lentamente (B di Figura 13).

# Spegnimento del motore

**Intervallo tra gli interventi tecnici:** Prima di ogni utilizzo o quotidianamente

Per spegnere il motore rilasciate la barra di comando della lama.

**Importante:** Quando rilasciate la barra di comando della lama, sia il motore sia la lama devono fermarsi entro tre secondi. Se non si dovessero fermare perfettamente, smettete subito di usare il tosaerba e rivolgetevi ad un Centro Assistenza autorizzato.

# Riciclaggio dello sfalcio

Il tosaerba viene spedito dalla fabbrica pronto per il riciclaggio dello sfalcio e delle foglie nel tappeto erboso.

Se il cesto di raccolta è montato sulla macchina e la leva Bag-on-demand è in posizione di raccolta spostatela in posizione di riciclaggio; vedere [Utilizzo della leva Bag-on-demand \(pagina 14\)](#) prima di riciclare lo sfalcio. Se il condotto di scarico laterale è montato sulla macchina, toglietelo; vedere [Rimozione del condotto di scarico laterale \(pagina 14\)](#).

# Utilizzo del cesto di raccolta

Utilizzate il cesto di raccolta quando desiderate raccogliere lo sfalcio e le foglie dal tappeto erboso.

Rimuovete il condotto di scarico laterale se installato sulla macchina; fate riferimento a [Rimozione del condotto di scarico laterale \(pagina 14\)](#) Se la leva di comando del cesto è in posizione di riciclaggio, spostatela in posizione di raccolta; vedere [Utilizzo della leva Bag-on-demand \(pagina 14\)](#).

# Montaggio del cesto di raccolta

1. Sollevate il deflettore posteriore e tenetelo sollevato ([Figura 15](#)).

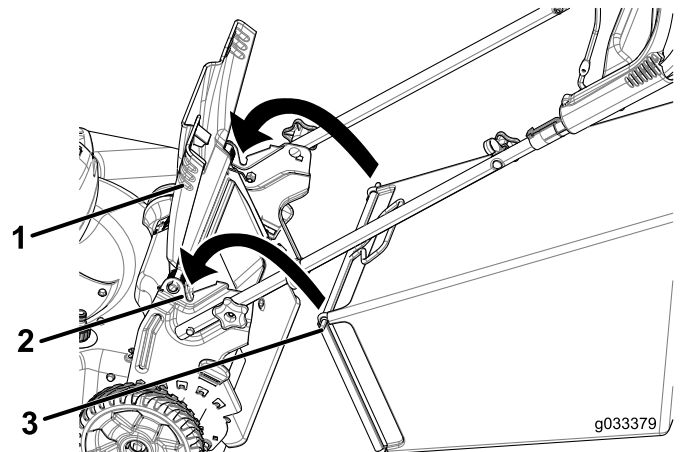

**Figura 15**

- |                          |                                    |
|--------------------------|------------------------------------|
| 1. Deflettore posteriore | 3. Perno del cesto di raccolta (2) |
| 2. Tacche (2)            |                                    |

- 
2. Montate il cesto di raccolta, accertandovi che i suoi perni siano inseriti nelle tacche presenti sulla stegola ([Figura 15](#)).
  3. Abbassate il deflettore posteriore.

# Rimozione del cesto di raccolta

Per rimuovere il cesto, eseguite le fasi in [Montaggio del cesto di raccolta \(pagina 13\)](#) in ordine inverso.

## Utilizzo della leva Bag-on-demand

La funzionalità Bag-on-demand vi consente di raccogliere o riciclare lo sfalcio e le foglie con il cesto montato.

- **Per insaccare erba e sfalcio**, premete il pulsante sulla leva Bag-on-demand e spostatela in avanti fino a quando il pulsante sulla leva non si solleva di scatto (Figura 16).



Figura 16

1. Leva Bag-on-demand (nella posizione di raccolta)

- **Per la funzionalità Recycler o lo scarico laterale di erba e sfalcio**, premete il pulsante sulla leva e spostatela indietro fino a quando il pulsante sulla leva non si solleva di scatto.

**Importante:** Per un corretto funzionamento del sistema, eliminate tutto lo sfalcio e i detriti dallo sportello del sistema Bag-on-demand e dalla relativa apertura (Figura 17) prima di spostare la leva Bag-on-demand da una posizione all'altra.

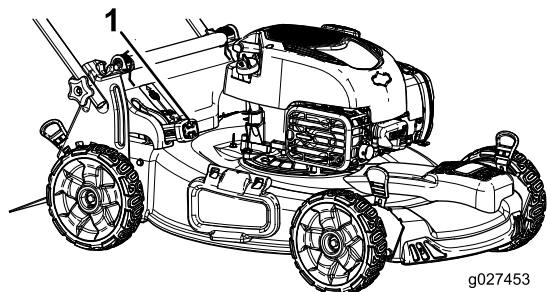

Figura 17

1. Pulite quest'area

## Scarico laterale dello sfalcio

Utilizzate lo scarico laterale per il taglio dell'erba molto alta.

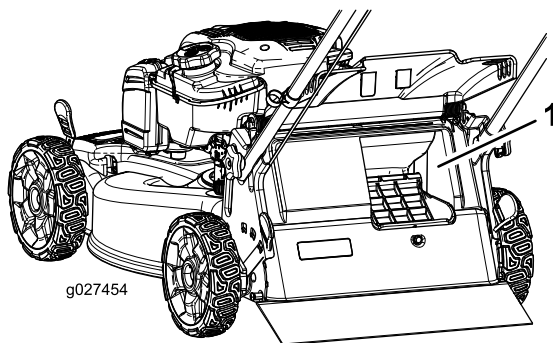
Se il cesto di raccolta è montato sulla macchina e la leva Bag-on-demand è in posizione di raccolta spostatela in posizione di riciclaggio; vedere [Utilizzo della leva Bag-on-demand \(pagina 14\)](#) prima di riciclare lo sfalcio.

## Montaggio del condotto di scarico laterale

Sbloccate e sollevate il deflettore laterale e montate il condotto di scarico laterale (Figura 18).



Figura 18

## Rimozione del condotto di scarico laterale

Per rimuovere il condotto di scarico laterale, sollevate il deflettore laterale, rimuovete il condotto di scarico laterale e abbassate il deflettore di scarico laterale sinché non si aggancia saldamente.

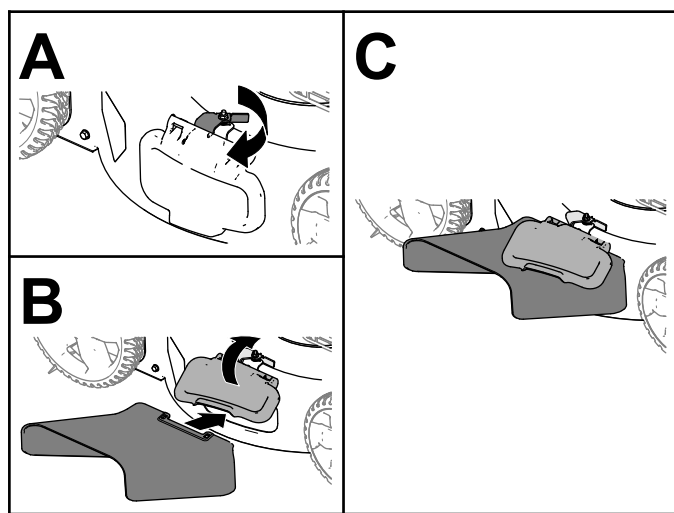

# Suggerimenti

## Suggerimenti generali per la tosatura

- Ispezionate l'area in cui userete la macchina ed eliminate tutti gli oggetti che la macchina potrebbe scagliare.
- Evitate di colpire oggetti solidi con la lama. Non tosate deliberatamente sopra un oggetto.
- Se la macchina colpisce un oggetto o inizia a vibrare, spegnete immediatamente il motore, rimuovete la chiave (se in dotazione), scollegate il cappellotto dalla candela e verificate se il tosaerba ha subito danni.
- Per ottenere prestazioni ottimali montate una nuova lama prima dell'inizio della stagione della tosatura.
- All'occorrenza sostituite la lama con una lama di ricambio Toro.

## Falciatura dell'erba

- Falciate soltanto un terzo del filo d'erba per volta. Non falciate con impostazioni inferiori a 51 mm, a meno che l'erba non sia rada o nel tardo autunno, quando l'erba inizia a rallentare la crescita.
- Per falciare erba alta più di 15 cm, tosate prima all'altezza di taglio superiore camminando lentamente, quindi tosate di nuovo ad un'altezza inferiore per ottenere un tappeto erboso più attraente. Se l'erba è troppo alta, il tosaerba può intasarsi e arrestare il motore.
- Erba e foglie bagnate tendono ad ammucchiarsi sul tappeto erboso, e possono intasare il tosaerba o arrestare il motore. Evitate di tosare in condizioni di bagnato.
- In condizioni di particolare siccità prestate attenzione al rischio di incendio, seguite le relative avvertenze locali e mantenete la macchina libera da erba secca e scarti di foglie.
- Alternate la direzione di tosatura, per contribuire a disperdere lo sfalcio sul tappeto erboso ed ottenere una fertilizzazione uniforme.
- Se l'aspetto del tappeto erboso tosato non è soddisfacente, provate uno o più dei seguenti:
  - Sostituite la lama o fatela affilare.
  - Camminate più lentamente mentre tosate.
  - Alzate l'altezza di taglio del tosaerba.
  - Tosate l'erba più di frequente.
  - Sovrapponete le passate, anziché falciare un'intera andana ad ogni passata.

## Sminuzzare le foglie

- Dopo la tosatura del tappeto erboso, almeno metà di esso deve essere visibile attraverso le foglie. All'occorrenza, effettuate più di una sola passata sulle foglie.
- Se le foglie sul prato superano i 13 cm, tagliate a un'altezza di taglio maggiore, quindi all'altezza di taglio desiderata.
- Se il tosaerba non sminuzza finemente le foglie, rallentate la velocità di tosatura.

## Dopo l'uso

### Sicurezza dopo le operazioni

#### Requisiti generali di sicurezza

- Per prevenire un incendio, eliminate erba e detriti dalla macchina. Tergete l'olio e il carburante versati.
- Lasciate raffreddare il motore prima di riporre la macchina in un ambiente chiuso.
- Non depositate mai la macchina o la tanica del carburante in presenza di fiamme libere, scintille o spie, come vicino a uno scaldabagno o altre apparecchiature.

#### Sicurezza durante il rimorchio

- Rimuovete la chiave di accensione (se in dotazione) prima di caricare la macchina per il trasporto.
- Prestate cautela durante il carico o lo scarico della macchina.
- Fissate la macchina per evitare il rotolamento.

## Pulizia sotto la macchina

**Intervallo tra gli interventi tecnici:** Prima di ogni utilizzo o quotidianamente

Per ottenere i migliori risultati, pulite la macchina subito dopo aver terminato il lavoro.

1. Portate la macchina su una superficie lastricata e pianeggiante.
2. Prima di lasciare la postazione dell'operatore, spegnete il motore e attendete l'arresto di tutte le parti in movimento.
3. Abbassate la macchina all'altezza di taglio minima. Fate riferimento a [Regolazione dell'altezza di taglio \(pagina 11\)](#).
4. Lavate l'area sotto lo sportello posteriore, attraverso il quale lo sfalcio viene trasferito dal sottoscocca al cesto di raccolta.

**Nota:** Lavate l'area con il sistema Bag-on-demand (se presente) nelle posizioni completamente avanti e completamente indietro.

5. Collegate una canna da giardino al rubinetto dell'acqua e al foro di lavaggio ([Figura 19](#)).

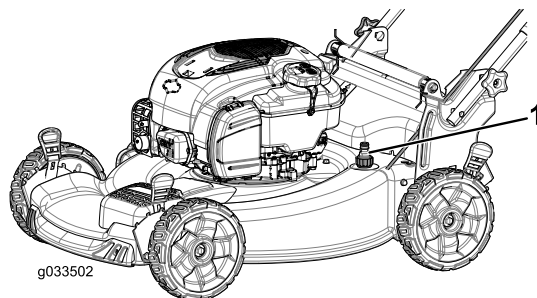

**Figura 19**

1. Foro di lavaggio

- 
6. Aprite il rubinetto.
  7. Avviate il motore e lasciatelo in funzione fino a quando lo sfalcio non fuoriesce più da sotto la macchina.
  8. Spegnete il motore.
  9. Chiudete il rubinetto dell'acqua e scollegate la canna dalla macchina.
  10. Avviate il motore per alcuni minuti per asciugare il sottoscocca e impedire che arrugginisca.
  11. Spegnete il motore e lasciatelo raffreddare prima di riporre la macchina in un'area chiusa.



# Piegatura della stegola

## ⚠ AVVERTENZA

L'incorretta apertura o chiusura della stegola può danneggiare i cavi e creare condizioni di utilizzo pericolose.

- Fate attenzione a non danneggiare i cavi quando aprite o piegate la stegola.
- Se un cavo è danneggiato, rivolgetevi a un Centro Assistenza autorizzato.

1. Togliete e conservate le 2 manopole della stegola e i 2 bulloni a testa tonda dalle staffe della stegola (Figura 20).

**Importante:** Mentre piegate la stegola, fate passare i cavi all'esterno delle sue manopole.



Figura 20

1. Manopola della stegola
2. Bullone a testa tonda

2. Piegate la stegola, ruotandola in avanti (Figura 21).

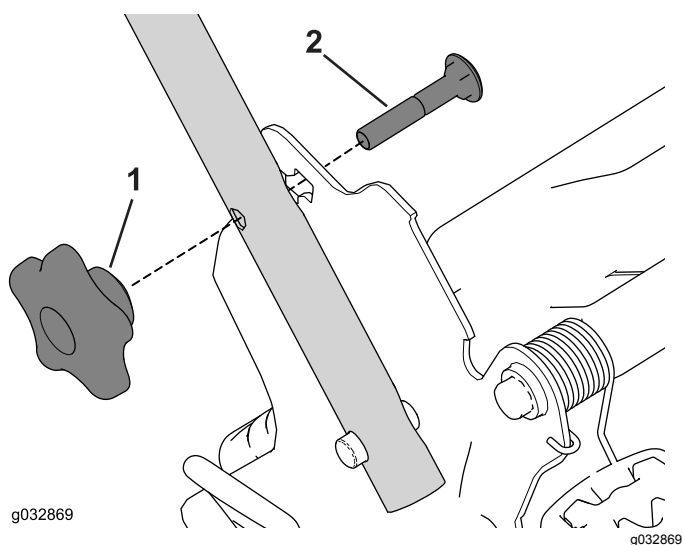

Figura 21

1. Posizione di guida
2. Posizione piegata

3. Inserite il bullone a testa tonda (con la testa del bullone rivolta verso l'interno) attraverso la staffa della stegola e il foro superiore nell'estremità della stegola. Assicuratevi che i bordi quadrati di ciascun bullone a testa tonda si inseriscano nel foro quadrato superiore o inferiore nella relativa staffa della stegola (Figura 22).

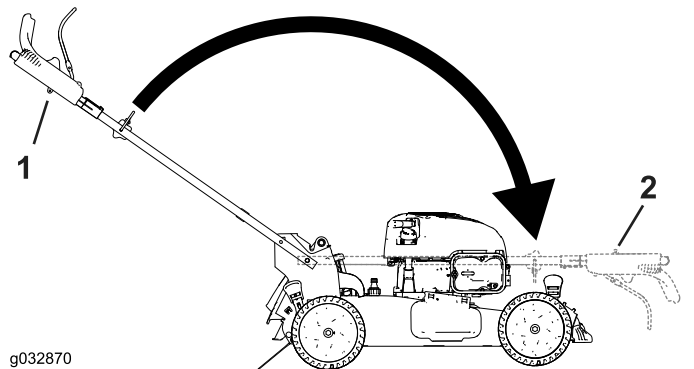

Figura 22

1. Manopola della stegola
2. Bullone a testa tonda

4. Montate, senza serrarle, le manopole della stegola e i bulloni a testa tonda sulle staffe della stegola.
5. Per aprire la stegola fate riferimento a 1 [Montaggio e apertura della stegola](#) (pagina 5).

# Manutenzione

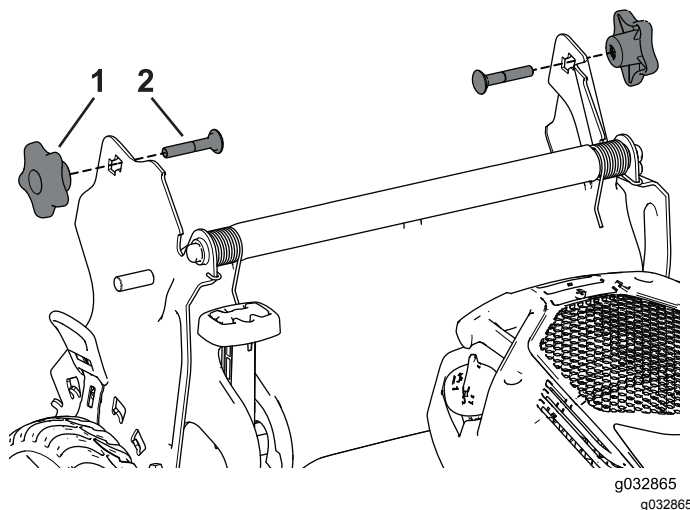
## Programma di manutenzione raccomandato

Cadenza di manutenzione	Procedura di manutenzione
Prima di ogni utilizzo o quotidianamente	<ul style="list-style-type: none"><li>• Controllate il livello dell'olio motore e all'occorrenza rabboccate.</li><li>• Il motore deve fermarsi entro tre secondi dal rilascio della barra di comando della lama.</li><li>• Togliete sfalcio e morchia da sotto il tosaerba.</li></ul>
Ogni 25 ore	<ul style="list-style-type: none"><li>• Effettuate la manutenzione del filtro dell'aria; eseguite la manutenzione con maggiore frequenza in ambienti polverosi.</li></ul>
Ogni anno	<ul style="list-style-type: none"><li>• Sostituite il filtro dell'aria (più sovente in ambienti polverosi).</li><li>• Cambio dell'olio motore.</li><li>• Sostituite la lama o fatela affilare (più spesso se il tagliente si smussa rapidamente).</li><li>• Pulite il motore rimuovendo sporco e detriti dalla parte superiore e dai lati; pulite con maggiore frequenza quando operate in presenza di polvere.</li></ul>
Ogni anno o prima del rimessaggio	<ul style="list-style-type: none"><li>• Svuotate il serbatoio del carburante prima di effettuare riparazioni, in base a quanto indicato e prima del rimessaggio annuale.</li></ul>

**Importante:** Per ulteriori interventi di manutenzione si rimanda al manuale per l'uso del motore.

## Sicurezza durante la manutenzione

- Staccate il cappello dalla candela prima di eseguire interventi di manutenzione.
- Indossate i guanti e la protezione per gli occhi durante la manutenzione della macchina.
- La lama è affilata, e può causare gravi ferite. Indossate i guanti per eseguire la manutenzione della lama. Non eseguite riparazioni o revisioni sulla lama/e.
- Non manomettere i dispositivi di sicurezza. Controllatene il funzionamento ad intervalli regolari.
- Inclinando la macchina potreste fare fuoriuscire il carburante. Il carburante è infiammabile, esplosivo e può causare infortuni. Fate girare il motore finché non è vuoto, o togliete la benzina con una pompa a mano; non travasatela mai per mezzo di un sifone.
- Per ottenere prestazioni ottimali e mantenere la certificazione di sicurezza della macchina, utilizzate solo ricambi e accessori originali Toro. I ricambi e gli accessori realizzati da altri produttori possono essere pericolosi e tale utilizzo può rendere nulla la garanzia del prodotto.

## Preparazione per la manutenzione

1. Spegnete il motore e attendete che tutte le parti in movimento si siano fermate.
2. Scollegate il cappello dalla candela (Figura 23).



Figura 23

1. Cappello della candela

3. Al termine dell'intervento di manutenzione ricollegate il cappello alla candela.

**Importante:** Prima di inclinare la macchina per il cambio dell'olio o la sostituzione della lama, utilizzatela finché il serbatoio del carburante non sarà completamente vuoto. Nel caso dobbiate inclinare la macchina prima di restare senza benzina, rimuovete il carburante dal serbatoio mediante una pompa carburante manuale. Inclinate sempre la macchina sul fianco con l'asta di livello in basso.

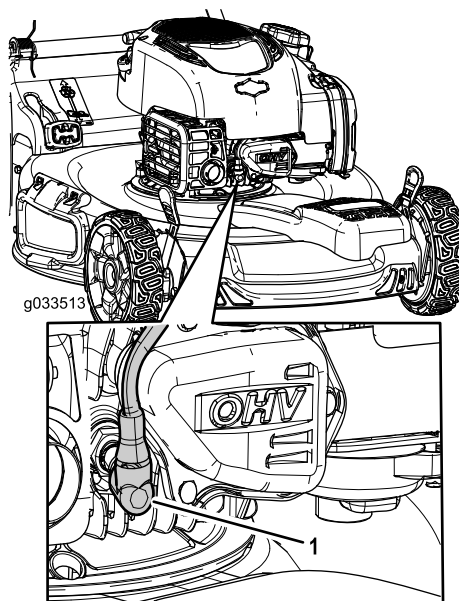
## Manutenzione del filtro dell'aria

Intervallo tra gli interventi tecnici: Ogni 25 ore

Ogni anno

1. Sbloccate la parte superiore del coperchio del filtro dell'aria (Figura 24).



Figura 24

g033514

1. Clip
2. Coperchio del filtro dell'aria
3. Filtro dell'aria

2. Rimuovete il filtro (Figura 24).
3. Controllate il filtro dell'aria.

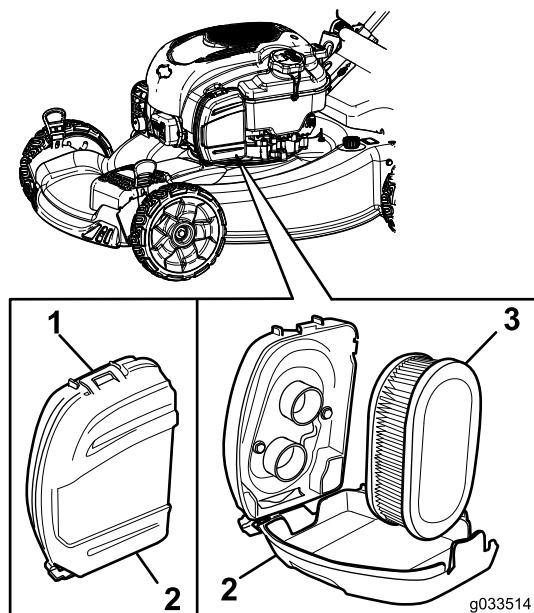
**Nota:** Se il filtro dell'aria è eccessivamente sporco, sostituitelo con uno nuovo. Altrimenti, picchiettatelo delicatamente su una superficie dura per staccare i detriti.

4. Montate il filtro dell'aria.
5. Utilizzate la clip per montare il coperchio del filtro dell'aria.

## Cambio dell'olio motore

Intervallo tra gli interventi tecnici: Ogni anno

Non è necessario cambiare l'olio motore, ma qualora decidiate di farlo, seguite la procedura indicata.

**Nota:** Fate girare il motore per alcuni minuti prima di cambiare l'olio, per riscaldarlo. L'olio caldo fluisce meglio e trasporta una maggiore quantità di sostanze inquinanti.

Specifiche dell'olio motore

Capacità dell'olio motore	0,44 litri
Viscosità dell'olio	Olio detergente SAE 30 o SAE 10W-30
Classificazione di servizio API	SJ o superiore

1. Portate la macchina su una superficie piana.
2. Vedere [Preparazione per la manutenzione \(pagina 18\)](#).
3. Girate il tappo in senso antiorario ed estraete l'asta di livello (Figura 25).



Figura 25

g033497

g033497

1. Asta di livello
2. Rabboccare
3. Pieno

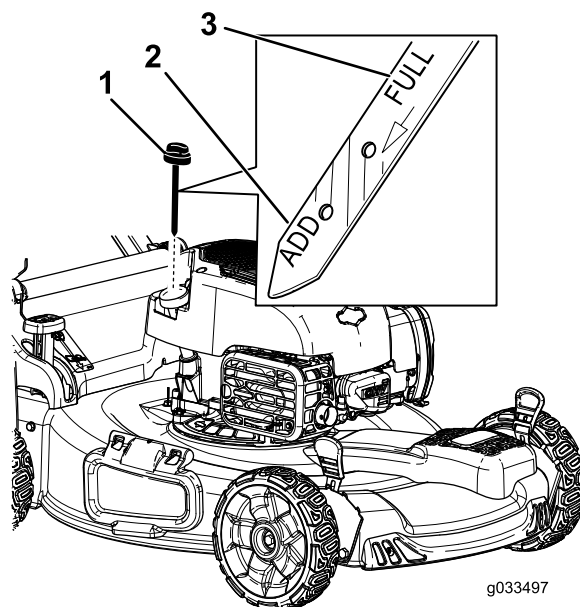
4. Inclinate la macchina sul fianco (di modo che il filtro dell'aria si trovi in alto) per scaricare l'olio usato attraverso il tubo di riempimento (Figura 26).



Figura 26

5. Dopo avere fatto defluire l'olio usato, riportate la macchina in posizione operativa.
6. Versate con cautela una quantità d'olio pari a circa 3/4 della capacità del motore nel tubo di riempimento dell'olio.
7. Attendete per 3 minuti che l'olio si stabilizzi nel motore
8. Tergete l'asta con un panno pulito.
9. Inserite l'asta di livello nel tubo di riempimento ed estraetela.
10. Controllate il livello dell'olio sull'asta (Figura 25).
  - Se il livello dell'olio sull'asta è troppo basso, versate con cautela una piccola quantità di olio nel relativo tubo di riempimento, attendete 3 minuti e ripetete le fasi da 8 a 10 fino a raggiungere il livello corretto sull'asta.
  - Se il livello dell'olio sull'asta è troppo alto, drenate l'olio in eccesso finché l'olio sull'asta non appare al livello adeguato.
11. Inserite l'asta di livello nel tubo di riempimento dell'olio e chiudete saldamente.
12. Riciclate correttamente l'olio esausto.

**Importante:** Non avviate il motore con il livello dell'olio troppo basso o troppo alto, per evitare di danneggiare il motore stesso.

## Sostituzione della lama

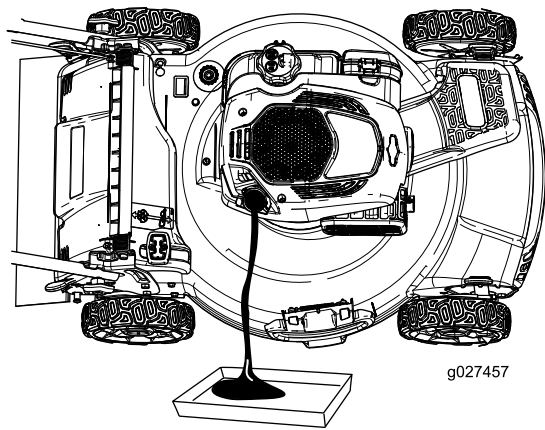
Intervallo tra gli interventi tecnici: Ogni anno

**Importante:** Per il corretto montaggio della lama dovete usare una chiave torsiometrica. Se non disponete di una chiave torsiometrica o avete dubbi sull'esecuzione di questa operazione, contattate un Centro Assistenza autorizzato.

Esaminate la lama ogniqualvolta esaurite il carburante. Se la lama è danneggiata, sostituirla immediatamente. Se il tagliente è smussato o scheggiato, fatelo affilare e livellare, oppure sostituite la lama.

### ⚠ AVVERTENZA

**La lama è affilata, e può causare gravi ferite.**

**Indossate i guanti per eseguire la manutenzione della lama.**

1. Vedere [Preparazione per la manutenzione \(pagina 18\)](#).
2. Inclinate la macchina sul fianco, con il filtro dell'aria in alto.
3. Usate un blocco di legno per tenere ferma la lama (Figura 27).



Figura 27

4. Togliete la lama e conservate la bulloneria di montaggio (Figura 27).
5. Montate la nuova lama usando la bulloneria di montaggio (Figura 28).

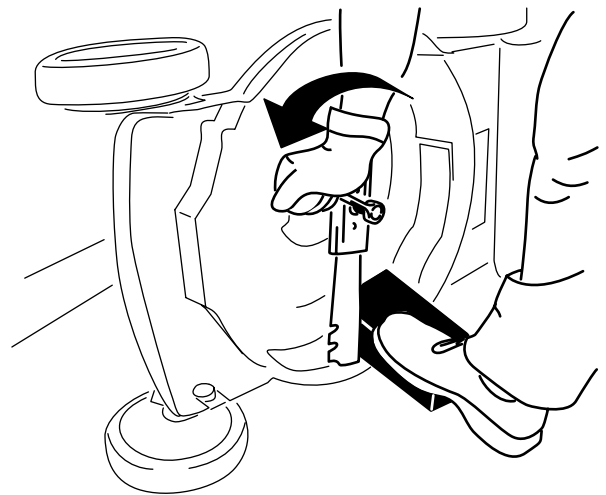

Figura 28

g231390

**Importante:** Le estremità curve della lama devono essere rivolte verso la scocca del tosaerba.

- Utilizzate una chiave torsionometrica per serrare il bullone della lama a 82 N·m.

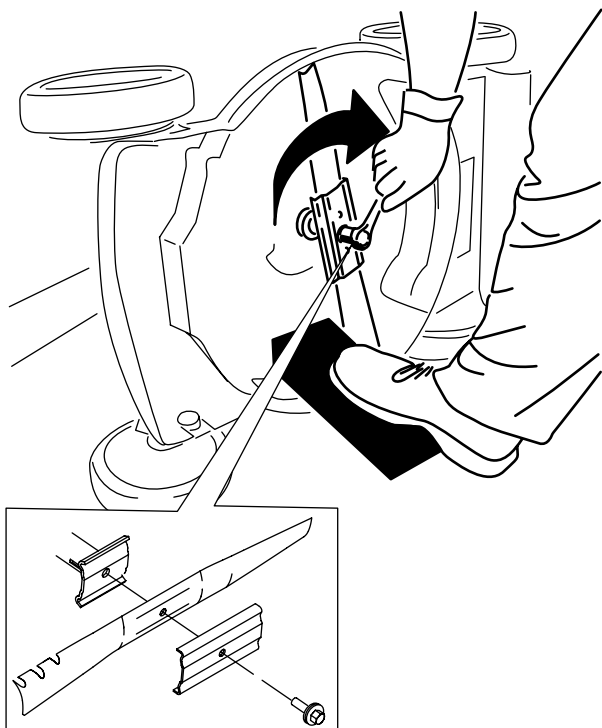
**Importante:** Un bullone serrato a 82 N·m è molto stretto. Trattenete la lama con un blocco di legno e serrate saldamente il bullone facendo forza col vostro corpo sul cricco o sulla chiave torsionometrica. È molto difficile serrare eccessivamente questo bullone.

## Regolazione della trazione automatica

Ogni volta che installate nuovi cavi della trazione automatica o se la trazione non è regolata, regolate la trazione automatica.

- Ruotate la manopola di regolazione in senso antiorario per allentare la regolazione del cavo (Figura 29).



Figura 29

g208188

- Cavi di trazione automatica
- Stegola (lato sinistro)
- Manopola di regolazione
- Girate la manopola in senso orario per stringere la regolazione.
- Girate la manopola in senso antiorario per allentare la regolazione.

- Regolate la tensione sui cavi (Figura 29) tirandoli entrambi indietro o spingendoli avanti e quindi tenendoli in quella posizione, mantenendo pari lunghezze.

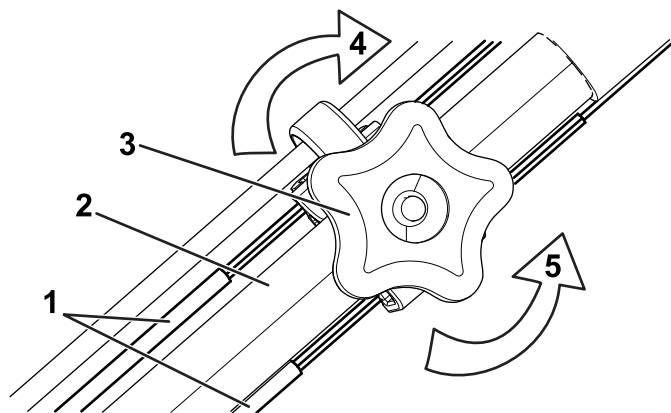
**Nota:** Spingete i cavi verso il motore per aumentare la trazione; tirate i cavi via dal motore per ridurre la trazione.

- Ruotate la manopola di regolazione in senso orario per stringere la regolazione dei cavi.

**Nota:** Entrambi i cavi devono estendersi di 38 mm oltre i morsetti quando la stegola è allineata con la prima tacca sulla guida; fate riferimento a Figura 30.



Figura 30

g209518

- 38 mm
- Guida
- Prima tacca
- Stegola

# Rimessaggio

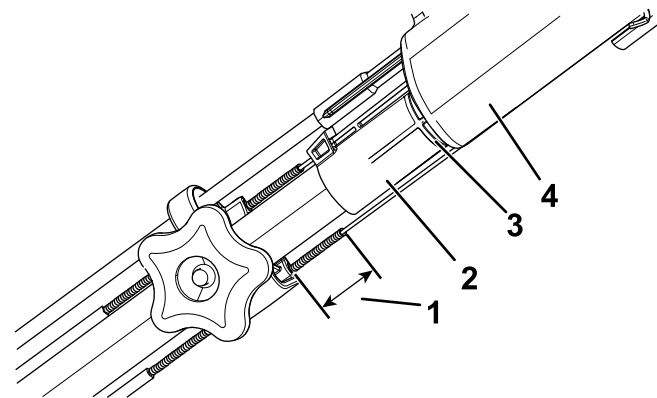
Riponete la macchina in un luogo fresco, pulito e asciutto.

## Preparazione del tosaerba per il rimessaggio

1. Nell'ultimo rifornimento dell'anno, aggiungete l'apposito stabilizzatore al carburante (come Toro Premium Fuel Treatment) come indicato sull'etichetta.
2. Smaltite ecologicamente il carburante non utilizzato. Riciclatelo secondo le normative locali o usatelo per l'automobile.

**Nota:** Il carburante stantio nel serbatoio è la causa principale delle difficoltà di avviamento. Non conservate il carburante senza l'apposito stabilizzatore per oltre 30 giorni e non conservate il carburante stabilizzato per oltre 90 giorni.

3. Lasciate in funzione la macchina fino a quando il motore non si spegne per esaurimento del carburante.
4. Riavviate il motore e lasciatelo girare fino allo spegnimento. Quando non si accende più, il motore è asciutto abbastanza.
5. Scollegate il cappellotto dalla candela e collegate il cappellotto al polo rimanente (se presente).
6. Togliete la candela, aggiungete 30 ml di olio motore attraverso il relativo foro e tirate lentamente il cavo di avviamento varie volte per distribuire l'olio in tutto il cilindro ed evitare la corrosione del cilindro durante la stagione di fermo.
7. Montate la candela senza stringerla.
8. Serrate tutti i dadi, i bulloni e le viti.

## Rimozione del tosaerba dal rimessaggio

1. Controllate tutti i dispositivi di fermo e serrateli.
2. Rimuovete la candela e fate girare rapidamente il motore tirando l'avviatore autoavvolgente per eliminare l'olio in eccesso dal cilindro.
3. Montate la candela e serratela con una chiave torsiometrica a 20 N·m.
4. Osservate le procedure di manutenzione; vedere [Manutenzione \(pagina 18\)](#).
5. Controllate il livello dell'olio motore; vedere [Controllo del livello dell'olio motore \(pagina 10\)](#).
6. Rabboccate il serbatoio del carburante con carburante fresco; vedere [Riempimento del serbatoio del carburante \(pagina 9\)](#).
7. Collegate il cappellotto alla candela.

**Note:**



## **Informativa europea sulla privacy**

### **Dati raccolti da Toro**

Toro Warranty Company (Toro) rispetta la privacy. Al fine di elaborare i reclami in garanzia e contattarvi in caso di richiamo di un prodotto, vi chiediamo di comunicarci determinati dati personali direttamente o tramite The Toro Company o un rivenditore Toro in loco.

Il sistema di garanzia Toro è installato su server situati negli Stati Uniti, dove la legge sulla tutela della privacy può prevedere una protezione diversa da quella del vostro paese.

**COMUNICANDOCI I VOSTRI DATI PERSONALI ACCONSENTE ALLA LORO ELABORAZIONE COME INDICATO NELL'INFORMATIVA SULLA PRIVACY.**

### **Utilizzo delle informazioni da parte di Toro**

Toro può utilizzare i vostri dati personali per elaborare i reclami in garanzia, contattarvi in caso di richiamo di un prodotto e per qualsiasi altro scopo di cui vi informiamo, nonché condividere i vostri dati con consociate, rivenditori e altri partner commerciali collegati a tali attività. Non venderemo i vostri dati personali ad altre compagnie. Ci riserviamo il diritto di divulgare i dati personali a scopo di conformità con la legislazione applicabile e su richiesta delle autorità competenti, per il corretto funzionamento del nostro sistema o per tutelare noi stessi o gli altri utenti.

### **Conservazione dei dati personali**

Conserviamo i vostri dati personali finché saranno necessari per gli scopi previsti al momento della loro raccolta iniziale o per altri scopi legittimi (come la conformità normativa) o laddove richiesto dalla legislazione applicabile.

### **Impegno di Toro alla sicurezza dei dati personali**

Adottiamo precauzioni ragionevoli al fine di tutelare la sicurezza dei vostri dati personali, nonché misure atte a mantenere l'accuratezza e lo status corrente dei dati personali.

### **Accesso e correzione delle vostre informazioni personali**

Se desiderate rivedere o correggere le vostre informazioni personali, contattateci via e-mail all'indirizzo [legal@toro.com](mailto:legal@toro.com).

## **Legislazione australiana relativa ai consumatori**

I clienti australiani potranno reperire i dettagli concernenti la legislazione australiana relativa ai consumatori all'interno della confezione o presso il rivenditore Toro in loco.