



Count on it.

Form No. 3420-849 Rev A

Käyttöopas

Groundsmaster® 4100- tai 4110 -vaakatasoleikkuri

Mallinro: 30608—Sarjanro: 401420001 tai suurempi

Mallinro: 30644—Sarjanro: 401420001 tai suurempi



Tämä tuote on asianmukaisten eurooppalaisten direktiivien mukainen. Lisätietoja on erillisessä tuote-kohtaisessa vaatimustenmukaisuusvakuutuksessa.

Kalifornian lain (California Public Resource Code) pykälät 4442 ja 4443 kieltävät tämän moottorin käytön metsä-, pensaikko- tai ruohopeitteillä mailla, jos moottoria ei ole varustettu pykälässä 4442 mainitulla hyvässä käyttökunnossa pidetyllä kipinänsammuttimella tai jos moottoria ei ole suojattu, varustettu ja huollettu palovaaran ehkäisemiseksi.

Mukana toimitettavassa moottorin käyttöoppaassa on Yhdysvaltojen ympäristönsuojeluelimeen EPA:han (Environmental Protection Agency) ja Kalifornian päästöjärjestelmien päästöjen valvontasäntöihin sekä kunnossapitoon ja takuuseen liittyviä tietoja. Käyttöoppaita voi tilata moottorin valmistajalta.

⚠ VAARA

KALIFORNIA

Lakiesityksen 65 mukainen varoitus Dieselmoottorin tuottamat pakokaasut ja jotkin niiden aineosat sisältävät kemikaaleja, jotka Kalifornian osavaltion tietojen mukaan aiheuttavat syöpää, synnynnäisiä epämuodostumia tai muuta lisääntymiseen liittyvää haittaa.

Akun liitännät, navat ja niihin liittyvät lisävarusteet sisältävät lyijyä ja lyijy-yhdisteitä, joiden tiedetään aiheuttavan syöpää ja haittaavan lisääntymistä. Pese kädet, kun olet käsitellyt näitä osia.

Tämän tuotteen käyttäminen voi altistaa kemikaaleille, jotka Kalifornian osavaltion tietojen mukaan aiheuttavat syöpää, synnynnäisiä epämuodostumia tai muuta lisääntymiseen liittyvää haittaa.

käyttöohjeiden tai asianmukaisen koulutuksen laiminlyönti saattaa aiheuttaa onnettomuuden. Lisätietoja turvallisista käyttötavoista, mukaan lukien turvallisuusvihjeitä ja koulutusmateriaaleja, on osoitteessa www.Toro.com.

Aina kun tarvitset huoltoa, alkuperäisiä Toro-varaosia tai lisätietoja, ota yhteys valtuutettuun huoltoliikkeeseen tai Toron asiakaspalveluun. Ota tällöin tuotteen malli- ja sarjanumerot valmiiksi esiin. **Kuva 1** näyttää laitteen malli ja sarjanumeron sijainnin. Kirjoita numerot annettuun tilaan.

Tärkeää: Skanna QR-koodi mobiililaitteella, niin saat tuotetietoja sekä takuu- ja varaosatieitoja.

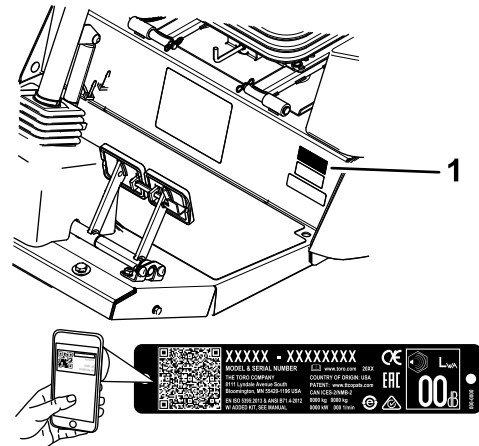

Kuva 1

g243944

1. Malli- ja sarjanumeron sijainti

Mallinro: _____

Sarjanro: _____

Tässä käyttöoppaassa esiintyvä varoitusmerkinä (**Kuva 2**) ilmaisee vaaratilannetta, josta saattaa olla seurauksena vakava tapaturma tai jopa kuolema, jos suositellut varotoimenpiteet laiminlyödään.



Kuva 2

g000502

1. Varoitusmerkinä

Tässä käyttöoppaassa käytetään kahta termiä tietojen korostamiseksi. **Tärkeää** kiinnittää huomiota mekaanisiin erikoistietoihin ja **Huomautus** korostaa erityishuomion ansaitsevia yleistietoja.

Johdanto

Tämä kone on yleisajoyksikkö, joka on tarkoitettu ammattimaiseen kaupalliseen käyttöön. Se on tarkoitettu pääasiassa puistojen, golfkenttien, urheilukenttien ja kaupallisten kiinteistöjen viheralueiden ruohon leikkaamiseen.

Tärkeää: Tämän käyttöoppaan sisältö on luettava huolellisesti ja ymmärrettävä täysin, jotta koneen paras mahdollinen turvallisuus, suorituskyky ja toiminta voidaan varmistaa. Näiden

Sisältö

Turvaohjeet	4	Päivittäisen huollon tarkastuslista	55
Yleinen turvallisuus.....	4	Huoltoa edeltävät toimenpiteet	57
Moottorin päästöhyväksyntä	5	Turvallisuus huollon aikana.....	57
Turva- ja ohjetarrat	5	Konepellin avaaminen	57
Käyttöönotto	15	Konepellin irrotus.....	58
1 Koneen voitelu	15	Voitelu	59
2 Rengaspaineen tarkistus	15	Laakerien ja holkkien rasvaus.....	59
3 Nestemäärien tarkistus	16	Moottorin huolto	61
Laitteen yleiskatsaus	16	Moottorin turvallinen käyttö.....	61
Ohjauslaitteet	16	Moottoriöljyn huolto	61
Ohjaamon ohjauslaitteet	18	Moottoriöljyn ja öljynsuodattimen vaihto.....	62
Tekniset tiedot	20	Ilmanpuhdistimen huolto.....	62
Lisätarvikkeet/lisävarusteet	21	Hapetuskatalysoittorin ja nokisuodattimen huolto	64
Ennen käyttöä	22	Polttoainejärjestelmän huolto	65
Turvallisuus ennen käyttöä	22	Polttoainejärjestelmän huolto	65
Moottoriöljyn määrän tarkistus	22	Vedenerottimen huolto.....	65
Jäähdytysjärjestelmän tarkastus	22	Sähköjärjestelmän huolto	66
Hydraulijärjestelmän tarkastus	22	Sähköjärjestelmän turvallinen käyttö	66
Vedenerottimen tyhjennys	22	Akun huolto	66
Polttoainesäiliön täyttö.....	22	Sulakkeiden huolto	67
Rengaspaineen tarkistus	23	Vetojärjestelmän huolto	68
Pyöränmuttereiden kireyden tarkistus.....	24	Ajopolkimen kulman säätö.....	68
Peilien säätö.....	24	Planeettapyörästä öljyn tarkistus	68
Ajovalojen suuntaus	25	Planeettapyörästä öljyn vaihto	68
Kaatumissuojajärjestelmän (ROPS) säätö	25	Taka-akselin voiteluaineen tarkistus	69
Leikkuukorkeuden säätö.....	26	Taka-akselin vaihteiston voiteluaineen tarkistus	69
Jalaksien säätö.....	28	Taka-akselin voiteluaineen vaihto	70
Leikkuupöydän rullien säätö	28	Takapyörrien aurasikulman tarkistus.....	70
Terän säätö.....	28	Eturenkaiden vaihto.....	70
Leikkuupöytien epätasapainon korjaus.....	29	Jäähdytysjärjestelmän huolto	71
Turvakytkimien tarkistus	30	Jäähdytysjärjestelmän turvallinen käyttö	71
Tietokeskusohjauksen käyttö.....	31	Jäähdytysjärjestelmän tarkistus.....	71
Käytön aikana	34	Moottorin jäähdytysjärjestelmän huolto.....	71
Turvallisuus käytön aikana.....	34	Jarrujen huolto	72
Moottorin käynnistys.....	36	Jarrujen säätö.....	72
Moottorin sammutus	36	Hihnan huolto	73
Smart Power -vedon kuvaus® Traction (Veto)	36	Laturin hihnan huolto	73
Taaksepäinpuhalluksen käyttö.....	36	Ilmastointilaitteen kompressorin hihnan huolto	73
Automaattisen joutokäynnin kuvaus	37	Terän käyttöhihnojen kiristys.....	73
Vakionopeussäätimen käyttö.....	37	Terän käyttöhihnan vaihto	74
Hiukkassuodattimen regeneraatio	37	Hydraulijärjestelmän huolto	75
Moottorin nopeuskytkimen käyttö	49	Hydraulijärjestelmän turvallinen käyttö	75
Leikkuunopeuden säätö	49	Hydraulinesteen tarkistus	75
Kuljetusnopeuden säätö	49	Hydraulinesteen vaihto	76
Tietoa koneen käyttöominaisuuksista	49	Hydraulisuodattimien vaihto	76
Käyttövihjeitä	50	Hydrauliletkujen ja -putkien tarkistus.....	77
Käytön jälkeen	52	Vastapainopaineen säätö	77
Turvallisuus käytön jälkeen.....	52	Leikkuuyksikön huolto	78
Koneen työntäminen tai hinaaminen	52	Keskimmäisen leikkuupöydän kääntäminen (kallistaminen) pystyasentoon.....	78
Nostokohtien paikannus	52	Keskimmäisen leikkuupöydän kääntäminen alas	78
Koneen kuljetus	53	Leikkuupöydän kaltevuuden säätö.....	79
Kiinnityspisteiden paikannus	53	Kääntöpyörän varren holkkien huolto.....	79
Kunnossapito	54		
Kunnossapitotaulukko	54		

Turvaohjeet

Tämä kone on suunniteltu täyttämään CEN-standardin ANSI B71.4-2017 ja ISO-standardin EN 5395:2013 vaatimukset, kun asianmukaiset CE-varustesarjat on asennettu vaatimustenmukaisuusvakuutuksen mukaisesti.

Yleinen turvallisuus

Tämä tuote voi katkaista jalan tai käden sekä singota esineitä. Noudata aina kaikkia turvallisuusohjeita, jotta vakavilta loukkaantumisilta vältytään.

Tuotteen käyttäminen muuhun kuin sen aiottuun käyttötarkoitukseen voi olla vaarallista käyttäjälle ja sivullisille.

- Lue ja sisäistä tämän *käyttöoppaan* sisältö ennen moottorin käynnistämistä.
- Koneen käyttö vaatii käyttäjän täyden huomion. Jos käyttäjän huomio keskittyy muualle, saattaa seurata henkilö- tai omaisuusvahinko.
- Älä laita käsiä tai jalkoja koneen liikkuvien osien lähelle.
- Älä käytä konetta ilman paikallaan olevia ja toimivia suojuksia ja muita suojalaitteita.
- Älä mene heittoaukkojen eteen. Pidä sivulliset ja lemmikit turvallisen matkan päässä koneesta.
- Älä päästä lapsia käyttöalueelle. Älä anna lasten käyttää konetta.
- Pysäytä kone, sammuta moottori, irrota virta-avain ja odota, että kaikki liikkuvat osat ovat pysähtyneet, ennen koneen huoltoa, polttoaineen lisäystä tai tukosten poistamista.

Laitteen asiaton käyttö tai huolto voi aiheuttaa tapaturman. Vähennä loukkaantumisriskiä noudattamalla näitä turvallisuusohjeita ja kiinnittämällä aina huomiota varoitusmerkkiin, joka tarkoittaa varoitusta, vaaraa tai hengenvaaraa – henkilöturvallisuusohjeet. Ohjeiden noudattamatta jättäminen saattaa johtaa henkilövahinkoon tai kuolemaan.

Lisää turvallisuusohjeita on tämän *käyttöoppaan* eri kohdissa.

Kääntöpyörien ja laakereiden huolto	80
Leikkuupöytien saranasuojusten vaihto	81
Terän huolto	81
Terien turvallinen käyttö	81
Taipuneen terän tarkistus.....	81
Leikkuuterien irrotus ja asennus	82
Leikkuuterien tarkastus ja teroitus.....	82
Leikkuupöydän epätasapainon korjaus.....	83
Ohjaamon huolto.....	84
Ohjaamon puhdistus.....	84
Ohjaamon ilmansuodattimien puhdistus	84
Ohjaamon esisuodattimen puhdistus.....	85
Ilmastointilaitteen jäähdytuselementin puhdistus	85
Varastointi	86
Ajoyksikön valmistelu	86
Moottorin valmistelu.....	86

Moottorin päästöhyväksyntä

Koneen moottori täyttää EPA Tier 4 Final -vaatimukset ja EU:n vaiheen 3b vaatimukset.

Turva- ja ohjetarrat



Turva- ja ohjetarrat on sijoitettu hyvin näkyville paikoille mahdollisten vaara-alueiden lähetyville. Korvaa vioittuneet tai kadonneet tarrat uusilla.



58-6520

decal58-6520

1. Rasva

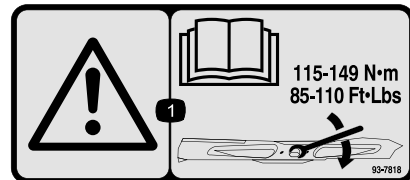

93-7818

decal93-7818

1. Vaara – katso käyttöoppaasta ohjeet teräpulttien/mutterien kiristämiseen momenttiin 115–149 N·m.

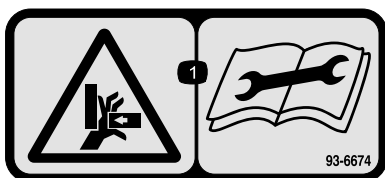

93-6674

decal93-6674

1. Käden ruhjoutumisvaara – lue käyttöohjeet ennen korjaamista tai huoltamista.

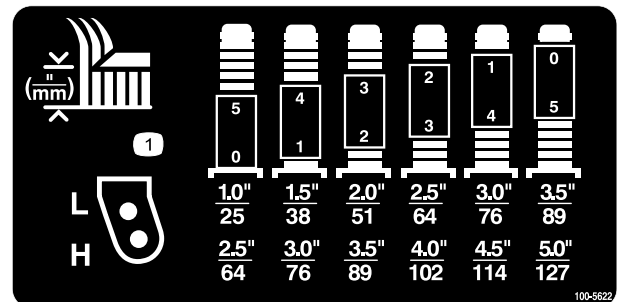

100-5622

decal100-5622

1. Leikkuukorkeuden säätö

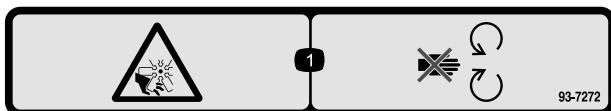

93-7272

decal93-7272

1. Loukkaantumisvaara, puhallin: pysy etäällä liikkuvista osista.

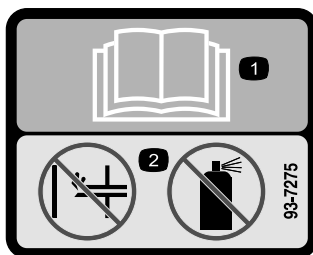

93-7275

decal93-7275

1. Lue käyttöopas.
2. Älä käytä käynnistysapuja.

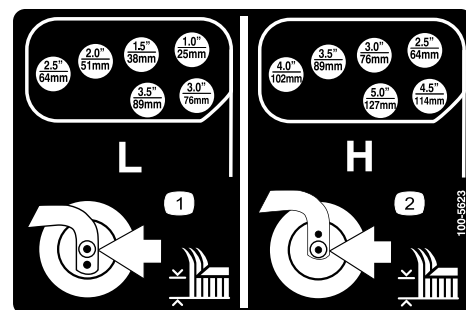

100-5623

decal100-5623

1. Pienen leikkuukorkeuden säätö
2. Suuren leikkuukorkeuden säätö

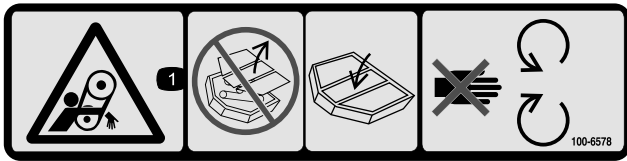

100-6578

decal100-6578

1. Takertumisvaara, hihna: Konetta ei saa käyttää suojukset tai suojalevyt irrotettuna. Pidä suojukset ja suojalevyt aina paikoillaan. Pysy etäällä liikkuvista osista.

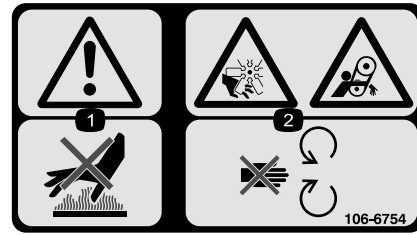

106-6754

decal106-6754

1. Vaara: älä kosketa kuumia pintoja.
2. Silpoutumisvaara, tuuletin; takertumisvaara, vyö: pysy etäällä liikkuvista osista.

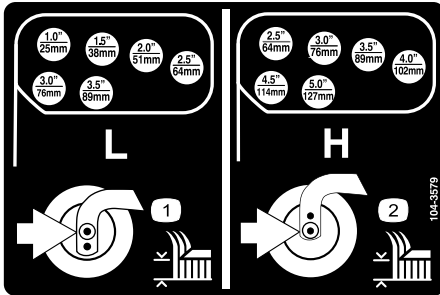

104-3579

decal104-3579

1. Pienen leikkuukorkeuden säätö
2. Suuren leikkuukorkeuden säätö

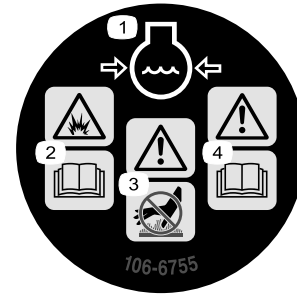

106-6755

decal106-6755

1. Moottorin jäähdytysjärjestelmä paineenalainen.
2. Räjähdyksivaara: lue käyttöopas.
3. Vaara: älä kosketa kuumaa pintaa.
4. Vaara: lue käyttöopas.

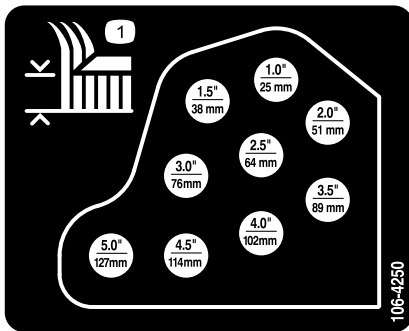

106-4250

decal106-4250

1. Leikkuukorkeus

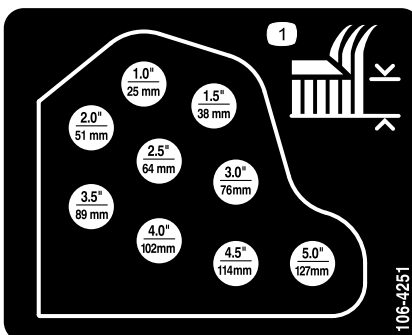

106-4251

decal106-4251

1. Leikkuukorkeus

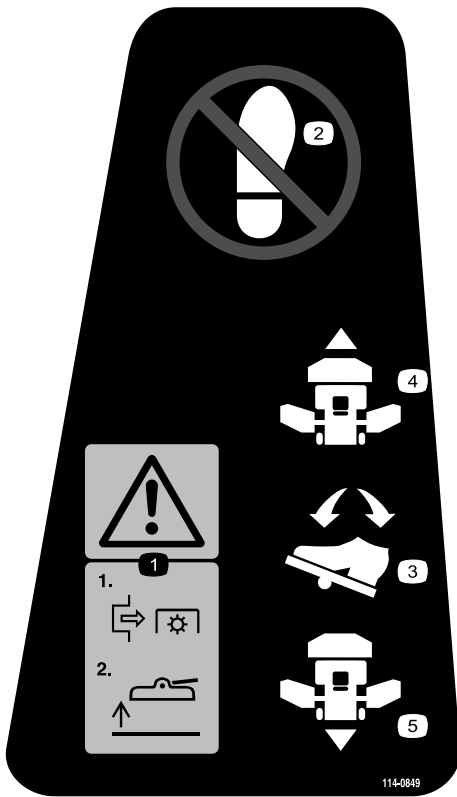

114-0849

decal114-0849

1. Vaara: 1) vapauta voimanulosotto ja 2) nosta leikkuupöytää.
2. Älä aseta jalkaa tähän.
3. Polkimen suunta
4. Suunta eteenpäin
5. Suunta taaksepäin

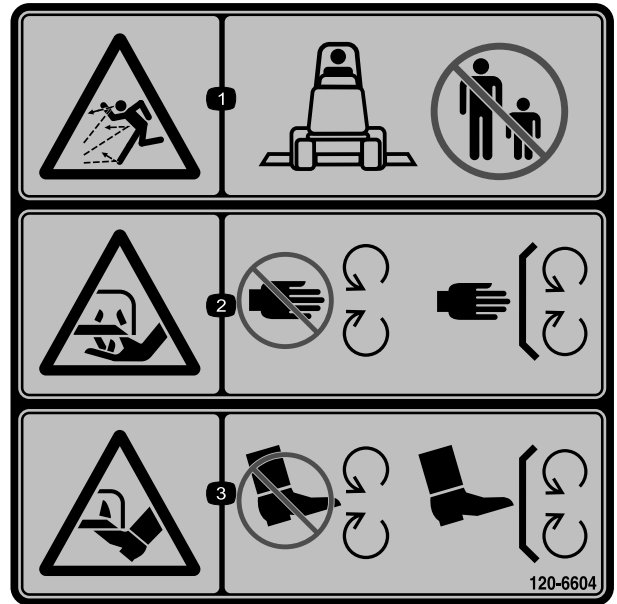

decal120-6604

120-6604

1. Esineiden sinkoutumisvaara. Älä päästä sivullisia laitteen lähelle.
2. Käsien loukkaantumisvaara, leikkuuterä – pysy etäällä liikkuvista osista. Pidä kaikki suojukset ja suojalevyt paikoillaan.
3. Jalkojen loukkaantumisvaara, leikkuuterä – pysy etäällä liikkuvista osista. Pidä kaikki suojukset ja suojalevyt paikoillaan.

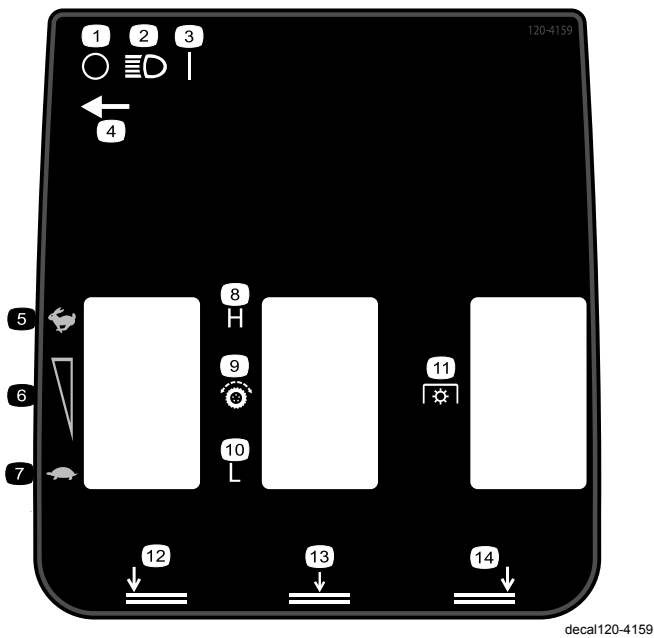

120-4159

decal120-4159

- | | |
|-----------------------------|--------------------------------------|
| 1. Pois | 8. Korkea |
| 2. Valot | 9. Vetopyörä |
| 3. Päällä | 10. Matala |
| 4. Valokytkimen sijainti | 11. Voimanulosotto (PTO) |
| 5. Nopea | 12. Vasemman leikkuupöydän lasku |
| 6. Portaaton nopeuden säätö | 13. Keskimmäisen leikkuupöydän lasku |
| 7. Hidas | 14. Oikean leikkuupöydän lasku |

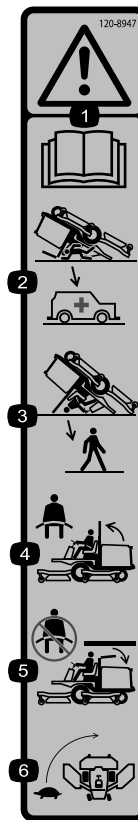

120-8947

decal120-8947

- | | |
|--|--|
| 1. Vaara: lue käyttöopas. | 4. Jos turvakaari on ylhäällä, käytä turvavyötä. |
| 2. Kaatumissuojausta ei ole, kun turvakaari on alhaalla. | 5. Jos turvakaari on alhaalla, älä käytä turvavyötä. |
| 3. Kaatumissuojausta ei ole, kun turvakaari on ylhäällä. | 6. Aja hitaasti kääntyessäsi. |

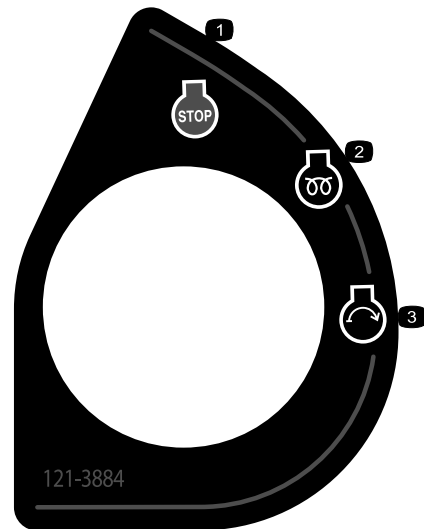

121-3884

decal121-3884

- | | |
|--------------------------|-------------------------|
| 1. Moottorin sammutus | 3. Moottorin käynnistys |
| 2. Moottorin esilämmitys | |

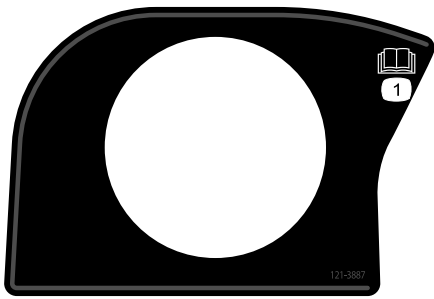

121-3887

decal121-3887

1. Lue käyttöopas.

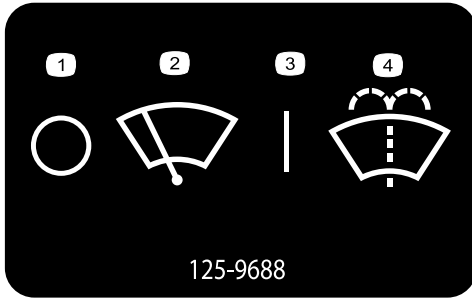

125-9688

decal125-9688

1. Tuulilasinpyyhkimet – pois
2. Tuulilasinpyyhkimet
3. Tuulilasinpyyhkimet – käytössä
4. Tuulilasinpesunesteen ruiskutus

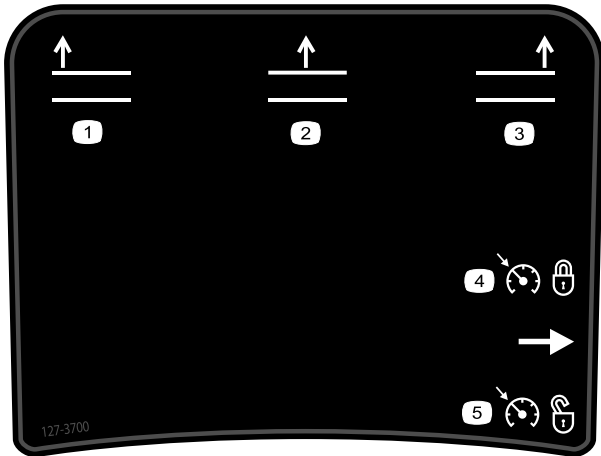

127-3700

decal127-3700

1. Nosta vasen leikkuupöytä.
2. Nosta keskimäinen leikkuupöytä.
3. Nosta oikea leikkuupöytä.
4. Moottorin käyntinopeuden lukitus.
5. Moottorin käyntinopeuden lukituksen avaus.

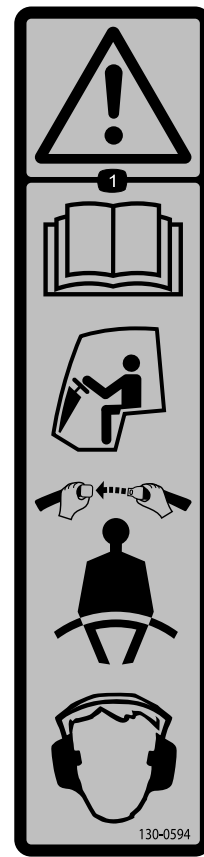

130-0594

decal130-0594

1. Vaara: Lue käyttöopas. Käytä turvavyötä ohjaamossa istuessasi. Käytä kuulonsuojaimia.

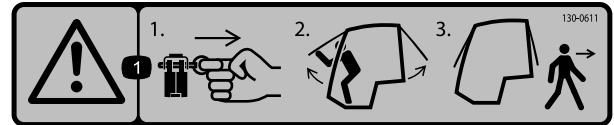

130-0611

decal130-0611

1. Vaara: 1) irrota sokka, 2) nosta ovet ja 3) poistu ohjaamosta.

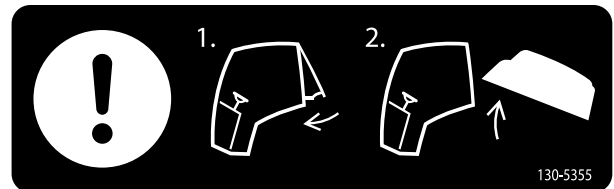

130-5355

decal130-5355

1. Sulje takaikkuna.
2. Nosta konepelti.

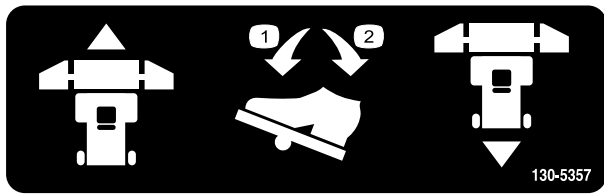

130-5357

decal130-5357

1. Eteenpäinajo: paina poljinta eteenpäin.
2. Peruutus: paina poljinta taaksepäin.

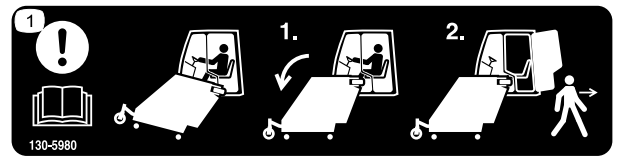

130-5980

decal130-5980

1. Huomio: lue käyttöopas. Koneen luota poistuminen: 1) laske leikkuupöytä alas, 2) poistu koneen luota.

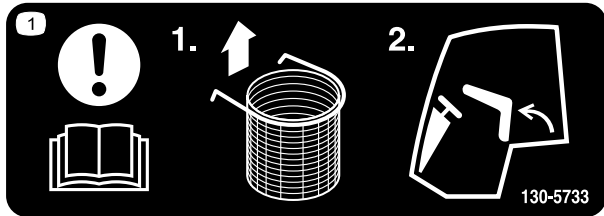

130-5733

decal130-5733

1. Huomio: lue käyttöopas. 1) Irrota roskapussi (lisävaruste), 2) kallista istuinta eteenpäin.

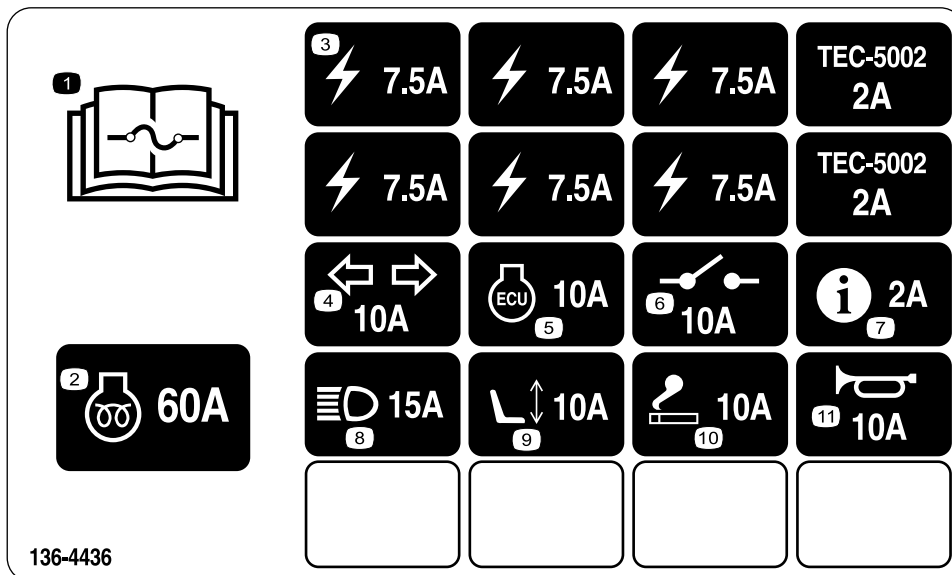

136-4436

136-4436

decal136-4436

1. Lue sulaketiedot käyttöoppaasta.
2. Moottorin hehkutus, 60 A
3. Virransyöttö, 7,5 A
4. Suuntavilkut, 10 A
5. Moottorin ohjausyksikkö, 10 A
6. Järjestelmän virta, 10 A
7. Tietokeskus, 2 A
8. Ajovalot, 15 A
9. Sähkötoiminen istuin, 10 A
10. Savukkeensytytin, 10 A
11. Äänimerkki, 10 A

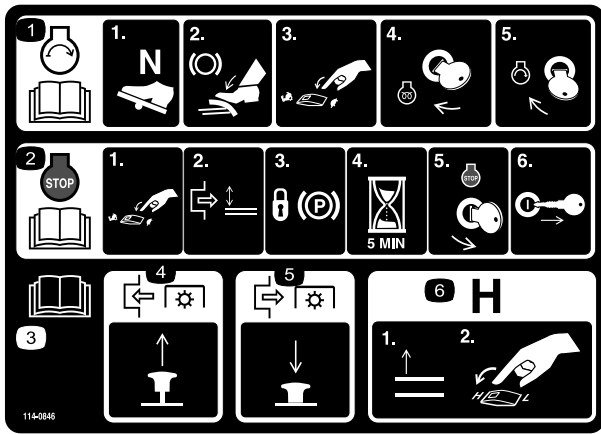

114-0846

decal114-0846

1. Lue käyttöoppaasta tiedot moottorin käynnistämisestä. 1) Vaihda vapaalle, 2) kytke jarru, 3) vaihda moottorin nopeus hitaalle, 4) käänä virta-avain esilämmitysasentoon ja 5) käänä virta-avain käynnistysasentoon.
2. Lue käyttöoppaasta tiedot moottorin sammuttamisesta. 1) Vaihda moottorin nopeus hitaalle, 2) vapauta leikkuupöytä, 3) kytke seisontajarru, 4) odota viisi minuuttia, 5) käänä virta-avain sammutusasentoon ja 6) ota avain pois virtalukosta.
3. Lue käyttöopas.
4. Käynnistä voimanulosotto vetämällä nupista.
5. Kytke voimanulosotto pois käytöstä painamalla nuppi sisään.
6. Nosta leikkuupöydät ennen vaihtoa ylemmälle nopeusalueelle (H).



Akkusymbolit

Akussa on joitain tai kaikki näistä symboleista

1. Räjähdyvaara
2. Ei tulta, liekkejä eikä tupakointia
3. Syövyttävien nesteiden / kemiallisten palovammojen vaara
4. Käytä silmäsuojaimia.
5. Lue käyttöopas.
6. Pidä sivulliset turvallisen matkan päässä akusta.
7. Käytä silmäsuojaimia: räjähtävät kaasut voivat sokeuttaa ja aiheuttaa muita vammoja.
8. Akkuhappo voi sokeuttaa tai aiheuttaa vakavia syöpymiä.
9. Huuhtelee silmät heti vedellä ja hankkiudu heti lääkärin hoitoon.
10. Sisältää lyijyä, ei saa hävittää tavallisen jätteen mukana.

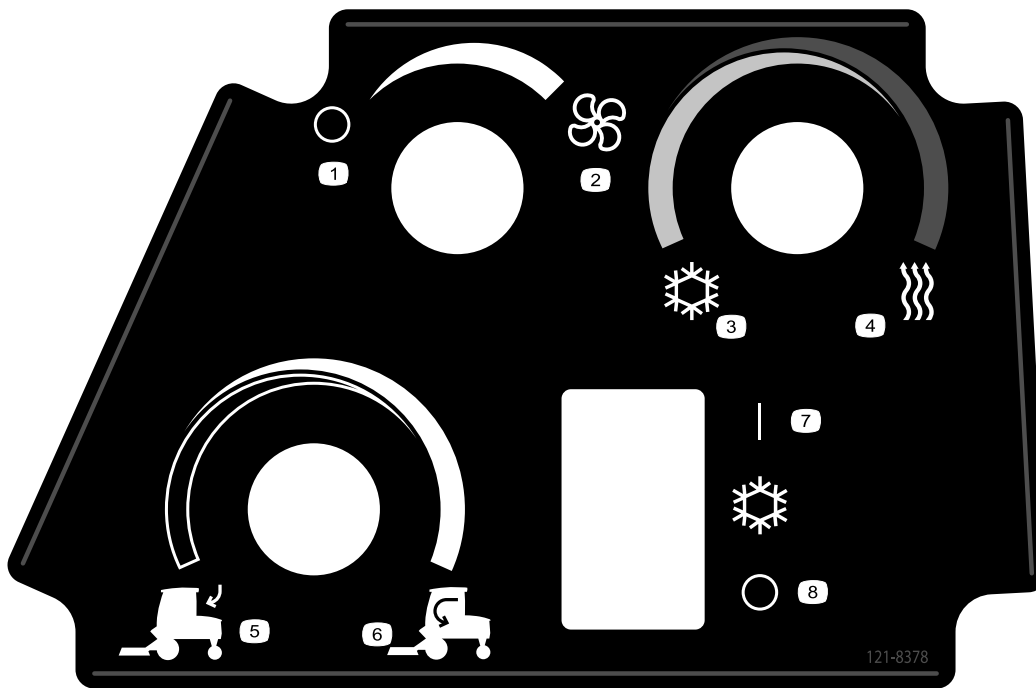

121-8378

decal121-8378

121-8378

- | | | | |
|--------------------------------|---------------|-------------|---|
| 1. Puhallin – pois | 3. Kylmä ilma | 5. Ulkoilma | 7. Ilmastointilaite – päällä (jos varusteena) |
| 2. Puhallin – täydellä teholla | 4. Kuuma ilma | 6. Sisäilma | 8. Ilmastointilaite – pois (jos varusteena) |

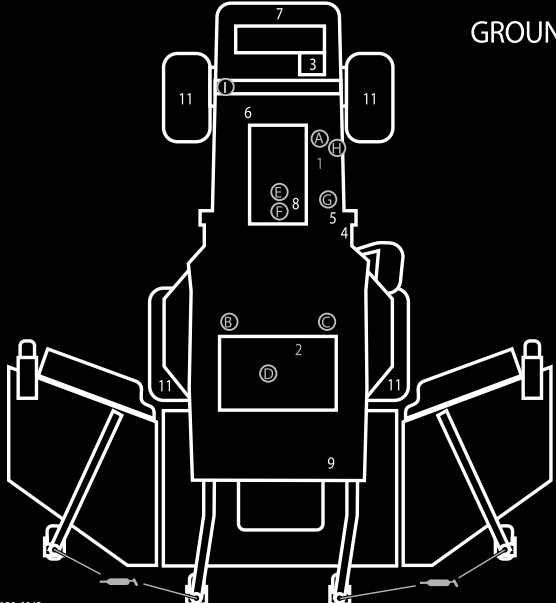

GROUNDMASTER 4100, MODEL 30604 & 30608

QUICK REFERENCE AID

1

CHECK/SERVICE (DAILY)

1. ENGINE OIL LEVEL
2. HYDRAULIC FLUID LEVEL
3. ENGINE COOLANT LEVEL
4. FUEL - DIESEL ONLY
5. FUEL/WATER SEPARATOR
6. FAN BELT TENSION
7. RADIATOR SCREEN
8. AIR CLEANER
9. BRAKE FUNCTION
10. INTERLOCK SYSTEM
11. TIRE PRESSURE - 25 PSI/1.70 BAR
12. GREASE POINTS (4)

SEE OPERATOR'S MANUAL FOR 50 HR INTERVAL GREASE POINTS.

SPECIFICATIONS/CHANGE INTERVALS

SEE OPERATOR'S MANUAL FOR INITIAL CHANGES.	FLUID TYPE	CAPACITY	CHANGE INTERVAL		FILTER PART NO.
			FLUID	FILTER	
ENGINE OIL	30604 15W-40, CI-4	6 QUARTS	250 HOURS	250 HOURS	125-7025 (A)
	30608 15W-40, CI-4				
HYDRAULIC FLUID	ISO VG 46/68	775 GALLONS	800 HOURS	800 HOURS	94-2621 (C)
HYDRAULIC BREATHER				800 HRS/YRLY	115-9793 (D)
PRIMARY AIR FILTER				SEE SERVICE INDICATOR	108-3814 (E)
SAFETY AIR FILTER				SEE OPERATOR'S MANUAL	108-3816 (F)
FUEL SYSTEM	> 32 F NO. 2 DIESEL	21 GALLONS	800 HOURS DRAIN/FLUSH	400 HOURS/YEARLY	30604 110-9049 (G)
	< 32 F NO. 1 DIESEL				125-2915 (H)
REAR AXLE	85W-140	80 OUNCES	800 HOURS		110-4812 BREATHER (I)
PLANETARY DRIVE	85W-140	22 OUNCES	800 HOURS		
ENGINE COOLANT	50% WATER 50% ETHYLENE GLYCOL	9 QUARTS	DRAIN & FLUSH EVERY 2 YRS.		

130-6042

decal130-6042

130-6042

1. Lue huoltotiedot käyttöoppaasta.

**GROUNDMASTER 4110, MODEL 30643 & 30644
QUICK REFERENCE AID**

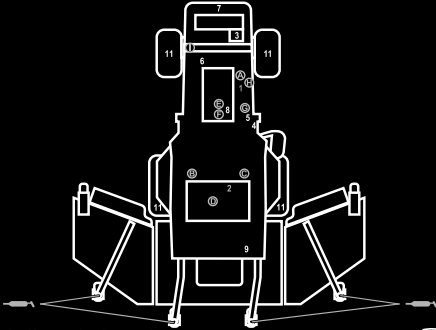

CHECK/SERVICE (DAILY)

- | | |
|--------------------------|-------------------------------------|
| 1. ENGINE OIL LEVEL | 8. AIR CLEANER |
| 2. HYDRAULIC FLUID LEVEL | 9. BRAKE FUNCTION |
| 3. ENGINE COOLANT LEVEL | 10. INTERLOCK SYSTEM |
| 4. FUEL - DIESEL ONLY | 11. TIRE PRESSURE - 25 PSI/1.70 BAR |
| 5. FUEL/WATER SEPARATOR | 12. GREASE POINTS (4) |
| 6. FAN BELT TENSION | SEE OPERATOR'S MANUAL FOR |
| 7. RADIATOR SCREEN | 50 HR INTERVAL GREASE POINTS. |

SPECIFICATIONS/CHANGE INTERVALS

SEE OPERATOR'S MANUAL FOR INITIAL CHANGES.	FLUID TYPE	CAPACITY	CHANGE INTERVAL		FILTER PART NO.
			FLUID	FILTER	
ENGINE OIL	30643 15W-40, CJ-4 30644 15W-40, CJ-4	6 QUARTS	250 HOURS	250 HOURS	125-7025 (A)
HYDRAULIC FLUID	ISO VG 46/68	7.75 GALLONS	800 HOURS	800 HOURS	75-1310 (B) 94-2621 (C)
HYDRAULIC BREATHER				800 HRS/YRLY	115-9793 (D)
PRIMARY AIR FILTER				SEE SERVICE INDICATOR	108-3814 (E)
SAFETY AIR FILTER				SEE OPERATOR'S MANUAL	108-3816 (F)
FUEL SYSTEM	> 32 F	NO. 2 DIESEL	800 HOURS	400 HOURS/ YEARLY	30643 110-3048 (G) 30644 125-2915 (H) 125-3752 (I)
	< 32 F	NO. 1 DIESEL	21 GALLONS	800 HOURS DRAIN/FLUSH	
REAR AXLE	85W-140	80 OUNCES	800 HOURS		110-4812 BREATHER (J)
PLANETARY DRIVE	85W-140	22 OUNCES	800 HOURS		
ENGINE COOLANT	50% WATER 50% ETHYL GLYCOL	14.5 QUARTS		DRAIN & FLUSH EVERY 2 YRS.	

130-6048

decal130-6048

1. Lue käyttöopas.

WARNING: This product can expose you to chemicals including diesel engine exhaust, which is known to the State of California to cause cancer, and carbon monoxide, which is known to the State of California to cause birth defects or other reproductive harm. For more information go to www.P65Warnings.ca.gov. For more information, please visit www.toro.com/CAProp65.

CALIFORNIA SPARK ARRESTER WARNING

Operation of this equipment may create sparks that can start fires around dry vegetation. A spark arrester may be required. The operator should contact local fire agencies for laws or regulations relating to fire prevention requirements.

decal133-5618

133-5618

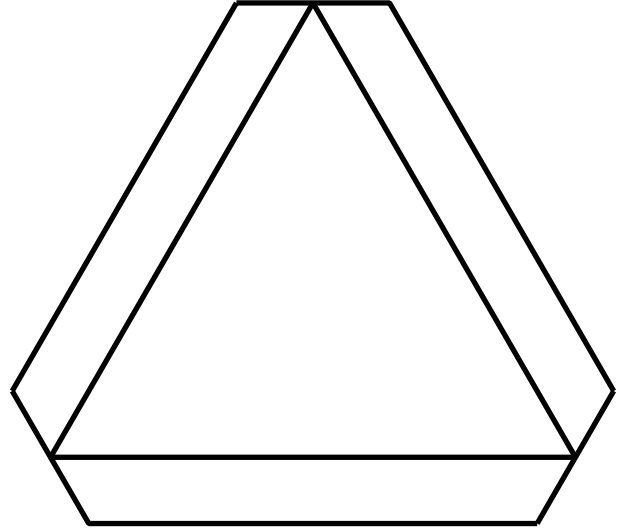

120-0250

decal120-0250

1. Hidas ajoneuvo

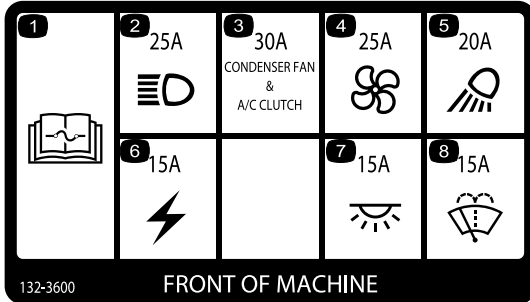

132-3600

FRONT OF MACHINE

decal132-3600

132-3600

Vain ohjaamo

- | | |
|---|------------------------------|
| 1. Lisätietoja sulakkeista on käyttöoppaassa. | 5. Työvalo (20 A) |
| 2. Ajovalo (25 A) | 6. Aputeho (15 A) |
| 3. Lauhduttimen puhallin ja ilmastointilaitteen kytkin (30 A) | 7. Ohjaamon valo (15 A) |
| 4. Puhallin (25 A) | 8. Tuulilasinyyhkimet (15 A) |

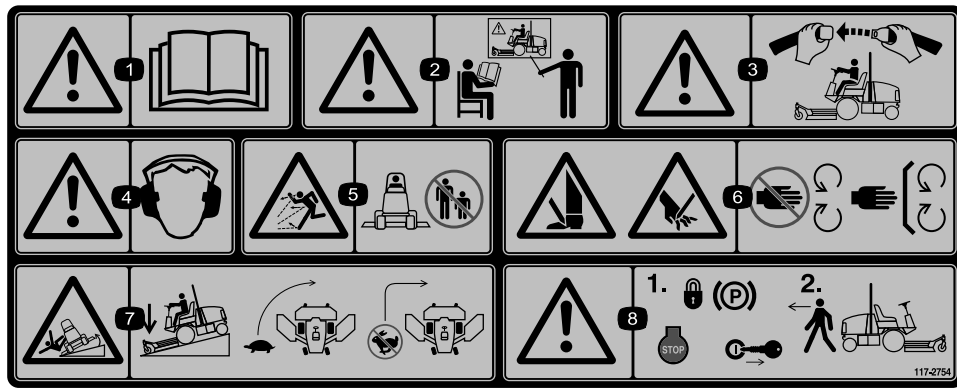

117-2754

decal117-2754

1. Vaara: lue käyttöopas.
2. Vaara: älä käytä laitetta, jos et ole saanut asianmukaista koulutusta.
3. Vaara: käytä turvavyötä istuessasi käyttäjän paikalla turvakaaren ollessa ylhäällä.
4. Vaara – käytä kuulosuojaimia.
5. Esineiden sinkoutumisvaara: pidä sivulliset turvallisen etäisyyden päässä koneesta.
6. Jalkojen ja käsien loukkaantumisvaara: pysy etäällä liikkuvista osista. Pidä kaikki suojukset paikoillaan.
7. Kaatumisvaara: laske leikkuuyksiköt ajaessasi rinteitä alas, hidasta ennen kääntymistä, älä käänny suurilla nopeuksilla.
8. Vaara: kytke seisontajarru, sammuta moottori ja irrota avain virtalukosta, ennen kuin poistut koneen luota.

Käyttöönotto

Irralliset osat

Tarkista alla olevasta taulukosta, että kaikki osat on toimitettu.

Ohjeet	Kuvaus	Määrä	Käyttökohde
1	Mitään osia ei tarvita	–	Rasvaa kone.
2	Mitään osia ei tarvita	–	Rengaspaineen tarkistus
3	Mitään osia ei tarvita	–	Nestemäärien tarkistus

Ohjeet, oppaat ja muut osat

Kuvaus	Määrä	Käyttökohde
Käyttöopas	1	Lue ennen koneen käyttöönottoa.
Moottorin käyttöopas	1	Sisältää tietoja moottorista
Vaativuuden mukaisuusvakuutus	1	
Kääntöpyörän avain	1	Käytetään kääntöpyöräkoonpanojen säätöön.

Huomaa: Koneen vasen ja oikea puoli määritellään normaalista käyttöasennosta käsin.

1

Koneen voitelu

Mitään osia ei tarvita

Ohjeet

Rasvaa kone ennen käyttöä. Katso kohta [Voitelu \(sivu 59\)](#).

Tärkeää: Koneen rasvauksen laiminlyönti saattaa aiheuttaa tärkeiden osien ennenaikaisen vioittumisen.

2

Rengaspaineen tarkistus

Mitään osia ei tarvita

Ohjeet

Tarkista rengaspaine. Katso kohta [Rengaspaineen tarkistus \(sivu 23\)](#).

Tärkeää: Pidä rengaspaineet oikeissa lukemissa, jotta leikkujälki pysyy hyvänä ja kone toimii oikein. Älä käytä liian alhaisia rengaspaineita.

3

Nestemäärien tarkistus

Mitään osia ei tarvita

Ohjeet

1. Tarkista moottoriöljyn määrä. Katso kohta [Moottoriöljyn määrän tarkistus \(sivu 61\)](#).
2. Tarkista hydraulinesteen määrä. Katso kohta [Hydraulinesteen tarkistus \(sivu 75\)](#).
3. Tarkista jäähdytysjärjestelmä. Katso kohta [Jäähdytysjärjestelmän tarkistus \(sivu 71\)](#).
4. Tarkista planeettapyörästäön öljy. Katso kohta [Planeettapyörästäön öljyn tarkistus \(sivu 68\)](#).
5. Tarkista taka-akselin voiteluaine. Katso kohta [Taka-akselin voiteluaineen tarkistus \(sivu 69\)](#).
6. Tarkista taka-akselin vaihteiston voiteluaine. Katso kohta [Taka-akselin vaihteiston voiteluaineen tarkistus \(sivu 69\)](#).

Laitteen yleiskatsaus

Ohjauslaitteet

Huomaa: Koneen vasen ja oikea puoli määritellään normaalista käyttöasennosta käsin.

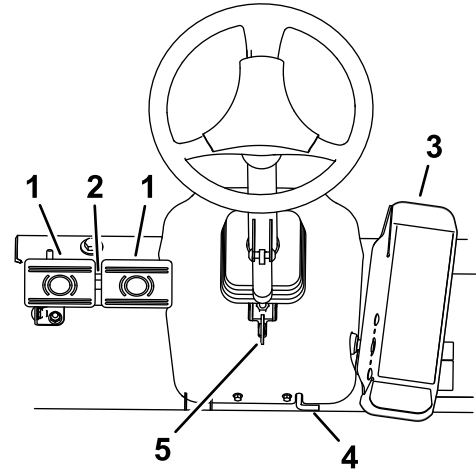

Kuva 3

g203048

- | | |
|--------------------------|-------------------------------|
| 1. Jarrupoljin | 4. Seisontajarru |
| 2. Polkimen lukitussalpa | 5. Ohjauspyörän kallistusvipu |
| 3. Ajopoljin | |

Ajopoljin

Kun haluat pysäyttää koneen, nosta jalkaa ajopolkimelta, kunnes poljin palautuu VAPAA-asentoon ([Kuva 3](#)).

Jarrupolkimet

Koneessa on kaksi jarrupoljinta kahta erillistä pyöräjarrua varten. Niiden avulla voidaan helpottaa kääntymistä ja pysäköintiä sekä parantaa pitoa rinteissä. Polkimet voidaan salvata yhteen seisontajarrukäyttöä ja kuljetusta varten ([Kuva 3](#)).

Polkimen lukitussalpa

Polkimen lukitussalpa yhdistää polkimet seisontajarrun kytkemistä varten ([Kuva 3](#)).

Ohjauspyörän kallistusvipu

Paina ohjauspyörän kallistusvipu alas ja kallista ohjauspyörä haluamaasi asentoon. Lukitse sitten säätö vapauttamalla vipu ([Kuva 3](#)).

Seisontajarrun salpa

Seisontajarru lukitaan kojetaulun vasemmalla puolella sijaitsevalla nupilla (Kuva 3).

Kun haluat kytkeä seisontajarrun, yhdistä polkimet lukitussalvalla, paina kumpikin poljin alas ja vedä seisontajarrun salpa ulos. Kun haluat vapauttaa seisontajarrun, paina kumpaakin poljinta, kunnes seisontajarrun salpa palautuu.

Avainkytkin

Avainkytkimessä (Kuva 4) on kolme asentoa: PYSÄYTYS, KÄYNNISSÄ/ESILÄMMITYS ja KÄYNNISTYS.

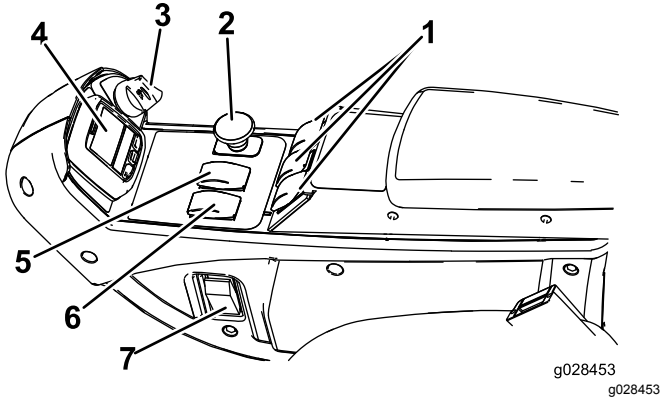

Kuva 4

- | | |
|--------------------------|---|
| 1. Nostokytkimet | 5. Ylemmän ja alemman nopeusalueen säädin |
| 2. Voimanulosoton kytkin | 6. Moottorin nopeuskytkin |
| 3. Avainkytkin | 7. Valokytkin (lisävaruste) |
| 4. Tietokeskus | |

Moottorin nopeuskytkin

Moottorin nopeuskytkimessä (Kuva 4) on kaksi tilaa, joilla moottorin nopeutta voi muuttaa. Moottorin nopeutta voidaan nostaa tai laskea 100 kierr./min:n askelin napauttamalla kytkintä. Kun kytkintä pidetään painettuna, moottori siirtyy automaattisesti korkealle tai alhaiselle joutokäyntinopeudelle sen mukaan, kumpaa kytkimen päätä painetaan.

Voimanulosoton (PTO) kytkin

Voimanulosoton kytkimessä on kaksi asentoa: ULOS (KÄYNNISTYS) ja SISÄÄN (PYSÄYTYS). Kytke leikkuupöydän terät vetämällä voimanulosoton painike ulos. Vapauta leikkuupöydän terät painamalla painike alas (Kuva 4).

Ylemmän ja alemman nopeuden säätökytkin

Ylemmän ja alemman nopeuden säätökytkimellä voidaan nostaa nopeusalueita koneen kuljettamista varten (Kuva 4).

Leikkuupöydät eivät toimi ylemmällä nopeusalueella. Kun haluat vaihtaa moottorin nopeutta YLEMMÄN ja ALEMMAN nopeusalueen välillä, nosta leikkuupöydät, vapauta voimanulosotto ja vakionopeussäädin, siirrä ajopoljin VAPAA-asentoon ja aja konetta alhaisella nopeudella.

Nostokytkimet

Nostokytkimillä nostetaan ja lasketaan leikkuupöytiä (Kuva 4). Laske leikkuupöytiä painamalla kytkimet eteenpäin ja nosta leikkuupöytiä painamalla kytkimet taaksepäin. Kun käynnistät koneen ja leikkuupöydät ovat ala-asennossa, paina nostokytkin alas, jolloin leikkuupöydät kelluvat ja leikkaavat.

Huomaa: Leikkuupöytiä ei voi laskea ylemmällä nopeusalueella. Ne eivät myöskään nouse tai laskeudu, jos käyttäjä on poissa istuimelta moottorin käydessä. Lisäksi leikkuupöydät laskeutuvat, kun avain on KÄYNNISSÄ-asennossa ja kuljettaja istuu istuimella.

Vakionopeussäätimen kytkin

Vakionopeussäätimen kytkimellä voidaan lukita polkimen asento ja säilyttää haluttu ajonopeus (Kuva 5). Vakionopeussäädin poistetaan käytöstä painamalla kytkimen takaosaa, kytkimen keskiasento ottaa vakionopeussäätimen käyttöön ja kytkimen etuosalla määritetään haluttu ajonopeus.

Huomaa: Polkimen asento voidaan vapauttaa myös painamalla joko jarrupoljinta tai siirtämällä ajopoljin PERUUTUS-asentoon yhden sekunnin ajaksi.

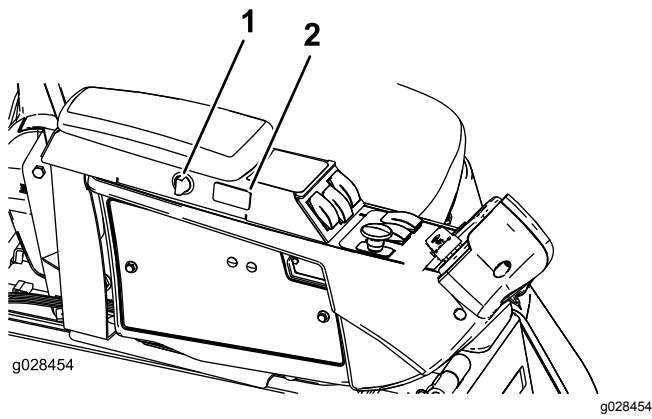

Kuva 5

1. Pistorasiaportti
2. Vakionopeussäätimen kytkin

Pistorasiaportti

Käytä pistorasiaporttia, jos haluat syöttää virtaa sähkötoimisiin lisävarusteisiin (Kuva 5).

Istuimen ohjaimet

Istuimen säätövipu

Siirrä istuimen sivulla olevaa säätövipua eteenpäin, liu'uta istuin haluamaasi asentoon ja vapauta vipu, niin istuin lukittuu asentoonsa (Kuva 6).

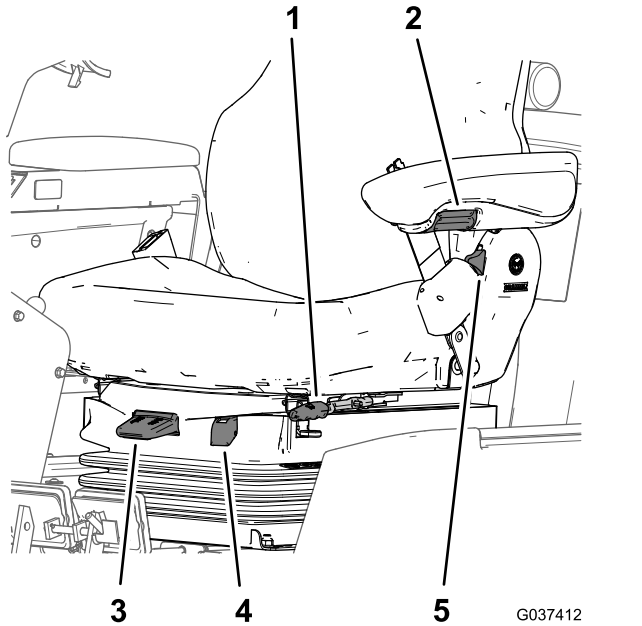

Kuva 6

1. Istuimen säätövipu
2. Istuimen käsinojan säädin
3. Painon säätövipu
4. Painomittari
5. Istuimen selkänöjan säätövipu

Käsinojan säätönappi

Säädä käsinojan kulmaa kiertämällä nuppia (Kuva 6).

Istuimen selkänöjan säätövipu

Säädä istuimen selkänöjan kulmaa siirtämällä vipua (Kuva 6).

Painomittari

Painomittari näyttää, kun istuin on säädetty käyttäjän painon mukaan (Kuva 6). Säädä korkeutta siten, että jousitus osuu vihreällä merkitylle alueelle.

Painon säätövipu

Tällä vivulla säädetään istuin vastaamaan käyttäjän painoa (Kuva 6). Voit nostaa ilmanpainetta vetämällä vipua ylös ja laskea painetta painamalla vipua alas. Säätö on oikea, kun painomittari on vihreällä alueella.

Ohjaamon ohjauslaitteet

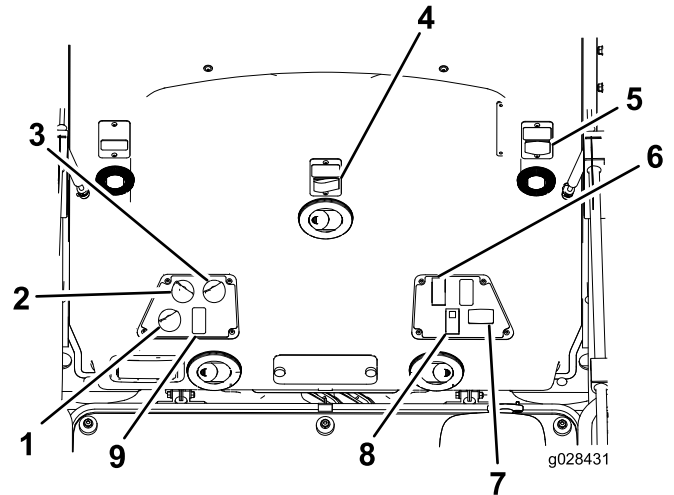

Kuva 7

1. Ilmankierron säädin
2. Puhaltimen ohjaus
3. Lämpötilan ohjaus
4. Tuulilasinpyyhkimen kytkin
5. Pistorasia
6. Valokytkin
7. Varoitusvilkkukytkin
8. Ilmastointilaitteen kytkin

Ilmankierron säädin

Asettaa ohjaamon joko kierrättämään ohjaamossa olevaa ilmaa tai ottamaan raitisilmaa ohjaamon ulkopuolelta (Kuva 7).

- Aseta säädin kierrätysasentoon, kun ilmastointilaitte on käytössä.
- Aseta säädin ottamaan raitisilmaa, kun lämmitin tai puhallin on käytössä.

Puhaltimen ohjausnappi

Säädä puhaltimen nopeutta kääntämällä puhaltimen ohjausnappia (Kuva 7).

Lämpötilan ohjausnappi

Säädä ohjaamon lämpötilaa kääntämällä lämpötilan ohjausnappia (Kuva 7).

Tuulilasinyyhkimen kytkin

Tällä kytkimellä kytketään tuulilasinyhkimet käyttöön ja pois käytöstä (Kuva 7).

Ilmastointilaitteen kytkin

Tällä kytkimellä kytketään ilmastointilaitte käyttöön ja pois käytöstä (Kuva 7).

Pistorasia

Tästä 15 ampeerin, 12 voltin tasavirtaliitännästä voi ottaa sähkövirtaa yhteensopiville lisälaitteille (Kuva 7).

Valokytkin

Tällä kytkimellä sytytetään ja sammutetaan ajovalot ja takavalot (Kuva 7).

Varoitusvilkkukytkin

Tällä kytkimellä kytketään varoitusvilkut käyttöön ja pois käytöstä (Kuva 7).

Tuulilasin salpa

Avaa tuulilasi nostamalla salpoja ylöspäin (Kuva 8). Lukitse tuulilasi AVOIMEEN asentoon painamalla salpa pohjaan. Sulje ja lukitse tuulilasi vetämällä salpaa ulos ja painamalla se alas.

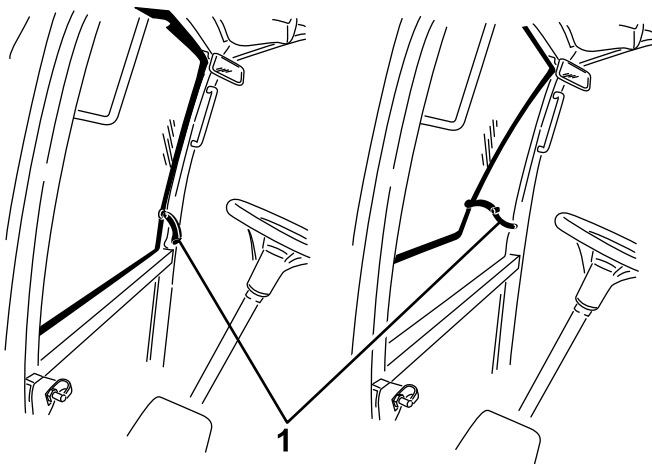

Kuva 8

g196911

1. Tuulilasin salpa

Takaikkunan salpa

Avaa takaikkuna nostamalla salpoja ylöspäin. Lukitse ikkuna AVOIMEEN asentoon painamalla salpaa sisään. Sulje ja lukitse ikkuna vetämällä salpaa ulos ja painamalla se alas (Kuva 8).

Tärkeää: Sulje takaikkuna ennen konepellin avaamista, jotta konepelti ja takaikkuna eivät vahingoitu.

Tekniset tiedot

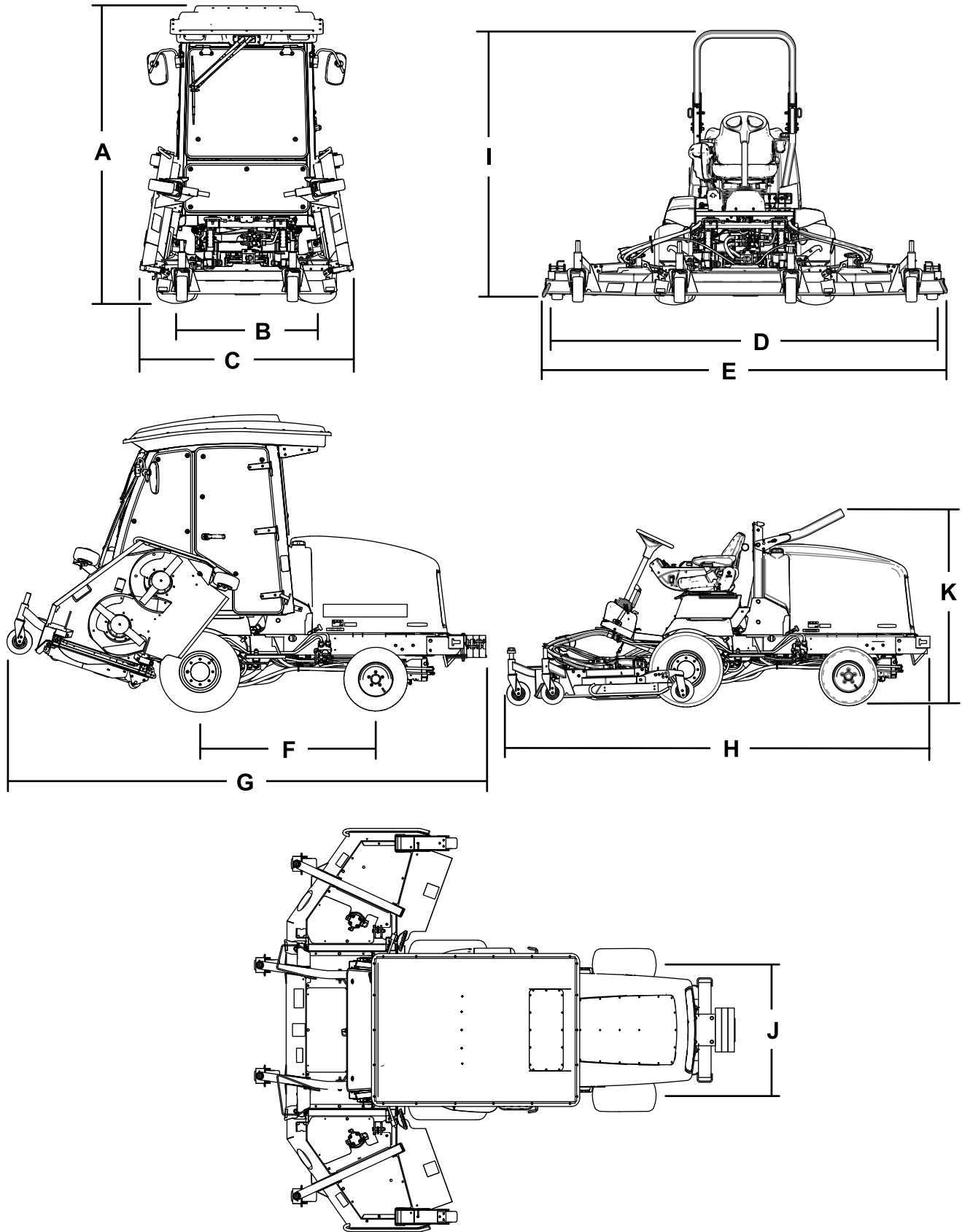

Kuva 9

g203228

Kuvaus	Kuva 9 viite	Mitta tai paino
Korkeus ohjaamon kanssa	A	237 cm
Korkeus turvakaari nostettuna	I	217 cm
Korkeus turvakaari laskettuna	K	173 cm
Kokonaispituus	H	186 cm
Säilytyspituus	G	184 cm
Leikkuuleveys		
kokonaisleveys	D	315 cm
etuleikkuuyksikkö		137 cm
sivuleikkuuyksikkö		94 cm
etu- ja yksi sivuleikkuuyksikkö		226 cm
Kokonaisleveys		
leikkuuyksiköt alhaalla	E	323 cm
leikkuuyksiköt ylhäällä (kuljetusasento)	C	180 cm
Akseliväli	F	141 cm
Raideväli (renkaan keskeltä keskelle)		
eturenkaat	B	114 cm
takarenkaat	J	107 cm
Maavara		15 cm
Nettopaino ohjaamon kanssa		2 165 kg
Nettopaino turvakaaren kanssa		1 922 kg

Huomaa: Ominaisuuksia ja rakennetta voidaan muuttaa ilmoittamatta.

Lisätarvikkeet/lisävarusteet

Koneeseen on saatavana valikoima Toron hyväksymiä lisälaitteita ja -varusteita, joiden avulla voidaan parantaa ja laajentaa sen ominaisuuksia. Ota yhteys valtuutettuun huoltoliikkeeseen tai jakelijaan tai siirry osoitteeseen www.Toro.com, josta löytyy luettelo hyväksytyistä lisälaitteista ja -varusteista.

Käytä vain aitoja Toro-varaosia ja -lisävarusteita, jotta kone toimisi parhaalla mahdollisella tavalla ja sen turvasertifointi pysyisi voimassa. Muiden valmistajien varaosat ja lisävarusteet voivat osoittautua vaarallisiksi, ja niiden käyttö voi johtaa tuotteen takuun raukeamiseen.

Käyttö

Huomaa: Koneen vasen ja oikea puoli määritellään normaalista käyttöasennosta käsin.

Ennen käyttöä

Turvallisuus ennen käyttöä

Yleinen turvallisuus

- Älä anna lasten tai kouluttamattomien henkilöiden käyttää tai huoltaa laitetta. Paikalliset säännökset saattavat asettaa rajoituksia käyttäjän iälle. Omistaja vastaa käyttäjien ja mekaanikkojen koulutuksesta.
- Tutustu laitteen turvallisen käytön ohjeisiin, ohjauslaitteisiin ja turvamerkintöihin.
- Selvitä, kuinka koneen saa pysäytettyä ja moottorin sammutettua nopeasti.
- Tarkista, että käyttäjän pitokytkimet, turvakytkimet ja suojalevyt ovat paikoillaan ja toimivat oikein. Älä käytä konetta, mikäli ne eivät toimi kunnolla.
- Tarkasta aina ennen liikkumista, että terät, teräpultit ja leikkuujärjestelmät ovat hyvässä käyttökunnossa. Vaihda kuluneet tai vaurioituneet terät ja pultit sarjoissa, jotta tasapaino säilyisi.
- Tarkasta koneen käyttöalue ja poista siltä kaikki esineet, joita kone voi singota.

Polttoaineturvallisuus

- Käsittele polttoainetta erittäin varovasti. Se on tulenarkaa, ja höyryt räjähtävät herkästi.
- Sammuta savukkeet, sikarit, piiput ja muut sytytyslähteet.
- Käytä vain hyväksyttyä polttoaineastiaa.
- Älä irrota polttoainesäiliön korkkia tai täytä polttoainesäiliötä moottorin ollessa käynnissä tai kuuma.
- Älä lisää tai tyhjennä polttoainetta suljetussa tilassa.
- Älä säilytä konetta tai polttoainesäiliötä tilassa, jossa on avotuli, kipinöitä tai varmistusliekki (esimerkiksi vedenlämmitin tai muu vastaava laite).
- Jos polttoainetta roiskuu, älä yritä käynnistää moottoria. Vältä luomasta minkäänlaisia kipinälähteitä, ennen kuin polttoainehöyryt ovat hälvenneet.

Moottoriöljyn määrän tarkistus

Tarkista moottorin kampikammion öljymäärä ennen moottorin käynnistämistä ja koneen käyttämistä. Katso kohta [Moottoriöljyn määrän tarkistus \(sivu 61\)](#).

Jäähdytysjärjestelmän tarkistus

Ennen kuin käynnistät moottorin ja käytät konetta, tarkasta jäähdytysjärjestelmä. Katso kohta [Jäähdytysjärjestelmän tarkistus \(sivu 71\)](#).

Hydraulijärjestelmän tarkistus

Ennen kuin käynnistät moottorin ja käytät konetta, tarkasta hydraulijärjestelmä. Katso kohta [Hydraulinesteen tarkistus \(sivu 75\)](#).

Vedenerottimen tyhjennys

Tyhjennä vesi tai muut kertymät vedenerottimesta. Katso kohta [Vedenerottimen huolto \(sivu 65\)](#).

Polttoainesäiliön täyttö

Polttoainesäiliön tilavuus

Polttoainesäiliön tilavuus: 79 l

Polttoaineen tiedot

Tärkeää: Käytä vain erittäin vähärikkistä dieselpolttoainetta. Suuremman rikkipitoisuuden polttoaine haurastuttaa hapetuskatalyysaattoria, mikä aiheuttaa käyttöongelmia ja lyhentää moottorin osien käyttöikää.

Seuraavien varoitusten laiminlyönti saattaa vaurioittaa moottoria.

- Dieselpolttoaineen sijasta ei saa käyttää paloöljyä tai bensiiniä.
- Dieselpolttoaineeseen ei saa sekoittaa paloöljyä tai käytettyä moottoriöljyä.
- Polttoainetta ei saa säilyttää säiliöissä, joiden sisäpinta on sinkitty.
- Polttoaineen lisäaineita ei saa käyttää.

Petrodiesel

Setaaniluku: 45 tai korkeampi

Rikkipitoisuus: Erittäin vähärikkinen (<15 ppm)

Polttoainetaulukko

Dieselpolttoaineen tiedot	Sijainti
ASTM D975 Nro 1-D S15 Nro 2-D S15	Yhdysvallat
EN 590	Euroopan unioni
ISO 8217 DMX	Kansainvälinen
JIS K2204, luokitus nro 2	Japani
KSM-2610	Korea

- Käytä vain puhdasta, tuoretta dieselpolttoainetta tai biodieselpolttoaineita.
- Jotta polttoaine olisi tuoretta, osta sitä vain 180 päivän tarpeeseen.

Käytä kesälaatuista dieselpolttoainetta (nro 2-D) yli $-7\text{ }^{\circ}\text{C}$:n lämpötiloissa ja talvilaatuista dieselpolttoainetta (nro 1-D tai nro 1-D / nro 2-D -seosta) alle $-7\text{ }^{\circ}\text{C}$:n lämpötiloissa.

Huomaa: Talvilaatuisen polttoaineen leimahduspiste on alhaisempi, ja sen kylmävirtausominaisuudet helpottavat käynnistystä ja vähentävät polttoainesuodattimen tukkeutumista.

Kesälaatuisen polttoaineen käyttö lämpötilan ollessa yli $-7\text{ }^{\circ}\text{C}$ pidentää polttoainepumpun käyttöikää ja antaa talvilaatuista polttoainetta enemmän tehoa.

Biodieselin käyttö

Tässä laitteessa voidaan käyttää myös polttoaineseosta, jossa on enintään 20 % biodieseliä (B20).

Rikkipitoisuus: Erittäin vähärikkinen (<15 ppm)

Biodieselpolttoaineen tiedot: ASTM D6751 tai EN 14214

Polttoaineseoksen tiedot: ASTM D975, EN 590 tai JIS K2204

Tärkeää: Petrodieselosuuden rikkipitoisuuden on oltava erittäin alhainen.

Noudata seuraavia varo-ohjeita:

- Biodieselseokset voivat vahingoittaa maalattuja pintoja.
- Käytä kylmällä säällä korkeintaan B5-seosta (biodieselpitoisuus 5 %).
- Tarkkaile polttoaineen kanssa kosketuksiin joutuvia tiivisteitä ja letkuja, sillä ne voivat haurastua ajan mittaan.
- Polttoainesuodattimeen voi muodostua tukoksia jonkin aikaa biodieselseosten käytön aloittamisen jälkeen.
- Lisätietoja biodieselistä saa valtuutetulta Toro-jälleenmyyjältä.

Polttoaineen lisäys

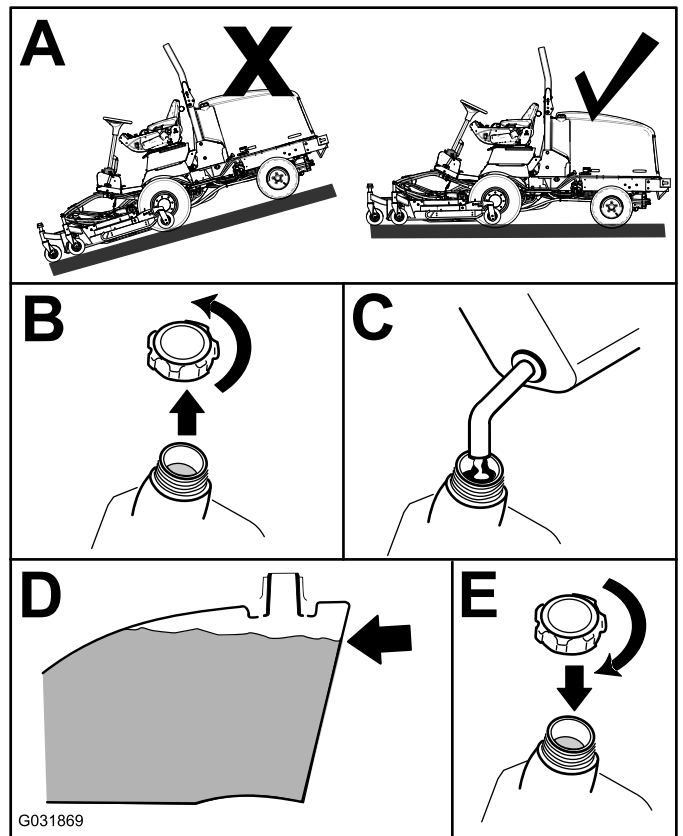

Kuva 10

Täytä säiliö noin 6–13 mm säiliön – ei täyttökaulan – yläreunan alapuolelle dieselpolttoaineella (nro 2-D).

Huomaa: Täytä polttoainesäiliö aina käytön jälkeen, jos mahdollista. Tämä estää kosteutta tiivistymästä polttoainesäiliön sisälle.

Rengaspaineen tarkistus

Huoltoväli: Aina ennen käyttöä tai päivittäin

⚠ HENGENVAARA

Alhainen rengaspaine vähentää koneen vakautta rinteessä. Sen seurauksena kone voi kaatua, mikä voi johtaa tapaturmaan tai kuolemaan.

Älä käytä liian alhaisia rengaspaineita.

Renkaiden oikea ilmanpaine on 1,72–2,07 bar.

Tärkeää: Pidä renkaiden paineet suositelluissa rajoissa, jotta leikkuujäljen laatu pysyy hyvänä ja kone toimii oikein. Älä käytä liian alhaisia rengaspaineita.

Tarkista kaikkien renkaiden rengaspaineet ennen koneen käyttöä.

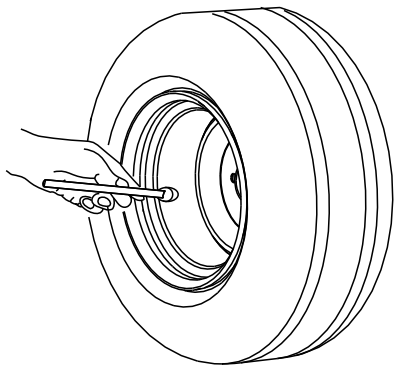

G001055

Kuva 11

g001055

Pyöränmuttereiden kireyden tarkistus

Huoltoväli: Ensimmäisen käyttötunnin jälkeen
10 ensimmäisen käyttötunnin jälkeen
200 käyttötunnin välein

⚠ VAARA

Pyöränmuttereiden väärä kireys saattaa johtaa henkilövahinkoihin.

Kiristä pyöränmutterit asianmukaiseen momenttiin.

Kiristä pyöränmutterit momenttiin 115–136 N·m oikeassa järjestyksessä (Kuva 12 ja Kuva 13).

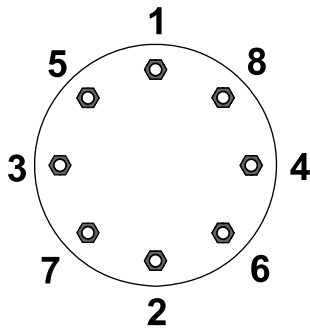

G033358

Kuva 12
Etupyörät

g033358

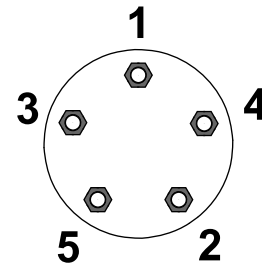

G033359

Kuva 13
Takapyörät

g033359

Peilien säätö

Vain ohjaamomalli

Taustapeili

Istu istuimella ja säädä taustapeiliä niin, että näet sen kautta hyvin ulos takaikkunasta (Kuva 14). Voit vähentää valon aiheuttamaa häikäisyä vetämällä vipua taaksepäin, jolloin peili kallistuu.

Sivupeilit

Istu istuimella ja pyydä toista henkilöä säätämään sivupeilejä niin, että näet ajoneuvon ympäristön hyvin niiden kautta (Kuva 14).

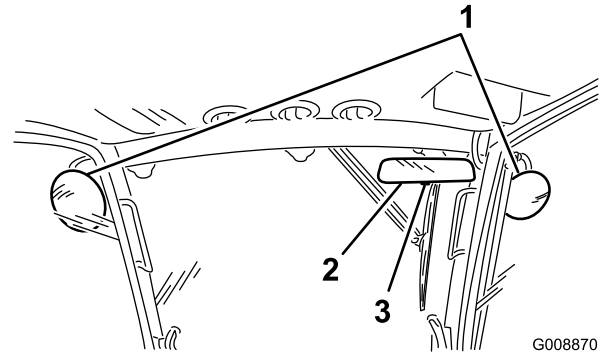

G008870

g008870

Kuva 14

1. Sivupeilit
2. Taustapeili

3. Vipu

Ajovalojen suuntaus

Lisävaruste

1. Löysää asennusmuttereita ja aseta molemmat ajovalot niin, että ne osoittavat suoraan eteenpäin.
Huomaa: Kiristä asennusmutteria juuri sen verran, että ajovalo pysyy asennossaan.
2. Aseta tasainen metallilevy ajovalon etuosan päälle.
3. Kiinnitä levyyn magneettinen astelevy.
4. Pidä kokoonpanoa paikallaan ja kallista ajovaloa varovasti kolme astetta alaspäin. Kiristä sitten mutteri.
5. Toista toimenpide toiselle ajovalolle.

Kaatumissuojausjärjestelmän (ROPS) säätö

⚠ VAARA

Kaatumisesta aiheutuvan loukkaantumisen tai kuoleman välttämiseksi turvakaari on pidettävä nostettuna lukitussa asennossa ja turvavyötä on käytettävä.

Varmista, että istuin on kiinnitetty istuimen salvalla.

⚠ VAARA

Kaatumissuojausta ei ole, kun turvakaari on alhaalla.

- Älä käytä konetta epätasaisessa maastossa tai rinteessä, jos turvakaari on alhaalla.
- Laske turvakaari vain silloin, kun se on aivan välttämätöntä.
- Älä käytä turvavyötä, kun turvakaari on alhaalla.
- Aja hitaasti ja varovasti.
- Nosta turvakaari ylös heti, kun tilaa on riittävästi.
- Tarkista vapaa alikulkukorkeus (esim. puiden oksat, porttikäytävät, sähkölinjat) ennen kuin ajat mahdollisen esteen alitse. Varo osumasta esteeseen.

Turvakaaren lasku

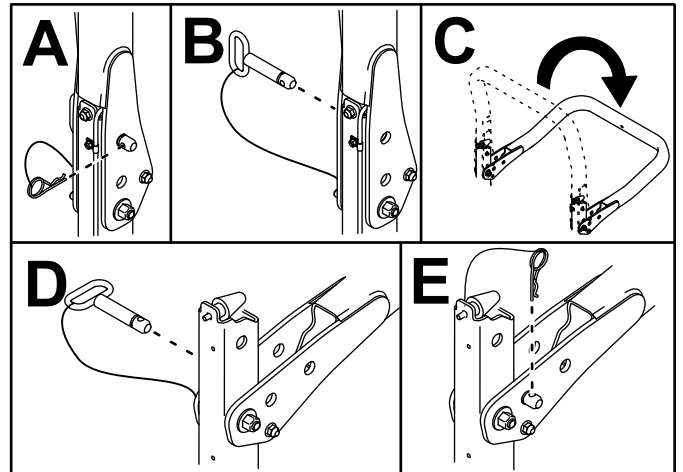

Kuva 15

g221650

Turvakaaren nosto

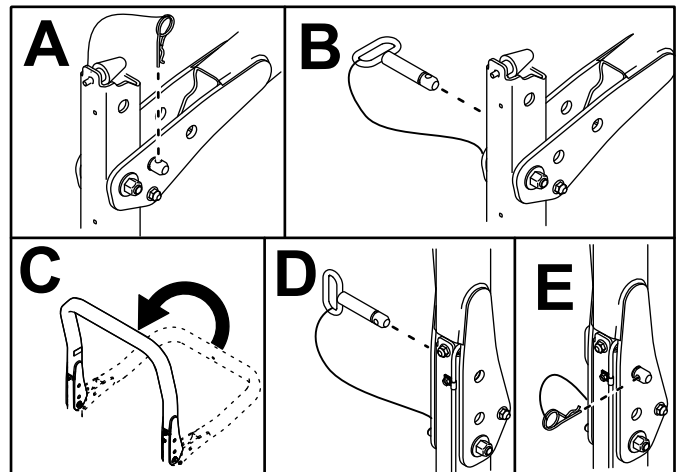

Kuva 16

g221651

Leikkuukorkeuden säätö

Keskimmäinen leikkuupöytä

Leikkuukorkeutta voidaan säätää 25–127 mm:n korkeudelle 13 mm:n välein. Kun haluat säätää keskimmäisen leikkuupöydän leikkuukorkeutta, aseta kääntöpyörän akselit kääntöpyörän haarukoiden ylempiin tai alempiin reikiin, lisää tai poista yhtä suuri määrä välikappaleita kääntöpyörän haarukoista ja kiinnitä takaketju haluttuun reikään.

1. Pysäköi kone tasaiselle alustalle.
2. Käynnistä moottori ja nosta leikkuupöydät, jotta leikkuukorkeutta voidaan muuttaa.
3. Kytke seisontajarru, sammuta moottori ja irrota avain virtalukosta leikkuupöydän noston jälkeen.
4. Aseta kääntöpyörän akselit kääntöpyörän haarukoihin toisiaan vastaaviin reikiin.

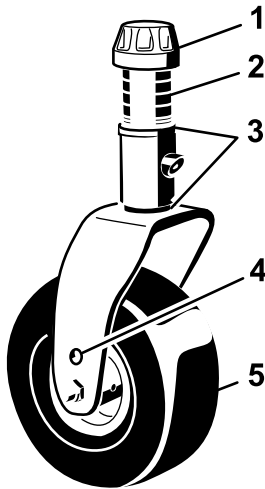

Kuva 17

1. Kiristyskanta
2. Välikappaleet
3. Välilevyt
4. Akselin yläkiinnitysreikä
5. Kääntöpyörä

Huomaa: Kun konetta käytetään 64 mm:n tai sitä korkeammalla leikkuukorkeudella, asenna akselipultti kääntöpyörän haarukan alempaan reikään, jotta pyörän ja haarukan väliin ei kerääntynyt ruohoa. Kun konetta käytetään alemmalla leikkuukorkeudella kuin 64 mm ja siihen kertyy ruohoa, poista leikkuujätteet pyörän ja haarukan alueelta ajamalla konetta vastakkaiseen suuntaan.

5. Irrota kiristyskanta kara-akselista ja liu'uta kara pois kääntöpyörän varresta (Kuva 17).
6. Asenna kaksi välilevyä kara-akselille alkuperäisasennuksen mukaisesti.

Huomaa: Nämä välilevyt edellyttävät, että leikkuupöydät ovat vaakasuorassa koko

leveydeltään. Liu'uta sopiva määrä 13 mm:n välikappaleita (ks. alla oleva taulukko) kara-akselille halutun leikkuukorkeuden saavuttamiseksi. Liu'uta sitten aluslaatta akselin päälle.

Määritä asetukseen sopiva välikappalemäärä seuraavan taulukon avulla (Kuva 18):

Height (inches)	Height (centimeters)	Number of spacers
1.0"	25	5
1.5"	38	4
2.0"	51	3
2.5"	64	2
3.0"	76	1
3.5"	89	0

Kuva 18

7. Paina kääntöpyörän kara etummaisesta kääntöpyörän varren läpi.
8. Asenna välilevyt (alkuperäisasennuksen mukaisesti) sekä jäljellä olevat välikappaleet kara-akselille.
9. Varmista kokoonpano asentamalla kiristyskanta.
10. Irrota sokka ja liitintappi, jotka kiinnittävät leikkuukorkeusketjut leikkuupöydän takaosaan (Kuva 19).

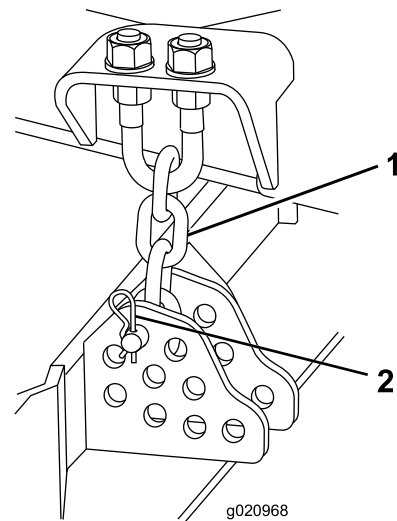

Kuva 19

1. Leikkuukorkeusketju
2. Liitintappi ja sokka

11. Asenna leikkuukorkeusketjut haluttuun leikkuukorkeuden reikään liitintapilla ja sokalla (Kuva 20).

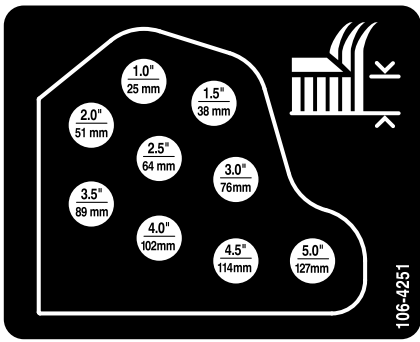

Kuva 20

decal106-4251nc

Huomaa: Kun leikkukorkeus on 25 mm, 38 mm tai toisinaan 51 mm, jalakset ja johtopyörät on siirrettävä yläasentoon.

Sivuleikkupöydät

Sivuleikkupöytien leikkukorkeutta säädetään lisäämällä tai poistamalla yhtä suuri määrä välikappaleita kääntöpyörän haarukoista, asettamalla kääntöpyörän akselit haarukoissa oleviin suuren tai pienen leikkukorkeuden aukkoihin ja kiinnittämällä tapit valitun leikkukorkeuden kannatinreikiin.

1. Aseta kääntöpyörän akselit kääntöpyörän haarukoihin toisiaan vastaaviin reikiin (Kuva 21 ja Kuva 23).
2. Irrota kiristyskanta kara-akselista ja liu'uta kara pois kääntöpyörän varresta (Kuva 21).

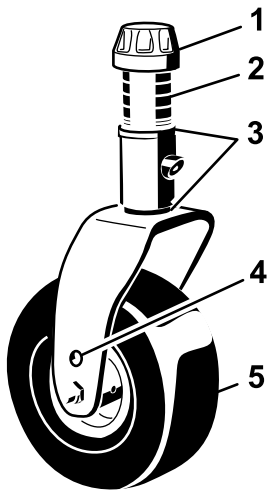

G008866

g008866

Kuva 21

1. Kiristyskanta
2. Välikappaleet
3. Välilevyt
4. Akselin yläkiinnitysreikä
5. Kääntöpyörä

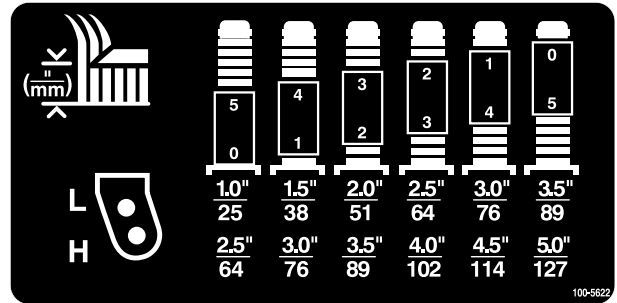

decal100-5622nc

Kuva 22

4. Paina kääntöpyörän kara etummaisesta kääntöpyörän varren läpi.
5. Asenna välilevyt (alkuperäisasennuksen mukaisesti) sekä jäljellä olevat välikappaleet kara-akselille.
6. Irrota sokka ja liitintapit kääntöpyörän varsista (Kuva 23).
7. Nosta tai laske vartta kiristystankoa pyörittämällä, kunnes kaikki reiät on kohdistettu valittuihin leikkukorkeuden kannatinreikiin leikkupöydän rungossa (Kuva 23 ja Kuva 24).

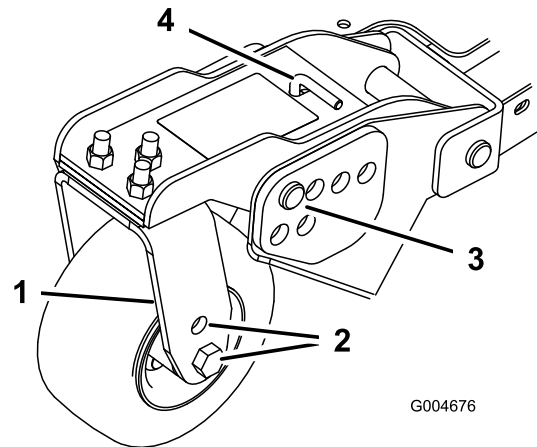

G004676

g004676

Kuva 23

1. Kääntöpyörän varsi
2. Akselin kiinnitysreiät
3. Liitintappi ja sokka
4. Kiristystanko

3. Asenna kaksi välilevyä kara-akselille alkuperäisasennuksen mukaisesti.

Huomaa: Näiden välilevyjen avulla leikkupöydät saadaan vaakasuoraan koko

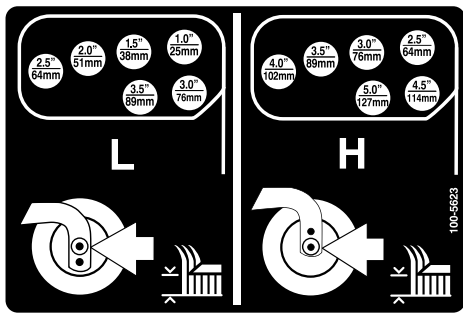

Kuva 24

decal100-5623nc

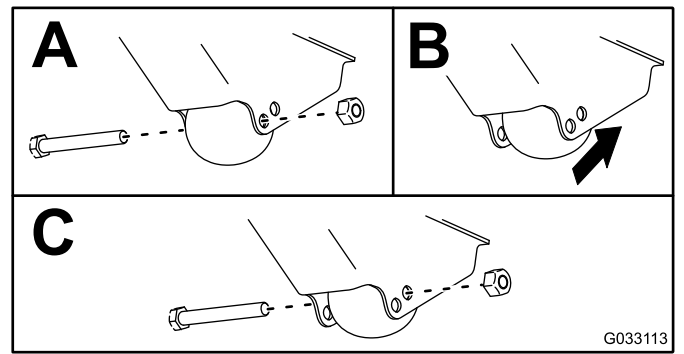

Kuva 26

G033113

g033113

8. Aseta liitintapit paikoilleen ja asenna sokat.
9. Pyöritä kiristystankoa vastapäivään (sormin kiristäen), jotta säätöön tulee jännitystä.

Jalaksien säätö

Aseta jalakset ala-asentoon ajettaessa yli 64 mm:n leikkuukorkeuksilla ja yläasentoon leikkuukorkeuden ollessa alle 64 mm.

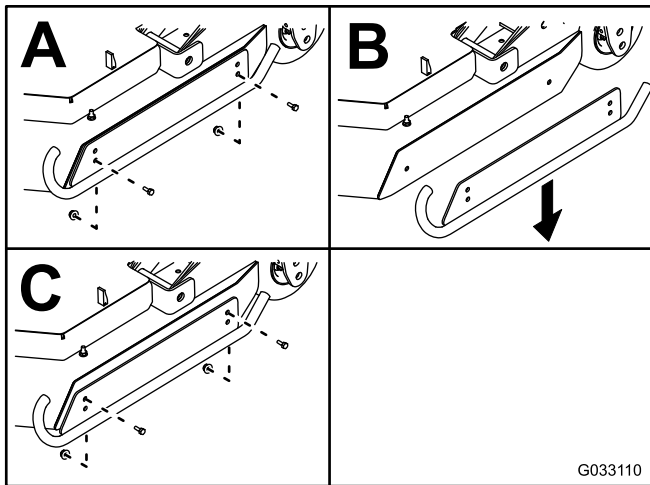

Kuva 25

G033110

g033110

Leikkuupöydän rullien säätö

Leikkuupöydän rullat on asetettava ala-asentoon ajettaessa yli 64 mm:n leikkuukorkeudella ja yläasentoon leikkuukorkeuden ollessa alle 64 mm.

Terän säätö

Jotta leikkuupöytä toimisi oikein, sivuleikkuupöytien ja keskimmäisen leikkuupöydän terien kärkien välillä on oltava 10–16 mm:n etäisyys (Kuva 27).

1. Nosta leikkuupöytä, jotta terät tulevat näkyviin, ja tue keskimmäinen leikkuupöytä niin, ettei se voi pudota vahingossa.

Huomaa: Sivuleikkuupöytien on oltava keskimmäiseen leikkuupöytään nähden vaakasuorassa.

2. Pyöritä keskimmäistä ja viereistä sivuterää niin, että terien kärjet ovat linjassa. Mittaa terien kärkien välinen etäisyys (Kuva 27).

Huomaa: Etäisyyden pitäisi olla noin 10–16 mm.

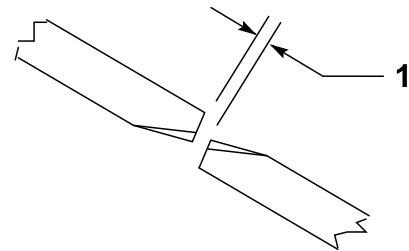

Kuva 27

g223264

1. Väli 10–16 mm

3. Säädä etäisyyttä leikkuupöydän taaemman kääntövarren säätöpultin avulla (Kuva 28).
4. Löysää säätöpultin vastamutteria.
5. Löysää tai kiristä säätöpultteja, kunnes väli on 10–16 mm, ja kiristä sitten vastamutteri.
6. Tee sama toimenpide leikkuupöydän vastakkaisella puolella.

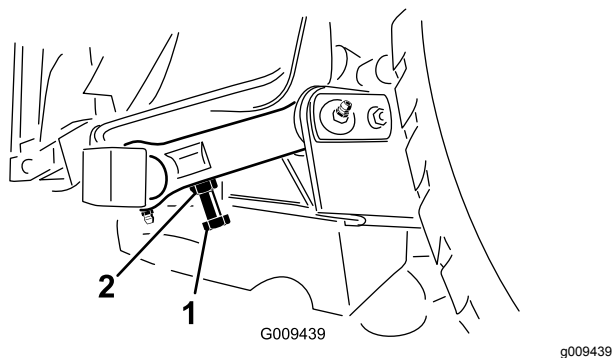

Kuva 28

1. Säätopultti
2. Vastamutteri

Leikkuupöytien epätasapainon korjaus

Nurmiolojen ja ajoyksikön vastapainoasetusten erojen vuoksi kannattaa tehdä koeleikkuu ja tarkastaa leikkuujälki ennen varsinaisen leikkuun aloittamista.

1. Aseta leikkuupöydät haluttuun leikkuukorkeuteen. Katso kohta [Leikkuukorkeuden säätö \(sivu 26\)](#).
2. Tarkista koneen etu- ja takarenkaiden ilmanpaineet ja säädä ne arvoon 1,72–2,07 bar.
3. Tarkista leikkuupöydän kaikkien kääntöpyörien ilmanpaineet ja säädä ne arvoon 3,45 bar.
4. Tarkista lataus- ja vastapainopaineet moottorin käydessä KORKEIMMALLA joutokäyntinopeudella käyttämällä hydraulitestiportteja.

Huomaa: Säädä vastapainon paineeksi 22,41 bar.

5. Tarkista, että terät eivät ole taipuneet. Katso kohta [Taipuneen terän tarkistus \(sivu 81\)](#).
6. Leikkaa ruohoa koealueelta ja varmista, että kaikki leikkuupöydät ovat samalla leikkuukorkeudella.
7. Jos leikkuupöytiä on vielä säädettävä, aja kone tasaiselle alustalle käyttäen apuna vähintään 2 m:n suorasyrjäviivainta.
8. Terätason mittaamisen helpottamiseksi leikkuukorkeus on nostettava 7,6–10,1 cm:iin. Katso kohta [Leikkuukorkeuden säätö \(sivu 26\)](#).
9. Laske leikkuupöydät tasaiselle alustalle ja irrota leikkuupöytien päällä olevat suojukset.
10. Löysää kiristinpyörän kiinnittävää laippamutteria, jotta jokaisen leikkuupöydän hihna löystyy.

Keskimmäisen leikkuupöydän käyttöönotto

Huomaa: Kiristyskannan kiristämiseen suositellaan Toro-työkalua (osanro 121-3874).

1. Käännä terää kullakin karalla, kunnes päät osoittavat eteen- ja taaksepäin.
2. Mittaa lattiasta leikkuuterän etukärkeen.
3. Säädä etummaisesta kääntöpyörän haarukoiden välilevyjä (3 mm tai 1/8 tuumaa) vastaamaan leikkuukorkeuden tarraa ([Kuva 29](#)). Katso kohta [Leikkuukorkeuden säätö \(sivu 26\)](#).

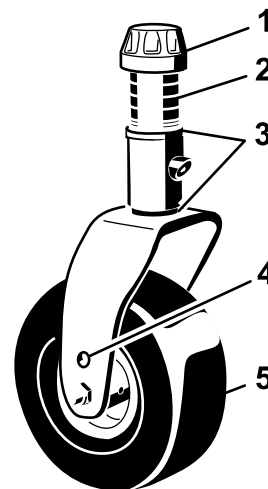

Kuva 29

1. Kiristyskanta
2. Välikappaleet
3. Välilevyt
4. Akselin yläkiinnitysreikä
5. Kääntöpyörä

Sivuleikkuupöytien asetus

1. Käännä jokaisen karan terää, kunnes päät osoittavat eteen- ja taaksepäin.
2. Mittaa lattiasta leikkuuterän etukärkeen.
3. Säädä etummaisesta kääntöpyörän varsien välilevyjä (3 mm tai 1/8 tuumaa) vastaamaan leikkuukorkeuden tarraa ([Kuva 30](#)).

Huomaa: Katso terän ulkokaraa koskevat ohjeet kohdasta [Leikkuupöydän kaltevuuden säätö \(sivu 79\)](#).

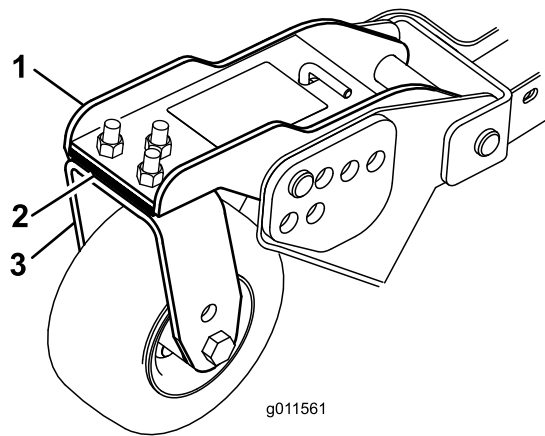

Kuva 30

g011561

- | | |
|-------------------------------------|--|
| 1. Etummainen
kääntöpyörän varsi | 3. Etummainen
kääntöpyörän haarukka |
| 2. Välilevyt | |

Leikkuukorkeuden sovitus leikkuupöytien välillä

1. Aseta terä sivuttain molempien sivuleikkuupöytien ulkokaralle.

Huomaa: Mittaa etäisyys lattiasta kummankin yksikön leikkusärmän kärkeen ja vertaa lukemia. Näiden lukemien on oltava 3 mm:n sisällä toisistaan. Älä tee mitään säätöjä tässä vaiheessa.

2. Aseta terä sivuttain sivuleikkuupöydän sisäkaralle sekä etuleikkuupöydän vastaavalle ulkokaralle.

Huomaa: Mittaa etäisyys lattiasta leikkusärmän kärkeen sivuleikkuupöydän sisäreunassa sekä etuleikkuupöydän vastaavassa ulkoreunassa ja vertaa lukemia. Sivuleikkuupöydän lukemien on oltava 3 mm:n sisällä etuleikkuupöydän lukemista.

Huomaa: Kaikkien kolmen leikkuupöydän kääntöpyörien on pysyttävä maassa, kun vastapaino on asetettu oikein.

Huomaa: Jos on tehtävä säätöjä etu- ja sivuleikkuupöytien leikkauksen sovittamiseksi, säädöt tehdään **vain sivuleikkuupöytiin**.

3. Jos sivuleikkuupöydän sisäreuna on liian korkealla suhteessa etuleikkuupöydän ulkoreunaan, poista yksi välilevy sivuleikkuupöydän sisemmän etukääntöpyörän varren alaosaan ([Kuva 30](#)).

Huomaa: Tarkista uudelleen mitta molempien sivuleikkuupöytien ulkoreunojen välillä sekä sivuleikkuupöydän sisäreunan ja etuleikkuupöydän ulkoreunan välillä.

4. Jos sisäreuna on yhä liian korkealla, poista yksi välilevy lisää sivuleikkuupöydän sisemmän etukääntöpyörän varren alaosaan **ja** yksi välilevy sivuleikkuupöydän ulomman etukääntöpyörän varresta.
5. Jos sivuleikkuupöydän sisäreuna on liian matalalla suhteessa etuleikkuupöydän ulkoreunaan, lisää yksi välilevy sivuleikkuupöydän sisemmän etukääntöpyörän varren alaosaan.

Huomaa: Tarkista uudelleen mitta molempien sivuleikkuupöytien ulkoreunojen välillä sekä sivuleikkuupöydän sisäreunan ja etuleikkuupöydän ulkoreunan välillä.

6. Jos sisäreuna on yhä liian matalalla, lisää toinen välilevy sivuleikkuupöydän sisemmän etukääntöpyörän varren alaosaan **ja** lisää yksi välilevy sivuleikkuupöydän ulomman etukääntöpyörän varseen.
7. Kun etu- ja sivuleikkuupöytien reunojen leikkuukorkeudet vastaavat toisiaan, varmista, että sivuleikkuupöydän kaltevuus on yhä 8–11 mm.

Huomaa: Säädä tarvittaessa.

Turvakytkimien tarkistus

Huoltoväli: Aina ennen käyttöä tai päivittäin

Koneen sähköjärjestelmässä on turvakytkimet. Kytkimet estävät joko ajoyksikön tai voimanulosoton toiminnan, kun käyttäjä poistuu istuimelta. Jos vapautat voimanulosoton ja kytket seisontajarrun ennen kuin poistut istuimelta, moottori pysyy käynnissä.

1. Aja kone hitaasti laajalle ja avoimelle alueelle. Laske leikkuupöytä, sammuta moottori ja kytke seisontajarru.
2. Istuudu istuimelle ja paina ajopoljinta. Yritä käynnistää moottori. Moottori ei saa käynnistyä. Jos moottori käynnistyy, turvajärjestelmässä on vika, joka on korjattava ennen koneen käyttöä.
3. Istu istuimelle, käynnistä moottori ja kytke voimanulosotto. Istu istuimella voimanulosoton ollessa kytketty ja nouse istuimelta. Voimanulosoton pitäisi vapautua pienen viiveen jälkeen. Jos voimanulosoton vipu kytkeytyy päälle, turvajärjestelmässä on vika, joka on korjattava ennen koneen käyttöä.
4. Istuudu istuimelle, kytke käsijarru päälle ja käynnistä moottori. Siirrä ajopoljin pois VAPAA-asennosta. Tietokeskuksessa näkyy viesti "ajo kielletty", eikä koneen pitäisi liikkua. Jos moottori käynnistyy, turvajärjestelmässä on vika, joka on korjattava ennen koneen käyttöä.

Tietokeskusohjauksen käyttö

Tietokeskuksen LCD-näytössä on muun muassa tietoja koneen käyttötilasta ja vianmääritystietoja (Kuva 31). Tietokeskuksessa on odotusnäyttö ja päätietonäyttö. Odotusnäytön ja päätietonäytön välillä voidaan siirtyä milloin tahansa painamalla jotakin tietokeskuksen painiketta ja valitsemalla sitten halutun suunnan nuoli.

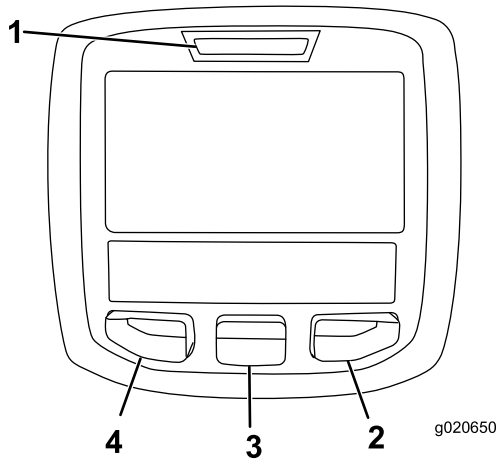

Kuva 31

- | | |
|------------------|-------------------------|
| 1. Merkkivalo | 3. Keskimmäinen painike |
| 2. Oikea painike | 4. Vasen painike |

- Vasenta painiketta, valikon käyttöpainiketta / takaisin-painiketta painamalla voi käyttää tietokeskuksen valikoita. Sen avulla voidaan myös poistua avoinna olevasta valikosta.
- Keskimmäisellä painikkeella voi selata valikoita alaspäin.
- Oikealla painikkeella voi avata lisätietoja sisältävän valikon, jos oikealle osoittava nuoli on näkyvässä.
- Äänimerkki kuuluu, kun leikkuupöytiä lasketaan, näytössä on ilmoituksia tai koneessa on vika.

Huomaa: Kunkin painikkeen käynnistämä toiminto vaihtelee tilanteen mukaan. Jokaisessa painikkeessa näkyy kuvake, joka ilmaisee painikkeen sillä hetkellä käytössä olevan toiminnon.

Tietokeskuksen kuvakkeiden selitykset

	Ilmoittaa, milloin on tehtävä määräaikaishuolto.
	Moottorin käyntinopeus/tila osoittaa moottorin käyntinopeuden
	Tuntilaskuri
	Tietokuvake

Tietokeskuksen kuvakkeiden selitykset (cont'd.)

	Asettaa vetopyörän enimmäisnopeuden.
	Nopea
	Hidas
	Taaksepäinpuhallus kertoo, milloin puhallin puhalttaa taaksepäin.
	Polttoainemäärä
	Regeneraatio paikallaan ollessa tarpeen
	Ilmanoton lämmitin käytössä
	Vasemman leikkuupöydän nosto
	Keskimmäisen leikkuupöydän nosto
	Oikean leikkuupöydän nosto
	Kuljettajan on oltava istuimella.
	Seisontajarrun ilmaisin kertoo, onko seisontajarru käytössä.
	Käytössä ylempi nopeusalue
	Vapaa
	Käytössä alempi nopeusalue
	Jäähdytysnesteen lämpötila osoittaa moottorin jäähdytysnesteen lämpötilan joko celsius- tai fahrenheitasteina.
	Lämpötila (kuuma)
	Ajo tai ajopoljin
	Estetty tai kielletty
	Moottorin käynnistys

Tietokeskuksen kuvakkeiden selitykset (cont'd.)

	PTO: voimanulosotto on käytössä
	Pysäytys tai sammutus
	Moottori
	Avainkytkin
	Leikkuupöytiä lasketaan
	Leikkuupöytiä nostetaan
	PIN-koodi
	Hydraulinesteen lämpötilan ilmaisin
CAN	CAN-väylä
	Tietokeskus
Bad	Viallinen tai epäonnistunut
Ctrl	Keskimmäinen
Rht	Oikea
Left	Vasen
	Polttimo
OUT	TEC-ohjaimen tai johdinsarjan ohjaimen lähtöliitäntä
HI	Korkea: yli sallitun alueen
LO	Matala: alle sallitun alueen
HI / LO	Alueen ulkopuolella
	Kytkin
	Kuljettajan on vapautettava kytkin
	Kuljettajan on vaihdettava ilmoitettuun tilaan

Tietokeskuksen kuvakkeiden selitykset (cont'd.)

Symboleja käytetään usein yhdistelminä, jolloin ne muodostavat lauseita. Alla on joitakin esimerkkejä.	
	Vaihda kone vapaalle
	Moottoria ei voida käynnistää.
	Moottori sammutetaan.
	Moottorin jäähdytysneste on liian kuumaa.
	Hydraulineeste on liian kuumaa.
	Istuudu istuimelle tai kytke seisontajarru.

Valikoiden käyttö

Avaa tietokeskuksen valikko painamalla päänäytössä valikkopainiketta. Esiin tulee päävalikko. Valikkojen toiminnot on merkitty lyhyesti seuraaviin taulukoihin:

Päävalikko	
Valikon kohta	Kuvaus
Viat	Viat-valikossa on lueteltu koneen viimeaikaiset viat. Lisätietoja Viat-valikosta ja sen sisältämistä tiedoista saa huolto-oppaasta tai valtuutetulta Toro-jälleenmyyjältä.
Huolto	Huolto-valikossa on koneeseen liittyviä tietoja, kuten käyttötunnit ja muita vastaavia lukuja.
Diagnostiikka	Diagnostiikka-valikossa näkyy koneen kaikkien kytkinten, antureiden ja ohjainten ulostulojen tila. Sitä voi käyttää joidenkin ongelmien vianmääritykseen, koska siitä näkee helposti, mitkä koneen ohjaimet ovat käytössä ja mitkä pois käytöstä.
Asetukset	Asetukset-valikossa voi muokata tietokeskuksen näyttöasetusten muuttujia.
Tietoja	Tietoja-valikossa on mainittu koneen mallinumero, sarjanumero ja ohjelmiston versio.

Huolto	
Valikon kohta	Kuvaus
Hours (tunnit)	Näyttää kokonaisajan, jonka kone, moottori ja puhallin ovat olleet käytössä, sekä ajan, jonka verran konetta on kuljetettu ja kuinka kauan se on ollut ylikuumentunut.
Counts (lukemat)	Näyttää koneen esilämmitysten ja käynnistysten määrän

Vianmääritys	
Valikon kohta	Kuvaus
Engine Run (moottorin käynti)	Lisätietoja Engine Run -valikosta ja sen sisältämistä tiedoista saa huolto-oppaasta tai valtuutetulta Toro-jälleenmyyjältä.
Glowplugs (hehkutulpat)	Osoittaa, ovatko seuraavat käytössä: virta-avain käynnistys-asennossa, rajoitettu aikakatkaistu ja hehkutulpat
Fan (puhallin)	Osoittaa, onko puhallin on käytössä seuraavissa kohteissa: moottorin ylikuumentuminen, korkea öljyn lämpötila, korkea koneen tai hydraulikan lämpötila ja puhallin päällä

Asetukset	
Valikon kohta	Kuvaus
Yksiköt	Tietokeskuksen yksiköiden valinta: englantilaiset mitat tai metrijärjestelmä
Kieli	Tietokeskuksessa käytävien kielten hallinta*
Taustavalo	LCD-näytön kirkkauden säätö
Kontrasti	LCD-näytön kontrastin säätö
Suojatut valikot	Antaa käyttäjän, jolle tämän yritys on antanut PIN-koodin, käyttää suojattuja valikoita.
Automaattinen joutokäynti	Säätölee aikaa, jonka jälkeen käyttämätön kone siirtyy joutokäyntitilaan
Leikkuunopeus	Säätölee enimmäisnopeutta leikattaessa (alempi nopeusalue)
Kuljetusnopeus	Säätölee enimmäisnopeutta, kun laitetta kuljetetaan (ylempi nopeusalue)
Smart Power	Smart Power ehkäisee juuttumista tiheään nurmeen säätelemällä automaattisesti koneen nopeutta ja optimoimalla leikkuutuloksen.

*Vain kuljettajalle tarkoitetut tekstit on käännetty. Viat-, Huolto- ja Diagnostiikka-näytöt on tarkoitettu huoltohenkilöstölle. Otsikot on käännetty valitulle kielelle, mutta valikkovaihtoehdot ovat englanniksi.

Tietoja	
Valikon kohta	Kuvaus
Malli	Näyttää koneen mallinumeron
SN	Näyttää koneen sarjanumeron
Koneen ohjainversio	Näyttää pääohjaimen ohjelmiston version
Tietokeskuksen versio	Näyttää tietokeskuksen ohjelmiston version
CAN-väylä	Näyttää koneen tietoliikenneväylän tilan

Suojatut valikot

Tietokeskuksen Asetukset-valikossa on neljä käyttökoko-asetusta, joita voidaan säätää. Näitä ovat automaattisen joutokäynnin aikaviive, enimmäisleikkauksenopeus, enimmäiskuljetusajonopeus ja Smart Power. Asetukset ovat suojatussa valikossa.

Suojattujen valikoiden käyttö

Huomaa: Koneen oletus-PIN on joko 0000 tai 1234. Jos vaihdoit PIN-koodin ja unohdit uuden koodin, ota yhteys valtuutettuun Toro-jälleenmyyjään.

1. Siirry PÄÄVALIKOSTA ASETUKSET-valikkoon keskipainikkeella ja paina oikeanpuoleista painiketta (Kuva 32).

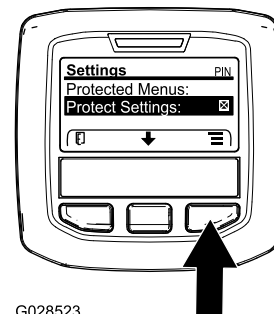

G028523

Kuva 32

g028523

2. Siirry ASETUKSET-valikossa SUOJATTUUN VALIKKOOON keskipainikkeella ja paina oikeanpuoleista painiketta (Kuva 33A).

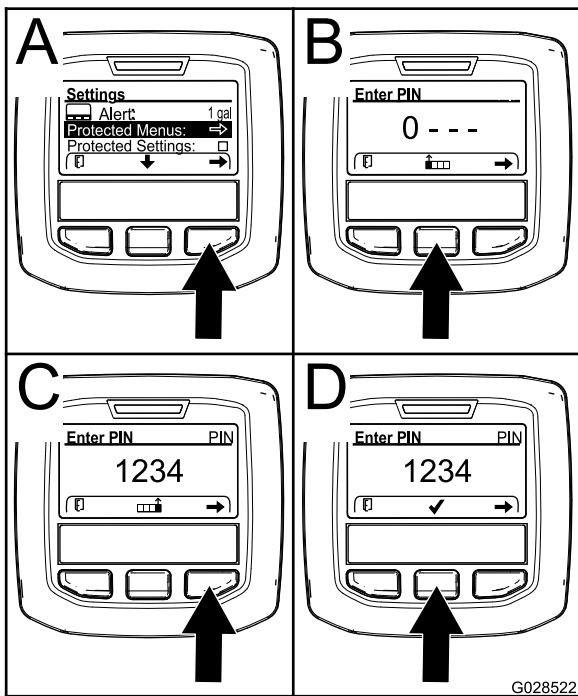

Kuva 33

3. PIN-koodi annetaan painamalla keskimmäistä painiketta, kunnes oikea ensimmäinen numero ilmestyy, ja siirtymällä sitten toiseen numeroon painamalla oikeanpuoleista painiketta (Kuva 33B ja Kuva 33C). Toista tätä vaihetta, kunnes viimeinen numero on annettu, ja paina oikeanpuoleista painiketta vielä kerran.
4. Vahvista PIN-koodi painamalla keskimmäistä painiketta (Kuva 33D).

Odota, kunnes tietokeskuksen punainen merkkivalo syttyy.

Huomaa: Jos tietokeskus hyväksyy PIN-koodin ja suojattu valikko avataan, näytön oikeassa yläkulmassa näkyy sana "PIN".

Huomaa: Virta-avaimen kääntäminen PYSÄYTYS-asentoon ja sitten KÄYNNISSÄ-asentoon lukitsee suojatun valikon.

Asetuksia voi tarkastella ja muuttaa Suojattu-valikossa. Kun olet siirtynyt suojattuun valikkoon, etsi kohta Suojaa asetukset. Muuta asetusta painamalla oikeanpuoleista painiketta. Suojaa asetukset voidaan määrittää POIS-tilaan. Tällöin asetuksia voidaan tarkastella ja muuttaa suojatussa valikossa ilman PIN-koodia. Jos Suojaa asetukset on PÄÄLLÄ, suojatut vaihtoehdot eivät ole näkyvissä, ja niiden vaihtamiseksi suojatussa valikossa tarvitaan PIN-koodi. Kun PIN-koodi on asetettu, toiminto otetaan käyttöön ja tallennetaan kääntämällä virta-avain PYSÄYTYS-asentoon ja sitten takaisin KÄYNNISSÄ-asentoon.

Automaattisen joutokäynnin asetus

1. Siirry Asetukset-valikon kohtaan Automaattinen joutokäynti.
2. Vaihda oikeaa painiketta painamalla automaattisen joutokäynnin asetukseksi Pois, 8S, 10S, 15S, 20S tai 30S.

Sallitun enimmäisleikkuunopeuden asetus

1. Etsi Asetukset-valikosta Leikkuunopeus-kohta ja paina oikeaa painiketta.
2. Lisää enimmäisleikkuunopeutta (50 %, 75 % tai 100 %) painamalla oikeaa painiketta.
3. Vähennä enimmäisleikkuunopeutta (50 %, 75 % tai 100 %) painamalla keskimmäistä painiketta.
4. Poistu valikosta painamalla vasemmanpuoleista painiketta.

Sallitun enimmäiskuljetusnopeuden asetus

1. Etsi Asetukset-valikosta kohta Transport Speed (kuljetusnopeus) ja paina oikeanpuoleista painiketta.
2. Lisää enimmäiskuljetusnopeutta (50 %, 75 % tai 100 %) painamalla oikeaa painiketta.
3. Vähennä enimmäiskuljetusnopeutta (50 %, 75 % tai 100 %) painamalla keskimmäistä painiketta.
4. Poistu valikosta painamalla vasenta painiketta.

Kun olet lopettanut asetusten säätämisen suojatussa valikossa, siirry päävalikkoon painamalla vasenta painiketta. Siirry sitten ajovalikkoon painamalla vasenta painiketta.

Käytön aikana

Turvallisuus käytön aikana

Yleinen turvallisuus

- Omistaja ja käyttäjä voivat estää loukkaantumisia tai omaisuusvahinkoja aiheuttavat tapaturmat ja ovat siksi vastuussa niistä.
- Pukeudu asianmukaisesti. Käytä silmäsuojaimia, pitkiä housuja, tukevia liukastumisen estäviä kenkiä ja kuulosuojaimia. Pitkät hiukset eivät saa roikkua vapaina. Älä käytä riippuvia koruja.
- Älä käytä konetta sairaana, väsyneenä tai alkoholin tai huumausaineiden vaikutuksen alaisena.

- Älä kuljeta matkustajia koneessa ja pidä sivulliset ja lemmikit poissa koneen luota käytön aikana.
- Käytä konetta vain, kun näkyvyys on hyvä, jotta vältät kuopat ja piilevät vaarat.
- Varmista ennen moottorin käynnistämistä, että kaikki käytöt ovat vapaalla ja että seisontajarru on kytketty. Käynnistä moottori ollessasi käyttäjän paikalla.
- Pidä kädet ja jalat etäällä pyörivistä osista. Pysy aina etäällä heittoaukosta.
- Varmista ennen peruuttamista, että reitti on vapaa, katsomalla taakse ja alas.
- Ole varovainen lähestyessäsi kulmia, joissa on huono näkyvyys, pensaita, puita tai muita näköesteitä.
- Pysäytä terät, jos et leikkaa ruohoa.
- Jos kone osuu esteeseen tai tärisee epätavallisesti, pysäytä kone, irrota virta-avain ja odota, että kaikki liikkuvat osat ovat pysähtyneet, ennen kuin tarkastat lisälaitteen. Suorita tarvittavat korjaukset ennen koneen käytön jatkamista.
- Hidasta ja ole varovainen kääntyessäsi koneella ja ylittäessäsi teitä ja jalkakäytäviä. Anna muille aina etuajo-oikeus.
- Kytke leikkuuyksikön käyttö pois, sammuta moottori, irrota virta-avain ja odota, että kaikki liikkuvat osat ovat pysähtyneet, ennen kuin säädät leikkukorkeutta (ellei sitä voi säätää käyttäjän paikalta).
- Älä koskaan käytä moottoria tilassa, johon voi kertyä pakokaasuja.
- Älä jätä käynnissä olevaa konetta ilman valvontaa.
- Ennen käyttäjän paikalta poistumista (mukaan lukien ruohonkeräimien puhdistus tai suppilon tukoksen poistaminen):
 - Pysäköi kone tasaiselle maalle.
 - Vapauta voimanulosotto ja laske lisälaitteet alas.
 - Kytke seisontajarru.
 - Sammuta moottori ja irrota virta-avain.
 - Odota, kunnes kaikki liikkuvat osat ovat pysähtyneet.
- Älä käytä konetta ukonilman aikana.
- Älä käytä konetta hinaukseen.
- Käytä vain Toro® Companyn hyväksymiä lisälaitteita, varusteita ja varaosia.
- Tarkista vapaa alikulkukorkeus ja varo osumasta esteisiin.
- Pidä kaatumissuojajärjestelmä turvallisessa käyttökunnossa tarkistamalla se vaurioiden varalta säännöllisesti ja pitämällä kaikki kiinnittimet tiukalla.
- Vaihda vaurioituneet kaatumissuojajärjestelmän osat. Älä korjaa tai muuta niitä.

Ohjaamalla varustetut koneet

- Kaatumissuojajärjestelmä on keskeinen ja tehokas turvalaite.
- Toron asentama ohjaamo toimii turvakaarena.
- Käytä aina turvavyötä.

Taittuvalla turvakaarella varustetut koneet

- Käytä aina turvavyötä, kun turvakaari on nostettuna.
- Kaatumissuojajärjestelmä on keskeinen turvalaite. Taittuva turvakaari on pidettävä nostettuna ja lukitussa asennossa ja turvavyötä on käytettävä koneen käytön aikana, kun turvakaari on yläasennossa.
- Laske taittuva turvakaari väliaikaisesti vain silloin, kun se on välttämätöntä. Älä käytä turvavyötä, kun turvakaari on alhaalla.
- Huomaa, että kaatumissuojausta ei ole, kun taittuva turvakaari on alhaalla.
- Tutki leikattava alue, äläkä koskaan taita taittuvaa turvakaarta alas alueilla, joilla on rinteitä, pudotuksia tai vettä.

Turvallisuus rinteissä

Rinteissä on huomattava koneen hallinnan menettämisen ja kaatumisen vaara. Tällaiset onnettomuudet voivat aiheuttaa vakavan tapaturman tai kuoleman. Käyttäjä on vastuussa turvallisesta käytöstä rinteissä. Koneen käyttö rinteissä edellyttää erityistä huolellisuutta.

- Käyttäjän on arvioitava leikkuupaikan olosuhteet ja tarkastettava käyttöpaikka ja määritettävä niiden perusteella, onko rinne turvallinen koneen käyttöön. Tämä tarkastus on tehtävä huolellisesti ja harkiten.
- Tutustu seuraaviin ohjeisiin koneen käytöstä rinteissä, tarkasta koneen käyttöolosuhteet ja määritä niiden perusteella, voidaanko konetta käyttää kyseisellä paikalla ja vallitsevissa olosuhteissa. Maaston muutokset voivat vaikuttaa koneen käyttöön rinteissä.
- Vältä koneen käynnistämistä, pysäyttämistä tai kääntämistä rinteissä. Vältä nopeuden tai suunnan äkillistä muuttamista. Käänny hitaasti ja vähän kerrallaan.

Kaatumissuojajärjestelmän (ROPS) turvallisuus

- **Älä** irrota kaatumissuojajärjestelmää koneesta.
- Varmista, että turvavyö on kiinnitetty ja nopeasti avattavissa hätätilanteessa.

- Älä käytä konetta olosuhteissa, joissa pito, ohjaus tai vakaus ovat kyseenalaisia.
- Poista tai merkitse esteet, kuten ojat, kuopat, urat, töyssyt, kivet tai muut piilevät vaarat. Korkea ruoho voi peittää esteet. Maaston epätasaisuudet voivat kaataa koneen.
- Huomaa, että koneen käyttö märässä ruohossa, poikittain rinteissä tai alamäessä saattaa johtaa koneen pidon menettämiseen. Pidon menetys vetopyörissä saattaa aiheuttaa luisumisen ja jarrujen ja ohjauksen hallinnan menetyksen.
- Käytä konetta erityisen varovasti pudotusten, ojien, vallien, vesiesteiden tai muiden vaarojen lähellä. Kone voi kaatua yllättäen, jos pyörä menee reunan yli tai jos reuna sortuu. Määritä suoja-alue koneen ja mahdollisen vaaran välille.
- Tunnista vaarat rinteiden juurella. Jos vaaroja on, leikkaa rinne kävellen ohjattavalla ruohonleikkurilla.
- Jos mahdollista, pidä leikkuuyksiköt laskettuina alas rinteissä käytön aikana. Leikkuuyksiköiden nostaminen rinteissä käytön aikana voi heikentää koneen vakautta.
- Ole erittäin varovainen käyttäessäsi ruohonkeräysjärjestelmiä tai muita lisälaitteita. Ne voivat vaikuttaa koneen vakauteen ja aiheuttaa hallinnan menetyksen.

5. Anna moottorin lämmetä keskinopeuksilla (ilman kuormaa) ja siirrä sitten kaasuvipu haluttuun asentoon.

Tärkeää: Kun konetta on käytetty täydellä kuormalla, anna moottorin käydä joutokäynnillä viisi minuuttia, ennen kuin sammutat sen. Muutoin turboahtimeen voi tulla vikoja.

Moottorin sammutus

Tärkeää: Kun konetta on käytetty täydellä kuormalla, anna moottorin käydä joutokäynnillä viisi minuuttia, ennen kuin sammutat sen. Näin turboahdin ehtii jäähtyä ennen moottorin sammuttamista. Muutoin turboahtimeen voi tulla vikoja.

Huomaa: Laske leikkuupöydät maahan aina, kun kone on pysäköitynä. Tämä vähentää hydraulijärjestelmän kuormitusta, ehkäisee järjestelmän osien kulumista ja estää myös leikkuupöytien laskeutumisen vahingossa.

1. Siirrä kaasuvipua taaksepäin HITAALLE.
2. Siirrä voimanulosoton kytkin POIS-asentoon.
3. Kytke seisontajarru.
4. Käännä virta-avain PYSÄYTYS-asentoon.
5. Irrota avain virtalukosta, jotta moottori ei käynnisty vahingossa.

Moottorin käynnistys

Tärkeää: Polttoainejärjestelmä ilmaa itsensä automaattisesti seuraavissa tilanteissa:

- Käynnistettäessä uusi kone ensimmäistä kertaa.
 - Moottori on pysähtynyt polttoaineen loppumisen vuoksi.
 - Polttoainejärjestelmää on huollettu.
1. Nosta jalka ajopolkimelta ja tarkista, että se on vapaalla. Tarkista, että seisontajarru on kytketty.
 2. Siirrä moottorin nopeuskytkin ALHAISEN JOUTOKÄYNTINOPEUDEN asentoon.
 3. Käännä virta-avain KÄYNNISSÄ-asentoon.
- Huomaa:** Hehkutulppien merkkivalo syttyy.
4. Kun hehkutulppien merkkivalo sammuu, käännä virta-avain KÄYNNISTYS-asentoon. Vapauta virta-avain heti moottorin käynnistyttyä ja anna sen palata KÄYNNISSÄ-asentoon.

Tärkeää: Älä käytä käynnistysmoottoria yli 30 sekuntia yhdellä kertaa, koska se voi vaurioitua. Jos moottori ei käynnisty 30 sekunnin kuluessa, käännä virta-avain POIS-asentoon, tarkista ohjauslaitteet ja toimenpiteet, odota vielä 30 sekuntia ja yritä käynnistää uudelleen.

Smart Power -vedon kuvaus® Traction (Veto)

Smart Power® -toiminnon ansiosta kuljettajan ei tarvitse kuulostella moottorin nopeutta raskaissa olosuhteissa. Tämä toiminto ehkäisee juuttumista tiheään nurmeen säätelemällä automaattisesti koneen nopeutta ja optimoimalla leikkuutuloksen. Kuljettaja voi säätää sopivan enimmäisajonopeuden ja leikata koneella ilman, että nopeutta tarvitsee manuaalisesti vähentää raskaissa leikkuuolosuhteissa.

Taaksepäinpuhalluksen käyttö

Hydraulinesteen ja moottorin jäähdytysnesteen lämpötila säätelevät koneen puhaltimen nopeutta. Taaksepäinpuhallusjakso käynnistyy automaattisesti, kun hydraulineeste tai jäähdytysneste saavuttaa tietyn lämpötilan. Toiminto puhalttaa roskat takasäleiköstä sekä laskee moottorin jäähdytysnesteen ja hydraulinesteen lämpötilaa.

Puhaltimen taaksepäinpuhallusjakso voidaan käynnistää ja suorittaa manuaalisesti painamalla yhtä aikaa tietokeskuksen oikeaa ja vasenta painiketta.

Taaksepäinpuhallus on suositeltavaa käynnistää manuaalisesti ennen työskentelyalueelta poistumista sekä ennen koneen viemistä huolto- tai säilytystilaan.

Automaattisen joutokäynnin kuvaus

Koneessa on automaattinen joutokäyntitoiminto, joka vaihtaa moottorin joutokäynnille, kun seuraavia toimintoja ei ole käytetty tietokeskuksessa määritettyyn aikaan.

- Ajopoljin palautetaan VAPAA-asentoon.
- PTO on pois päältä.
- Nostokytkimet eivät ole käytössä.

Kun jotakin yllä mainituista toiminnoista käytetään, koneen kaasua palaa automaattisesti aikaisempaan tilaan.

Vakionopeussäätimen käyttö

Vakionopeussäätimen kytkimellä voidaan lukita polkimen asento ja säilyttää haluttu ajonopeus. Vakionopeussäädin poistetaan käytöstä painamalla kytkimen takaosaa, kytkimen keskiasento ottaa vakionopeussäätimen käyttöön ja kytkimen etuosalla määritetään haluttu ajonopeus.

Huomaa: Vakionopeussäädin voidaan poistaa käytöstä myös painamalla jarrupoljinta tai siirtämällä ajopoljin peruutusasentoon sekunnin ajaksi.

Hiukkassuodattimen regeneraatio

Hiukkassuodatin (DPF) on osa pakokaasujärjestelmää. Hiukkassuodattimen hapetuskatalyysaattori vähentää haitallisten kaasujen määrää, ja nokisuodatin poistaa nokea moottorin pakokaasuista.

Hiukkassuodattimen regeneraatiossa käytetään moottorin pakokaasujen lämpöä nokisuodattimeen kertyneen noen polttamiseen, jolloin noki muunnetaan tuhkaksi ja nokisuodattimen kanavat puhdistetaan, jotta suodatetut moottorin pakokaasut virtaavat ulos hiukkassuodattimesta.

Moottorin tietokone valvoo noen kertymistä mittaamalla hiukkassuodattimen vastapaineen. Jos vastapaine on liian suuri, nokisuodattimen noki ei pala moottorin normaalin käytön seurauksena. Pidä seuraavat seikat mielessä, jotta hiukkassuodatin pysyy puhtaana noesta:

- Passiivista regeneraatiota tehdään jatkuvasti moottorin ollessa käynnissä. Edistä

hiukkassuodattimen regeneraatiota käyttämällä moottoria täydellä nopeudella mahdollisuuksien mukaan.

- Jos hiukkassuodattimen vastapaine on liian suuri tai jos nollausregeneraatiota ei ole tehty 100 tuntiin, moottorin tietokone ilmoittaa asiasta tietokeskuksen kautta nollausregeneraation ollessa käynnissä.
- Anna nollausregeneraation valmistua ennen moottorin sammuttamista.

Pidä hiukkassuodattimen toiminta mielessä koneen käytön ja huollon aikana. Moottorin kuormitus korkealla joutokäyntinopeudella (täydellä kaasulla) tuottaa yleensä riittävän pakokaasujen lämpötilan hiukkassuodattimen regeneraation.

Tärkeää: Noen kertymistä nokisuodattimeen voidaan vähentää käyttämällä moottoria mahdollisimman vähän joutokäynnillä tai alhaisella nopeudella.

Hiukkassuodattimen noen kertymä

- Dieselhiukkassuodatin kerää nokea nokisuodattimeen ajan myötä. Moottorin tietokone valvoo hiukkassuodattimen nokitasoa.
- Kun nokea on kertynyt tarpeeksi, tietokone ilmoittaa, että hiukkassuodatin on aika regeneroida.
- Hiukkassuodattimen regeneraatiossa hiukkassuodatinta kuumennetaan, jotta noki muuttuu tuhkaksi.
- Varoitusviestien lisäksi tietokone vähentää moottorin tehoa eri nokikertymätasoilla.

Moottorin varoitusviestit – noen kertymä

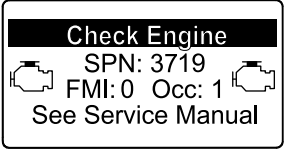
Ilmoitustaso	Vikakoodi	Moottorin teholuokitus	Suosittelut toimenpiteet
Taso 1: moottorivaroitus	 <p style="text-align: center;">g213866 Kuva 34 Tarkista moottori SPN 3719, FMI 16</p>	Tietokone laskee moottorin tehon 85 prosenttiin.	Suorita pysäköintiregeneraatio mahdollisimman pian. Katso kohta Pysäköinti- tai palautusregeneraatio (sivu 44) .
Taso 2: moottorivaroitus	 <p style="text-align: center;">g213867 Kuva 35 Tarkista moottori SPN 3719, FMI 0</p>	Tietokone laskee moottorin tehon 50 prosenttiin.	Suorita palautusregeneraatio mahdollisimman pian. Katso kohta Pysäköinti- tai palautusregeneraatio (sivu 44) .

Hiukkassuodattimen tuhkan kertymä

- Kevyt tuhka poistetaan pakokaasujärjestelmän kautta, mutta raskas tuhka kerääntyy nokisuodattimeen.
- Tuhkaa jää jäljelle regeneraation seurauksena. Ajan myötä hiukkassuodatin kerää tuhkaa, joka ei poistu moottorin pakokaasujen mukana.
- Moottorin tietokone laskee hiukkassuodattimeen kertyneen tuhkan määrän.

- Kun tuhkaa on kertynyt tarpeeksi, moottorin tietokone lähettää tietokeskukseen tiedon hiukkassuodattimen tuhkakertymästä moottorivian muodossa.
- Vikaviestit ovat merkki siitä, että hiukkassuodatin on aika huoltaa.
- Varoitusten lisäksi tietokone vähentää moottorin tehoa eri tuhkakertymätasoilla.

Tietokeskuksen ilmoitus ja moottorin varoitusviestit – tuhkan kertymä

Tietokeskuksen ilmoitus ja moottorin varoitusviestit – tuhkan kertymä (cont'd.)

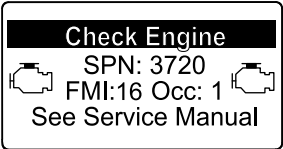
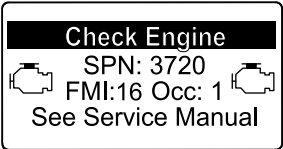
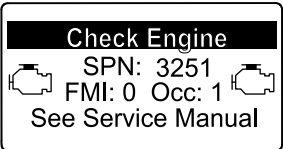
Ilmoitustaso	Vikakoodi	Moottorin nopeuden vähennys	Moottorin teholuokitus	Suosittelut toimenpide
Taso 1: moottorivaroitus	 <p>g213863 Kuva 36 Tarkista moottori SPN 3720, FMI 16</p>	–	Tietokone laskee moottorin tehon 85 prosenttiin.	Huolla hiukkassuodatin. Katso kohta Hapetuskatalysoattorin ja nokisuodattimen huolto (sivu 64) .
Taso 2: moottorivaroitus	 <p>g213863 Kuva 37 Tarkista moottori SPN 3720, FMI 16</p>	–	Tietokone laskee moottorin tehon 50 prosenttiin.	Huolla hiukkassuodatin. Katso kohta Hapetuskatalysoattorin ja nokisuodattimen huolto (sivu 64) .
Taso 3: moottorivaroitus	 <p>g214715 Kuva 38 Tarkista moottori SPN 3251, FMI 0</p>	Moottorin nopeus enimmäisvääntömomentilla + 200 kierr./min	Tietokone laskee moottorin tehon 50 prosenttiin.	Huolla hiukkassuodatin. Katso kohta Hapetuskatalysoattorin ja nokisuodattimen huolto (sivu 64) .

Hiukkassuodattimen regeneraatiotyypit



Hiukkassuodattimen regeneraatiotyypit, jotka suoritetaan koneen ollessa käytössä:

Regeneraatiotyyppi	Hiukkassuodattimen regeneraatiota aiheuttavat olosuhteet	Hiukkassuodattimen käytön kuvaus
Passiivinen	Tehdään koneen normaalin käytön aikana suurella moottorin nopeudella tai kuormituksella	<ul style="list-style-type: none"> Tietokeskuksessa ei näy passiivisen regeneraation kuvaketta. Passiivisen regeneraation aikana hiukkassuodatin käsittelee kuumia pakokaasuja, hapettaa haitallisia päästöjä ja polttaa nokea tuhkakksi. <p>Katso kohta Passiivinen hiukkassuodattimen regeneraatio (sivu 42).</p>
Apu	Tehdään moottorin alhaisen nopeuden tai kuormituksen takia tai tietokoneen havaitessa hiukkassuodattimen alkavan tukkeutua noesta	<ul style="list-style-type: none"> Tietokeskuksessa ei näy apuregeneraation kuvaketta. Apuregeneraation aikana moottorin tietokone säätää moottorin asetuksia pakokaasujen lämpötilan nostamista varten. <p>Katso kohta Hiukkassuodattimen apuregeneraatio (sivu 42).</p>

Hiukkassuodattimen regeneraatiotyypit, jotka suoritetaan koneen ollessa käytössä: (cont'd.)

Regeneraatiotyyppi	Hiukkassuodattimen regeneraatiota aiheuttavat olosuhteet	Hiukkassuodattimen käytön kuvaus
Nollaus	<p>Tapahtuu 100 tunnin välein</p> <p>Tehdään myös apuregeneraation jälkeen vain, jos tietokone havaitsee, että apuregeneraatio ei vähentänyt noen määrää riittävästi</p>	<ul style="list-style-type: none"> Kun korkean pakokaasujen lämpötilan kuvake  näkyy tietokeskuksessa, regeneraatio on käynnissä. Nollausregeneraation aikana moottorin tietokone säätää moottorin asetuksia pakokaasujen lämpötilan nostamista varten. <p>Katso kohta Nollausregeneraatio (sivu 43).</p>

Hiukkassuodattimen regeneraatiotyypit, jotka edellyttävät koneen pysäköintiä:

Regeneraatiotyyppi	Hiukkassuodattimen regeneraatiota aiheuttavat olosuhteet	Hiukkassuodattimen käytön kuvaus
Pysäköinti	<p>Tehdään silloin, kun tietokone havaitsee noen kertymisestä johtuvan vastapaineen hiukkassuodattimessa</p> <p>Tehdään myös silloin, kun käyttäjä käynnistää pysäköintiregeneraation</p> <p>Voidaan tehdä, kun käyttäjä asettaa tietokeskuksen estämään nollausregeneraation ja jatkaa laitteen käyttöä lisäten nokea, vaikka hiukkassuodatin tarvitsee jo nollausregeneraation</p> <p>Voi johtua väärän polttoaineen tai moottoriöljyn käytöstä</p>	<ul style="list-style-type: none"> Kun nollaus odottaa- / pysäköintiregeneraation tai palautusregeneraation kuvake  tai ILMOITUS #188 näkyy tietokeskuksessa, regeneraatiota pyydetään. Suorita pysäköintiregeneraatio mahdollisimman pian, jotta palautusregeneraatiota ei tarvita. Pysäköintiregeneraatio kestää 30–60 minuuttia. Polttoainesäiliössä täytyy olla vähintään neljäsosan verran polttoainetta. Kone on pysäköitävä pysäköintiregeneraatiota varten. <p>Katso kohta Pysäköinti- tai palautusregeneraatio (sivu 44).</p>
Palautus	<p>Tehdään, koska käyttäjä ei ottanut huomioon pyyntöä pysäköintiregeneraatiosta ja jatkoi koneen käyttöä lisäten noen määrä hiukkassuodattimessa</p>	<ul style="list-style-type: none"> Kun nollaus odottaa- / pysäköintiregeneraation tai palautusregeneraation kuvake  tai ILMOITUS #190 näkyy tietokeskuksessa, palautusregeneraatiota pyydetään. Palautusregeneraatio kestää enintään kolme tuntia. Polttoainesäiliön täytyy olla vähintään puoliksi täynnä. Kone on pysäköitävä palautusregeneraatiota varten. <p>Katso kohta Pysäköinti- tai palautusregeneraatio (sivu 44).</p>

Hiukkassuodattimen regeneraation valikkojen käyttö

Hiukkassuodattimen regeneraation valikkojen käyttö

1. Siirry huoltovalikkoon ja siirry alas kohtaan DPF REGENERATION (Hiukkassuodattimen regeneraatio) painamalla keskimmäistä painiketta (Kuva 39).

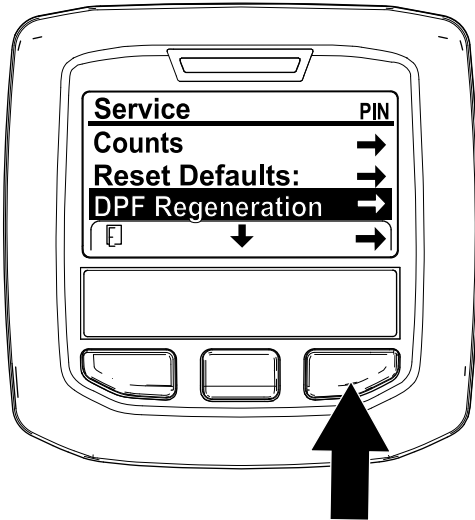

Kuva 39

g227667

2. Valitse Hiukkassuodattimen regeneraatio painamalla oikeanpuoleista painiketta (Kuva 39).

Aika edellisestä regeneraatiosta

Siirry DPF Regeneration (Hiukkassuodattimen regeneraatio) -valikkoon ja siirry alas LAST REGEN (Edellinen regeneraatio) -kenttään painamalla keskipainiketta (Kuva 40).

Määritä LAST REGEN (Edellinen regeneraatio) -kentässä, kuinka monta tuntia olet käyttänyt moottoria edellisen nollaus-, pysäköinti- tai palautusregeneraation jälkeen.

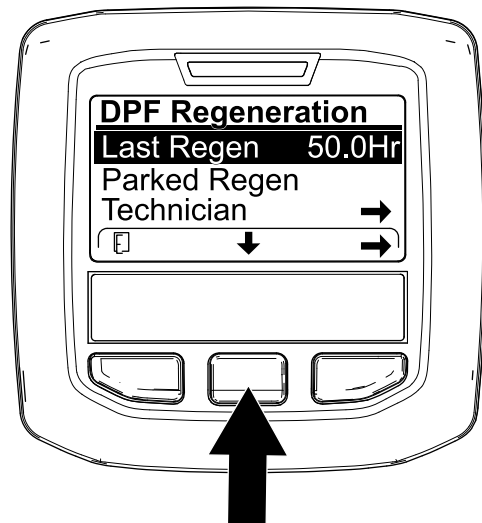

Kuva 40

g224693

Teknikon valikko

Tärkeää: Käytön kannalta voi olla järkevää suorittaa pysäköintiregeneraatio ennen kuin nokikuorma saavuttaa 100 %. Tällöin moottorin on täytynyt olla käynnissä yli 50 tuntia edellisen onnistuneen nollaus-, pysäköinti- tai palautusregeneraation jälkeen.

Teknikon valikon kautta voi tarkastella moottorin regeneraation ohjauksen nykytilaa ja tarkastella ilmoitettua nokitasoa.

Avaa DPF Regeneration (Hiukkassuodattimen regeneraatio) -valikko, siirry alas TECHNICIAN (Teknikko) -vaihtoehdon kohdalle painamalla keskipainiketta ja valitse Teknikko-kohta painamalla oikeanpuoleista painiketta (Kuva 41).

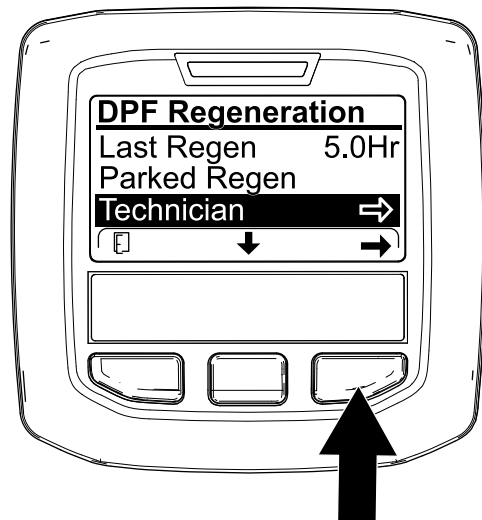

Kuva 41

g227348

- Hiukkassuodattimen toimintataulukon avulla voi nähdä hiukkassuodattimen toimintatilan (Kuva 42).

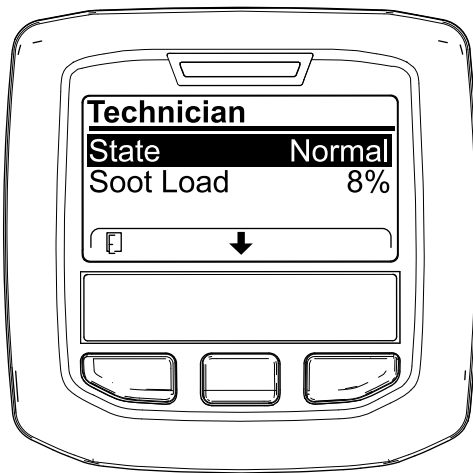

Kuva 42

g227360

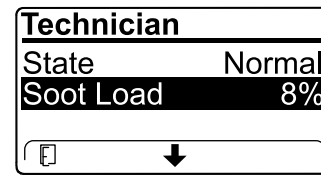

Kuva 43

g227359

Nokikuorman taulukko

Tärkeät nokikuorman arvot	Regeneraation tila
0–5 %	Miniminokikuorman alue
78 %	Moottorin tietokone suorittaa apuregeneraation.
100 %	Moottorin tietokone pyytää automaattisesti pysäköintiregeneraatiota.
122 %	Moottorin tietokone pyytää automaattisesti palautusregeneraatiota.

Hiukkassuodattimen toimintataulukko

Tila	Kuvaus
Normaali	Hiukkassuodatin on normaalissa toimintatilassa – passiivinen regeneraatio.
Assist Regen (Apuregeneraatio)	Moottorin tietokone suorittaa apuregeneraation.
Reset Stby (Nollaus odottaa)	Moottorin tietokone yrittää suorittaa nollausregeneraation, mutta yksi seuraavista ehdoista estää regeneraation:
	Regeneraation eston asetus on PÄÄLLÄ. Pakokaasujen lämpötila on liian alhainen regeneraatiota varten.
Reset Regen (Nollausregeneraatio)	Moottorin tietokone suorittaa nollausregeneraatiota.
Parked Stby (Pysäköinti odottaa)	Moottorin tietokone pyytää, että suoritat pysäköintiregeneraation.
Parked Regen (Pysäköintiregeneraatio)	Olet aloittanut pysäköintiregeneraation pyynnön, ja moottorin tietokone käsittelee regeneraatiota.
Recov. Stby (Palautus odottaa)	Moottorin tietokone pyytää, että suoritat palautusregeneraation.
Recov. Regen (Palautusregeneraatio)	Olet aloittanut palautusregeneraation pyynnön, ja moottorin tietokone käsittelee regeneraatiota.

- Tarkastele nokikuormaa, joka mitataan noen prosenttiosuutena hiukkassuodattimessa (Kuva 43). Katso nokikuorman taulukko.

Huomaa: Nokikuorman arvo vaihtelee koneen käytön aikana ja hiukkassuodattimen regeneraation tapahtuessa.

Passiivinen hiukkassuodattimen regeneraatio

- Passiivinen regeneraatio tehdään moottorin normaalin käytön yhteydessä.
- Käytä moottoria täydellä nopeudella ja suurella kuormalla mahdollisuuksien mukaan koneen käytön aikaisen hiukkassuodattimen regeneraation edistämistä varten.

Hiukkassuodattimen apuregeneraatio

- Moottorin tietokone säättää moottorin asetuksia pakokaasujen lämpötilan nostamista varten.
- Käytä moottoria täydellä nopeudella ja suurella kuormalla mahdollisuuksien mukaan koneen käytön aikaisen hiukkassuodattimen regeneraation edistämistä varten.

Nollausregeneraatio

VAROITUS

Pakokaasujen lämpötila on korkea (noin 600 °C) hiukkassuodattimen regeneraation aikana. Kuumat pakokaasut saattavat vahingoittaa käyttäjää tai sivullisia.

- Älä koskaan käytä moottoria suljetussa tilassa.
- Varmista, että pakokaasujärjestelmän lähellä ei ole syttyviä materiaaleja.
- Älä kosketa kuumaa pakokaasujärjestelmän osaa.
- Älä seiso koneen pakoputken lähellä.

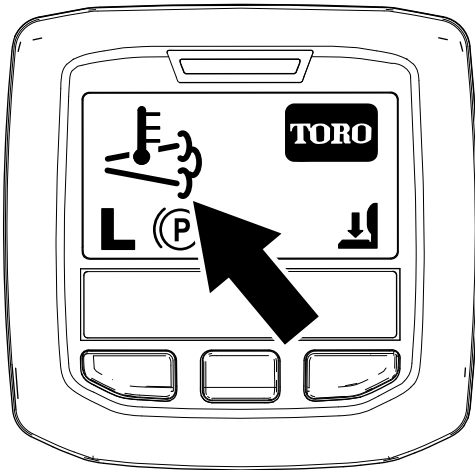

Kuva 44

g224417

- Korkean pakokaasujen lämpötilan kuvake näkyy tietokeskuksessa (Kuva 44).
- Moottorin tietokone säätää moottorin asetuksia pakokaasujen lämpötilan nostamista varten.

Tärkeää: Korkean pakokaasujen lämpötilan kuvake osoittaa, että koneesta poistettavien pakokaasujen lämpötila saattaa olla kuumempi kuin normaalin käytön aikana.

- Käytä moottoria täydellä nopeudella ja suurella kuormalla mahdollisuuksien mukaan koneen käytön aikaisen hiukkassuodattimen regeneraation edistämistä varten.
- Kuvake näkyy tietokeskuksessa nollausregeneraation ollessa käynnissä.
- Jos mahdollista, älä sammuta moottoria tai vähennä moottorin nopeutta nollausregeneraation ollessa käynnissä.

Tärkeää: Anna nollausregeneraation valmistua ennen moottorin sammuttamista, mikäli mahdollista.

Jaksottainen nollausregeneraatio

Jos moottori ei ole onnistunut suorittamaan nollaus-, pysäköinti- tai palautusregeneraatiota loppuun moottorin edellisen 100 käyttötunnin aikana, moottorin tietokone yrittää suorittaa nollausregeneraation.

Regeneraation eston asettaminen

Vain nollausregeneraatio

Huomaa: Jos asetat tietokeskuksen estämään regeneraation, tietokeskus näyttää ILMOITUKSEN #185 (Kuva 45) 15 minuutin välein, kun moottori pyytää nollausregeneraatiota.

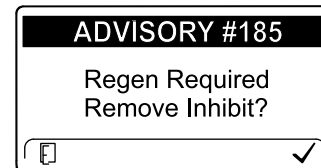

Kuva 45

g224692

Nollausregeneraatio tuottaa enemmän moottorin pakokaasuja. Jos käytät laitetta puiden, pensaiden, korkean ruohon tai muiden lämpötilaherkkien kasvien tai materiaalien ympärillä, voit estää moottorin tietokonetta suorittamasta nollausregeneraatiota Inhibit Regen (Estä regeneraatio) -asetuksella.

Tärkeää: Kun sammutat moottorin ja käynnistät sen uudelleen, Estä regeneraatio -asetus on oletusarvoisesti Pois.

1. Avaa DPF Regeneration (Hiukkassuodattimen regeneraatio) -valikko, siirry alas INHIBIT REGEN (Estä regeneraatio) -vaihtoehdon kohdalle painamalla keskipainiketta ja valitse Estä regeneraatio painamalla oikeanpuoleista painiketta (Kuva 46).

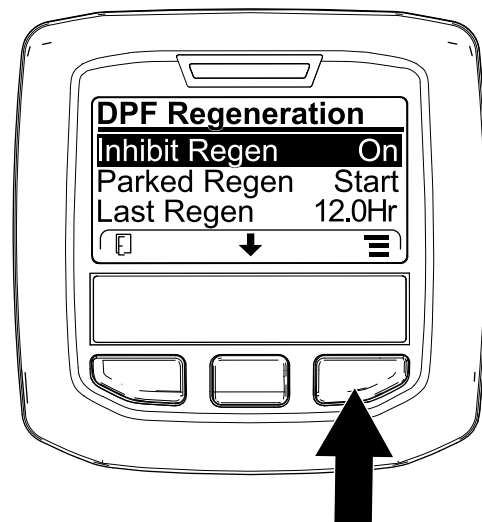

Kuva 46

g227304

2. Vaihda regeneraation eston asetukseksi Pois (Kuva 46) tai Päällä (Kuva 47) painamalla oikeanpuoleista painiketta.

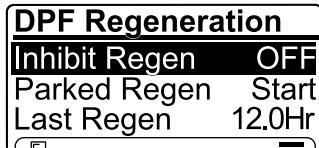

Kuva 47

g224691

Nollausregeneraation salliminen

Tietokeskus näyttää korkean pakokaasujen lämpötilan

kuvakkeen , kun nollausregeneraatio on käynnissä.

Huomaa: Jos INHIBIT REGEN (Estä regeneraatio) -asetus on PÄÄLLÄ, tietokeskus näyttää ILMOITUKSEN #185 (Kuva 48). Aseta regeneraation eston asetukseksi POIS painamalla painiketta 3 ja jatka nollausregeneraatiota.

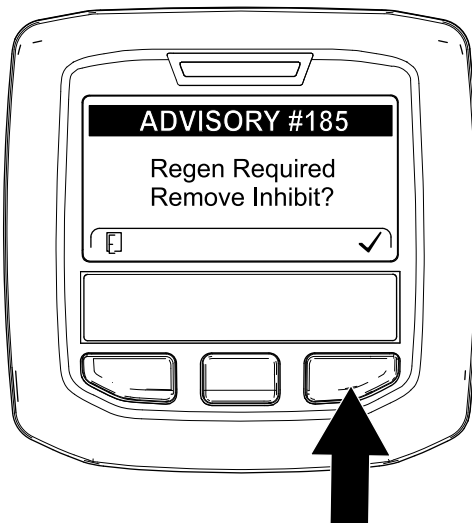

Kuva 48

g224394

Huomaa: Jos moottorin pakokaasujen lämpötila on liian alhainen, tietokeskus näyttää ILMOITUKSEN #186 (Kuva 49) ilmoittamaan, että moottori täytyy asettaa täydelle kaasulle (korkealle joutokäynnille).

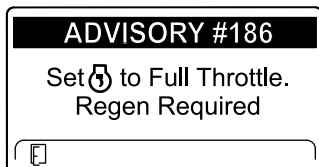

Kuva 49

g224395

Huomaa: Kun nollausregeneraatio on suoritettu loppuun, korkean pakokaasujen lämpötilan kuvake



poistuu tietokeskuksen näytöstä.

Pysäköinti- tai palautusregeneraatio

- Kun moottorin tietokone pyytää joko pysäköinti- tai palautusregeneraation, regeneraatiopyynnön kuvake (Kuva 50) näkyy tietokeskuksessa.

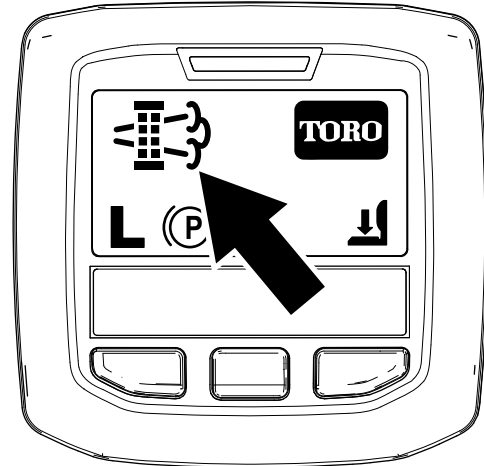

Kuva 50

g224404

- Kone ei suorita automaattisesti pysäköinti- tai palautusregeneraatiota, vaan käyttäjän on suoritettava regeneraatio tietokeskuksen kautta.

Pysäköinti- tai palautusregeneraation viestit

Kun moottorin tietokone pyytää pysäköinti- tai palautusregeneraatiota, seuraavat viestit näkyvät tietokeskuksessa:

- Moottorin varoitus SPN 3720, FMI 16 (Kuva 51)

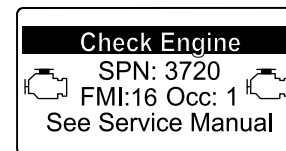

Kuva 51

g213863

- Pysäköinti- tai palautusregeneraatio tarvitaan ILMOITUS #188 (Kuva 52)

Huomaa: Ilmoitus #188 näkyy 15 minuutin välein.

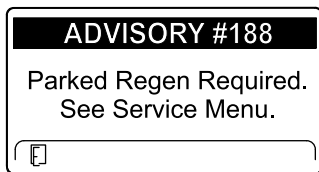

Kuva 52

g224397

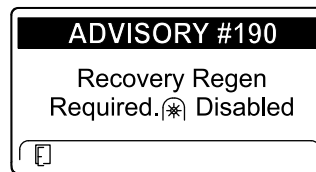

Kuva 56

g224399

- Jos pysäköintiregeneraatiota ei suoriteta kahden tunnin kuluessa, tietokeskus näyttää pysäköintiregeneraatio vaaditaan – voimanulosotto pois käytöstä -ILMOITUKSEN #189 (Kuva 53).

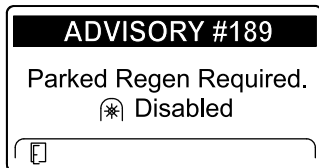

Kuva 53

g224398

Tärkeää: Palauta voimanulosoton toiminta suorittamalla pysäköintiregeneraatio. Katso [Pysäköinti- tai palautusregeneraation valmistelu \(sivu 46\)](#) ja [Pysäköinti- tai palautusregeneraation suorittaminen \(sivu 46\)](#).

Huomaa: Alkunäytössä näkyy voimanulosotto estetty -kuvake (Kuva 54).

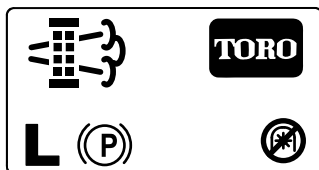

Kuva 54

g224415

Tärkeää: Palauta voimanulosoton toiminta suorittamalla palautusregeneraatio. Katso [Pysäköinti- tai palautusregeneraation valmistelu \(sivu 46\)](#) ja [Pysäköinti- tai palautusregeneraation suorittaminen \(sivu 46\)](#).

Huomaa: Alkunäytössä näkyy voimanulosotto pois käytöstä -kuvake. Katso [Kuva 54](#) kohdassa [Pysäköintiregeneraation viestit \(sivu 44\)](#).

Hiukkassuodattimen tilan rajoitus

- Jos moottorin tietokone pyytää palautusregeneraatiota tai suorittaa palautusregeneraatiota ja siirryt alas kohtaan PARKED REGEN (Pysäköinti-regeneraatio), pysäköintiregeneraatio lukittuu ja lukkokuvake (Kuva 57) ilmestyy tietokeskuksen oikeaan alakulmaan.

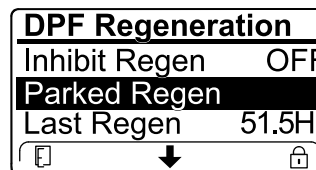

Kuva 57

g224625

- Jos moottorin tietokone ei ole pyytänyt palautusregeneraatiota ja siirryt alas kohtaan RECOVERY REGEN (Palautusregeneraatio), palautusregeneraatio lukittuu ja lukkokuvake (Kuva 58) ilmestyy tietokeskuksen oikeaan alakulmaan.

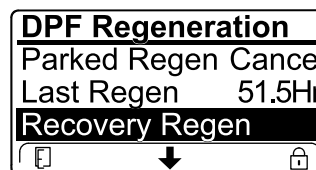

Kuva 58

g224628

Palautusregeneraation viestit

Kun moottorin tietokone pyytää palautusregeneraatiota, seuraavat viestit näkyvät tietokeskuksessa:

- Moottorin varoitus SPN 3719, FMI 0 (Kuva 55)

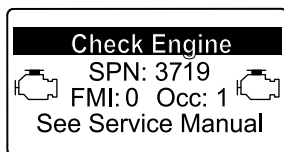

Kuva 55

g213867

- Palautusregeneraatio tarvitaan – voimanulosotto pois käytöstä ILMOITUS #190 (Kuva 56)

Pysäköinti- tai palautusregeneraation valmistelu

1. Varmista, että koneen polttoainesäiliössä on tarpeeksi polttoainetta suoritettavan regeneraatiotyypin mukaan:
 - **Pysäköintiregeneraatio:** Varmista, että polttoainesäiliössä on vähintään neljäsosan verran polttoainetta ennen pysäköintiregeneraatiota.
 - **Palautusregeneraatio:** Varmista, että polttoainesäiliö on vähintään puoliksi täynnä ennen palautusregeneraatiota.
2. Siirrä kone ulos alueelle, jossa ei ole syttyviä materiaaleja.
3. Pysäköi kone tasaiselle alustalle.
4. Varmista, että ajo- tai liikkeenohjausvivut ovat VAPAA-asennossa.
5. Tarvittaessa sulje voimanulosotto ja laske leikkuuyksiköt tai lisävarusteet.
6. Kytke seisontajarru.
7. Siirrä kaasua alhaiselle JOUTOKÄYNTINOPEUDELLE.

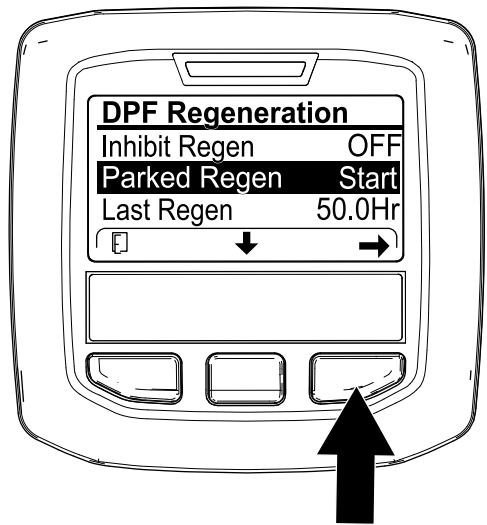

g224402

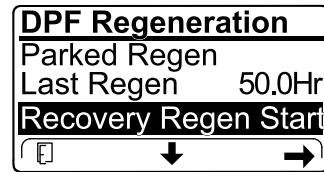

g224629

Kuva 59

Pysäköinti- tai palautusregeneraation suorittaminen

⚠ VAROITUS

Pakokaasujen lämpötila on korkea (noin 600 °C) hiukkassuodattimen regeneraation aikana. Kuumat pakokaasut saattavat vahingoittaa käyttäjää tai sivullisia.

- Älä koskaan käytä moottoria suljetussa tilassa.
- Varmista, että pakokaasujärjestelmän lähellä ei ole syttyviä materiaaleja.
- Älä kosketa kuumaa pakokaasujärjestelmän osaa.
- Älä seiso koneen pakoputken lähellä.

Tärkeää: Koneen tietokone peruu hiukkassuodattimen regeneraation, jos lisäät moottorin nopeutta alhaiselta joutokäynniltä tai vapautat seisontajarrun.

1. Avaa DPF Regeneration (Hiukkassuodattimen regeneraatio) -valikko, siirry alas PARKED REGEN START (Pysäköintiregeneraation aloitus) - tai RECOVERY REGEN START (Palautusregeneraation aloitus) -vaihtoehdon (Kuva 59) kohdalle painamalla keskispainiketta ja käynnistä regeneraatio painamalla oikeanpuoleista painiketta (Kuva 59).

2. Varmista VERIFY FUEL LEVEL (Polttoaineen taso) -näytössä, että polttoainetta on $\frac{1}{4}$ säiliön tilavuudesta, jos suoritat pysäköintiregeneraatiota, tai $\frac{1}{2}$ säiliön tilavuudesta, jos suoritat palautusregeneraatiota, ja jatka painamalla oikeanpuoleista painiketta (Kuva 60).

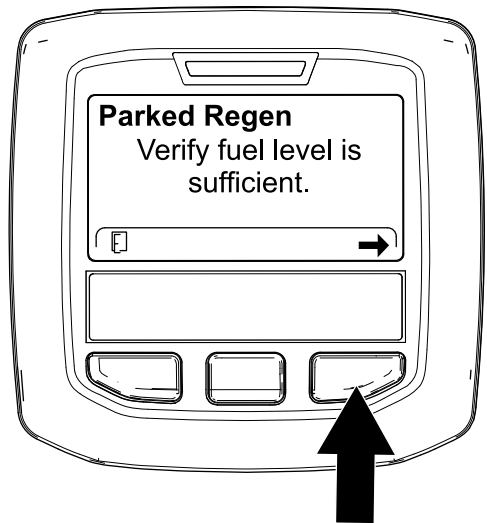

g224414

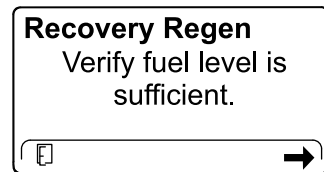

g227678

Kuva 60

3. Tarkista hiukkassuodattimen tarkistuslistan näytössä, että seisontajarru on kytketty ja että moottorin nopeus on asetettu alhaiselle joutokäynnille (Kuva 61).

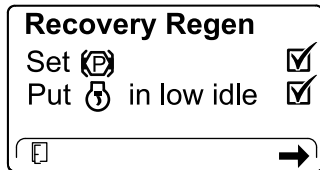
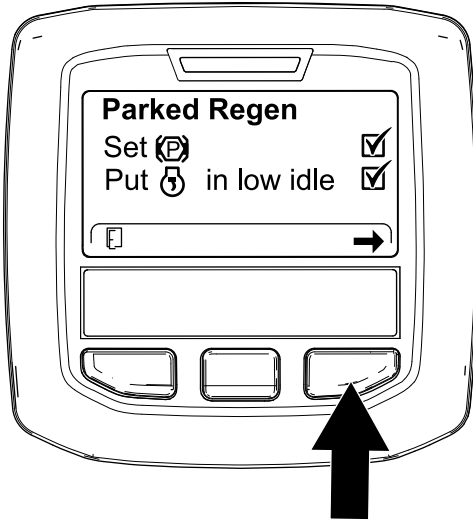

Kuva 61

g224407

g227679

4. Jatka INITIATE DPF REGEN (Käynnistä hiukkassuodattimen regeneraatio) -näytössä painamalla oikeanpuoleista painiketta (Kuva 62).

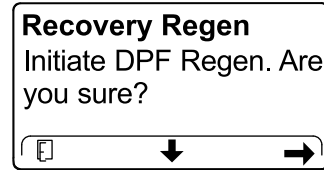
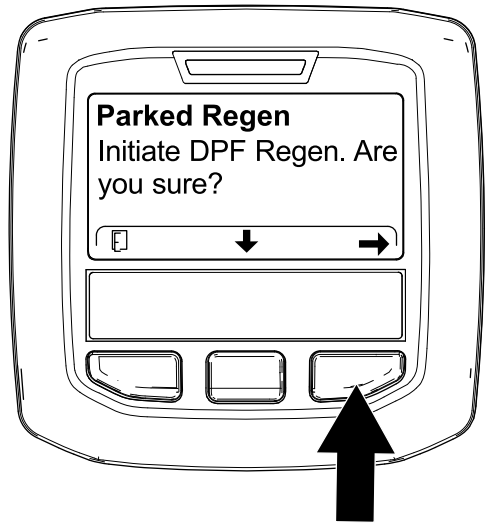

Kuva 62

g224626

g224630

5. Tietokeskus näyttää INITIATING DPF REGEN (Käynnistetään hiukkassuodattimen regeneraatio) -viestin (Kuva 63).

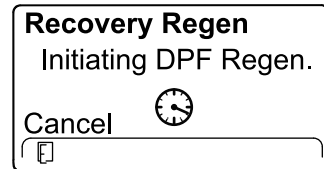
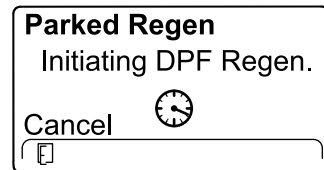

Kuva 63

g224411

g227681

6. Tietokeskuksessa näkyy aikaa jäljellä -viesti (Kuva 64).

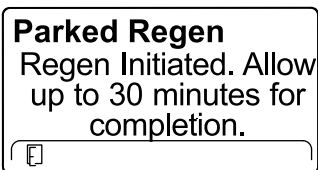

g224406

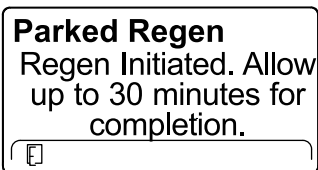

g224406

Kuva 64

7. Moottorin tietokone tarkistaa moottorin tilan ja vikatiedot. Tietokeskus voi näyttää seuraavat viestit, jotka löytyvät seuraavasta taulukosta:

Tarkistusviestien ja korjaustoimenpiteiden taulukko

<p>Korjaustoimenpide: Poistu regeneraatiovalikosta ja käytä konetta, kunnes edellisestä regeneraatiosta kulunut aika on yli 50 tuntia. Katso Aika edellisestä regeneraatiosta (sivu 41).</p>	
<p>Korjaustoimenpide: suorita moottorivian vianmääritys ja yritä hiukkassuodattimen regeneraatiota uudelleen.</p>	
<p>Korjaustoimenpide: käynnistä moottori ja anna sen käydä.</p>	
<p>Korjaustoimenpide: käytä moottoria, kunnes jäähdytysnesteen lämpötila on noin 60 °C.</p>	

Tarkistusviestien ja korjaustoimenpiteiden taulukko (cont'd.)

<p>Korjaustoimenpide: aseta moottori alhaiselle joutokäyntinopeudelle.</p>	
<p>Korjaustoimenpide: suorita moottorin tietokoneen tilan vianmääritys ja yritä hiukkassuodattimen regeneraatiota uudelleen.</p>	

8. Tietokeskus näyttää alunäytön ja regeneraation kuittauskuvake (Kuva 65) näkyy näytön oikeassa alakulmassa regeneraation edistytessä.

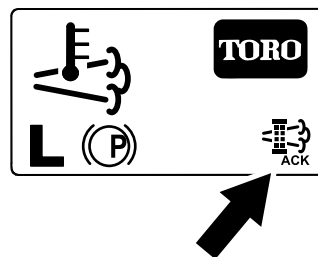

Kuva 65

g224403

Huomaa: Kun hiukkassuodattimen regeneraatio on käynnissä, tietokeskuksessa näkyy korkean pakokaasujen lämpötilan kuvake



9. Kun moottorin tietokone saa valmiiksi pysäköinti- tai palautusregeneraation, tietokeskuksessa näkyy ILMOITUS #183 (Kuva 66). Poistu alunäyttöön painamalla vasemmanpuoleista painiketta.

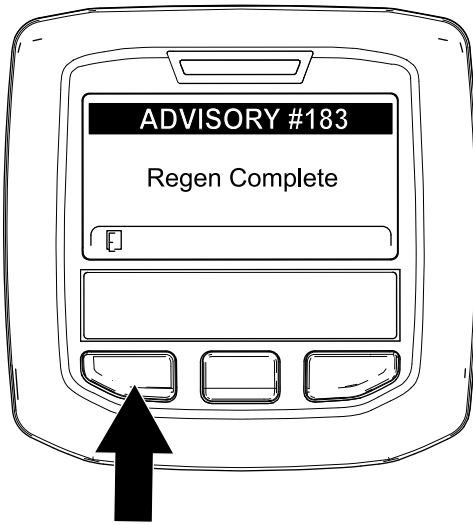

Kuva 66

g224392

Huomaa: Jos regeneraatiota ei saada valmiiksi, tietokeskus näyttää ilmoituksen #184 (Kuva 66). Poistu alunäyttöön painamalla vasemmanpuoleista painiketta.

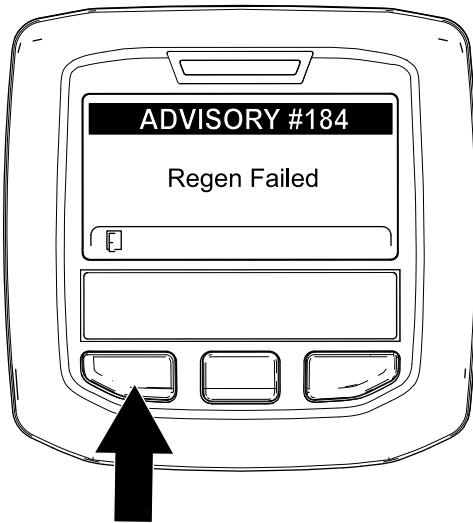

Kuva 67

g224393

Moottorin nopeuskytkimen käyttö

Moottorin nopeuskytkimessä on kaksi tilaa, joilla moottorin nopeutta voi muuttaa. Moottorin nopeutta voidaan nostaa tai laskea 100 kierr./min kerrallaan napauttamalla kytkintä. Kun kytkintä pidetään painettuna, moottori siirtyy automaattisesti KORKEIMMALLE tai ALHAISIMMALLE JOUTOKÄYNTINOPEUDELLE sen mukaan, kumpaa kytkimen puolta painetaan.

Leikkuunopeuden säätö

Työnvalvoja (suojattu valikko)

Toiminnon avulla työnvalvoja voi määrittää käyttäjän käytössä olevan enimmäisleikkuunopeuden tasoksi 5 %:n askelin 30–100 % (alempi nopeusalue).

Katso ohjeet leikkuunopeuden asettamiseen kohdasta [Sallitun enimmäisleikkuunopeuden asetus \(sivu 34\)](#).

Kuljettaja

Toiminnon avulla kuljettaja voi säätää enimmäisleikkuunopeutta (alempi nopeusalue) työnvalvojan asettamissa rajoissa. Kun näkyvissä on tietokeskuksen odotus- tai päänäyttö, säädä nopeutta painamalla keskimmäistä painiketta (▲-kuvake).

Huomaa: Kun vaihdetaan alemman ja ylemmän nopeusalueen välillä, asetukset muuttuvat aiempien asetusten perusteella. Asetukset nollataan, kun koneesta katkaistaan virta.

Huomaa: Ominaisuutta voidaan myös käyttää yhdessä vakionopeussäätimen kanssa.

Kuljetusnopeuden säätö

Työnvalvoja (suojattu valikko)

Toiminnon avulla työnvalvoja voi määrittää käyttäjän käytössä olevan enimmäiskuljetusnopeuden tasoksi 5 %:n askelin 30–100 % (ylempi nopeusalue).

Katso ohjeet kuljetusnopeuden asettamiseen kohdasta [Sallitun enimmäiskuljetusnopeuden asetus \(sivu 34\)](#).

Kuljettaja

Toiminnon avulla kuljettaja voi säätää enimmäiskuljetusnopeutta (ylempi nopeusalue) työnvalvojan asettamissa rajoissa. Kun näkyvissä on tietokeskuksen odotus- tai päänäyttö, säädä nopeutta painamalla keskimmäistä painiketta (▲-kuvake).

Huomaa: Kun vaihdetaan alemman ja ylemmän nopeusalueen välillä, asetukset muuttuvat aiempien asetusten perusteella. Asetukset nollataan, kun koneesta katkaistaan virta.

Huomaa: Ominaisuutta voidaan myös käyttää yhdessä vakionopeussäätimen kanssa.

Tietoa koneen käyttöominaisuuksista

Harjoittele koneella ajamista, koska siinä on hydrostaattinen vaihteisto ja se on ominaisuuksiltaan erilainen kuin monet nurmikonhoitokoneet. Ajoyksikköä, leikkuupöytiä tai muita lisälaitteita

käytettäessä kannattaa huomioida, että muun muassa vaihteiston toiminta, moottorin käyntinopeus ja leikkuuterien tai muiden lisälaitteiden kuormitus vaikuttavat koneen tehokkuuteen.

Toro Smart Power™ -ominaisuuden ansiosta kuljettajan ei tarvitse kuunnella moottorin nopeutta raskaassa käytössä. Smart Power ehkäisee juuttumista tiheään nurmeen säätelämällä automaattisesti koneen nopeutta ja optimoimalla leikkuutuloksen.

Jarruja voidaan käyttää apuna käännettäessä konetta. Käytä jarruja kuitenkin varovasti varsinkin pehmeässä tai kosteassa ruohikossa, koska nurmikko voi tällöin rikkoutua. Toinen jarruista saatava hyöty on ajotoiminnon ylläpitäminen. Esimerkiksi joissakin rinneolosuhteissa ylämäen pyörä voi luistaa ja menettää pidon. Paina tällaisessa tilanteessa ylämäen jarrupoljinta vähitellen ja katkonaisesti, kunnes ylämäen puoleinen pyörä lakkaa luistamasta. Näin alamäen puoleisen pyörän pito paranee.

Vetoapu on automaattinen, eikä kuljettajan tarvitse käyttää sitä. Kun pyörä alkaa luisua, virtaus jakautuu automaattisesti etu- ja takapyörien välillä, jotta pyörän luisto olisi mahdollisimman vähäinen ja pito mahdollisimman hyvä.

Käytä konetta rinteissä erityisen varovasti. Varmista, että kaatumissuojajärjestelmä on yläasennossa, istuimen salpa on kunnolla lukittuna ja turvavyö on kiinni. Aja hitaasti ja vältä jyrkkiä käännöksiä rinteissä, jotta kone ei kaadu. Ohjattavuuden säilyttämiseksi leikkuupöytä on pidettävä alhaalla ajettaessa alamäessä.

Ennen kuin sammutat moottorin, kytke kaikki ohjauslaitteet pois päältä ja siirrä kaasuvipu HIDAS-asentoon. Kun kaasuvipu on HIDAS-asennossa, moottorin pyörintänopeus laskee ja melu sekä tärinä vähenevät. Sammuta moottori kääntämällä virta-avain PYSÄYTYS-asentoon.

Ennen koneen siirtämistä toiseen paikkaan nosta leikkuupöydät ja kiinnitä kuljetuslukitsimet (Kuva 68).

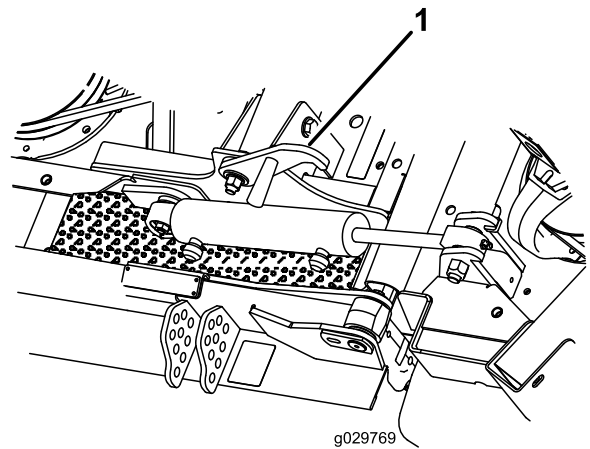

Kuva 68

1. Kuljetuslukitsin (sivuleikkuupöydät)

Käyttövihjeitä

Koneen käyttö

- Käynnistä moottori ja käytä sitä PUOLINOPEALLA JOUTOKÄYNNILLÄ, kunnes se lämpenee. Vaihda moottorin nopeus KORKEALLE JOUTOKÄYNNILLE, nosta leikkuupöydät, vapauta seisontajarru, paina ajopoljinta ja aja varovasti avoimelle alueelle.
- Harjoittele ajoa eteen- ja taaksepäin sekä liikkeelle lähtöä ja pysähtymistä. Kun haluat pysäyttää koneen, ota jalka pois ajopolkimelta ja anna sen palata VAPAA-asentoon, tai pysäytä kone painamalla peruutuspoljinta.
- **Huomaa:** Jos ajat alas rinnettä, saatat joutua käyttämään peruutuspoljinta pysähtymiseen.
- Leikkaa rinteet suoraan ylhäältä alas ja alhaalta ylös sivuttain leikkaamisen sijaan aina kun se on mahdollista. Pidä leikkuupöydät laskettuina, kun ajat alas rinnettä, jotta ohjauksen hallinta säilyy. Älä yritä kääntää konetta rinteessä.
- Harjoittele esteiden kiertoa leikkuupöydät laskettuina ja nostettuina. Varo vahingoittamasta konetta tai leikkuupöytiä ajaessasi kapeista väleistä.
- Aja aina hitaasti epätasaisilla alueilla.
- Jos tiellä on este, nosta leikkuupöytiä, jotta pääset leikkaamaan helposti esteen ympäriltä.
- Kun konetta kuljetetaan työalueelta toiselle, nosta leikkuupöydät täysin ylös, vapauta voimanulosotto, paina leikkuunohjauskytkin KULJETUS-asentoon ja aseta kaasuvipu NOPEA-asentoon.

Leikkuukuvioiden vaihto

Leikkuukuviota on vaihdettava usein, jotta vältetään samaan suuntaan toistuvan leikkuun aiheuttamat leikkuujäljen ongelmat.

Tietoa vastapainosta

Vastapainojärjestelmä pitää yllä leikkuupöydän nostosylinterien hydraulista vastapainetta. Tämä paine parantaa vetoa siirtämällä leikkuupöydän painon leikkurin vetopyörille. Vastapainon paine on asetettu tehtaalla niin, että leikkuujälki ja vetokyky ovat mahdollisimman hyvässä tasapainossa useimmissa nurmiolosuhteissa.

Vastapainon asetusta vähentämällä voi lisätä leikkuupöydän vakautta, mutta samalla vetokyky voi heiketä. Vetokykyä voi lisätä kasvattamalla vastapainon asetusta, mutta tämä voi heikentää leikkuujälkeä. Vastapainon paineen säädöstä on lisätietoja ajoyksikön *huolto-oppaassa*.

Leikkuujäljen ongelmien ratkaiseminen

Lisätietoja on Aftercut Appearance Troubleshooting Guide -oppaassa osoitteessa www.Toro.com.

Asianmukaiset leikkuutekniikat

- Kun aloitat leikkuun, kytke leikkuupöydät ja lähesty leikkuu-aluetta hitaasti.
- Jotta nurmeen saadaan ammattimaisen suorat linjat ja raidat, joita tietyt käyttökohteet edellyttävät, etsi puu tai muu kaukana oleva kohde ja aja suoraan sitä kohti.
- Heti kun etuleikkuupöydät saavuttavat leikkuualueen reunan, tee pisaran muotoinen käänös seuraavaa ajoa varten.
- Leikkuupöytiin voidaan liittää kiinnipultattavat levittimet. Levittimet toimivat hyvin silloin, kun ruohoa leikataan niin säännöllisesti, että kerralla leikataan korkeintaan 25 mm ruohoa. Jos leikataan liian pitkää ruohoa levittimien ollessa kiinnitettyinä, jälki saattaa huonontua ja kone saattaa tuntua vaativan enemmän tehoa nurmen leikkaamiseen. Levittimet sopivat hyvin myös lehtien silppuamiseen syksyllä.

Olosuhteisiin sopivan leikkuukorkeuden valinta

Leikkaa yhden leikkuun aikana korkeintaan noin kolmasosa ruohon korkeudesta. Poikkeuksellisen rehevää ja tiheää ruohikkoa leikattaessa leikkuukorkeutta voidaan joutua korottamaan.

Leikkaus terävillä terillä

Terävä terä leikkaa puhtaasti repimättä tai silppuamatta ruohoa tylsän terän lailla. Repimisen ja silppuamisen seurauksena ruoho muuttuu ruskeaksi reunoilta, kasvu heikentyy ja alttius taudeille kasvaa. Varmista, että terä on hyvässä kunnossa ja että siipi on oikein.

Käytön jälkeen

Jotta kone toimisi parhaalla mahdollisella tavalla, puhdista leikkuukotelon alapuoli aina käytön jälkeen. Jos leikkuukoteloon muodostuu jätteitä, leikkuuteho heikentyy.

Poista lisäksi kaikki leikkuupöydän nostosylinterien ja leikkuupöydän vaahtomuovipehmusteen väliin mahdollisesti kertyneet roskat (Kuva 69).

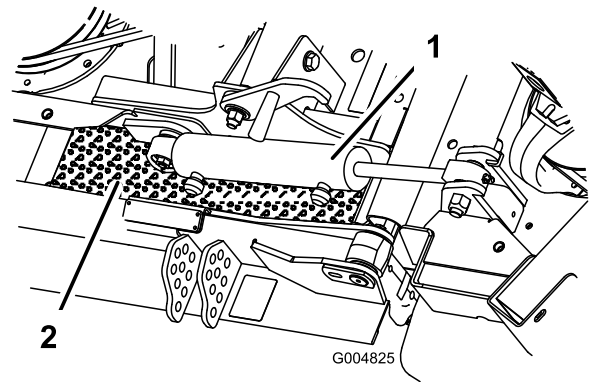

Kuva 69

1. Leikkuupöydän nostosylinteri

2. Vaahtomuovipehmuste

g004825

Leikkuupöydän kaltevuus

Terän suositeltava kaltevuus on 8–11 mm. Yli 8–11 mm:n kaltevuus vähentää tehontarvetta, kasvattaa leikkuujätteen kappalekokoja ja heikentää leikkuujäljen laatua. Alle 8–11 mm:n kaltevuus lisää tehontarvetta, pienentää leikkuujätteen kappalekokoja ja parantaa leikkuujälkeä.

Ilmastointilaitteen mahdollisimman tehokas käyttö

- Vähennä auringon lämmittävää vaikutusta pysäköimällä kone varjoisaan paikkaan tai jättämällä ovet auki, jos kone joudutaan pysäköimään auringonpaisteeseen.
- Tarkista, että ilmastointilaitteen lauhduttimen rivat ovat puhtaat.
- Käytä ilmastointilaitteen tuuletinta keskinopeusasetuksella.

- Varmista, että kattoverhous on kauttaaltaan kiinni katossa. Korjaa kiinnitystä tarpeen mukaan.
- Mittaa ilman lämpötila kattoverhouksen etuosassa keskellä olevan tuuletusaukon kohdalta.

Huomaa: Ilman lämpötila vakiintuu yleensä lukemaan 10 °C tai sen alle.

- *Huolto-oppaassa* on lisäohjeita.

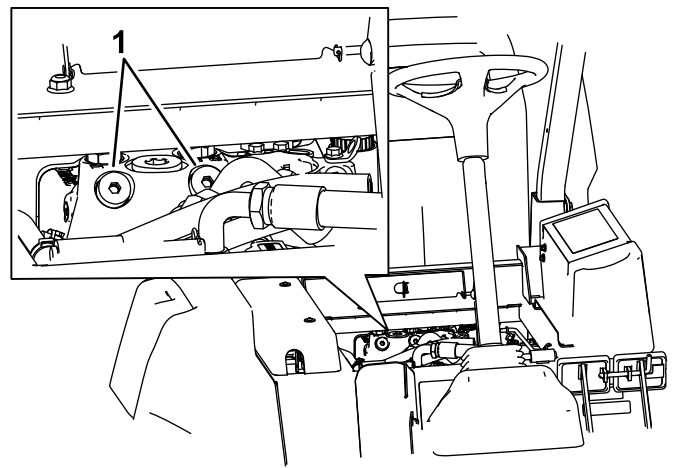

Kuva 70

g221674

Käytön jälkeen

Turvallisuus käytön jälkeen

- Vähennä tulipalon vaaraa poistamalla ruoho ja leikkuujäte leikkuuyksiköistä, äänenvaimentimista ja moottorilasta. Puhdista öljy- ja polttoaineroiskeet.
- Jos leikkuuyksiköt ovat kuljetusasennossa, käytä mekaanista varmistuslukkoa (jos saatavilla), ennen kuin jätät koneen ilman valvontaa.
- Anna moottorin jäähtyä, ennen kuin varastoit laitteen suljettuun tilaan.
- Irrota virta-avain ja sulje polttoaineen sulkuventtiili (jos asennettuna) ennen koneen varastointia tai kuljetusta.
- Älä säilytä konetta tai polttoainesäiliötä tilassa, jossa on avotuli, kipinöitä tai varmistusliekki (esimerkiksi vedenlämmitin tai muu vastaava laite).
- Pidä kaikki koneen osat hyvässä kunnossa ja kaikkien laitteiden kiinnitykset ja erityisesti terien kiinnikkeet tiukalla.
- Vaihda kaikki kuluneet tai vaurioituneet tarrat.

Koneen työntäminen tai hinaaminen

Hätätilanteessa konetta voidaan liikuttaa eteenpäin avaamalla hydraulisessa säätötilavuuspumpussa oleva ohitusventtiili ja työntämällä tai hinaamalla konetta.

Tärkeää: Konetta ei saa työntää tai hinata nopeammin kuin 3–4,8 km/h, muutoin vaihteistoon voi tulla sisäisiä vaurioita.

Ohitusventtiilien on oltava auki aina, kun konetta työnnetään tai hinataan.

1. Nosta istuin, niin saat näkyviin ohitusventtiilit, jotka sijaitsevat polttoainesäiliön etuosan alla (Kuva 70).

1. Ohitusventtiili (2)

2. Avaa venttiilit kääntämällä kutakin venttiiliä kolme kierrosta vastapäivään, jotta nesteen ohivirtaus alkaa.

Huomaa: Älä avaa venttiileitä enempää kuin kolme kierrosta. Koska neste ohitetaan, konetta voidaan varovasti liikuttaa vaurioittamatta vaihteistoa.

3. Työnnä tai hinaa kone.
4. Kun kone on työnnetty tai hinattu, sulje ohitusventtiilit. Kiristä venttiili momenttiin 70 N·m.

Tärkeää: Varmista, että ohitusventtiili on suljettu ennen moottorin käynnistämistä. Jos moottoria käytetään ohitusventtiilin ollessa auki, vaihteisto ylikuumenee.

Tärkeää: Jos konetta työnnetään tai hinataan taaksepäin, nelivetojärjestelmän sulkuventtiili on ohitettava.

Sulkuventtiili ohitetaan liittämällä letkukokoonpano peruutusajon hydrostaattissa sijaitsevaan paineentestausporttiin sekä eturenkaan takana olevan takavedon jakelulohkon porttien M8 ja P2 välissä sijaitsevaan porttiin. Letkukokoonpano koostuu yhdestä letkusta (osanro 95-8843), kahdesta liittimestä (osanro 95-0985) ja kahdesta hydrauliliittimestä (osanro 340-77).

Nostokohtien paikannus

⚠ HENGENVAARA

Mekaaniset tai hydrauliset tunkit saattavat pettää ja aiheuttaa vakavan loukkaantumisen.

- Tue kone akselipukeilla.
- Älä käytä hydraulisia tunkkeja.

Laitteen etu- ja takaosassa on nostokohdat

- rungossa molempien vetävien etupyörien sisäpuolella
- taka-akselin keskellä.

Koneen kuljetus

- Irrota virta-avain ja sulje polttoaineen sulkuventtiili (jos asennettuna) ennen koneen varastointia tai kuljetusta.
- Ole varovainen lastatessasi konetta perävaunuun tai kuorma-autoon.
- Käytä täysleveää ramppia lastatessasi konetta perävaunuun tai kuorma-autoon.
- Kiinnitä kone tiukasti.

Kiinnityspisteiden paikannus

Koneen etu- ja takapuolella on kiinnityskohdat ([Kuva 71](#)).

Huomaa: Kiinnitä kone neljästä kulmasta asianmukaisesti hyväksytyillä liinoilla.

- Kaksi kuljettajan tason etuosassa
- Takapuskurissa

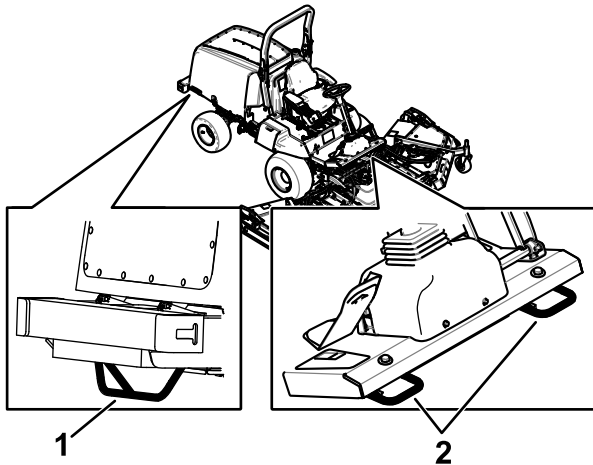

Kuva 71

g203193

1. Takakiinnityspiste

2. Etukiinnityspisteet

Kunnossapito

Huomaa: Koneen vasen ja oikea puoli määritellään normaalista käyttöasennosta käsin.

Tärkeää: Lisää huoltotoimenpiteitä on moottorin käyttöoppaassa.

Huomaa: Kytkenä- ja hydraulikaavion voi tarvittaessa ladata maksuttomasti osoitteesta www.Toro.com etsimällä oman laitteen kotisivulla olevasta opaslinkistä.

Kunnossapitotaulukko

Huoltoväli	Huoltotoimenpide
Ensimmäisen käyttötunnin jälkeen	<ul style="list-style-type: none">• Kiristä pyöränmutterit.
10 ensimmäisen käyttötunnin jälkeen	<ul style="list-style-type: none">• Kiristä pyöränmutterit.• Tarkista laturin hihnan kireys.• Tarkista kompressorin hihnan kireys.• Tarkista terän käyttöhihnan kireys.
50 ensimmäisen käyttötunnin jälkeen	<ul style="list-style-type: none">• Vaihda moottoriöljy ja suodatin.
200 ensimmäisen käyttötunnin jälkeen	<ul style="list-style-type: none">• Vaihda etuosan planeettapyörästä öljy.• Vaihda taka-akselin voiteluaine.• Vaihda hydraulisuodattimet.
Aina ennen käyttöä tai päivittäin	<ul style="list-style-type: none">• Rengaspaineen tarkistus• Tarkista turvakytkimet.• Tarkista moottoriöljyn määrä.• Tarkista ilmanpuhdistimen ilmaisin.• Tyhjennä vesi tai muut kertymät vedenerottimesta.• Tarkista jäähdytysnesteen määrä.• Tarkista hydraulinesteen määrä.
25 käyttötunnin välein	<ul style="list-style-type: none">• Tarkista akkunesteen määrä (tai 30 päivän välein, jos kone on varastossa).
50 käyttötunnin välein	<ul style="list-style-type: none">• Voitele kaikki laakerit ja holkit.• Tarkista ilmanpuhdistin.• Tarkista akun kunto.• Tarkista terän käyttöhihnan kireys.
100 käyttötunnin välein	<ul style="list-style-type: none">• Tarkista jäähdytysjärjestelmän letkut ja kiristimet.• Tarkista laturin hihnan kireys.• Tarkista kompressorin hihnan kireys.
200 käyttötunnin välein	<ul style="list-style-type: none">• Kiristä pyöränmutterit.
250 käyttötunnin välein	<ul style="list-style-type: none">• Vaihda moottorin öljy ja suodatin.• Puhdista ohjaamon ilmansuodattimet ja vaihda repeytyneet tai erittäin likaiset suodattimet.• Puhdista ilmastointilaitteen jäähdytyslementti. (Puhdista useammin erittäin pölyisissä tai likaisissa olosuhteissa.)
400 käyttötunnin välein	<ul style="list-style-type: none">• Huolla ilmanpuhdistin (aikaisemmin, jos ilmanpuhdistimen ilmaisin näyttää punaista, ja useammin erittäin pölyisissä tai likaisissa olosuhteissa).• Tarkista polttoaineletkut ja liitännät.• Vaihda suodattimen kotelo.• Tarkista planeettapyörästä öljy (katso, onko ulkoista vuotoa havaittavissa).• Tarkista planeettapyörästä aksiaalinen välitys.• Tarkista taka-akselin voiteluaine.• Tarkista taka-akselin vaihteiston voiteluaine.

Huoltoväli	Huoltotoimenpide
800 käyttötunnin välein	<ul style="list-style-type: none"> • Tyhjennä ja puhdista polttoainesäiliö (myös jos polttoainejärjestelmä on likaantunut). • Vaihda etuosan planeettapyörästä öljy. • Vaihda taka-akselin voiteluaine. • Tarkista takapyörien aurauskulmat. • Tarkista terän käyttöhihna. • Vaihda hydraulineeste. • Vaihda hydraulisuodattimet. • Tarkista leikkuupöydän kääntöpyöräkokoospanot.
6000 käyttötunnin välein	<ul style="list-style-type: none"> • Pura, puhdista ja kokoa hiukkassuodattimen nokisuodatin, tai puhdista nokisuodatin, jos aktiiviset viat SPN 3251 KORKEA, SPN 3720 VAARALLISEN KORKEA tai SPN 3720 KORKEA näkyvät tietokeskuksessa.
Kahden vuoden välein	<ul style="list-style-type: none"> • Huuhtelee jäähdytysjärjestelmä ja vaihda neste. • Vaihda liikkuvat letkut.

▲ VAROITUS

Jos jätät avaimen virtalukkoon, joku voi vahingossa käynnistää moottorin ja vahingoittaa vakavasti lähellä olijoita.

Irrota avain virtalukosta ennen huollon aloitusta.

Päivittäisen huollon tarkastuslista

Ota tästä sivusta kopioita.

Tarkistettavat kohdat	Viikolle:						
	Maanantai	Tiistai	Keski- viikko	Torstai	Perjantai	Lauantai	Sunnuntai
Tarkista turvajärjestelmän toiminta.							
Tarkista jarrujen toiminta.							
Tarkista moottoriöljyn määrä.							
Tarkista jäähdytysjärjestelmän nesteen määrä.							
Tyhjennä veden/polttoaineen erotin.							
Tarkista ilmansuodatin, pölykansi ja paineventtiili.							
Kuuntele, kuuluuko moottorista epätavallisia ääniä. ¹							
Tarkista, ettei jäähdyttimessä ja säleikössä ole roskia							
Kuuntele, kuuluuko käytettäessä epätavallisia ääniä.							
Tarkista hydraulinesteen määrä.							
Tarkista, ettei hydrauliletkuissa ole vaurioita.							
Tarkista nestevuodot.							
Tarkista polttoaineen määrä.							
Tarkista rengaspaine.							

Tarkistettavat kohdat	Viikolle:						
	Maanantai	Tiistai	Keski- viikko	Torstai	Perjantai	Lauantai	Sunnuntai
Tarkista mittareiden toiminta.							
Tarkista leikkuukorkeus- säätö.							
Voitele kaikki rasvanipat. ²							
Korjaa maalipinnan vauriot.							
¹ Tarkasta hehkutulppa ja ruiskutussuuttimet, jos käynnistys on hidas, savua on liikaa tai käyntiääni on karkea. ² Välittömästi jokaisen pesun jälkeen luettelon mukaisesta huoltovälistä huolimatta.							

Tärkeää: Lisää huoltotoimenpiteitä on moottorin käyttöohjeessa.

Todetut viat

Tarkastuksen suoritti:		
Vika	Päivämäärä	Huomio

Huoltoa edeltävät toimenpiteet

Turvallisuus huollon aikana

- Tee ennen koneen säätämistä, puhdistamista tai korjaamista ja ennen koneelta poistumista seuraavat toimenpiteet:
 - Pysäköi kone tasaiselle alustalle.
 - Siirrä kaasun säätökytkin Alhainen joutokäyntinopeus -asentoon.
 - Vapauta leikkuuyksiköt.
 - Laske leikkuuyksiköt.
 - Varmista, että veto on vapaalla.
 - Kytke seisontajarru.
 - Sammuta moottori ja irrota virta-avain.
 - Odota, kunnes kaikki liikkuvat osat ovat pysähtyneet.
 - Anna koneen osien jäähtyä ennen huollon suorittamista.
- Jos leikkuuyksiköt ovat kuljetusasennossa, käytä mekaanista varmistuslukkoa (jos saatavilla), ennen kuin jätät koneen ilman valvontaa.
- Jos mahdollista, älä huolla konetta moottorin ollessa käynnissä. Pysy etäällä liikkuvista osista.
- Tue kone tai sen osat tarvittaessa pukkien avulla.
- Vapauta paine huolellisesti osista, joihin on varastoitunut energiaa.

Konepellin avaaminen

1. Sulje ohjaamon takaikkuna (Kuva 72).

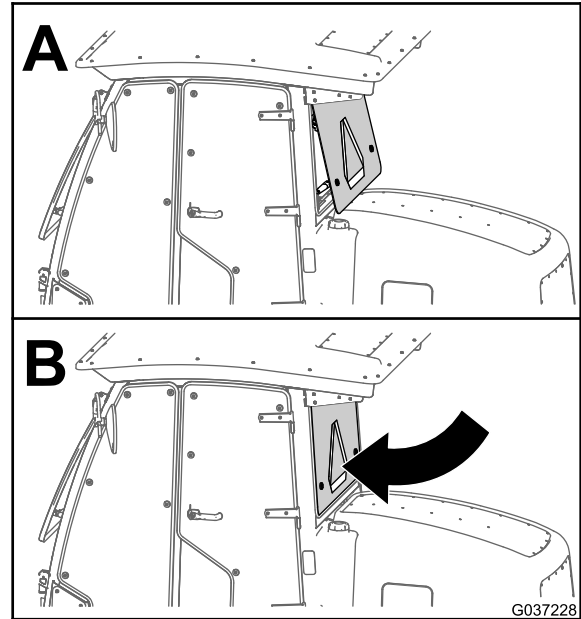

Kuva 72

g037228

2. Vapauta konepellin etupuolen alakulmissa olevat kaksi salpaa (Kuva 73).

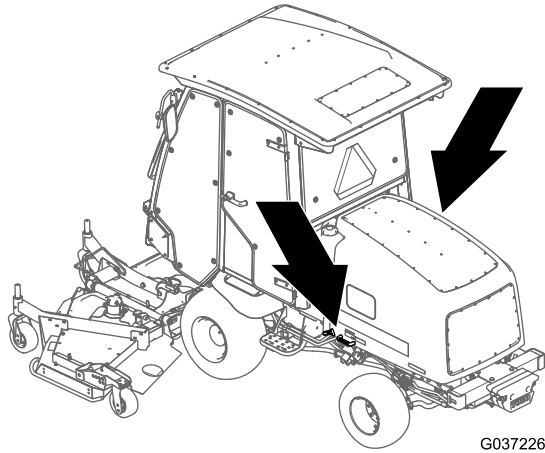

G037226

g037226

Konepellin irrotus

1. Irrota salpa ja nosta konepelti.
2. Irrota sokka, joka kiinnittää konepellin saranatapin asennuskannattimiin (Kuva 74).

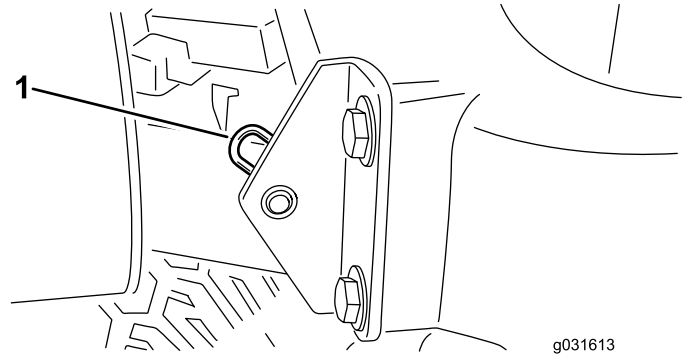

g031613

g031613

Kuva 74

1. Sokka

3. Liu'uta konepeltiä oikealle, nosta toista päätä ja vedä konepelti kannattimistaan.

Huomaa: Asenna konepelti takaisin päinvastaisessa järjestyksessä.

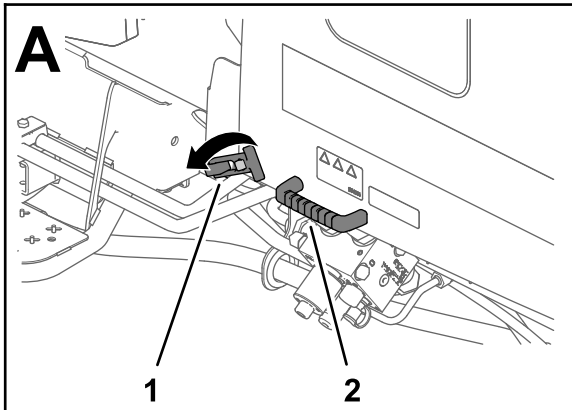

1

2

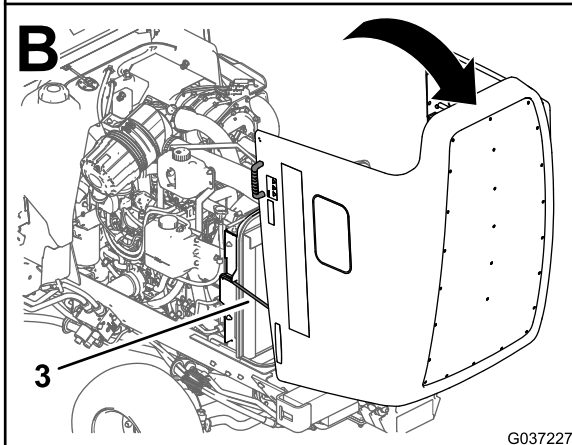

3

G037227

g037227

Kuva 73

1. Konepellin salpa
2. Kahva
3. Kannatintanko

3. Nosta konepeltiä salpojen vieressä olevista kahvoista ja kallista sitä taaksepäin, kunnes molemmat kannatintangot asettuvat tankojen kiinnikkeisiin (Kuva 73).

Voitelu

Laakerien ja holkkien rasvaus

Huoltoväli: 50 käyttötunnin välein

Koneessa on rasvanippoja, jotka on voideltava säännöllisesti litiumpohjaisella yleisrasvalla nro 2. Voitele lisäksi kone välittömästi jokaisen pesun jälkeen.

Rasvanippojen sijainnit ja määrät ovat seuraavat:

Ajoyksikkö

- Jarrupolkimen riippuakselin laakerit, 2 (Kuva 75)
- Etu- ja taka-akselin tappiholkit, 2 (Kuva 76)
- Ohjaussylinterin pallonivelet, 2 (Kuva 77)
- Raidetangon pallonivelet, 2 (Kuva 77)
- Olkatapin holkit, 2 (Kuva 77).

Huomaa: Voitele vain olkatapin yläliitos kerran vuodessa (kaksi pumppausta).

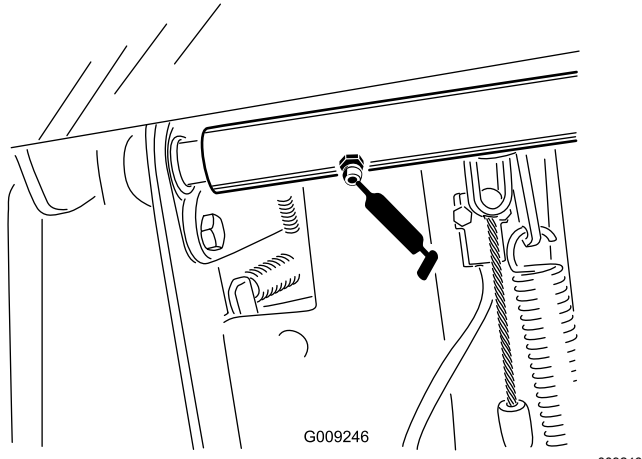

Kuva 75

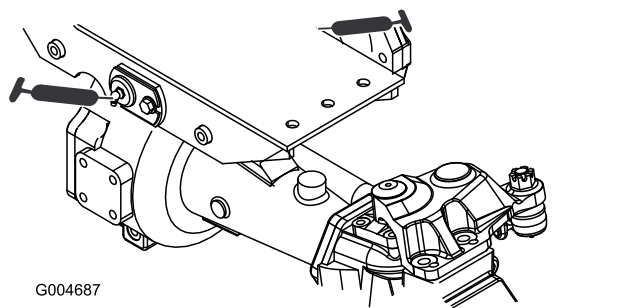

Kuva 76

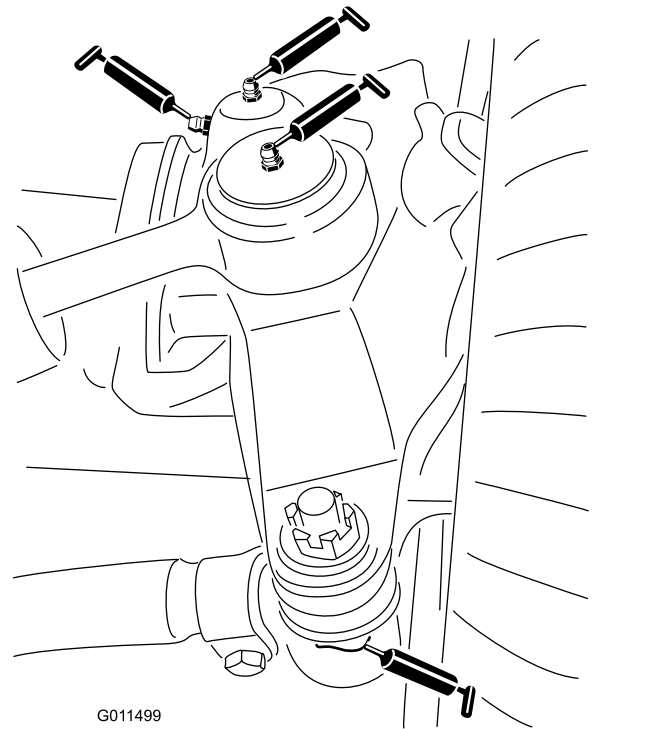

Kuva 77

Keskimmäinen leikkuupöytä

Huomaa: Leikkuupöytää on ehkä nostettava, jotta alemman yhdistystangon ja lukkotapin rasvanipat tulevat näkyviin.

- Lukkotapit, 2 (Kuva 79)

Huomaa: Salvat on ehkä vapautettava manuaalisesti, jotta rasvanippoihin pääsee käsiksi (Kuva 78). Sulje ja avaa salpa sorkkaraudalla.

- Kääntöpyörän haarukka-akselin holkit, 2 (Kuva 80)
- Kara-akselin laakerit (hihnapyörän alla), 3 (Kuva 81)
- Kiristinpyörän varren tappiholkit, 2 (Kuva 81)

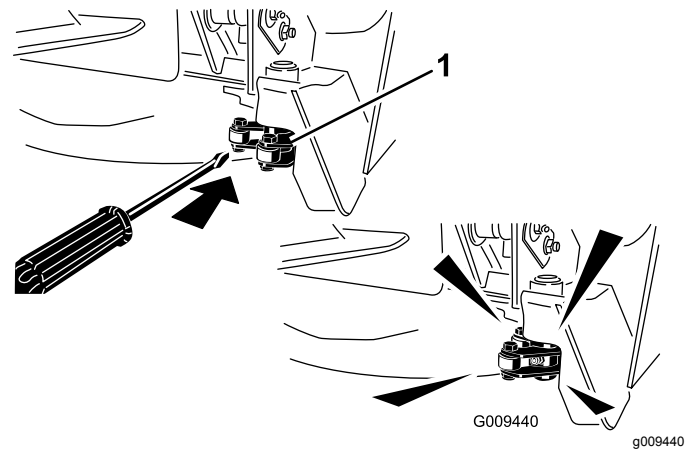

Kuva 78

1. Salpa

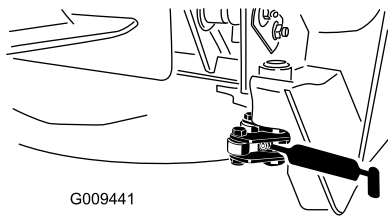

G009441

Kuva 79

g009441

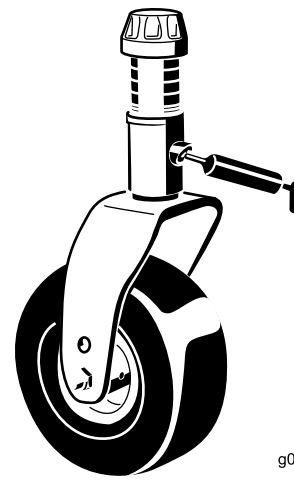

g011557

Kuva 80

g011557

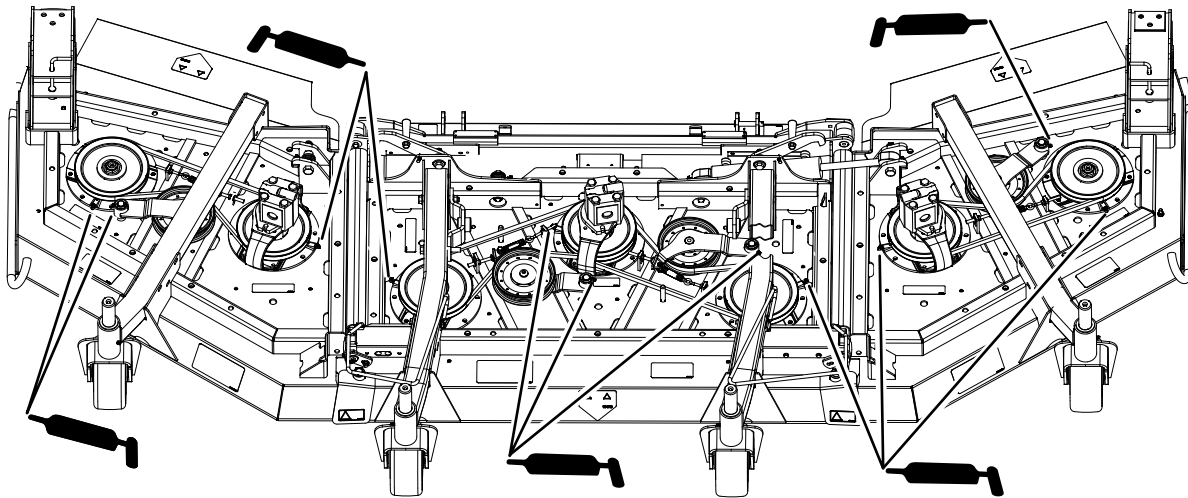

Kuva 81

g244640

Keskimmäisen leikkuupöydän nostolaitteet

- Nostovarren sylintereiden holkit, 2 (kummallakin puolella) (Kuva 82)
- Nostovarren pallonivelet, 2 (Kuva 83)

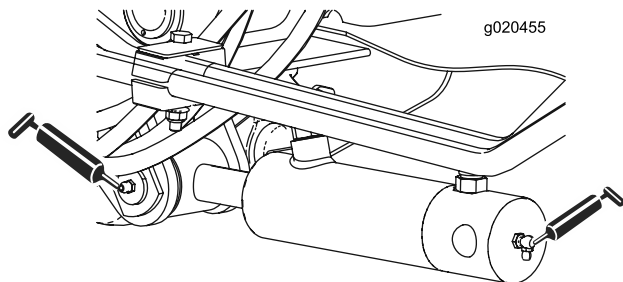

g020455

Kuva 82

g020455

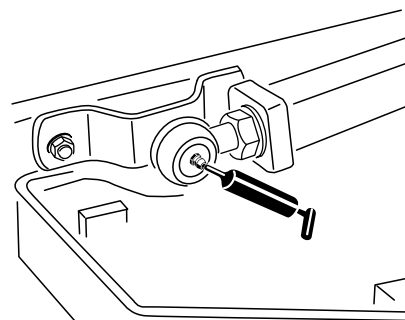

g011551

Kuva 83

g011551

Sivuleikkuupöydän nostolaitteet

Neljän sivuleikkuupöydän nostosylinteri (Kuva 84)

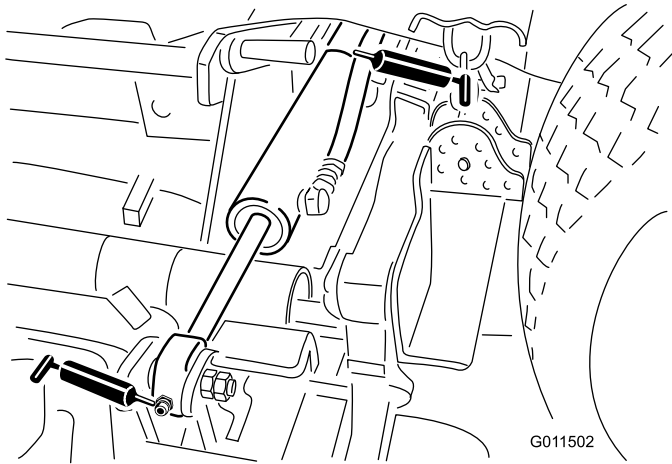

Kuva 84

Sivuleikkuupöydät

- Kääntöpyörän haarukka-akselin holkki, 1 (Kuva 85)
- Kara-akselin laakerit (hihnapyörän alla), 2 (kummallakin puolella)
- Kiristinpyörän varren tappiholkit (kiristinpyörän varressa), 1

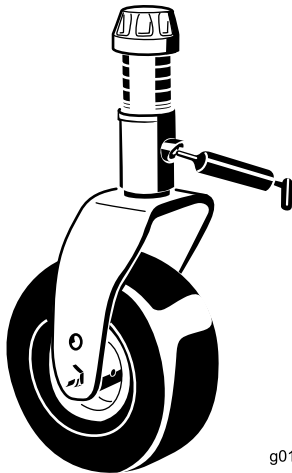

Kuva 85

Moottorin huolto

Moottorin turvallinen käyttö

- Sammuta moottori ja irrota virta-avain ennen öljyn tarkistusta tai lisäystä kampikammioon.
- Älä muuta kierrosnopeussäätimen nopeutta tai käytä moottoria ylikierroksilla.

Moottoriöljyn huolto

Öljyluokitus

Käytä vähintään seuraavien määritysten mukaista korkealaatuista, vähätuhkaista moottoriöljyä:

- API-huoltoluokitus CJ-4 tai korkeampi
- ACEA-huoltoluokitus E6
- JASO-huoltoluokitus DH-2

Tärkeää: Jos käytetään moottoriöljyä, jonka luokitus ei ole API CJ-4 tai korkeampi, ACEA E6 tai JASO DH-2, hiukkassuodatin saattaa tukkeutua tai moottori vahingoittua.

Käytä seuraavaa moottoriöljyn viskositeettiluokitusta:

- Suositus: SAE 15W-40 (yli -18 °C)
- Vaihtoehto: SAE 10W-30 tai 5W-30 (kaikki lämpötilat)

Toro Premium -moottoriöljyä on saatavana valtuutetulta Toro-jälleenmyyjältä (viskositeettiluokitus 15W-40 tai 10W-30). Lisätietoja osanumeroista on osaluettelossa.

Moottoriöljyn määrän tarkistus

Huoltoväli: Aina ennen käyttöä tai päivittäin

Moottori toimitetaan kampikammio öljyllä täytettynä, mutta öljymäärä on kuitenkin tarkistettava ennen moottorin ensimmäistä käynnistystä ja sen jälkeen.

Tärkeää: Tarkista moottoriöljy päivittäin. Jos moottoriöljyn määrä on mittatikun Full-merkin yläpuolella, moottoriöljyyn on ehkä sekoittunut polttoainetta.

Jos moottoriöljyn määrä on Full-merkin yläpuolella, vaihda moottoriöljy.

Paras aika tarkistaa moottoriöljy on moottorin ollessa viileä ennen päivän ensimmäistä käynnistystä. Jos moottori on ollut käynnissä, anna öljyn valua takaisin öljypohjaan ainakin 10 minuutin ajan ennen tarkistusta. Jos öljyn taso on mittatikun Add-merkinnän kohdalla tai sen alapuolella, lisää öljyä mittatikun Full-merkintään saakka. **Älä täytä moottoria liian täyteen öljyä.**

Tärkeää: Pidä moottoriöljyn määrä mittatikun ylä- ja alarajojen välissä. Moottori saattaa pysähtyä, jos öljyä on sitä käytettäessä liian vähän tai liian paljon.

Tarkista moottoriöljyn määrä. Katso kohta [Kuva 86](#).

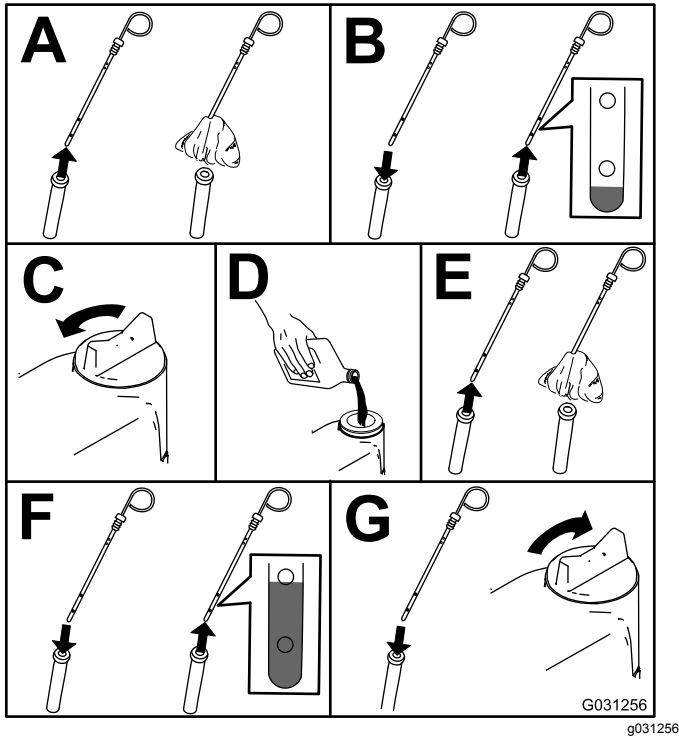

Kuva 86

Huomaa: Kun käytät eri öljyä, tyhjennä kaikki vanha öljy kampikammioista ennen uuden öljyn lisäämistä.

Kampikammion öljytilavuus

Noin 5,7 litraa suodattimen kanssa

Moottoriöljyn ja öljynsuodattimen vaihto

Huoltoväli: 50 ensimmäisen käyttötunnin jälkeen
250 käyttötunnin välein

1. Käynnistä moottori ja anna sen käydä viiden minuutin ajan, jotta öljy lämpenee.
2. Pysäköi kone tasaiselle alustalle, sammuta moottori, irrota virta-avain ja odota, että kaikki liikkuvat osat ovat pysähtyneet, ennen kuin poistut käyttäjän paikalta.
3. Vaihda moottoriöljy ja suodatin ([Kuva 87](#)).

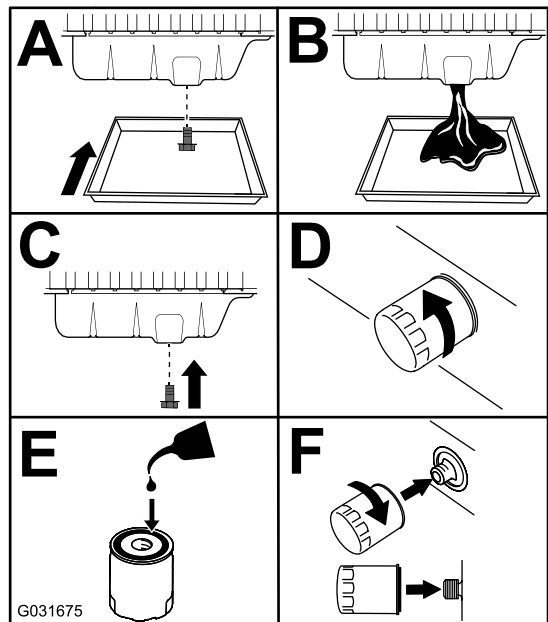

Kuva 87

4. Lisää öljyä kampikammioon.

Ilmanpuhdistimen huolto

Huoltoväli: Aina ennen käyttöä tai päivittäin—Tarkista ilmanpuhdistimen ilmaisin.

50 käyttötunnin välein—Tarkasta ilmanpuhdistin.

400 käyttötunnin välein—Huolla ilmanpuhdistin (aikaisemmin, jos ilmanpuhdistimen ilmaisin näyttää punaista, ja useammin erittäin pölyisissä tai likaisissa olosuhteissa).

Tarkista, ettei ilmanpuhdistimen rungossa ole vaurioita, jotka voivat aiheuttaa ilmavuodon. Vaihda se, jos se on vaurioitunut. Tarkista, että ilmanottojärjestelmässä ei ole vuotoja, vaurioita tai löysiä letkunkiristimiä.

Huolla ilmanpuhdistimen suodatin vain silloin, kun huoltoilmaisin edellyttää sitä ([Kuva 88](#)). Ilmansuodattimen tarpeeton vaihtaminen kasvattaa mahdollisuutta, että moottoriin pääsee likaa suodattimen irrotuksen yhteydessä.

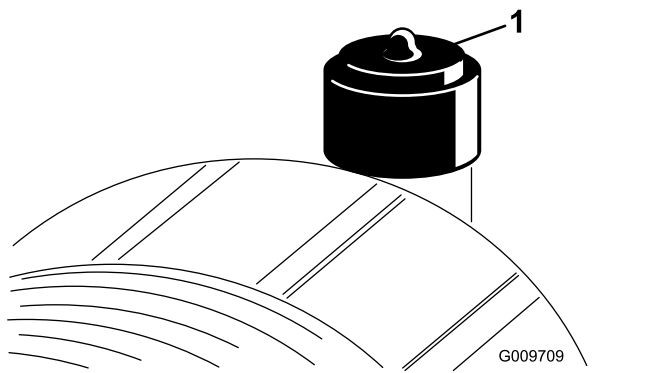

Kuva 88

1. Ilmanpuhdistimen ilmaisin

Tärkeää: Tarkista, että suojus on asetettu oikein ja että se on tiiviisti ilmanpuhdistimen rungon ympärillä.

1. Vaihda ilmanpuhdistin (Kuva 89).

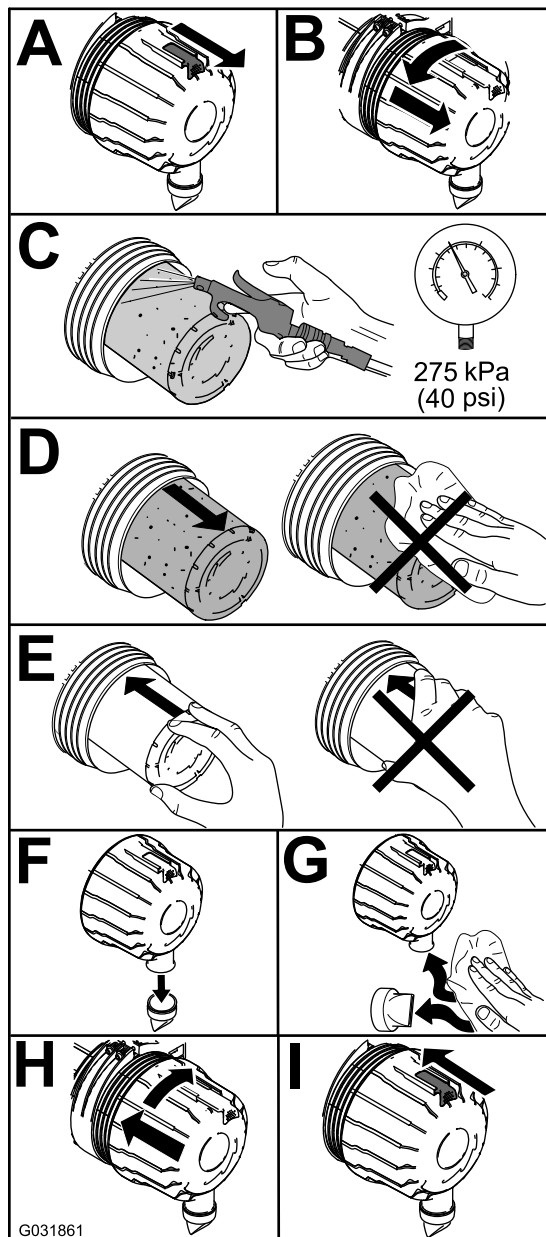

Kuva 89

Huomaa: Älä puhdistaa käytettyä elementtiä, sillä elementin materiaali saattaa vaurioitua.

Tärkeää: Älä koskaan yritä puhdistaa varosuodatinta (Kuva 90). Vaihda varosuodatin joka kolmannella pääsuodattimen huoltokerralla.

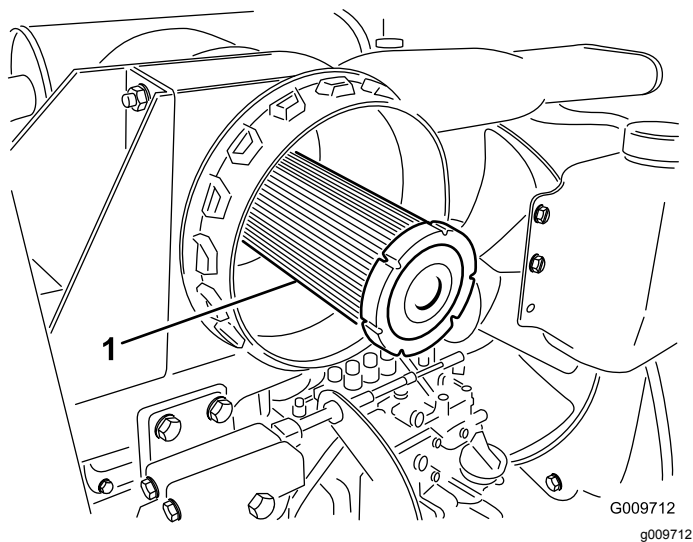

Kuva 90

1. Ilmanpuhdistimen varosuodatin

2. Palauta ilmaisin ([Kuva 88](#)), jos se näyttää punaista.

Hapetuskatalysaattorin ja nokisuodattimen huolto

Huoltoväli: 6000 käyttötunnin välein tai puhdista nokisuodatin, jos aktiiviset viat SPN 3251 KORKEA, SPN 3720 VAARALLISEN KORKEA tai SPN 3720 KORKEA näkyvät tietokeskuksessa.

Jos moottoriviat AKTIIVINEN VIKA SPN 3251 KORKEA, AKTIIVINEN VIKA SPN 3720 VAARALLISEN KORKEA tai AKTIIVINEN VIKA SPN 3720 KORKEA näkyvät tietokeskuksessa ([Kuva 91](#)), puhdista nokisuodatin seuraavalla tavalla:

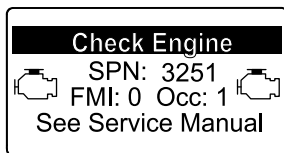

Kuva 91

g214715

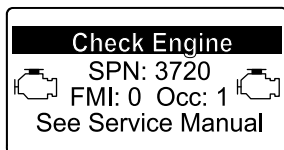

Kuva 92

g213864

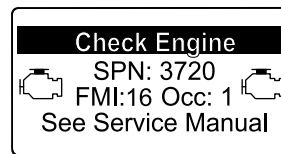

Kuva 93

g213863

1. Tietoja hapetuskatalysaattorin ja hiukkassuodattimen nokisuodattimen purkamisesta ja kokoamisesta on *huolto-oppaan* moottoria koskevassa kohdassa.
2. Hapetuskatalysaattorin ja nokisuodattimen varaosia tai huoltoa saa ottamalla yhteyden valtuutettuun Toro-jälleenmyyjään.
3. Ota yhteys valtuutettuun Toro-jälleenmyyjään ja anna tämän nollata moottorin ECU puhtaan hiukkassuodattimen asennuksen jälkeen.

Polttoainejärjestelmän huolto

Polttoainejärjestelmän huolto

Polttoainesäiliön tyhjennys

Huoltoväli: 800 käyttötunnin välein (myös jos polttoainejärjestelmä on likaantunut).

Huuhtele säiliö puhtaalla polttoaineella.

Polttoaineletkujen ja liitäntöjen tarkastus

Huoltoväli: 400 käyttötunnin välein

Tarkista, ettei polttoaineletkuissa ja liitännöissä ole kulumia, vaurioita tai löysiä liitäntöjä.

Vedenerottimen huolto

Huoltoväli: Aina ennen käyttöä tai päivittäin—Tyhjennä vesi tai muut kertymät vedenerottimesta.

400 käyttötunnin välein—Vaihda suodattimen kotelo.

Huolla vedenerotin ([Kuva 94](#)).

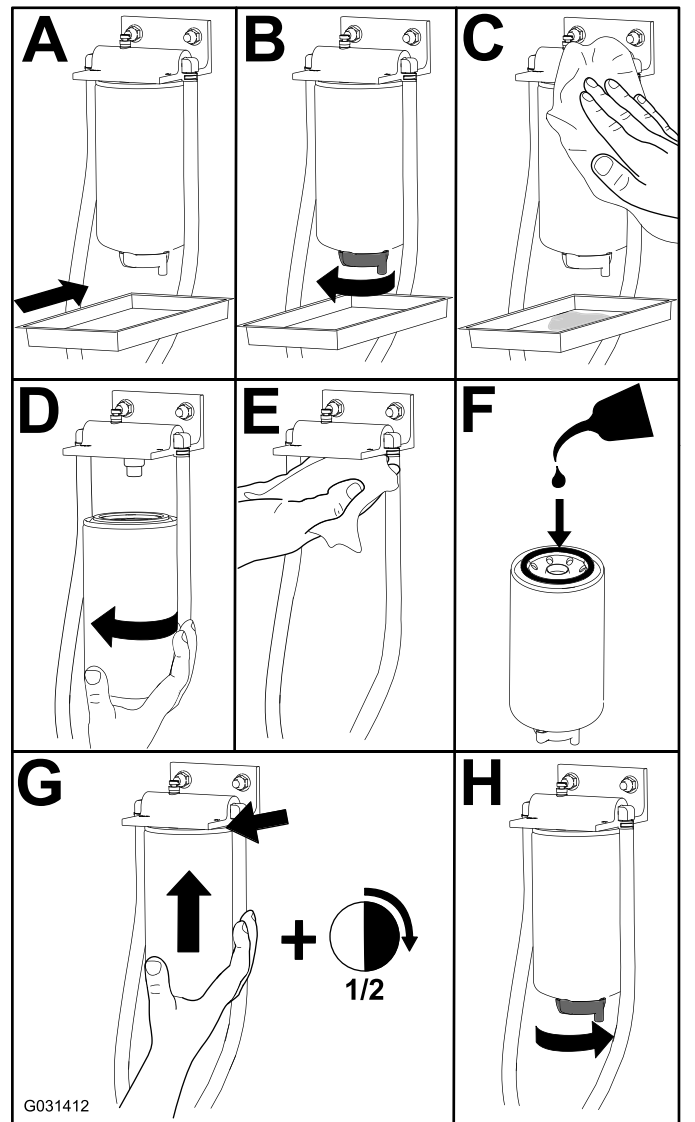

Kuva 94

g031412

Sähköjärjestelmän huolto

Sähköjärjestelmän turvallinen käyttö

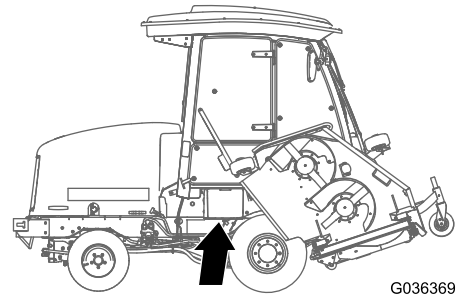

G036369

g036369

Kuva 95

VAARA

KALIFORNIA

Lakiesityksen 65 mukainen varoitus

Akun liitännät, navat ja niihin liittyvät lisävarusteet sisältävät lyijyä ja lyijy-yhdisteitä, joiden tiedetään aiheuttavan syöpää ja haittaavan lisääntymistä. Pese kädet, kun olet käsitellyt akkua.

- Irrota akun kytkennät ennen kuin korjaat konetta. Irrota ensin miinusnavan akkukenkä ja vasta sitten plusnavan akkukenkä. Kytke ensin plusnavan akkukenkä ja vasta sitten miinusnavan akkukenkä.
- Lataa akku avoimessa tilassa, jossa on hyvä ilmanvaihto, kaukana kipinöistä ja avotulesta. Irrota laturin virtajohto ennen kuin kytket laturin akkuun tai irrotat sen akusta. Käytä suojavaatetusta ja eristettyjä työkaluja.

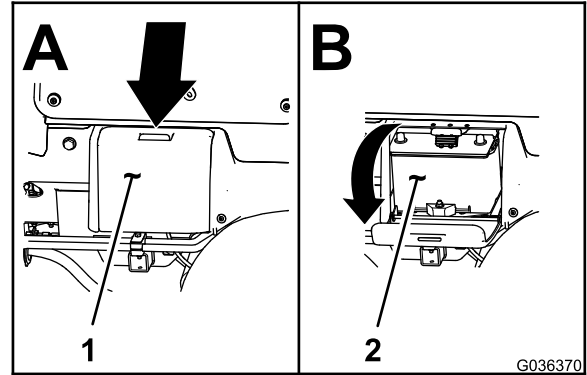

G036370

g036370

Kuva 96

1. Akun suojus

2. Akku

2. Poista kumisuoja plusnavasta ja tarkista akku.

VAARA

Akun navat tai metallityökalut voivat aiheuttaa oikosulun koskettaessaan metalliosia, mistä voi seurata kipinöitä. Kipinät voivat saada akun kaasut räjähtämään ja aiheuttaa siten henkilövahingon.

- Kun irrotat tai asennat akun, älä anna akun napojen koskettaa koneen metalliosia.
- Älä anna metallityökalujen aiheuttaa oikosulkua akun napojen ja koneen metalliosien välille.

Akun huolto

Huoltoväli: 25 käyttötunnin välein—Tarkista akkunesteen määrä (tai 30 päivän välein, jos kone on varastossa).

50 käyttötunnin välein—Tarkista akun kunto.

Tärkeää: Ennen kuin hitsaat konetta, irrota miinuskaapeli akusta, jotta sähköjärjestelmä ei vaurioidu.

Huomaa: Pidä liittimet ja koko akkukotelo puhtaana, koska likainen akku purkautuu vähitellen. Puhdista akku pesemällä koko kotelo liuoksella, jossa on ruokasoodaa ja vettä. Huuhtelee puhtaalla vedellä. Päälylystä akkunavat ja kaapeliliittimet Grafo 112X -rasvalla (pintaan) (Toron rasvalla osanro 505-47) tai vaseliinilla ruostumisen ehkäisemiseksi.

1. Avaa akun suojus, joka sijaitsee suojapeitteen sivussa (Kuva 95).

Huomaa: Voit helpottaa suojuksen irrottamista painamalla akun suojuksen yläosassa olevaa tasaista aluetta (Kuva 95).

⚠ VAARA

Akun kaapeleiden virheellinen asennus voi vahingoittaa konetta ja kaapeleita aiheuttaen kipinöitä. Kipinät voivat saada akun kaasut räjähtämään ja aiheuttaa siten henkilövahingon.

- **Irrota aina akun miinuskaapeli (musta) ennen pluskaapelin (punainen) irrottamista.**
 - **Kytke aina akun pluskaapeli (punainen) ennen miinuskaapelin (musta) kytkemistä.**
3. Voitele molemmat akkuliitännät Grafo 112X -suojaarasvalla (Toron osanro 505-47), vaseliinilla tai kevyellä rasvalla ruostumisen ehkäisemiseksi.
 4. Vedä kumisuojus akun plusnavan päälle.
 5. Sulje akun suojus.

Sulakkeiden huolto

Ajoyksikön sulakkeet (Kuva 97–Kuva 99) sijaitsevat virtakeskuksen kannen alla.

Irrota kaksi kuusiokoloruuvia, joilla virtakeskuksen kansi on kiinnitetty runkoon, ja irrota kansi (Kuva 97).

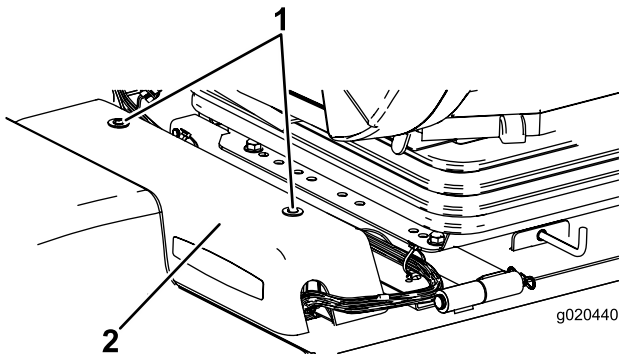

Kuva 97

1. Virtakeskuksen kansi
2. Kuusiokoloruuvit (2)

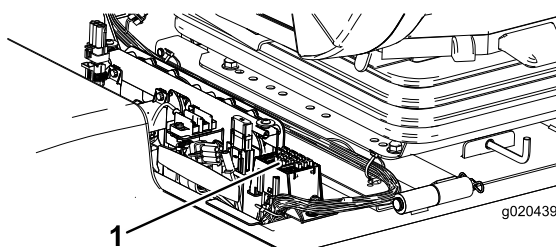

Kuva 98

1. Sulakkeet

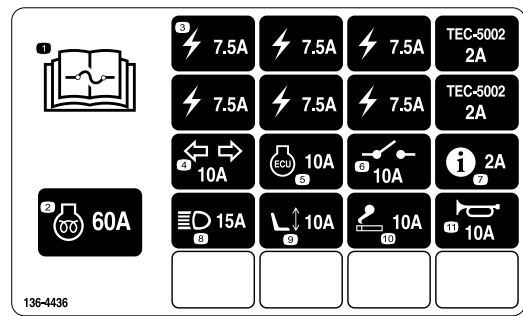

Kuva 99

Ohjaamon sulakkeet (Kuva 100 ja Kuva 101) sijaitsevat sulakerasiassa ohjaamon sisäkatossa (vain ohjaamomalli).

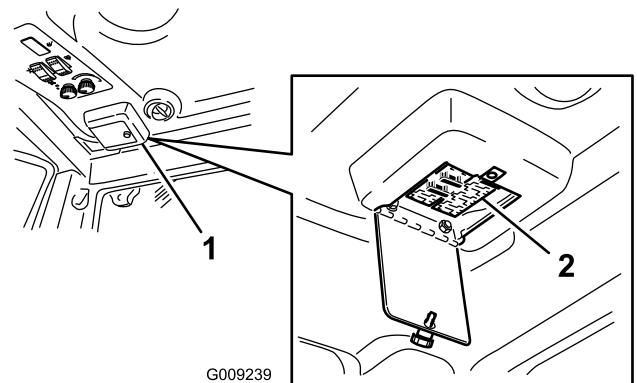

Kuva 100

1. Ohjaamon sulakerasia
2. Sulakkeet

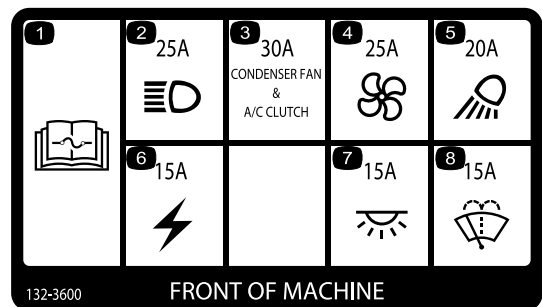

Kuva 101

Vetojärjestelmän huolto

Ajopolkimen kulman säätö

1. Löysää kahta mutteria ja pulttia, jotka kiinnittävät ajopolkimen vasemman puolen kannattimeen (Kuva 102).

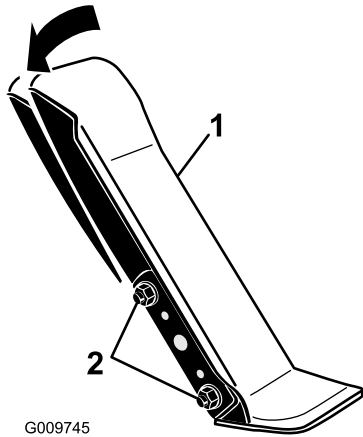

Kuva 102

1. Ajopoljin
2. Asennusmutterit ja -pultit

2. Käännä poljin sopivaan kulmaan ja kiristä mutterit (Kuva 102).

Planeettapyörästäön öljyn tarkistus

Huoltoväli: 400 käyttötunnin välein—Tarkista planeettapyörästäön öljy (katso, onko ulkoista vuotoa havaittavissa).

400 käyttötunnin välein—Tarkista planeettapyörästäön aksiaalinen vällys.

Lisää tarvittaessa korkealaatuista SAE 85W-140 -vaihteistoöljyä.

1. Tarkista, että kone on tasaisella alustalla. Aseta pyörä siten, että yksi tarkistustulppa on kello 12:n asennossa ja toinen tulppa kello 3:n asennossa (Kuva 103).

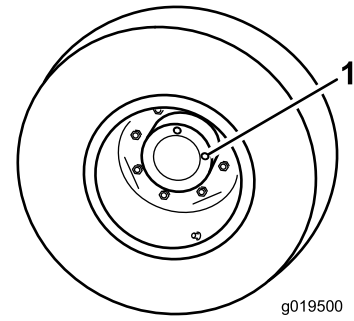

Kuva 103

1. Tarkistus-/tyhjennystulppa (2)

2. Irrota kello kolmen asennossa oleva tulppa (Kuva 103).

Huomaa: Öljyn pinnan tulee ulottua tarkistustulpan aukon alareunaan saakka.

3. Jos öljyn pinta on matalalla, irrota kello 12:n asennossa oleva tulppa ja lisää öljyä, kunnes sitä alkaa virrata ulos kello kolmen asennossa olevasta aukosta.
4. Asenna molemmat tulpat.

Planeettapyörästäön öljyn vaihto

Huoltoväli: 200 ensimmäisen käyttötunnin jälkeen
800 käyttötunnin välein/Vuosittain (kumpi saavutetaan ensin)

1. Tarkista, että kone on tasaisella alustalla. Aseta pyörä siten, että jokin tarkistustulppa on alimmassa (kello kuuden) asennossa (Kuva 104).

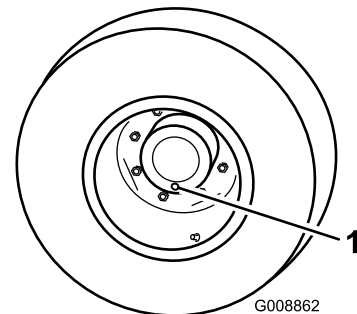

Kuva 104

1. Tarkistus-/tyhjennystulppa

2. Aseta tyhjennysastia planeettapyörän navan alle, irrota tulppa ja valuta öljy.
3. Aseta tyhjennysastia jarrurummun alle, irrota tyhjennystulppa ja valuta öljy (Kuva 105).

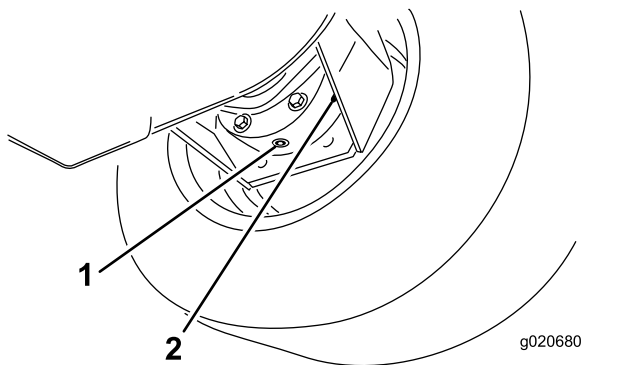

Kuva 105

1. Tyhjennystulppa
2. Jarrurumpu

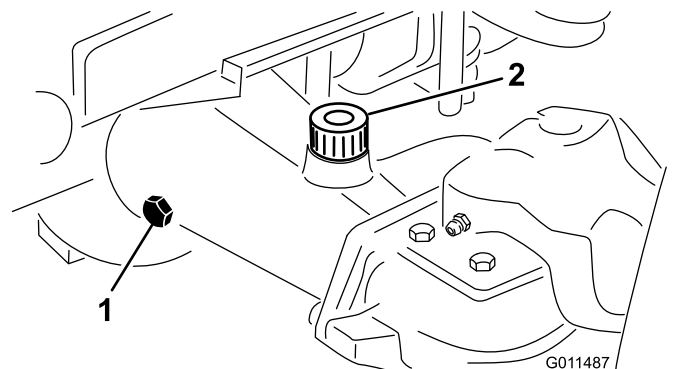

Kuva 106

1. Tarkistustulppa
2. Täyttötulppa

4. Kun kaikki öljy on valunut molemmista paikoista, asenna tulppa jarrurumpuun.
5. Käännä pyörää niin, että planeettapyörästä avoin tulpan aukko on kello 12:n asennossa.
6. Lisää avoimen aukon kautta planeettapyörästä hitaasti 0,65 litraa korkealaatuista SAE 85W-140 -vaihteistoöljyä.

Tärkeää: Jos planeettapyörästä on täynnä, ennen kuin öljyä on lisätty 0,65 litraa, odota yksi tunti tai asenna tulppa ja liikuta konetta noin kolme metriä, jotta öljy leviää jarrujärjestelmään. Irrota sitten tulppa ja lisää jäljellä oleva öljy.

7. Asenna tulppa.
8. Toista menettely vastakkaisella planeettapyörästä-/jarrukokoonpanolla.

Taka-akselin voiteluaineen tarkistus

Huoltoväli: 400 käyttötunnin välein

Taka-akseli on täytetty SAE 85W-140 -vaihteistoöljyllä. Tarkista voiteluaineen määrä ennen moottorin ensimmäistä käynnistystä ja sen jälkeen suosituksen mukaan. Tilavuus on 2,4 litraa. Tarkista järjestelmä silmämääräisesti päivittäin vuotojen varalta.

1. Pysäköi kone tasaiselle alustalle.
2. Irrota tarkistustulppa akselin päästä ja varmista, että voiteluaineen pinta on aukon alareunan tasolla (Kuva 106).

Huomaa: Jos voiteluainetta on liian vähän, irrota täyttötulppa ja lisää riittävästi voiteluainetta, jotta voiteluaineen pinta nousee tarkistustulppien aukkojen alareunan tasolle.

Taka-akselin vaihteiston voiteluaineen tarkistus

Huoltoväli: 400 käyttötunnin välein

Vaihteisto on täytetty SAE 85W-140 -vaihteistoöljyllä. Järjestelmän tilavuus on 0,5 litraa. Tarkista järjestelmä silmämääräisesti vuotojen varalta päivittäin.

1. Pysäköi kone tasaiselle alustalle.
2. Irrota tarkistus-/täyttötulppa vaihteiston vasemmalta puolelta ja varmista, että voiteluaineen pinta on aukon alareunan tasolla (Kuva 107).

Huomaa: Jos voiteluainetta on vähän, lisää sitä, kunnes sen pinta on aukon alareunan tasolla.

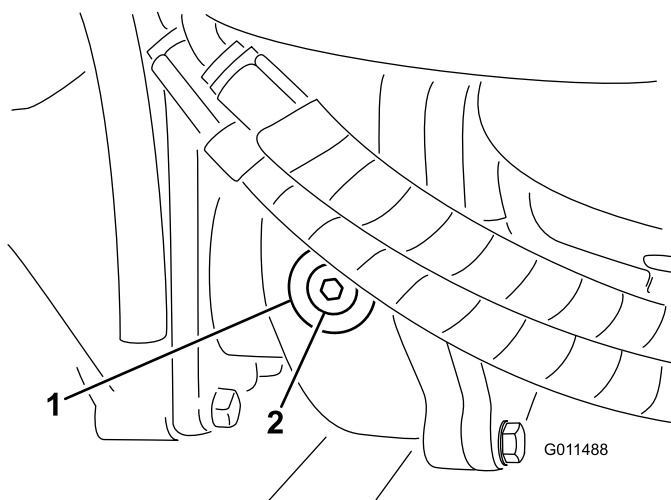

Kuva 107

1. Vaihteisto
2. Tarkistus-/täyttötulppa

Taka-akselin voiteluaineen vaihto

Huoltoväli: 200 ensimmäisen käyttötunnin jälkeen
800 käyttötunnin välein

1. Vie kone tasaiselle alustalle.
2. Puhdista alue kolmen tyhjennystulpan ympäriltä, yksi kummassakin päässä ja yksi keskellä ([Kuva 108](#)).
3. Irrota tarkistustulpat, jotta öljy virtaa paremmin.
4. Irrota tyhjennystulpat, jotta öljy pääsee virtaamaan astioihin.

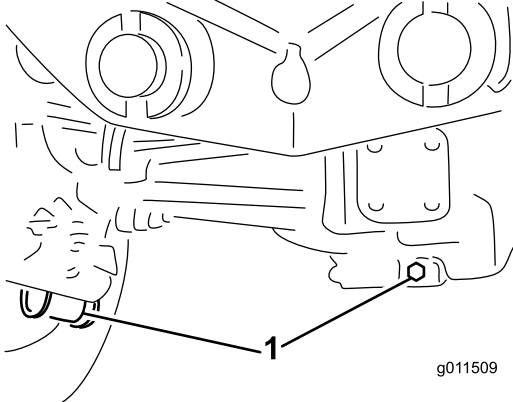

Kuva 108

1. Tyhjennystulppien sijainti

5. Puhdista alue vaihteiston pohjassa olevan tyhjennystulpan ympäriltä ([Kuva 109](#)).
6. Irrota tyhjennystulppa vaihteistosta ja valuta öljy astiaan.

Huomaa: Irrota täyttötulppa, jotta öljy virtaa paremmin.

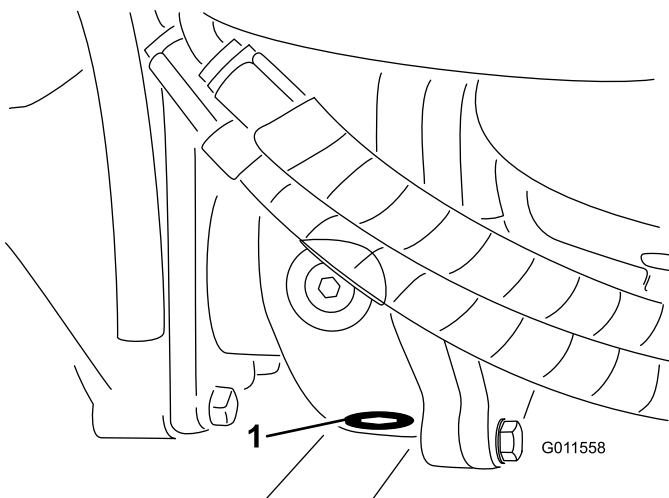

Kuva 109

1. Tyhjennystulppa

7. Lisää öljyä sen verran, että öljyn pinta ulottuu tarkastusaukkojen alareunaan. Katso kohdat [Taka-akselin voiteluaineen vaihto \(sivu 70\)](#) ja [Taka-akselin vaihteiston voiteluaineen tarkistus \(sivu 69\)](#).
8. Asenna tulpat.

Takapyörien aurauskulman tarkistus

Huoltoväli: 800 käyttötunnin välein

1. Mittaa keskeltä keskelle -etäisyys (akselikorkeudella) ohjaavien pyörien etu- ja takapuolella.
Huomaa: Etupuolen mitan on oltava 6 mm pienempi kuin takapuolen mitan.
2. Löysää raidetankojen molemmissa päissä olevia kiristimiä ennen säätöä.
3. Pyöritä raidetangon päätä, jolloin renkaan etupuoli liikkuu sisään- tai ulospäin.
4. Kiristä raidetankojen kiristimet, kun säätö on oikea.

Eturenkaiden vaihto

1. Laske sivuleikkuupöydät maahan.
2. Nosta koneen etuosaa maasta useiden senttien verran ja tue se pukeilla.
3. Katso kohta [Keskimmäisen leikkuupöydän kääntäminen \(kallistaminen\) pystyasentoon \(sivu 78\)](#).
4. Käännä leikkuupöytää eteenpäin, jotta voit irrottaa renkaan.

Jäähdytysjärjestelmän huolto

Jäähdytysjärjestelmän turvallinen käyttö

- Jäähdytysneste on myrkyllistä. Pidä poissa lasten ja lemmikkieläinten ulottuvilta.
- Paineella suihkuava kuuma jäähdytysneste, kuuma jäähdytin ja sitä ympäröivät osat voivat aiheuttaa vakavia palovammoja.
 - Anna moottorin jäähtyä ainakin 15 minuuttia ennen jäähdyttimen korkin irrottamista.
 - Käytä korkkia käsitellessäsi liinaa ja aukaise korkki hitaasti, jotta paine pääsee pois.
- Älä käytä konetta, jos suojuukset eivät ole paikoillaan.
- Pidä sormet, kädet ja vaatteet etäällä pyörivästä tuulettimesta ja käyttöihnasta.
- Sammuta moottori ja irrota virta-avain ennen huoltotoimenpiteiden suorittamista.

Jäähdytysjärjestelmän tarkistus

Huoltoväli: Aina ennen käyttöä tai päivittäin

Tarkista jäähdytysnesteen määrä jokaisen päivän alussa. Järjestelmän tilavuus on 8,5 litraa.

1. Irrota varovasti jäähdyttimen korkki ja paisuntasäiliön korkki (Kuva 110).
2. Tarkista jäähdyttimen jäähdytysnesteen määrä.

Huomaa: Jäähdytysnestettä on oltava täyttökaulan yläreunaan saakka ja paisuntasäiliön Full-merkkiin saakka.

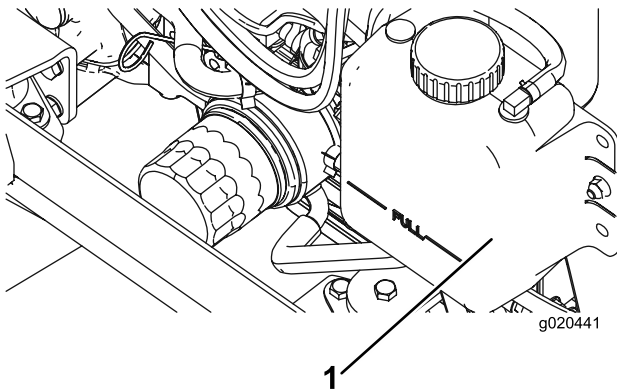

Kuva 110

1. Paisuntasäiliö

3. Jos jäähdytysnestettä on liian vähän, lisää veden ja etyleeniglykolipakkasnesteen seosta (seossuhde 50:50).

Tärkeää: Vaurioiden välttämiseksi älä käytä pelkkää vettä tai alkoholi-/metanolipohjaista jäähdytysnestettä.

4. Asenna jäähdyttimen korkki ja paisuntasäiliön korkki.

Moottorin jäähdytysjärjestelmän huolto

Huoltoväli: 100 käyttötunnin välein

Kahden vuoden välein

Poista lika jäähdyttimestä ja öljynjäähdyttimestä päivittäin. Puhdista ne useammin likaisissa olosuhteissa.

Koneessa on hydraulikäyttöinen puhallinjärjestelmä, joka poistaa jäähdyttimen/öljynjäähdyttimen ja säleikköön kertyneet roskat automaattisesti (tai manuaalisesti) puhaltamalla taaksepäin. Tämä toiminto voi vähentää jäähdyttimen/öljynjäähdyttimen puhdistukseen kuluvaa aikaa, mutta tavanomaiset puhdistustoimet on kuitenkin suoritettava. Jäähdytin/öljynjäähdytin on yhä puhdistettava ja tarkastettava ajoittain.

1. Sammuta moottori, irrota virta-avain ja nosta konepelti ylös.
2. Puhdista moottoritila huolellisesti roskista.
3. Puhdista jäähdyttimen/öljynjäähdyttimen molemmat sivut perusteellisesti paineilmalla (Kuva 111).

Huomaa: Aloita tuulettimen puolelta ja puhalla roskat pois taaksepäin. Puhdista sitten takaa alkaen ja puhalla eteenpäin. Toista tämä toimenpide useita kertoja, kunnes roskia ei enää ole.

Tärkeää: Jäähdyttimen/öljynjäähdyttimen puhdistaminen vedellä voi edistää ennenaikaista ruostumista ja osien vaurioitumista.

Jarrujen huolto

Jarrujen säätö

Säädä käyttöjarruja, jos jarrupolkimissa on vapaata liikettä yli 25 mm tai jos jarrut eivät toimi tehokkaasti. Vapaa liike on etäisyys, jonka jarrupoljin liikkuu, ennen kuin jarruvastus tuntuu.

1. Vapautaa lukitussalpa jarrupolkimista, jotta molemmat polkimet toimivat itsenäisesti toisiinsa nähden.
2. Pienennä jarrupolkimien vapaaliikettä kiristämällä jarruja seuraavasti:
 - A. Löysää jarrukaapelin kierteisessä päässä olevaa etummaista mutteria (Kuva 112).

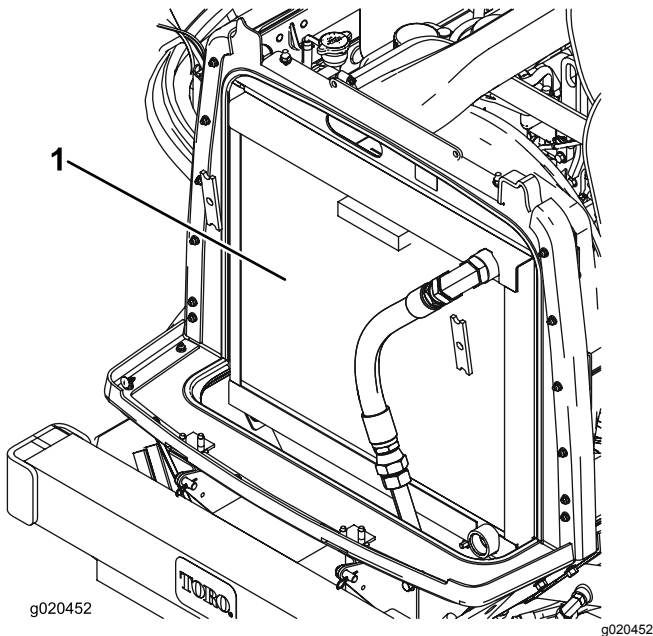

Kuva 111

1. Jäähdytin ja öljynjäähdytin

4. Sulje konepelti.

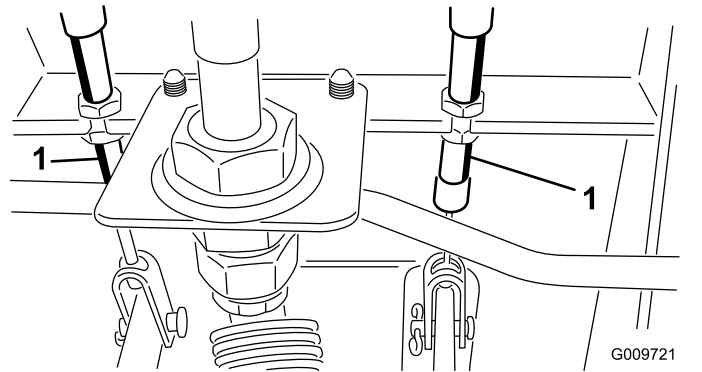

Kuva 112

1. Jarruvaijerin

- B. Siirrä kaapelia taaksepäin kiristämällä takimmaista mutteria, kunnes jarrupolkimissa on 13–25 mm vapaata liikettä.
- C. Kiristä etummaisesta mutterista, kun jarrut on säädetty oikein.

Hihnan huolto

oikea kireys tarkistamalla hihnan painuma uudelleen.

Laturin hihnan huolto

Huoltoväli: 10 ensimmäisen käyttötunnin jälkeen
100 käyttötunnin välein

Kireys on oikea, kun hihna painuu 10 mm hihnapyörien puolivälistä, kun sitä painetaan 44 N:n voimalla.

Jos painuma ei ole 10 mm, löysää laturin kiinnityspultteja (Kuva 113).

Huomaa: Löysää tai kiristä laturin hihnaa ja kiristä pultit. Varmista oikea kireys tarkistamalla hihnan painuma uudelleen.

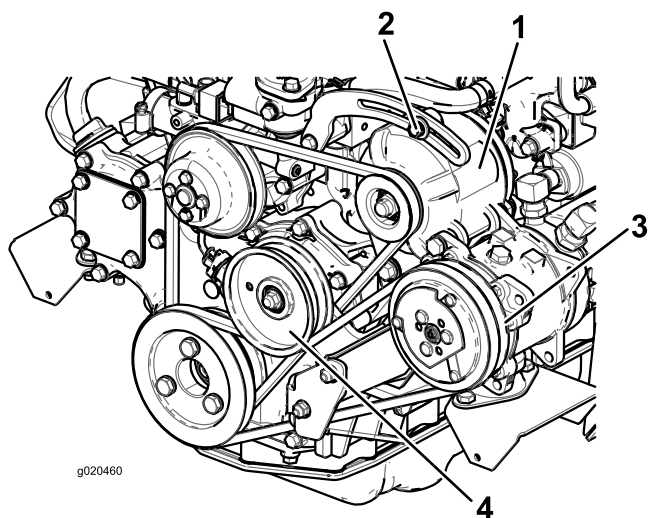

Kuva 113

- | | |
|--------------------|------------------|
| 1. Laturi | 3. Kompressor |
| 2. Kiinnityspultti | 4. Kiristinpyörä |

Terän käyttöhihnojen kiristys

Huoltoväli: 10 ensimmäisen käyttötunnin jälkeen
50 käyttötunnin välein

Kun kireys on oikea, vetojousen sisäpituus (koukusta koukkuun) on noin 8,3–9,5 cm. Kun jousen kireys on oikea, säädä pysäytinpulttia (lukkopulttia), kunnes pultin pään ja kiristinpyörän varren väli on noin 2–5 mm (Kuva 114).

Huomaa: Varmista, että hihna on jousen puolella hihnaohjaimen nähden (Kuva 114).

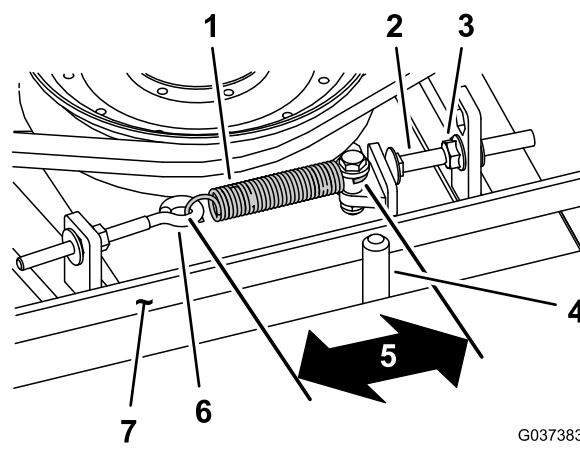

Kuva 114

- | | |
|-------------------|---|
| 1. Vetojousi | 5. Mitta (koukusta koukkuun): noin 8,3–9,5 cm |
| 2. Pysäytinpultti | 6. Silmukkapultti |
| 3. Laippamutteri | 7. Hihna |
| 4. Hihnaohjain | |

Ilmastointilaitteen kompressorin hihnan huolto

Huoltoväli: 10 ensimmäisen käyttötunnin jälkeen
100 käyttötunnin välein

Vain ohjaamomalli

Tarkista hihnan kunto ja kireys (Kuva 113)
100 käyttötunnin välein.

1. Kireys on oikea, kun hihna painuu 10 mm hihnapyörien puolivälistä, kun sitä painetaan 44 N:n voimalla.
2. Jos painuma ei ole 10 mm, löysää kiristinpyörän kiinnityspulttia (Kuva 113). Löysää tai kiristä kompressorin hihnaa ja kiristä pultti. Varmista

Terän käyttöhihnan vaihto

Huoltoväli: 800 käyttötunnin välein

Terän käyttöhihna, jota kiristetään jousikuormitteisen kiristinpyörän avulla, on erittäin kestävä. Hihna kuitenkin kuluu ajan mittaan. Kuluneen hihnan merkkejä ovat vinkuminen hihnan pyöriessä, luistavat terät ruohoa leikattaessa, rispaantuneet reunat, palojäljet ja murtumat. Vaihda hihna, jos jokin näistä tiloista ilmenee.

1. Laske leikkuupöytä työpajan lattialle, irrota hihnasuojukset leikkuupöydän päältä ja aseta ne syrjään.
2. Löysää silmukkapulttia (Kuva 114).
3. Löysää laippamutteria, jolla pysäytinpultti on kiinni kiinnityskielekkeessä, ja siirrä kiristinpyörä irti hihnasta (Kuva 114).

Huomaa: Löysää mutteria riittävästi, jotta kiristinpyörän varsi pääsee pysäytinpultin ohi.

Huomaa: Jos pysäytinpultti on irrotettava kiinnityskielekkeestä, se on asennettava aukkoon, joka kohdistaa pysäytinpultin kiristinpyörän varteen.

4. Irrota pultit, jotka kiinnittävät hydraulimoottorin leikkuupöytään (Kuva 115).

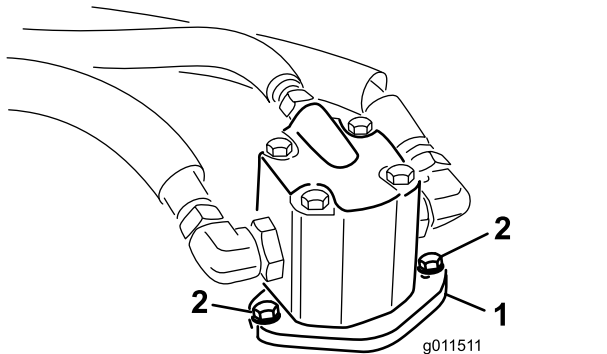

Kuva 115

1. Hydraulijärjestelmä 2. Kiinnityspultit

5. Nosta moottori pois leikkuupöydästä ja aseta se leikkuupöydän päälle.
6. Irrota vanha hihna karapyörien ja kiristinpyörän ympäriltä.
7. Asenna uusi hihna karapyörien ja kiristinpyöräkokoontalon ympärille.
8. Sijoita hydraulimoottori leikkuupöytään asennettuasi hihnan pyörien ympärille. Asenna moottori leikkuupöytään aiemmin irrotetuilla pulteilla.

Huomaa: Varmista, että hihna on jousen puolella hihnaohjaimen nähden (Kuva 114).

9. Kiinnitä jatkojousi (Kuva 114) silmukkapulttiin ja kiristä hihna seuraavasti:

- Kun kireys on oikea, vetojousen sisäpituus (koukusta koukkuun) on noin 8,3–9,5 cm.
- Kun jousen kireys on oikea, säädä pysäytinpulttia (lukkopulttia), kunnes pultin pään ja kiristinpyörän varren väli on noin 2–5 mm.

Hydraulijärjestelmän huolto

Hydraulijärjestelmän turvallinen käyttö

- Jos nestettä pääsee ihon alle, hakeudu välittömästi lääkäriin. Lääkärin on poistettava neste kirurgisesti muutaman tunnin sisällä.
- Varmista, että kaikki hydrauliletkut ja -putket ovat hyvässä kunnossa ja että kaikki hydrauliputkien liitokset ja kiinnitykset ovat tiukalla, ennen kuin lisäät hydraulijärjestelmän painetta.
- Pidä keho ja kädet kaukana vuotavista rei'istä ja suuttimista, joista suihkuua korkeapaineista hydraulinestettä.
- Etsi hydraulinestevuotoja pahvin tai paperin avulla.
- Poista paine varovasti hydraulijärjestelmästä, ennen kuin huollat järjestelmää.

Hydraulinesteen tarkistus

Huoltoväli: Aina ennen käyttöä tai päivittäin

Säiliöön on lisätty tehtaalla noin 29 litraa korkealaatuista hydraulinestettä. Tarkista hydraulinesteen taso ennen moottorin ensimmäistä käynnistystä, ja sen jälkeen päivittäin. Suositettu neste:

Toro Premium All Season Hydraulic Fluid (Saatavana 19 litran astioissa tai 208 litran tynnyreissä. Katso osanumerot *osaluettelosta* tai pyydä ne Toro-jälleenmyyjältä).

Vaihtoehtoiset nesteet: Jos Toro-nesteitä ei ole saatavana, voidaan käyttää muita **tavallisia, öljypohjaisia** nesteitä, jotka täyttävät kaikki jäljempänä luetellut vaatimukset (ominaisuudet ja standardit). Tarkista öljyntoimittajalta, täyttääkö öljy nämä määrittäykset.

Huomaa: Toro ei vastaa vääränlaisten nesteiden käytöstä aiheutuneista vaurioista, joten käytä vain sellaisten tunnettujen valmistajien tuotteita, joiden luokitukseen voi luottaa.

Kulumista estävä hydraulineste, jolla on korkea viskositeetti-indeksi / alhainen jähmepiste, ISO VG 46

Ominaisuudet:

Viskositeetti, ASTM D445 St / 40 °C 44–50
St / 100 °C 7,9–8,5

Viskositeetti-indeksi, ASTM D2270 140–160
Jähmepiste, ASTM D97 –37 °C–45 °C

Standardit: Vickers I-286-S (laatutaso),
Vickers M-2950-S
(laatutaso), Denison HF-0

Asianmukaisten hydraulinesteiden määrittysten on vastattava liikkuvia koneita (teollisuuslaitoskäytön sijaan), niiden on oltava monipainotyypisiä sekä niissä on oltava kulumista estävä lisäainepaketti ZnDTP tai ZDDP (ei tuhkattoman tyyppistä nestettä).

Toro Synthetic Biodegradable Hydraulic Fluid (Saatavana 19 litran astioissa tai 208 litran tynnyreissä. Katso osanumerot *osaluettelosta* tai pyydä ne Toro-jälleenmyyjältä)

Tämä korkealaatuinen, synteettinen, luonnossa hajoava neste on testattu ja todettu sopivaksi tälle Toro-mallille. Muunmerkkiset synteettiset nesteet eivät välttämättä ole yhteensopivia tiivisteiden kanssa. Toro ei ota mitään vastuuta, jos käytetään valtuuttamattomia nesteitä.

Tärkeää: Tämä synteettinen neste ei sovi yhteen aiemmin myydyn luonnossa hajoavan Toro-nesteen kanssa. Lisätietoja saa Toro-jälleenmyyjältä.

Vaihtoehtoiset luonnossa hajoavat nesteet:

Mobil EAL Envirosyn H 46 (Yhdysvallat)

Mobil EAL Hydraulic Oil 46 (kansainvälinen)

Tärkeää: Monet hydraulinesteet ovat lähes värittömiä, mikä vaikeuttaa vuotojen toteamista. Hydraulinesteelle tarkoitettua punaista väriläisäainetta on saatavana 20 ml:n pulloissa. Yksi pullo riittää 15–22 litralle hydraulioöljyä. Tilaa osanro 44-2500 Toro-jälleenmyyjältä.

1. Pysäköi kone tasaiselle alustalle, laske leikkuupöydät alas, sammuta moottori ja poista avain virtalukosta.
2. Tarkista hydraulinesteen määrä ([Kuva 116](#)).

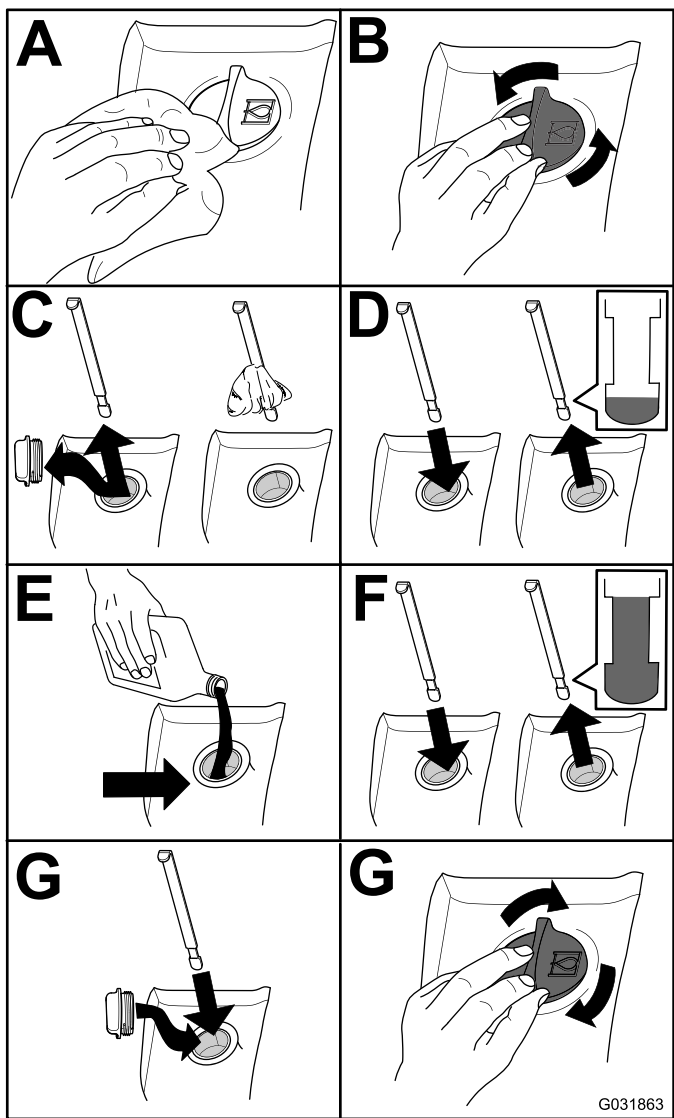

Kuva 116

Hydraulinesteen vaihto

Huoltoväli: 800 käyttötunnin välein

Jos neste saastuu, ota yhteys paikalliseen Toro-jälleenmyyjääsi, sillä koko järjestelmä on huuhdeltava. Saastunut neste näyttää maitomaiselta tai mustalta puhtaaseen öljyyn verrattuna.

1. Aseta kone tasaiselle alustalle, laske leikkuupöydät alas, sammuta moottori ja irrota avain virtalukosta.
2. Irrota säiliön pohjan etuosassa oleva tyhjennystulppa ja anna hydraulinesteen valua suureen tyhjennysastiaan.
3. Kun hydraulinestettä ei enää valu, aseta tulppa takaisin paikalleen ja kiristä se.
4. Täytä säiliö hydraulinesteellä (Kuva 117). Katso kohta [Hydraulinesteen tarkistus \(sivu 75\)](#).

Tärkeää: Käytä vain ohjeissa mainittuja hydraulinesteitä. Muut nesteet vahingoittavat järjestelmää.

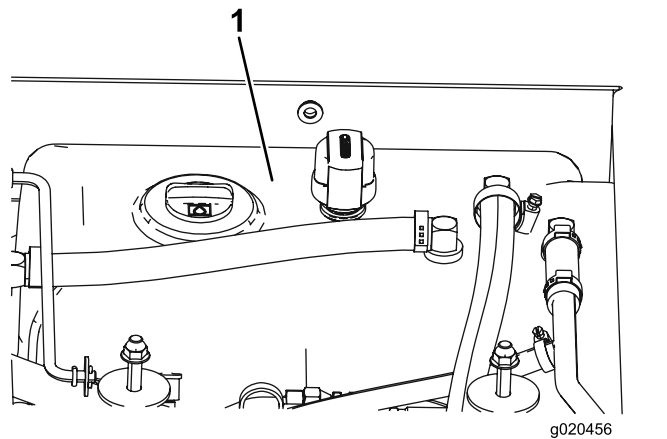

Kuva 117

1. Hydraulinestesäiliö

5. Asenna säiliön korkki, käynnistä moottori ja käytä kaikkia hydraulisia laitteita, jotta hydraulineste leviää koko järjestelmään.

Huomaa: Varmista myös, että vuotoja ei ole. Sammuta sitten moottori.

6. Tarkista nestemäärä ja lisää nestettä mittatikun Full-merkintään saakka.

Huomaa: Älä täytä liikaa.

Hydraulisuodattimien vaihto

Huoltoväli: 200 ensimmäisen käyttötunnin jälkeen
800 käyttötunnin välein

Käytä Toron vaihtosuodatinta osanro 94-2621 koneen takaosassa (leikkuupöytä) ja suodatinta osanro 75-1310 koneen etuosassa.

Tärkeää: Muiden suodattimien käyttö saattaa mitätöidä joidenkin osien takuun.

1. Pysäköi kone tasaiselle alustalle, laske leikkuupöydät, kytke seisontajarru, sammuta moottori ja irrota avain virtalukosta.
2. Vaihda hydraulisuodattimet (Kuva 118).

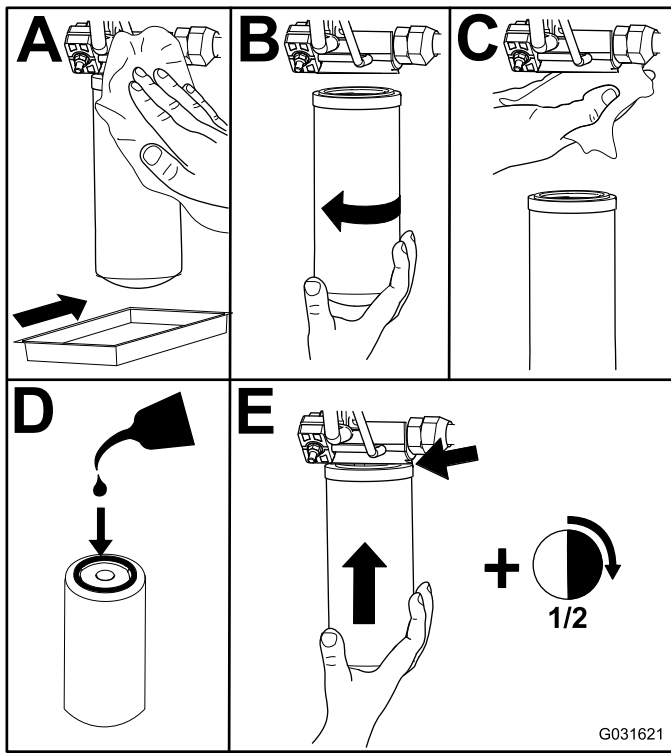

Kuva 118

Huomaa: Kaikkien kolmen leikkuupöydän kääntöpyörien on pysyttävä maassa, kun vastapainoa säädetään ja kun se on käytössä.

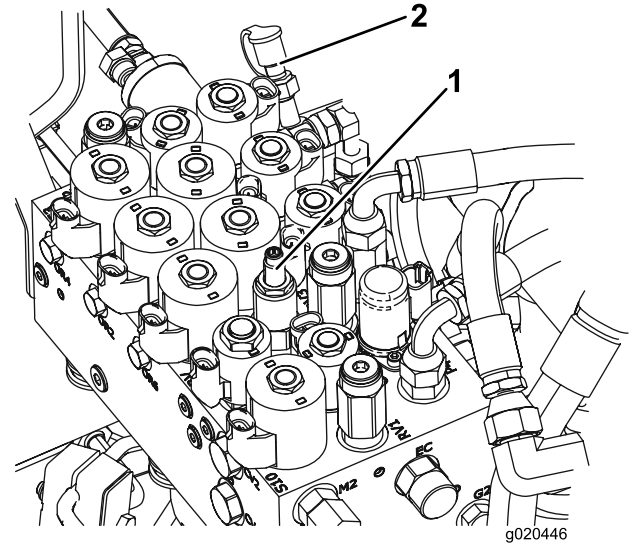

Kuva 119

1. Vastapainon säätöruuvi 2. Vastapainon testiportti

3. Käynnistä moottori ja anna sen käydä kaksi minuuttia, jotta kaikki ilma purkautuu järjestelmästä.
4. Sammuta moottori ja tarkista, että järjestelmässä ei ole vuotoja.

Hydrauliletkujen ja -putkien tarkistus

Huoltoväli: Kahden vuoden välein

Tarkista päivittäin, ettei hydrauliletkuissa ja -putkissa ole vuotoja, kulumia, säävahinkoja tai kemiallisia vaurioita ja etteivät letkut ole kiertyneet eivätkä kiinnitykset tai liitännät löystyneet. Suorita kaikki tarvittavat korjaukset ennen koneen käyttöä.

Vastapainopaineen säätö

Vastapainon testiportilla testataan vastapainopiirin paine (Kuva 119). Suositeltu vastapainon paine on 22,41 bar. Sääda vastapainon painetta löysäämällä lukkomutteria ja kiertämällä säätöruuvia (Kuva 119) myötäpäivään, kun haluat lisätä painetta, ja kiertämällä ruuvia vastapäivään, kun haluat laskea painetta. Kiristä sitten lukkomutteri. Painetta tarkistettaessa moottorin on oltava käynnissä ja leikkuupöydän on oltava alhaalla ja kellunta-asennossa.

Leikkuuyksikön huolto

Keskimmäisen leikkuupöydän kääntäminen (kallistaminen) pystyasentoon

Huomaa: Keskimmäistä leikkuupöytää voi kääntää (kallistaa), mutta se ei ole välttämätöntä.

1. Nosta keskimmäinen leikkuupöytä hieman irti lattiasta, kytke seisontajarru, sammuta moottori ja irrota avain virtalukosta.
2. Irrota sokka, joka kiinnittää vaimentimet nostovarsiin (Kuva 120).

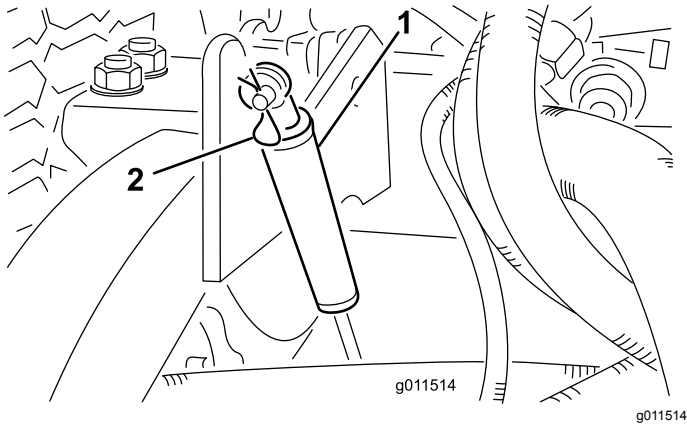

Kuva 120

1. Vaimennin
2. Sokka

3. Käännä vaimenninta kohti leikkuupöydän koteloa.
4. Irrota sokka ja liitintappi, jotka kiinnittävät leikkuukorkeusketjut leikkuupöydän takaosaan (Kuva 121).

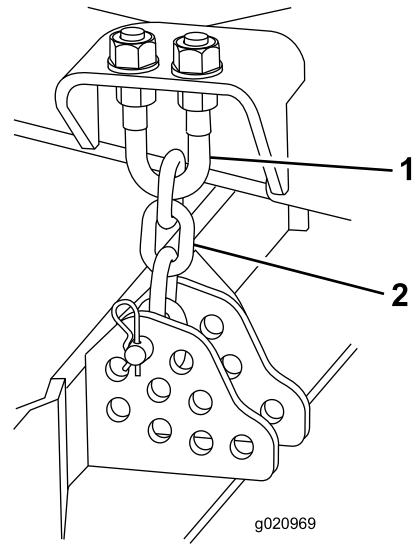

Kuva 121

1. U-pultti
2. Leikkuukorkeusketju

5. Käynnistä moottori ja nosta keskimmäistä leikkuupöytää hitaasti.
6. Nosta kumpaakin sivuleikkuupöytää hitaasti, kunnes painopiste siirtyy ja leikkuupöytä alkaa kääntyä pystyasentoon.
7. Sammuta moottori ja irrota virta-avain.

Keskimmäisen leikkuupöydän kääntäminen alas

1. Laske sivuleikkuupöytiä hitaasti, kunnes painopiste siirtyy ja keskimmäinen leikkuupöytä kääntyy alaspäin.
2. Istuudu istuimelle, käynnistä moottori ja laske keskimmäistä leikkuupöytää, kunnes se on vain vähän irti maasta.
3. Sammuta moottori, odota, että kaikki liikkuvat osat ovat pysähtyneet, ja irrota avain virtalukosta.
4. Kiinnitä leikkuukorkeusketjut leikkuupöydän takaosaan.
5. Käännä vaimentimet ylös paikalleen ja kiinnitä ne liitintapilla ja sokalla.

Leikkuupöydän kaltevuuden säätö

Leikkuupöydän kaltevuuden mittaus

Leikkuupöydän kaltevuus tarkoittaa leikkuukorkeuden erotusta terätason etureunan ja takareunan välillä. Terän kaltevuuden on oltava 8–11 mm. Tällöin terätason takareuna on 8–11 mm korkeammalla kuin etureuna.

1. Pysäköi kone tasaiselle alustalle työpajan lattialle.
2. Aseta leikkuupöytä halutulle leikkuukorkeudelle.
3. Käännä terä osoittamaan suoraan eteenpäin.
4. Mittaa lyhyen viivaimen avulla etäisyys lattiasta terän etukärkeen.
5. Käännä terän kärki taakse ja mittaa etäisyys lattiasta terän kärkeen.
6. Laske terän kaltevuus vähentämällä etumitta takamitasta.

Keskimmäisen leikkuupöydän kaltevuuden säätö

1. Löysää vastamuttereita leikkuukorkeusketjun U-pultin ylä- tai alapäästä (Kuva 122).
2. Nosta tai laske leikkuupöydän takaosaa ja aseta oikea leikkuupöydän kaltevuus säätämällä toista mutterisarjaa.
3. Kiristä vastamutterit.

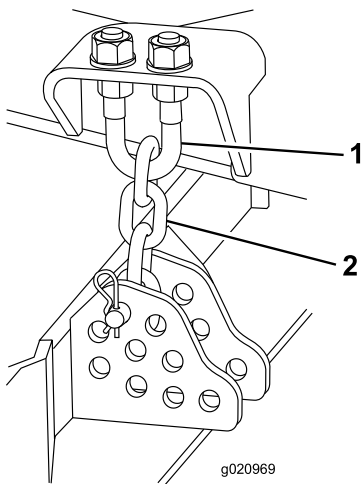

Kuva 122

1. U-pultti
2. Leikkuukorkeusketju

Sivuleikkuupöytien säätö

1. Irrota kantaruuvit ja mutterit, joilla kääntöpyörän varsi on kiinni kääntöpyörän haarukassa (Kuva 123).
2. Nosta tai laske kääntöpyörää sijoittamalla välilevyt niin, että leikkuupöytä on oikeassa kaltevuudessa.
3. Asenna kantaruuvit ja mutterit.

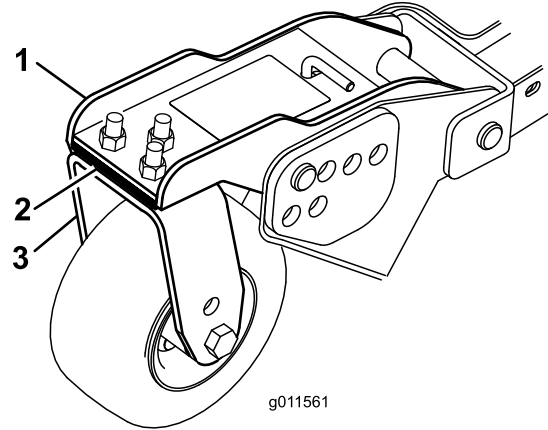

Kuva 123

1. Kääntöpyörän varsi
2. Välilevyt
3. Kääntöpyörän haarukka

Kääntöpyörän varren holkkien huolto

Holkkien irrotus

Kääntöpyörien varsien holkit on painettu putken ylä- ja alapäähän, ja runsaan käytön jälkeen holkit kuluvat. Tarkasta holkit siirtämällä kääntöpyörän haarukkaa edestakaisin ja sivulta toiselle. Jos kääntöpyörän kara on löysällä holkkien sisällä, vaihda holkit.

1. Nosta leikkuupöytää siten, että pyörät irtoavat maasta. Tue leikkuupöytä siten, että se ei pääse putoamaan.
2. Irrota kiristyskanta, välilevyt ja aluslaatta kääntöpyörän karan päältä.
3. Vedä kääntöpyörän kara ulos asennusputkesta.

Huomaa: Jätä aluslaatta ja välilevyt karan alaosaan.

4. Aseta pistepuikko asennusputken ylä- tai alapäähän ja vedä holkki ulos putkesta (Kuva 124).

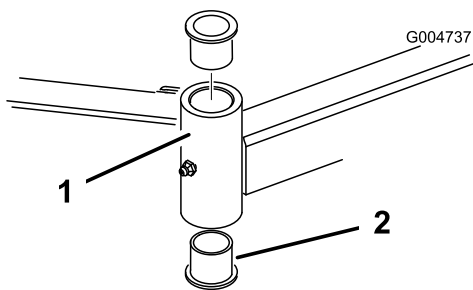

Kuva 124

1. Kääntöpyörän varren putki
2. Holkit

5. Ota toinen holkki putkesta.
6. Puhdista putkien sisäpuoli.

Holkkien asennus

1. Levitä rasvaa uusien holkkien sisä- ja ulkopintaan.
2. Käytä vasaraa ja litteää levyä ja siirrä holkit asennusputkeen.
3. Tarkasta, ettei kääntöpyörän karassa ole kulumia, ja vaihda se tarvittaessa.
4. Työnnä kääntöpyörän kara holkkien ja asennusputken läpi.
5. Liu'uta painealuslaatta ja välilevyt karaan ja asenna kiristyskanta kääntöpyörän karaan, jotta kaikki osat pysyvät paikoillaan.

Kääntöpyörien ja laakereiden huolto

Huoltoväli: 800 käyttötunnin välein

1. Irrota lukkomutteri pultista, jolla kääntöpyöräkoonpano on kiinnitetty kääntöpyörän haarukan (Kuva 125) tai kääntöpyörän varren (Kuva 126) väliin.

Huomaa: Tartu kääntöpyörään ja irrota pultti haarukasta tai kääntövarresta.

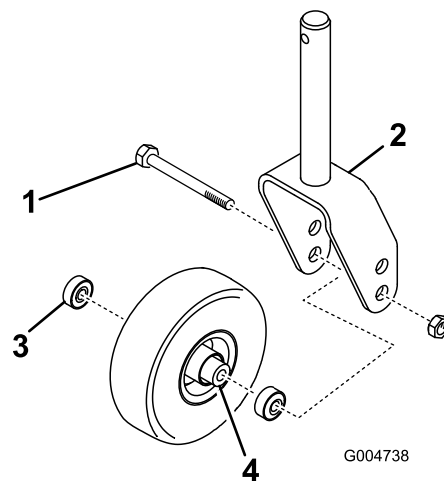

Kuva 125

1. Kääntöpyörän pultti
2. Kääntöpyörän haarukka
3. Laakeri
4. Laakerin välikappale

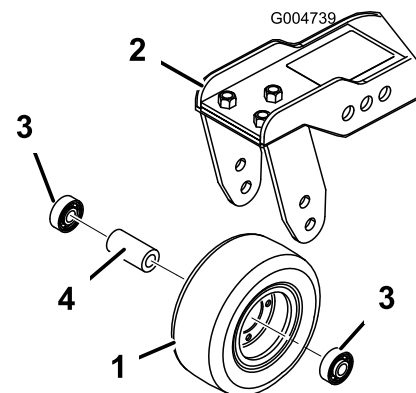

Kuva 126

1. Kääntöpyörä
2. Kääntöpyörän varsi
3. Laakeri
4. Laakerin välikappale

2. Irrota laakeri pyörännavasta ja päästä laakerin välikappale putoamaan (Kuva 125 ja Kuva 126).
3. Irrota laakeri pyörännavan vastakkaiselta puolelta.
4. Tarkasta, etteivät laakerit, välilevy ja pyörännavan sisäpuoli ole kuluneet, ja vaihda vaurioituneet osat.
5. Työnnä laakeri pyörännavaan kääntöpyörän kokoamista varten.

Huomaa: Asentaessasi laakereita paina laakerin ulompaa vierintäpintaa.

6. Liu'uta välikappale pyörännavaan. Työnnä toinen laakeri pyörännavan avoimeen päähän siten, että se kiinnittyy pyörännavan sisällä olevaan laakerin välikappaleeseen.
7. Asenna kääntöpyöräkoonpano kääntöpyörän haarukan väliin ja kiinnitä se pultilla ja lukkomutterilla.

Leikkuupöytien saranasuojusten vaihto

Saranasuojus estää roskia pääsemästä leikkuupöytien saranakohtien läpi. Jos suojus vahingoittuu tai kuluu, vaihda se.

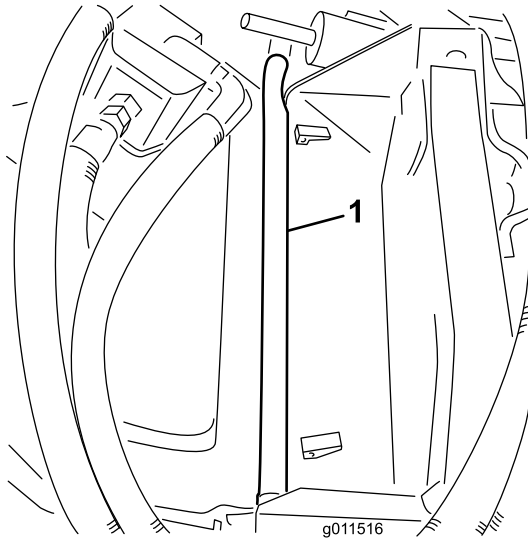

Kuva 127

g011516

Terän huolto

Terien turvallinen käyttö

Kulunut tai vaurioitunut terä voi rikkoutua ja terän pala voi sinkoutua käyttäjään tai ohikulkijaan päin, mikä voi aiheuttaa vakavan henkilövahingon tai kuoleman.

- Terä on tarkistettava säännöllisesti kulumisen ja vaurioiden varalta.
- Ole varovainen, kun tarkastat teriä. Kiedo terien ympärille esimerkiksi kangas tai käytä käsineitä ja noudata varovaisuutta teriä huoltaessasi. Terät saa ainoastaan vaihtaa tai teroittaa. Niitä ei saa suoristaa eikä hitsata.
- Ole varovainen käsitellessäsi moniteräisiä koneita, sillä yhden terän kääntäminen saattaa kääntää myös muita teriä.

Taipuneen terän tarkistus

Jos kone osuu vieraaseen esineeseen, tarkasta, onko koneessa vaurioita, ja korjaa ne ennen laitteen käynnistämistä ja käyttämistä. Kiristä kaikki karapyörän mutterit momenttiin 176–203 N·m.

1. Sijoita kone tasaiselle alustalle. Nosta leikkuupöytä, kytke seisontajarru, aseta ajopoljin VAPAA-asentoon, aseta voimanulosoton vipu POIS-asentoon, sammuta moottori ja irrota virta-avain.

Huomaa: Tue leikkuupöytä siten, ettei se pääse vahingossa putoamaan alas.

2. Käännä terää, kunnes päät osoittavat eteen- ja taaksepäin. Mittaa etäisyys leikkuupöydän sisäpinnasta terän etuosan leikkusuärmään (Kuva 128).

Huomaa: Merkitse tämä mitta muistiin.

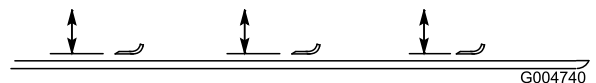

Kuva 128

g004740

3. Käännä terän vastakkainen pää osoittamaan eteenpäin ja mittaa leikkuupöydän ja terän leikkusuärmän etäisyys samassa asennossa kuin vaiheessa 2.

Huomaa: Vaiheiden 2 ja 3 välisten mittojen ero ei saa olla yli 3 mm. Jos ero on yli 3 mm, terä on vaihdettava, koska se on taipunut. Katso kohta [Leikkuuterien irrotus ja asennus \(sivu 82\)](#).

Leikkuuterien irrotus ja asennus

Terä on vaihdettava, jos se on osunut kiinteään esineeseen tai jos se on epätasapainossa tai taipunut. Käytä aina alkuperäisiä Toro-vaihtoteriä, jotta turvallisuus ja suorituskyky olisivat parhaat mahdolliset.

1.

Huomaa: Tue leikkuupöytä siten, ettei se pääse vahingossa putoamaan alas.

2. Tartu terän päähän liinan tai paksun hansikkaan avulla.

3. Irrota teräpultti, nurmisuojakupu ja terä kara-akselista (Kuva 129).

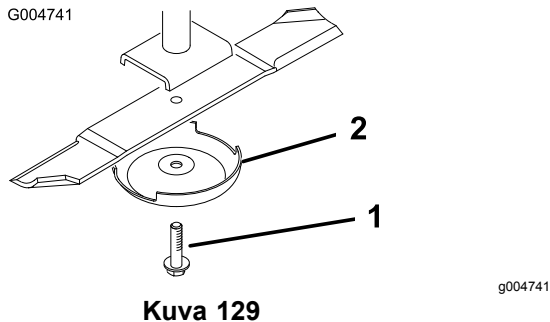

1. Teräpultti

2. Nurmisuojakupu

4. Asenna terä, nurmisuojakupu ja teräpultti ja kiristä teräpultti momenttiin 115–149 N·m.

Tärkeää: Terän kuperan puolen on oltava leikkuupöydän sisäpuolta kohden, jotta leikkuujäljestä tulee hyvä.

Huomaa: Jos terä on osunut vieraaseen esineeseen, kiristä kaikki karapyörän mutterit momenttiin 115–149 N·m.

Leikkuuterien tarkastus ja teroitus

Sekä leikkuusärmät että siipi, eli ylöspäin käännetty osa leikkuusärmää vastapäätä, vaikuttavat leikkuutulokseen. Siipi nostaa ruohon suoraksi pystyyn ja tuottaa tasaisen leikkuutuloksen. Siipi kuluu kuitenkin vähitellen käytön aikana, mikä heikentää leikkuujäljen laatua terävistä leikkuusärmistä huolimatta. Terän leikkuusärmän on oltava terävä, jotta ruoho leikkautuu eikä repeydy ja saa ruohonkorsien päitä muuttumaan ruskeiksi ja epätasaisen näköisiksi. Teroita leikkuusärmät, jotta leikkuutulos parantuu.

1. Sijoita kone tasaiselle alustalle. Nosta leikkuupöytä, kytke seisontajarru, aseta ajopoljin

VAPAA-asentoon, aseta voimanulosoton vipu POIS-asentoon, sammuta moottori ja irrota avain virtalukosta.

2. Tarkasta terän leikkuusärmät huolellisesti, varsinkin kohdat, joissa terän tasaiset ja käyrät osat kohtaavat (Kuva 130).

Huomaa: Tarkista terä ennen leikkurin käyttöä, koska hiekka ja hankaavat materiaalit voivat kuluttaa metallia, jolla terän tasaiset ja käyrät osat liittyvät toisiinsa. Vaihda terä, jos siinä on kulumisen merkkejä (Kuva 130).

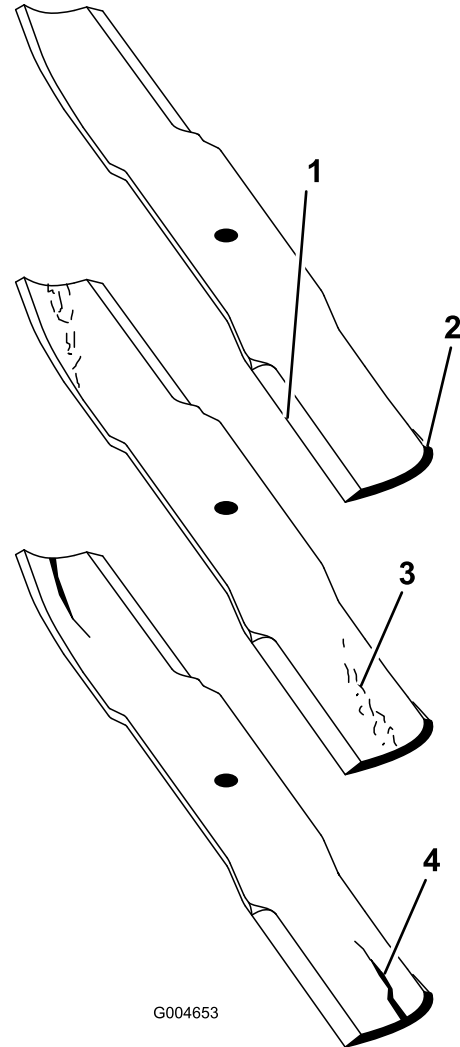

1. Leikkuusärmä

3. Kulumisjälkiä/urautumista

2. Kuperuusalue

4. Halkeama

3. Tarkasta kaikkien terien leikkuusärmät ja teroita tylsät tai urautuneet leikkuusärmät (Kuva 131).

Huomaa: Teroita vain leikkuusärmän yläosa ja säilytä alkuperäinen leikkuukulma, jotta terävyys säilyy (Kuva 131). Terä säilyttää tasapainonsa, kun molemmista leikkuusärmistä poistetaan metallia yhtä paljon.

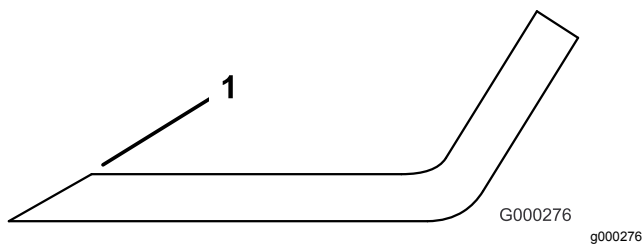

Kuva 131

1. Teroita alkuperäiseen kulmaan.

Huomaa: Irrota terät ja teroita ne hiomalaitteessa. Asenna leikkuusärmien teroituksen jälkeen terä, nurmisuojakupu ja teräpultti. Katso [Leikkuuterien irrotus ja asennus \(sivu 82\)](#).

Leikkuupöydän epätasapainon korjaus

Jos saman leikkuupöydän terät ovat epätasapainossa, ruohon leikkausjäljessä on raitoja. Ongelma voidaan korjata varmistamalla, että terät ovat suorassa.

1. Pysäköi kone tasaiselle alustalle.
2. Nosta leikkuukorkeus ylimpään asentoon. Lisätietoja on kohdassa [Leikkuukorkeuden säätö \(sivu 26\)](#).
3. Laske leikkuupöytä tasaiselle alustalle ja irrota leikkuupöydän päällä olevat suojukset.
4. Löysää kiristinpyörän kiinnittävää laippamutteria, jotta hihna löystyy.
5. Käänä teriä, kunnes päät osoittavat eteen- ja taaksepäin. Mittaa etäisyys lattiasta leikkuusärmän etukärkeen. Merkitse tämä mitta muistiin.
6. Käänä samaa terää siten, että sen vastakkainen pää osoittaa eteenpäin, ja mittaa uudelleen. Näiden etäisyyksien välinen ero saa olla korkeintaan 3 mm. Jos etäisyys on yli 3 mm, vaihda terä, koska se on taipunut. Mittaa kaikki terät.
7. Vertaa ulkoterien mittoja keskiterän mittaan.

Huomaa: Keskiterä ei saa olla yli 10 mm alempana kuin ulkoterät. Jos keskiterä on yli 10 mm alempana kuin ulkoterät, siirry vaiheeseen [8](#) ja lisää välilevyjä karakotelon ja leikkuupöydän alareunan väliin.

8. Irrota pultit, litteät aluslaatat, varmistuslaatat ja mutterit ulommasta karasta alueelta, jolle välilevyt on lisättävä.

Huomaa: Nosta tai laske terää lisäämällä välilevy (osanro 3256-24) karakotelon ja

leikkuupöydän alareunan väliin. Tarkasta koko ajan terien kohdistus ja lisää välilevyjä, kunnes terien kärjet ovat halutun mitan etäisyydellä.

Tärkeää: Älä käytä missään aukossa useampaa kuin kolmea välilevyä. Jos lisäät johonkin aukkoon useamman kuin yhden välilevyn, käytä viereisissä aukoissa vähemmän levyjä.

9. Säädä kiristinpyörä ja asenna hihnan suojukset.

Ohjaamon huolto

Ohjaamon puhdistus

Tärkeää: Käsittele ohjaamon tiivisteitä ja valoja varovaisesti (Kuva 132). Jos käytät painepesuria, pidä pesurin suutin ainakin 60 cm:n päässä koneesta. Älä pese ohjaamon tiivisteitä ja valoja tai takaulokkeen alapuolta suoraan painepesurilla.

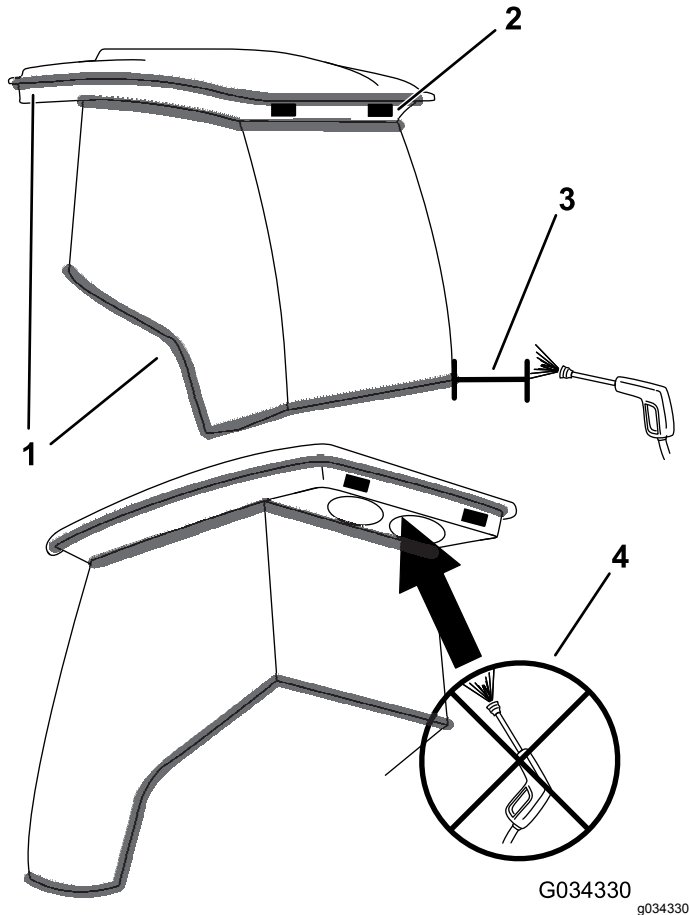

Kuva 132

1. Tiiviste
2. Valo
3. Pidä suutin 60 cm:n päässä.
4. Älä pese takaulokkeen alapuolta painepesurilla.

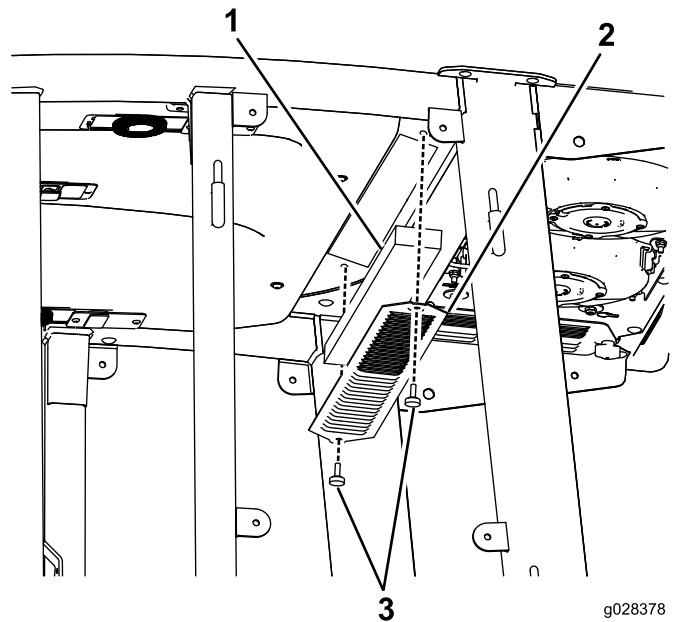

Kuva 133

Ohjaamon sisällä oleva ilmansuodatin

1. Suodatin
2. Säleikkö
3. Ruuvi

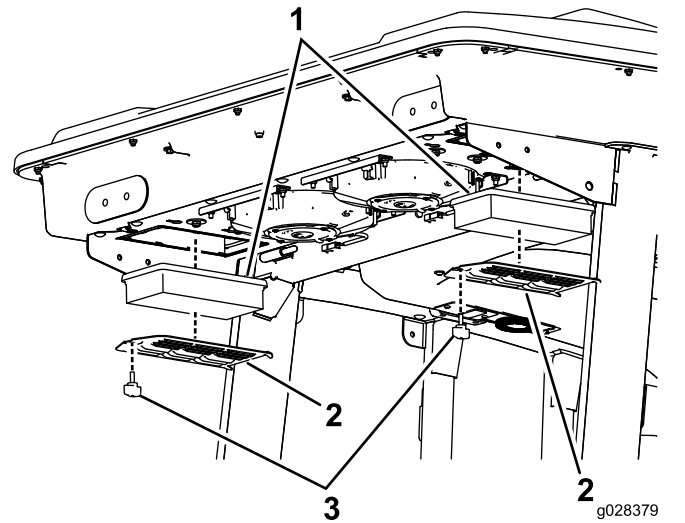

Kuva 134

Ohjaamon takana oleva ilmansuodatin

1. Suodatin
2. Säleikkö
3. Ruuvi

Ohjaamon ilmansuodattimien puhdistus

Huoltoväli: 250 käyttötunnin välein

1. Irrota ruuvit ja säleiköt ohjaamon sisällä ja takana olevista ilmansuodattimista (Kuva 133 ja Kuva 134).

2. Puhdista suodattimet puhaltamalla puhdasta, öljytöntä paineilmaa niiden läpi.

Tärkeää: Vaihda suodatin, jos siinä on reikä, repeämä tai muu vaurio.

3. Asenna suodattimet ja säleikkö ja kiinnitä ne siipiruuveilla.

Ohjaamon esisuodattimen puhdistus

Ohjaamon esisuodatin estää suuria roskia, kuten ruohonkorsia ja lehtiä, päätyästä ohjaamon suodattimiin.

1. Käännä sihdin suojus alas.
2. Puhdista suodatin vedellä.

Tärkeää: Älä käytä painepesuria.

Huomaa: Vaihda suodatin, jos siinä on reikä, repeämä tai muu vaurio.

3. Anna esisuodattimen kuivua ennen kuin asennat sen koneeseen.
4. Käännä suodattimen sihtiä kielekkeissä, kunnes salpa lukittuu salvan kannatinkokoonpanoon ([Kuva 135](#)).

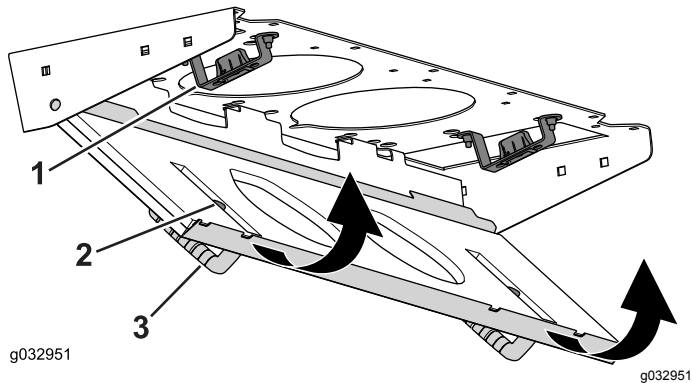

Kuva 135

1. Salvan kannatinkokoonpano
2. Salpa
3. Sihdin suojus

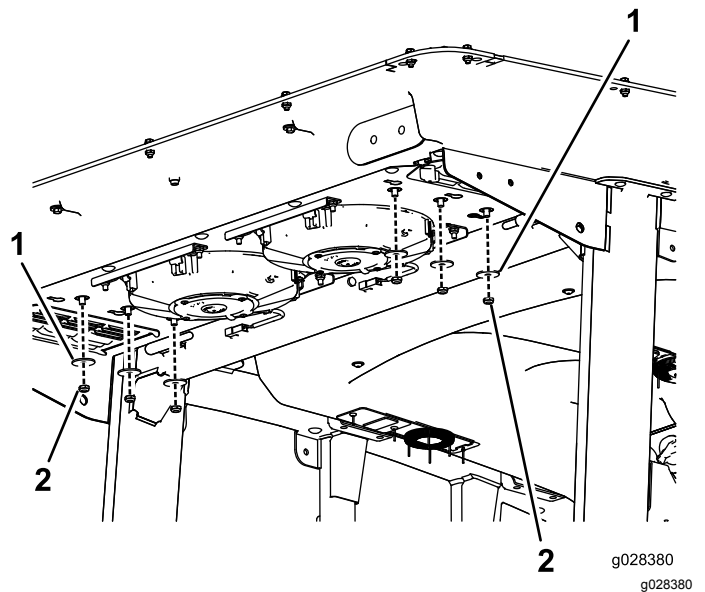

Kuva 136

1. Aluslaatta
2. Mutteri

3. Irrota ohjaamon katto-osa irrottamalla 22 pulttia, joilla katto on kiinnitetty ([Kuva 137](#)).

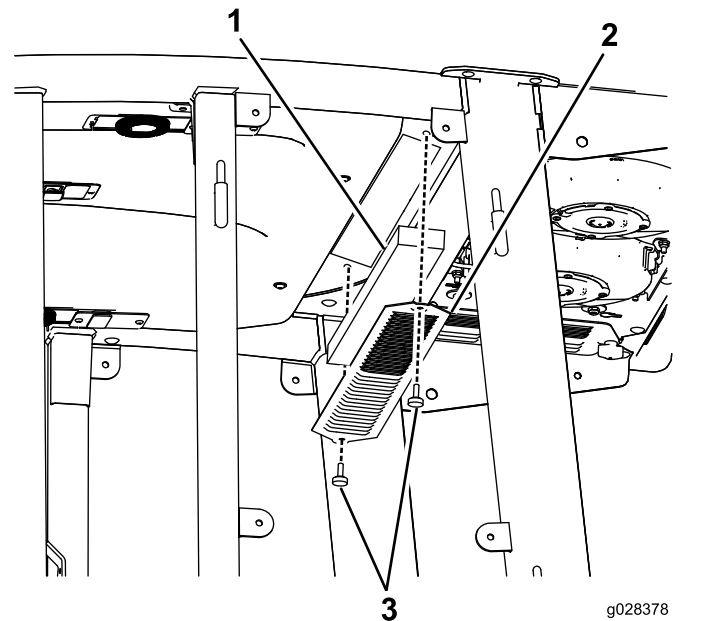

Kuva 137

1. Ohjaamon katto
2. Ilmansuodattimet
3. Ilmastointilaitteen jäähdytyselementit

Ilmastointilaitteen jäähdytyselementin puhdistus

Huoltoväli: 250 käyttötunnin välein (Puhdista useammin erittäin pölyisissä tai likaisissa olosuhteissa.)

1. Sammuta moottori ja irrota virta-avain.
2. Irrota kuusi mutteria ja aluslaattaa ohjaamon takaosan alta ([Kuva 136](#)).

4. Irrota ilmansuodattimet ([Kuva 137](#)).
5. Irrota ja puhdista ilmastointilaitteen jäähdytyselementit ([Kuva 137](#)).
6. Asenna ilmastointilaitteen jäähdytyselementit, ilmansuodattimet ja ohjaamon katto takaisin paikoilleen.

Varastointi

Ajoyksikön valmistelu

1. Sammuta moottori ja irrota virta-avain.
2. Puhdista ajoyksikkö, leikkuupöydät ja moottori huolellisesti.
Tärkeää: Älä käytä painepesuria tietokeskuksen tai moottorin elektronisen ohjausyksikön (ECU) lähellä, sillä se saattaa aiheuttaa vaurioita.
3. Tarkista rengaspaineet. Katso [Rengaspaineen tarkistus \(sivu 23\)](#).
4. Tarkista, etteivät kiinnikkeet ole löysällä, ja kiristä tarvittaessa.
5. Rasvaa tai öljyä kaikki rasvanipat ja nivelet ja pyyhi pois ylimääräinen voiteluaine. Katso kohta [Voitelu \(sivu 59\)](#).
6. Hio varovasti ja maalaa korjausmaalilla maalipinnat, jotka ovat naarmuuntuneet, lohkeilleet tai ruostuneet. Korjaa kaikki metallirungossa olevat kolhut.
7. Huolla akku ja kaapelit seuraavasti:
 - A. Irrota akkuliittimet akun navoista.
 - B. Puhdista akku, liittimet ja navat teräsharjalla ja ruokasoodaliuoksella.
 - C. Voitele kaapeliliittimet ja akun navat Grafo 112X -suojarasvalla (Toron osanro 505-47) tai vaseliinilla ruostumisen ehkäisemiseksi.
 - D. Lataa akkua hitaasti 60 päivän välein 24 tunnin ajan, jotta akkuun ei muodostu lyijysulfaattia.

9. Tiivistä ilmanpuhdistimen imuaukko sekä pakoaukko säänkestävällä teipillä.
10. Tarkista pakkassuojaus ja lisää veden ja etyleeniglykolin seosta (50/50) alueella odotettavissa olevan alimman lämpötilan mukaan.

Moottorin valmistelu

1. Tyhjennä moottoriöljy öljypohjasta ja aseta tyhjennystulppa paikalleen.
2. Irrota vanha öljynsuodatin ja asenna uusi.
3. Lisää moottoriin noin 10,4 litraa moottoriöljyä, jonka luokitus on SAE 15W-40 CJ-4.
4. Käynnistä moottori ja käytä sitä joutokäynnillä parin minuutin ajan.
5. Sammuta moottori.
6. Huuhtelee polttoainesäiliö tuoreella ja puhtaalla polttoaineella.
7. Varmista kaikki polttoainejärjestelmän liitännät.
8. Puhdista ja huolla ilmanpuhdistinjärjestelmä perusteellisesti.

Huomautuksia:

Huomautuksia:

Huomautuksia:

Eurooppalainen tietosuojailmoitus

Toron keräämät tiedot

Toro Warranty Company (Toro) huolehtii asiakkaiden tietosuojasta. Takuuvaatimusten käsittelyä ja mahdollisia tuotteiden takaisinkutsukampanjoita varten pyydämme, että asiakkaat lähettävät henkilötiedot suoraan Torolle tai paikalliselle Toro-jälleenmyyjälle.

Toro-takuujärjestelmä toimii yhdysvaltalaisilla palvelimilla, eivätkä yhdysvaltalaiset tietosuojalait välttämättä tarjoa samanlaista suojaa kuin vastaavat lait asiakkaan omassa maassa.

ANTAMALLA HENKILÖTIEDOT TOROLLE ASIAKAS SUOSTUU SIIHEN, ETTÄ NÄITÄ TIETOJA KÄSITELLÄÄN TÄSSÄ TIETOSUOJAILMOITUKSESSA KUVATULLA TAVALLA.

Tapa, jolla Toro käyttää tietoja

Toro voi käyttää henkilötietoja takuuvaatimusten käsittelyyn, yhteydenottoihin mahdollisissa tuotteiden takaisinkutsukampanjoissa ja muissa mahdollisissa tarkoituksissa, joista kerrotaan erikseen. Toro voi jakaa tietoja Toron sisaryhtiöille, jälleenmyyjille ja muille liiketoimintakumppaneille näiden tarkoitusten yhteydessä. Toro ei myy asiakkaiden henkilötietoja muille yhtiöille. Toro pidättää oikeuden luovuttaa henkilötietoja lain määräämiin tarkoituksiin tai asiaankuuluvien viranomaisten pyynnöstä, Toron järjestelmien toiminnan varmistamiseksi tai Toron turvallisuuden tai muiden käyttäjien turvallisuuden varmistamiseksi.

Henkilötietojen säilytys

Henkilötietoja säilytetään niin kauan kuin niitä tarvitaan niiden alkuperäiseen tarkoitukseen tai muihin asianmukaisiin tarkoituksiin (kuten viranomaismääräysten noudattamiseksi) tai lain määräämän ajan.

Toron vakuutus asiakkaiden henkilötietojen tietosuojasta

Toro pyrkii säilyttämään henkilötietojen tietosuojan kohtuullisten varotoimien avulla. Lisäksi se pyrkii huolehtimaan tietojen tarkkuudesta ja paikkansapitävyydestä.

Henkilötietojen käyttö ja korjaus

Jos haluat tarkistaa henkilötietosi tai korjata niitä, lähetä sähköpostia osoitteeseen legal@toro.com.

Australian kuluttajalainsäädäntö

Australialaiset asiakkaat voivat saada lisätietoja Australian kuluttajalainsäädännöstä pakkauksen sisällä olevasta materiaalista tai paikalliselta Toro-jälleenmyyjältä.

Tietoa Kalifornian osavaltion antamasta varoituksesta (Kalifornian lakiesitys 65)

Mikä tämä varoitus on?

Myytävässä tuotteessa saattaa olla seuraava varoitusmerkki:



VAROITUS: Syöpä ja lisääntymiseen liittyvä haitta – www.p65Warnings.ca.gov.

Mikä on lakiesitys 65?

Lakiesitys 65 koskee kaikkia yrityksiä, jotka toimivat tai myyvät tuotteita Kaliforniassa tai valmistavat tuotteita, joita voidaan myydä Kaliforniassa tai tuoda Kaliforniaan. Se määrää, että Kalifornian kuvernööri ylläpitää ja julkaisee luettelon kemikaaleista, joiden tiedetään aiheuttavan syöpää, synnynnäisiä vikoja ja / tai muita lisääntymishäiriöitä. Vuosittain päivitettävä luettelo sisältää satoja kemikaaleja, joita monet jokapäiväisessä käytössä olevat tuotteet sisältävät. Lakiesityksen 65 tarkoituksena on tiedottaa yleisöä näille kemikaaleille altistumisesta.

Lakiesitys 65 ei kiellä näitä kemikaaleja sisältävien tuotteiden myyntiä, mutta se vaatii varoitusten esittämistä tuotteessa, tuotepakkauksessa tai tuoteasiakirjoissa. Lakiesityksen 65 mukainen varoitus ei tarkoita, että tuote rikkoisi tuoteturvallisuusvaatimuksia tai -standardeja. Itse asiassa Kalifornian hallitus on selventänyt, että lakiesityksen 65 mukainen varoitus "ei ole sääntelyyn liittyvä päätös siitä, onko tuote turvallinen vai vaarallinen". Monia näistä kemikaaleista on käytetty jokapäiväisessä käytössä olevissa tuotteissa vuosia ilman dokumentoitua haittaa. Lisätietoja on osoitteessa <https://oag.ca.gov/prop65/faqs-view-all>

Lakiesityksen 65 mukainen varoitus tarkoittaa, että yritys on joko (1) arvioinut altistuksen ja tullut siihen tulokseen, että se ylittää "ei-merkittävän riskitason" tai (2) on päättänyt antaa varoituksen perustuen tietoihinsa luettelossa olevan kemiallisen aineen olemassaolosta, mutta ei arvioi altistusta.

Sovelletaanko tätä lakia kaikkialla?

Lakiesityksen 65 mukaiset varoitukset vaaditaan vain Kalifornian lainsäädännössä. Varoituksia on esillä Kaliforniassa erilaisissa ympäristöissä, muun muassa ravintoloissa, päivittäistavarakaupoissa, hotelleissa, kouluissa ja sairaaloissa sekä monenlaisissa tuotteissa. Lisäksi jotkut verkko- ja postimyyntiyritykset antavat lakiesityksen 65 mukaisia varoituksia verkkosivustoillaan tai myyntiluetteloissaan.

Miten Kalifornian varoitukset eroavat Yhdysvaltain liittovaltion rajoituksista?

Lakiesityksen 65 vaatimukset ovat usein tiukempia kuin Yhdysvaltain liittovaltion vaatimukset ja kansainväliset vaatimukset. Useat aineet edellyttävät lakiesityksen 65 mukaisen varoituksen, vaikka aineen pitoisuus on huomattavasti pienempi kuin liittovaltion rajoituksissa. Esimerkiksi lyijyä koskeva rajoitus lakiesityksen 65 mukaisen varoituksen puitteissa on 0,5 µg/vrk, mikä on selvästi liittovaltion ja kansainvälisiä vaatimuksia vähemmän.

Miksi kaikissa vastaavissa tuotteissa ei ole varoitusta?

- Kaliforniassa myytäviin tuotteisiin vaaditaan lakiesityksen 65 mukainen merkintä, vaikka sitä ei vaadita muualla myytäviin vastaaviin tuotteisiin.
- Lakiesitystä 65 koskevassa oikeudenkäynnissä voidaan päättää, että yritys voi joutua käyttämään tuotteissaan lakiesityksen 65 mukaisia varoituksia, mutta muihin vastaavia tuotteita valmistaviin yrityksiin ei välttämättä sovelleta kyseistä vaatimusta.
- Lakiesityksen 65 täytäntöönpano on epäohdonmukaista.
- Yritys voi päättää olla antamatta varoituksia, koska se on tullut siihen tulokseen, ettei lakiesitys 65 edellytä sitä. Se, ettei tuotteessa ole varoitusta, ei tarkoita sitä, että tuotteella ei olisi samoja kemikaalipitoisuuksia.

Miksi tämä varoitus on Toro-tuotteissa?

Toro on päättänyt tarjota kuluttajille mahdollisimman paljon tietoa, jotta he voivat tehdä tietoon perustuvia päätöksiä ostamistaan ja käyttämistään tuotteista. Toro antaa varoituksia tietyissä tapauksissa, kun se tietää, että tuotteessa on yhtä tai useampaa luettelossa olevaa kemikaalia, mutta ei arvioi altistustasoa, koska kaikista luettelon kemikaaleista ei ole olemassa altistuksen raja-arvoja. Toro on varmuuden vuoksi päättänyt antaa lakiesityksen 65 mukaiset varoitukset, vaikka Toro-tuotteista saatu altistus voi olla vähäinen tai selvästi "ei-merkittävällä riskitasolla". Lisäksi jos Toro ei anna näitä varoituksia, Kalifornian osavaltio tai lakiesityksen 65 toimeenpanoa vaativat yksityiset tahot voivat haastaa Toron oikeuteen, mistä voi aiheutua huomattavia rangaistuksia.



Toron takuu

Kahden vuoden rajoitettu takuu

Ehdot ja takuunalaiset tuotteet

Toro Company ja sen sisaryhtiö Toro Warranty Company antavat yhteisen sopimuksensa mukaisesti tälle Toron kaupalliselle tuotteelle ("tuote") kahden vuoden tai 1 500 käyttötunnin* (sen mukaan, kumpi saavutetaan ensin) materiaali- ja valmistusvirhetakuun. Tämä takuu koskee kaikkia tuotteita ilmestaji lukuun ottamatta (katso näiden tuotteiden erillinen takuulauselma). Jos takuehdot täyttyvät, korjaamme tuotteen veloituksetta. Tähän sisältyy vianmääritys, työ, osat ja kuljetus. Tämä takuu alkaa sinä päivämääränä, jolloin tuote toimitetaan alkuperäiselle ostajalle. * Koskee tuotteita, joissa on tuntiaskuri.

Takuuhuollon ohjeet

Ostajan vastuulla on ilmoittaa heti tuotteen maahantuojalle tai valtuutetulle jälleenmyyjälle, jolta tuote on ostettu, jos hän uskoo tuotteessa olevan takuunalaisen vian. Maahantuojien ja jälleenmyyjien yhteystiedot sekä tiedot takuuseen liittyvistä oikeuksista ja vastuista ovat saatavana osoitteesta:

Toro Commercial Products Service Department
Toro Warranty Company
8111 Lyndale Avenue South
Bloomington, MN 55420-1196

+1 952 888 8801 tai +1 800 952 2740

Sähköpostiosoite: commercial.warranty@toro.com

Omistajan vastuut

Tuotteen omistajan vastuulla on huolehtia *käyttöoppaassa* esitetyistä huolloista ja säädöistä. Vaadittavien huoltojen ja säätöjen laiminlyönti voi johtaa takuuvaatimuksen hylkäämiseen.

Takuun ulkopuoliset kohteet ja viat

Kaikki takuuajana ilmenevät tuoteviat ja häiriöt eivät ole valmistus- tai materiaalivirheitä. Tämä takuu ei kata seuraavia:

- Tuoteviat, jotka aiheutuvat muiden kuin Toron varaosien käytöstä tai ylimääräisten tai muutettujen ei-Toro-lisävarusteiden ja tuotteiden asennuksesta ja käytöstä. Näiden valmistaja saattaa antaa erillisen takuun.
- Tuoteviat, jotka johtuvat suositeltujen huoltojen ja/tai säätöjen laiminlyönnistä. Jos Toro-tuotetta ei huolleta asianmukaisesti *käyttöoppaassa* olevien huolto-ohjeiden mukaisesti, takuu voidaan evätä.
- Tuoteviat, jotka johtuvat tuotteen liian rajusta, huolimattomasta tai piittaamattomasta käytöstä.
- Kuluvat osat, ellei niitä havaita viallisiksi. Tuotteen normaalissa käytössä kuluvia osia ovat esimerkiksi jarrupalat ja -päällysteet, kytkimen päällysteet, terät, kelat, rullat ja laakerit (suljetut tai rasvattavat), kiinteät terät, sytytystulpat, kääntöpyörät ja laakerit, renkaat, suodattimet, hihnat ja tietyt ruiskuttimen osat, kuten kalvot, suuttimet ja sulkuventtiilit jne.
- Ulkopuolisen tekijän aiheuttamat viat. Ulkopuolisina tekijöinä pidetään esimerkiksi säätä, varastointimenetelmiä, likaantumista sekä hyväksymättömien polttoaineiden, jäähdystynesteiden, voiteluaineiden, lisäaineiden, lannoitteiden, veden tai kemikaalien yms. käyttöä.
- Soveltuvista vaatimuksista poikkeavien polttoaineiden (esim. bensiinin, dieselin tai biodieselin) laatuun tai toimintaan liittyvät ongelmat.
- Normaali melu, värinä, kulumisen ja haurastuminen.
- Normaali "kulumisen" kattaa esimerkiksi istuinten vaurioitumisen kulumisen tai hankaamisen seurauksena, maalipintojen kulumisen, naarmuuntuneet tarrat tai ikkunat jne.

Muut maat kuin Yhdysvallat ja Kanada

Asiakkaat, jotka ovat ostaneet Yhdysvalloista tai Kanadasta maahantuotuja Toro-tuotteita, saavat maansa, maakuntansa tai osavaltionsa mukaiset takuehdot Toro-jälleenmyyjältä. Jos Toro-jälleenmyyjä ei pysty jostain syystä toimittamaan takuuehtoja, on otettava yhteys Toro-maahantuojaan.

Osat

Huoltoaikataulun mukaisesti vaihdettavat osat kuuluvat takuun piiriin niiden määritettyyn vaihtoajankohtaan asti. Tämän takuun mukaisesti vaihdetuille osille annetaan takuu alkuperäisen tuotetakuun ajaksi, ja ne siirtyvät Toron omistukseen. Toro tekee lopullisen päätöksen siitä, korjataanko osa tai kokoonpano vai vaihdetaan se. Toro voi käyttää takuukorjauksiin kunnostettuja osia.

Syväpurkaus- ja litium-ioniakun takuu:

Syväpurkaus- ja litium-ioniakun käyttöikänsä aikana tuottama kokonaiskilowattituntimäärä on rajallinen. Tapa, jolla akkua käytetään, ladataan ja huolletaan, voi joko pidentää tai lyhentää akun kokonaiskäyttöikää. Kun laitteen akkuja käytetään, niiden mahdollistama työmäärä latauskertojen välillä vähenee hitaasti, kunnes akut ovat kuluneet loppuun. Normaalissa käytössä loppuun kuluneiden akkujen vaihto on tuotteen omistajan vastuulla. Akkujen vaihto voi olla tarpeen tuotteen normaalin takuuajan sisällä omistajan kustannuksella. Huomaa (vain litium-ioniakku): litium-ioniakulla on vain osat kattava suhteutettu takuu kolmannelta vuodelta viidenteen vuoteen käyttöajan ja käytettyjen kilowattituntien perusteella. Lisätietoja on *käyttöoppaassa*.

Omistaja tekee huollot omalla kustannuksellaan

Moottorin viritys, voitelu, puhdistus ja kiillotus, suodattimien ja jäähdystynesteen vaihto sekä suositeltujen huoltojen suorittaminen ovat esimerkkejä normaaleista huoltotoimista, jotka Toro-tuotteen omistajan on tehtävä omalla kustannuksellaan.

Yleiset ehdot

Tämä takuu oikeuttaa ainoastaan valtuutetun Toro-maahantuojan tai jälleenmyyjän tekemään korjaukseen.

Toro Company ja Toro Warranty Company eivät ole vastuussa epäsuorista, satunnaisista tai välillisistä vahingoista, jotka liittyvät tämän takuun kattamiin Toro-tuotteisiin. Tällaisia vahinkoja voivat olla esimerkiksi korvaavan tuotteen tai huollon hankkimiseen liittyvät kustannukset kohtuullisten vikajaksojen aikana tai kustannukset, jotka aiheutuvat siitä, että tuote ei ole käytettävissä takuuhuollon aikana. Alla esitetty päästötakuu, jos se on sovellettavissa, on ainoa nimenomainen takuu. Kaikki hiljaiset takuut tuotteen sopivuudesta kauppatavaraksi tai tiettyyn tarkoitukseen ovat voimassa vain tämän nimenomaisen takuun ajan.

Joissakin osavaltioissa ei sallita satunnaisten tai välillisten vahinkojen poissulkemista tai hiljaisen takuun kestoon liittyviä rajoituksia, joten yllä mainitut poikkeukset ja rajoitukset eivät välttämättä koske kaikkia ostajia. Tämä takuu antaa ostajalle tiettyjä laillisia oikeuksia. Ostajalla voi olla myös muita oikeuksia, jotka vaihtelevat osavaltioittain.

Moottorin takuuta koskeva huomautus:

Tuotteen päästöjen rajoitusjärjestelmä saattaa kuulua erillisen takuun piiriin Yhdysvaltojen Environmental Protection Agency:n EPA:n ja/tai California Air Resources Boardin CARB:n vaatimusten mukaisesti. Yllä mainitut tuintarjaukset eivät koske päästöjen rajoitusjärjestelmän takuuta. Lisätietoja on tuotteen mukana toimitetussa tai moottorin valmistajan oppaisiin sisältyvässä moottorin päästöjärjestelmän takuulauselmassa (Engine Emission Control Warranty Statement).