



Form No. 3410-168 Rev B

Count on it.

Manual del operador

Soplador de residuos Pro Force®

Nº de modelo 44552—Nº de serie 316000001 y superiores



Este producto cumple todas las directivas europeas aplicables; si desea más detalles, consulte la Declaración de Conformidad (Declaration of Conformity - DOC) de cada producto.

Importante: Este motor no está equipado con un silenciador con parachispas. Es una infracción de la legislación de California (California Public Resource Code Section 4442) la utilización o la operación del motor en cualquier terreno de bosque, monte o terreno cubierto de hierba. Otros estados o zonas federales pueden tener una legislación similar.

▲ ADVERTENCIA

CALIFORNIA

Advertencia de la Propuesta 65

Este producto contiene una o más sustancias químicas que el Estado de California considera causantes de cáncer, defectos congénitos o trastornos del sistema reproductor.

Los gases de escape de este producto contienen productos químicos que el Estado de California sabe que causan cáncer, defectos congénitos u otros peligros para la reproducción.

Compatibilidad electromagnética

Nacional: Este dispositivo cumple las normas FCC Parte 15. El uso está sujeto a las dos condiciones siguientes: (1) Este dispositivo no puede causar interferencias dañinas y (2) este dispositivo debe aceptar cualquier interferencia que pueda recibir, incluyendo interferencias que puedan causar un funcionamiento indeseable.

Este equipo genera y utiliza radiofrecuencias y, si no se instala y utiliza de modo apropiado, en estricta conformidad con las instrucciones del fabricante, puede provocar interferencias en la recepción de radio y televisión. Se ha comprobado y verificado que cumple los límites de un dispositivo informático FCC Clase B de acuerdo con las especificaciones de la Subparte J de la Parte 15 de las Normas FCC, tal y como se indica anteriormente. Sin embargo, no podemos garantizar que no se produzcan interferencias en una instalación determinada. Si este equipo provoca alguna interferencia en la recepción de radio o televisión (lo que podrá comprobar apagando y encendiendo el equipo), se recomienda al usuario que corrija la interferencia aplicando una o varias de las siguientes medidas: Reorientar la antena receptora, reubicar el receptor de control remoto respecto a la antena de la radio/TV o enchufar el programador en una toma diferente, de modo que el programador y la radio/TV se hallen en diferentes circuitos derivados. Si es necesario, el usuario debe consultar al distribuidor o a un técnico experto en radio/televisión. El usuario puede encontrar útil el siguiente folleto preparado por la Federal Communications Commission: "How To Identify and Resolve Radio-TV Interference Problems" (Cómo identificar y resolver problemas de interferencia en radios/TV). Puede solicitar este folleto a la U.S. Government Printing Office, Washington, DC 20402. N° artículo 004-000-00345-4.

ID FCC: W7OMRF24J40MDME-Base, OA3MRF24J40MA-Hand Held

IC: 7693A-24J40MDME-Base, 7693A-24J40MA-Hand Held

El uso está sujeto a las dos condiciones siguientes: (1) Este dispositivo no puede causar interferencias y (2) este dispositivo debe aceptar cualquier interferencia que pueda recibir, incluyendo interferencias que puedan causar un funcionamiento indeseable del mismo.

Certificación de compatibilidad electromagnética en Japón

Control remoto manual:  R 204-520022

RF2CAN:  R 204-520297

Certificación de compatibilidad electromagnética en México

Control remoto manual: IFTEL : RCPMIMR15-2209

RF2CAN: IFTEL : RCPMIMR15-0142

Certificación de compatibilidad electromagnética en Corea (Pegatina suministrada en un kit por separado)

Control remoto manual:  MSIP-CRM-TZQ-SMHH
해당 무선설비는 전파혼신 가능성이 있으므로 인명안전과 관련된 서비스는 할 수 없음

RF2CAN:  MSIP-CRM-TZQ-MRF-E
MSIP-CRM-TZQ-RF2CAN
해당 무선설비는 전파혼신 가능성이 있으므로 인명안전과 관련된 서비스는 할 수 없음

Certificación de compatibilidad electromagnética en Singapur

Control remoto manual: TWM240007_IDA_N4021-15

RF2CAN: TWM-240005_IDA_N4024-15

Certificación de compatibilidad electromagnética de Marruecos

AGREE PAR L'ANRT MAROC

Numero d'agrement: MR 14092 ANRT 2017

Delivre d'agrement: 29/05/2017

▲ CUIDADO

La realización de cambios o modificaciones no expresamente autorizados por la parte responsable del cumplimiento podría invalidar el derecho del usuario para utilizar el equipo.

Este sistema de encendido por chispa cumple la norma canadiense ICES-002.

Introducción

El soplador de residuos es remolcado por una máquina con conductor que está diseñada para ser usada por operadores profesionales contratados en aplicaciones comerciales. Está diseñado principalmente para utilizar una corriente de aire para despejar rápidamente residuos no deseados en zonas extensas de parques, campos de golf, campos deportivos y zonas verdes comerciales.

Lea este manual detenidamente para aprender a utilizar y mantener correctamente su producto, y para evitar lesiones y daños al producto. Usted es el responsable de utilizar el producto de forma correcta y segura.

Puede ponerse en contacto directamente con Toro en www.Toro.com si desea información sobre productos y accesorios, o si necesita localizar un distribuidor o registrar su producto.

Cuando necesite asistencia técnica, piezas genuinas Toro o información adicional, póngase en contacto con un Servicio Técnico Autorizado o con Asistencia al Cliente Toro, y tenga a mano los números de modelo y serie de su producto. **Figura 1** identifica la ubicación de los números de modelo y serie en el producto. Escriba los números en el espacio provisto.

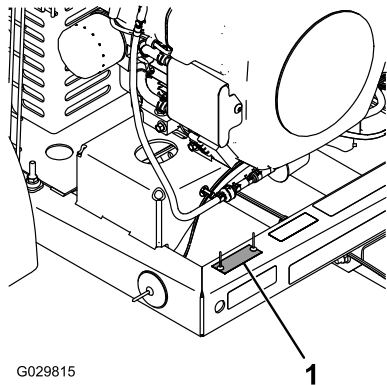

G029815

1

g029815

Figura 1

1. Ubicación de los números de modelo y de serie

Nº de modelo _____
Nº de serie _____

Este manual identifica peligros potenciales y contiene mensajes de seguridad identificados por el símbolo de alerta de seguridad (**Figura 2**), que señala un peligro que puede causar lesiones graves o la muerte si usted no sigue las precauciones recomendadas.



Figura 2

g000502

1. Símbolo de alerta de seguridad

Este manual utiliza 2 palabras para resaltar información. **Importante** llama la atención sobre información mecánica especial, y **Nota** resalta información general que merece una atención especial.

Contenido

Seguridad	4
Prácticas de operación segura	4
Pegatinas de seguridad e instrucciones	7
Montaje	9
1 Conexión de la batería	9
2 Montaje del enganche en el soplador de residuos	10
3 Conexión del soplador de residuos al vehículo de remolcado	10
4 Montaje del control remoto de mano	11
El producto	12
Controles	12
Especificaciones	13
Especificaciones de radio	13
Operación	14
Cómo añadir combustible	14
Comprobación del nivel de aceite del motor	16
Comprobación de la presión de los neumáticos	16
Comprobación del par de apriete de las tuercas de las ruedas	16
Arranque del motor	16
Apagado del motor	17
Encendido, Apagado, y Tiempo de espera	17
Modo de ahorro de energía (inactivo)	18
Ajuste de la orientación de la tobera	18
Consejos de uso	18
Mantenimiento	20
Calendario recomendado de mantenimiento	20
Lista de comprobación – mantenimiento diario	21
Mantenimiento del limpiador de aire	22
Mantenimiento del cartucho de carbón	23
Mantenimiento del aceite de motor	23
Asociación del control remoto con la unidad base	25
Mantenimiento de las bujías	25
Cómo cambiar el filtro de combustible	26

Mantenimiento del depósito de combustible.....	27
Limpieza de la rejilla del motor y del enfriador de aceite	27
Comprobación de la tobera.....	27
Ajuste de la correa	28
Mantenimiento del sistema eléctrico	28
Almacenamiento.....	29
Eliminación de residuos.....	30
Solución de problemas	31
Comprobación de los códigos de error	31
Modo de diagnóstico y comprobación de códigos	31
Reinicie los códigos de error	32
Modo de diagnóstico existente.....	32

Seguridad

El control de riesgos y la prevención de accidentes dependen de la concienciación, la atención y la correcta formación del personal implicado en la operación, el mantenimiento y el almacenamiento de la máquina. El uso o mantenimiento incorrecto de la máquina puede causar lesiones o la muerte. Para reducir la posibilidad de lesiones o la muerte, observe las siguientes instrucciones de seguridad.

Prácticas de operación segura

Las instrucciones siguientes han sido adaptadas de la norma ANSI B71.4-2012.

Formación

- Lea y comprenda el contenido de este *Manual del operador* antes de arrancar el motor.
- Familiarícese con la operación segura del equipo, los controles del operador y las señales de seguridad.
- Todos los operadores y mecánicos deben recibir una formación adecuada. El propietario es responsable de proporcionar formación a los usuarios.
- No deje nunca que el equipo sea utilizado o mantenido por niños o por personas que no hayan recibido la formación adecuada al respecto. La normativa local puede imponer límites sobre la edad del operador.
- El propietario/usuario puede prevenir, y es responsable de, los accidentes o lesiones sufridos por él mismo, o por otras personas o bienes.

Preparación

- Evalúe el terreno para determinar los accesorios y aperos necesarios para realizar el trabajo de manera correcta y segura. Utilice solamente accesorios y aperos homologados por el fabricante.
- Lleve ropa adecuada, incluyendo protección ocular, calzado resistente y antideslizante, y protección auditiva. Si tiene el pelo largo, recójase, remeta la ropa suelta y no lleve prendas o joyas sueltas.
- Inspeccione la zona donde se va a utilizar el cortacésped y retire todos los objetos que puedan ser arrojados por la máquina.
- Mantenga alejadas a otras personas de la zona de trabajo.

- Mantenga colocados todos los protectores y dispositivos de seguridad. Si algún protector, dispositivo de seguridad o pegatina está defectuoso o dañado, repárelo o cámbielo antes de manejar la máquina. Asimismo, apriete todos los tornillos, pernos y tuercas para asegurarse de que la máquina está en perfectas condiciones de funcionamiento.
- Compruebe que los interruptores de seguridad y los protectores de seguridad están colocados y que funcionan correctamente. No utilice la máquina si no funcionan correctamente.
- Extreme las precauciones al cargar o descargar la máquina en/desde un remolque o un camión.
- Tenga cuidado al acercarse a esquinas ciegas, arbustos, árboles u otros objetos que puedan dificultar la visión.
- No oriente la tobera del soplador hacia, ni haga funcionar el motor en un lugar cerrado sin ventilación adecuada. Los humos del tubo de escape son peligrosos y podrían ser mortales.
- Este producto puede superar niveles de ruido de 85 dB(A) en el puesto del operador. Se recomienda el uso de protectores auditivos en el caso de una exposición prolongada para reducir el riesgo de daños auditivos permanentes.

Manejo seguro de combustibles

- Para evitar lesiones personales o daños materiales, extreme las precauciones al manejar el combustible. La gasolina es extremadamente inflamable y los vapores son explosivos.
- Apague cualquier cigarrillo, cigarro, pipa u otra fuente de ignición.
- Utilice solamente un recipiente de combustible homologado.
- No retire nunca el tapón de combustible ni añada combustible con el motor en marcha.
- Deje que se enfríe el motor antes de repostar combustible.
- No reposte nunca la máquina en un recinto cerrado.
- No guarde nunca la máquina o un recipiente de combustible cerca de una llama desnuda, chispa o llama piloto, por ejemplo en un calentador de agua u otro electrodoméstico.
- No llene nunca los recipientes dentro de un vehículo o sobre la plataforma de un camión o remolque con forro de plástico. Coloque los recipientes siempre en el suelo, lejos del vehículo, antes de llenarlos.
- Retire el equipo del camión o del remolque y repóstele en el suelo. Si esto no es posible, reposte el equipo usando un recipiente portátil, en vez de usar un surtidor o boquilla dosificadora de combustible.
- Mantenga la boquilla en contacto con el borde del depósito de combustible o el orificio del recipiente en todo momento hasta que termine de repostar. No utilice dispositivos que mantengan abierta la boquilla.
- Nunca llene demasiado el depósito de combustible. Vuelva a colocar el tapón de combustible y apriételo firmemente.
- El uso de la máquina exige atención. Para evitar una pérdida del control, haga lo siguiente:
 - Utilice la máquina solamente con luz natural o con una buena iluminación artificial.
 - Conduzca lentamente y esté atento a baches u otros peligros ocultos.
 - No conduzca cerca de trampas de arena, zanjas, arroyos u otros obstáculos.
 - Reduzca la velocidad al hacer giros cerrados y al girar en pendientes.
 - Evite arrancar o detener la máquina de forma repentina.
 - Antes de conducir en marcha atrás, mire hacia atrás y asegúrese de que no hay nadie detrás de la máquina.
 - Vigile el tráfico cuando esté cerca de una carretera o cuando cruce una. Ceda el paso siempre.
- No se acerque al orificio de la tobera mientras la máquina está funcionando. Mantenga a otras personas alejadas del orificio de la tobera y no dirija la descarga hacia otras personas.
- No utilice la máquina si está enfermo, cansado o bajo la influencia de alcohol o drogas.
- Los rayos pueden causar graves lesiones o incluso la muerte. Si se ven relámpagos en la zona, no utilice la máquina; busque un lugar donde resguardarse.
- Si el motor del vehículo de remolque se cala o si la máquina pierde fuerza y no puede seguir subiendo por una pendiente, no gire la máquina. Siempre dirija el vehículo de remolque pendiente abajo, lentamente, en línea recta y en marcha atrás.
- **No corra riesgos de lesionarse!** Si una persona o un animal doméstico aparece de repente en o cerca de la zona de siega, **pare la máquina.** Una operación descuidada de la máquina, en combinación con el ángulo del terreno, los rebotes, o una colocación defectuosa de los protectores de seguridad, puede producir lesiones debido a los

Funcionamiento

- No utilice nunca el soplador si no está conectado al vehículo de remolque.

objetos arrojados. No reanude la operación hasta que se haya despejado la zona.

- No toque el motor o el silenciador con el motor en marcha, o poco después de que el motor se haya apagado. Estas zonas pueden estar lo suficientemente calientes como para producir quemaduras.

Uso del control remoto

- Lea y siga todas las instrucciones.
- El no observar las precauciones de seguridad puede causar averías en el equipo, la pérdida del derecho de uso del equipo, y lesiones personales.
- Utilice el cableado correcto y manténgalo en buenas condiciones. Siga las instrucciones de uso del fabricante del equipo. Un cableado incorrecto, suelto o deshilachado puede causar fallos del sistema, daños en el equipo y un funcionamiento intermitente.
- Cualquier cambio o modificación realizado en el equipo sin la autorización expresa del fabricante anulará la garantía.
- El propietario o el operador del equipo debe cumplir todas las leyes federales, estatales y locales aplicables relacionadas con la instalación y el uso del equipo. Su incumplimiento podría dar lugar a sanciones y el usuario podría perder el derecho de operación del equipo.
- Asegúrese de que el equipo y la zona circundante están despejados antes del uso. No active el sistema de control remoto hasta haber determinado que puede hacerlo sin peligro.
- Para cortar la corriente a los controladores RF2CAN y TEC2403, desconecte la fuente de energía del circuito.
- Utilice un paño húmedo para mantener limpios los equipos. Después del uso, retire cualquier resto de barro, hormigón, tierra, etc. para evitar que se atasquen o bloqueen los botones, las palancas, el cableado y los interruptores.
- No deje que entre líquido en el control remoto o en la unidad base. No utilice equipos de alta presión para limpiar el control remoto o la unidad base.
- Desconecte los controladores RF2CAN y TEC2403 antes de efectuar soldaduras en la máquina. El no desconectar los controladores puede destruir o dañar los controladores.
- Utilice y almacene los equipos solamente dentro del intervalo de temperaturas de uso y almacenamiento especificado.

Mantenimiento y almacenamiento

- Espere a que se enfríe el motor antes de guardar la máquina, y no la guarde cerca de una llama.

- Cierre el combustible antes de almacenar o transportar la máquina. No almacene el combustible cerca de una llama, y no lo drene dentro de un edificio.
- Aparque la máquina en una superficie nivelada. No permita jamás que la máquina sea revisada o reparada por personal no debidamente formado.
- Utilice gatos fijos para apoyar los componentes cuando sea necesario.
- Desconecte la batería o retire los cables de las bujías antes de efectuar reparación alguna. Desconecte primero el terminal negativo y luego el positivo. Conecte primero el terminal positivo y luego el negativo.
- Antes de realizar tareas de mantenimiento o ajustes, y antes de almacenar la máquina, retire la llave de contacto para evitar un arranque accidental del motor.
- Realice solamente las operaciones de mantenimiento descritas en este manual. Si se requieren reparaciones importantes o si usted necesita ayuda, póngase en contacto con un distribuidor autorizado Toro.
- Para reducir el peligro de incendio, mantenga el motor libre de acumulaciones excesivas de grasa, hojas, hierba y suciedad. Nunca lave un motor caliente, ni ningún componente eléctrico, con agua.
- Asegúrese de que la máquina está en condiciones seguras de funcionamiento manteniendo apretados todos los pernos, tuercas, y tornillos. Compruebe frecuentemente los pernos y tuercas de montaje del cojinete del eje del ventilador para asegurarse de que están correctamente apretados según las especificaciones.
- Si el motor debe estar en marcha para realizar un ajuste, mantenga las manos, los pies, la ropa y otras partes del cuerpo alejados del ventilador y de cualquier otra pieza en movimiento.
- No aumente excesivamente el régimen del motor cambiando los ajustes del regulador. Para mayor seguridad y precisión, haga que un distribuidor autorizado Toro compruebe la velocidad máxima del motor con un tacómetro.
- El motor debe pararse antes de comprobar el aceite o añadir aceite al cárter.
- Mantenga las manos y los pies alejados de las piezas en movimiento. Si es posible, no haga ajustes mientras el motor está funcionando.
- Cargue las baterías en una zona abierta y bien ventilada, lejos de chispas y llamas. Desenchufe el cargador antes de conectarlo o desconectarlo a la batería. Lleve ropa protectora y utilice herramientas aisladas.

- Mantenga todas las piezas en buenas condiciones de funcionamiento, y todos los herrajes bien apretados. Sustituya cualquier pegatina desgastada o deteriorada.
- Utilice solamente accesorios homologados por Toro. La garantía puede quedar anulada si se utiliza la máquina con accesorios no homologados.
- Utilice rampas de ancho completo para cargar la máquina en un remolque o un camión.
- Amarre la máquina firmemente con correas, cadenas, cables o cuerdas. Tanto las correas delanteras como las traseras deben orientarse hacia abajo y hacia fuera respecto a la máquina.

Transporte

- Tenga cuidado al cargar o descargar la máquina en/desde un remolque o un camión.

Pegatinas de seguridad e instrucciones



Las pegatinas de seguridad e instrucciones están a la vista del operador y están ubicadas cerca de cualquier zona de peligro potencial. Sustituya cualquier pegatina que esté dañada o que falte.



115-5105

decal115-5105

1. Advertencia – lea el *Manual del operador*.
2. Advertencia – no utilice esta máquina a menos que haya recibido formación en su manejo.
3. Advertencia – apague el motor; retire la llave de contacto y lea las instrucciones antes de realizar cualquier operación de mantenimiento o ajuste a la máquina.
4. Peligro de objetos arrojados – mantenga a otras personas a una distancia prudencial de la máquina.
5. Advertencia – no se acerque a las piezas en movimiento; mantenga colocados todos los protectores.
6. Advertencia – no arranque el motor con la máquina desenganchada del vehículo de remolque; enganche la máquina al vehículo de remolque antes de arrancar el motor.



115-5106

decal115-5106

1. Advertencia – lea el *Manual del operador*.
2. Peligro de objetos arrojados – mantenga a otras personas a una distancia prudencial de la máquina.
3. Peligro de corte/desmembramiento; mano – no se acerque a las piezas en movimiento; mantenga colocados todos los protectores.

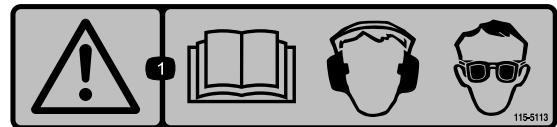

115-5113

decal115-5113

1. Advertencia – Lea el *Manual del operador*; lleve protección auditiva y ocular.

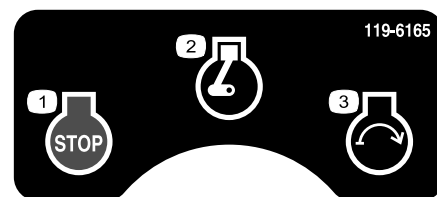

119-6165

decal119-6165

1. Motor – Desconectado
2. Motor – Marcha
3. Motor – Arrancar

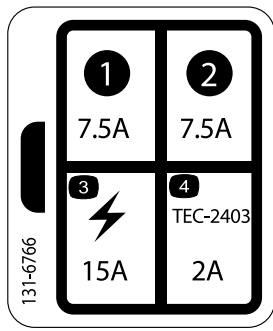

decal131-6766

131-6766

- 1. 7,5 A
 - 2. 7,5 A
 - 3. Accesorio eléctrico (15 A)
 - 4. TEC-2403 (2 A)
-

Montaje

Piezas sueltas

Utilice la tabla siguiente para verificar que no falta ninguna pieza.

Procedimiento	Descripción	Cant.	Uso
1	Vaselina (no suministrada)	A/R	Conecte la batería
2	Conjunto del soplador de residuos Enganche Perno ($\frac{3}{8}$ " x 3") Tuerca con arandela prensada ($\frac{3}{8}$ " Horquilla del enganche Perno ($\frac{5}{8}$ " x 4 $\frac{1}{2}$ " Contratuercas ($\frac{5}{8}$ "	1 1 2 2 1 2 2	Monte el enganche en el soplador de residuos.
3	Pasador de enganche Horquilla	1 1	Conecte el soplador al vehículo de remolcado.
4	Control remoto de mano Baterías AAA Tornillos (pequeños)	1 4 6	Monte el control remoto de mano.

Documentación y piezas adicionales

Descripción	Cant.	Uso
Catálogo de piezas	1	Leer antes de operar.
Manual del operador	1	
Manual del motor	1	Consultar sobre el uso y mantenimiento del motor.
Material de formación del operador	1	Ver antes de operar la máquina.
Control remoto	1	Utilizar para controlar el soplador de forma remota.
Certificado de cumplimiento	1	Asegurar el Cumplimiento CE.

Nota: Los lados derecho e izquierdo de la máquina se determinan desde la posición normal del operador.

1

Conexión de la batería

Piezas necesarias en este paso:

A/R	Vaselina (no suministrada)
-----	----------------------------

Procedimiento

1. Retire los clips que sujetan la tapa de la batería a la caja de la batería (Figura 3).



Figura 3

1. Tapa de la batería
2. Clip de la batería

⚠ PELIGRO

El electrolito de la batería contiene ácido sulfúrico, que es un veneno mortal si se ingiere y causa quemaduras graves.

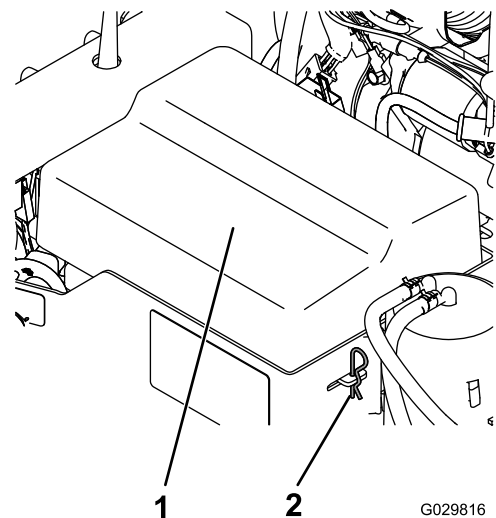
- No beba electrolito y evite el contacto con la piel, los ojos y la ropa. Lleve gafas de seguridad para proteger sus ojos, y guantes de goma para proteger sus manos.
 - Llene la batería en un lugar que tenga disponible agua limpia para enjuagar la piel.
2. Conecte el cable positivo (rojo) al borne positivo (+).

ADVERTENCIA

CALIFORNIA

Advertencia de la Propuesta 65

Los bornes, terminales y otros accesorios de la batería contienen plomo y compuestos de plomo, productos químicos reconocidos por el Estado de California como causantes de cáncer y daños reproductivos. Lávese las manos después de manejar el material.

3. Conecte el cable negativo (negro) al borne negativo (-) de la batería.
4. Unte los bornes y los herrajes de montaje con vaselina para evitar la corrosión.
5. Instale la tapa de la batería y sujétela con los clips.

2

Montaje del enganche en el soplador de residuos

Piezas necesarias en este paso:

1	Conjunto del soplador de residuos
1	Enganche
2	Perno ($\frac{3}{8}$ " x 3")
2	Tuerca con arandela prensada ($\frac{3}{8}$ "
1	Horquilla del enganche
2	Perno ($\frac{5}{8}$ " x 4 $\frac{1}{2}$ "
2	Contratuerca ($\frac{5}{8}$ "

Procedimiento

1. Coloque el soplador en una superficie lisa y nivelada.
2. Introduzca la barra del enganche en los soportes del bastidor (Figura 4). Sujete la barra al bastidor con 2 pernos ($\frac{3}{8}$ " x 3") y tuercas con arandela prensada ($\frac{3}{8}$ ") y apriete las fijaciones a 40 N·m.



Figura 4

1. Soportes del bastidor 3. Horquilla del enganche
2. Barra del enganche

Nota: La barra del enganche puede girarse 180 grados para adaptarse a enganches de diferentes alturas.

3

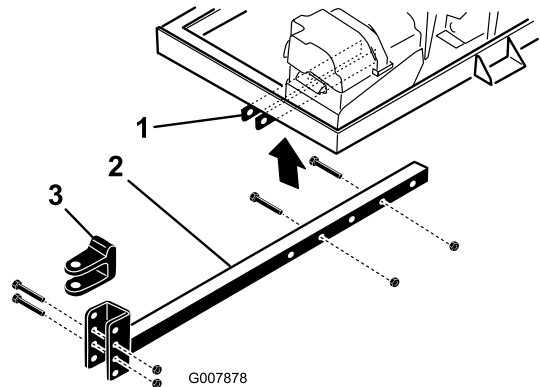
Conexión del soplador de residuos al vehículo de remolcado

Piezas necesarias en este paso:

1	Pasador de enganche
1	Horquilla

Procedimiento

1. Acerque el vehículo de remolcado en marcha atrás al soplador.
2. Ajuste la horquilla de enganche del soplador a la misma altura que el enganche del vehículo de remolque:
 - Apoye la barra del enganche sobre un soporte para mantenerla paralela al suelo.
 - Retire los pernos y las contratuercas que fijan la horquilla de enganche (Figura 4) a la barra de enganche.
 - Eleve o baje la horquilla del enganche hasta que esté aproximadamente a la misma altura que el enganche del vehículo de remolque.
 - Sujete la horquilla al enganche con los pernos y las contratuercas que retiró anteriormente y apriete las fijaciones a 203 N·m. Asegúrese de que el bastidor del soplador de residuos está paralelo al suelo.
3. Ajuste la longitud de la barra del enganche para asegurarse de que el soplador no toca el vehículo de remolcado en los giros:
 - Retire los pernos y tuercas que sujetan la barra de enganche a los soportes del bastidor (Figura 4).
 - Sujete la barra al bastidor con los pernos y las tuercas con arandela prensada.
4. Conecte la horquilla de enganche del soplador al enganche del vehículo de remolcado con un pasador de enganche y un pasador de seguridad (Figura 5).



Figura 5

1. Pasador de enganche
2. Enganche del vehículo de remolcado
3. Horquilla

4

Montaje del control remoto de mano

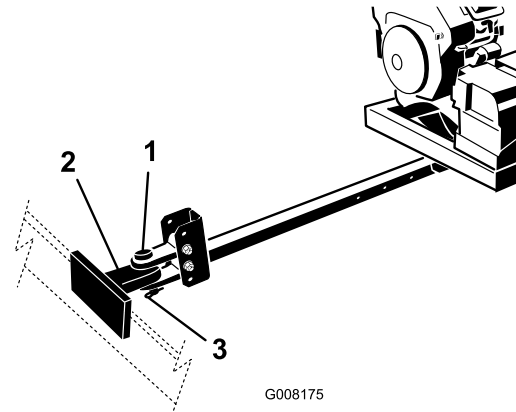
Piezas necesarias en este paso:

1	Control remoto de mano
4	Baterías AAA
6	Tornillos (pequeños)

Procedimiento

1. Retire las juntas de goma que unen las dos mitades y retire la tapa trasera.
2. Inserte cada batería nueva en su alojamiento observando la polaridad correcta (Figura 6).

Nota: Si las baterías se instalan de forma incorrecta, la máquina no resultará dañada, pero no funcionará. El alojamiento lleva marcas de polaridad para cada terminal grabadas en relieve.

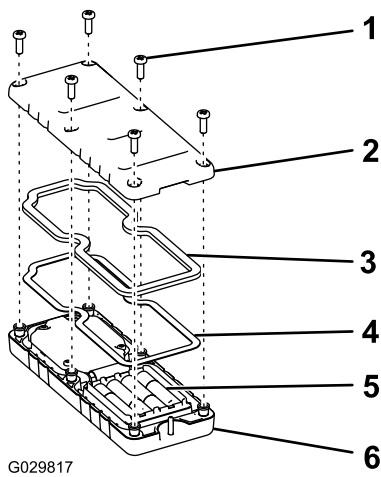

G029817

Figura 6

- | | |
|-------------|---------------------------|
| 1. Tornillo | 4. Obturador de acero |
| 2. Tapa | 5. Baterías |
| 3. Junta | 6. Control remoto de mano |

- Asegúrese de que la junta de acero y la junta de goma están asentadas en la ranura del control remoto, y coloque la tapa trasera (Figura 6).
- Ajuste la tapa con 6 tornillos (Figura 6) y apriételos a 1,5–1,7 N·m.

g029817

El producto

Controles

Parada del motor

Pulse el botón Parar motor para apagar el motor (Figura 7).

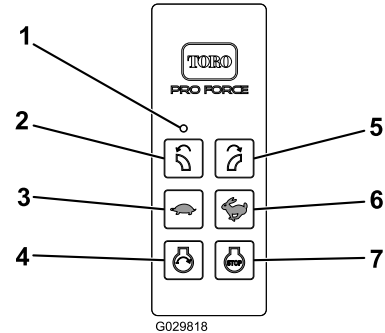

G029818

Figura 7

- | | |
|-----------------------------------|------------------------------------|
| 1. Luz LED | 5. Girar a la derecha |
| 2. Girar a la izquierda | 6. Aumentar la velocidad del motor |
| 3. Reducir la velocidad del motor | 7. Parada del motor |
| 4. Arranque del motor | |

g029818

Arranque del motor

Después de completar la secuencia de arranque, pulse el botón Arrancar motor para arrancar el motor (Figura 7). Consulte en [Arranque del motor \(página 16\)](#) la secuencia de arranque.

Orientación de la tobera

Pulse el botón derecho o izquierdo para girar la tobera a la posición deseada (Figura 7).

Velocidad del motor

Pulse el botón Aumentar la velocidad del motor (conejo) o el botón Reducir la velocidad del motor (tortuga) para aumentar o reducir la velocidad del motor (Figura 7). Pulse los botones Aumentar la velocidad del motor y Reducir la velocidad del motor al mismo tiempo para dejar la velocidad del motor en ralentí.

Interruptor de encendido

La llave de contacto (Figura 8), usada para arrancar y parar el motor, tiene tres posiciones: DESCONECTADO, MARCHA y ARRANQUE. Gire la llave en sentido horario a la posición de ARRANQUE para engranar el motor de arranque. Suelte la llave cuando el motor arranque.

La llave se desplaza automáticamente a la posición de MARCHA. Para parar el motor, gire la llave en sentido antihorario a la posición de DESCONECTADO.

Control del estárter

Para arrancar un motor frío, tire del control del estárter (Figura 8) a la posición de ACTIVADO.



Figura 8

- 1. Control del estárter
- 2. Contador de horas
- 3. Interruptor de encendido

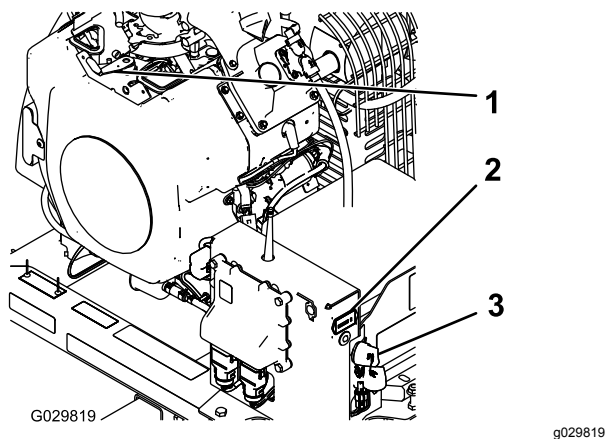

Figura 9

- 1. Indicador diagnóstico

Especificaciones

Especificaciones de radio

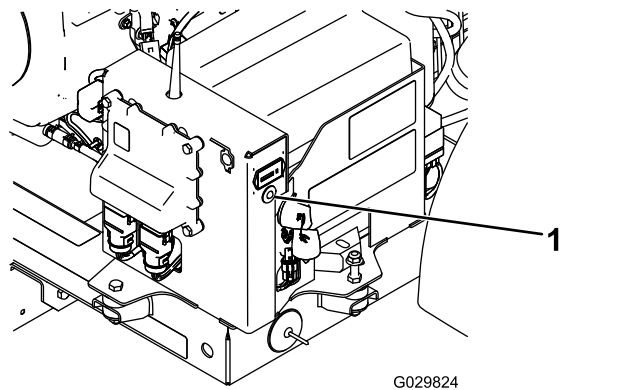
Frecuencia	2,4 GHz
Potencia máxima de salida	19.59 dBm

Contador de horas

El contador de horas (Figura 8) muestra el número total de horas de uso de la máquina.

Indicador diagnóstico

El indicador diagnóstico (Figura 9) está situado debajo del contador de horas y muestra los códigos de error de la máquina. Después de girar la llave a la posición de MARCHA, el indicador diagnóstico se enciende durante 5 segundos, se apaga durante 5 segundos, y luego parpadea 3 veces por segundo hasta que se pulse cualquier botón del control remoto. Si el indicador se enciende durante 5 segundos y luego empieza a parpadear 10 veces por segundo (con o sin pausa de 5 segundos), la máquina tiene un fallo; consulte [Comprobación de los códigos de error \(página 31\)](#).

Nota: Si se pulsa un botón en el control remoto al arrancar la máquina, el indicador no parpadeará 3 veces por segundo después de que se apaga durante 5 segundos.

Operación

Nota: Los lados derecho e izquierdo de la máquina se determinan desde la posición normal del operador.

Cómo añadir combustible

- **Capacidad del depósito de combustible:**
18,9 litros
- **Combustible recomendado**
 - Para obtener los mejores resultados, utilice solamente combustible fresco (comprado hace menos de 30 días), sin plomo, de 87 o más octanos (método de cálculo (R+M)/2).
 - Etanol: es aceptable el uso de combustible con hasta el 10% de etanol (gasohol) o el 15% de MTBE (éter metil tert-butílico) por volumen. El etanol y el MTBE no son lo mismo. No está autorizado el uso de combustible con el 15% de etanol (E15) por volumen. No utilice nunca combustible que contenga más del 10% de etanol por volumen, como por ejemplo la E15 (contiene el 15% de etanol), la E20 (contiene el 20% de etanol) o la E85 (contiene hasta el 85% de etanol). El uso de combustible no autorizado puede causar problemas de rendimiento o daños en el motor que pueden no estar cubiertos bajo la garantía.
 - No utilice combustible que contenga metanol.
 - No guarde combustible en el depósito de combustible o en recipientes de combustible durante el invierno a menos que haya añadido un estabilizador.
 - No añada aceite al combustible.

Importante: No utilice aditivos de combustible salvo un estabilizador/acondicionador de combustible. No use estabilizadores a base de alcohol, tales como etanol, metanol o isopropanol.

⚠ PELIGRO

En ciertas condiciones, el combustible es extremadamente inflamable y altamente explosivo. Un incendio o una explosión provocados por el combustible puede causarle quemaduras a usted y a otras personas así como daños materiales.

- **Llene el depósito de combustible en el exterior, en una zona abierta y con el motor frío. Limpie cualquier combustible derramado.**
- **No llene nunca el depósito de combustible dentro de un remolque cerrado.**
- **No llene completamente el depósito de combustible. Añada combustible al depósito de combustible hasta que el nivel alcance de 6 a 13 mm por debajo de la parte inferior del cuello de llenado. Este espacio vacío en el depósito permitirá la dilatación del combustible.**
- **No fume nunca mientras maneja el combustible, y aléjese de llamas desnudas o lugares donde los vapores del combustible pueden incendiarse con una chispa.**
- **Almacene el combustible en un recipiente homologado y manténgalo fuera del alcance de los niños. No compre nunca carburante para más de 30 días de consumo normal.**
- **No utilice la máquina a menos que esté instalado un sistema completo de escape en buenas condiciones de funcionamiento.**

▲ PELIGRO

En determinadas condiciones durante el repostaje, puede liberarse electricidad estática, produciendo una chispa que puede prender los vapores del combustible. Un incendio o una explosión provocados por el combustible puede causarles quemaduras a usted y a otras personas así como daños materiales.

- Coloque siempre los recipientes de combustible en el suelo, lejos del vehículo, antes de repostar.
- No llene los recipientes de combustible dentro de un vehículo, camión o remolque ya que las alfombras o los revestimientos de plástico del interior de los remolques podrían aislar el recipiente y retrasar la pérdida de la carga estática.
- Cuando sea posible, retire el equipo a repostar del camión o remolque y reposte con las ruedas del equipo sobre el suelo.
- Si esto no es posible, reposte el equipo sobre el camión o remolque desde un recipiente portátil, en vez de usar un surtidor de combustible.
- Si es imprescindible el uso de un surtidor de combustible, mantenga la boquilla en contacto con el borde del depósito de combustible o la abertura del recipiente en todo momento hasta que termine de repostar.

▲ ADVERTENCIA

El combustible es dañino o mortal si es ingerido. La exposición a largo plazo a los vapores puede causar lesiones y enfermedades graves.

- Evite la respiración prolongada de los vapores.
- Mantenga la cara alejada de la boquilla y de la abertura del depósito de combustible o de acondicionador.
- Mantenga alejado el combustible de los ojos y la piel.

Uso del estabilizador/acondicionador

Use un estabilizador/acondicionador en la máquina para conseguir los beneficios siguientes:

- Mantiene el combustible fresco durante un período de almacenamiento de 90 días o menos. Para un almacenamiento más largo, se recomienda drenar el depósito de combustible.
- Limpia el motor durante el funcionamiento;
- Elimina la formación de depósitos pegajosos, con aspecto de barniz, en el sistema de combustible, que pueden dificultar el arranque.

Importante: No utilice aditivos de combustible que contengan metanol o etanol.

Agregue la cantidad adecuada de estabilizador/acondicionador al combustible.

Nota: Un estabilizador/acondicionador de combustible es más eficaz cuando se mezcla con combustible fresco. Para reducir al mínimo los depósitos de barniz en el sistema de combustible, utilice siempre un estabilizador de combustible.

Cómo llenar el depósito de combustible

1. Pare el motor.
2. Limpie la zona alrededor del tapón del depósito de combustible y retire el tapón (Figura 10).

Nota: El tapón del depósito de combustible contiene un indicador que muestra el nivel de combustible.



Figura 10

1. Depósito de combustible

3. Añada combustible al depósito de combustible hasta que el nivel alcance de 6 mm a 13 mm por debajo de la parte inferior del cuello de llenado.

Nota: Este espacio vacío en el depósito permite la dilatación del combustible. No llene totalmente los depósitos de combustible.

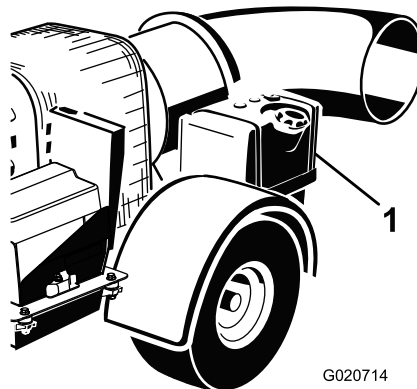
4. Coloque firmemente el tapón del depósito de combustible.
5. Limpie cualquier derrame de combustible.

Comprobación del nivel de aceite del motor

Antes de arrancar el motor y utilizar la máquina, compruebe el nivel de aceite del cárter del motor; consulte [Comprobación del nivel de aceite del motor \(página 24\)](#).

Comprobación de la presión de los neumáticos

Compruebe la presión de los neumáticos ([Figura 11](#)).

La presión correcta de los neumáticos es de 0,96 bar.

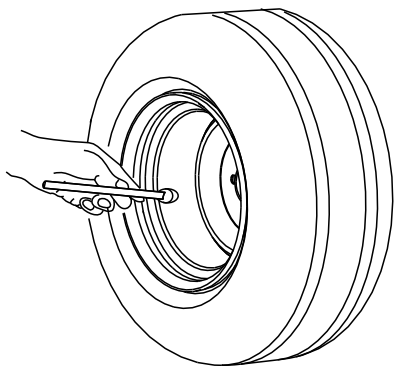

G001055

Figura 11

g001055

Comprobación del par de apriete de las tuercas de las ruedas

Intervalo de mantenimiento: Después de las primeras 10 horas

Compruebe el par de apriete de las tuercas de las ruedas al principio y después de las 10 primeras horas de uso.

⚠ ADVERTENCIA

Si no se mantiene el par de apriete correcto podría producirse un fallo o la pérdida de una rueda, lo que podría provocar lesiones personales.

Apriete las tuercas de las ruedas a 95–122 N·m.

Arranque del motor

⚠ ADVERTENCIA

Las piezas que giran pueden causar graves lesiones personales.

- Para prevenir lesiones, mantenga alejados de cualquier pieza en movimiento las manos, los pies, el pelo y la ropa.
- Nunca haga funcionar la máquina sin que estén colocados todos los protectores, cubiertas y tapas.

1. Asegúrese de que el soplador está enganchado al vehículo de remolque antes de arrancar el soplador.
2. Si el motor está frío, mueva el control del estérter a la posición de CONECTADO antes de arrancar el motor.

Nota: Si el motor está caliente, puede **no** ser necesario usar el estérter. Cuando el motor arranque, mueva el control del estérter a la posición de DESACTIVADO.

3. Gire la llave de contacto a la posición de ARRANQUE ([Figura 12](#)).

Nota: Si la llave se había dejado en la posición de CONECTADO durante un tiempo prolongado, mueva la llave a la posición de DESCONECTADO antes de iniciar el procedimiento de arranque.

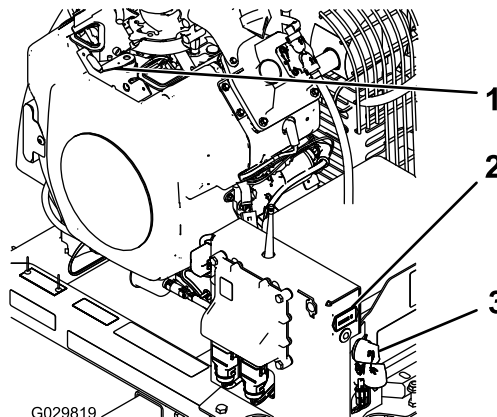

G029819

Figura 12

g029819

1. Control del estérter
2. Contador de horas
3. Interruptor de encendido

4. Arrancar Motor sólo se energiza pulsando la tecla de Arranque mientras la condición Habilitar Arranque del Motor está activada. La condición Habilitar Arranque del Motor se activa únicamente después de realizar la secuencia Habilitar Arranque del Motor descrita a continuación ([Figura 13](#)):
 - Pulse el botón ARRANQUE.

- Pulse el botón Girar izquierda.
- Luego pulse el botón Girar derecha.
- Pulse y mantenga pulsado el botón ARRANQUE hasta que el motor arranque.



Figura 13

- | | |
|-----------------------------------|------------------------------------|
| 1. Luz LED | 5. Girar a la derecha |
| 2. Girar a la izquierda | 6. Aumentar la velocidad del motor |
| 3. Reducir la velocidad del motor | 7. Parada del motor |
| 4. Arranque del motor | |

Nota: Hay un límite de 3 segundos entre sucesivas pulsaciones de botón. Si no se pulsa el botón siguiente de la secuencia en 3 segundos después de pulsar la última tecla, la secuencia se aborta y debe reiniciarse desde el principio.

Nota: Si se pulsa otro botón en lugar del botón correspondiente de la secuencia, la secuencia se aborta.

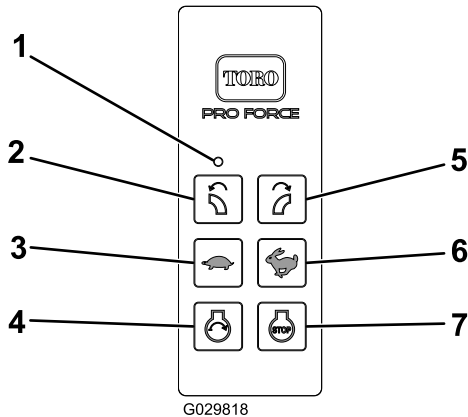
Nota: Si no se pulsa el botón ARRANQUE en 10 segundos después de pulsarse el botón GIRAR DERECHA, o si se pulsa cualquier otro botón en este periodo, la condición Habilitar Arranque del Motor se desactiva.

Nota: La condición Habilitar Arranque del Motor persiste durante 10 segundos después de pulsarse el botón GIRAR DERECHA, y permite activar momentáneamente Arrancar motor pulsando el botón ARRANQUE. Al pulsar el botón ARRANQUE no se extiende este periodo de tiempo; el tiempo máximo de activación del Relé de Control de Arranque es de 10 segundos después de pulsar el botón GIRAR DERECHA. Una vez que se desactive la condición Habilitar Arranque del Motor, es necesario volver a realizar la secuencia Habilitar Arranque del Motor para energizar el Control del Relé de Arranque con el botón ARRANQUE. Esta secuencia no puede realizarse hasta que hayan

pasado 10 segundos después de soltar el botón ARRANQUE.

Nota: Si la secuencia se aborta o si se desactiva la condición Habilitar Arranque del Motor, los botones GIRAR DERECHA y GIRAR IZQUIERDA recuperan su función normal de control del motor de la tobera.

Importante: No active el motor de arranque durante más de 10 segundos cada vez. Si el motor no arranca, deje que se enfríe durante 10 segundos entre intentos. Si no se siguen estas instrucciones, puede quemarse el motor de arranque.

5. Después de que el motor arranque, mueva el control del estérter a la posición de DESACTIVADO. Si el motor se cala o funciona irregularmente, vuelva a colocar el estérter en la posición de ACTIVADO durante unos segundos, luego ajuste la velocidad del motor según desee. Repita este procedimiento tantas veces como sea necesario.

Apagado del motor

1. Reduzca la velocidad del motor a $\frac{3}{4}$ de la velocidad máxima.
2. Pulse el botón PARADA del control remoto.
3. Si va a abandonar la máquina, gire la llave a la posición de DESCONECTADO y retírela del motor (Figura 12).

Encendido, Apagado, y Tiempo de espera

El control remoto se activa (se enciende) al pulsar cualquier botón. Para conservar las pilas, el control remoto se mantiene activo durante unos 3 segundos antes de apagarse automáticamente, a menos que detecte la pulsación de un botón dentro del límite de tres segundos. Cuando el equipo se apaga después del tiempo de espera, se apagan todos los LED del control remoto (Figura 14). Pulse cualquier botón para activar el control remoto.



Figura 14

- | | |
|-----------------------------------|------------------------------------|
| 1. Luz LED | 5. Girar a la derecha |
| 2. Girar a la izquierda | 6. Aumentar la velocidad del motor |
| 3. Reducir la velocidad del motor | 7. Parada del motor |
| 4. Arranque del motor | |

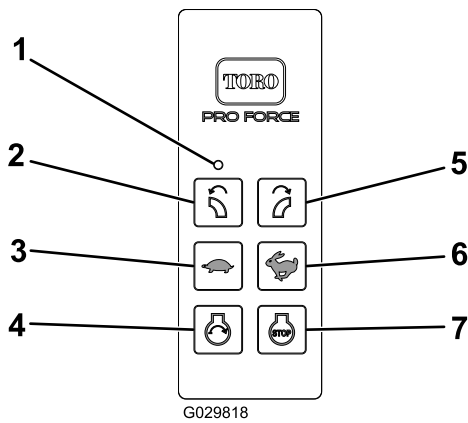

Figura 15

- | | |
|-----------------------------------|------------------------------------|
| 1. Luz LED | 5. Girar a la derecha |
| 2. Girar a la izquierda | 6. Aumentar la velocidad del motor |
| 3. Reducir la velocidad del motor | 7. Parada del motor |
| 4. Arranque del motor | |

Modo de ahorro de energía (inactivo)

Los controladores RF2CAN y TEC2403 vuelven al Modo de Ahorro de Energía (hasta que se apague y se vuelva a encender la unidad) si la unidad base permanece inactiva durante más de 2,5 horas sin recibir comunicación del control remoto. El Modo de Ahorro de Energía es el modo de bajo consumo de la unidad base. En el Modo de Ahorro de Energía, la unidad base no se comunica con el control remoto, no activa salidas, y no funciona del modo normal.

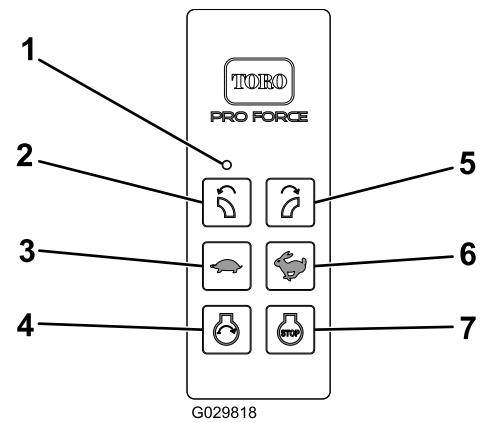
- En el modo de desconexión, el motor no funciona (o deja de funcionar) y el control remoto no controla ninguna función.
- Para "despertar" el controlador del modo de desconexión, gire la llave de contacto a la posición de DESCONECTADO y luego a la posición de MARCHA.
- Para evitar la desconexión del controlador durante el uso, utilice el control remoto para girar la tobera o para cambiar la velocidad del motor al menos una vez cada 2,5 horas.

Ajuste de la orientación de la tobera

La orientación de la tobera puede cambiarse de derecha a izquierda pulsando el botón correspondiente del control remoto (Figura 15).

Consejos de uso

⚠ ADVERTENCIA

El aire expulsado tiene una fuerza considerable, y podría causar lesiones o una pérdida de equilibrio.

- **No se acerque al orificio de la tobera mientras la máquina está funcionando.**
- **No deje que se acerque nadie al orificio de la tobera mientras la máquina está funcionando.**

⚠ PELIGRO

Los vuelcos pueden causar lesiones graves o la muerte.

- **No utilice la máquina nunca en pendientes o cuestas empinadas.**
- **Trabaje las cuestas y pendientes hacia arriba o hacia abajo, nunca de través.**
- **No pare ni arranque de repente la máquina al ir cuesta arriba o cuesta abajo.**
- **Manténgase alerta por si existen baches en el terreno u otros peligros ocultos. Para evitar vuelcos o pérdidas de control, no conduzca la máquina cerca de zanjas, arroyos o terraplenes.**
- **Si el vehículo de remolque se para al ir cuesta arriba, baje la pendiente lentamente en marcha atrás. No intente girar.**

Importante: Eleve la tobera antes de transportar el soplador. Si se deja la tobera en posición bajada durante el transporte, puede chocar contra el suelo y sufrir daños.

- No utilice nunca el soplador si no está conectado al vehículo de remolque.
- Practique el uso del soplador. Sople en el mismo sentido que la dirección del viento para evitar que vuelva material a la zona limpiada.
- Esté atento al sentido de descarga del cortacésped y no oriente la descarga hacia nadie.
- Tenga cuidado al acercarse a esquinas ciegas, arbustos, árboles u otros objetos que puedan dificultar la visión.
- Reduzca la velocidad al hacer giros cerrados y al girar en pendientes
- Antes de conducir en marcha atrás, mire hacia atrás y asegúrese de que no hay nadie detrás de la máquina.
- No oriente la tobera del soplador hacia, ni haga funcionar el motor en un lugar cerrado sin ventilación adecuada. Los humos del tubo de escape son peligrosos y podrían ser mortales.
- Haga funcionar el motor a velocidad máxima durante el uso.
- Ajuste la tobera para que dirija la corriente de aire por debajo de los residuos.
- Tenga cuidado si utiliza el soplador cerca de césped recién plantado, porque la fuerza del aire podría dañar la hierba.
- No utilizar en la vía pública.
- No se acerque al orificio de la tobera mientras la máquina está funcionando. Mantenga a otras personas alejadas del orificio de la tobera y no dirija la descarga hacia otras personas.
- Si el motor del vehículo de remolque se cala o si la máquina pierde fuerza y no puede seguir subiendo por una pendiente, no gire la máquina. Siempre dirija el vehículo de remolque pendiente abajo, lentamente, en línea recta y en marcha atrás.
- Si una persona o un animal doméstico aparece de repente en o cerca de la zona de siega, **pare la máquina**. Una operación descuidada de la máquina, en combinación con el ángulo del terreno, los rebotes, o una colocación defectuosa de los protectores de seguridad, puede producir lesiones debido a los objetos arrojados. No reanude la operación hasta que se haya despejado la zona.
- No supere los 32 km/h durante el transporte del soplador.
- No toque el motor o el silenciador con el motor en marcha, o poco después de que el motor se haya parado. Estas zonas pueden estar lo suficientemente calientes como para producir quemaduras.

Mantenimiento

Calendario recomendado de mantenimiento

Intervalo de mantenimiento y servicio	Procedimiento de mantenimiento
Después de las primeras 8 horas	<ul style="list-style-type: none">• Compruebe la condición y la tensión de la correa.
Después de las primeras 10 horas	<ul style="list-style-type: none">• Compruebe el par de apriete de las tuercas de las ruedas.
Cada vez que se utilice o diariamente	<ul style="list-style-type: none">• Compruebe el nivel de aceite del motor.• Limpie la rejilla del motor y del enfriador de aceite.• Compruebe la abrazadera y las guías de la tobera.
Cada 25 horas	<ul style="list-style-type: none">• Limpie el elemento de gomaespuma del filtro de aire y compruebe que el elemento de papel no está dañado (Con más frecuencia si la zona de trabajo tiene mucho polvo o arena).
Cada 50 horas	<ul style="list-style-type: none">• Compruebe la condición y la tensión de la correa.
Cada 100 horas	<ul style="list-style-type: none">• Cambie el elemento de papel del filtro de aire (Con más frecuencia si la zona de trabajo tiene mucho polvo o arena).• Cambie el aceite del motor.
Cada 200 horas	<ul style="list-style-type: none">• Reemplace el filtro de aire del cartucho de carbón (realice tareas de mantenimiento con mayor frecuencia si está expuesto a condiciones de demasiado polvo o arena).• Cambie el filtro del tubo de purga del cartucho de carbón.• Sustituya el filtro de aceite.• Compruebe las bujías.
Cada 500 horas	<ul style="list-style-type: none">• Cambie el filtro de combustible.

Lista de comprobación – mantenimiento diario

Duplicate esta página para su uso rutinario.

Elemento a comprobar	Para la semana de:						
	Lun	Mar.	Miér	Jue.	Vie	Sáb	Dom
Compruebe la operación de los instrumentos							
Compruebe el nivel de combustible.							
Compruebe el nivel de aceite del motor.							
Limpie las aletas de refrigeración del motor.							
Inspeccione el pre-limpiador del filtro de aire.							
Compruebe que no hay ruidos extraños en el motor.							
Compruebe que no hay fugas de fluidos.							
Compruebe la presión de los neumáticos.							
Compruebe el par de apriete de la abrazadera de montaje de la tobera.							
Retoque cualquier pintura dañada.							

Anotación para áreas problemáticas		
Inspección realizada por:		
Elemento	Fecha	Información

Mantenimiento del limpiador de aire

Intervalo de mantenimiento: Cada 25 horas—Limpie el elemento de gomaespuma del filtro de aire y compruebe que el elemento de papel no está dañado (Con más frecuencia si la zona de trabajo tiene mucho polvo o arena).

Cada 100 horas—Cambie el elemento de papel del filtro de aire (Con más frecuencia si la zona de trabajo tiene mucho polvo o arena).

Comprobación del filtro de aire

1. Inspeccione la carcasa del limpiador de aire por si hubiera daños, que podrían causar una fuga de aire. Asegúrese de que la tapa hace un buen sello alrededor de la carcasa del limpiador de aire (Figura 16).

Nota: Si la tapa o la carcasa está dañada, sustitúyala.



Figura 16

1. Carcasa del filtro de aire
2. Elemento del filtro de aire
3. Tapa del filtro de aire

2. Abra los enganches que sujetan la tapa del filtro de aire a la carcasa del filtro de aire (Figura 16).
3. Separe la tapa del filtro de aire de la carcasa del filtro de aire, y limpie el interior de la tapa (Figura 16).
4. Retire suavemente el elemento del filtro de aire de la carcasa del filtro.

Nota: Para reducir la cantidad de polvo desplazado, evite golpear el filtro contra la carcasa del filtro de aire.

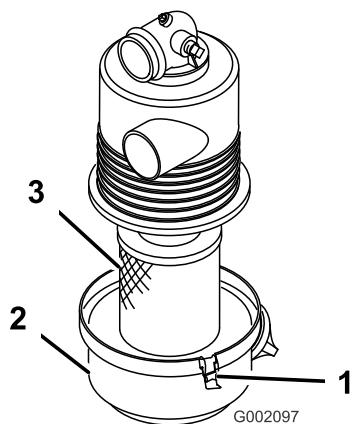
5. Inspeccione el elemento del filtro de aire.

- Si el elemento del filtro de aire está limpio, instale el elemento; consulte [Instalación del filtro de aire \(página 22\)](#).
- Si el elemento del filtro de aire está dañado, cambie el elemento; consulte [Cambio del filtro de aire \(página 22\)](#).

Cambio del filtro de aire

1. Retire el elemento del filtro de aire; consulte [Comprobación del filtro de aire \(página 22\)](#).
2. Inspeccione el filtro nuevo por si hubiera resultado dañado durante el transporte.

Nota: Compruebe el extremo del filtro que contiene la junta.

Importante: No instale un filtro dañado.

3. Instale el filtro de aire nuevo; consulte [Instalación del filtro de aire \(página 22\)](#).

Instalación del filtro de aire

Importante: Para evitar dañar el motor, no ponga el motor en marcha sin que esté instalado el conjunto completo del limpiador de aire.

Importante: No utilice el elemento si está dañado.

Nota: No se recomienda limpiar el elemento usado del filtro de aire debido a la posibilidad de causar daños en el medio filtrante.

1. Limpie el orificio de expulsión de suciedad situado en la tapa del filtro de aire.
2. Retire la válvula de salida de goma de la cubierta, limpie el hueco y cambie la válvula de salida.
3. Instale el elemento del filtro de aire en la carcasa del filtro de aire (Figura 16).

Nota: Asegúrese de que el filtro está correctamente sellado aplicando presión al borde exterior del filtro durante la instalación. No presione el centro flexible del filtro.

4. Alinee la tapa del limpiador de aire con la carcasa del limpiador de aire (Figura 16).
5. Sujete la tapa a la carcasa con los enganches (Figura 16).

Mantenimiento del cartucho de carbón

Cambio del filtro de aire del cartucho de carbón

Intervalo de mantenimiento: Cada 200 horas

1. Apague el motor, retire la llave y espere a que se detengan todas las piezas en movimiento antes de abandonar el puesto del operador.
2. Retire y deseche el filtro de aire del cartucho de carbón (Figura 17)



Figura 17

1. Cartucho de carbón
2. Filtro de aire del cartucho de carbón

3. Instale el filtro de aire nuevo.

Cambio del filtro del tubo de purga del cartucho de carbón

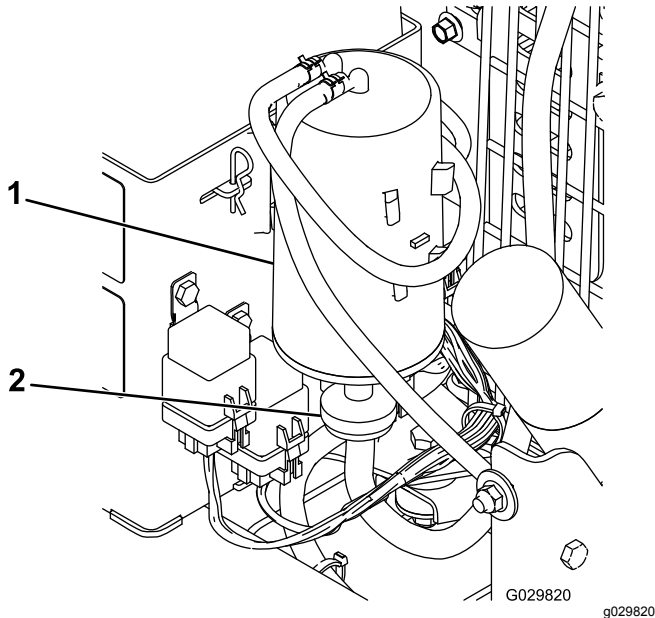
Intervalo de mantenimiento: Cada 200 horas

Nota: Inspeccione el filtro del tubo de purga periódicamente en busca de suciedad. Si el filtro parece estar sucio, cámbielo.

1. Pare el motor, retire la llave y espere a que se detengan todas las piezas en movimiento antes de abandonar el puesto del operador.
2. Aleje del filtro las abrazaderas de muelle de ambos lados del filtro del tubo de purga del cartucho de carbón (Figura 18).



Figura 18

1. Filtro del tubo de purga del cartucho de carbón
2. Válvula de retención

3. Retire y deseche el filtro de carbón (Figura 18).
4. Instale un filtro nuevo en el tubo con la flecha del filtro apuntando hacia la válvula de retención, y sujételo con las abrazaderas (Figura 18).

Mantenimiento del aceite de motor

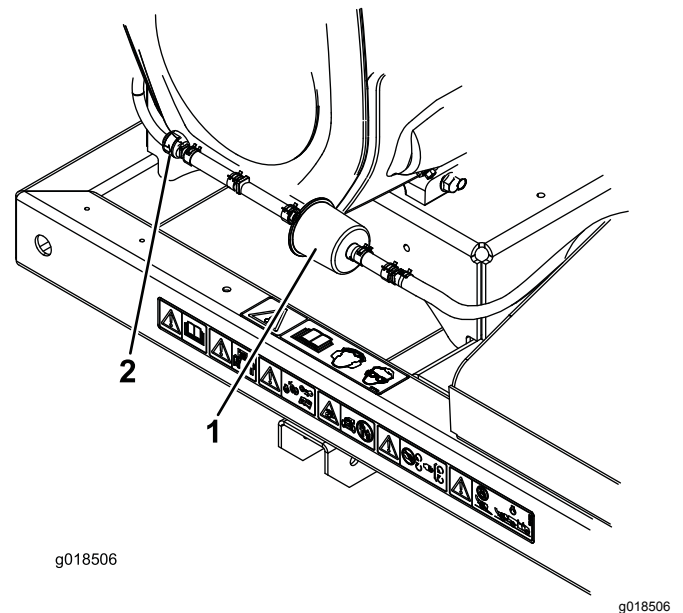
Nota: Cambie el aceite con más frecuencia en condiciones de funcionamiento de mucho polvo o arena.

Tipo de aceite: Aceite detergente (Servicio API SG, SH, SJ o superior)

Capacidad del cárter: con filtro, 2 litros

Viscosidad: Consulte la tabla siguiente.

USE THESE SAE VISCOSITY OILS



Figura 19

Comprobación del nivel de aceite del motor

Intervalo de mantenimiento: Cada vez que se utilice o diariamente

Nota: El mejor momento para comprobar el aceite del motor es cuando el motor está frío, antes de arrancarlo al principio de la jornada. Si ya se ha arrancado, deje que el aceite se drene al cárter durante al menos 10 minutos antes de comprobar el nivel. Si el nivel del aceite está en o por debajo de la marca AÑADIR de la varilla, añada aceite hasta que el nivel llegue a la marca LLENO. **No llene demasiado.** Si el nivel está entre las marcas LLENO y AÑADIR, no es necesario añadir aceite.

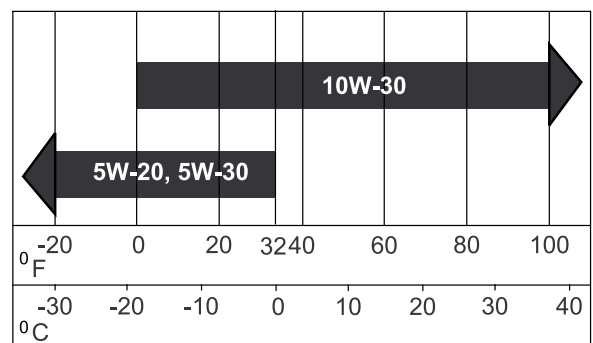
1. Aparque la máquina en una superficie nivelada.
2. Apague el motor, retire la llave y espere a que se detengan todas las piezas en movimiento antes de abandonar el puesto del operador.
3. Limpie alrededor de la varilla de aceite (Figura 20) para impedir que caiga suciedad por el orificio de llenado y cause daños en el motor.



Figura 20

1. Varilla de aceite
 2. Tubo de llenado
 3. Intervalo del nivel de aceite
-
4. Desenrosque la varilla de aceite y limpie el extremo (Figura 20).
 5. Deslice la varilla a fondo en el tubo de llenado, pero no la enrosque en el tubo (Figura 20).
 6. Retire la varilla y observe el extremo metálico. Si el nivel de aceite es bajo, vierta lentamente en el tubo de llenado sólo la cantidad de aceite suficiente para que el nivel llegue a la marca FULL (lleno).

Importante: Evite llenar el cárter demasiado y arrancar el motor. Puede dañarse el motor.

Cómo cambiar el aceite

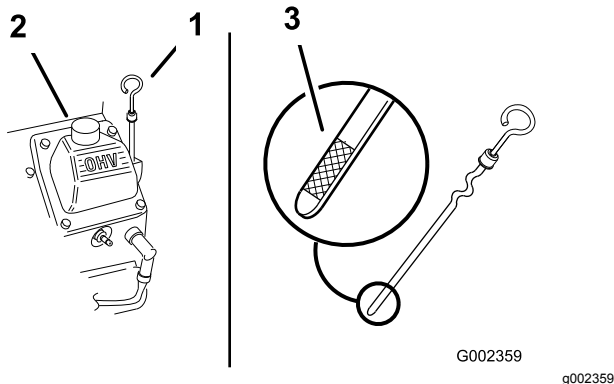
Intervalo de mantenimiento: Cada 100 horas

1. Arranque el motor y déjelo funcionar durante 5 minutos. De esta forma, el aceite se calentará y será más fácil drenarlo.
2. Aparque la máquina de manera que el lado de drenaje esté ligeramente más bajo que el lado opuesto para asegurar que el aceite se drene completamente.
3. Apague el motor, retire la llave y espere a que se detengan todas las piezas en movimiento antes de abandonar el puesto del operador.
4. Coloque un recipiente debajo del tubo de vaciado. Gire la válvula de vaciado para que se drene el aceite (Figura 21).

Nota: Puede insertarse una manguera en la válvula de vaciado para dirigir el flujo de aceite. La manguera no viene incluida con la máquina.

5. Cuando el aceite se haya drenado completamente, cierre la válvula de vaciado.

Nota: Elimine el aceite usado en un centro de reciclaje.



Figura 21

1. Válvula de vaciado de aceite
 2. Manguera de vaciado de aceite (no incluido)
-
6. Vierta lentamente un 80% aproximadamente de la cantidad especificada de aceite por el tubo de llenado (Figura 20).
 7. Compruebe el nivel de aceite; consulte [Comprobación del nivel de aceite del motor \(página 16\)](#).
 8. Añada lentamente el aceite adicional hasta que llegue a la marca FULL.

Cómo cambiar el filtro de aceite

Intervalo de mantenimiento: Cada 200 horas

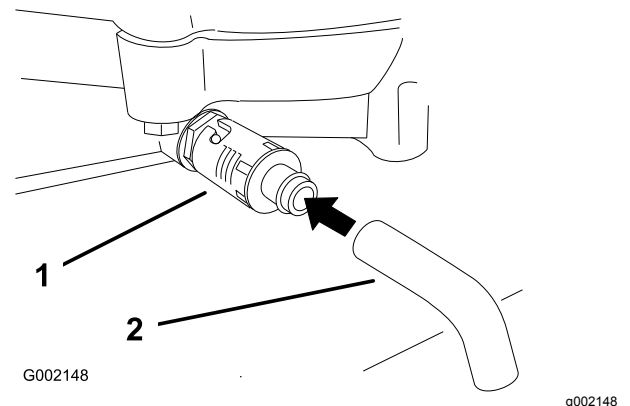
Nota: Cambie el aceite con más frecuencia en condiciones de funcionamiento de mucho polvo o arena.

1. Drene el aceite del motor; consulte [Cómo cambiar el aceite \(página 24\)](#).

2. Retire el filtro usado y limpie con un paño la superficie de la junta del adaptador del filtro (Figura 22).



Figura 22

1. Filtro de aceite
2. Junta del adaptador
3. Adaptador

3. Aplique una capa fina de aceite nuevo a la junta de goma del filtro nuevo (Figura 22).
4. Instale el filtro de repuesto en el adaptador de filtro; gire el filtro en el sentido de las agujas del reloj hasta que la junta de goma entre en contacto con el adaptador del filtro, luego apriete el filtro de 2/3 a 1 vuelta más (Figura 22).
5. Llene el cárter con el tipo correcto de aceite nuevo; consulte [Comprobación del nivel de aceite del motor](#) (página 24).
6. Haga funcionar el motor durante unos 3 minutos, pare el motor, y compruebe que no hay fugas de aceite alrededor del filtro de aceite.
7. Compruebe el nivel de aceite del motor y añada más aceite si es necesario.

Asociación del control remoto con la unidad base

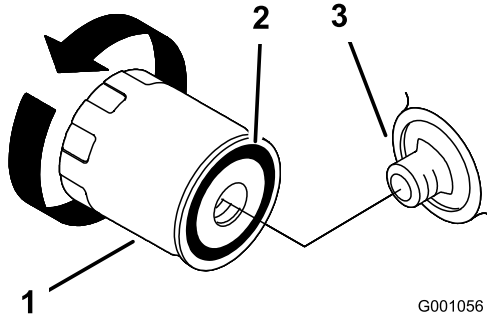
Importante: Lea el procedimiento completo antes de intentar realizar el procedimiento de asociación.

Para poder utilizar el sistema, el control remoto debe establecer una comunicación con la unidad base. El control remoto se asocia con la unidad base en la fábrica. Esto se consigue mediante el procedimiento de Asociación. Si es necesario restablecer las comunicaciones entre la unidad base y el control remoto (por ejemplo para utilizar un control remoto nuevo o de repuesto con una unidad base existente), complete los pasos siguientes.

Nota: Si se asocia el control remoto con otra unidad base, se desasocia dicho control remoto de la unidad base original.

1. Desconecte la corriente de la unidad base.

2. Colóquese cerca de la unidad base con visibilidad ininterrumpida de la misma y con el control remoto en la mano.
3. Mantenga pulsados simultáneamente los botones GIRAR DERECHA y GIRAR IZQUIERDA. El LED parpadeará aproximadamente una vez por segundo.
4. Siga presionando los dos botones hasta que el LED empiece a parpadear aproximadamente dos veces por segundo.
5. Suelte los botones.
6. Mantenga pulsado el botón GIRAR IZQUIERDA. El LED parpadeará aproximadamente dos veces por segundo.
7. Siga presionando el botón GIRAR IZQUIERDA y gire la llave de arranque a la posición de MARCHA. El LED deja de parpadear si el procedimiento termina con éxito.

Nota: Esto podría tardar hasta 20 segundos.

8. Suelte el botón GIRAR IZQUIERDA.

El sistema está preparado para el uso con ese control remoto.



Figura 23

1. Luz LED
2. Girar a la izquierda
3. Reducir la velocidad del motor
4. Arranque del motor
5. Girar a la derecha
6. Aumentar la velocidad del motor
7. Parada del motor

Mantenimiento de las bujías

Asegúrese de que la distancia entre los electrodos central y lateral es correcta antes de instalar las bujías. Utilice una llave para bujías para desmontar e instalar las bujías, y una galga de espesores/herramienta de separación de electrodos para comprobar y ajustar la distancia entre los mismos. Instale bujías nuevas si es necesario.

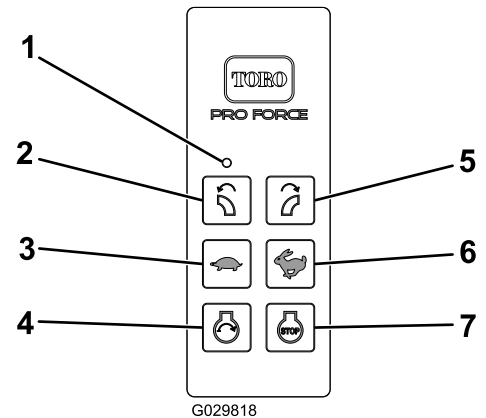
Tipo: Champion® RC12YC, Champion® Platinum 3071 o equivalente

Distancia entre electrodos: 0,76 mm

Inspección de las bujías

Intervalo de mantenimiento: Cada 200 horas

1. Mire la parte central de las bujías (Figura 24). Si se observa un color gris o marrón claro en el aislante, el motor está funcionando correctamente. Si el aislante aparece de color negro, significa que el limpiador de aire está sucio.



Figura 24

1. Aislante del electrodo central
2. Electrodo lateral
3. Distancia entre electrodos (no a escala)

Importante: Cambie siempre la bujía si tiene un revestimiento negro, electrodos desgastados, una película aceitosa o grietas.

2. Compruebe la distancia entre los electrodos central y lateral (Figura 24). Si la distancia no es correcta, doble el electrodo lateral (Figura 24).

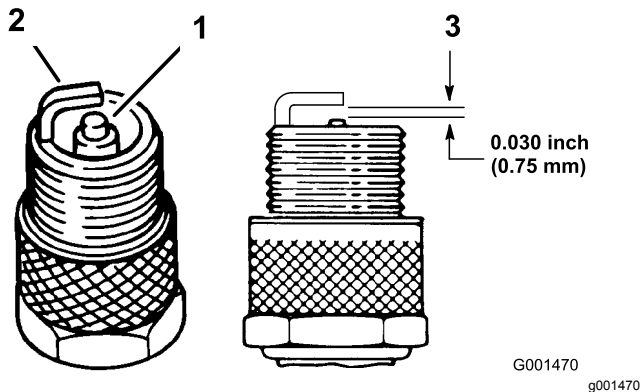
Cómo retirar las bujías

1. Pare el motor, retire la llave y espere a que se detengan todas las piezas en movimiento antes de abandonar el puesto del operador.
2. Desconecte los cables de las bujías (Figura 25).



Figura 25

1. Cable de la bujía
2. Bujía

3. Limpie alrededor de las bujías para evitar que entre suciedad en el motor y pueda causar daños.

4. Retire las bujías y las arandelas de metal.

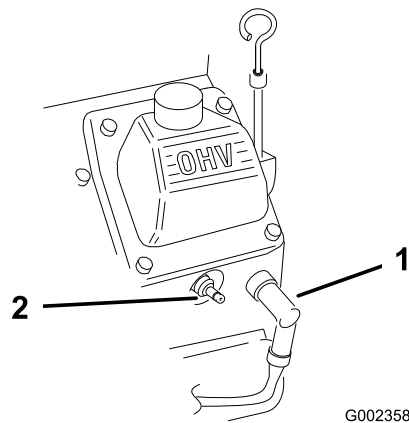
Instalación de las bujías

1. Instale las bujías y la arandela de metal. Compruebe que la distancia entre los electrodos es correcta.
2. Apriete las bujías a 24,4–29,8 N·m.
3. Conecte los cables a las bujías (Figura 24).

Cómo cambiar el filtro de combustible

Intervalo de mantenimiento: Cada 500 horas

No instale nunca un filtro sucio que haya sido desmontado del tubo de combustible.

1. Pare el motor, retire la llave y espere a que se detengan todas las piezas en movimiento antes de abandonar el puesto del operador.
2. Deje que la máquina se enfríe.
3. Apriete los extremos de las abrazaderas y deslícelas por el tubo alejándolas del filtro (Figura 26).



Figura 26

- | | |
|--------------------------|----------------------------|
| 1. Filtro de combustible | 3. Manguera de combustible |
| 2. Abrazadera | |

- Desmonte el filtro de los tubos de combustible.
- Instale un filtro nuevo y acerque las abrazaderas al filtro (Figura 26).

Mantenimiento del depósito de combustible

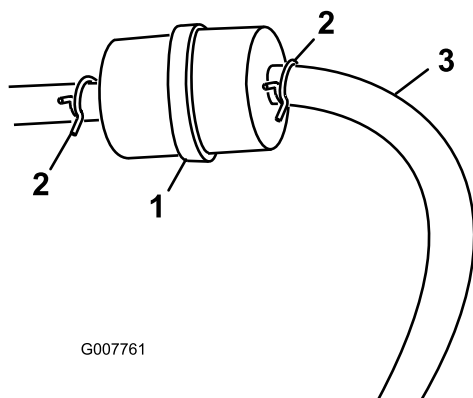
⚠ PELIGRO

En ciertas condiciones, el combustible es extremadamente inflamable y altamente explosivo. Un incendio o una explosión provocados por el combustible puede causarle quemaduras a usted y a otras personas así como daños materiales.

- Drene el combustible del depósito cuando el motor esté frío. Realice esta operación en un área abierta. Limpie cualquier combustible derramado.
- No fume nunca mientras drena el combustible y manténgase alejado de llamas desnudas o de lugares donde una chispa pudiera inflamar los vapores de combustible.

- Aparque la máquina en una superficie nivelada para asegurar que los depósitos de combustible se drenen completamente.
- Apague el motor, retire la llave y espere a que se detengan todas las piezas en movimiento antes de abandonar el puesto del operador.
- Afloje la abrazadera cerca del filtro de combustible y deslícela por el tubo, alejándola del filtro de combustible (Figura 26).
- Desconecte el tubo de combustible del filtro de combustible (Figura 26).

Nota: Deje fluir el combustible a una lata u otro recipiente apropiado (Figura 26).

Nota: Éste es el momento más adecuado para instalar un nuevo filtro de combustible, porque el depósito de combustible está vacío.

- Instale el tubo de combustible en el filtro de combustible. Acerque la abrazadera al filtro de combustible para fijar el tubo de combustible (Figura 26).

Limpieza de la rejilla del motor y del enfriador de aceite

Intervalo de mantenimiento: Cada vez que se utilice o diariamente

Antes de cada uso, compruebe y limpie la rejilla del motor y el enfriador de aceite. Retire cualquier acumulación de hierba, suciedad y otros residuos del enfriador de aceite y de la rejilla del motor (Figura 27).



Figura 27

- Rejilla del motor
- Enfriador de aceite

Comprobación de la tobera

Intervalo de mantenimiento: Cada vez que se utilice o diariamente

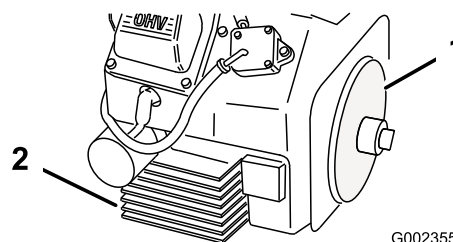
Comprobación de la abrazadera de la tobera

Compruebe la abrazadera de la tobera (Figura 28) cada día para asegurarse de que está bien apretada. Si la tobera es arrastrada por encima de obstáculos o zonas bajas del terreno, podría sufrir golpes y soltarse de la abrazadera. Apriete las fijaciones de las abrazaderas a entre 5,1 y 5,7 N·m.



Figura 28

1. Abrazadera de la tobera

Limpieza de las guías de la tobera

Limpie cualquier acumulación de hierba, suciedad y residuos de alrededor de y entre las guías de la tobera (Figura 29). Si las guías de la tobera no se mantienen libres de residuos, pueden no girar libremente, y esto podría hacer que se calara el motor.

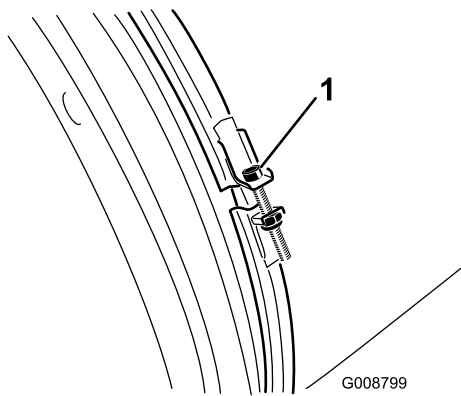

Figura 29

1. Guías de la tobera

Ajuste de la correa

Intervalo de mantenimiento: Después de las primeras 8 horas

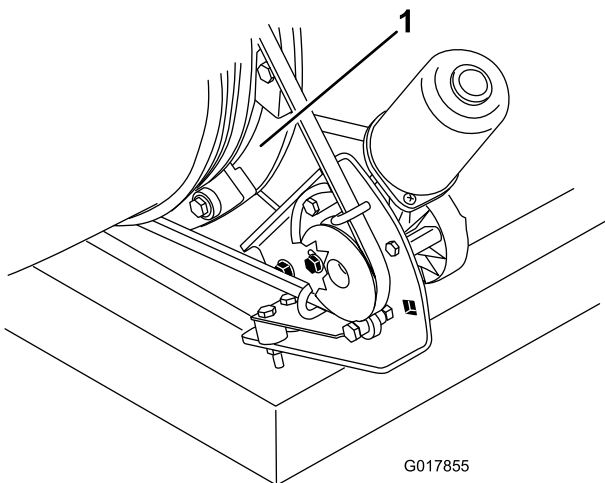
Cada 50 horas

Si la correa patina al cambiar la orientación de la tobera, es necesario ajustar la correa.

1. Afloje los pernos que sujetan el soporte de montaje de la polea al bastidor del soplador (Figura 30).
2. Coloque una llave dinamométrica en el soporte de montaje de la polea (Figura 30).

3. Gire el soporte de montaje de la polea alejándolo de la tobera hasta que la llave dinamométrica dé una lectura de 22,6–26,0 N·m (Figura 30).
4. Apriete los pernos de montaje.



Figura 30

- | | |
|--|---|
| 1. Pernos de montaje | 4. Llave dinamométrica en el soporte de montaje de la polea – 22,6 a 26,0 N·m |
| 2. Polea | 5. Correa |
| 3. Agujero para la llave dinamométrica | |

Mantenimiento del sistema eléctrico

Importante: Antes de efectuar soldaduras en la máquina, desconecte el controlador y el cable negativo de la batería para evitar daños al sistema eléctrico.

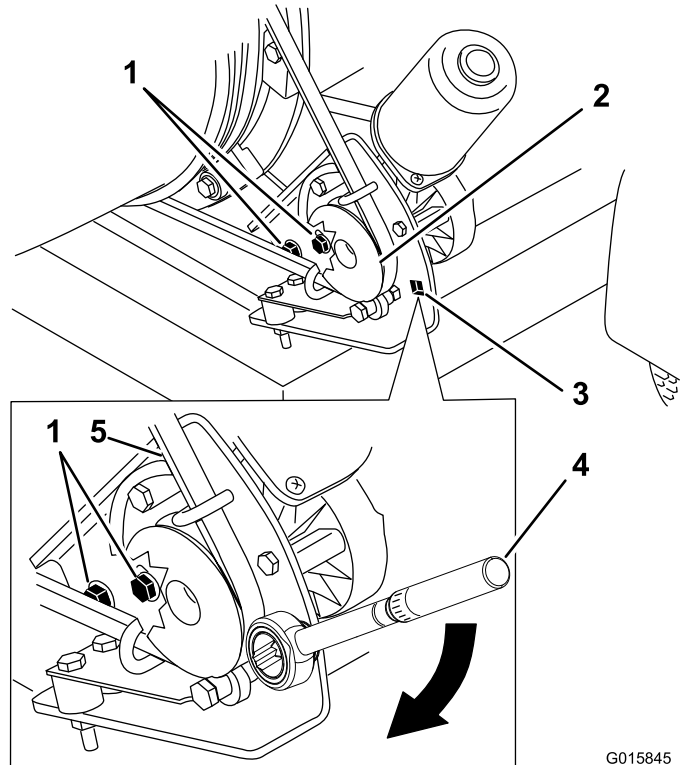
Sustitución de las pilas del control remoto

El control remoto de mano funciona con 4 pilas AAA. Al instalar las pilas, observe la polaridad correcta, marcada en el interior del compartimento, para evitar dañar el equipo. Para instalar o cambiar las pilas del control remoto:

1. Retire los 6 tornillos de la parte trasera del control remoto, y retire la tapa (Figura 31).

Nota: Si es posible, deje la junta de goma y el obturador de acero en su lugar cuando retire la tapa y las pilas.



Figura 31

- | | |
|-------------|---------------------------|
| 1. Tornillo | 4. Obturador de acero |
| 2. Tapa | 5. Baterías |
| 3. Junta | 6. Control remoto de mano |

2. Retire las pilas gastadas y elimínelas según lo dispuesto en la normativa local.
3. Inserte cada batería nueva en su alojamiento observando la polaridad correcta.

Nota: Si las baterías se instalan de forma incorrecta, la máquina no resultará dañada, pero no funcionará.

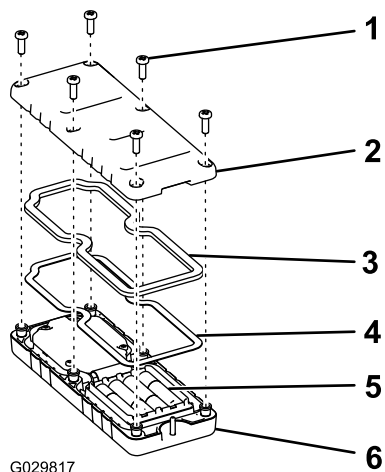
4. Si quita la junta de goma o el obturador de acero por accidente, colóquelos de nuevo con cuidado en su lugar del control remoto de mano.
5. Vuelva a colocar la cubierta y fíjela con los 6 tornillos que retiró anteriormente (Figura 31) y apriételos a entre 1,5 y 1,7 N·m.

Fusibles

Motor

Un fusible en línea de 15 A está integrado en el arnés de cables (Figura 32).



Figura 32

1. Fusible

Receptor

El arnés de cables del receptor incorpora un bloque de fusibles. Está situado detrás del receptor en la parte derecha de la columna de control (Figura 33).

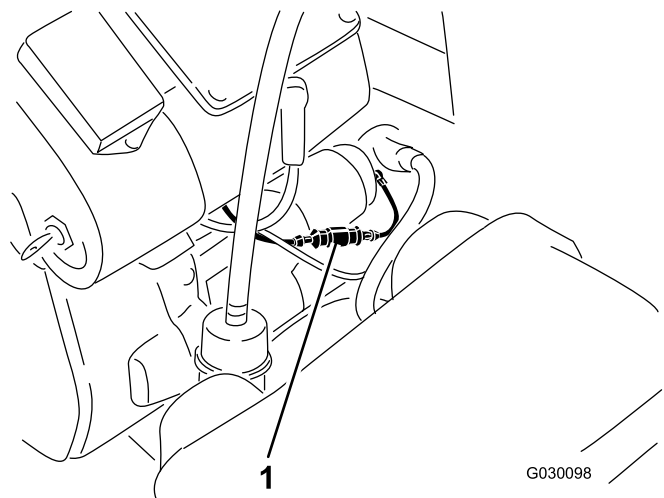

Figura 33

1. Fusible

Almacenamiento

1. Pare el motor, retire el cable de la bujía y retire la llave de contacto.
2. Retire los recortes de hierba, la suciedad y la mugre de las piezas externas de toda la máquina, especialmente el motor. Limpie la suciedad y la broza de la parte exterior del alojamiento de las aletas de la culata de cilindros del motor y del soplador.

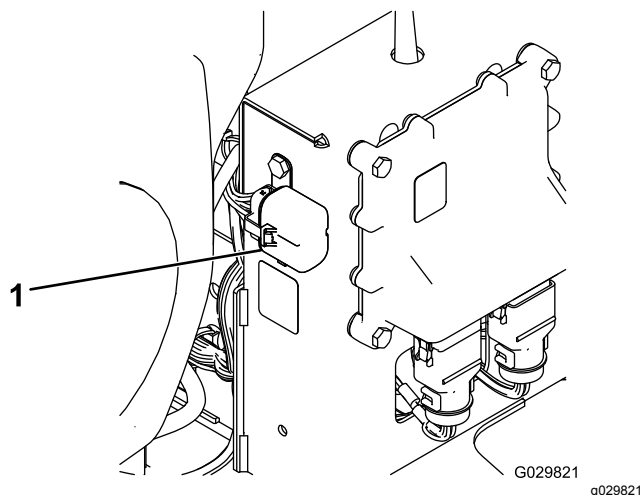
Importante: La máquina puede lavarse con un detergente suave y agua. No lave la

- máquina a presión. Evite el uso excesivo de agua.**
3. Revise el limpiador de aire; consulte [Mantenimiento del limpiador de aire \(página 22\)](#).
 4. Cambie el aceite del cárter; consulte [Cómo cambiar el aceite \(página 24\)](#).
 5. Compruebe la presión de los neumáticos; consulte [Comprobación de la presión de los neumáticos \(página 16\)](#).
 6. Prepare la máquina para su almacenamiento cuando no la vaya a utilizar durante más de 30 días. Prepare la máquina para el almacenamiento de la manera siguiente:
 - A. Agregue un estabilizador/acondicionador a base de petróleo al combustible del depósito. Siga las instrucciones de mezcla del fabricante del estabilizador. No use un estabilizador a base de alcohol (etanol o metanol).

Nota: Un estabilizador/acondicionador de combustible es más eficaz cuando se mezcla con combustible fresco y se utiliza en todo momento.

 - B. Haga funcionar el motor para distribuir el combustible con acondicionador por todo el sistema de combustible (5 minutos).
 - C. Pare el motor, deje que se enfríe, y drene el depósito de combustible; consulte [Mantenimiento del depósito de combustible \(página 27\)](#).
 - D. Arranque el motor y hágalo funcionar hasta que se pare.
 - E. Accione el estérter. Arranque el motor y déjelo en marcha hasta que no vuelva a arrancar.
 - F. Elimine el combustible adecuadamente. Reciclelo de acuerdo con la normativa local.
- Importante:** No guarde el combustible con estabilizador/acondicionador durante más de 90 días.
7. Retire la(s) bujía(s) y verifique su condición; consulte [Inspección de las bujías \(página 26\)](#). Con la(s) bujía(s) retirada(s) del motor, vierta dos cucharadas soperas de aceite de motor en el orificio de la bujía. Ahora, utilice el motor de arranque para hacer girar el motor y distribuir el aceite dentro del cilindro. Instale la(s) bujía(s). No instale los cables en la(s) bujía(s).
 8. Revise y apriete todos los pernos, tuercas y tornillos. Repare o sustituya las piezas defectuosas o dañadas.
 9. Pinte las superficies que estén arañadas o donde esté visible el metal. Puede adquirir la pintura en su Servicio Técnico Autorizado.
 10. Guarde la máquina en un garaje o almacén seco y limpio. Retire la llave de contacto y guárdela fuera del alcance de niños u otros usuarios no autorizados. Cubra la máquina para protegerla y para conservarla limpia.

Eliminación de residuos

El aceite de motor, el motor y las pilas del control remoto son contaminantes medioambientales. Elimínelos de acuerdo con la normativa estatal y local.

Solución de problemas

Comprobación de los códigos de error

Si el indicador diagnóstico indica que hay un fallo de sistema, consulte [Indicador diagnóstico \(página 13\)](#).

Modo de diagnóstico y comprobación de códigos

1. Gire la llave a la posición de DESCONECTADO para cortar la corriente.
2. Retire el tapón de los 2 conectores de derivación diagnósticos ([Figura 34, A](#)).
3. Conecte entre sí los conectores de derivación diagnósticos ([Figura 34 B](#)).



Figura 34

4. Gire la llave a la posición de MARCHA para conectar la corriente.
5. Cunte el número de parpadeos para determinar el código de fallo y después consulte la siguiente tabla:

Nota: Si hay varios fallos, parpadearán todos. Luego habrá una gran pausa tras la que se repetirá de nuevo la secuencia de parpadeos.

Código	Patrón de parpadeos LED	Comportamiento	Detalles
Fallos específicos de la máquina			
11	Un parpadeo, pausa, un parpadeo, pausa larga y se repite	Comunicación con la BASE perdida.	El conector no está enchufado; localice el conector del arnés suelto o desconectado y enchúfelo. Hay un problema con el cableado; póngase en contacto con su distribuidor Toro autorizado. La BASE no funciona; póngase en contacto con su Distribuidor de Toro.
12	Un parpadeo, pausa, dos parpadeos, pausa larga y se repite	Versión incompatible con la BASE y/o HH	No está instalado el software correcto. Instale el software correcto desde TORODIAG; póngase en contacto con su distribuidor Toro autorizado.
13	Un parpadeo, pausa, tres parpadeos, pausa larga y se repite	HH incorrecta: no implementada en la Rev A	Asociación incorrecta de productos (por ejemplo, al intentar actualizar el software de un MH-400 con el control remoto de una ProPass)

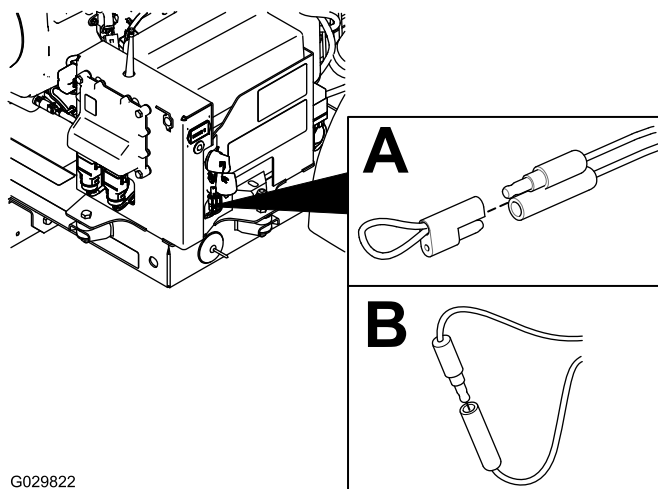
14	Un parpadeo, pausa, 4 parpadeos, pausa larga y se repite	Fallo de ETR por baja presión del aceite.	La presión del aceite es baja; compruebe el aceite. Si sigue produciéndose el fallo, puede estar dañado el interruptor de presión de aceite.
15	Un parpadeo, pausa, 5 parpadeos, pausa larga y se repite	Fallo de ETR por bajo voltaje.	Hay un problema con el regulador de voltaje o el alternador; póngase en contacto con su distribuidor Toro autorizado.

Reinicie los códigos de error

Después de resolver el problema, desconecte y vuelva a conectar los conectores diagnósticos. El indicador diagnóstico parpadeará continuamente una vez por segundo.

Modo de diagnóstico existente

1. Gire la llave a la posición de DESCONECTADO para cortar la corriente.
2. Desconecte el diagnóstico, desvíe los conectores.
3. Coloque el tapón en los 2 conectores de derivación diagnósticos.
4. Gire la llave a la posición de MARCHA para conectar la corriente.

Notas:

Notas:

Aviso de privacidad (Europa)

Información recopilada por Toro

Toro Warranty Company (Toro) respeta su privacidad. Para procesar las reclamaciones bajo la Garantía y para ponernos en contacto con usted en el caso de una posible retirada de productos, le pedimos que comparta con nosotros cierta información personal, bien directamente, bien a través de su concesionario o empresa Toro local.

El sistema de garantías de Toro está hospedado en servidores ubicados en los Estados Unidos, y por tanto las leyes de privacidad aplicables pueden no proporcionar la misma protección que en su país.

AL COMPARTIR SU INFORMACIÓN PERSONAL CON NOSOTROS, OTORGA SU CONSENTIMIENTO AL PROCESAMIENTO DE DICHA INFORMACIÓN PERSONAL EN LOS CASOS DESCRITOS EN ESTE AVISO DE PRIVACIDAD.

Uso que hace Toro de la información

Toro puede utilizar su información personal para procesar reclamaciones bajo la garantía y para ponerse en contacto con usted si se produce la retirada de un producto, así como para cualquier otro propósito del que le informemos. Toro puede compartir su información con filiales, concesionarios u otros socios comerciales de Toro con relación a cualquiera de las actividades antes mencionadas. No venderemos su información personal a ninguna otra empresa. Nos reservamos el derecho a divulgar información personal para cumplir la legislación aplicable y a petición de las autoridades competentes, para operar correctamente nuestros sistemas o para nuestra propia protección o la de otros usuarios.

Retención de su información personal

Retendremos su información personal durante el tiempo que sea necesario para cumplir los fines para los que se recopiló originalmente o para otros fines legítimos (tales como cumplimiento de la legislación), o según lo exija la legislación aplicable.

Compromiso de Toro respecto a la seguridad de su información personal

Tomamos precauciones razonables para mantener la seguridad de sus datos personales. También tomamos medidas para asegurar que la información personal sea exacta y esté actualizada.

Acceso y rectificación de su información personal

Si usted desea revisar o corregir su información personal, póngase en contacto con nosotros por correo electrónico a legal@toro.com.

Ley de Consumo de Australia

Los clientes australianos encontrarán información sobre la Ley de Consumo de Australia dentro de la caja o a través de su concesionario Toro local.



La Garantía Toro

Garantía limitada de dos años

Condiciones y productos cubiertos

The Toro Company y su afiliada, Toro Warranty Company, bajo un acuerdo entre sí, garantizan conjuntamente su producto Toro Commercial ("Producto") contra defectos de materiales o mano de obra durante dos años o 1500 horas de operación*, lo que ocurra primero. Esta garantía es aplicable a todos los productos exceptuando los Aireadores (estos productos tienen otras garantías). Cuando exista una condición cubierta por la garantía, repararemos el producto sin coste alguno para usted, incluyendo diagnóstico, mano de obra, piezas y transporte. El periodo de la garantía empieza en la fecha en que el Producto es entregado al comprador original al por menor.
* Producto equipado con contador de horas.

Instrucciones para obtener asistencia bajo la garantía

Usted es responsable de notificar al Distribuidor de Commercial Products o al Concesionario Autorizado de Commercial Products al que compró el Producto tan pronto como exista una condición cubierta por la garantía, en su opinión. Si usted necesita ayuda para localizar a un Distribuidor de Commercial Products o a un Concesionario Autorizado, o si tiene alguna pregunta sobre sus derechos o responsabilidades bajo la garantía, puede dirigirse a:

Toro Commercial Products Service Department
Toro Warranty Company
8111 Lyndale Avenue South
Bloomington, MN 55420-1196, EE.UU.

952-888-8801 o 800-952-2740
Correo electrónico: commercial.warranty@toro.com

Responsabilidades del Propietario

Como propietario del Producto, usted es responsable del mantenimiento y los ajustes requeridos que figuran en su *manual de operador*. El no realizar del mantenimiento y los ajustes obligatorios puede dar pie a la negación de una reclamación bajo la garantía.

Elementos y condiciones no cubiertos

No todos los fallos o averías de productos que se producen durante el periodo de garantía son defectos de materiales o de mano de obra. Esta garantía no cubre:

- Los fallos o averías del Producto que se producen como consecuencia del uso de piezas de repuesto que no sean de la marca Toro, o de la instalación y el uso de accesorios o productos adicionales o modificados que no sean de la marca Toro. Estos artículos pueden tener garantía propia ofrecida por su fabricante.
- Los fallos del Producto que se produzcan como resultado de no realizar el mantenimiento y/o los ajustes recomendados. Las reclamaciones bajo la garantía pueden ser denegadas si no se mantiene adecuadamente el producto Toro con arreglo al Mantenimiento recomendado incluido en el *manual del operador*.
- Los fallos producidos como consecuencia de la operación del Producto de manera abusiva, negligente o temeraria.
- Piezas sujetas a consumo durante el uso, a menos que se demuestre que son defectuosas. Algunos ejemplos de piezas que se consumen o gastan durante la operación normal del Producto incluyen, pero no se limitan a, forros y pastillas de freno, forros de embrague, cuchillas, molinetes, rodillos y sus cojinetes (sellados o engrasables), contracuchillas, bujías, ruedas giratorias y sus cojinetes, neumáticos, filtros, correas, y determinados componentes de fumigadores tales como diafragmas, boquillas, válvulas de retención, etc.
- Fallos producidos por influencia externa. Las condiciones que se consideran como influencia externa incluyen pero no se limitan a condiciones meteorológicas, prácticas de almacenamiento, contaminación, el uso de combustibles, refrigerantes, lubricantes, aditivos, fertilizantes, agua o productos químicos no autorizados, etc.
- Fallos o problemas de rendimiento debidos al uso de combustibles (p.ej. gasolina, diésel o biodiésel) que no cumplen las normas industriales correspondientes.

Países fuera de Estados Unidos o Canadá

Los clientes que compraron productos Toro exportados de los Estados Unidos o Canadá deben ponerse en contacto con su Distribuidor Toro para obtener pólizas de garantía para su país, provincia o estado. Si por cualquier razón usted no está satisfecho con el servicio ofrecido por su distribuidor, o si tiene dificultad en obtener información sobre la garantía, póngase en contacto con el importador Toro.

- Ruido, vibraciones, desgaste y deterioro normales.
- El "desgaste normal" incluye, pero no se limita a daños a asientos debido a desgaste o abrasión, desgaste de superficies pintadas, pegatinas o ventanas rayadas, etc.

Piezas

Las piezas cuya sustitución está prevista como mantenimiento requerido están garantizadas hasta la primera sustitución programada de dicha pieza. Las piezas sustituidas bajo esta garantía están cubiertas durante el periodo de la garantía original del producto y pasan a ser propiedad de Toro. Toro tomará la decisión final de reparar o sustituir cualquier pieza o conjunto. Toro puede utilizar piezas remanufacturadas en las reparaciones efectuadas bajo esta garantía.

Garantía de las baterías de ciclo profundo y de iones de litio:

Las baterías de ciclo profundo y de iones de litio producen un determinado número total de kilovatios-hora durante su vida. Las técnicas de uso, recarga y mantenimiento pueden alargar o acortar la vida total de la batería. A medida que se consuman las baterías de este producto, se irá reduciendo paulatinamente la cantidad de trabajo útil entre intervalos de carga, hasta que la batería se desgaste del todo. La sustitución de baterías que se han desgastado debido al consumo normal es responsabilidad del propietario del producto. Puede ser necesario sustituir las baterías, por cuenta del propietario, durante el periodo normal de garantía. Nota: (batería de iones de litio solamente): Una batería de iones de litio tiene una garantía prorrateada de piezas únicamente, empezando en el año 3 hasta el año 5, basada en el tiempo de uso y los kilovatios-hora consumidos. Consulte el *manual del operador* si desea más información.

El mantenimiento corre por cuenta del propietario

La puesta a punto del motor, la lubricación, la limpieza y el abrillantado, la sustitución de filtros y refrigerante, y la realización del mantenimiento recomendado son algunas de las tareas de revisión normales que requieren los productos Toro y que corren por cuenta del propietario.

Condiciones Generales

La reparación por un Distribuidor o Concesionario Autorizado Toro es su único remedio bajo esta garantía.

Ni The Toro Company ni Toro Warranty Company son responsables de daños indirectos, incidentales o consecuentes en conexión con el uso de los productos Toro cubiertos por esta garantía, incluyendo cualquier coste o gasto por la provisión de equipos de sustitución o servicio durante periodos razonables de mal funcionamiento o no utilización hasta la terminación de las reparaciones bajo esta garantía. Salvo la garantía de emisiones citada a continuación, en su caso, no existe otra garantía expresa. Cualquier garantía implícita de mercantilidad y adecuación a un uso determinado queda limitada a la duración de esta garantía expresa.

Algunos estados no permiten exclusiones de daños incidentales o consecuentes, ni limitaciones sobre la duración de una garantía implícita, de manera que las exclusiones y limitaciones arriba citadas pueden no serle aplicables a usted. Esta garantía le otorga a usted derechos legales específicos; es posible que usted tenga otros derechos que varían de un estado a otro.

Nota respecto a la garantía del motor:

Es posible que el Sistema de Control de Emisiones de su Producto esté cubierto por otra garantía independiente que cumpla los requisitos establecidos por la U.S. Environmental Protection Agency (EPA) y/o el California Air Resources Board (CARB). Las limitaciones horarias estipuladas anteriormente no son aplicables a la Garantía del Sistema de Control de Emisiones. Si desea más información, consulte la Declaración de Garantía de Control de Emisiones del Motor proporcionada con su producto o incluida en la documentación del fabricante del motor