



Count on it.

Form No. 3410-175 Rev B

Brukerhåndbok

Pro Force[®]-ruskblåser

Modellnr. 44552—Serienr. 316000001 og oppover



Dette produktet er i samsvar med alle relevante europeiske direktiver. Se eget samsvarserklærings skjema for produktet for detaljert informasjon.

Viktig: Denne motoren er ikke utstyrt med en gnistfangerdemper. Det er i strid med Californias Public Resource Code, avsnitt 4442, å bruke motoren i skogs-, busk- eller gressområder. Andre delstater eller føderale områder kan ha lignende lover.

▲ ADVARSEL

CALIFORNIA

Proposition 65-advarel

Dette produktet inneholder et kjemikalie eller kjemikalier som staten California vet forårsaker kreft, fødselsdefekter eller forplantningsskade.

Staten California kjenner til at motoreksosen fra dette produktet inneholder kjemikalier som kan forårsake kreft, fosterskader eller skade forplantningsevnen på andre måter.

Elektromagnetisk kompatibilitet

Innenlands: Denne enheten samsvarer med FCC-regler avsnitt 15. Maskinen kan brukes under følgende to forutsetninger: (1) Denne enheten skal ikke forårsake skadelig interferens, og (2) denne enheten må kunne tåle eventuell interferens den utsettes for, inkludert interferens som kan forårsake uønsket innvirkning på driften.

Dette apparatet genererer og bruker radiofrekvensenergi, og hvis det ikke installeres og brukes på korrekt måte, i strengt samsvar med produsentens instruksjoner, kan det forårsake interferens på radio- og TV-mottakelse. Det har blitt typetestet og funnet å være innenfor grensene av en FCC klasse B-dataenhet i samsvar med spesifikasjonene i underartikkel J av artikkel 15 av FCC regler, som angitt ovenfor. Det er imidlertid ingen garanti for at det ikke vil forekomme interferens i en bestemt installasjon. Hvis dette utstyret forårsaker interferens på radio- og TV-signaler, som kan bestemmes ved å skru utstyret av og på, oppmuntres brukeren til å prøve å eliminere interferensen med ett eller flere av følgende tiltak: Snu på mottakerantennen, flytt fjernkontrollmottakeren i forhold til radio-/TV-antennen, eller koble kontrollen i et annet støpsel slik at kontrollen og radio/TV er på ulike strømkretser. Om nødvendig bør brukeren ta kontakt med forhandleren eller en erfaren radio-/TV-fagmann for andre anbefalinger. Følgende hefte fra FCC (Federal Communications Commission) kan være til hjelp: "How to Identify and Resolve Radio-TV Interference Problems" ("slik identifiserer og løser du radio-/TV-interferensproblemer"). Dette heftet er tilgjengelig fra U.S. Government Printing Office, Washington, DC 20402, USA. Bestillingsnr. 004-000-00345-4.

FCC ID: W70MRF24J40MDME-baseenhet, OA3MRF24J40MA-håndholdt

IC: 7693A-24J40MDME-baseenhet, 7693A-24J40MA-håndholdt

Maskinen kan brukes under følgende to forutsetninger: (1) denne enheten skal ikke forårsake interferens, og (2) denne enheten må kunne tåle interferens, inkludert interferens som kan forårsake uønsket innvirkning på driften av enheten.

Elektromagnetisk kompatibilitetssertifisering Japan

Håndholdt:  R 204-520022

RF2CAN:  R 204-520297

Mexico – Sertifisering for elektromagnetisk kompatibilitet

Håndholdt: IFTEL : RCPMIMR15-2209

RF2CAN: IFTEL : RCPMIMR15-0142

Korea – Sertifisering for elektromagnetisk kompatibilitet (Merke gitt i eget sett)

Håndholdt:  MSIP-CRM-TZQ-SMHH
해당 무선설비는 전파혼신 가능성이 있으므로 인명안전과 관련된 서비스는 할 수 없음

RF2CAN:  MSIP-CRM-TZQ-MRF-E
MSIP-CRM-TZQ-RF2CAN
해당 무선설비는 전파혼신 가능성이 있으므로 인명안전과 관련된 서비스는 할 수 없음

Singapore – Sertifisering for elektromagnetisk kompatibilitet

Håndholdt: TWM240007_IDA_N4021-15

RF2CAN: TWM-240005_IDA_N4024-15

Marokko – Sertifisering for elektromagnetisk kompatibilitet

AGREE PAR L'ANRT MAROC

Numero d'agrement: MR 14092 ANRT 2017

Delivre d'agrement: 29.05.2017

▲ FORSIKTIG

En bruker som gjør endringer eller modifikasjoner som ikke er uttrykkelig godkjent av parten ansvarlig for samsvar, kan ugyldiggjøre brukerens autoritet til å bruke utstyret.

Dette tenningsystemet etterkommer Canadas ICES-002.

Innledning

Ruskbåseren taes bak en plentraktor som er beregnet for bruk av profesjonelle, innleide operatører i kommersielle applikasjoner. Den er hovedsakelig beregnet på å bruke vindkraft til å tømme store områder raskt for uønsket rusk på godt vedlikeholdte gressmatter i parker, golfbaner, idrettsbaner og på kommersielle områder.

Les denne håndboken nøye, slik at du lærer å bruke og vedlikeholde produktet på riktig måte og unngår person- eller produktskade. Du har ansvar for å bruke produktet på en riktig og sikker måte.

Du kan kontakte Toro direkte på www.Toro.com for informasjon om produkter og tilbehør, hjelp til å finne en forhandler eller for å registrere produktet ditt.

Hvis maskinen må repareres eller du trenger originale Toro-deler eller mer informasjon, kan du kontakte et autorisert forhandlerverksted eller Toros kundeserviceavdeling. Ha modell- og serienummer for hånden når du tar kontakt. [Figur 1](#) viser hvor på produktet modell- og serienumrene er plassert. Skriv inn numrene i de tomme feltene.

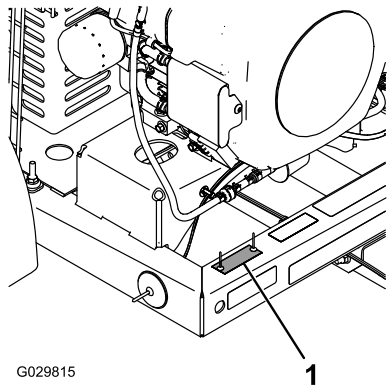

G029815

1

g029815

Figur 1

1. Plassering av modell- og serienummer



Figur 2

1. Sikkerhetsvarselssymbol

I tillegg brukes to ord for å utheve informasjon. **Viktig** gjør oppmerksom på spesiell mekanisk informasjon og **Obs** henviser til generell informasjon som er verdt å huske.

Modellnr. _____

Serienr. _____

Denne brukerhåndboken identifiserer potensielle farer og har sikkerhetsmeldinger som identifiseres ved hjelp av sikkerhetsvarselssymbolet ([Figur 2](#)) som advarer om farer som kan føre til alvorlig personskade eller død hvis du ikke følger anbefalte forholdsregler.

Innhold

Sikkerhet	4
Regler for sikker bruk	4
Sikkerhets- og instruksjonsmerker	7
Montering	8
1 Koble til batteriet	8
2 Montere koblingen til rusklåseren	9
3 Koble rusklåseren til taueskjæretøyet	9
4 Montere den håndholdte fjernkontrollen	10
Oversikt over produktet	11
Kontroller	11
Spesifikasjoner	12
Radiospesifikasjoner	12
Bruk	13
Fylle drivstoff	13
Kontrollere motoroljenivået	14
Kontrollere trykket i dekkene	15
Kontrollere at hjulenes hakemuttere er strammet til	15
Starte motoren	15
Slå av motoren	16
Start, stopp og tidsavbrudd ved inaktivitet	16
Strømsparingsmodus (inaktiv)	16
Justere dyseretning	17
Brukstips	17
Vedlikehold	19
Anbefalt vedlikeholdsplan	19
Kontrolliste for daglig vedlikehold	20
Overhale luftrenseren	21
Vedlikeholde karbonsylindren	22
Vedlikeholde motorolje	22
Koble sammen fjernkontrollen og baseenheten	24
Overhale tennpluggene	24
Skifte drivstoffilteret	25
Vedlikeholde drivstofftanken	26
Rengjøre motorskjermen og oljekjøleren	26
Kontrollere dysen	26
Justere remmen	27
Elektrisk vedlikehold	27
Lagring	29
Avfallshåndtering	29
Feilsøking	30
Kontrollere feilkoder	30
Gå inn i diagnostikkmodus og kontrollere kodene	30
Tilbakestille feilkodene	31
Avslutter diagnostikkmodus	31

Sikkerhet

Forebygging og avverging av farer og ulykker avhenger av forståelse, omtanke og korrekt opplæring av de som er involvert i drift, transport, vedlikehold og lagring av maskinen. Feilaktig bruk og vedlikehold av maskinen kan føre til personskade. For å redusere muligheten for skader eller dødsulykker bør du følge disse sikkerhetsinstruksjonene.

Regler for sikker bruk

De følgende instruksjonene er tilpasset fra ANSI-standarden B71.4-2012.

Opplæring

- Les og forstå innholdet i denne *brugerhåndboken* før du starter motoren.
- Gjør deg kjent med sikker bruk av utstyret, driftskontrollene og sikkerhetssymbolene.
- Alle operatører og mekanikere skal være opplært. Eierne er ansvarlig for opplæring av brukerne.
- Ikke la barn eller personer som ikke er opplært kjøre eller utføre vedlikehold på utstyret. Det kan hende at lokale forskrifter setter en aldersgrense for bruk.
- Eierne/brukeren kan forhindre og er ansvarlig for ulykker eller skader som han/hun, andre personer eller eiendom utsettes for.

Forberedelser

- Vurder terrenget for å avgjøre hvilket tilbehør og utstyr som er nødvendig for å gjøre jobben på en sikker og riktig måte. Bruk bare tilbehør og utstyr som er godkjent av produsenten.
- Ha på deg passende klær, inkludert vernebriller, sklissikkert og kraftig fottøy og hørselsvern. Sett opp langt hår, fest løse klær og ikke bruk smykker.
- Foreta en inspeksjon av området der maskinen skal brukes, og fjern alle gjenstander som kan slenges opp i luften.
- Hold alle andre på god avstand fra området der du klipper.
- Sørg for at alle verneplater og sikkerhetsanordninger er på plass. Hvis en verneplate, en sikkerhetsanordning eller et merke er defekt, uleselig eller skadet, må det repareres eller skiftes ut før arbeidet begynner. Stram også alle løse muttere, bolter og skruer, slik at du er sikker på at maskinen er trygg å bruke.
- Kontroller at sikkerhetsbryterne og verneplatene er montert og virker riktig. Ikke bruk maskinen dersom disse ikke fungerer som de skal.

Sikker håndtering av drivstoff

- Håndter drivstoff svært forsiktig for å unngå skade på person eller eiendom. Drivstoff er meget brannfarlig, og bensindamp er eksplosiv.
- Slukk alle sigaretter, sigarer, piper og andre tennkilder.
- Bruk kun en godkjent drivstoffkanne.
- Ta aldri lokket av drivstofftanken eller fyll drivstoff mens motoren går.
- La motoren bli kald før du fyller på mer drivstoff.
- Du må aldri fylle drivstoff på maskinen innendørs.
- Oppbevar aldri maskinen eller drivstoffkannen hvor det er åpen ild, gnist eller kontrollampe som på en varmtvannstank eller andre apparater.
- Fyll aldri opp kanner inne i et kjøretøy, på en lastebil eller på en tilhenger med en plastfôring. Sett alltid beholdere på bakken, vekk fra kjøretøyet før påfylling.
- Utstyr må tas ut av lastebilen eller tilhengeren, og fylles på bakken. Hvis dette ikke lar seg gjøre, fyll drivstoff på slikt utstyr med en bærbar kanne heller enn direkte fra drivstoffpumpen.
- Påfyllingstuten må være i kontakt med kanten på drivstofftanken eller kannens åpning hele tiden, helt til du er ferdig med å fylle. Ikke bruk utstyr for låsing av munnstykket i åpen stilling.
- Ikke overfyll drivstofftanken. Sett på igjen lokket på drivstofftanken og stram godt til.
- Reduser hastigheten når du tar skarpe svinger eller svinger i en helling.
- Unngå å starte og stoppe plutselig.
- Pass på at ingen står bak kjøretøyet før du rygger.
- Se opp for trafikk når du krysser eller er i nærheten av veier. Overhold alltid vikeplikten.
- Hold avstand fra dyseåpningen når maskinen er i drift. Hold alle andre på avstand fra dyseåpningen, og rett ikke åpningen mot andre.
- Ikke bruk maskinen når du er syk, trett eller påvirket av alkohol eller andre rusmidler.
- Lynnedslag kan forårsake alvorlige skader eller dødsfall. Hvis du ser at lyn nærmer seg der du er, må du ikke bruke maskinen. Søk tilflukt!
- Hvis kjøretøyets motor stanser eller maskinen mister fart og ikke klarer å komme til toppen av skråningen, må du ikke snu maskinen rundt. Du må alltid rygge kjøretøyet sakte rett ned bakken.
- **Ikke ta en skaderisiko!** Hvis en person eller kjæledyr plutselig kommer inn på eller befinner seg i nærheten av oppsamlingsområdet, **stopp driften**. En kombinasjonen av uforsiktig bruk, bakkevinkler, rikosjetter eller feilplasserte sikkerhetsskydd, kan føre til at noen blir skadet når gjenstandene slynges gjennom luften. Ikke fortsett drift før området er tømt.
- Ta ikke på motoren eller eksosrøret når motoren er i gang, eller like etter at den har stanset. Disse områdene kan være varme nok til å forårsake brannskader.

Bruk

- Bruk aldri rusblåseren når den ikke er påfestet et tauekjøretøy.
- Vær svært forsiktig når du skal sette maskinen på en tilhenger eller lastebil, og når du skal sette den ned på bakken igjen.
- Vær forsiktig når du nærmer deg hjørner, busker, trær eller annet som reduserer synsfeltet.
- Kjør ikke motoren i eller rett blåserdysen mot et lukket område uten tilstrekkelig ventilasjon. Eksos er farlig, og kan i verste fall være dødelig.
- Dette produktet kan ha et støynivå høyere enn 85 dB(A) ved førerstillingen. Hørselvern anbefales hvis du utsettes for dette over tid, for å redusere muligheten for permanent hørselsskade.
- Du må være oppmerksom når du bruker maskinen. For å unngå å miste kontrollen, gjør som følger:
 - Bruk maskinen bare i dagslys eller på steder med god kunstig belysning.
 - Kjør langsomt og hold utkikk etter hull eller andre skjulte farer.
 - Ikke kjør i nærheten av sandbunkere, grøfter, bekker eller andre fareområder.

Bruk av fjernkontroll

- Les og følg alle instruksjer.
- Hvis du unnlater å følge forholdsreglene, kan det resultere i feil på utstyret, at du blir fratatt tillatelsen til å bruke utstyret samt personlig skade.
- Bruk og vedlikehold ledningsnett på riktig måte. Følg instruksene fra utstyrsprodusenten. Feilaktige, løse og frynsede ledningsnett kan forårsake systemfeil, skade på utstyret og uregelmessig drift.
- Hvis du endrer utstyret og dette ikke er uttrykkelig godkjent av produsenten, blir garantien ugyldiggjort
- Utstyrets eier/operatører må etterleve alle gjeldende føderale, statlige og lokale lover for installasjon og drift av utstyret. Hvis ikke disse etterleves kan eier/operatører bøtlegges og fratatt tillatelsen til å bruke systemet.
- Klargjør maskineriet og omgivelsene før bruk. Ikke aktiver fjernkontrollsystemet før det er trygt.

- Strømmen kan kobles fra RF2CAN- og TEC2403-kontrollene ved å fjerne strømkilden fra kretsen.
- Rengjør utstyret med en fuktig klut. Fjern gjørme, betong, smuss o.l. etter bruk for å forhindre at knapper, spaker, ledningsnett og brytere tetter seg til.
- Unngå å få væske på fjernkontrollen eller baseenhetskonstruksjonene. Unngå å rengjøre fjernkontrollen eller baseenhetskonstruksjonene med høytrykksutstyr.
- Koble fra RF2CAN- og TEC2403-kontrollene før sveising. Hvis du ikke kobler fra kontrollene, kan de bli skadet eller ødelagt.
- Overhold temperaturene for bruk og lagring.

Vedlikehold og oppbevaring

- La motoren kjøles ned før du setter den bort, og ikke oppbevar den i nærheten av åpen ild.
- Steng drivstofftilførselen under oppbevaring eller transport av maskinen. Lagre ikke i nærheten av flammer eller tapp ut innendørs.
- Parker maskinen på en jevn flate. La aldri personer uten opplæring vedlikeholde eller reparere maskinen.
- Bruk jekkestøtter til å støtte komponentene når det er nødvendig.
- Koble fra batteriet, eller ta ledningene av tennpluggen, før du foretar reparasjoner. Koble kablet fra den negative klemmen først, og deretter den andre kablet fra den positive klemmen. Koble først til den positive polen og deretter den negative.
- Ta nøkkelen ut av tenningen for å unngå at motoren startes ved et uhell under vedlikehold, justering eller lagring av maskinen.
- Foreta kun vedlikehold som er beskrevet i håndboken. Ta kontakt med en autorisert Toro-forhandler hvis det er nødvendig med store reparasjoner eller du trenger hjelp.
- For å redusere brannfaren, må du sørge for at det ikke er overflødig smørefett, gress, blader eller oppsamling av smuss i motoren. Bruk aldri vann til å vaske en varm motor eller elektriske deler.
- Sørg for at maskinen er trygg å bruke ved å holde alle muttere, bolter og skruer godt strammet. Kontroller monteringsboltene og -mutrene på viftens aksellager ofte, for å sikre at de er strammet i henhold til spesifikasjonene.
- Hvis motoren må være i gang for å utføre en vedlikeholdsjustering, må du passe på at klær,

hender, føtter og andre kroppsdelene ikke er i nærheten av viften eller andre bevegelige deler.

- Ikke kjør motoren med for høyt turtall ved å forandre på regulatorinnstillingene. La en autorisert Toro-forhandler kontrollere maksimal hastighet med en turteller, slik at det blir utført på en sikker og nøyaktig måte.
- Motoren må stenges før man sjekker oljen eller tilsetter olje til veivhuset.
- Hold hendene og føttene borte fra bevegelige deler. Du må aldri foreta justeringer mens motoren går hvis du kan unngå det.
- Lad opp batteriene på et åpent sted med god ventilasjon og borte fra gnister eller åpen ild. Koble laderen fra strømuttaket før du kobler den til eller fra batteriet. Ha på deg beskyttelsesklær og bruk verktøy som er isolert.
- Hold alle delene i god stand, og sørg for at de er godt festet. Bytt ut slitte eller skadde merker.
- Bruk kun tilbehør godkjent av Toro. Garantien kan bli ugyldig hvis du bruker tilbehør eller reservedeler som ikke er godkjente.

Transport

- Vær forsiktig når du skal sette maskinen på en tilhenger eller lastebil, og når du skal sette den ned på bakken igjen.
- Bruk en rampe med full bredde for å laste maskinen inn i en tilhenger eller lastebil.
- Fest maskinen godt med stropper, kjetting, kabel eller tau. Både de fremre og bakre stroppene må ledes nedover og utover fra maskinen.

Sikkerhets- og instruksjonsmerker



Sikkerhetsmerker og -instruksjoner er lett synlige for føreren og er plassert i nærheten av alle områder som representerer en potensiell fare. Skift ut alle merker som er ødelagte eller mangler.



115-5105

decal115-5105

1. Advarsel – les *brugerhåndboken*.
2. Advarsel – få opplæring før denne maskinen brukes.
3. Advarsel – stopp motoren, ta ut tenningsnøkkelen og les instruksjonene før du utfører service eller vedlikehold.
4. Fare for at gjenstander slynges gjennom luften – hold personer i nærheten på trygg avstand fra maskinen.
5. Advarsel – hold deg unna bevegelige deler, behold alle skyddene på plass.
6. Advarsel – start ikke motoren når maskinen er koblet fra kjøretøyet, koble maskinen til kjøretøyet før du starter motoren.



115-5106

decal115-5106

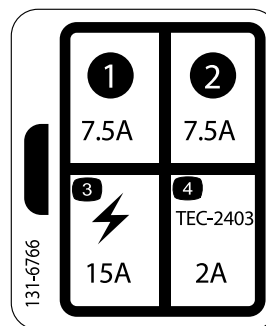

131-6766

decal131-6766

1. Advarsel – les *brugerhåndboken*.
2. Fare for at gjenstander slynges gjennom luften – hold trygg avstand fra maskinen.
3. Fare for kutting/amputering av hender – hold deg borte fra bevegelige deler, behold alle skydd og vern på plass.

- | | |
|----------|------------------------------|
| 1. 7,5 A | 3. Elektrisk tilbehør (15 A) |
| 2. 7,5 A | 4. TEC-2403 (2 A) |



115-5113

decal115-5113

1. Advarsel – les *brugerhåndboken*, bruk hørselsvern og vernebriller.

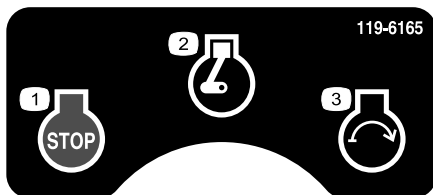

119-6165

decal119-6165

- | | |
|------------------|------------------|
| 1. Motor – stopp | 3. Motor – start |
| 2. Motor – kjør | |

Montering

Løse deler

Bruk diagrammet nedenfor som en sjekkliste for å kontrollere at alle delene er sendt.

Prosedyre	Beskrivelse	Ant.	Bruk
1	Vaselin (medfølger ikke)	A/R	Koble til batteriet.
2	Ruskblåserenhet Kobling Bolt (3/8 x 3 tommer) Flensmutter (3/8 tomme) Koblingssjakkell Bolt (5/8 x 4 1/2 tomme) Låsemutter (5/8 tomme)	1 1 2 2 1 2 2	Monter koblingen til ruskblåseren.
3	Festetapp Sjakkell	1 1	Koble blåseren til tauekjøretøyet.
4	Håndholdt fjernkontroll AAA-batterier Skruer (små)	1 4 6	Montere den håndholdte fjernkontrollen.

Media og ekstradeler

Beskrivelse	Ant.	Bruk
Delekatalog Brukerhåndbok	1 1	Les denne før bruk.
Brukerhåndbok for motoren	1	Bruk som referanse for motordrift og vedlikehold.
Opplæringsmateriale for føreren	1	Se denne før du tar maskinen i bruk.
Fjernkontroll	1	Bruk til å aktivere blåseren fra avstand.
Sertifiseringsdokument	1	Forsikre CE-samsvar.

Merk: Angi hva som er høyre og venstre side på maskinen fra normal arbeidsstilling.

1

Koble til batteriet

Deler som er nødvendige for dette trinnet:

A/R	Vaselin (medfølger ikke)
-----	--------------------------

Prosedyre

1. Fjern klipsene som fester batteridekselet til batterikassen (Figur 3).

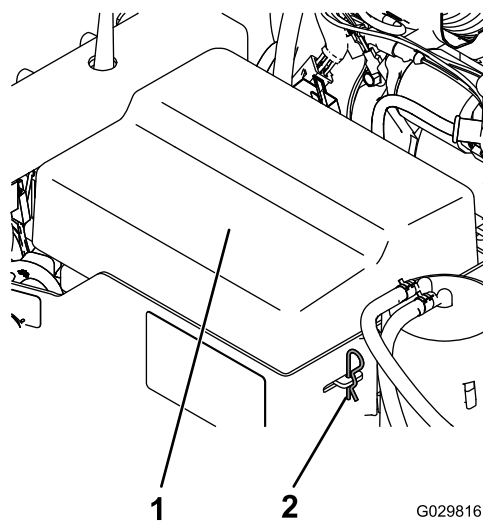

Figur 3

1. Batterideksel
2. Batteriklips

⚠ FARE

Elektrolytten i batteriet inneholder svovelsyre, en dødelig gift hvis den inntas, og som også kan forårsake alvorlige brannskader.

- Ikke drikk elektrolytt, og unngå kontakt med hud, øyne og klær. Bruk vernebriller for å beskytte øynene og gummihansker for å beskytte hendene.
 - Fyll batteriet i nærheten av rent vann som kan brukes til å skylle huden.
2. Monter den positive kabelen (rød) til den positive (+) klemmen.

ADVARSEL

CALIFORNIA Proposition 65-advarsel

Batteripoler, klemmer og tilknyttet tilbehør inneholder bly og blyforbindelser, kjemikalier som er kjente i staten California for å føre til kreft og forplantningsskader. Vask hendene etter at du har håndtert et batteri.

3. Fest den negative kabelen (sort) til den negative (-) polen på batteriet.
4. Smør klemmene og monteringsfestene med vaselin for å forhindre korrosjon.
5. Sett på batteridekselet, og fest det med klipsene.

2

Montere koblingen til ruskblåseren

Deler som er nødvendige for dette trinnet:

1	Ruskblåserenhet
1	Kobling
2	Bolt (3/8 x 3 tommer)
2	Flensmutter (3/8 tomme)
1	Koblingssjakkell
2	Bolt (5/8 x 4 1/2 tomme)
2	Låsemutter (5/8 tomme)

Prosedyre

1. Sett ruskblåseren på en jevn flate.
2. Sett koblingsrøret inn i rammebrakettene (Figur 4). Fest røret til rammen med to bolter (3/8 x 3 tommer) og flensmuttere (3/8 tomme), og stram til 40 N·m.

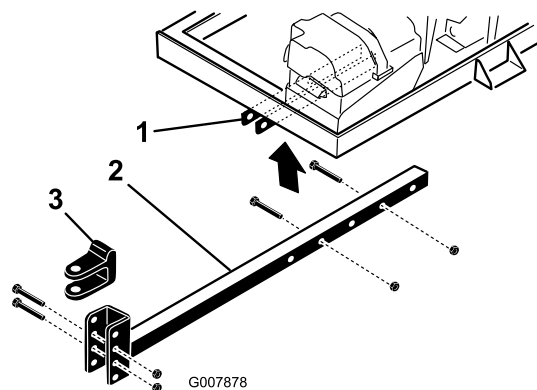

Figur 4

1. Rammebraketter 3. Koblingssjakkell
2. Koblingsrør

Merk: Koblingsrøret kan roteres 180 grader, slik at kobling er mulig i ulike høyder.

3

Koble ruskblåseren til tauekjøretøyet

Deler som er nødvendige for dette trinnet:

1	Festetapp
1	Sjakkel

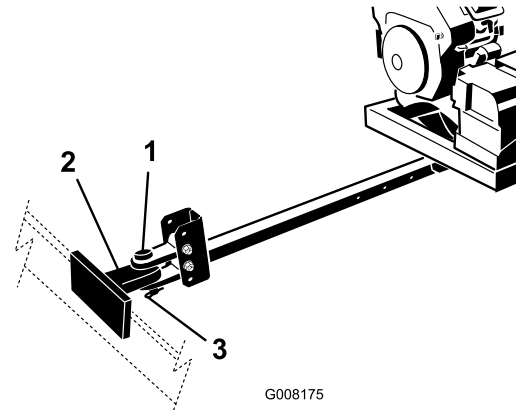

Figur 5

1. Festetapp
2. Tauekjøretøyets kobling
3. Sjakkel

Prosedyre

1. Bakk tauekjøretøyet opp mot blåseren.
2. Juster blåserens koblingssjakkel til samme høyde som tauekjøretøyets sjakkel på følgende måte:
 - Sett koblingsrøret på en jekkstøtte for å få den parallellt med bakken.
 - Fjern boltene og låsemutrene som fester koblingssjakkelen (Figur 4) til koblingsrøret.
 - Hev eller senk koblingssjakkelen til en stilling som er omtrent på samme høyde som tauekjøretøyets kobling.
 - Fest sjakkelen til koblingen med boltene og låsemutterne du fjernet tidligere, og stram til 203 N·m. Sørg for at rammen på ruskblåseren er parallell med bakken.
3. Gjør følgende for å justere lengden på koblingsrøret for å forsikre at blåseren ikke kommer i kontakt med tauekjøretøyet ved svinging:
 - Fjern boltene og mutrene som fester koblingsrøret til rammebrakettene (Figur 4).
 - Fest røret til rammen med boltene og flensmutrene.
4. Koble blåserens koblingssjakkel til tauekjøretøyets kobling med festetappen og sjakkelen (Figur 5).

4

Montere den håndholdte fjernkontrollen

Deler som er nødvendige for dette trinnet:

1	Håndholdt fjernkontroll
4	AAA-batterier
6	Skruer (små)

Prosedyre

1. Fjern gummibåndene som holder halvdelene sammen, og ta av bakdekslet.
2. Koble hvert batteri til korrekte poler (Figur 6).

Merk: Hvis batteriene monteres feil, vil ikke enheten bli ødelagt, men den vil ikke fungere. Batterirommet har merker for polaritet for hver pol.

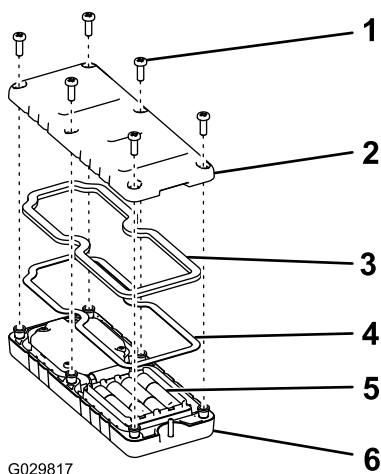

Figur 6

- | | |
|------------|----------------------------|
| 1. Skruer | 4. Stålpakning |
| 2. Deksel | 5. Batterier |
| 3. Tetning | 6. Håndholdt fjernkontroll |

- Kontroller at stålpakningen og gummitetningen er plassert i kanalen på fjernkontrollen, og sett på bakdekslet igjen (Figur 6).
- Fest dekslet med seks skruer (Figur 6) og stram til med et moment på 1,5 til 1,7 N·m.

Oversikt over produktet

Kontroller

Stopp motoren

Trykk på stopp motoren-knappen for å stoppe motoren (Figur 7).

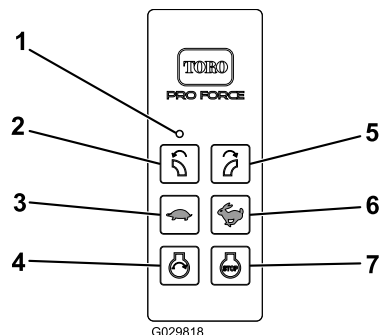

Figur 7

- | | |
|-----------------------------|------------------------|
| 1. LED-lys | 5. Roter til høyre |
| 2. Roter til venstre | 6. Øk motorhastigheten |
| 3. Reduser motorhastigheten | 7. Stopp motoren |
| 4. Start motoren | |

Starte motoren

Etter at du har fullført startesekvensen, trykk på start motoren-knappen for å starte motoren (Figur 7). Se [Starte motoren \(side 15\)](#) for startesekvensen.

Dyseretning

Trykk på høyre eller venstre knapp for å rotere dysen i ønsket retning (Figur 7).

Motorhastighet

Trykk på Øk motorhastigheten-knappen (kanin) eller Reduser motorhastigheten-knappen (skilpadde) for å øke eller redusere motorhastigheten (Figur 7). Hvis du trykker på Øk motorhastigheten og Reduser motorhastigheten samtidig, returnerer motoren til tomgang.

Tenningsnøkkel

Tenningsbryteren (Figur 8), som brukes til å starte og stoppe motoren, har tre stillinger: AV, KJØR og START. Vri deretter nøkkelen med urviseren til START for å starte motoren. Slipp nøkkelen når motoren starter. Nøkkelen går automatisk til KJØR-stillingen. Når du

har stanset motoren, vrir du nøkkelen mot urviseren til Av-stillingen.

Chokekontroll

For å starte med kald motor, skyv chokespaken (Figur 8) til PA-stillingen.

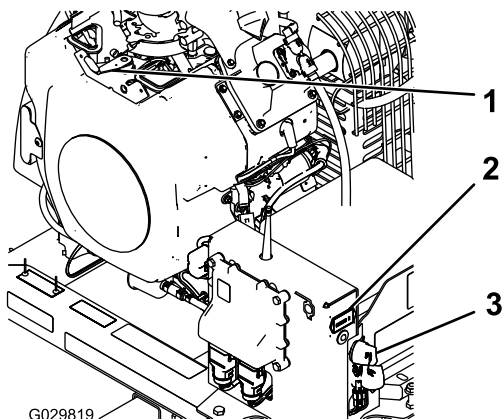

Figur 8

1. Chokekontroll
2. Timeteller
3. Tenningsbryter

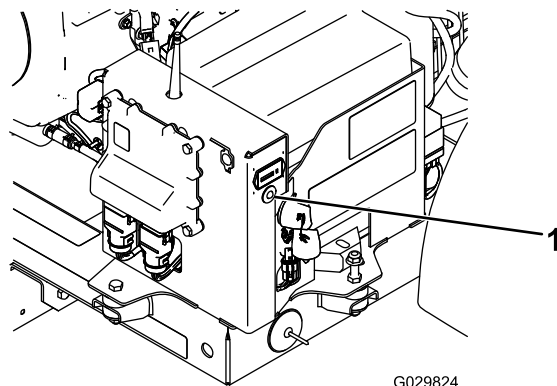

Figur 9

1. Diagnostikklampe

Spesifikasjoner

Radiospesifikasjoner

Frekvens	2,4 GHz
Maks. utgangseffekt	19,59 dBm

Timeteller

Timetelleren (Figur 8) viser hvor mange timer motoren har vært i drift.

Diagnostikklampe

Diagnostikklampen (Figur 9) er plassert under timetelleren og indikerer feilkoder for maskinen. Når du vrir nøkkelen til KJØR-stillingen, lyser diagnostikklampen i fem sekunder og slukker i fem sekunder, før den begynner å blinke tre ganger i sekundet til du trykker på en knapp på den håndholdte fjernkontrollen. Hvis lampen lyser i fem sekunder og deretter begynner å blinke ti ganger i sekundet (med eller uten en pause på fem sekunder), er det noe feil med maskinen. Se [Kontrollere feilkoder \(side 30\)](#).

Merk: Hvis du trykker på en knapp på den håndholdte fjernkontrollen når du starter maskinen, blinker ikke lampen tre ganger i sekundet etter at den har vært slukket i fem sekunder.

Bruk

Merk: Angi hva som er høyre og venstre side på maskinen fra normal arbeidsstilling.

Fylle drivstoff

- **Drivstofftankkapasitet:** 18,9 liter
- **Anbefalt drivstoff**
 - For å få best resultat anbefales det å bruke kun rent, ferskt (mindre enn 30 dager gammel) og blyfritt drivstoff, med en oktankvalitet på 87 eller høyere (vurderingsmetode (R+M)/2).
 - Etanol: Drivstoff med opptil 10 % etanol (alkoholbensin) eller 15 % MTBE (metyltertærbutyleter) i volum er akseptabelt. Etanol og MTBE er ikke det samme. Drivstoff med 15 % etanol (E15) i volum er ikke godkjent for bruk. Ikke bruk drivstoff som inneholder mer enn 10 % etanol i volum, som f.eks. E15 (inneholder 15 % etanol), E20 (inneholder 20 % etanol) eller E85 (inneholder opptil 85 % etanol). Bruk av drivstoff som ikke er godkjent, kan forårsake problemer og/eller motorskade som kanskje ikke dekkes av garanti.
 - Ikke bruk drivstoff som inneholder metanol.
 - Ikke oppbevar drivstoff i drivstofftanken eller i drivstoffbeholdere over vinteren, med mindre du bruker drivstoffstabilisator.
 - Ikke bland olje i drivstoffet.

Viktig: Ikke bruk andre tilsetningsstoffer i drivstoffet enn drivstoffstabilisator/kondisjoneringmiddel. Ikke bruk drivstoffstabiliseringsmidler med alkoholbase, slik som etanol, metanol eller isopropanol.

⚠ FARE

Under visse forhold er drivstoff er meget brannfarlig og svært eksplosivt. Brann eller eksplosjon forårsaket av drivstoff kan påføre deg og andre brannskader samt ødelegge eiendom.

- Fyll opp drivstofftanken utendørs på et åpent område når motoren er nedkjølt. Tørk opp eventuelt drivstoffsøl.
- Fyll aldri på drivstofftanken inni en lukket tilhenger.
- Tanken må ikke fylles helt opp. Fyll drivstoff på tanken helt til nivået er 6 til 13 mm under bunnen av påfyllingshalsen. Tomrommet i tanken gir drivstoffet plass til å utvide seg.
- Røyk aldri når du håndterer drivstoff, og hold deg borte fra åpen ild eller steder der drivstoffgass kan antennes av gnister.
- Drivstoff må oppbevares på en godkjent kanne, utenfor barns rekkevidde. Kjøp aldri mer drivstoff enn til 30 dagers forbruk.
- Ikke bruk uten at hele eksossystemet er på plass og i korrekt arbeidstilstand.

⚠ FARE

Under enkelte forhold ved fylling av drivstoff kan statisk elektrisitet utløses og føre til at gnister antenner drivstoffdamp. Brann eller eksplosjon forårsaket av drivstoff kan påføre deg og andre brannskader samt ødelegge eiendom.

- Plasser alltid drivstoffbeholderne på bakken i god avstand fra sprederen før du fyller drivstoff.
- Ikke fyll opp drivstoffkannen inne i et kjøretøy eller på en lastebil eller tilhenger, fordi tepper eller presenninger kan isolere kannen og hemme utladning av eventuell statisk elektrisitet.
- Når dette lar seg gjøre, skal drivstoffdrevet utstyr tas ut av lastebilen eller tilhengeren og fylles med drivstoff mens hjulene står på bakken.
- Hvis dette ikke lar seg gjøre, og maskinen må fylles med drivstoff mens den står på en lastebil eller tilhenger, bør du bruke en kanne til å fylle drivstoff i stedet for å fylle direkte fra pumpen.
- Hvis du må fylle drivstoff direkte fra dysen på en drivstoffpumpe, skal dysen hele tiden være i kontakt med kanten på drivstofftanken eller kannens åpning, helt til påfyllingen er fullført.

⚠ ADVARSEL

Drivstoff kan føre til skader eller dødsfall hvis det svelges. Hvis du utsettes for damp fra drivstoff over lengre tid, kan dette føre til alvorlig skade og sykdom.

- Unngå innånding av damp fra drivstoff over lengre tid.
- Hold ansiktet unna dysen og drivstofftanken samt åpningen til kondisjonsmiddelet.
- Hold drivstoffet unna øyne og hud.

Bruke stabiliserings-/kondisjoneringsmiddel

Bruk et stabiliserings-/kondisjoneringsmiddel i maskinen for å oppnå følgende fordeler:

- Holder drivstoffet ferskt i en lagringsperiode på opp til 90 dager. Vi anbefaler at drivstofftanken

tømmes hvis kjøretøyet skal oppbevares over lengre tid.

- Renser motoren mens den går
- Forhindrer at det dannes gummiliknende avleiringer i drivstoffsystemet som forårsaker startvansker

Viktig: Ikke bruk tilsetningsmidler som inneholder metanol eller etanol i drivstoffet.

Bland riktig mengde stabiliserings-/kondisjoneringsmiddel i drivstoffet.

Merk: Stabiliserings-/kondisjoneringsmidler er mest effektive når de blandes med ferskt drivstoff. Bruk stabiliseringsmiddel i bensinen til enhver tid for å beskytte mot lakkavleiringer i drivstoffsystemet.

Fylle tanken

1. Slå av motoren.
2. Rengjør området rundt bensinlokket, og ta av lokket (Figur 10).

Merk: Lokket til drivstofftanken har en måler som viser drivstoffnivået.

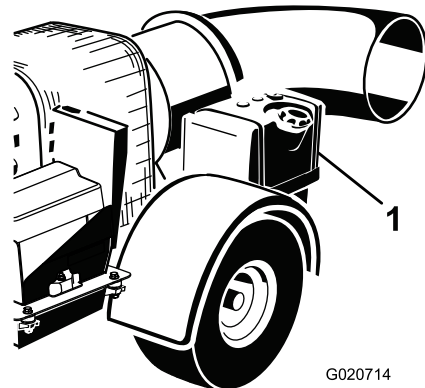

Figur 10

1. Drivstofftank

3. Fyll drivstoff på tanken helt til nivået er 6 til 13 mm under bunnen av påfyllingshalsen.

Merk: Dette tomrommet i tanken gir drivstoffet plass til å utvide seg. Drivstofftanken må ikke være helt full.

4. Skru lokket godt fast på drivstofftanken.
5. Tørk opp eventuelt drivstoffsøl.

Kontrollere motoroljenivået

Før du starter motoren og bruker maskinen, må du sjekke oljenivået i veivhuset. Se [Kontrollere motoroljenivået \(side 23\)](#).

Kontrollere trykket i dekkene

Kontroller trykket i dekkene (Figur 11).

Korrekt dekktrykk er 0,96 bar.

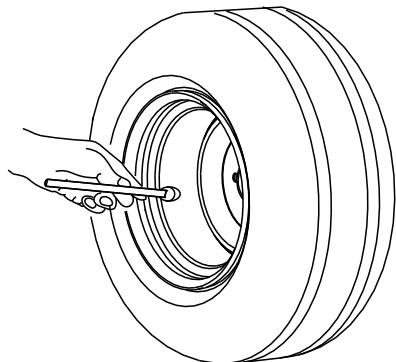

G001055

Figur 11

g001055

Kontrollere at hjulenes hakemuttere er strammet til

Serviceintervall: Etter de 10 første timene

Kontroller spenningsmomentet til hjulenes hakemuttere med en gang og etter første ti driftstimer.

⚠ ADVARSEL

Hvis hjulmutrene og -boltene ikke er strammet tilstrekkelig til, kan det hende at det oppstår en feil, eller at et hjul faller av. Dette kan føre til personskader.

Stram hjulhakemutterne til 95–122 Nm.

Starte motoren

⚠ ADVARSEL

Roterende deler kan føre til alvorlige personskader.

- Hold hender, føtter, hår og klær borte fra alle bevegelige deler for å forhindre skader.
- Betjen aldri maskinen med deksler, plater eller vern fjernet.

1. Påse at viften er festet til tauekjøretøyet før du starter viften.
2. Flytt chokekontrollen til PA-stillingen før du starter en kald motor.

Merk: En varm motor trenger kanskje **ikke** choke. Når motoren har startet, flytter du chokespaken til AV-stillingen.

3. Vri tenningsnøkkelen til START-stillingen (Figur 12).

Merk: Hvis du lar nøkkelen stå i KJØR-stillingen over lengre tid, vrir du nøkkelen til AV-stillingen før du fortsetter oppstarten.

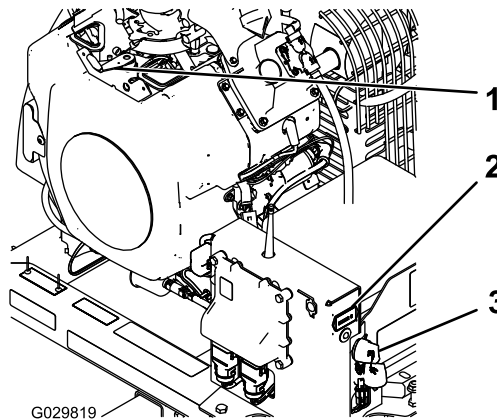

G029819

Figur 12

g029819

1. Chokekontroll
2. Timeteller
3. Tenningsbryter

4. Motoren starter kun når du trykker på Start-knappen og funksjonen Motorstartaktivering er på. Motorstartaktivering aktiveres kun når du følger trinnene for motorstartaktivering (Figur 13):

- Trykk på START-knappen.
- Trykk deretter på Roter til venstre-knappen.
- Trykk deretter på Roter til høyre-knappen.
- Trykk deretter på og hold inne START-knappen til motoren starter.

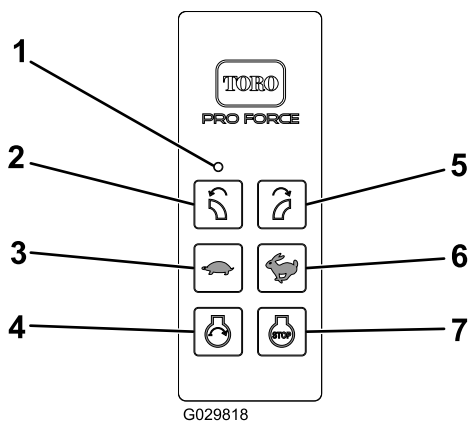

G029818

Figur 13

g029818

- | | |
|-----------------------------|------------------------|
| 1. LED-lys | 5. Roter til høyre |
| 2. Roter til venstre | 6. Øk motorhastigheten |
| 3. Reduser motorhastigheten | 7. Stopp motoren |
| 4. Start motoren | |

Merk: Det kan ikke gå mer enn tre sekunder mellom hver gang du trykker på en knapp. Hvis du ikke trykker på neste knapp i sekvensen innen tre sekunder etter forrige knappetrykk, blir sekvensen avbrutt og du må starte helt forfra.

Merk: Hvis du ikke følger sekvensen og trykker på neste riktige knapp, blir sekvensen avbrutt.

Merk: Hvis du ikke trykker på START-tasten innen 10 sekunder etter å ha trykket på ROTER HØYRE-knappen, eller hvis du trykker på en annen knapp løpet av denne perioden, vil motorstartaktivering utløpe.

Merk: Motorstartaktivering tar 10 sekunder fra du trykker på ROTER TIL HØYRE-knappen, og aktiverer motorstart umiddelbart etter at du har trykket på START-knappen. Når du trykker på START-knappen forlenger du ikke dette tidsrommet. Startrelékontrollen er kun aktiv i 10 sekunder om gangen fra du trykker på ROTER TIL HØYRE-knappen. Når motorstartaktivering utløper, må motorstartaktiveringssekvensen utføres igjen for at du skal kunne aktivere startrelékontrollen ved hjelp av START-knappen. I 10 sekunder etter at du slipper START-knappen, kan du ikke utføre denne sekvensen.

Merk: Hvis du avbryter sekvensen eller motorstartaktivering utløper, vil knappene ROTER TIL HØYRE og ROTER TIL VENSTRE gå tilbake til å styre sjakmotoren.

Viktig: Ikke aktiver starteren i mer enn 10 sekunder om gangen. Hvis motoren ikke starter, la den hvile i 10 sekunder før du gjør et nytt forsøk. Hvis du ikke følger disse instruksjonene, kan startmotoren bli ødelagt.

5. Når motoren har startet, flytter du chokespaken til AV-stillingen. Hvis motoren stanser eller ikke kommer riktig i gang, flytter du choken tilbake til PÅ-stillingen i noen sekunder. Deretter stiller du motorhastigheten til ønsket stilling. Gjenta dette etter behov.

Slå av motoren

1. Reduser motorhastigheten til 3/4 gass.
2. Trykk på STOPP-knappen på fjernkontrollen.
3. Vri nøkkelen til AV-stillingen og ta den ut av tenningen før du forlater maskinen (Figur 12).

Start, stopp og tidsavbrudd ved inaktivitet

Fjernkontrollen aktiveres (starter opp) når du trykker på en knapp. Strømsparingsfunksjonen gjør at fjernkontrollen slår seg av automatisk når den har vært aktiv i kun cirka tre (3) sekunder, med mindre du trykker på en knapp før det har gått tre sekunder. Når enheten blir tidsavbrutt og strømmen kobles fra, stopper alle fjernkontrollerte indikatorlamper (Figur 14). Du kan reaktivere fjernkontrollen ved å trykke på hvilken som helst knapp.

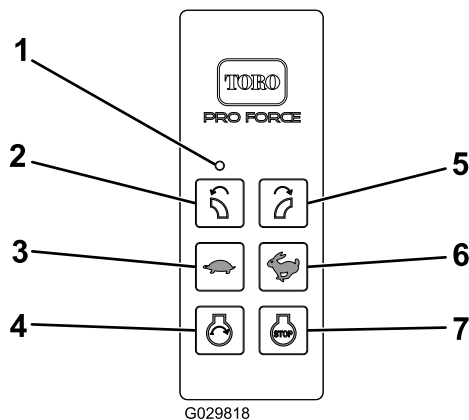

G029818

Figur 14

g029818

- | | |
|-----------------------------|------------------------|
| 1. LED-lys | 5. Roter til høyre |
| 2. Roter til venstre | 6. Øk motorhastigheten |
| 3. Reduser motorhastigheten | 7. Stopp motoren |
| 4. Start motoren | |

Strømsparingsmodus (inaktiv)

RF2CAN- og TEC2403-kontrollene går tilbake til strømsparingsmodus (til en strømsyklus

inntreffer) hvis baseenheten er inaktiv i mer enn 2,5 timer, uten kommunikasjon med fjernkontrollen. Strømsparingsmodus er når det er lav strømtilførsel til baseenheten. I strømsparingsmodus kommuniserer baseenheten ikke med fjernkontrollen, den aktiverer ikke utgangene, og den fungerer heller ikke som normalt.

- I tidsavbruddsmodus er motoren ikke på (eller den stopper å kjøre), og fjernkontrollen styrer ingen funksjoner.
- For å aktivere fjernkontrollen i tidsavbruddsmodus, vri nøkkelen til AV-stillingen og deretter til KJØR-stillingen.
- For å unngå kontrollertidsavbrudd under bruk kan du rotere sjakten med fjernkontrollen eller endre motorhastigheten minst hver 2,5 timer.

Justere dyseretning

Du kan endre retningen til dyseåpningen fra høyre til venstre ved å trykke på de korresponderende knappene på fjernkontrollen (Figur 15).

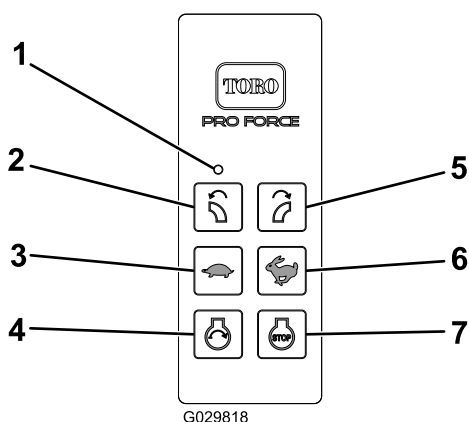

G029818

Figur 15

g029818

- | | |
|-----------------------------|------------------------|
| 1. LED-lys | 5. Roter til høyre |
| 2. Roter til venstre | 6. Øk motorhastigheten |
| 3. Reduser motorhastigheten | 7. Stopp motoren |
| 4. Start motoren | |

Brukstips

⚠ ADVARSEL

Luften som slippes ut har betydelig kraft og kan forårsake personskade eller tap av fotfeste.

- **Hold avstand fra dyseåpningen når maskinen er i drift.**
- **Hold tilskuere på avstand fra dyseåpningen når maskinen er i drift.**

⚠ FARE

Hvis maskinen velter, kan det føre til alvorlige skader eller dødsfall.

- **Ikke bruk maskinen i bratte skråninger.**
- **Bruk oppover og nedover bakker, aldri på tvers.**
- **Ikke stopp eller start plutselig i oppoverbakker eller nedoverbakker.**
- **Vær oppmerksom på hull eller andre skjulte farer i terrenget. For å unngå å velte eller miste kontrollen bør du ikke kjøre nær grøfter, bekker eller andre kanter.**
- **Hvis kjøretøyet stopper i oppoverbakke, rygg sakte ned bakken. Ikke forsøk å snu.**
- Bruk aldri ruskblåseren når den ikke er påfestet et tauekjøretøy.
- Øv deg på å bruke blåseren. Blås i samme retning som vindretningen for å forhindre at materialet som blåses vekk, ender opp på området som er ryddet.
- Vær oppmerksom på retningen til blåserdysen, og ikke rett denne mot noen.
- Vær forsiktig når du nærmer deg hjørner, busker, trær eller annet som reduserer synsfeltet.
- Reduser hastigheten når du tar skarpe svinger eller svinger i en helling.
- Pass på at ingen står bak kjøretøyet før du rygger.
- Kjør ikke motoren i eller rett blåserdysen mot et lukket område uten tilstrekkelig ventilasjon. Eksos er farlig, og kan i verste fall være dødelig.
- Kjør motoren på full hastighet når du bruker den.
- Juster dyseåpningen slik at den blåser under rusket.
- Vær forsiktig når du blåser rundt nylig plantet plen, fordi kraften fra luften kan rive opp gresset.
- Bruk ikke på veier.
- Hold avstand fra dyseåpningen når maskinen er i drift. Hold alle andre på avstand fra dyseåpningen, og rett ikke åpningen mot andre.
- Hvis kjøretøyets motor stanser eller maskinen mister fart og ikke klarer å komme til toppen av skråningen, må du ikke snu maskinen rundt. Du må alltid rygge kjøretøyet sakte rett ned bakken.
- Hvis en person eller kjæledyr plutselig kommer inn på eller befinner seg i nærheten av oppsamlingsområdet, **må du stoppe driften.** En kombinasjonen av uforsiktig bruk, bakkevinkler, rikosjetter eller feilplasserte sikkerhetskydd, kan føre til at noen blir skadet når gjenstandene

slynges gjennom luften. Ikke fortsett drift før området er tømt.

- Overskrid ikke 32 km/t når du transporterer blåseren.
- Ikke ta på motoren eller eksosrøret når motoren er i gang, eller like etter at den har stanset. Disse områdene kan være varme nok til å forårsake brannskader.

Viktig: Hev dysen før du transporterer blåseren. Hvis du lar dysen henge i nedoverstilling under transport, kan den berører bakken og bli skadet.

Vedlikehold

Anbefalt vedlikeholdsplan

Vedlikeholdsintervall	Vedlikeholdsprosedyre
Etter de 8 første timene	<ul style="list-style-type: none">• Kontroller tilstand og stramming til reimen.
Etter de 10 første timene	<ul style="list-style-type: none">• Kontroller at hjulenes hakemuttere er strammet til.
For hver bruk eller daglig	<ul style="list-style-type: none">• Kontroller motoroljenivået.• Rengjør motorskjermen og oljekjøleren.• Kontroller dyseklemmen og dyseførerne.
Hver 25. driftstime	<ul style="list-style-type: none">• Rengjør luftfilteret på skumelementet og kontroller om papirelementet er skadet (oftere hvis maskinen brukes i støvete eller sandete forhold).
Hver 50. driftstime	<ul style="list-style-type: none">• Kontroller tilstand og stramming til reimen.
Hver 100. driftstime	<ul style="list-style-type: none">• Bytt ut luftfilterets papirelementet (oftere hvis maskinen brukes i støvete eller sandete forhold).• Skift motoroljen.
Hver 200. driftstime	<ul style="list-style-type: none">• Skift ut luftfilteret i karbonsylinderen (vedlikehold oftere hvis forholdene er svært støvete eller sandete).• Bytt tømmelinjefilteret i karbonsylinderen.• Skift ut oljefilteret.• Kontroller tennpluggene.
Hver 500. driftstime	<ul style="list-style-type: none">• Bytt ut drivstoffilteret.

Kontrolliste for daglig vedlikehold

Ta kopi av denne siden for rutinemessig bruk.

Vedlikeholdskontrollpunkt	For uke:						
	Ma.	Ti.	On.	To.	Fr.	Lø.	Sø.
Kontroller at instrumentene virker							
Kontroller drivstoffnivået.							
Kontroller motoroljenivået.							
Rengjør motorens luftkjøleribber.							
Undersøk luftfilterets forfilter.							
Kontroller uvanlige motorlyder.							
Kontroller om det har oppstått væskelekkasjer.							
Kontroller trykket i dekkene.							
Kontroller tilstrammingen av dysens monteringsklemme							
Lakker over ødelagt maling.							

Bemerkninger om spesielle områder		
Kontroll utført av:		
Punkt	Dato	Informasjon

Overhale luftrensere

Serviceintervall: Hver 25. driftstime—Rengjør luftfilteret på skumelementet og kontroller om papirelementet er skadet (oftere hvis maskinen brukes i støvete eller sandete forhold).

Hver 100. driftstime—Bytt ut luftfilterets papirelementet (oftere hvis maskinen brukes i støvete eller sandete forhold).

Kontrollere luftfilteret

1. Kontroller om luftrenserhuset er skadet, noe som kan forårsake en luftlekkasje. Pass på at dekselet er forseglet rundt luftrenserhuset ([Figur 16](#)).

Merk: Skift et ødelagt luftrenserdeksel eller -hus.

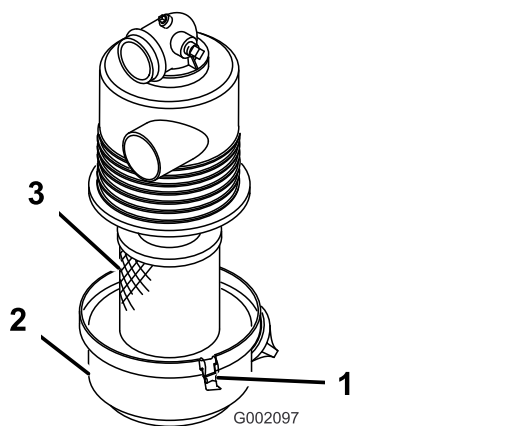

Figur 16

1. Luftfilterhus
2. Luftfilterelement
3. Luftfilterdeksel

2. Utløs låsene som fester luftfilterdekslet til luftfilterhuset ([Figur 16](#)).
3. Skill luftfilterdekslet fra luftfilterhuset, og rengjør innsiden av dekslet ([Figur 16](#)).
4. Skyv luftfilterelementet forsiktig ut av luftfilterkroppen.

Merk: Unngå å slå filteret mot luftfilterhuset for å redusere mengden støv som kommer ut.

5. Kontroller luftfilterelementet.
 - Installer filterelementet hvis luftfilterelementet er rent. Se [Montere luftfilteret \(side 21\)](#).
 - Hvis luftfilterelementet er skadet, skifter du ut filterelementet. Se [Skifte luftfilteret \(side 21\)](#).

Skifte luftfilteret

1. Fjern luftfilterelementet. Se [Kontrollere luftfilteret \(side 21\)](#).

2. Kontroller at det nye filteret ikke ble ødelagt under transporten.

Merk: Kontroller forseglingsenden av filteret.

Viktig: Ikke monter et ødelagt filter.

3. Sett i det nye luftfilteret. Se [Montere luftfilteret \(side 21\)](#).

Montere luftfilteret

Viktig: Du må aldri bruke motoren uten at luftrenserenheten er installert, da det kan resultere i motorskader.

Viktig: Ikke bruk et ødelagt filter.

Merk: Det anbefales ikke at det brukte luftfilterelementet rengjøres, da det er mulighet for at filtermediet blir skadet.

1. Rengjør smussutstøtningsporten på luftfilterdekslet.
2. Fjern uttaksventilen i gummi fra dekslet, rengjør hulrommet og sett inn igjen uttaksventilen.
3. Sett inn luftfilterelementet i luftfilterhuset ([Figur 16](#)).

Merk: Pass på at filteret er forseglet på riktig måte ved å legge trykk på ytterkanten av filteret når det installeres. Ikke trykk på det elastiske midtpunktet til filteret.

4. Rett inn luftrenserdekslet i forhold til luftrenserhuset ([Figur 16](#)).
5. Fest dekslet til huset med låsene ([Figur 16](#)).

Vedlikeholde karbonsylin- deren

Skifte ut luftfilter i karbonsylinde- ren

Serviceintervall: Hver 200. driftstime

1. Før du forlater førerplassen må du stanse motoren, ta ut nøkkelen og vente til alle bevegelige deler står stille.
2. Fjern og kast luftfilteret i karbonsynderen (Figur 17).

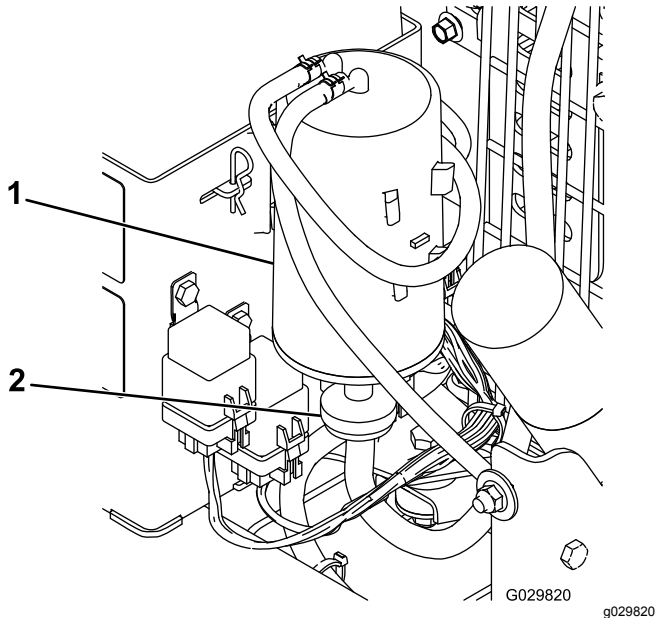

Figur 17

1. Karbonsynder
2. Luftfilter i karbonsynder

3. Sett i det nye luftfilteret.

Skifte tømmeinjefilter for karbonsynderen

Serviceintervall: Hver 200. driftstime

Merk: Kontroller tømmeinjefilter av og til for smuss. Skift filteret hvis det ser skittent ut.

1. Før du forlater førerasetet, må du stanse motoren, ta ut nøkkelen og vente til alle bevegelige deler står stille.
2. Flytt slangeklemmene av fjærtyper på begge sider av tømmeinjefilteret til karbonsynderen bort fra filteret (Figur 18).

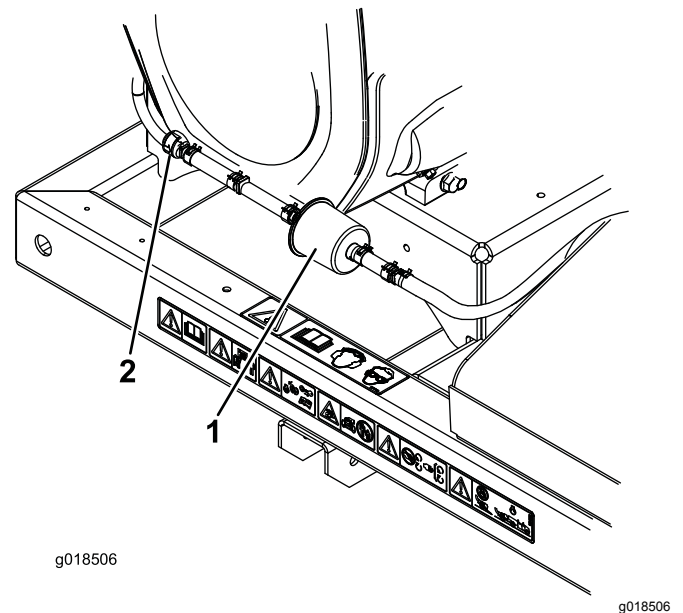

Figur 18

1. Tømmeinjefilter i karbonsynder
 2. Kontrollventil
3. Ta ut og kast karbonfilteret (Figur 18).
 4. Monter det nye filteret i slangen slik at pilen på filteret peker mot kontrollventilen og fest den med slangeklemmene (Figur 18).

Vedlikeholde motorolje

Merk: Bytt oljen oftere når driftsforholdene er svært støvete eller sandete.

Oljetype: Renseolje (API service SG, SH, SJ eller høyere)

Veivhuskapasitet: med filter, 2 liter

Viskositet: Se tabellen nedenfor.

USE THESE SAE VISCOSITY OILS

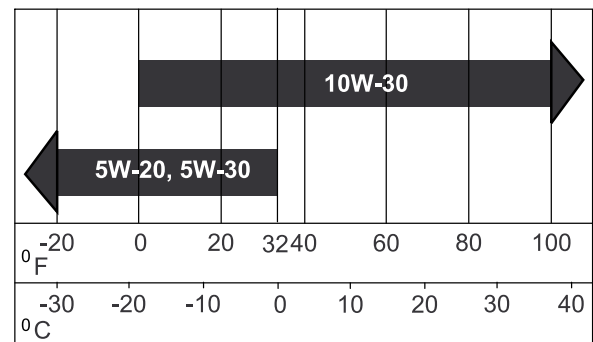

Figur 19

Kontrollere motoroljenivået

Serviceintervall: For hver bruk eller daglig

Merk: Den beste tiden for å sjekke motoroljen er når motoren er kald før den har blitt startet for dagen. Hvis motoren allerede har vært på, lar du oljen flyte tilbake ned i bunnpannen i minst ti minutter før du sjekker oljen. Hvis oljenivået er på eller under ADD-merket på peilestaven, tilfør mer olje til oljenivået når FULL-merket. **Ikke fyll på for mye.** Hvis oljenivået er mellom FULL- og ADD-merkene, trenger du ikke fylle på mer olje.

1. Parker maskinen på en jevn flate.
2. Før du forlater førerplassen må du stanse motoren, ta ut nøkkelen og vente til alle bevegelige deler står stille.
3. Rengjør rundt peilestaven (Figur 20) slik at det ikke kan komme smuss som kan skade motoren ned i påfyllingshullet.

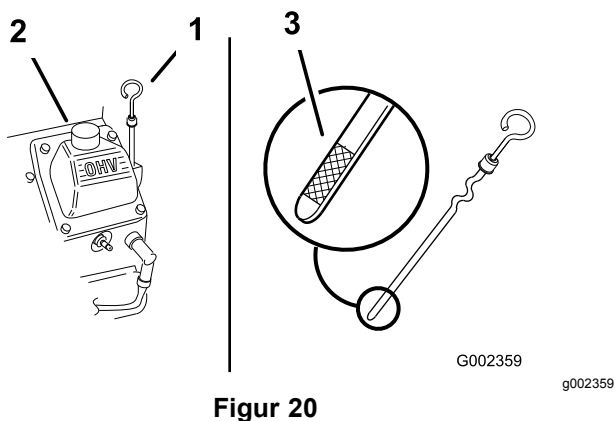

Figur 20

1. Peilestav
2. Påfyllingsrør
3. Grenser for oljenivå

4. Ta ut peilestaven, og tørk av enden (Figur 20).
5. Skyv peilestaven helt inn i påfyllingsrøret, men ikke tre den på røret (Figur 20).
6. Dra peilestaven ut og se på metallenden. Hvis oljenivået er lavt, hell sakte i nok olje i påfyllingsrøret for å fylle nivået til FULL-merket.

Viktig: Fyll ikke på for mye olje i veivhuset og start motoren. Dette kan føre til skade på motoren.

Skifte olje

Serviceintervall: Hver 100. driftstime

1. Start motoren, og la den gå i fem minutter. Oljen vil da varmes opp slik at den flyter lettere.
2. Parker maskinen slik at den siden hvor du tapper står litt lavere enn motsatt side, for å være sikker på at all bensinen tømmes ut.

3. Før du forlater førerplassen må du stanse motoren, ta ut nøkkelen og vente til alle bevegelige deler står stille.
4. Sett et fat under tappehullet. Vri oljetappeventilen slik at oljen tømmes (Figur 21).

Merk: Du kan føre inn en slange i tappeventilen for å dirigere oljestrømmen. Slangen medfølger ikke.

5. Steng tappeventilen når all oljen er tømt ut.

Merk: Den gamle oljen må kasseres eller gjenvinnes i henhold til lokale forskrifter.

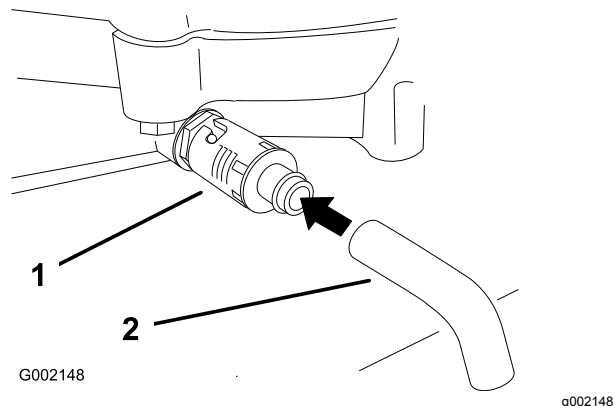

Figur 21

1. Oljetappeventil
2. Oljetappeslange (ikke inkludert)

6. Hell ca. 80 % av oljen som skal fylles på ned i påfyllingsrøret (Figur 20).
7. Kontroller oljenivået, se [Kontrollere motoroljenivået \(side 14\)](#).
8. Fyll sakte på mer olje til den når opp til FULL-merket.

Skifte oljefilteret

Serviceintervall: Hver 200. driftstime

Merk: Bytt ut oljefilteret oftere når driftsforholdene er svært støvete eller sandete.

1. Tapp oljen fra motoren. Se [Skifte olje \(side 23\)](#).
2. Fjern det brukte filteret, og tørk av filteradapterens pakningsflate (Figur 22).

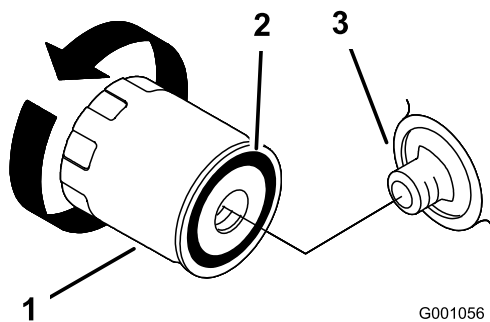

Figur 22

- | | |
|-------------------|------------|
| 1. Oljefilter | 3. Adapter |
| 2. Adapterpakning | |

- Påfør et tynt lag med ny olje på gummipakningen på det nye filteret (Figur 22).
- Sett det nye oljefilteret i filteradapteren, drei oljefilteret med klokken til gummipakningen kommer i kontakt med filteradapteren, drei stram så til filteret ytterligere 2/3 til 1 omdreining (Figur 22).
- Fyll på ny olje av riktig sort i veivhuset. Se [Kontrollere motoroljenivået \(side 23\)](#).
- Kjør motoren i ca. tre minutter, stans motoren og kontroller om det finnes oljelekkasjer rundt filteret.
- Kontroller oljenivået og fyll på olje etter behov.

Koble sammen fjernkontrollen og baseenheten

Viktig: Les instruksene nøye før du prøver å utføre sammenkoblingsprosessen.

Sørg for at fjernkontrollen kommuniserer med baseenheten før du bruker systemet. Fjernkontrollen knyttes til sysemets baseenhet allerede på fabrikken. Dette gjøres ved hjelp av en sammenkoblingsprosedyre. I situasjoner hvor det er nødvendig å opprette en kontakt mellom fjernkontrollen og baseenheten (f.eks. når du skal opprette kontakt mellom en ny eller reservefjernkontroll og en gjeldende baseenhet), må du følge punktene nedenfor.

Merk: Hvis du kobler fjernkontrollen til en annen baseenhet, vil denne fjernkontrollen kobles fra den opprinnelige baseenheten.

- Koble strømmen fra baseenheten.
- Stå i nærheten av baseenheten i uhindret, klar synslinje mens du holder fjernkontrollen i hånden.

- Trykk samtidig på knappene ROTER TIL HØYRE og ROTER TIL VENSTRE, og hold dem nede. LED-lyset blinker omtrent én gang i sekundet.
- Fortsett å holde begge knappene nede til LED-lyset begynner å blinke omtrent to ganger i sekundet.
- Slipp knappene.
- Trykk på og hold nede ROTER TIL VENSTRE-knappen. LED-lyset blinker omtrent to ganger i sekundet.
- Fortsett å holde nede ROTER TIL VENSTRE-knappen og vri nøkkelstarten til KJØR-stilling. LED-lyset lyser konstant hvis prosedyren var vellykket.

Merk: Dette kan ta opptil 20 sekunder.

- Slipp ROTER TIL VENSTRE-knappen.

Systemet er klart til bruk med en bestemt fjernkontroll.

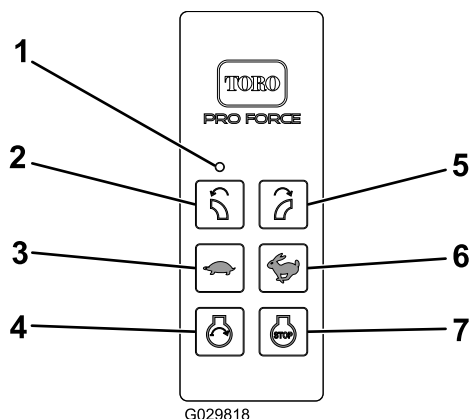

Figur 23

- | | |
|-----------------------------|------------------------|
| 1. LED-lys | 5. Roter til høyre |
| 2. Roter til venstre | 6. Øk motorhastigheten |
| 3. Reduser motorhastigheten | 7. Stopp motoren |
| 4. Start motoren | |

Overhale tennpluggene

Påse at elektrodeavstanden (avstanden mellom elektrodene på midten og elektrodene på siden) er korrekt før pluggene settes inn. Tennpluggene monteres/demonteres ved hjelp av en tennpluggnøkkel, og elektrodeavstanden justeres ved hjelp av et spesialverktøy/følerblad. Monter nye tennplugg dersom det er nødvendig.

Type: Champion® RC12YC, Champion® Platinum 3071 eller tilsvarende

Elektrodeavstand: 0,76 mm

Kontrollere tennpluggene

Serviceintervall: Hver 200. driftstime

1. Se på midten av tennpluggene (Figur 24). Hvis du ser en lysebrun eller grå farge på isolatoren, fungerer motoren som den skal. Et svart belegg på isolatoren betyr som regel at luftrensere er skitten.

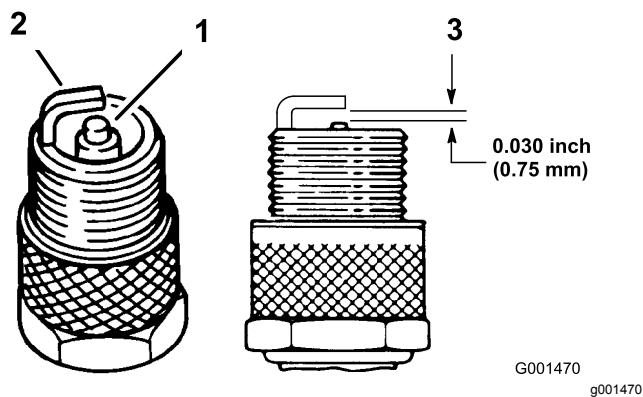

Figur 24

1. Elektrodeislator i midten
2. Elektrode på siden
3. Elektrodeavstand (ikke måltegning)

Viktig: Tennpluggen må alltid skiftes ut når den har et svart belegg, slitte elektroder, et tynt belegg av olje eller sprekker.

2. Sjekk avstanden mellom elektroden i midten og elektroden på siden (Figur 24). Bøy elektroden på siden (Figur 24) hvis avstanden er feil.

Demontere tennpluggene

1. Før du forlater førersetet, må du stanse motoren, ta ut nøkkelen og vente til alle bevegelige deler står stille.
2. Koble ledningene fra tennpluggene (Figur 25).

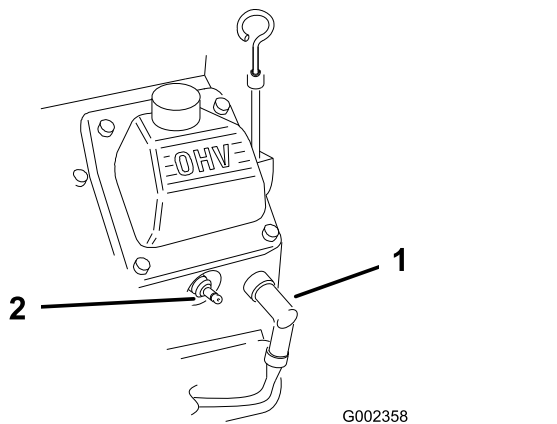

Figur 25

1. Tennpluggkabel
2. Tennplugg

3. Rengjør rundt tennpluggene for å unngå at partikler faller ned i motoren og eventuelt forårsaker skade.

4. Ta ut tennpluggene og metallskivene.

Montere tennpluggene

1. Monter tennpluggene og metallskiven. Pass på at elektrodeavstanden er riktig innstilt.
2. Trekk til tennpluggene med et moment på 24,4 til 29,8 N·m.
3. Koble ledningene til tennpluggene (Figur 24).

Skifte drivstoffilteret

Serviceintervall: Hver 500. driftstime

Et skittent filter som er tatt av drivstoffslangen, må aldri monteres på nytt.

1. Før du forlater førersetet, må du stanse motoren, ta ut nøkkelen og vente til alle bevegelige deler står stille.
2. La motoren kjøle seg ned.
3. Klem sammen endene på slangeklemmene, og skyv dem bort fra filteret (Figur 26).

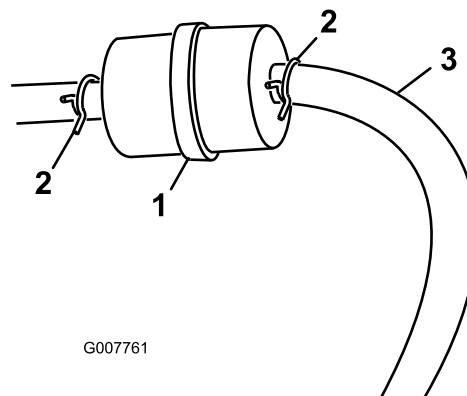

Figur 26

1. Drivstoffilter
2. Slangeklemme
3. Drivstoffslange

4. Ta filteret av bensinslangene.
5. Monter et nytt filter, og skyv slangeklemmene nær opptil filteret (Figur 26).

Vedlikeholde drivstofftanken

⚠ FARE

Under visse forhold er drivstoff er meget brannfarlig og svært eksplosivt. Brann eller eksplosjon forårsaket av drivstoff kan påføre deg og andre brannskader samt ødelegge eiendom.

- Tøm drivstoff ut av drivstofftanken når motoren er kald. Dette skal gjøres utendørs på et åpent sted. Tørk opp eventuelt drivstoffsøl.
- Du må aldri røyke når du tømmer drivstoff, og du må holde deg unna åpen ild eller steder der en gnist kan antenne drivstoffdamp.

1. Parker maskinen på en jevn overflate for å sikre at drivstofftanken tømmes helt.
2. Før du forlater førerplassen må du stanse motoren, ta ut nøkkelen og vente til alle bevegelige deler står stille.
3. Løsne på drivstoffilterets slangeklemme og skyv den opp i bensinslangen, bort fra drivstoffilteret (Figur 26).
4. Koble bensinslangen fra drivstoffilteret (Figur 26).

Merk: La drivstoffet tømmes i en drivstoffbeholder eller i et tappefat (Figur 26).

Merk: Dette er det beste tidspunktet å montere et nytt drivstoffilter ettersom drivstofftanken er tom.

5. Sett bensinslangen på drivstoffilteret. Skyv slangeklemmen nært opptil drivstoffilteret for å feste bensinslangen (Figur 26).

Rengjøre motorskjermen og oljekjøleren

Serviceintervall: For hver bruk eller daglig

Kontroller og rengjøre motorskjermen og oljekjøleren før hver bruk. Fjern eventuell oppsamling av gress, skitt eller andre fremmedlegemer fra oljekjøleren og motorskjermen (Figur 27).

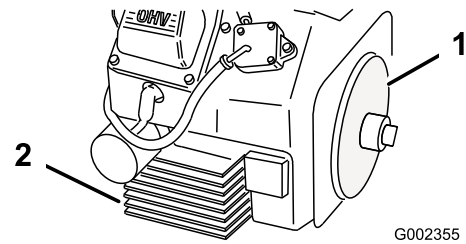

Figur 27

1. Motorskjerm
2. Oljekjøler

Kontrollere dysen

Serviceintervall: For hver bruk eller daglig

Kontrollere dyseklemmen

Kontroller dyseklemmen (Figur 28) daglig for å forsikre at den er tett. Hvis dysen trekkes over gjenstander eller gjennom lave områder i terrenget, kan den slås løs fra klemmen. Stram til klemmefestene med et moment på 5,1 til 5,7 Nm.

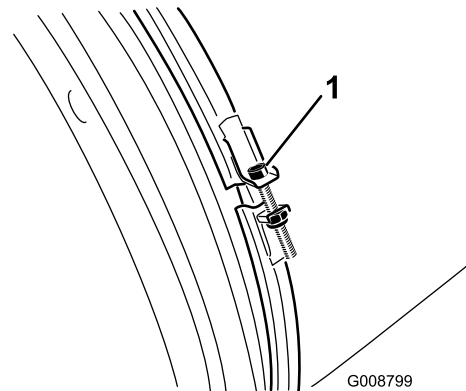

Figur 28

1. Dyseklemme

Rengjøre dyseførerne

Se etter og fjern gress, skitt eller rusk i eller rundt dyseførerne (Figur 29). Hvis dyseførerne ikke holdes frie for rusk, kan det føre til at dysen ikke roterer fritt og motoren stopper.

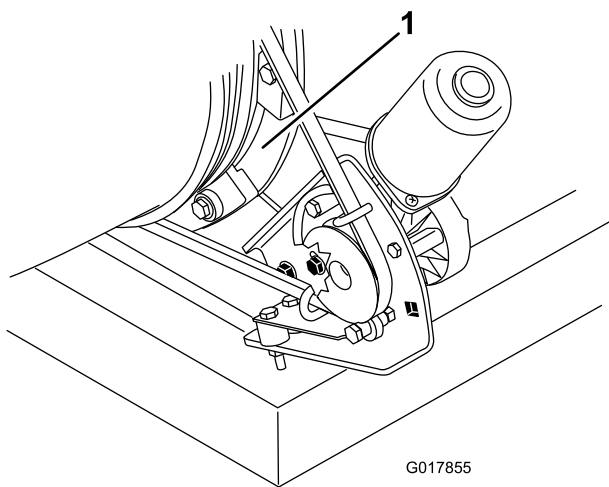

Figur 29

1. Dyseførere

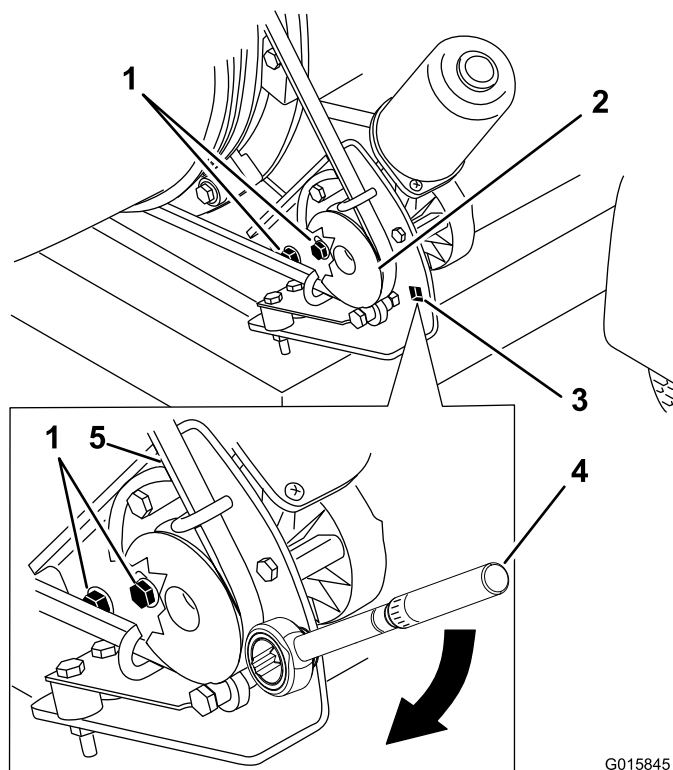

Figur 30

- | | |
|--------------------------|---|
| 1. Monteringsbolter | 4. Momentnøkkel i remskivens monteringsbrakett – 22,6 til 26,0 Nm |
| 2. Remskive | 5. Rem |
| 3. Hull for momentnøkkel | |

Justere remmen

Serviceintervall: Etter de 8 første timene

Hver 50. driftstime

Hvis remmen glir når du endrer retning på dysen, må remmen justeres.

1. Løsne boltene som fester remskivens monteringsbrakett til blåserrammen (Figur 30).
2. Plasser en momentnøkkel i remskivens monteringsbrakett (Figur 30).
3. Drei remskivens monteringsbrakett bort fra dysen til momentnøkkelen viser 22,6 til 26,0 N·m (Figur 30).
4. Stram monteringsboltene.

Elektrisk vedlikehold

Viktig: Før du sveiser på maskinen, må du koble kontrollen og den negative kabelen fra batteriet for å forhindre at det elektriske systemet tar skade.

Skifte ut batterier på fjernkontrollen

Den håndholdte fjernkontrollen drives med fire AAA-batterier. Plasser de positive og negative polene i riktig retning når du setter i batteriet. Slik bytter du ut eller setter i batteriene i fjernkontrollen:

1. Fjern de seks skruene på baksiden av fjernkontrollen, og ta av dekslet (Figur 31).

Merk: La om mulig gummitetningen og stålpakningen være i kanalen når du fjerner dekslet og batteriene.

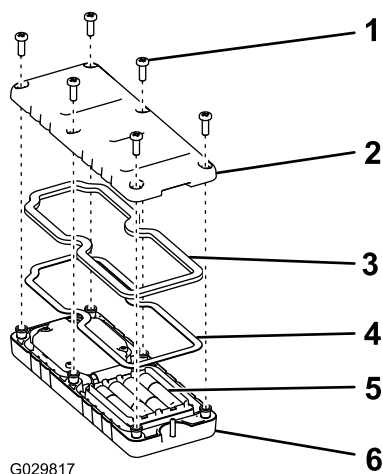

Figur 31

- | | |
|------------|----------------------------|
| 1. Skruer | 4. Stålpakning |
| 2. Deksel | 5. Batterier |
| 3. Tetning | 6. Håndholdt fjernkontroll |

- Fjern de utladede batteriene og avhend på korrekt måte i henhold til lokale regler.
- Koble de nye batteriene til korrekte poler.

Merk: Hvis batteriene monteres feil, vil ikke enheten bli ødelagt, men den vil ikke fungere.

- Hvis du utilsiktet fjerner gummitetningen og stålpakningen, må du forsiktig legge dem på plass i kanalen i den håndholdte fjernkontrollen igjen.
- Sett dekslet på plass og fest det med de seks skruene du fjernet tidligere (Figur 31), og stram til med et moment på 1,5 til 1,7 Nm.

Sikringer

Motor

En 15 A-sikring er innebygd i motorens ledningssats (Figur 32).

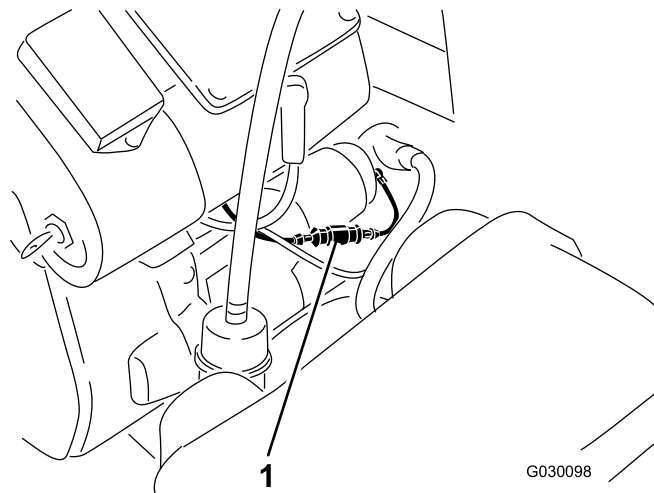

Figur 32

- Sikring

Mottaker

En sikringsblokk er innebygd i mottakerens ledningssats. Den er plassert bak mottakeren på høyre side av kontrolltårnet (Figur 33).

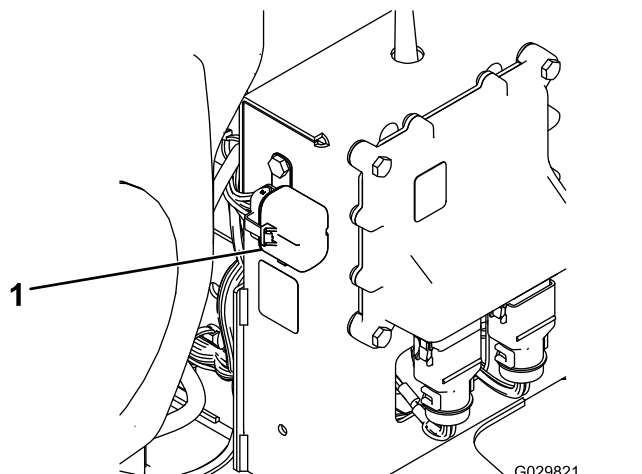

Figur 33

- Sikring

Lagring

1. Stopp motoren, fjern tennpluggledningen og ta ut tenningsnøkkelen.
2. Rengjør hele maskinen utvendig, spesielt motoren, og fjern gressrester, smuss o.l. Fjern utvendige gressrester og smuss på motorens sylindertoppribber og viftehus.

Viktig: Du kan vaske maskinen med skånsomt vaskemiddel og vann. Maskinen må ikke trykkvaskes. Unngå overdrevent bruk av vann.

3. Vedlikehold luftrenseren. Se [Overhale luftrenseren \(side 21\)](#).
4. Bytte veivhusolje. Se [Skifte olje \(side 23\)](#).
5. Kontroller trykket i dekkene. Se [Kontrollere trykket i dekkene \(side 15\)](#).
6. Gjør maskinen klar for oppbevaring når det er mer enn 30 dager til du skal bruke den igjen. Slik gjør du maskinen klar for oppbevaring:
 - A. Bland et stabiliserings-/kondisjoneringsmiddel med petroleumbase i drivstoffet på tanken. Følg blandingsinstruksjonene fra produsenten av stabiliseringsmiddelet. Stabiliseringsmidler med alkoholbase (etanol eller metanol) må ikke brukes.

Merk: Et stabiliserings-/kondisjoneringsmiddel er mest effektivt når det blandes med ferskt drivstoff og brukes kontinuerlig.
 - B. Kjør motoren for å fordele det behandlede drivstoffet i drivstoffsystemet (fem minutter).
 - C. Stopp motoren, la den kjøles ned og tøm drivstofftanken. Se [Vedlikeholde drivstofftanken \(side 26\)](#).
 - D. Start motoren og kjør den til den stopper.
 - E. Choke motoren. Start motoren, og la den gå til den ikke starter mer.
 - F. Drivstoff må kasseres i henhold til lokale forskrifter. Gjenvinn avfall i samsvar med lokale forskrifter.

Viktig: Drivstoff som inneholder et stabiliserings-/kondisjoneringsmiddel, må ikke oppbevares i flere enn 90 dager.

7. Ta ut tennpluggen(e) og sjekk tilstanden. Se [Kontrollere tennpluggene \(side 25\)](#). Når tennpluggen(e) er tatt ut, heller du to spiseskjeer med motorolje i tennplugghullet. Bruk deretter starteren for å sveive i gang motoren og fordele oljen inne i sylindren. Monter tennpluggen(e). Ikke monter ledningen på tennpluggen(e).
8. Sjekk og stram til alle bolter, mutrer og skruer. Alle skadde eller defekte deler må repareres eller skiftes ut.

9. Reparer alle riper eller avskallinger i lakken. Du kan kjøpe maling hos ditt autoriserte forhandlerverksted.
10. Maskinen må oppbevares rent og tørt i en garasje eller på et lager. Ta nøkkelen ut av tenningen og legg den på et sted utenfor barns eller andre uautoriserte brukeres rekkevidde. Legg en presenning over kjøretøyet for å beskytte den og holde den ren.

Avfallshåndtering

Motoroljen, motoren og batteriene til fjernkontrollen er forurensende for miljøet. Avhend disse i henhold til nasjonale eller lokale regelverk.

Feilsøking

Kontrollere feilkoder

Hvis diagnostikkampen indikerer at det er en systemfeil, se [Diagnostikklampe \(side 12\)](#).

Gå inn i diagnostikkmodus og kontrollere kodene

1. Vri nøkkelen til Av-stillingen for å slå av strømmen.
2. Trekk den festede hetten av de to diagnostiske shuntkoblingene ([Figur 34A](#)).
3. Koble de diagnostiske shuntkoblingene sammen ([Figur 34B](#)).

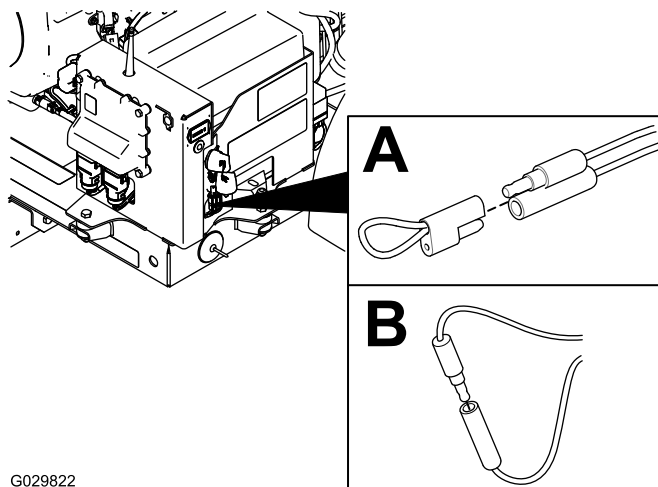

G029822

g029822

Figur 34

4. Vri nøkkelen til KJØR-stillingen for å slå på strømmen.
5. Tell antall blink for å finne feilkoden, og se i følgende tabell:

Merk: Hvis det er flere feil, blinker begge feilene etterfulgt av en lang pause, deretter gjentas blinkesekvensene.

Ko-de	Blinkemønster for lysdiode	Atferd	Detaljer
Maskinspesifikke feil			
11	Blink én gang, pause, blink én gang, lang pause, gjenta	Tapte kommunikasjon med baseenhet.	Kontakten er ikke koblet til. Finn den løse eller frakoblede ledningssatskontakten, og koble den til. Det er noe feil med ledningene. Kontakt en autorisert Toro-forhandler. Dårlig baseenhet. Kontakt din lokale Toro-forhandler.
12	Blink én gang, pause, blink to ganger, lang pause, gjenta	Versjon ikke kompatibel med baseenhet og/eller HH	Den installerte programvaren er ikke riktig. Installer korrekt programvare fra TORODIAG. Ta kontakt med en autorisert Toro-forhandler.
13	Blink én gang, pause, blink tre ganger, lang pause, gjenta	Feil HH – ikke implementert på Rev A	Feil produktforbindelse (dvs. prøver å oppdatere programvare på en MH-400 med en ProPass-håndholdt)
14	Blink én gang, pause, blink fire ganger, lang pause, gjenta	ETR sank på grunn av lavt oljetrykk.	Oljetrykket er lavt. Kontroller oljen. Hvis det fortsetter, kan det skade oljetrykkbryteren.
15	Blink én gang, pause, blink fem ganger, lang pause, gjenta	ETR sank på grunn av lav spenning.	Spenningsregulatoren eller generatoren er defekt. Kontakt en autorisert Toro-forhandler.

Tilbakestille feilkodene

Koble fra diagnostikkonnettorene og koble dem til igjen når problemet er løst. Diagnostikkampen blinker konstant én gang i sekundet.

Avslutter diagnostikkmodus

1. Vri nøkkelen til AV-stillingen for å slå av strømmen.
2. Koble fra de diagnostiske shuntkoblingene.
3. Skyv den festede hetten på de to diagnostiske shuntkoblingene.
4. Vri nøkkelen til KJØR-stillingen for å slå på strømmen.

Notat:

Notat:

Notat:

European Privacy Notice

Informasjonen Toro samler inn

Toro Warranty Company (Toro) respekterer ditt personvern. For at vi skal kunne behandle ditt garantikrav og kontakte deg ved en eventuell produkttilbakekalling, ber vi deg om å dele enkelte personopplysninger med oss, enten direkte eller gjennom den lokale Toro-bedriften eller -forhandleren.

Toros garantisystem finnes på vertsservere i USA, hvor personvernlovgivningen kanskje ikke gir samme beskyttelse som i ditt eget land.

VED Å DELE DIN PERSONLIGE INFORMASJON MED OSS, SAMTYKKER DU I BEHANDLINGEN AV DIN PERSONLIGE INFORMASJON SOM BESKREVET I DENNE PERSONVERNERKLÆRINGEN.

Måten Toro bruker informasjon på

Toro kan bruke din personlige informasjon til å behandle garantikrav, til å kontakte deg ved en eventuell produkttilbakekalling og av andre hensyn som vi vil fortelle deg om. Toro kan dele din informasjon med Toros datterselskaper, forhandlere eller andre forretningspartnere i forbindelse med disse aktivitetene. Vi vil ikke selge din personlige informasjon til andre selskaper. Vi forbeholder oss retten til å oppgi personlig informasjon for samsvar med gjeldende lovgivning og på forespørsel fra passende myndighet, for å kunne drive våre systemer korrekt eller for vår egen eller andre brukeres beskyttelse.

Oppbevaring av personlig informasjon

Vi vil oppbevare din personlige informasjon så lenge vi har behov for den, av hensynene de opprinnelig ble samlet inn for eller av andre legitime hensyn (som f.eks. samsvar med regelverk), eller som påkrevd av gjeldende lovgivning.

Toros forpliktelse til dine personopplysningers sikkerhet

Vi tar rimelige forholdsregler for å beskytte sikkerheten til personopplysningene dine. Vi sørger også for at vi har nøyaktige og oppdaterte personopplysninger.

Tilgang til og korrigerings av personopplysninger

Hvis du vil gjennomgå eller korrigere personopplysningene dine, kontakt oss per e-post på legal@toro.com.

Australsk forbrukerlov

Australske kunder vil finne opplysninger angående australsk forbrukerlov enten inni boksen eller hos din lokale Toro-forhandler.



Toro-garantien

En begrenset toårsgaranti

Betingelser og inkluderte produkter

Toro Company og datterselskapet Torp Warranty Company, i henhold til en avtale mellom dem, garanterer i fellesskap at ditt kommersielle Toro-produkt ("produktet") er uten feil i materialer eller håndverk i to år eller 1500 driftstimer*, avhengig av hva som inntreffer først. Denne garantien gjelder alle produkter, med unntak av luftemaskiner (se separate garantierklæringer for disse produktene). Der det finnes berettigede forhold, vil vi reparere produktet uten ekstra kostnad for deg, inkludert diagnose, arbeid, deler og transport. Denne garantien tar effekt på den dato som produktet leveres til kunden. * Produkt utstyrt med timeteller.

Instruksjoner for å innhente garantitjenester

Du er ansvarlig for å underrette distributøren eller den autoriserte forhandleren av kommersielle produkter om hvem du kjøpte produktet av, straks du tror at det foreligger et berettiget forhold. Hvis du trenger hjelp med å finne en distributør eller autorisert forhandler av kommersielle produkter, eller hvis du har spørsmål ang. dine garantirettigheter eller ansvar, kan du kontakte:

Toros serviceavdeling for kommersielle produkter
Toro Warranty Company
8111 Lyndale Avenue South
Bloomington, MN 55420-1196, USA
+1-952-888-8801 eller +1-800-952-2740
E-post: commercial.warranty@toro.com

Eierens ansvar

Som eier av produktet, er du ansvarlig for nødvendig vedlikehold og justeringer som beskrives i *brugerhåndboken*. Hvis du ikke utfører nødvendig vedlikehold og justeringer, kan dette føre til at garantien blir ugyldig.

Elementer og betingelser som ikke inkluderes

Ikke all produktsvikt eller feilfunksjon som finner sted i løpet av garantiperioden, er et resultat av defekter i materialene eller håndverket. Denne garantien dekker ikke følgende:

- Produktsvikt, som er et resultat av at man ikke har brukt originale Toro-deler ved utskiftninger, eller fra installering og bruk av tilleggsutstyr eller endret tilbehør som ikke kommer fra Toro. En separat garanti kan gis av produsenten for disse artiklene.
- Produktsvikt som er et resultat av at man ikke har utført anbefalt vedlikehold og/eller justeringer. Hvis du ikke vedlikeholder Toro-produktet i henhold til anbefalt vedlikehold som oppgitt i *brugerhåndboken*, kan dette føre til at garantikrav blir avslått.
- Produktsvikt som er et resultat av at man har brukt produktet på en grov, uaktsom eller uforsiktig måte.
- Deler som anses som forbruksdeler, bortsett fra om de er defekte. Eksempler på deler som anses som forbruksdeler, eller som brukes opp, under normal drift av produktet er, men er ikke begrenset til, bremseklosser og bremsebelegg, clutchbelegg, kniver, spoler, valser og lagre (tettet eller smurt), motstål, tennplugg, styrehjul og lagre, dekk, filtre, remmer og enkelte sprøytodeler som diafragma, munnstykker, kontrollventiler o.l.
- Feil forårsaket av utenforliggende krefter. Tilstander som anses å være utenforliggende krefter inkluderer, men er ikke begrenset til, vær, lagringsprosedyrer, ikke-godkjent bruk av kjølemidler, smøremidler, tilsetningsstoffer, gjødsel, vann eller kjemikalier o.l.
- Feil eller ytelsesproblemer på grunn av drivstoffbruk (f.eks. bensin, diesel eller biodiesel) som ikke samsvarer med de respektive bransjestandardene.

Land andre enn USA og Canada

Kunder som har kjøpt Toro-produkter som er eksportert fra USA eller Canada bør ta kontakt med sin Toro-distributør (forhandler) for å få garantipoliser for ditt land, din provins eller din delstat. Hvis du av en eller annen grunn er misfornøyd med din forhandlers tjenester eller har vanskeligheter med å skaffe deg informasjon om garantien, ta kontakt med importøren av Toro-produktene.

- Normal støy, vibrasjon, slitasje og forringelse.
- "Vanlig slitasje" inkluderer, men er ikke begrenset til, skade på seter pga. slitasje eller slipevirkning, slitte, lakkerte overflater, oppskrapte merker eller vinduer o.l.

Deler

Deler som skal skiftes ut som en del av nødvendig vedlikehold er garantert for perioden opp til tidspunktet for utskiftningen av delen. Deler som skiftes ut under garantien dekkes i gyldighetsperioden for garantien til originalproduktet og blir Toros eiendom. Toro vil ta den siste avgjørelsen om å reparere eventuelle eksisterende deler eller montere eller erstatte den. Toro kan bruke fabrikkreparerte deler for garantireparasjoner.

Garanti for dypsyklus- og litium-ionbatterier:

Dypsyklus- og litium-ion-batterier har et begrenset antall kilowattimer de kan levere i løpet av levetiden. Bruks-, lade- og vedlikeholdsteknikker kan forlenge eller forkorte den totale levetiden til batteriet. Etter hvert som batteriene i dette produktet brukes, vil mengden med faktisk arbeid mellom ladeintervallene sakte men sikkert minke til batteriet er helt brukt opp. Bytte av oppbrukte batterier, på grunn av normal forbruk, er produkteiers ansvar. Batteriene må kanskje byttes ut i løpet av den ordinære produktgaranti-perioden for eierens regning. Merk: (Kun litium-ionbatterier): Et litium-ionbatteri har en proporsjonsmessig delegaranti som begynner tredje året og gjelder til og med femte året, avhengig av driftstid og kilowattimer brukt. Les *brugerhåndboken* for mer informasjon.

Vedlikehold foretas for eierens regning

Trimming av motor, smøring, rengjøring og lakkering, utskifting av filtre, kjølevæske og utføring av anbefalt vedlikehold, er noen av de normale tjenestene som Toro-produkter forutsetter må foretas for eiers regning.

Generelle betingelser

Reparasjon av en autorisert Toro-distributør eller -forhandler er ditt eneste rettsmiddel under denne garantien.

Verken Toro Company eller Toro Warranty Company er ansvarlig for indirekte, tilfeldige eller betingede skader i forbindelse med bruk av Toro-produkter som dekkes av denne garantien, inkludert eventuelle kostnader eller utgifter forbundet med bruk av reserveutstyr eller -tjenester i perioder med feilfunksjon og ikke-bruk (innenfor rimelighetens grenser) i påvente av at reparasjoner skal foretas under denne garantien. Bortsett fra utslippsgarantien som det vises til nedenfor, hvis den gjelder, er det ingen andre uttrykkelige garantier. Alle impliserte garantier om salgbarhet og egnethet til bruk er begrenset til varigheten av denne uttrykkelige garantien.

Noen stater tillater ikke utelatelse av tilfeldige eller betingede skader eller begrensninger for hvor lenge en implisert garanti skal vare. Ovennevnte utelatelser og begrensninger gjelder derfor kanskje ikke for deg. Denne garantien gir deg spesielle rettigheter i henhold til loven, og du kan kanskje også ha andre rettigheter som varierer fra stat til stat.

Merknad ang. motorgaranti:

Systemet for utslippskontroll på ditt produkt dekkes kanskje av en separat garanti hvor kravene er fastsatt av det amerikanske miljøforvaltningsorganet EPA (EPA = Environmental Protection Agency) og/eller bilprodusentgruppen CARB (CARB = California Air Resources Board). Timebegrensningen som fastsettes ovenfor gjelder ikke for garantien for systemer for utslippskontroll. Du finner mer informasjon om dette i garantierklæringen for motorutslippskontroll i *brugerhåndboken* eller i dokumentasjonen fra motorprodusenten.