



# Kit de resguardo térmico

Cortador de relva com operador montado TimeCutter®

Modelo nº 137-7065

## Instruções de instalação

### ⚠ AVISO

#### CALIFÓRNIA Proposição 65 Aviso

É do conhecimento do Estado da Califórnia que um ou vários produtos químicos deste produto podem provocar cancro, defeitos congénitos ou outros problemas reprodutivos.

### Peças soltas

Utilize a tabela abaixo para verificar se todas as peças foram enviadas.

Descrição	Quantidade	Utilização
Resguardo térmico	1	Instalação do kit.
Parafuso	4	

### Instalação do kit

1. Coloque a máquina numa superfície nivelada, desligue o motor, aplique o travão de estacionamento e retire a chave.
2. Espere até a máquina arrefecer completamente.
3. Remova e deite fora os 2 parafusos e o resguardo térmico mostrados na [Figura 1](#).



Figura 1

1. Resguardo térmico      2. Parafuso

4. Fixe a parte traseira do resguardo térmico com os 2 parafusos nos furos existentes no amortecedor traseiro ([Figura 2](#)).

**Nota:** Certifique-se de que o recorte do resguardo fica virado para a parte traseira.

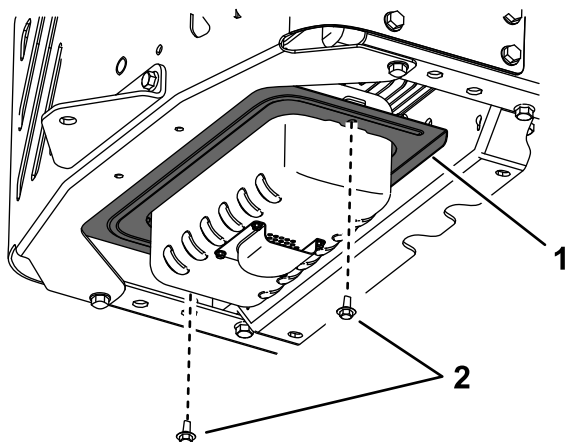

Figura 2

1. Resguardo térmico      2. Parafuso

5. Utilizando o resguardo térmico como modelo, perfure os 2 furos (7 mm ou 9/32 pol.) no suporte transversal. [Figura 3](#)

**Importante:** Certifique-se de que não perfura a correia sobre o suporte transversal.

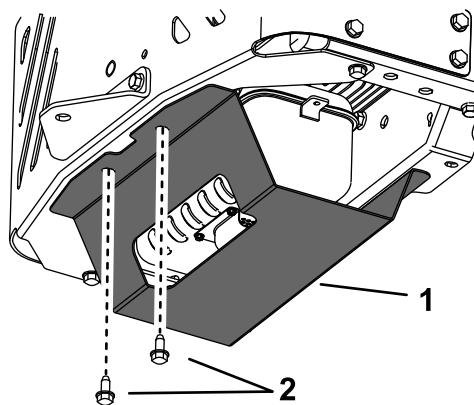

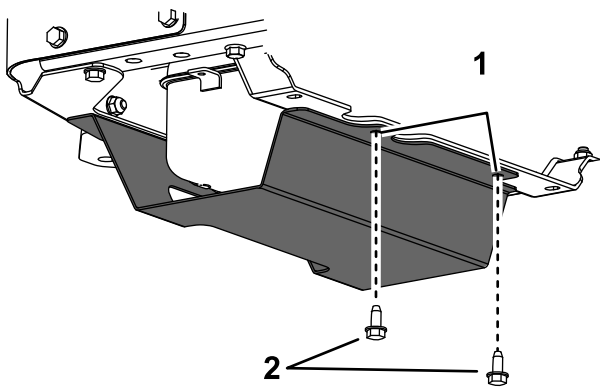

g224592

**Figura 3**

1. Perfure aqui.
  2. Parafuso
- 
6. Fixe a parte dianteira do resguardo térmico com os 2 parafusos nos furos existentes que perfurou (Figura 3).