



# Varmeskjoldsett

## TimeCutter®-plentraktor

Modellnr. 137-7065

### Installasjonsveiledning

#### ⚠ ADVARSEL

#### CALIFORNIA Proposition 65-advarsel

Dette produktet inneholder et kjemikalie eller kjemikalier som staten California vet forårsaker kreft, fødselsdefekter eller forplantningsskade.

### Løse deler

Bruk diagrammet nedenfor som en sjekklister for å kontrollere at alle delene er sendt.

Beskrivelse	Ant.	Bruk
Varmeskjold	1	Montere settet.
Bolt	4	

### Montere settet

1. Parker maskinen på en jevn overflate, slå av motoren, koble inn parkeringsbremsen og ta ut nøkkelen.
2. Vent til motoren har kjølt seg helt ned.
3. Fjern og kast de to boltene og varmeskjoldene, som vist i [Figur 1](#).

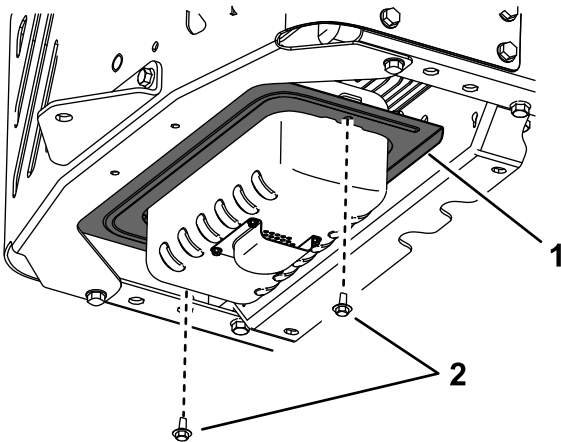

Figur 1

1. Varmeskjold      2. Bolt

g224576

4. Fest baksiden av varmeskjoldet med to bolter i de eksisterende hullene i den bakre støtfangeren ([Figur 2](#)).

**Merk:** Påse at utskjæringen på skjoldet vender bakover.

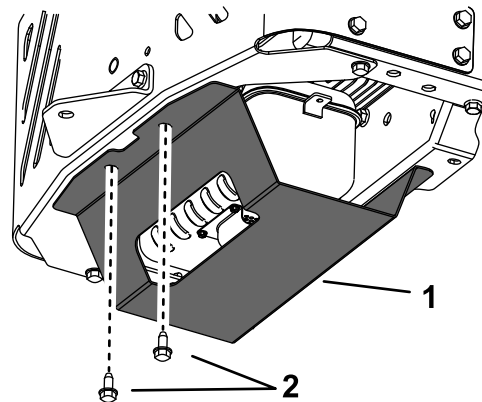

Figur 2

1. Varmeskjold      2. Bolt

g224575

5. Bruk varmeskjoldet som mal, bor to hull (7 mm) i tverrbraketten ([Figur 3](#)).

**Viktig:** Påse at du ikke borer i remmen over tverrbjelkebraketten.



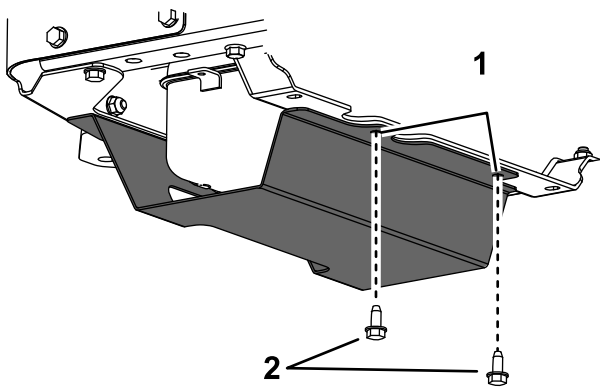

g224592

**Figur 3**

1. Bor her.                      2. Bolt

- 
6. Fest forsiden av varmeskjoldet med to bolter i hullene du boret ([Figur 3](#)).