



Count on it.

オペレーターズマニュアル

Greensmaster® 3320 TriFlex® トラクションユニット

モデル番号04530—シリアル番号 400000000 以上

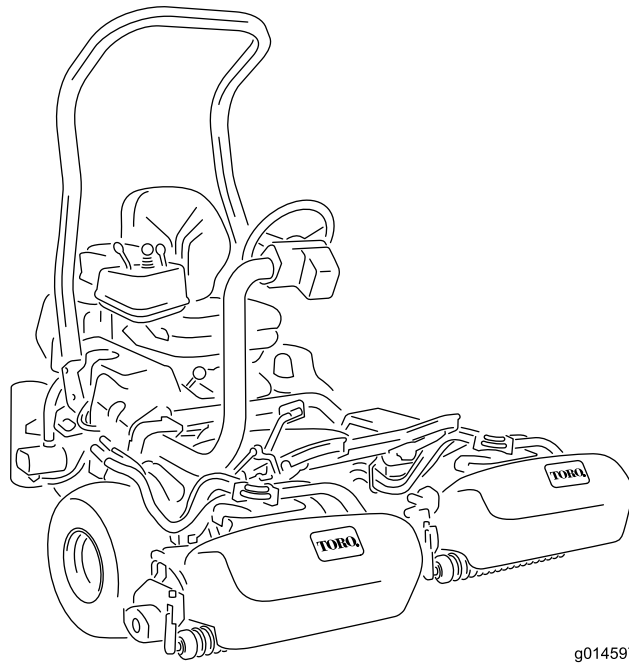

g014597



この製品は、関連するEU規制に適合しています。詳細については、DOCシート規格適合証明書をご覧ください。

▲ 警告

カリフォルニア州 第65号決議による警告

米国カリフォルニア州では、この製品に、ガンや先天性異常などの原因となる化学物質が含まれているとされています。

カリフォルニア州では、この製品に使用されているエンジンの排気には発癌性や先天性異常などの原因となる物質が含まれているとされています。

この製品に使用されているスパーク式着火装置は、カナダの ICES-002 標準に適合しています。

カリフォルニア州の森林地帯・灌木地帯・草地などでこの機械を使用する場合には、エンジンに同州公共資源法第4442章に規定される正常に機能するスパークアレスタが装着されていること、エンジンに対して森林等の火災防止措置をほどこされていることが義務づけられており、これを満たさない機械は、第4442章または4443章違反となります。

はじめに

この機械は回転刃を使用するリール式乗用芝刈り機であり、そのような業務に従事するプロのオペレータが運転操作することを前提として製造されています。この製品は、集約的で高度な管理を受けているゴルフ場やスポーツフィールドの芝生、あるいは商用目的で使用される芝生に対する刈り込み管理を行うことを主たる目的として製造されています。本機は、雑草地や道路わきの草刈り、農業用地における刈り取りなどを目的とした機械ではありません。

この説明書を読んで製品の運転方法や整備方法を十分に理解し、他人に迷惑の掛からない、適切で安全な方法でご使用ください。この製品を適切かつ安全に使用するのをお客様の責任です。

弊社のウェブサイト www.Toro.com で製品やアクセサリ情報の閲覧、代理店についての情報閲覧、お買い上げ製品の登録などを行っていただくことができます。

整備について、また純正部品についてなど、分からないことはお気軽に弊社正規代理店におたずねください。お問い合わせの際には、必ず製品のモデル番号とシリアル番号をお知らせください。図 1 にモデル番号とシリアル番号を刻印した銘板の取り付け位置を示します。いまのうちに番号をメモしておきましょう。



図 1

1. 銘板取り付け位置

モデル番号 _____

シリアル番号 _____

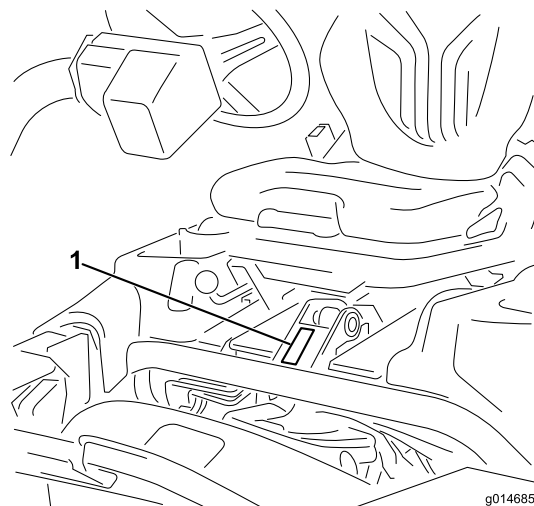
この説明書では、危険についての注意を促すための警告記号 図 2 を使用しております。これらは死亡事故を含む重大な人身事故を防止するための注意ですから、必ずお守りください。



図 2

1. 危険警告記号

この他に2つの言葉で注意を促しています。**重要**は製品の構造などについての注意点を、**注**はその他の注意点を表しています。

目次

安全について	4
安全に関する一般的な注意	4
安全ラベルと指示ラベル	4
組み立て	9
1 ROPSを取り付ける	10
2 運転席を取り付ける	10
3 ハンドルを取り付ける	10
4 バッテリー液を入れて充電する	11
5 オイルクーラオプションを取り付ける	12
6 集草バスケット用フックを取り付ける	12
7 カuttingユニットを取り付ける	13
8 クリップコントロールの設定を行う	13
9 後部ウェイトを取り付ける	13
10 EU用ステッカーを貼り付ける	13
11 タイヤ空気圧を下げる	13
12 ブレーキの慣らし掛けを行う	14
製品の概要	14
各部の名称と操作	14
インフォセンター	16
仕様	20
アタッチメントとアクセサリ	20
運転操作	21
運転前の安全確認	21
燃料を補給する	21
毎日の整備作業を実施する	21
運転中の安全確認	22
慣らし運転期間	23
エンジンの始動と停止	23
安全インタロックシステムの動作を確認する	23
移動走行モードでの運転	24
刈り	24
運転終了後の安全確認	25
刈り込み作業後の点検と清掃	26
トレーラへの積み込み	26
緊急時の牽引について	26
保守	27
推奨される定期整備作業	28
始業点検表	29
整備前に行う作業	30
保守作業開始前の安全確認	30
潤滑	30
グリスアップを行う	30
エンジンの整備	31
エンジンの安全事項	31
エアクリーナの整備	31
エンジンオイルについて	31
点火プラグの交換	32
燃料系統の整備	33
燃料フィルタの交換	33
燃料ラインとその接続の点検	33
電気系統の整備	33
電気系統に関する安全確保	33

バッテリーの整備	34
ヒューズの搭載位置	34
走行系統の整備	35
タイヤ空気圧を点検する	35
ホイールナットのトルクを点検する	35
トランスミッションのニュートラル調整	35
移動走行速度の調整	36
芝刈り速度の調整	36
ブレーキの整備	37
ブレーキの調整	37
油圧系統の整備	37
油圧系統に関する安全確保	37
油圧オイルの点検と交換	37
油圧ラインとホースの点検	40
リークディテクタの作動確認	40
カuttingユニットの保守	42
カuttingユニットの安全確保	42
カuttingユニットの取り付けと取り外し	42
リールとベッドナイフの摺り合わせを点検する	44
リールのバックラップ	45
保管	45

安全について

この機械は、所定のウェイトキットを追加することにより EN ISO 5395:2013 および ANSI B71.4-2012 規格に適合いたします。

安全に関する一般的な注意

この機械は手足を切断したり物をはね飛ばしたりする能力があります。重大な人身事故を防ぐため、すべての注意事項を厳守してください。

この機械は本来の目的から外れた使用をすると運転者本人や周囲の人間に危険な場合があります。

- エンジンを始動する前に必ずこのオペレーターズマニュアルをお読みになり内容をよく理解してください
- 機械の可動部の近くには絶対に手足を近づけないでください。

- ガードなどの安全保護機器が正しく取り付けられていない時は、運転しないでください。
- 排出口の近くに手足などを近づけないでください。周囲の人や動物を十分に遠ざけてください。
- 作業場所に子供を近づけないでください。子供に運転させないでください。
- 整備、燃料補給、詰まりの解除作業などを行う前には、必ずエンジンを停止させてください。

間違った使い方や整備不良は人身事故などの原因となります。事故を防止するため、以下に示す安全上の注意や安全注意標識のついている遵守事項は必ずお守りください「注意」、「警告」、および「危険」の記号は、人身の安全に関わる注意事項を示しています。これらの注意を怠ると死亡事故などの重大な人身事故が発生する恐れがあります。

このオペレーターズマニュアルの他の場所に書かれている注意事項も必ずお守りください。

安全ラベルと指示ラベル



危険な部分の近くには、見やすい位置に安全ラベルや指示ラベルを貼付しています。破損したりはがれたりした場合は新しいラベルを貼付してください。

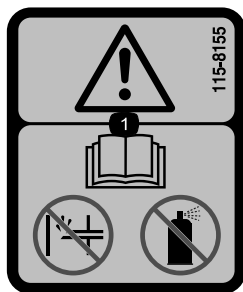

115-8155

decal115-8155

1. 警告 オペレーターズマニュアルを読むこと始動補助剤を使用しないこと。

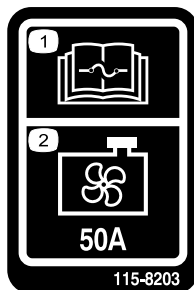

115-8203

decal115-8203

1. ヒューズについては オペレーターズマニュアルを読むこと。 2. ラジエーターファン 50 A

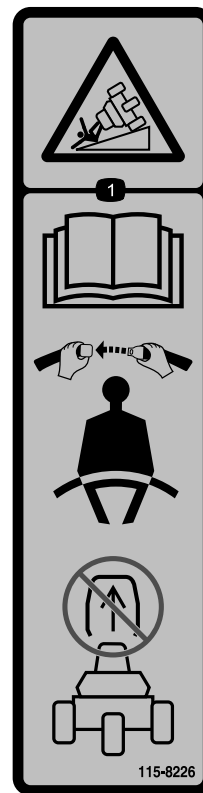

115-8226

decal115-8226

1. 転倒の危険 オペレーターズマニュアルを読むこと ROPS横転保護バーを取り外さないことまた、運転中は必ずシートベルトを着用すること。

CALIFORNIA SPARK ARRESTER WARNING

Operation of this equipment may create sparks that can start fires around dry vegetation. A spark arrester may be required. The operator should contact local fire agencies for laws or regulations relating to fire prevention requirements. 117-2718

decal117-2718

117-2718

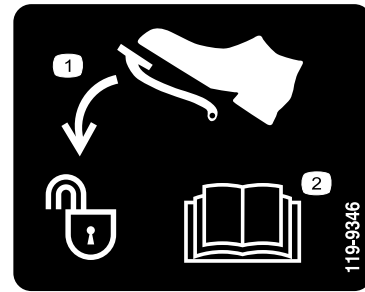

decal119-9346

119-9346

1. ペダルを踏むとロック解除
2. さらに詳しい情報についてはオペレーターズマニュアルを読むこと。

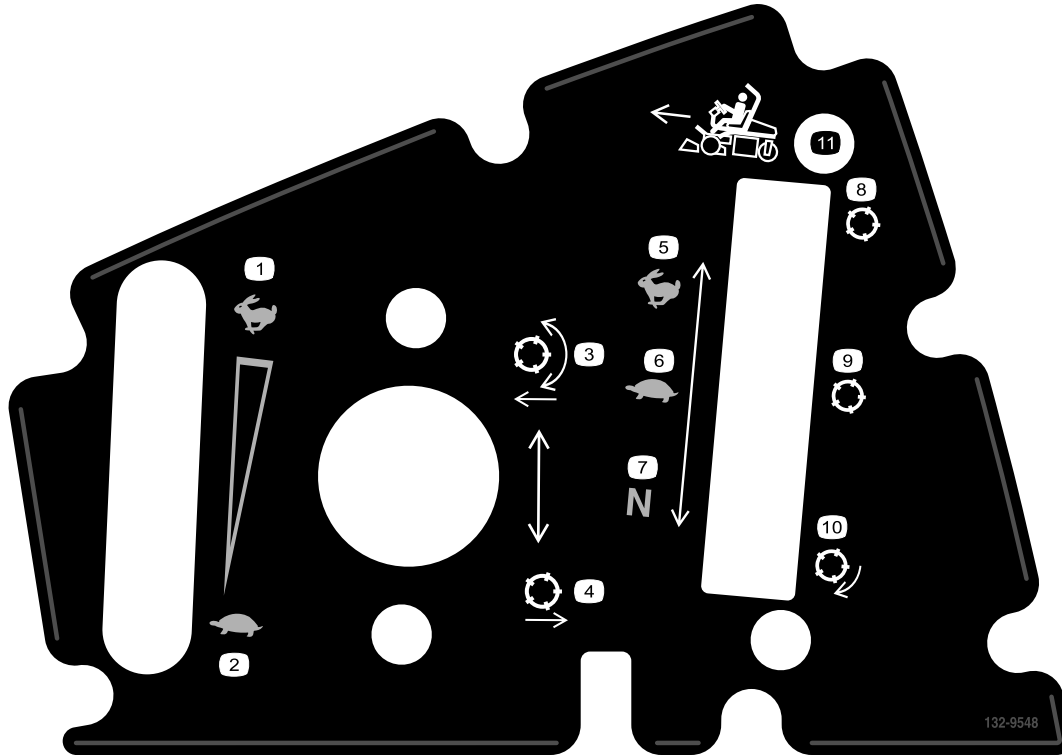

decal132-9548

132-9548

1. エンジン速度高速
2. エンジン速度低速
3. リール下降して回転
4. リール上昇して停止
5. リール速度高速
6. リール速度低速
7. リール速度ニュートラル
8. リール移動走行
9. リール刈り込み
10. リールバックラップ
11. 前進

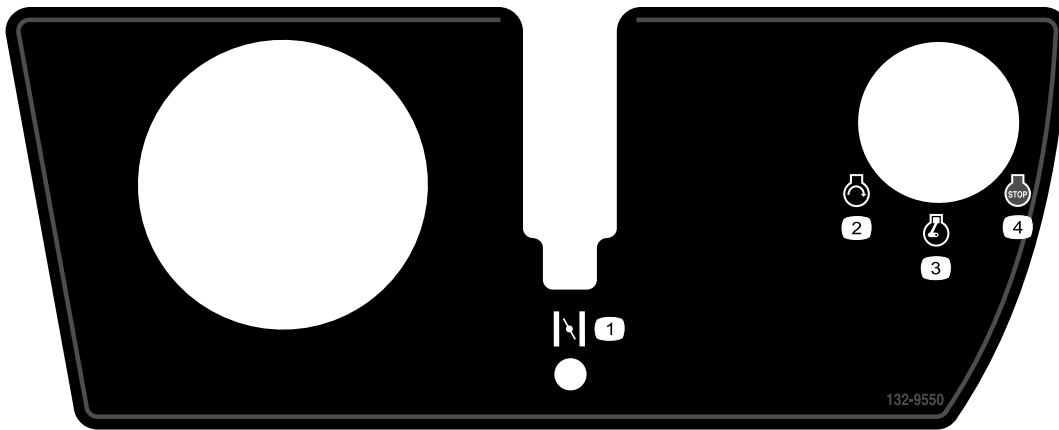

132-9550

decal132-9550

- | | |
|------------|------------|
| 1. チョーク | 3. エンジン 作動 |
| 2. エンジン 始動 | 4. エンジン 停止 |



バッテリーに関する注意標識
全てがついていない場合もあります。

- | | |
|-----------------------|-----------------------------------|
| 1. 爆発の危険 | 6. バッテリーに人を近づけないこと。 |
| 2. 火気厳禁、禁煙厳守のこと | 7. 保護メガネ等着用のこと爆発性ガスにつき失明等の危険あり。 |
| 3. 劇薬につき火傷の危険あり | 8. バッテリー液で失明や火傷の危険あり。 |
| 4. 保護メガネ等着用のこと。 | 9. 液が目に入ったら直ちに真水で洗眼し医師の手当てを受けること。 |
| 5. オペレーターズマニュアルを読むこと。 | 10. 鉛含有普通ゴミとして投棄禁止。 |

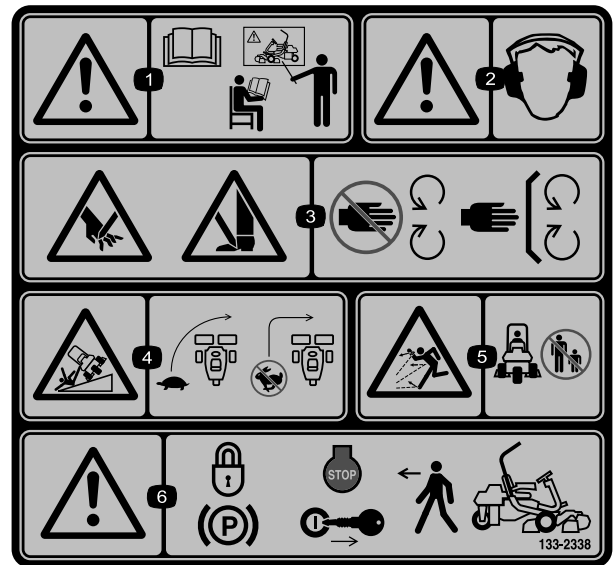

133-2338

decal133-2338

- | | |
|---|---|
| 1. 警告オペレーターズマニュアルを読むこと必ず講習を受けてから運転すること。 | 4. 転倒する危険旋回開始前に十分に速度を落とすことと高速でターンしないこと。 |
| 2. 警告聴覚保護具を着用すること。 | 5. 異物が飛び出す危険人を近づけないこと。 |
| 3. 手や足のけがや切断の危険 可動部に近づかないことすべてのガード類を正しく取り付けて使用すること。 | 6. 警告車両を離れるときは駐車ブレーキをロックし、エンジンを停止し、キーを抜くこと。 |

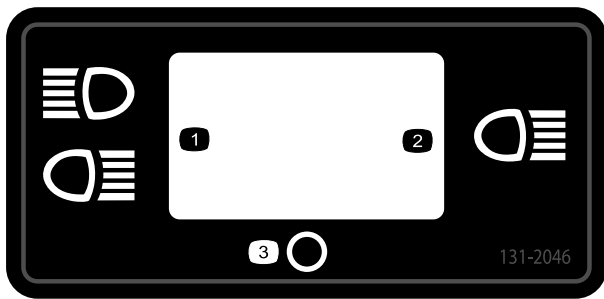

131-2046

decal131-2046

- 1. ライトダブル
- 2. ライトシングル
- 3. Off

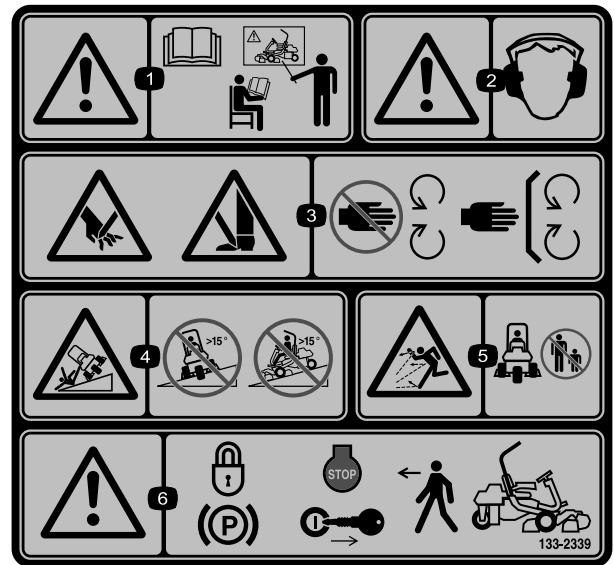

133-2339

decal133-2339

CE規格に適合させる場合に 133-2338 の上から貼り付ける

- 1. 警告 オペレーターズマニュアルを読むこと必ず講習を受けてから運転すること。
- 2. 警告 聴覚保護具を着用すること。
- 3. 手や足のけがや切断の危険 可動部に近づかないことすべてのガード類を正しく取り付けて使用すること。
- 4. 転倒の危険15度を超える斜面での横断走行、下り走行禁止。
- 5. 異物が飛び出す危険人を近づけないこと。
- 6. 警告車両を離れるときは駐車ブレーキをロックし、エンジンを停止し、キーを抜くこと。

GREENSMASTER 3XXX							
1	2		3		4		5
	3.8 MPH 6.1 Km/h	5.0 MPH 8.0 Km/h	3.8 MPH 6.1 Km/h	5.0 MPH 8.0 Km/h	3.8 MPH 6.1 Km/h	5.0 MPH 8.0 Km/h	3.8 MPH 6.1 Km/h
0.062" / 1.6mm	N/R	N/R	9	N/R	9	N/R	9
0.094" / 2.4mm	N/R	N/R	9	N/R	9	N/R	9
0.125" / 3.2mm	N/R	N/R	9	N/R	9	N/R	9
0.156" / 4.0mm	N/R	N/R	9	N/R	9	N/R	N/R
0.188" / 4.8mm	N/R	N/R	9	N/R	7	N/R	N/R
0.218" / 5.5mm	N/R	N/R	9	N/R	6	N/R	N/R
0.250" / 6.4mm	7	N/R	6	7	5	7	N/R
0.312" / 7.9mm	6	N/R	5	6	4	6	N/R
0.375" / 9.5mm	6	7	4	5	4	5	N/R
0.438" / 11.1mm	6	6	4	5	3	4	N/R
0.500" / 12.7mm	5	6	3	4	N/R	N/R	N/R
0.625" / 15.9mm	4	5	3	3	N/R	N/R	N/R
0.750" / 19.0mm	3	4	3	3	N/R	N/R	N/R
0.875" / 22.2mm	3	4	N/R	3	N/R	N/R	N/R
1.000" / 25.4mm	3	3	N/R	N/R	N/R	N/R	N/R

115-8156

decal115-8156

- 1. リール高さ
- 2. 5 枚刃カッティングユニット
- 3. 8 枚刃カッティングユニット
- 4. 11 枚刃カッティングユニット
- 5. 14 枚刃カッティングユニット
- 6. リール速度
- 7. 高速
- 8. 低速

GREENSMMASTER 3300/3320 TriFlex QUICK REFERENCE AID



SEE OPERATOR'S
MANUAL

CHECK/SERVICE (daily)

1. OIL LEVEL, ENGINE
2. OIL LEVEL, HYDRAULIC TANK
3. BRAKE FUNCTION
4. INTERLOCK SYSTEM:
 - 4a. SEAT INTERLOCK
 - 4b. NEUTRAL SENSOR
 - 4c. MOW SENSOR
 - 4d. PARKING BRAKE INTERLOCK
5. LEAK DETECTOR ALARM
6. AIR FILTER / PRECLEANER
7. ENGINE COOLING FINS
8. TIRE PRESSURE (12 - 16 psi)
9. BATTERY
10. WHEEL NUT TORQUE (70-90 FT LBS)
11. FUEL - GAS
12. REEL SPEED / BACKLAP CONTROL

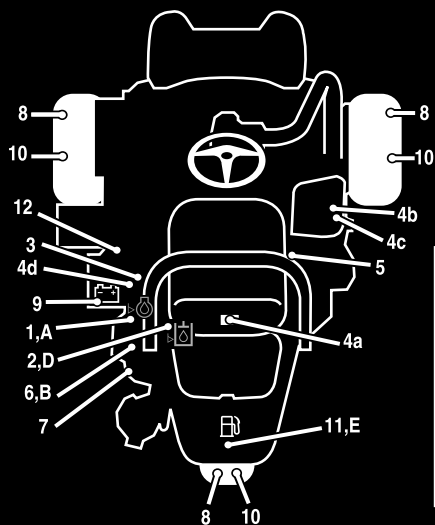

FLUID SPECIFICATIONS / CHANGE INTERVALS

See operator's manual for initial change	FLUID TYPE	CAPACITY		CHANGE INTERVALS		FILTER PART NO.
		L	QTS.	FLUID	FILTER	
A. ENGINE OIL	SAE 10W-30 SJ	1.6*	1.75*	100 HRS.	100 HRS.	107-7817
B. AIR CLEANER	_____	_____	_____	_____	100 HRS.	692519
C. FUEL FILTER	_____	_____	_____	_____	1000 HRS.	94-2690
D. HYDRAULIC OIL (3300)	ISO VG 46	22.7*	24*	800 HRS.	800 HRS.	108-5194
D. HYDRAULIC OIL (3320)	ISO VG 46	18.9*	20*	800 HRS.	800 HRS.	108-5194
E. FUEL TANK	UNLEADED GAS	22.7	6 GAL.	_____	_____	_____

*Including filter

119-9345

119-9345

decal119-9345

組み立て

付属部品

すべての部品がそろっているか、下の表で確認してください。

手順	内容	数量	用途
1	ROPS バー	1	ROPSを取り付けます。
	ボルト $\frac{1}{2}$ x $3\frac{3}{4}$ インチ	4	
	フランジナット $\frac{1}{2}$ インチ	4	
2	運転席	1	運転席をベースに取り付けます。
	シート用ワイヤハーネス	1	
3	ハンドル	1	ハンドルを取り付ける
	ロックナット $1\frac{1}{2}$ インチ	1	
	ワッシャ	1	
	ハンドルのキャップ	1	
4	必要なパーツはありません。	-	バッテリー液を入れて充電する
5	必要なパーツはありません。	-	オイルクーラオプションを取り付けます。
6	集草バスケット用フック	6	集草バスケット用フックを取り付けます。
	フランジボルト	12	
7	ゲージバー	1	カッティングユニットとカウンタウェイトを取り付ける。
	カッティングユニット弊社代理店からご購入ください	3	
	集草バスケット	3	
	電動リールモータ用カウンタウェイト	3	
	キャップスクリュー	6	
8	必要なパーツはありません。	-	クリップコントロールの設定を行います。
9	後ウェイトキットP/N 119-7129別途購入のこと	1	後部ウェイトを取り付けます。
10	警告ステッカーP/N 133-2339	1	必要に応じて EU ステッカーを貼り付けます。
11	必要なパーツはありません。	-	タイヤ空気圧を下げます。
12	必要なパーツはありません。	-	ブレーキの慣らし掛けを行います。

その他の付属品

内容	数量	用途
オペレーターズマニュアル	1	ご使用前にご覧ください。
エンジンマニュアル	1	エンジン関係の情報を調べるための資料です。
オペレータのためのトレーニング資料	1	運転をする前に資料を読んで視聴してください。
規格適合認定書	1	CE 規格に適合していることを証明する書類です。
運転音認証証明書	1	
始動キー	2	エンジンを掛ける。

1

ROPSを取り付ける

この作業に必要なパーツ

1	ROPS バー
4	ボルト $\frac{1}{2}$ x $3\frac{3}{4}$ インチ
4	フランジナット $\frac{1}{2}$ インチ

手順

1. 出荷用クレートから上部サポートを外す。
2. クレートからROPSを取り出す。
3. 機体の左右にあるポケットにROPSを差し込み、ボルト $\frac{1}{2}$ x $3\frac{3}{4}$ インチ4本とフランジナット4本 $\frac{1}{2}$ インチで **図 3** のように固定する。



図 3

1. ROPS バー
2. ボルト $\frac{1}{2}$ x $3\frac{3}{4}$ インチ
3. フランジナット $\frac{1}{2}$ インチ

4. ボルト・ナットを136 149N・m9.3 11.8kg.m = 100 110ft-lbにトルク締めする。

2

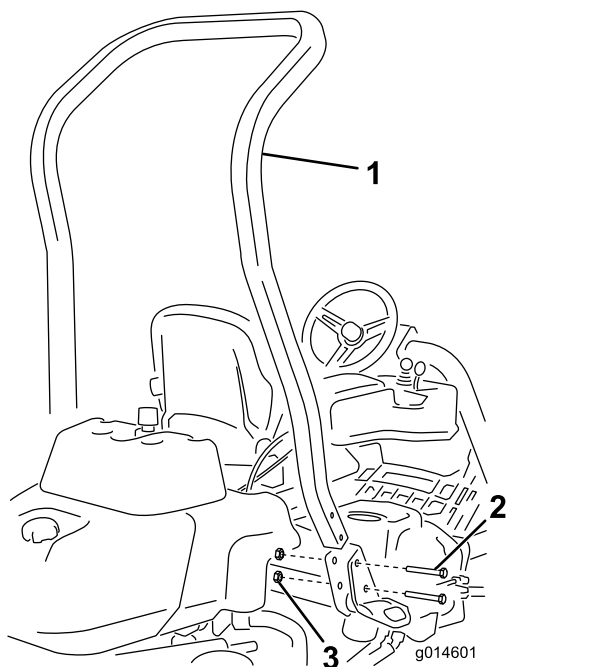
運転席を取り付ける

この作業に必要なパーツ

1	運転席
1	シート用ワイヤハーネス

手順

注 運転席を前位置に取り付けたい場合、前方の取り付け穴に取り付けると、そこから7.6cmの前後調整ができます。後方の取り付け穴に取り付けると、そこから7.6cmの前後調整ができます。

1. シートスライドを固定しているラグボルトを外して廃棄し、出荷用のひも類を切断する。
2. 出荷用ブラケットからボルト $5/16$ x $\frac{3}{4}$ インチ4本と、ワッシャを外し、ブラケットを廃棄する。
3. 先ほど外したボルト4本とワッシャを使って運転席をシートベースに取り付ける **図 4**。



図 4

1. 運転席
2. 座席ベース
3. ワッシャ
4. ボルト $5/16$ x $\frac{3}{4}$ インチ

4. 運転席の右側にあるメイン・ワイヤハーネスのコネクタを、運転席についているワイヤハーネスに接続する。
5. 運転席のワイヤハーネスを運転席に沿って配設。運転席を前後に移動させたときにハーネスが挟まれないように注意し、運転席の底部にあるポートに接続する。

3

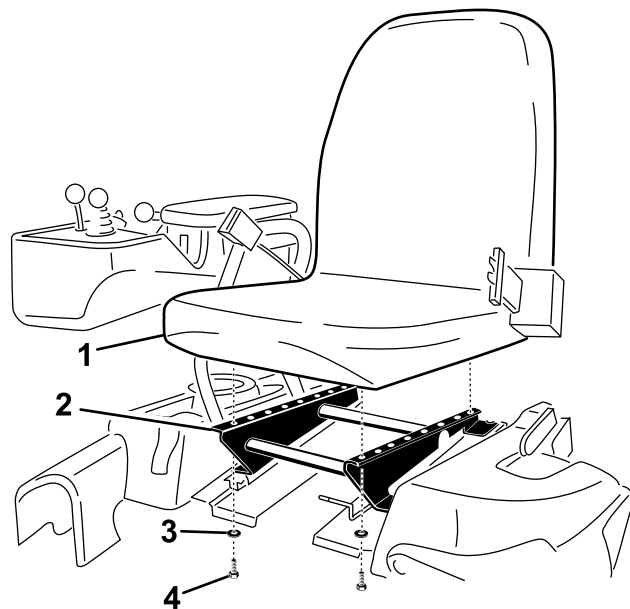
ハンドルを取り付ける

この作業に必要なパーツ

1	ハンドル
1	ロックナット1½ インチ
1	ワッシャ
1	ハンドルのキャップ

手順

1. ハンドルをステアリングシャフトにはめ込む 図 5。



図 5

1. ハンドル
 2. ワッシャ
 3. ロックナット
 4. キャップ
2. ワッシャをステアリングシャフトにはめ込む 図 5。
 3. ロックナットでハンドルを固定し、27 35N·m
2.83.6kg/m = 2026ft·lb にトルク締めする 図 5。
 4. キャップを取り付け、ボルト6本で固定する 図 5。

4

バッテリー液を入れて充電する

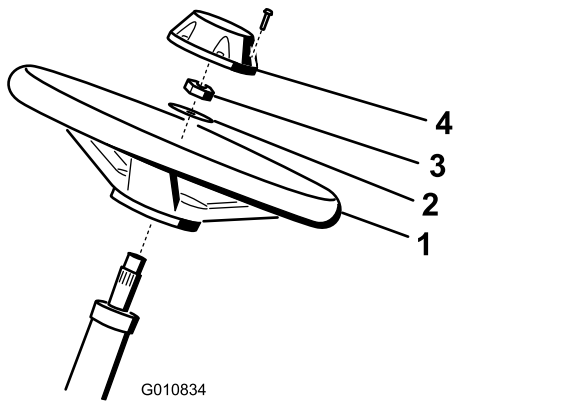
必要なパーツはありません。

手順

必ず所定の電解液比重 1.265を使用してください。

▲ 警告

カリフォルニア州
第65号決議による警告

バッテリーやバッテリー関連製品には鉛が含まれており、カリフォルニア州では発ガン性や先天性異常を引き起こす物質とされています。取り扱い後は手をよく洗ってください。

1. 固定具とバッテリークランプを外してバッテリーを取り出す。

重要 機体にバッテリーを載せたままで電解液を入れないでください。電解液がこぼれた場合、機体が激しく腐食します。

2. バッテリーの上部をきれいに拭い、キャップを取り外す 図 6。



図 6

3. 各セルの電極板が液面下 6mm程度に水没するまで、電解液を慎重に入れる 図 7。

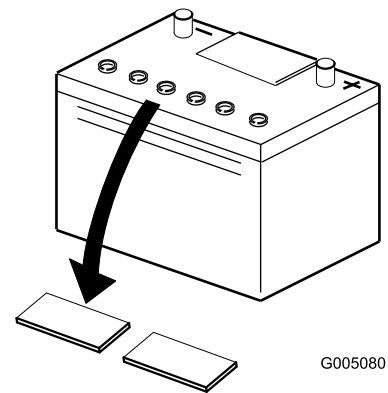

図 7

1. 電解液
4. 電極板が液を吸収するまで2030分間程度待つ。必要に応じて、電極板が 6mm程度水没するぐらいに電解液を補充する 図 7。

- 充電器に接続し、充電電流を 24 A にセットする。液温 16°C のときの電解液の比重が 1.250 になり、全部のセルから泡が十分に立つようになるまで、充電電流 4A で最低2時間程度、または充電電流 2A で最低4時間程度、充電を行う。

▲ 警告

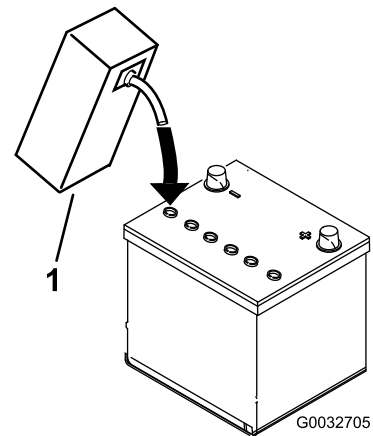
充電中は爆発性のガスが発生する。

充電中は絶対禁煙を厳守。バッテリーに火気を近づけない。

重要 充電時間が不足しているとバッテリーの寿命が短くなる可能性があります。

- 充電が終わったらチャージャをコンセントから抜き、バッテリー端子からははずす。

注 最初の充電以後は、バッテリー液が不足した場合には蒸留水以外補給しないでください。この機械に使用しているバッテリーはメンテナンスフリーですので、通常は水の補給もほとんど必要ありません。

▲ 警告

バッテリーの端子に金属製品やトラクタの金属部分が触れるとショートを起こして火花が発生する。それによって水素ガスが爆発を起こし人身事故に至る恐れがある。

- バッテリーの取り外しや取り付けを行うときには、端子と金属部を接触させないように注意する。
- バッテリーの端子と金属を接触させない。

重要 バッテリーの電解液充填と初期充電を適切な方法で行わないと、バッテリーからガスが発生したり、バッテリーの寿命が短くなったりする。

- 通気キャップを取り付ける。
- バッテリートレイの上にバッテリーを置き、先ほど取り外したクランプと固定具で固定する。
- 赤いプラスケーブルをバッテリーのプラス端子に、黒いマイナスケーブルはバッテリーのマイナス端子にはめ、ボルトとナットで固定する **図 8**。ショート防止のために端子にゴムキャップをかぶせる。

▲ 警告

バッテリーケーブルの接続手順が不適切であるとケーブルがショートを起こして火花が発生する。それによって水素ガスが爆発を起こし人身事故に至る恐れがある。

- ケーブルを取り外す時は、必ずマイナス黒ケーブルから取り外す。
- ケーブルを取り付ける時は、必ずプラス赤ケーブルから取り付け、それからマイナス黒ケーブルを取り付ける。



図 8

1. マイナス
2. プラス

5

オイルクーラオプションを取り付ける

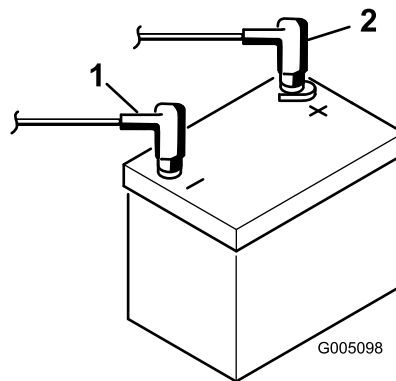
必要なパーツはありません。

手順

外気温度が29°Cを超えるような高温地域や、グリーン刈り込み以外の作業フェアウェイの刈り込み、バーチカット作業などに使用される場合には、油圧オイルクーラキットP/N 119-1691を取り付けてください。

6

集草バスケット用フックを取り付ける

この作業に必要なパーツ

6	集草バスケット用フック
12	フランジボルト

手順

フランジボルト全部で12本を使って、サスペンションアームのバーの端部に集草バスケット用フック全部で6個を取り付ける **図 9**。



図 9

1. フランジボルト
2. 集草バスケット用フック
3. サスペンションアームのバー

7

カッティングユニットを取り付ける

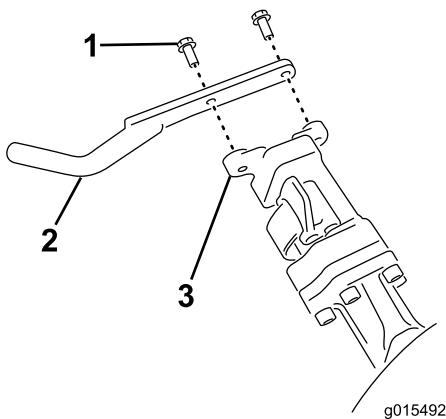
この作業に必要なパーツ

1	ゲージバー
3	カッティングユニット弊社代理店からご購入ください
3	集草バスケット
3	電動リールモータ用カウンタウェイト
6	キャップスクリュー

手順

1. カッティングユニットの **オペレーターズマニュアル** にしたがってカッティングユニットの準備を行う。
2. 駆動カップラの内側面にグリスを塗る。
3. **電動用ウェイトを取り付ける (ページ 42)** の説明に従って電動リールモータ用カウンタウェイトを取り付ける。
4. **カッティングユニットを取り付ける (ページ 42)** の説明に従ってカッティングユニットを取り付ける。

8

クリップコントロールの設定を行う

必要なパーツはありません。

手順

一定で、クオリティの高いカットを行い、均一な刈り上がり見映えを作るために、この機械には、リール速度を刈り込み速度に同調させてクリップを一定に保持するクリップ制御機能があります。出荷時にはこの機能は OFF に設定されています。機能を設定し ONにするには **クリップコントロールの設定を行う (ページ 18)** をご参照ください。

9

後部ウェイトを取り付ける

この作業に必要なパーツ

1	後ウェイトキット P/N 119-7129 別途購入のこと
---	-------------------------------

手順

本機は、ウェイトキット P/N 119-7129 を取り付けることにより、ANSI B71.4-2012 および EN ISO 5395:2013 規格に適合します。

10

EU 用ステッカーを貼り付ける

この作業に必要なパーツ

1	警告ステッカー P/N 133-2339
---	----------------------

手順

本機を EU 諸国内で使用する場合には、警告ステッカー 133-2339 を、英語のステッカー 133-2338 の上から貼り付けてください。

11

タイヤ空気圧を下げる

必要なパーツはありません。

手順

タイヤは空気圧を高めに設定して出荷しています。運転前に正しいレベルに下げてください。 [タイヤ空気圧を点検する \(ページ 35\)](#)を参照してください。

12

ブレーキの慣らし掛けを行う

必要なパーツはありません。

手順

ブレーキをしっかりと掛け、その状態のままで、刈り込み速度で走行し、ブレーキが過熱して臭気がしてきたら終了します。慣らし掛け終了後にブレーキの調整が必要になる場合があります [ブレーキの調整 \(ページ 37\)](#)を参照。

製品の概要



図 10

- | | |
|--------------|----------------|
| 1. エンジン | 5. ハンドル |
| 2. ROPS バー | 6. 走行ペダル |
| 3. コントロールパネル | 7. フットレスト |
| 4. 運転席 | 8. カuttingユニット |

各部の名称と操作

走行ペダル

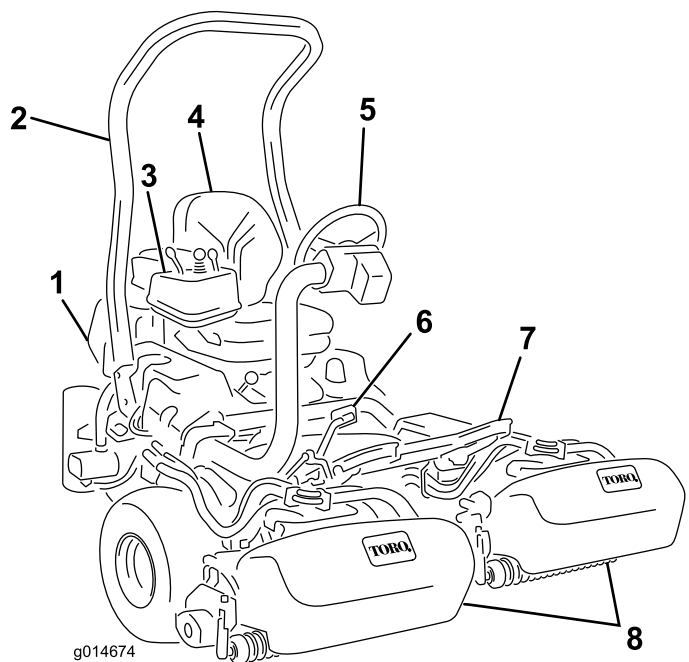
走行ペダル [図 11](#)には3つの機能があります 前進走行、後退走行、それに停止です。右足のつま先とかかたを使いますペダル前部を踏み込むと前進、後部を踏み込むと後退です。前進中に後退位置に踏み込むと素早く停止することができます。ペダルから足をはなせばニュートラル位置となり、車両は停止します。足を休めるつもりで前進中にかかたをペダル後部に乗せないでください [図 12](#)。



図 11

- | | |
|-------------|---------------------|
| 1. 走行ペダル前進用 | 3. ステアリングアーム・ロックペダル |
| 2. 走行ペダル後退用 | |

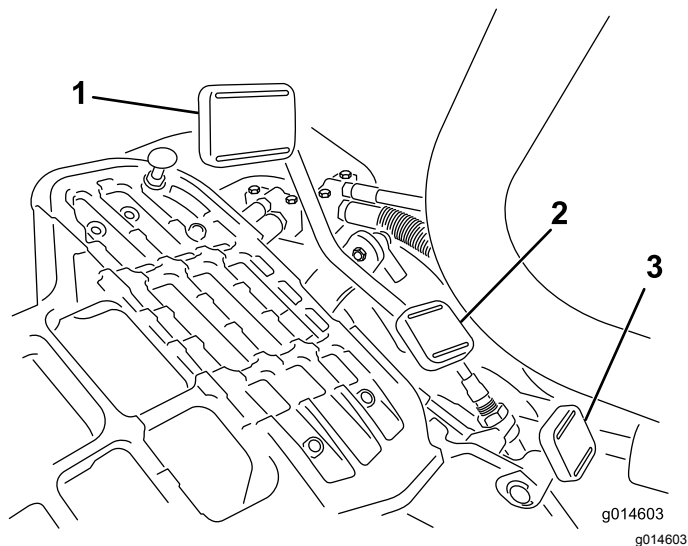

図 13

- | | |
|------------|-----------------------------|
| 1. 始動スイッチ | 4. ジョイスティックカuttingユニット操作レバー |
| 2. チョークレバー | 5. スロットルレバー |
| 3. モードレバー | 6. インフォセンター |

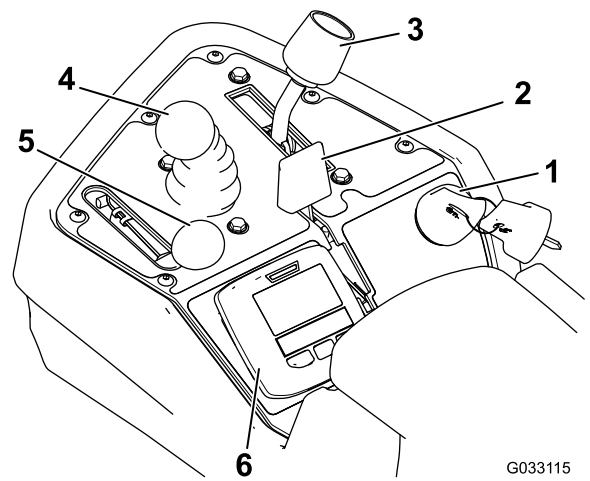

図 12

チョークレバー

低温時のエンジン始動には、チョークレバーを前に倒して図 13 CLOSED 位置とし、チョークを閉じます。エンジンが始動したら、エンジンがスムーズに回転を続けられるようにチョークレバーを調整してください。チョークはなるべく早く OPEN 位置に戻すようにしてください。エンジンが温かい時にはチョーク操作は不要です

ジョイスティックカuttingユニット操作レバー

このレバー図 13 を前に倒すとリールが下降して回転を開始します。後ろに引くとリールは上昇して停止します。後ろに軽く引いて手を放すとリールの回転だけを止めることができます。前に軽く倒せばリールは回転を開始します。

モードレバー

モードレバー図 13 には、2種類の走行モード位置とニュートラル位置とがあります。走行中に「芝刈り走行」から「移動走行」へ、またその逆へニュートラルで止めずに切り替えることができます。マシンを損傷する心配はありません。

- 後ろ位置ニュートラル及びバックラップ位置
- 真ん中位置芝刈り位置
- 前位置移動走行位置

始動スイッチ

スイッチ図 13 にキーを差し込んで右いっぱい Start 位置に回すとエンジンが始動します。エンジンが始動したらキーから手を放すと、キーは自動的に ON 位置に動き

走行速度は以下の通りです

- 刈り込み時前進速度 3.28km/h
- 最大移動走行速度 16km/h
- 後退速度 4.0km/h

ステアリングアーム・ロックペダル

このペダル図 11 を踏むとステアリングアームの高さを調整できるようになります使いやすい高さに調整できたらペダルから足を離せばアームは再びロックされます。

スロットルレバー

スロットルレバー図 13 はエンジンの回転速度 rpm を制御するものです。スロットルコントロールを FAST 方向へ動かすとエンジンの速度が上がり、SLOW 方向に動かすとエンジンの速度が下がります。

注 スロットルレバーでエンジンを停止させることはできません。

まず。エンジンを停止させるには、キーを左に回してOFF位置にしてください。

駐車ブレーキレバー

ブレーキレバー **図 14** を引き上げると駐車ブレーキがかかります。解除する時は、ブレーキレバーの下側にある解除レバーを握り込んでレバーを下げます。本機を離れるときには必ず駐車ブレーキを掛けてください。

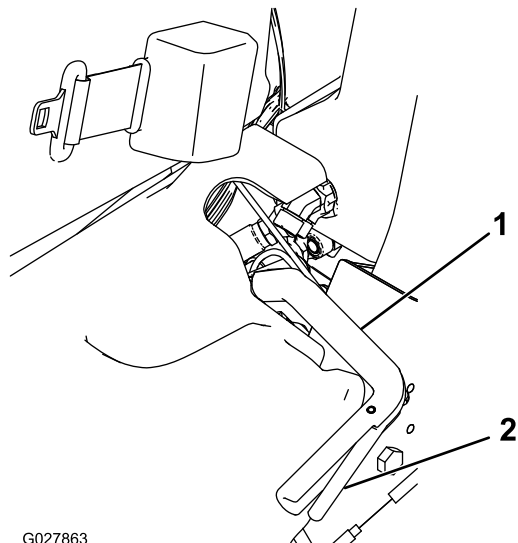

G027863

g027863

図 14

1. 駐車ブレーキレバー 2. 解除レバー

インフォセンター

インフォセンターLCDの使い方

インフォセンターLCDディスプレイは、マシンおよびバッテリーパックの状態現在の充電状態、速度、故障診断などの情報を表示します。 **図 15** と **図 16** は、インフォセンターの初期画面およびメイン画面を示しています。インフォセンターのどのボタンでも、押せば初期画面とメイン画面とをいつでも切り替えることができ、また、矢印ボタンで選択することによって、希望する項目の内容を確認することができます。

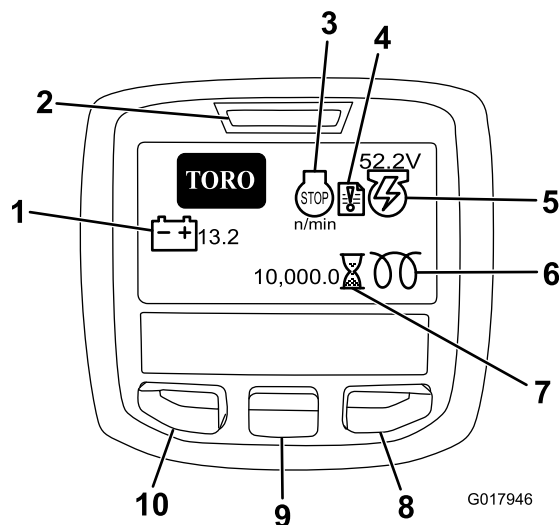

G017946

g017946

図 15

- | | |
|----------------|---------------------|
| 1. バッテリー電圧 | 6. グロープラグ |
| 2. 電源表示・故障表示灯 | 7. アワーメータ |
| 3. エンジン rpm/状態 | 8. 右ボタン |
| 4. 故障記録 | 9. 下ボタン |
| 5. 発電機電圧/作動状態 | 10. メニューアクセス/バックボタン |

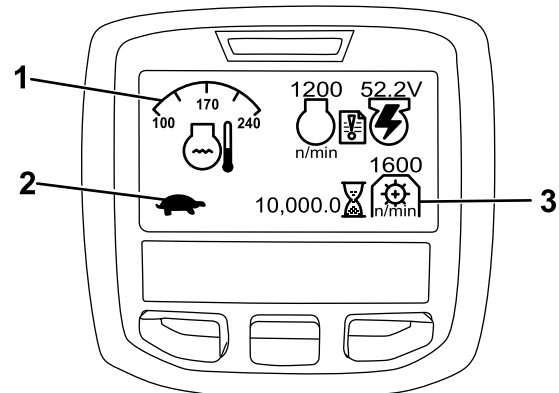

G017947

g017947

図 16

- | | |
|----------------|-----------|
| 1. 冷却水温度 | 3. PTO 速度 |
| 2. モードレバーの現在位置 | |

- エンジンRPM/状態 エンジンの回転数rpmを表示します。
- 故障記録何らかの不具合が記録されている場合に表示されます
- 発電機電圧/作動状態 発電機の電圧を表示します。
- アワーメータ 本機の積算運転時間を表示します。始動スイッチをON 位置にすると作動を開始します。
- PTO速度 PTO の回転速度を表示します。
- バッテリー電圧 バッテリーの電圧を表示します。
- 冷却液温度 エンジンの冷却液の温度を °C または °F で表示します。

- モードレバーの現在位置移動走行モードの時にはウサギ、刈り込みモードの時にはカメが表示されます。
- エンジンオイル圧エンジンオイルの圧力が危険域まで下がるとこのアイコンが表示されます。
- メニューアクセス/バックボタン押すとインフォセンターのメニューが表示されます。メニュー表示中にこれを押せばメニューを終了します。
- 下ボタンメニューを下向きにスクロールするときに使います。
- 右ボタン右向き矢印が表示されたとき、その先にあるメニュー項目を見るために使用します。

注 各ボタンの機能はメニューの内容によって、変わります。各ボタンについて、その時の機能がアイコンで表示されます。

メニューの使い方

インフォセンターのメニューにアクセスするには、メニュー画面が表示されているときにメニューアクセスボタンを押します。ボタンを押すとメインメニューが表示されます。各メニューにおいてどのような内容が表示されるかは、以下の表をご覧ください。

メインメニュー	
メニュー項目	内容
FAULTS 不具合	FAULTSメニューには、最近に記録された不具合が表示されます。サービスマニュアルにFAULTSメニューおよびその内容の詳細が解説されています。または弊社ディストリビュータにお問い合わせください。
SERVICE 整備	整備メニューでは、使用時間記録などの情報を見ることができます。
DIAGNOSTICS 診断機能	診断メニューでは、マシンにおいて現在発生している不具合の診断が表示されます。どのコントロール装置がONになっており、どれがOFFになっているかが表示されますから、故障探究を手早く行うことができます。
SETTINGS 設定	SETTINGSメニューではインフォセンターの表示や機械の設定を変更することができます。
ABOUTマシンについて	ABOUTでは、モデル番号、シリアル番号、ソフトウェアのバージョンなどを確認することができます。

SERVICE 整備	
メニュー項目	内容
HOURS 運転時間	マシン、エンジン、リール、バックラップ、およびファンが使用されていた時間およびマシンが移動走行していた時間とオーバーヒートしていた時間が記録されており、これを確認することができます。
COUNTS 回数	マシンが予熱および始動操作された積算回数が表示されます。
バックラップ	バックラップの ON/OFF を行います。一回押すと On、もう一度押すか、イグニッションキーを Off にすると Off。

DIAGNOSTICS 診断機能	
メニュー項目	内容
ENGINE RUN エンジン作動	以下の項目が ON であるかどうかを表示します。始動キー、キー RUN 位置、ジョイスティック下降位置、ジョイスティック上昇位置、ニュートラル、座席または駐車ブレーキ、OK-RUN、RTR または ETR
S1-S4	ソレノイドの ON/OFF をコントロールします。
REEL ENABLE リール回転許可	リールの回転が許可されているかどうかを表示します。

SETTINGS 設定	
メニュー項目	内容
UNITS 単位	インフォセンターで表示される項目の単位ヤードポンド法またはメートル法を選択することができます。
LANGUAGE 言語	インフォセンターの表示に使う言語を選択することができます。
LCD BACKLIGHT バックライト	LCD 表示の明るさを調整します。
LCD CONTRAST コントラスト	LCD 表示のコントラストを調整します。
PROTECTED MENUS 保護項目	ディストリビュータやエンジニアのための情報で、パスワードを入力すると見ることができます。
PROTECTION SETTINGS 保護設定	保護項目の保護設定を行います。
RESET DEFAULTS デフォルトにリセット	インフォセンターを初期状態にリセットします。
RAISE DELAY 上昇遅延	中央のカッティングユニットの上昇遅れ時間を設定します。
LOWER DELAY 下降遅延	中央のカッティングユニットの下降遅れ時間を設定します。

TAPOFF DELAY タップオフ遅延	タップオフの遅れ時間を設定します。
REEL SPEED リール速度	リール速度を設定します。
BACKLAP バックラップ RPM	バックラップ時の回転速度を設定します。
CLIP CONTROL クリップコントロール	自動クリップコントロール機能の ON/OFF の切り替えを行います。
BLADE COUNT 刃数	各リールの刃数に合わせて設定してください。この設定はクリップコントロールを ON にして使用する時のみ必要となります。
CLIP クリップ	希望するクリップを設定します。この設定はクリップコントロールを ON にして使用する時のみ必要となります。

ABOUT マシンについて	
メニュー項目	内容
モデル	マシンのモデル番号を表示します。
SN	マシンのシリアル番号を表示します。
TEC 5001	マスターコントローラのソフトウェアの改訂番号を表示します。
インフォセンター	インフォセンターのソフトウェアの改訂番号を表示します。
CU1	カッティングユニット1番のソフトウェアの改訂番号を表示します。
CU2	カッティングユニット2番のソフトウェアの改訂番号を表示します。
CU3	カッティングユニット3番のソフトウェアの改訂番号を表示します。
ジェネレータ	発電機のシリアル番号を表示します。
CAN Bus	マシン内部の通信状態を表示します。

中央カッティングユニットの動作遅延調整

中央カッティングユニットの上昇および下降時の遅延時間はそれぞれ下表のようにインフォセンターで設定することができます。出荷時の設定デフォルトは、6.375ミリ秒で、この設定は刈り込み速度 6.1km/h の場合の最適値です。

設定数値	遅延時間秒
1	0.100
2	0.150
3	0.200

4	0.250
5	0.300
6	0.375
7	0.475
8	0.600
9	0.750
10	0.925

タップオフの遅れ時間を設定する

タップオフとは、カッティングユニットを上昇させずにリール回転のみを停止させる機能であり、インフォセンターで調整を行うことができます。ジョイスティックを上昇位置に何秒間保持したらこの機能を動作させるかを設定します。出荷時設定は1であり、これはこの機能を使用しないという設定です。

設定数値	遅延時間秒
1	OFF
2	0.050
3	0.100
4	0.150
5	0.200
6	0.250
7	0.300
8	0.350
9	0.400
10	0.450

クリップコントロールの設定を行う

一定で、クオリティの高いカットを行い、均一な刈り上がり見映えを作るために、この機械には、リール速度を刈り込み速度に同調させてクリップを一定に保持するクリップ制御機能があります。出荷時にはこの機能は OFF に設定されています。機能を設定し ON 設定してください。





1. 設定 SETTINGS メニューからクリップコントロール CLIP CONTROL を選択する。
2. CLIP CONTROL を ON にセットする。
3. 設定 SETTINGS メニューから刃数 BLADE COUNT を選択する。
4. 各リールの刃数に合わせて BLADE COUNT を設定する。
5. 設定 SETTINGS メニューからクリップ CLIP を選択する。
6. CLIP を希望の数値にセットする。

リール回転速度の設定を行う

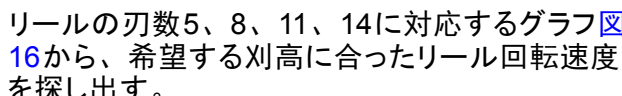
クリップコントロールは、リール速度と刈り込み速度を自動的に同調させる機能です。クリップコントロール機

能を使用しない場合は、以下のようにリール速度を手動で設定します

1. カuttingユニットを希望の刈高にセットする。
2. 刈り込み条件に最も適した刈り込み速度を決める。
3. リールの刃数5、8、11、14に対応するグラフ  16 から、希望する刈高に合ったリール回転速度を探し出す。

								
	3.8 MPH 6.1 Km/h	5.0 MPH 8.0 Km/h	3.8 MPH 6.1 Km/h	5.0 MPH 8.0 Km/h	3.8 MPH 6.1 Km/h	5.0 MPH 8.0 Km/h	3.8 MPH 6.1 Km/h	5.0 MPH 8.0 Km/h
0.062"/1.6mm	N/R	N/R	9	N/R	9	N/R	9	N/R
0.094"/2.4mm	N/R	N/R	9	N/R	9	N/R	9	N/R
0.125"/3.2mm	N/R	N/R	9	N/R	9	N/R	9	N/R
0.156"/4.0mm	N/R	N/R	9	N/R	9	N/R	9	N/R
0.188"/4.8mm	N/R	N/R	9	N/R	7	N/R	7	N/R
0.218"/5.5mm	N/R	N/R	9	N/R	6	N/R	6	N/R
0.250"/6.4mm	7	N/R	6	7	5	7	N/R	N/R
0.312"/7.9mm	6	N/R	5	6	4	6	N/R	N/R
0.375"/9.5mm	6	7	4	5	4	5	N/R	N/R
0.438"/11.1mm	6	6	4	5	3	4	N/R	N/R
0.500"/12.7mm	5	6	3	4	N/R	N/R	N/R	N/R
0.625"/15.9mm	4	5	3	3	N/R	N/R	N/R	N/R
0.750"/19.0mm	3	4	3	3	N/R	N/R	N/R	N/R
0.875"/22.2mm	3	4	N/R	3	N/R	N/R	N/R	N/R
1.000"/25.4mm	3	3	N/R	N/R	N/R	N/R	N/R	N/R

g014736
g014736

図 17

4. インフォセンターのメインメニューを開き、下へスクロールして設定SETTINGSへ行く。
5. SETTINGS のメニューから下へスクロールして REEL SPEED へ行き、±ボタンを使用して希望する数値に設定する。

マシンの構成変更用のパスワードの設定

設定を勝手に変更できないように、以下の項目についてはパスワードを設定しておくことができます上昇遅延、下降遅延、タップオフ遅延、リール速度、バックラップ速度、クリップコントロール、刃数、クリップ。

1. 設定 SETTINGS メニューから設定保護PROTECT SETTINGSを選択する。
2. PROTECT SETTINGS を ON にセットする。
3. 表示にしたがって4桁のパスワードを入力する。
4. キーをOFFにするとパスワードが記憶される。

注 パスワードを忘れてしまった場合には、トロのディスプレイビュータに連絡することにより、一時パスワードを入手することができます。

故障記録表示から故障診断を行う

故障記録表示は、何らかの不具合が記録されている場合にアイコンでそれを知らせます。このアイコンが表示されたら、新しい不具合が Faults メニューに記録されているということです。その内容を見て不具合の診断ができます。

エラーコードの一覧表は、弊社代理店にて入手くださるか サービスマニュアルをご覧ください。

座席調整レバー

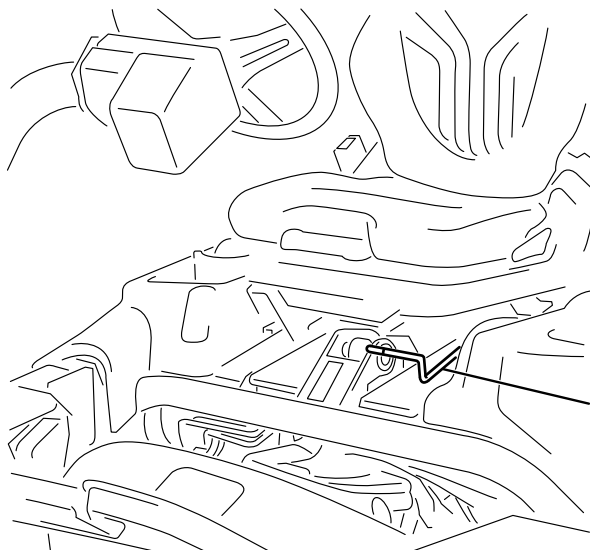
運転席の左角部にあり  18、運転席の前後位置の調整を行うことができます。

注 座席の位置の調整範囲が足りない場合には、座席レールをベースに固定しているナット 4 本を外して、さらに前または後ろの取り付け穴に座席レールを取り付け直してください。

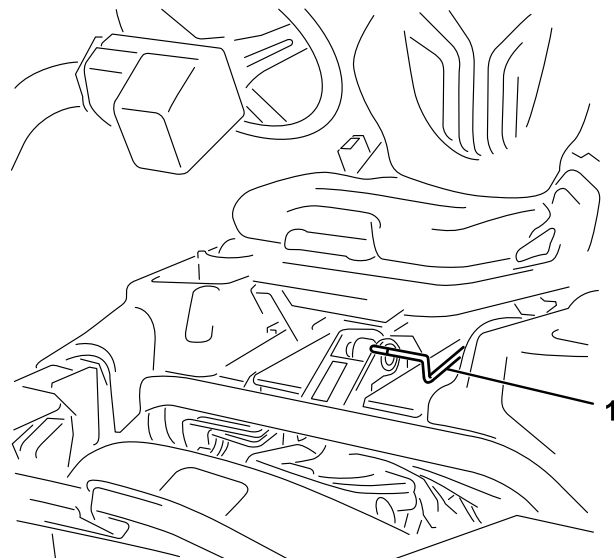

g193737

図 18

1. 座席調整ハンドル

燃料バルブ

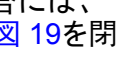
格納時やトレーラなどで長距離を輸送する場合には、運転席下の燃料タンク下部にある燃料バルブ  19 を閉じてください。



図 19

1. 燃料バルブ燃料タンクの下

カッティングユニット給電切断コネクタ

カッティングユニットの取り付け、取り外し、整備などを行う際には、必ずその前に、カッティングユニットへの給電コネクタを外して、カッティングユニットに対する給電を停止してください。図 20 コネクタは、トラクションユニット左側、横転保護バーのベース部にあります。マシンを使用するときには、コネクタを接続してください。

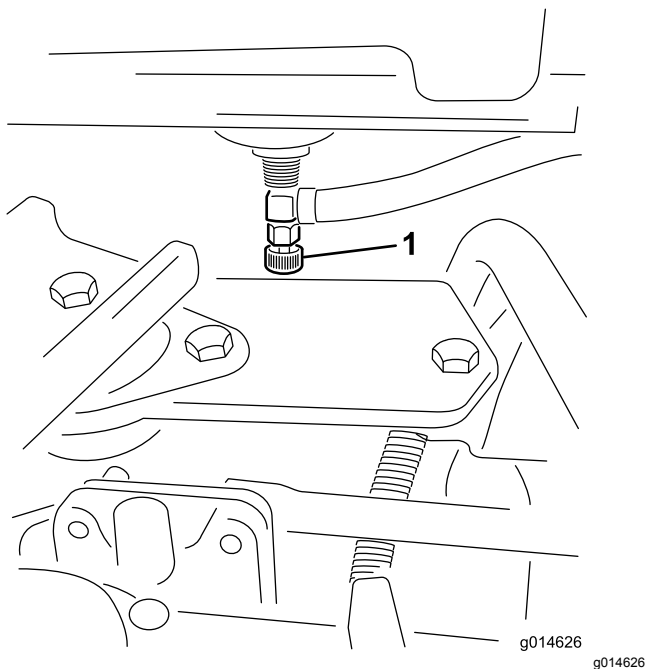

図 20

1. カッティングユニット給電切断コネクタ

▲ 注意

カッティングユニット給電切断カップラ部を解除しないと、誰でもいつでもカッティングユニットを始動させることができ、手や足に大怪我を負う危険がある。

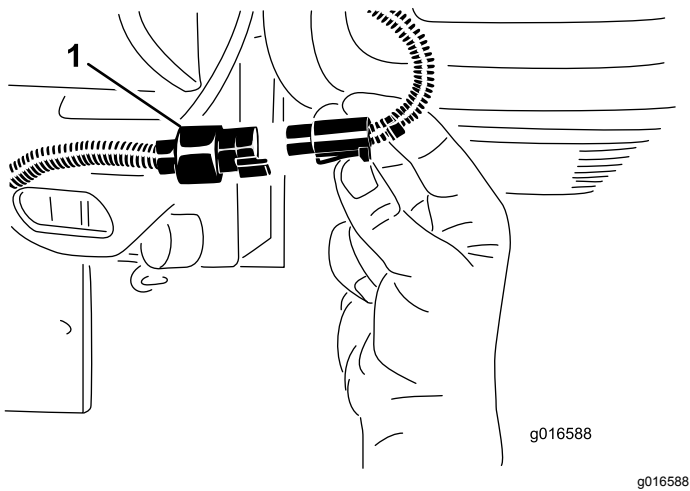
カッティングユニットの整備などを行う際には、必ずその前に、カッティングユニット給電切断コネクタ部を解除すること。

仕様

注 仕様および設計は予告なく変更される場合があります。

刈幅	151cm
ホイールトレッド	128cm
ホイールベース	119cm
全長バスケットを含む	249cm
全幅	179cm
全高	205cm
ウェイト	機体についているシリアル番号タグを参照 図 1。

アタッチメントとアクセサリ

トロが認定した各種のアタッチメントやアクセサリがそろっており、マシンの機能をさらに広げることができます。詳細は弊社の正規サービスディーラ、または代理店へお問い合わせください。弊社のウェブサイト www.Toro.com でもすべての認定アタッチメントとアクセサリをご覧になることができます。

せっかく手に入れた大切な機械を守り、確かな性能を維持するために、交換部品はトロの純正部品をご使用ください。純正パーツは、トロが設計・指定した、完成品に使用されているものと全く同じ、信頼性の高い部品です。確かな安心のために、トロの純正にこだわってください。

運転操作

注 前後左右は運転位置からみた方向です。

運転前の安全確認

安全に関する一般的な注意

- 子供やトレーニングを受けていない大人には、絶対に運転や整備をさせないでください。地域によっては機械のオペレータに年齢制限を設けていることがありますのでご注意ください。オーナーは、オペレータ全員にトレーニングを受講させる責任があります。
- 安全な運転操作、各部の操作方法や安全標識などに十分慣れておきましょう
- エンジンの緊急停止方法に慣れておきましょう。
- オペレータコントロールやインタロックスイッチなどの安全装置が正しく機能しているか、また安全カバーなどが外れたり壊れたりしていないか点検してください。これらが正しく機能しない時には機械を使用しないでください。
- 使用前に必ず、ブレード、ブレードボルト、刈り込みアセンブリの点検を行ってください。バランスを狂わせないようにするため、ブレードを交換するときにはボルトもセットで交換してください。
- これから機械で作業する場所をよく確認し、機械に巻き込まれそうなものはすべて取り除きましょう。

燃料についての安全事項

- 燃料の取り扱いに際しては安全に特にご注意ください。燃料は引火性が高く、気化すると爆発する可能性があります。
- 燃料取り扱い前に、引火の原因になり得るタバコ、パイプなど、すべての火気を始末してください。
- 燃料の保管は必ず認可された容器で行ってください。
- エンジン回転中などエンジンが高温の時には、絶対に燃料タンクのふたを開けたり給油したりしないでください。
- 締め切った場所では絶対に給油しないでください。
- ガス湯沸かし器のパイロット火やストーブなど裸火や火花を発生するものがある近くでは、絶対に機械や燃料容器を保管格納しないでください。
- 燃料がこぼれたら、エンジンを始動せずにマシンを別の場所に動かし、気化した燃料ガスが十分に拡散するまで引火の原因となるものを近づけないでください。

燃料を補給する

- 燃料タンク容量26.6 リットル
- 使用推奨燃料

- 機械の性能を最も良く発揮させるために、オクタン価87以上の、きれいで新しい購入後30日以内無鉛ガソリンを使ってください。オクタン価評価法は(R+M)/2を採用。
- **エタノール** エタノールを添加10% までしたガソリン、MTBEメチル第3ブチルエーテル添加ガソリン15% までを使用することが可能です。エタノールとMTBEとは別々の物質です。エタノール添加ガソリン15% 添加=E15は使用できません。**エタノール含有率が10%を超えるガソリンは絶対に使用してはなりません**たとえば E15含有率15%、E20含有率20%、E85含有率85%がこれにあたります。これらの燃料を使用した場合には性能が十分に発揮されず、エンジンに損傷が発生する恐れがあり、仮にそのようなトラブルが発生しても製品保証の対象とはなりません。
- **メタノール**を含有するガソリンは**使用できません**。
- 燃料タンクや保管容器でガソリンを**冬越しさせない**でください。冬越しさせる場合には必ずスタビライザ品質安定剤を添加してください。
- ガソリンに**オイルを混合しない**でください。

重要エタノール系、メタノール系のスタビライザはご使用にならないでください。アルコール系のスタビライザエタノールまたはメタノールを基材としたものは使わないでください。

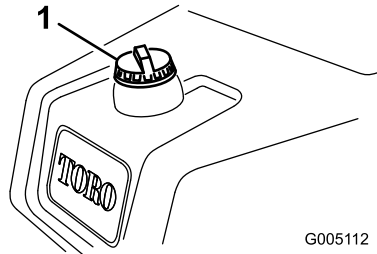
1. 燃料キャップの周囲をきれいに拭いてキャップを外す  21。



図 21

1. 燃料タンクのキャップ

2. 燃料を補給する時は、タンク上面から約 25mm 下のレベルを超えて給油しない。

これは、温度が上昇して燃料が膨張したときにあふれないように空間を確保するためである。**燃料タンク一杯に入れないこと。**

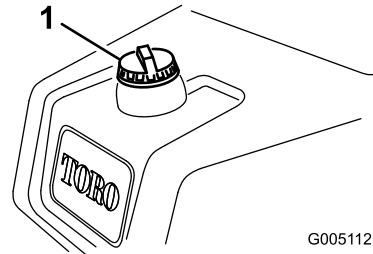
3. 給油が終わったらキャップを締める。

注 カチツという音が聞こえればキャップは確実にしまっています。

4. こぼれた燃料はふき取る。

毎日の整備作業を実施する

毎日の運転前に以下の作業を行ってください

- エンジンオイルの量を点検する **エンジンオイルを点検する (ページ 31)**を参照。
- 油圧オイルの量を点検する **油圧オイルの量を点検する (ページ 37)**を参照。
- リールとベッドナイフの刃合わせを点検する **リールとベッドナイフの摺り合わせを点検する (ページ 44)**を参照。
- タイヤ空気圧を点検する **タイヤ空気圧を点検する (ページ 35)**を参照。

運転中の安全確認

安全に関する一般的な注意

- オーナーやオペレータは自分自身や他の安全に責任があり、オペレータやユーザーの注意によって物損事故や人身事故を防止することができます。
- 作業にふさわしい服装をする目の保護具、すべりにくく安全な靴、聴覚保護具を着用してください。長い髪は束ねてください。装飾品は身に着けないでください。
- 疲れている時、病気の時、アルコールや薬物を摂取した時は運転しないでください。
- 絶対に人を乗せないでください。また、作業中は周囲から人やペットを十分に遠ざけてください。
- 運転は、穴や障害物を確認できる十分な照明のもとで行ってください。
- ぬれた芝の刈り込みは避けてください。接地力が落ちてスリップする危険が高くなります。
- エンジンを掛ける前に、全部の駆動装置がニュートラルであること、駐車ブレーキが掛かっていることを確認し、運転席に着席してください。
- カuttingユニットに手足を近づけないでください。また排出口の近くにも絶対に人を近づけないでください。
- バックするときには、足元と後方の安全に十分な注意を払ってください。
- 見通しの悪い曲がり角や、茂み、立ち木などの障害物の近くでは安全に十分注意してください。
- 段差や溝、大きく盛り上がった場所の近くなどでは作業しないでください。万一車輪が段差や溝に落ちたり、地面が崩れたりすると、機体が瞬時に転倒し、非常に危険です。
- 刈り込み中以外は必ずカuttingユニットを止めておいてください。
- 異物をはね飛ばしたときや機体に異常な振動を感じたときには運転を停止してカuttingユニットをよく点検してください。異常を発見したら、作業を再開する前にすべて修理してください。
- 旋回するときや道路や歩道を横切るときなどは、減速し周囲に十分な注意を払ってください。常に道を譲る心掛けを。

- 刈高を変更する時は、必ずカuttingユニットを停止させ、エンジンを止めてください運転席で刈高を変更できる場合はこの限りではありません。
- 排気ガスが充満するような締め切った場所では絶対にエンジンを運転しないでください。
- エンジンを掛けたままで絶対に機体から離れないでください。
- 運転位置を離れる前に集草バッグを空にする場合や詰まりを除去する場合も
 - 平らな場所に停車してください。
 - PTOの接続を解除し、アタッチメントを下降させる。
 - 駐車ブレーキを掛ける。
 - エンジンを止め、キーを抜き取る。
 - すべての動作が停止するのを待つ。
- 落雷の危険がある時には運転しないでください。
- この機械を牽引用車両として使用しないでください。
- Toro® カンパニーが認めた以外のアクセサリ、アタッチメント、交換パーツを使用しないでください。

横転保護バーROPSについての安全確認

- POPSは機体から外さないでください。
- 必ずシートベルトを着用し、緊急時にはシートベルトを迅速に外せるよう練習しておいてください。
- 固定式 ROPS 搭載機を運転中は必ずシートベルトを着用してください。
- 頭上の障害物に注意し、これらに衝突しないように注意してください。
- ROPS自体に損傷がないか、また、取り付け金具がゆるんでいないか、定期的に十分に点検を行い、万一の際に確実に役立つようにしておいてください。
- ROPSが破損した場合は新しいものに交換してください。修理したり改造しての使用はしないでください。

斜面での安全確保

- 斜面での運転についてルールや手順を決めておきましょう。その際、各刈り込み現場の実地調査を行い、それぞれの斜面の角度が機械の乗り入れに安全な範囲にあるかどうかを調べてください。この調査においては、常識を十分に働かせてください。
- 斜面はスリップや転倒などを起こしやすく、これらは重大な人身事故につながります。どんな斜面であっても、通常以上に十分な注意が必要です。
- 斜面では、運転速度を落としてください。
- 斜面での作業に自信が持てない時は、作業を行わないでください。

- 隠れた穴、わだち、盛り上がり、石などの見えない障害に警戒を怠らないでください。不整地では機体が転倒する可能性があります。深い芝生に隠れて障害物が見えないことがあります。
- 斜面で停止や速度変更をしなくて済むように、十分に低速で走行してください。
- タイヤが走行力を維持していても転倒する場合があります。
- むれた芝の上での運転は避けてください。ブレーキの機能に関係なく、タイヤが走行力を失う可能性があります。
- 斜面での発進・停止・旋回は避けてください。
- 斜面では動作も運転操作もゆっくりと行うことが原則です。走行速度や走行方向を突然変えないでください。
- 段差、溝、盛り土、水などの近くに乗り入れないでください。万一車輪が段差や溝に落ちたり、地面が崩れたりすると、機体が瞬時に転倒し、非常に危険です。必ず安全距離車幅の2倍を確保してください。

慣らし運転期間

慣らし運転期間中のオイル交換や初期整備作業については、機械に付属のエンジンマニュアルを参照してください。

運転開始直後の8時間を試運転期間とします。

この期間中の取り扱いは、本機のその後の信頼性を確保する上で非常に重要ですから、各機能や動作を入念に観察し、小さな異常でも早期に発見・解決しておいてください。また、この期間中はオイル漏れや部品のゆるみの点検を頻繁におこなってください。

エンジンの始動と停止

注 芝刈機の下に物が落ちていないか確認してください。

エンジンの始動手順

注 芝刈機の下に物が落ちていないか確認してください。

1. 着席し、駐車ブレーキをロックし、モードレバーをニュートラル位置にし、芝刈りレバーがニュートラルになっていることを確認する。
2. 走行ペダルから足を外し、ペダルがニュートラル位置にあることを確認する。
3. エンジンが冷えている時のみチョークを引いてCLOSED閉位置にする。スロットルレバーを中間位置にセットする。
4. キーを差し込んで右に回し、エンジンを始動させる。
5. エンジンが始動したら、エンジンがスムーズに回転を続けられるように調整してください。なるべく早くOFF位置に戻すようにする。エンジンが温かい時にはチョークは不要です

6. エンジン始動後、以下を点検する

- A. スロットルレバーをFAST位置に動かし、芝刈りレバーを前に倒してみる。全部のカッティングユニットが降下・回転すれば正常。
- B. 芝刈りレバーを後ろに引いてみる。カッティングユニットが停止し、一番上移動位置まで上昇すれば正常。
- C. 機体が動かないようにブレーキを掛けた状態で、走行ペダルを前進側と後退側に踏み込んでみる。
- D. 上記を約12分間行う。モードレバーをニュートラル位置に戻し、駐車ブレーキを掛け、エンジンを停止する。
- E. オイル漏れがないか点検し、もしフィッティング部からオイルがにじんでいる場合にはフィッティングを締め付ける。

注 マシンが新しく、ベアリングやリールがまだ十分ににじんでいない間は、スロットルをFASTにセットした状態でこの点検を行う必要があります。慣らし運転期間終了後は回転速度を下げ点検できるようになります。

注 オイル漏れが止まらない場合にはトロ社代理店に連絡し、部品交換など適切な措置をしてもらってください。

重要 慣らし運転期間中は、モータやホイールのシールから、短期間、ごく少量のオイルがにじむことがあります。これはシールに適切な潤滑を与えるためであり、異常ではありません。

エンジンの停止手順

1. スロットルレバーをSLOW位置にし、芝刈りレバーを解除し、モードレバーをニュートラル位置にする。
2. その後にキーをOFFにしてエンジンを停止させてください。事故防止のため、キーは抜き取っておく。
3. 長期間保管する場合には燃料バルブを閉じておく。

安全インタロックシステムの動作を確認する

▲ 注意

インタロックスイッチは安全装置でありこれを取り外すと予期せぬ人身事故が起こり得る。

- インタロックスイッチをいたずらしない。
- 作業前にインタロックスイッチの動作を点検し、不具合があれば作業前に交換修理する。

安全インタロックは、人身事故や車両を損傷するなど
の危険が存在する場合に強制的に運転を停止してオペ
レータや機械を保護する安全装置です。

以下の条件がそろっていないとインタロックが作動し、
エンジンを始動することができません

- 走行ペダルがニュートラル位置にある。
- モードレバーがニュートラル位置にある。

以下の条件がそろっていないとインタロックが作動し、
走行することができません

- 駐車ブレーキが掛かっていない。
- オペレータが運転席に着席している。
- モードレバーが刈り込み位置か移動走行位置に
セットされている。

モードレバーが刈り込み位置にない場合はインタロック
が作動し、リールが回転しません。

以下の要領で、インタロックの動作を毎日確認してく
ださい

1. 着席し、走行ペダルがニュートラル位置、モード
レバーがニュートラル位置、駐車ブレーキが掛
かっていることを確認する。
2. この状態で走行ペダルを踏んでみる。
インタロックによりペダルが動かないのが正常。
正しく動作しないのはインタロックの故障である
から直ちに修理する。
3. 着席し、走行ペダルがニュートラル位置、モード
レバーがニュートラル位置、駐車ブレーキが掛
かっていることを確認する。
4. モードレバーを刈り込み位置または移動走行位置
にセットして、エンジン始動操作を行う。
エンジンが始動できないのが正常。正しく動作
しないのはインタロックの故障であるから直ちに
修理する。
5. 着席し、走行ペダルがニュートラル位置、モード
レバーがニュートラル位置、駐車ブレーキが掛
かっていることを確認する。
6. エンジンを始動し、モードレバーを芝刈りまたは
移動走行位置にする。
インタロックが適切に機能してエンジンが停止す
るのが正常。
正しく動作しないのはインタロックの故障である
から直ちに修理する。
7. 着席し、走行ペダルがニュートラル位置、モード
レバーがニュートラル位置、駐車ブレーキが掛
かっていることを確認する。
8. エンジンを掛ける。
9. 駐車ブレーキを解除し、機能レバーを刈り込み位
置にして、運転席から立ち上がる。
インタロックが適切に機能してエンジンが停止す
るのが正常。正しく動作しないのはインタロックの故
障であるから直ちに修理する。

10. 着席し、走行ペダルがニュートラル位置、モード
レバーがニュートラル位置、駐車ブレーキが掛
かっていることを確認する。
11. エンジンを掛ける。
12. この状態から芝刈りレバーを「芝刈り」位置に切
り換えてカッピングユニットを降下させる。カッ
ピングユニットは降下するが回転しないのが
正常。
回転するのはインタロックの故障です原因を究明
し、修正してください。

移動走行モードでの運転

カッピングユニットが完全上昇位置にあることを確認
する。モードレバーを移動走行位置にする。下り斜面
ではブレーキを使用して車両を確実に制御してくださ
い。ラフな場所に入る時やアンジュレーションを渡る時
には必ず走行速度を落としてください。本機の車両
感覚車幅をマスターしましょう。狭い場所での無理な
通り抜けを避けましょう。ぶつけて破損するのは時間
と費用のロスです。

刈り

実際にグリーンで刈り込みを行う前に、広い場所で走
行、停止、カッピングユニットの上昇、下降、旋回
動作などをよく練習してください。

グリーンに異物が落ちていないことを確認し、カップか
ら旗を抜き、刈り込みの方向を決めます。刈り込みの
方向は、前回の刈り込みの方向をもとにして決めま
す。いつも前回とは違う方向から刈るようにすると、
芝が一定方向に寝てしまわないのできれいに刈るこ
とができます。

1. エンジンはフルスロットル、モードは芝刈りモード
でグリーンに入ります。
2. グリーンの一方の縁から刈り始め細長いじゅうた
んを敷くつもりで真っ直ぐに進んでください。
注 このパターンで作業すると、無駄な重なりをな
くし、固結を最小限に抑えながら、美しい縞模様
を作ることができます。
3. 集草バスケットの先端がグリーン縁の縁に掛かった
ところで芝刈りレバーを操作します。

注 これによりカッピングユニットが芝面に下降し
リールが回転を始めます。

重要 番ユニットは遅れて回転を開始します。こ
のタイミングをつかむと、仕上げの外周刈りの手
間を最小限にすることができます。

4. 行きと帰りでのオーバーラップができるだけ小さく
なるように運転します。

注 グリーン内をぶれずにきれいに直進し、刈り
込みの済んだ列との距離を一定に保って走るた
めには、車体前方 1.8 から 3 m のところに視線
を置いて、刈り込み済みの済んでいる列にライン

を合わせるようにするのがコツです 図 22。ハンドルを目印にして距離を合わせても良いでしょう。その場合、ハンドルの縁と本機前方の目標ラインとを重ねて見ながら運転します。

5. 集草バスケットの先端がグリーン縁に掛かったところで芝刈りレバーを軽く引いて、全部のカッティングユニットが上昇するまで保持します。これによりリールの回転は停止し、カッティングユニットが上昇します。

注 このタイミングを間違えるとグリーンエッジ部分を刈り込んでしまいます。またカッティングユニットを降ろすタイミングが遅いと外周近くに刈り残しを作ってしまう。タイミングを早くつかんでください。

6. Uターンするとき、一旦反対側にハンドルを切ってから旋回すると、楽に、しかも効率良く回ることができます。例えば右に旋回したいときには、軽く左に振ってから右に回ります。

注 こうすると、Uターン後のライン合わせを楽に行うことができます。できるだけ小さな半径でターンをする方が刈り込みを能率よく行うことができます。ただし芝草が弱っている時などは大きな半径で優しく回ってください。



図 22

- | | |
|-------------|-------------------------------|
| 1. 目印 | 3. 刈り終わった側左側 |
| 2. 127mm 程度 | 4. 刈り込み中は前方 23m 付近に視線を合わせておく。 |

注 ハンドルは自動的に元の位置に戻りません。

重要 絶対に、カッティングユニットを作動させたままグリーンの上に停止してはいけません。ターフが損傷します。また、湿ったグリーンの上で長時間停車するとタイヤ跡が残ることがあります。

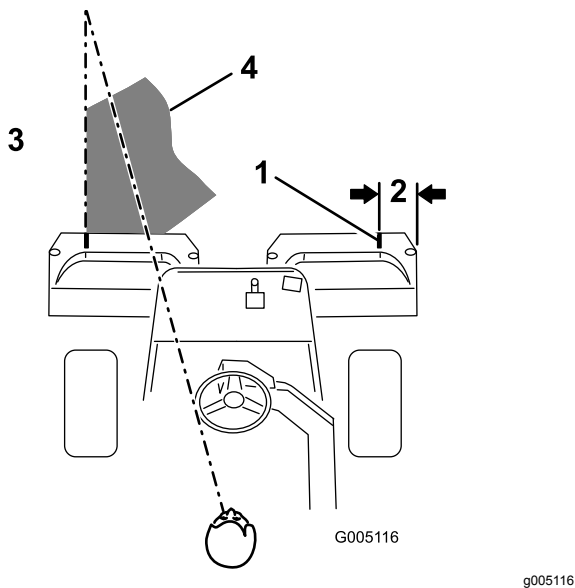
7. 作業中にリークディテクタ搭載されている場合のアラームが鳴ったり、オイル漏れに気づいたら、

直ちにカッティングユニットを上昇させ、グリーンから退避してください。そしてオイル漏れの原因を確かめ、修理を行ってください。

8. 最後にグリーンの外周を刈ります。これも前回と反対の方向から刈ってください。

注 常に天候や芝状態を考慮すること、毎回刈り込みの方向を変えることが大切です。

9. 外周刈りが終わったら芝刈りコントロールレバーを軽く引いてカッティングユニットを停止させ、グリーンの外へ出ます。全部のカッティングユニットがグリーンの外に出たらカッティングユニットを上昇させましょう。

注 このようにすれば、グリーンの上に刈りかすがこぼれ落ちません。

10. 旗を戻して終了です。
11. 集草箱にたまった刈りかすを捨てて、次のグリーンに移動します。

注 湿った重い刈りかすを入れたまま移動すると機体やエンジン、油圧系などに無理な力がかかるので避けてください。

運転終了後の安全確認

安全に関する一般的な注意

- 火災防止のため、カッティングユニットや駆動部、マフラー、冷却スクリーンの周囲に、草や木の葉、ホコリなどが溜まらないようご注意ください。オイルや燃料がこぼれた場合はふき取ってください。
- 格納保管中やトレーラで輸送中は、燃料バルブを閉じておいてください。
- 移動走行時など、刈り込みなどの作業をしていない時には、アタッチメントの駆動を解除しておいてください。
- 機械をトレーラやトラックに積み込む際には、機体と同じ幅のある歩み板を使用してください。歩み板と路面との角度が15度を超えないようにしてください。
- 荷台に載せたら、ストラップ、チェーン、ケーブル、ロープなどで機体を確実に固定してください。機体の前後に取り付けた固定ロープは、どちらも、機体を外側に引っ張るように配置してください。
- 閉めきった場所に本機を保管する場合は、エンジンが十分冷えていることを確認してください。
- ガス湯沸かし器のパイロット火やストーブなど裸火や火花を発生するものがある近くでは、絶対に機械や燃料容器を保管格納しないでください。

牽引時の安全事項

- この機械の牽引は、必ず牽引装置ヒッチを装備した車両で行ってください。牽引される側の機械は、ヒッチポイントでのみ連結してください。
- メーカーが決めた牽引時の重量制限や斜面での牽引制限を守ってください。斜面などでは、牽引

される側の機械の重量によって運転制御ができなくなる危険があります。

- 牽引される側の機械には絶対に子供などを乗せないでください。
- 牽引は低速で行い、停止距離を十分にとってください。

刈り込み作業後の点検と清掃

芝刈り作業が終わったら、ホースと水道水で洗車をしますが、水圧が高いとシールやベアリングに浸水しますからノズルは使用しないでください。高温のエンジンには水を掛けしないでください。

洗車が終わったら、トラクションユニットおよびカッティングユニット各部の磨耗・損傷などの点検を行ってください。ブレーキシャフトアセンブリは、SAE 30 を塗りつけるか、スプレー式の潤滑剤を使って滑らかな動きの確保と防錆を行ってください。

トレーラへの積み込み

- トレーラやトラックに芝刈り機を積み降ろすときには安全に十分注意してください。
- 積み込みには、機体と同じ幅のある歩み板を使用してください。
- 荷台に載せたら、ストラップ、チェーン、ケーブル、ロープなどで機体を確実に固定してください。機体の前後に取り付けた固定ロープは、どちらも、機体を外側に引っ張るように配置してください。

緊急時の牽引について

緊急時には、0.4km 程度までは本機を牽引して移動することができます。

重要 駆動系に損傷を与える恐れがあるので、牽引速度は、35km/h までとってください。移動距離が 0.4km を超える場合は、トラックやトレーラに積んで移送してください。

1. 油圧ポンプについているバイパスバルブ [図 23](#) の溝が「縦」になるようにバルブを回転させる。



図 23

1. バイパスバルブ図はバルブが閉じた状態バルブの溝が水平
2. エンジンを始動する時には、必ずバイパスバルブ [図 23](#) を閉じる溝が横向きになる。バルブを開けたままでエンジンを掛けないこと。

保守

▲ 警告

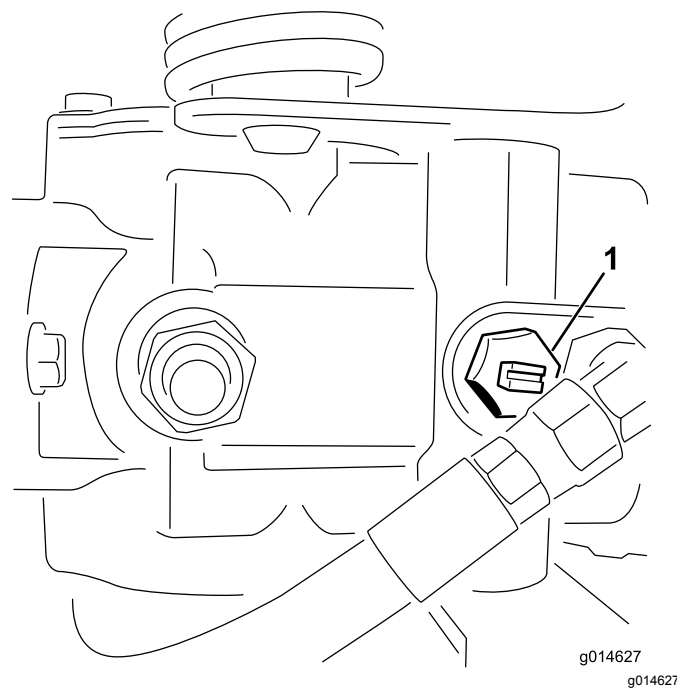
適切な保守整備を行わないと車両が故障・破損したり、搭乗者や周囲の人間まで巻き込む人身事故を起こす恐れがある。

マニュアルに記載された作業を行って、マシンをいつも適切な状態に維持することが重要である。

注 前後左右は運転位置からみた方向です。

注 www.Toro.com から、この機械に関する配線図と油圧回路図をダウンロードすることができます。弊社ホームページからマニュアルへのリンクをご活用ください。

重要 エンジンの整備に関するの詳細は、付属のエンジンマニュアルを参照してください。

▲ 注意

始動キーをつけたままにしておくと、誰でもいつでもエンジンを始動させることができ、危険である。

整備・調整作業の前には必ずエンジンを停止し、キーを抜いておくこと。点火コードが点火プラグに触れないように十分離しておくこと。

推奨される定期整備作業

整備間隔	整備手順
使用開始後最初の 1 時間	<ul style="list-style-type: none"> ・ ホイールナットのトルクを点検する。
使用開始後最初の 10 時間	<ul style="list-style-type: none"> ・ ホイールナットのトルクを点検する。
使用開始後最初の 25 時間	<ul style="list-style-type: none"> ・ エンジンオイルとフィルタの交換を行う。
使用開始後最初の 50 時間	<ul style="list-style-type: none"> ・ 油圧オイルフィルタを交換する。 ・ エンジンの回転数を点検する(アイドル回転とフルスロットル)。
使用することまたは毎日	<ul style="list-style-type: none"> ・ 安全インタロックシステムの動作を確認します。 ・ 作業後の洗浄と点検 ・ エンジンオイルの量を点検する。 ・ タイヤ空気圧を点検する。 ・ 油圧オイルの量を点検する。 ・ 油圧ラインとホースを点検する。 ・ リールとベッドナイフの摺り合わせを点検する。
50 運転時間ごと	<ul style="list-style-type: none"> ・ エアクリーナのスポンジエレメントの整備を行う(悪条件下ではより頻繁に)。 ・ バッテリー液の量を点検する。 ・ バッテリーケーブルの接続状態を点検する。
100 運転時間ごと	<ul style="list-style-type: none"> ・ エアクリーナのペーパーエレメントの整備を行う(悪条件下ではより頻繁に)。 ・ エンジンオイルとフィルタの交換を行う。
200 運転時間ごと	<ul style="list-style-type: none"> ・ ホイールナットのトルクを点検する。
400 運転時間ごと	<ul style="list-style-type: none"> ・ マシンのグリスアップを行ってください。 ・ マシンのグリスアップを行います。
800 運転時間ごと	<ul style="list-style-type: none"> ・ 点火プラグを交換する。 ・ 燃料フィルタを清掃する。(燃料の流れが悪い場合には交換する。) ・ 油圧オイル、フィルタ、タンクのブリーザを交換する。 ・ エンジンの回転数を点検する(アイドル回転とフルスロットル)。 ・ バルブのクリアランスを点検する。
2 年ごと	<ul style="list-style-type: none"> ・ 燃料ラインとその接続を点検します。 ・ 可動部ホースを交換する。

始業点検表

このページをコピーして使ってください。

点検項目	第週						
	月	火	水	木	金	土	日
インタロックの動作を点検する。							
計器類の動作を確認する							
リークディテクタの動作を確認する。							
ブレーキの動作を確認する。							
燃料残量を確認する。							
油圧オイルの量を点検する。							
エンジンオイルの量を点検する。							
エンジン冷却フィンの汚れを落とす。							
エアフィルタとプレクリーナを点検する。							
エンジンからの異常音がないか点検する。							
リールとベッドナイフの摺り合わせを点検する。							
油圧ホースの磨耗損傷を点検する。							
オイル漏れなど。							
タイヤ空気圧を点検する。							
刈高の調整具合を点検する。							
塗装傷のタッチアップ修理を行う。							

要注意個所の記録		
点検担当者名		
内容	日付	記事

整備前に行う作業

保守作業開始前の安全確認

- 調整、清掃、修理、車両を離れる前に以下を行ってください
 - 平らな場所に駐車する。
 - スロットルスイッチを低速アイドル位置にセットする。
 - カッティングユニットを停止させる。
 - カッティングユニットを下降させる。
 - 走行ペダルがニュートラルになっていることを確認する。
 - 駐車ブレーキを掛ける。
 - エンジンを止め、キーを抜き取る。
 - すべての動作が停止するのを待つ。
 - 保守作業は、各部が十分冷えてから行う。
- カッティングユニットを上昇位置にして機械から離れる場合、ロック装置がある場合には、必ずユニットをロックしてください。
- 可能な限り、エンジンを回転させながらの整備はしないでください。可動部に近づかないでください。
- 必要に応じ、ジャッキスタンドなどで機体を確実に支えてください。
- 機器類を取り外すとき、スプリングなどの力が掛かっている場合があります。取り外しには十分注意してください。

潤滑

グリスアップを行う

整備間隔: 400運転時間ごと

No.2リチウム系汎用グリスを注入します。

- 異物を入れてしまわないよう、グリスフィッティングをきれいに拭く 



図 24

図はガソリンモデルの左側面ですモデルによって多少異なります。

- ベアリング又はブッシュからグリスがはみ出てくるのが見えるまで注入する。はみ出したグリスはふき取る。

エンジンの整備

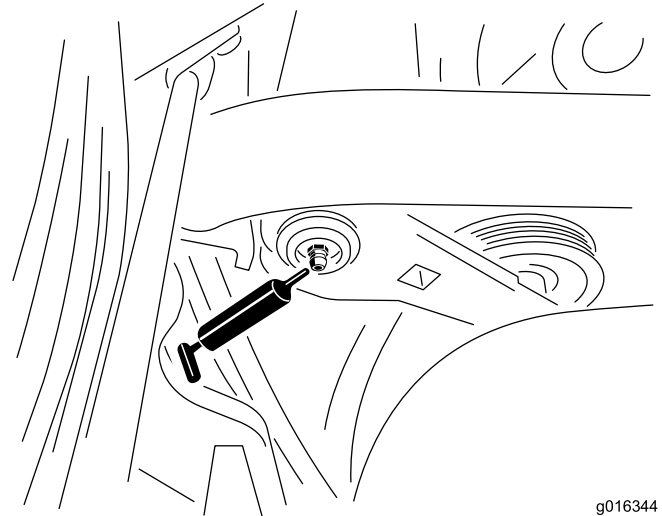
エンジンの安全事項

- エンジンオイルの点検や補充はエンジンを止めて行ってください
- エンジンのガバナの設定を変えたり、エンジンの回転数を上げすぎたりしないでください。

エアクリーナの整備

整備間隔: 50運転時間ごと—エアクリーナのスポンジエレメントの整備を行う悪条件下ではより頻繁に。

100運転時間ごと—エアクリーナのペーパーエレメントの整備を行う悪条件下ではより頻繁に。

1. カバーを丁寧に清掃する [図 25](#)。



図 25

1. エアクリーナのカバー

2. ロック用クリップを取り、エアクリーナカバーを外す。
3. エレメントをエアクリーナに固定している蝶ナットを外す [図 26](#)。
4. スポンジ [図 26](#) を点検し、汚れていればペーパーエレメントから外す。以下の要領で丁寧に清掃してください

- A. スポンジを温水と液体洗剤で押し洗いする。スポンジを軽くもみ洗いして汚れを落とす。

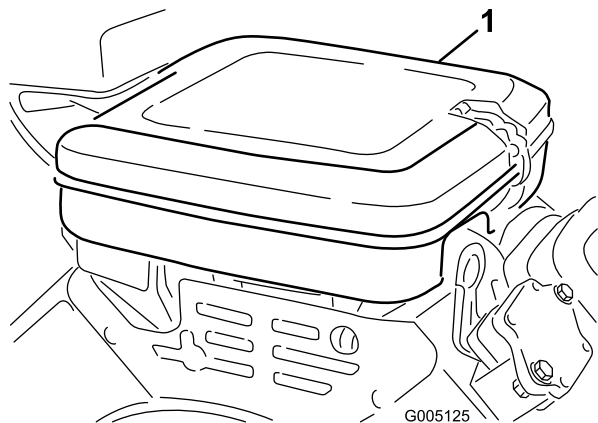
重要 乾かす時には絞らない。ひねるとスポンジが破れるので注意する。

- B. 洗い上がったら、きれいなウェスにはさんで水分を取る。ウェスをよく押して水分を十分に取る。



図 26

1. スポンジ
2. ペーパーエレメント

5. スポンジを点検する時にはペーパーエレメントの状態も同時に点検する。エレメントの平たい面を軽く叩いて汚れを落とす。汚れがひどければ交換する。
6. スポンジ、ペーパーエレメント、蝶ナット、カバーを元通りに取り付ける。

重要 エレメントを外したままでエンジンを運転しないこと。エンジンに大きな損傷が起きる場合があります。

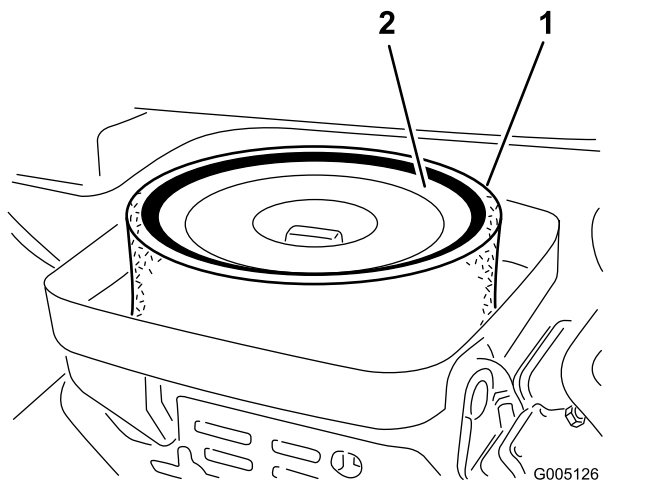
エンジンオイルについて

エンジンオイルを点検する

エンジンにはオイルを入れて出荷していますが、初回運転の前後に必ずエンジンオイルの量を確認してください。油量は1.65 リットルフィルタ共です。

オイルは、API米国石油協会のSGSH, SJまたはそれ以上のグレードのものを使用します。オイルの粘度重量はSAE 30 です。

1. 平らな場所に駐車する。
2. ディップスティックを回して抜きウェスで一度きれいに拭く。
3. ディップスティックを、チューブの根元までもう一度しっかりと差し込む [図 27](#)。



図 27

1. ディップスティック 2. 給油口キャップ

4. 首から引き抜いて油量を点検する。
5. オイルの量が不足している場合は、バルブカバーについている補給口のキャップを取り、ディップスティックの FULL マークまで補給する。補給するときはディップスティックで確認しながら少量ずつ入れる入れすぎないこと。

重要 オイル量は運転時間ごと又は毎日点検してください。

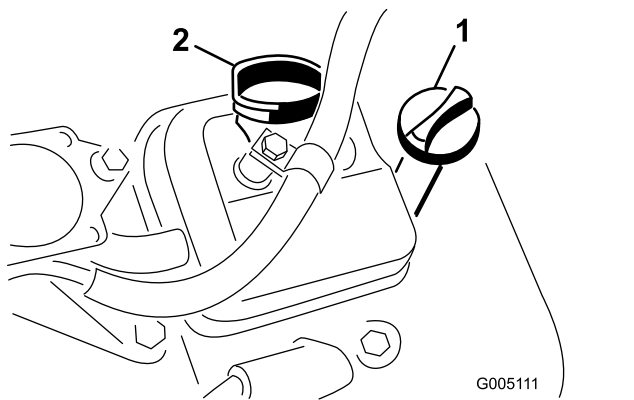
6. ディップスティックをしっかりと取り付ける。

エンジンオイルとフィルタの交換

整備間隔: 使用開始後最初の 25 時間
100 運転時間ごと

1. ドレンプラグ 図 28 を外してオイルを容器に受ける。オイルが抜けたらドレンプラグを取り付ける。



図 28

1. ドレンプラグ 2. オイルフィルタ

2. オイルフィルタ 図 28 を外す。
3. 新しいフィルタのガスケットに薄くエンジンオイルを塗る。

4. ガスケットがアダプタに当たるまで手でねじ込み、そこから更に 3/4 1/ 回転増し締めする。締めすぎないように注意してください。
5. クランクケースにオイルを入れる エンジンオイルを点検する (ページ 31) を参照。
6. 廃油は適切な方法で処理する。

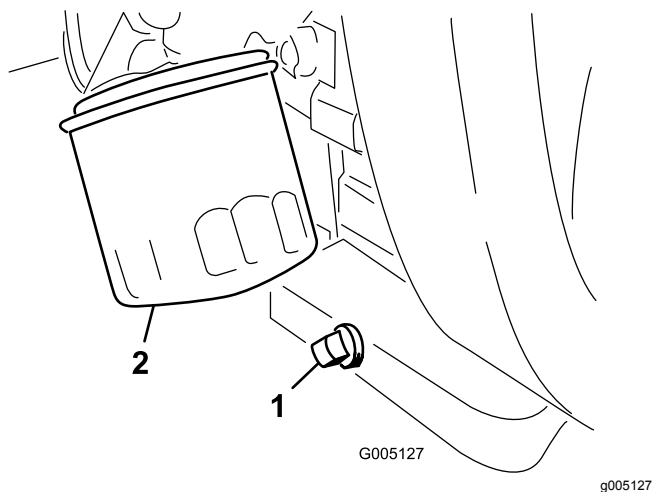
点火プラグの交換

整備間隔: 800 運転時間ごと

エアギャップを 0.76mm に調整してください。

使用する点火プラグはチャンピオン Champion RC 14YC です。

注 点火プラグは非常に耐久性の高い部品ですがエンジンが不調の場合には必ず取り外して点検してください。

1. 点火プラグを外した時にエンジン内部に異物が落ちないようにプラグの周囲をきれいに清掃する。
2. プラグから点火コードを外し、プラグを外す。
3. 電極側面と中央と碍子の状態を点検する。

重要 汚れその他の不具合のある点火プラグは交換してください。点火プラグにサンドブラストをかけたり、ナイフ状のもので削ったりワイヤブラシで清掃したりしないでくださいプラグに残った細かい破片がシリンダ内に落ちる恐れがあります。

4. 図 29 のように、電極間のエアギャップを 0.76mm に調整する。



図 29

5. 正しく調整された点火プラグをガスケットシールと共にエンジンに取り付け、23N·m 2.3kg·m = 200in·lb にトルク締めする。トルクレンチがない場合には、十分に締め付ける。

燃料系統の整備

燃料フィルタの交換

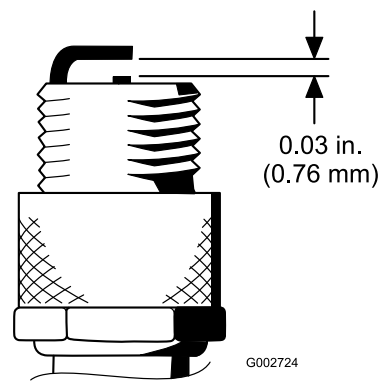
整備間隔: 800運転時間ごと 燃料の流れが悪い場合には交換する。

燃料フィルタはインラインタイプで、燃料タンクとキャブレタの間に設置してあります 図 30。

▲ 危険

燃料は非常に引火爆発しやすい物質である。発火したり爆発したりすると、やけどや火災などを引き起こす。

- 燃料タンクからの燃料の抜き取りはエンジンが冷えてから行う。この作業は必ず屋外の広い場所で行う。こぼれた燃料はふき取る。
 - 燃料取り扱い中は禁煙を厳守し、火花や炎を絶対に近づけない。
- 燃料バルブを閉じ、フィルタのキャブレタ側についているホースクランプをゆるめ、燃料ラインからフィルタを外す 図 30。



図 30

g005131

- 燃料バルブ
- 燃料フィルタ

- フィルタの下に容器を置き、もう一方のクランプも外してフィルタを取り出す 図 30。
- 新しいフィルタを取り付ける。この時、フィルタ本体についている矢印をキャブレタの方に向ける。

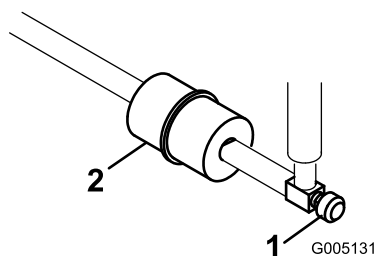
燃料ラインとその接続の点検

整備間隔: 2年ごと

劣化・破損状況やゆるみが発生していないかを調べてください。

電気系統の整備

電気系統に関する安全確保

- マシンの整備や修理を行う前に、バッテリーの接続を外してください。バッテリーの接続を外すときにはマイナスケーブルを先に外し、次にプラスケーブルを外してください。接続するときにはプラスを先に接続し、次にマイナスを接続してください。
- バッテリーの充電は、火花や火気のない換気の良い場所で行ってください。バッテリーと充電器の接続や切り離しを行うときは、充電器をコンセントから抜いておいてください。また、安全な服装を心がけ、工具は確実に絶縁されたものを使ってください。

警告

カリフォルニア州
第65号決議による警告

バッテリーの電極部や端子などの部分には鉛や鉛含有物質が含まれており、カリフォルニア州では、これらの物質が癌や先天性異常の原因となるとされている。取り扱い後は手を洗うこと。

バッテリーの整備

バッテリーの電解液は常に正しいレベルに維持しバッテリー上部を常にきれいにしておいてください涼しい場所にマシンを格納しておくこととバッテリーを長持ちさせることができます。

電解液の量は50運転時間ごとに点検します格納中は30日ごとに点検します

⚠ 危険

電解液には触れると火傷を起こす劇薬である硫酸が含まれている。

- 電解液を飲まないこと。また、電解液を皮膚や目や衣服に付けないよう十分注意すること。安全ゴーグルとゴム手袋で目と手を保護すること。
- 皮膚に付いた場合にすぐに洗浄できるように、必ず十分な量の真水を用意しておくこと。

各セルへは、蒸留水またはミネラルを含まない水を適正レベルまで補給してください。但し、電解液の量が、各セルの内側についているスプリットリングの高さ以上にならないよう、注意してください。

バッテリー上部はアンモニア水または重曹水に浸したブラシで定期的に清掃してください。清掃後は表面を水で流して下さい。清掃中はセルキャップを外さないでください。

バッテリーのケーブルは接触不良にならぬよう端子にしっかりと固定してください。

⚠ 警告

バッテリーケーブルの接続手順が不適切であるとケーブルがショートを起こして火花が発生する。それによって水素ガスが爆発を起こし人身事故に至る恐れがある。

- ケーブルを取り外す時は、必ずマイナス黒ケーブルから取り外す。
- ケーブルを取り付ける時は、必ずプラス赤ケーブルから取り付け、それからマイナス黒ケーブルを取り付ける。

端子が腐食した場合はケーブルを外しマイナスケーブルから先に外すこと、クランプと端子とを別々に磨いてください。磨き終わったらケーブルをバッテリーに接続しプラスケーブルから先に接続すること、端子にはワセリンを塗布してください。

ヒューズの搭載位置

ヒューズは座席下にあります 図 31。

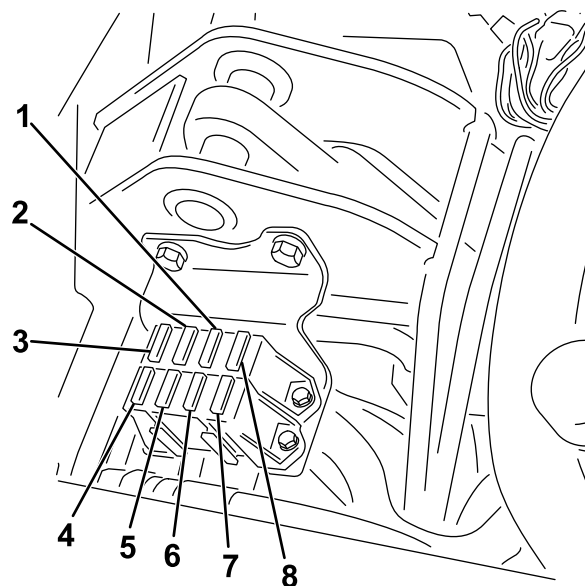

g195277

図 31

- | | |
|---------------------------------|-----------------------|
| 1. Start/run、診断ランプ、リークディテクタ7.5A | 5. ヒューズなし |
| 2. リール回転と昇降7.5A | 6. ヘッドライトとリークディテクタ15A |
| 3. リール上昇と電動リールの回転許可7.5A | 7. Run10A |
| 4. 油圧ファンキットオプション15A | 8. ECM ロジックと電源2A |

走行系統の整備

タイヤ空気圧を点検する

整備間隔: 使用することまたは毎日

タイヤ空気圧はターフのコンディションに合わせて適宜変えてください。適正範囲の最低値は 0.83 bar、最高値は 1.10 bar です。

ホイールナットのトルクを点検する

▲ 警告

適切なトルク締めを怠ると車輪の脱落や破損から人身事故につながる恐れがある。

運転開始から1-4時間後に1回と10時間後にもう1回、ホイールナットのトルク締めを行うトルク値は $95122\text{N}\cdot\text{m}$ $9.7\text{-}12.5\text{kg}\cdot\text{m}$ = $7090\text{ft}\cdot\text{lb}$ 。その後は200 運転時間ごとに締め付けを行う。

均等な締め付けになるように星形パターンで少しずつ締め付けてください。

トランスミッションのニュートラル調整

走行ペダルをニュートラル位置にしても本機が動きだすようでしたら、ニュートラル復帰メカニズムを調整します。

1. どちらか一方の前輪を浮かして機体を支える。

注 3 輪駆動キットを搭載している場合には、後ホイールも浮かせてブロックしてください。

2. エンジンを始動し、スロットルを SLOW にセットし、浮かせている前輪が回転しないことを確認する。
3. 車輪が回転している場合には、エンジンを止め、以下の手順で調整する
 - A. 偏芯ナットをハイドロスタット上部に止めているナットをゆるめる [図 32](#)。



図 32

1. 偏芯ナット

2. ロックナット

- B. モードレバーをニュートラルにセットし、スロットルを SLOW 位置にする。エンジンを掛ける。
- C. どちらにも車輪が回らないように偏芯ナットを回して調整する。調整ができれば固定ナットを締める [図 32](#)。スロットル SLOW および FAST 位置で調整が正しいことを確認する。

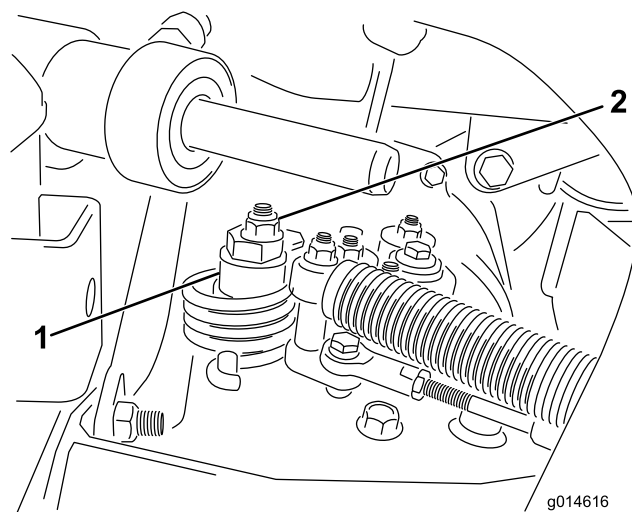
注 偏芯ナットの調整一杯まで調整しても車輪の回転が止まらない場合には、弊社代理店に連絡するか サービスマニュアルを参照して調整をおこなってください。

移動走行速度の調整

最高速度が出せるように調整する

走行ペダルは最高速度を出せるように出荷時に調整されていますが、一杯に踏んでいるのにペダルストップに当たらないようになったら調整が必要です。また、最高速度を下げたい場合にも調整を行います。

モードレバーを移動走行位置にセットし、ペダルを一杯に踏み込めば最高速度となります。ケーブルに張力が掛かる前にペダルがストップ  に当たる場合には調整が必要です。





図 33

1. ペダルストップ

1. モードレバーを移動走行位置にセットし、ペダルストップを固定しているロックナットをゆるめる  33。
2. ペダルストップを締め込んで、走行ペダルから離す。
3. ペダルに軽く力を掛けながら、ペダルストップの位置の微調整を行い、調整ができればロックナットで調整を固定する。

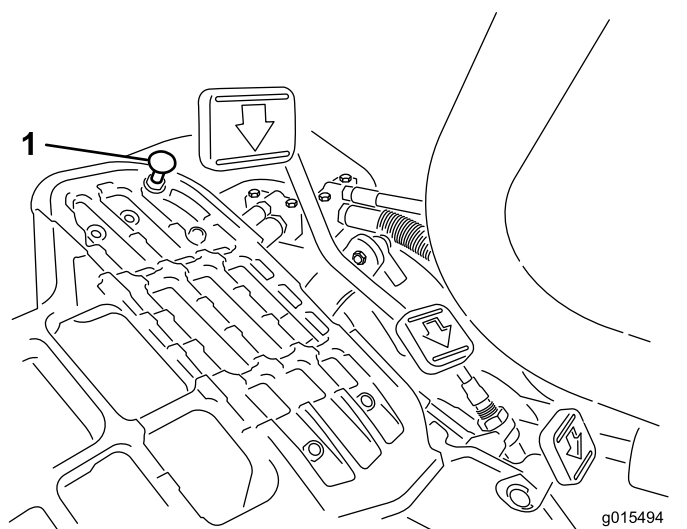
重要 ケーブルのテンションを確認してください。テンションが強すぎるとケーブルの寿命が短くなります。

移動走行速度を下げる調整

1. ペダルを踏み、ペダルストップを固定しているロックナットをゆるめる。
2. 希望する速度になるまでペダルストップをゆるめる。
3. ロックナットで調整を固定する。

芝刈り速度の調整

刈り込み速度は出荷時の設定で 6.1km/h ですが、

08km/h の間で調整が可能です。

1. トラニオンボルトのジャムナットをゆるめる  34。
2. ロック芝刈りブラケットをペダルピボットに固定しているナットをゆるめる。





図 34

1. ジャムナット
2. ナット
3. トラニオンボルト

3. 刈り込み速度を遅くするには、トラニオンボルトを右に回し、速くするには左に回す。
4. トラニオンボルトのジャムナット、およびペダルピボットのナットを締め付けて調整を固定する  34。調整を確認し、必要に応じて再調整する。

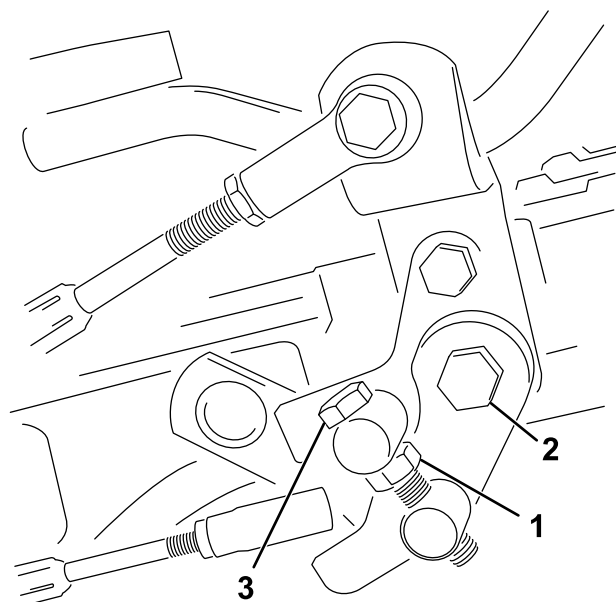
ブレーキの整備

ブレーキの調整

駐車中にブレーキが十分に利かずに車両が動いてしまう場合には、ブレーキドラムの近くにあるバルクヘッドフィッティングで調整を行うことができますさらに詳しいことについては弊社代理店に問い合わせるか サービスマニュアルを参照してください。

注 年に1回ブレーキの焼き慣らしを行う12 ブレーキの慣らし掛けを行う(ページ 14)を参照。

油圧系統の整備

油圧系統に関する安全確保

- 油圧装置を作動させる前に、全部のラインコネクタが適切に接続されていること、およびラインやホースの状態が良好であることを確認すること。
- 油圧のピンホールリークやノズルからは作動油が高压で噴出しているため、絶対に手などを近づけない。
- リークの点検には新聞紙やボール紙を使う。
- 油圧関係の整備を行う時は、内部の圧力を確実に解放する。
- 万一、油圧オイルが体内に入ったら、直ちに専門医の治療を受けてください。万一、油圧オイルが体内に入った場合には、この種の労働災害に経験のある施設で数時間以内に外科手術を受ける必要がある。

油圧オイルの点検と交換

油圧オイルの量を点検する

油圧オイルタンクには約 25.7 リットルの高品質油圧オイルを満たして出荷しています。毎日の使用前に、油圧オイルタンク内のオイル量を点検してください。油圧オイル点検用のディップスティックが付いている機械と、オイルタンクに白い樹脂製の点検窓がついている機械とがあります。いずれの場合も、オイル量が 2 本の間にあることが必要です不足している場合には、以下の説明に従って適切なオイルを補給してください

推奨オイルの銘柄を以下に示します

オールシーズン用 Toro プレミアム油圧オイルを販売しています 19 リットル缶または 208 リットル缶。パーツカタログまたは代理店でパーツ番号をご確認ください。

代替製品 Toro のオイルが入手できない場合は、以下に挙げる特性条件および産業規格を満たすオイルを使用することができます。合成オイルの使用はお奨めできません。オイルの専門業者と相談の上、適切なオイルを選択してください

注 不適切なオイルの使用による損害については弊社は責任を持ちかねますので、品質の確かな製品をお使い下さる様お願いいたします。

高粘度インデックス低流動点アンチウェア油圧作動液, ISO VG 46	
物性	
粘度, ASTM D445	cSt @ 40°C 44 - 48 cSt @ 100°C 7.9 - 8.5
粘性インデックス ASTM D2270	140 160
流動点, ASTM D97	-37°C -45°C

産業規格

ヴィッカーズ I-286-S 品質レベル, ヴィッカーズ M-2950-S
品質レベル, デニソン HF-0

重要 ISO VG 46 マルチグレードオイルは、広い温度範囲で優れた性能を発揮します。通常の外気温が高い18℃-49℃熱帯地方では、ISO VG 68 オイルのほうが適切と思われます。

プレミアム生分解油圧オイル — Mobil EAL EnviroSyn 46H

重要 Mobil EAL EnviroSyn 46H は、トロ社がこの製品への使用を認めた唯一の合成生分解オイルです。このオイルは、トロ社の油圧装置で使用しているエラストマーに悪影響を与えず、また広範囲な温度帯での使用が可能です。このオイルは通常の鉱物性オイルと互換性がありますが、十分な生分解性を確保し、オイルそのものの性能を十分に発揮させるためには、通常オイルと混合せず、完全に入れ替えて使用することが望まれます。この生分解オイルは、モービル代理店にて19リットル缶または208リットル缶でお求めになれます。

重要 多くの油圧オイルはほとんど無色透明であり、そのためオイル洩れの発見が遅れがちです。油圧オイル用の着色剤20ml 瓶をお使いいただくと便利です。1瓶で1522リットルのオイルに使用できます。パーツ番号はP/N 44-2500 ご注文はToro 代理店へ。この着色剤は、生分解オイルには使用できません。生分解オイルには食用色素をお使いください。

重要 使用する油圧オイルの種類に関わりなく、グリーン外の刈り込みやパーチカット作業などの高負荷作業、あるいは外気温度が29℃を超えるような高温地域で使用する場合には、油圧オイルクーラキットP/N 117-9314を取り付けてください**5 オイルクーラオプションを取り付ける (ページ 12)**をご覧ください。

油圧オイルの点検と補給を行う

1. 平らな場所に駐車する。

注 マシンが使用直後でなく、油圧オイルが冷えた状態であることを確認してください。

2. マシンの油圧オイルタンクで、油圧オイルの量を確認する。

- 油圧オイルタンクに油量確認窓がついている場合は、そこで確認し**図 35**ステップ 5に進んでください。

注 オイル量が点検窓の2本の線の間になればよい。



図 35

1. 油圧オイルタンクのキャップ
2. ブリーザ

- メインの油圧オイルタンクに油量確認窓がない場合は、リークディテクタのタンク上部にあるディップスティックを探し出し**図 36**ステップ 3に進んでください。

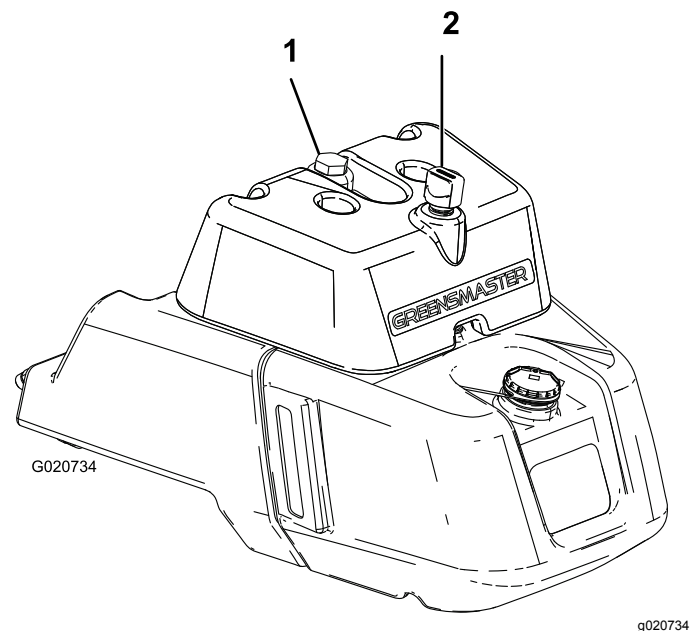

図 36

g223376

1. ディップスティック

3. ディップスティックを抜きウェスで一度きれいに拭いてから、もう一度タンクに差し込む。
4. ディップスティックを抜いて油量を点検する。オイル量が2本のマークの間であれば油量は適正である。油量がマークの間がない場合は補給する必要がある。
5. 油圧オイルタンクのキャップマシンによってはディップスティックを外し、適切な油圧オイルを、ディップスティックまたは点検窓の2本の線の間にくるまでゆっくりと補給する。

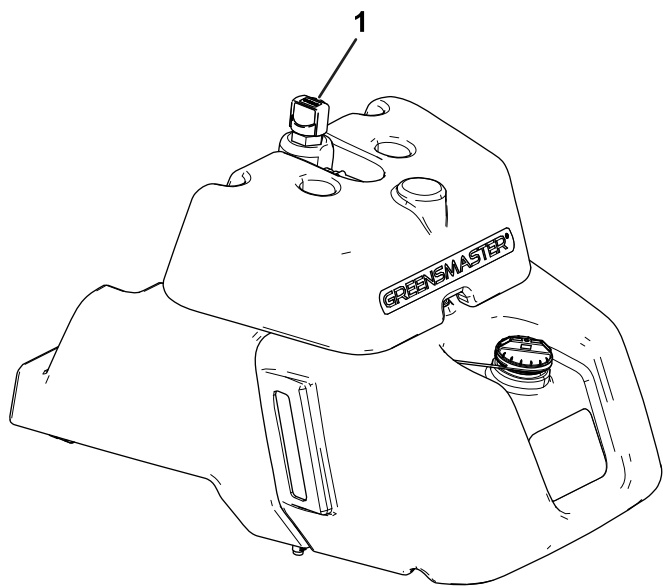
重要 油圧回路の汚染を防止するため、オイルの缶を開ける前に、缶のふたの表面をきれいに拭ってください。また、給油ホースやロートなども汚れがないようにしてください。

注 異なるオイルを混ぜないように注意する。

6. 給油が終わったらキャップを締める。

注 油圧系の目視点検は入念に行ってください。オイル漏れ、接続部のゆるみ、部品の欠落、ラインの配置などに問題がないか、油圧システムを点検する。修正が必要であれば行う。

油圧オイルとフィルタの交換

整備間隔: 使用開始後最初の 50 時間

800 運転時間ごと

オイルが汚染された場合は内部のフラッシュ洗浄作業が必要となります。Toro 代理店にご相談ください汚染されたオイルは乳液状になったり黒ずんだ色になったりします。

1. フィルタ容器の周辺をウェスできれいにぬぐう(図 37)。フィルタの下に廃油受けを置いてフィルタを外す。



図 37

g014619

g014619

1. 油圧オイルフィルタ

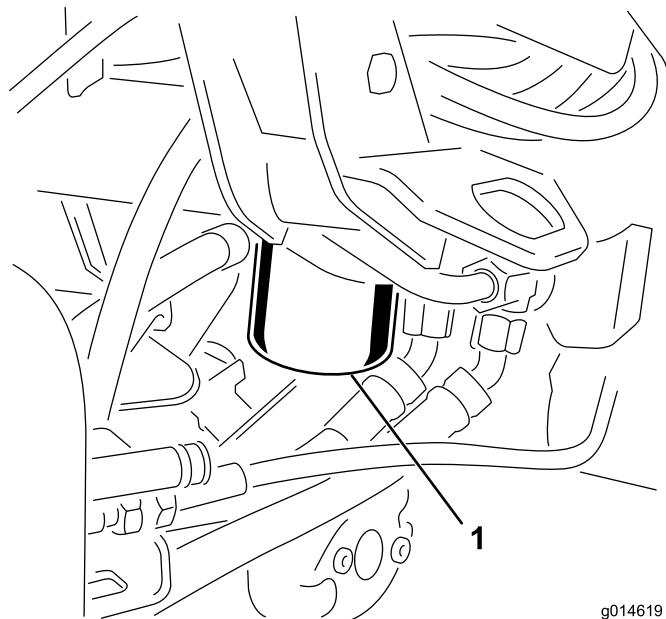
注 オイルを抜かずにフィルタのみを交換する場合には、フィルタに入るラインを外して栓をしてください。

2. フィルタにオイルを入れ、ガスケットをオイルで湿し、ガスケットがフィルタヘッドに当たるまで手で回し入れる。その状態からさらに 3/4 回転締め付ける。
3. 油圧オイルタンクに油圧オイルを入れる **油圧オイルの量を点検する (ページ 37)** を参照。
4. エンジンを始動させ、35分間のアイドリングを行ってオイルを全体に行き渡らせ、内部にたまっているエアを逃がす。エンジンを停止させ、オイル量を調べる。
5. 使用済みオイルとフィルタは適切に処分する。

油圧ラインとホースの点検

警告

高圧で噴出する作動油は皮膚を貫通し、身体に重大な損傷を引き起こす。

- 油圧装置を作動させる前に、全部のラインコネクタが適切に接続されていること、およびラインやホースの状態が良好であることを確認すること。
- 油圧のピンホールリークやノズルからは作動油が高圧で噴出しているため、絶対に手などを近づけない。
- リークの点検には新聞紙やボール紙を使う。
- 油圧関係の整備を行う時は、内部の圧力を確実に解放する。
- 万一、噴射液が体内に入ったら、直ちに専門医の治療を受ける。

油圧ライン・油圧ホースにオイル漏れ、ねじれ、支持部のゆるみ、磨耗、フィッティングのゆるみ、風雨や薬品による劣化などが無いのか毎日点検してください。異常を発見したら必ず運転を行う前に修理してください。

リークディテクタの作動確認

リークディテクタシステムは、油圧オイルのリークを早期に発見し、オペレータに知らせます。メインタンクの中のオイルの量が 118177ml 少なくなると、タンク内部にあるフロートスイッチが作動します。秒後にアラームが作動してオペレータに異常の発生を知らせます [図 40](#)。油圧オイルは運転中の温度上昇によって膨張しますが、この膨張分は補助タンクに逃がされ、主タンク内のオイルレベルは常に一定に保持されます。そして、エンジンを停止させると、逃がされていたオイルがメインタンクに戻されます。



図 38
始動前オイルは低温

- | | |
|----------------|--------------------|
| 1. 給油口キャップ | 5. 電磁リターンバルブは開いている |
| 2. 補給管 | 6. フロート上昇スイッチ開 |
| 3. オーバーフローチューブ | 7. アラームは鳴らない。 |
| 4. 点検窓 | 8. オイルレベル低温時 |

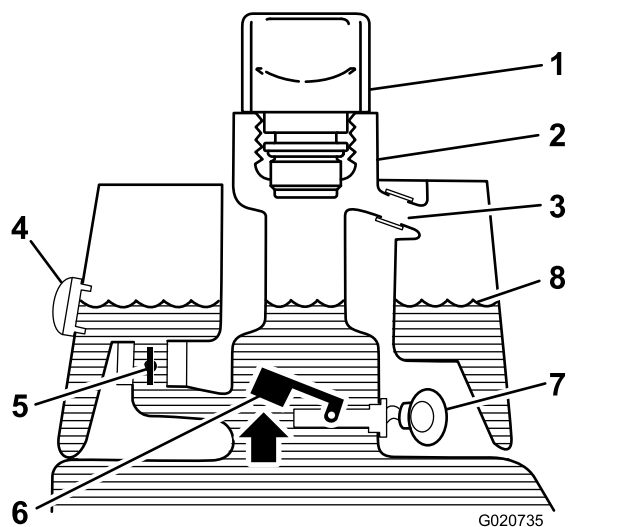

図 39
通常時オイルは高温

- | | |
|--------------------|--------------|
| 1. 電磁リターンバルブは閉じている | 3. 警告ブザー |
| 2. フロート上昇スイッチ開 | 4. オイルレベル高温時 |

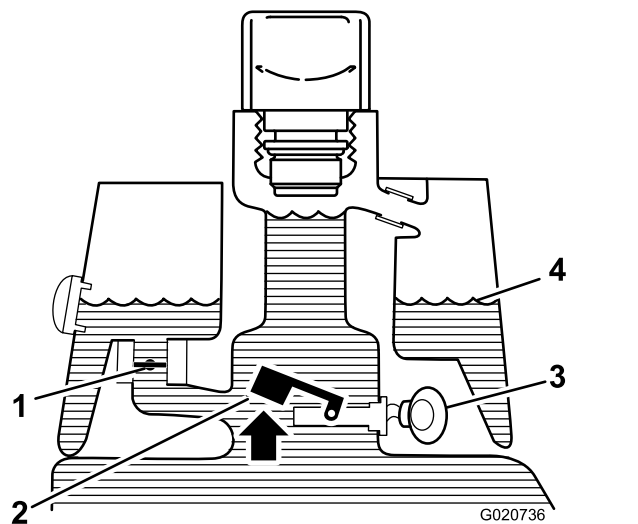

図 40
オイル漏れ発生時

1. フロートが下がリスイッチが閉じる
オイル量が 1186ml 低下
2. 警告ブザー
3. オイルレベル高温時

g020737

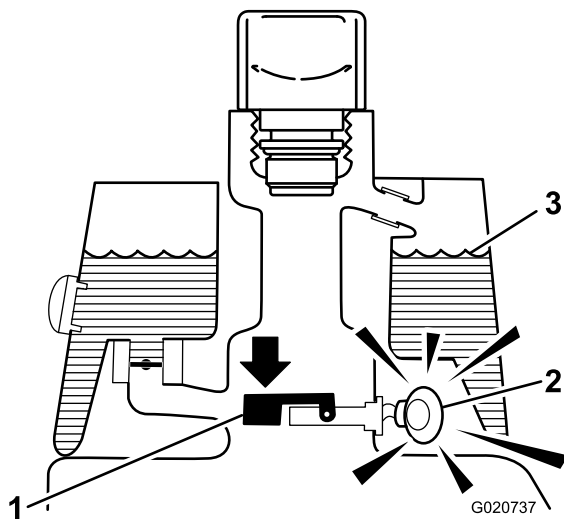

図 41

1. 汚れのない棒やドライバ
2. フロートを軽く押さえる
3. 警告ブザー

g005510

4. 押さえていたフロートを離すアラームが停止すれば正常。
5. 油圧オイルタンクにキャップを取り付ける。
6. 始動キーをOFF 位置にもどして終了。

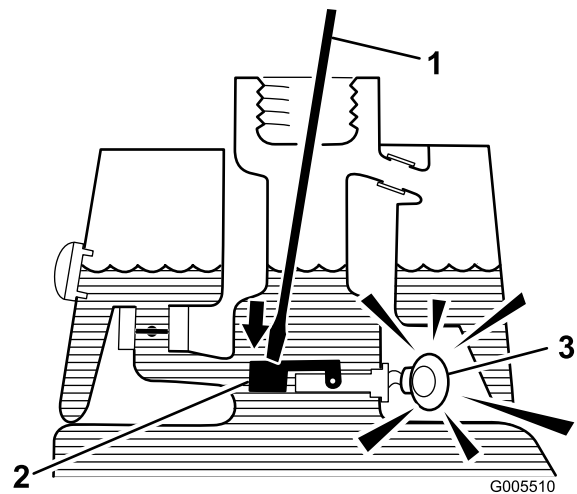
システムの動作を確認する

1. 始動スイッチをON 位置とし、リークディテクタスイッチを後ろに倒して保持する。秒後にアラームが鳴れば正常である。
2. リークディテクタスイッチから手を離す。

リークディテクタの動作を確認する

1. 始動キーをON 位置にセットする。エンジンは始動させない。
2. 油圧オイルタンクの首からキャップを取り外す。
3. 汚れのついていない鉄の棒やねじ回しなどをタンクの首から差し込んで、スイッチのフロート  41 を押し下げる一秒後にアラームがなれば正常。

リークディテクタの動作

リークディテクタのアラームが鳴るのは

- 118177ml のオイル漏れが発生した。
- メインタンクの中のオイルの温度が下がったために、メインタンク内部のオイルの体積が 118177ml 少なくなった。

アラームがなったら作業をできるだけ早く中止してオイル漏れがないか点検してください。グリーンで作業中にアラームが鳴った場合には、まずグリーンから退避してください。リークを放置したまま作業を続行しないでください。

オイル漏れが発見されず、誤報が疑われる場合には、車両のスイッチを一度 OFF にしてください。12 分すればオイル量が安定します。そして安全な場所でもう一度リークのないのを確認してから作業を再開してください。

オイル体積の減少による誤警報は、作業後に長時間のアイドルをしているときに起こりやすいのです。また、油圧系に大きな負担を掛けた後に軽い作業に切り換えた場合にも、誤警報が起こりやすくなります。誤警報を避けるには、一度エンジンを停止させてしまうのが確実です。

カッティングユニットの保守

カッティングユニットの安全確保

磨耗の進んだブレードや破損した下刃は、使用中に割れて破片が飛び出す場合があります。これが起こるとオペレータや周囲の人間に多大の危険を及ぼし、最悪の場合には死亡事故となる。

- ブレードや下刃が磨耗や破損していないか定期的に点検すること。
- ブレードを点検する時には安全に十分注意してください。必ず手袋を着用してください。リール刃や下刃は研磨または交換のみ行い、たたいて修復したり溶接したりしないでください。
- 複数のカッティングユニットを持つ機械では、1つのリールを回転させると他のカッティングユニットのリールも回転する場合がありますから注意してください。

カッティングユニットの取り付けと取り外し

注 カッティングユニットの整備研磨、刈高調整などを行う場合には、そのカッティングユニットのリールモータを、サスペンションアームの前部にある一時保管位置にセットしておくこと、誤って破損させるなどの事故を防止することができます。

重要 リールモータをホルダー保管位置に入れたままサスペンションを「移動走行」位置にしないでください。モータやホースが破損する恐れがあります。

重要 ベッドナイフやリールを見るためにカッティングユニットを立てる場合には、ベッドバー調整ねじのナットが床面に接触しないように、カッティングユニットの後ろ側をスタンドなどで支えてください [図 42](#)。



図 42

1. 支え別途手配のこと
2. ベッドバー調整ねじ用ナット

電動用ウェイトを取り付ける

[図 43](#) のように、キャップスクリュー2本を使用して既存のカウンタウェイトに電動用ウェイトを取り付ける。

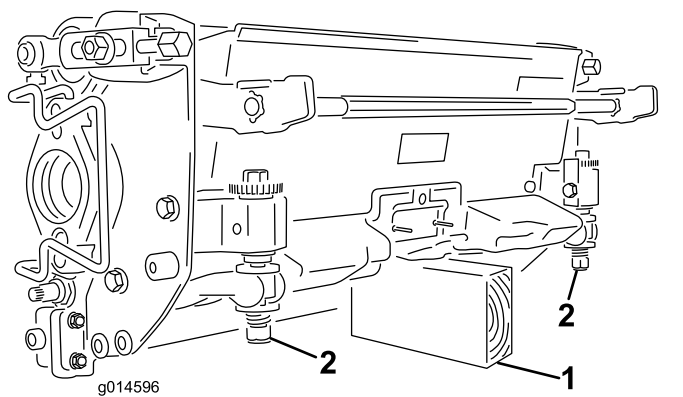

図 43

1. キャップスクリュー
2. 電動用カウンタウェイト
3. 既存のカウンタウェイト

カッティングユニットを取り付ける

1. カッティングユニットを、給電切断カップラ部にて解除する [カッティングユニット給電切断コネクタ](#) (ページ 20) を参照。

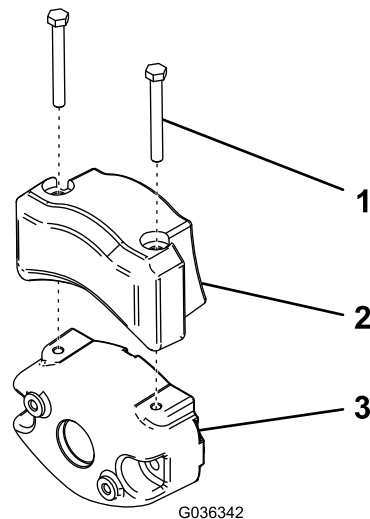
▲ 注意

カッティングユニット給電切断カップラ部を解除しないと、誰でもいつでもカッティングユニットを始動させることができ、手や足に大怪我を負う危険がある。

カッティングユニットの整備などを行う際には、必ずその前に、カッティングユニット給電切断カップラ部を解除すること。

2. フットレストを跳ね上げて開き、中央カッティングユニット取り付け位置へのアクセスを確保する [図 44](#)。

▲ 注意

フットレストが閉じると、指を挟まれる恐れがある。

開いているフットレストが急に閉じて、指が挟まれないように注意すること。



図 44

1. フットレスト 閉じた状態 2. フットレスト 開いた状態

3. 中央サスペンションアームの下にカッティングユニットを置く。
 4. サスペンションアームのバーについているラッチを上向き開いた状態にして 図 45、サスペンションアームを押し下げて、バーを、カッティングユニットのバーの上に被せるようにする 図 46。

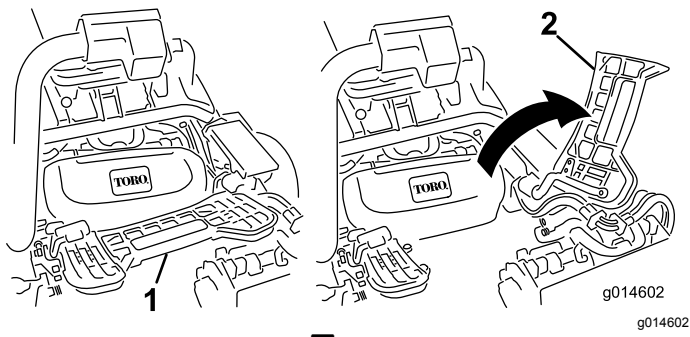

図 45

1. ラッチ閉じた位置 3. ラッチ開いた位置
 2. サスペンションアームのバー

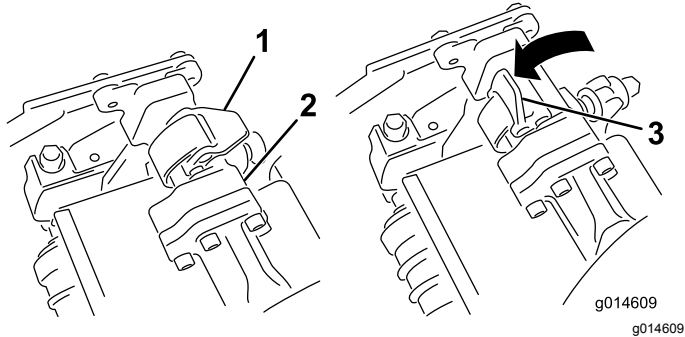

図 46

1. サスペンションアームのバー 2. カッティングユニットのバー

5. ラッチを下げて閉じるとカッティングユニットのバーがロックされてユニットがアームにセットされる 図 45。

注 ラッチが正しくロックされると、「カチッ」という音が聞こえ手ごたえが感じられます。

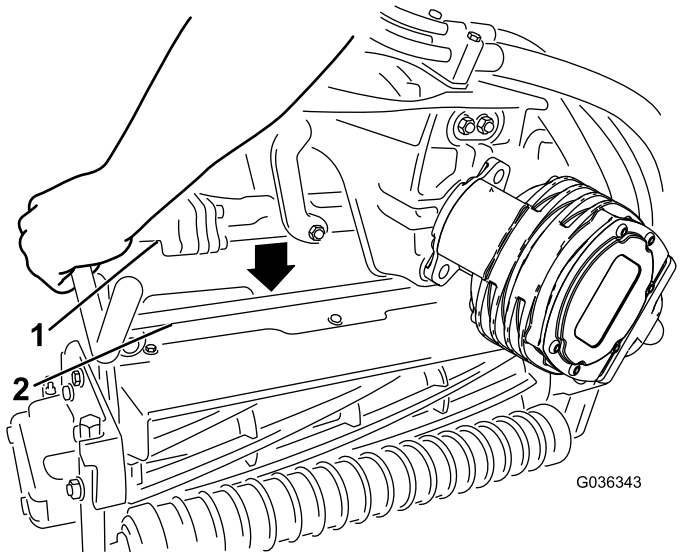
6. カッティングユニット用モータのスプラインシャフトにきれいなグリスを塗りつける 図 47。
 7. モータを、カッティングユニットの左側運転席から見てに取り付け、カッティングユニットについているモータ固定バーを、モータの上から被せるようにセットし、モータの左右から「カチッ」というロック音が聞こえるまで押し下げる 図 47。



図 47

1. リールモータ 3. 差し込み穴
 2. スプラインシャフト 4. モータ固定バー

8. サスペンションアームについているバスケット用フックに集草バスケットを取り付ける。
 9. 残りのカッティングユニットにも同作業を行う。
 10. カッティングユニットを、給電切断カップラ部にて接続する **カッティングユニット給電切断コネクタ** (ページ 20)を参照。

カッティングユニットを取り外す

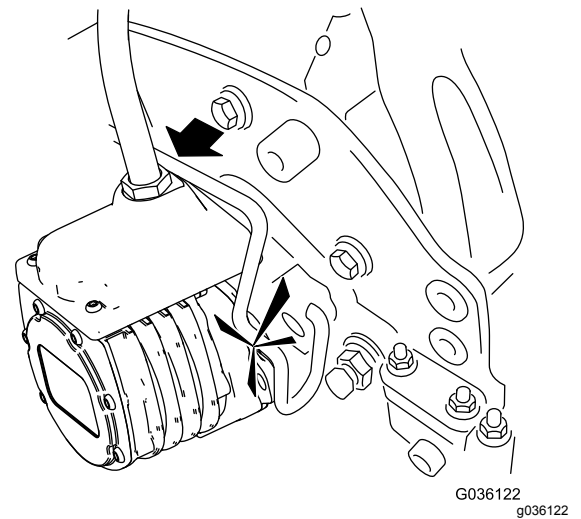
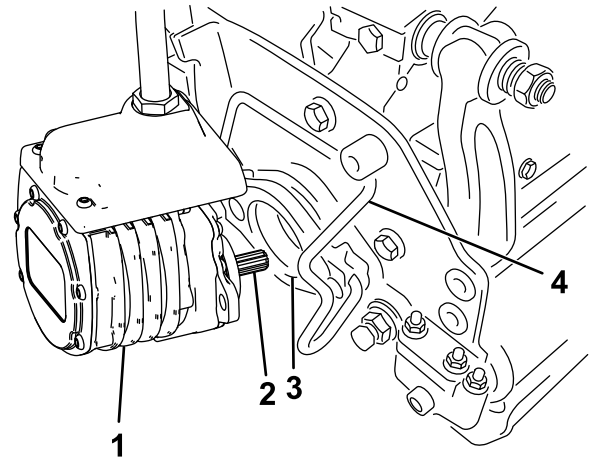
1. カッティングユニットを、給電切断カップラ部にて解除する **カッティングユニット給電切断コネクタ** (ページ 20)を参照。

▲ 注意

カッティングユニット給電切断カップラ部を解除しないと、誰でもいつでもカッティングユニットを始動させることができ、手や足に大怪我を負う危険がある。

カッティングユニットの整備などを行う際には、必ずその前に、カッティングユニット給電切断カップラ部を解除すること。

2. 清潔で平らな場所でカッティングユニットを完全に降下させてサスペンションの油圧が完全に開放された状態にし、エンジンを停止し、駐車ブレーキを掛ける。
3. リールモータのスロットに嵌っているモータ固定バーを、スロットからカッティングユニット側に押し出すようにして外し、モータを取り外す。



図 48

1. リールモータ
2. モータ固定バー

4. 外したモータは、サスペンションアームの前部にある一時保管位置にセットしておく(図 49)。

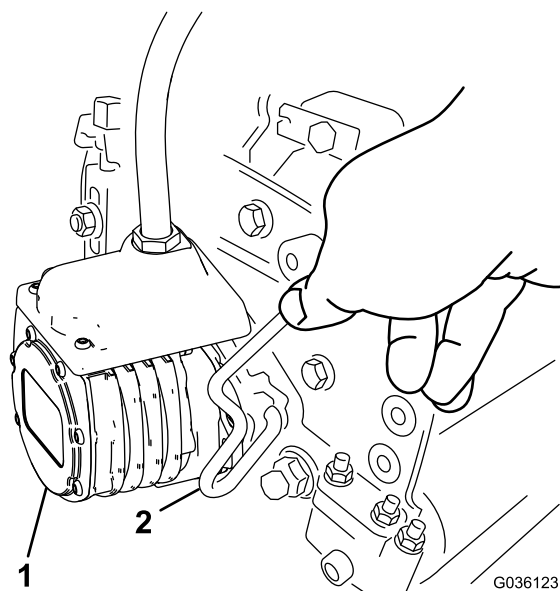

図 49

注 カッティングユニットの整備研磨、刈高調整などを行う場合には、そのカッティングユニットのリールモータを、サスペンションアームの前部にある一時保管位置にセットしておく、誤って破損させるなどの事故を防止することができます。

重要 リールモータをホルダー保管位置に入れたままでサスペンションを「移動走行」位置にしないでください。モータやホースが破損する恐れがあります。カッティングユニットを取り付けられない状態でトラクションユニットを移動させなければならない場合には、ケーブルタイでモータを固定してください。

5. 取り外したいカッティングユニットのサスペンションアームのバーについているラッチを開く(図 45)。
6. カッティングユニットのバーからラッチを外す。
7. サスペンションアームの下からカッティングユニットを引き出す。
8. 必要に応じて、残りのカッティングユニットにも3から7までの作業を行う。
9. カッティングユニットを、給電切断カップラ部にて接続する **カッティングユニット給電切断コネクタ** (ページ 20)を参照。

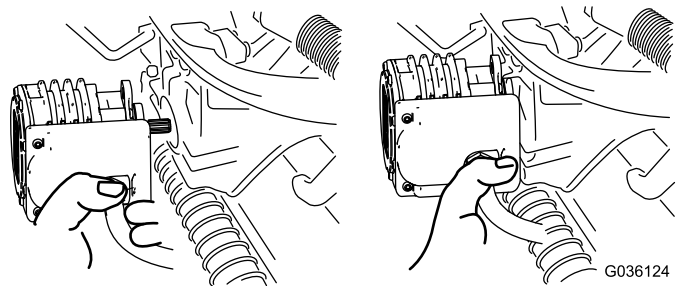
リールとベッドナイフの摺り合わせを点検する

前日の調子に関係なく、毎日、芝刈り作業を行う前に、各カッティングユニットのリールとベッドナイフの接触状態を点検してください。リールと下刃の全長にわたって軽い接触があれば適正ですカッティングユニットのオペレーターズマニュアルを参照

リールの点検を行う際には、必ずカッティングユニット給電切断カップラ部解除してください **カッティングユニット給電切断コネクタ** (ページ 20)を参照。作業終了後には接続してください。

リールのバックラップ

▲ 警告

バックラップ中にリールに触れると大けがをする。

- リールその他の可動部に手指、足、衣類等を近づけないよう注意すること。
 - エンジンが動いている間は、止まったリールを絶対に手や足で回そうとしないこと。
1. 平らな場所に駐車し、カッティングユニットを降下させ、エンジンを停止し、駐車ブレーキを掛ける。
 2. 運転席左側のプラスチック製カバーを取り外す。
 3. 各カッティングユニットのリールと下刃をバックラップ用に設定するカッティングユニットのオペレーターズマニュアルを参照。
 4. エンジンを始動し、アイドル回転にセットする。エンジンが停止する場合にはエンジン速度を上げる。
 5. インフォセンターを操作し整備SERVICEメニュー画面からバックラップBACKLAPを選択する。
 6. BACKLAP を ONにする。
 7. メインメニューから下へスクロールして設定 Settings へ行く。
 8. SETTINGS から下へスクロールして BACKLAP RPM へいき、±ボタンを使用して希望する数値に設定する。
 9. 機能コントロールレバーをニュートラル位置にして、昇降刈り込みコントロールを前に倒すとリールが回転してバックラップが始まる。
 10. 長い柄のブラシを使ってラッピングコンパウンドを塗布しながらラッピングを続ける。柄の短いブラシは絶対に使用しないこと。
 11. リールの回転が止まってしまったり、回転が一定しない場合には、安定する速度までバックラップ速度を少しずつ上げていく。
 12. バックラップ中にカッティングユニットを調整する必要が生じた場合は、モードレバーを後ろに引き、エンジンを停止させて、調整を行う。調整が終わったら410を行う。
 13. バックラップするユニット全部に上記手順を行う。
 14. 設定ができたなら BACKLAP 設定を OFF にするかイグニッションキーを OFF にする。これによりマシンは前進刈り込み設定に戻る。
 15. カッティングユニットについているラッピングコンパウンドを完全に洗い落とす。必要に応じてリールと下刃の間隔を調整する。リール回転速度コントロールを、希望の速度位置にセットする。

保管

長期間にわたって保管する場合には以下のような作業を行ってください

1. 機体からゴミや刈りかすをきれいに取り除く。必要に応じてリールと下刃の研磨を行うカッティングユニットのオペレーターズマニュアルを参照。ペッドナイフやリールの刃にはさび止めを塗布する。潤滑必要部にグリスやオイルを入れる。
2. タイヤに重量がかからないように完全にブロックする。
3. 油圧オイルとフィルタを交換する。油圧ラインやフィッティングを注意深く点検し、必要に応じて交換する [油圧オイルとフィルタの交換 \(ページ 39\)](#) と [油圧ラインとホースの点検 \(ページ 40\)](#)を参照。
4. 燃料タンクから燃料を抜き取る。エンジンを始動し、燃料切れで自然に停止させる。燃料フィルタを交換する [燃料フィルタの交換 \(ページ 33\)](#)を参照。
5. エンジンがまだ暖かいうちに、エンジンオイルを抜き取る。新しいオイルを入れる [エンジンオイルとフィルタの交換 \(ページ 32\)](#)を参照。
6. 点火プラグを外し、SAE 30 オイルをシリンダ内に30ml 流し込み、クランクをゆっくり回転させて内部にオイルを十分に行き渡らせる。点火プラグを交換する [点火プラグの交換 \(ページ 32\)](#)を参照。
7. シリンダ、エンジン、フィン、ブローハウジングなどをきれいに清掃する。
8. バッテリーを取り外して完全充電する。充電終了後は、機体に取り付けて保存しても、機体から外したままで保存してもよい。機体に取り付けて保存する場合は、ケーブルを外しておいてください。温度が高いとバッテリーは早く放電しますので、涼しい場所を選んで保管してください。
9. 可能であれば暖かで乾燥した場所で保管する。

メモ

欧州におけるプライバシー保護に関するお知らせ

トロが収集する情報について

トロ・ワランティール・カンパニーは、あなたのプライバシーを尊重します。この製品について保証要求が出された場合や、製品のリコールが行われた場合にあなたに連絡することができるように、トロと直接、またはトロの代理店を通じて、あなたの個人情報の一部をトロに提供していただくようお願いいたします。

トロの製品保証システムは、米国内に設置されたサーバーに情報を保存するため、個人情報の保護についてあなたの国とまったく同じ内容の法律が適用されるとは限りません。

あなたがご自分の個人情報を提供なさることにより、あなたは、その情報がこの「お知らせ」に記載された内容に従って処理されることに同意したことになります。

トロによる情報の利用

トロでは、製品保証のための処理ならびに製品にリコールが発生した場合など、あなたに連絡をすることが必要になった場合のために、あなたの個人情報を利用します。また、トロが上記の業務を遂行するために必要となる活動のために、弊社の提携会社、代理店などのビジネスパートナーに情報を開示する場合があります。弊社があなたの個人情報を他社に販売することはありません。ただし、法の定めによって政府や規制当局からこれらの情報の開示を求められた場合には、かかる法規制に従い、また弊社ならびに他のユーザー様を保護する目的のために情報開示を行う権利を留保します。

あなたの個人情報の保管について

トロでは、情報収集の当初の目的を遂行するのに必要な期間にわたって、また法に照らして必要な期間法律によって保存期間が決められている場合などにわたって情報の保管を行います。

トロはあなたの個人情報を保護します

トロは、あなたの個人情報の保護のために妥当な措置を講ずることをお約束します。また、情報が常に最新の状態に維持されるよう必要な手段を講じます。

あなたの個人情報を訂正したい場合などのアクセス方法

ご自身の個人情報を確認・訂正されたい場合には、legal@toro.com へ電子メールをお送りください。

オーストラリアにおける消費者保護法について

オーストラリアのお客様には、梱包内部に資料を同梱しているほか、弊社代理店にても法律に関する資料をご用意しております。



トロの品質保証

年間品質保証

保証条件および保証製品

Toro 社およびその関連会社であるToro ワランティー社は、両社の合意に基づき、Toro 社の製品「製品」と呼びますの材質上または製造上の欠陥に対して、2年間または1500運転時間のうちいずれか早く到達した時点までの品質保証を共同で実施いたします。この保証はエアレータを除くすべての製品に適用されますエアレータに関する保証については該当製品の保証書をご覧ください。この品質保証の対象となった場合には、弊社は無料で「製品」の修理を行います。この無償修理には、診断、作業工賃、部品代、運賃が含まれます。保証は「製品」が納品された時点から有効となります。
*アワーメータを装備している機器に対して適用します。

保証請求の手続き

保証修理が必要だと思われる場合には、「製品」を納入した弊社代理店 ディストリビュータ又はディーラー に対して、お客様から連絡をして頂くことが必要です。連絡先がわからなかったり、保証内容や条件について疑問がある場合には、本社に直接お問い合わせください。

Toro Commercial Products Service Department
Toro Warranty Company
8111 Lyndale Avenue South
Bloomington, MN 55420-1196

952-888-8801 または 800-952-2740
E-mail: commercial.warranty@toro.com

オーナーの責任

「製品」のオーナーはオペレーターズマニュアルに記載された整備や調整を実行する責任があります。これらの保守を怠った場合には、保証が受けられないことがあります。

保証の対象とならない場合

保証期間内であっても、すべての故障や不具合が保証の対象となるわけではありません。以下に挙げるものは、この保証の対象とはなりません

- Toroの純正交換部品以外の部品や Toro 以外のアクセサリ類を搭載して使用したことが原因で発生した故障や不具合。これらの製品については、別途製品保証が適用される場合があります。
- 推奨される整備や調整を行わなかったことが原因で生じた故障や不具合。オペレーターズマニュアルに記載されている弊社の推奨保守手順に従った適切な整備が行われていない場合。
- 運転上の過失、無謀運転など「製品」を著しく過酷な条件で使用したことが原因で生じた故障や不具合。
- 通常の使用に伴って磨耗消耗する部品類。但しその部品に欠陥があった場合には保証の対象となります。通常の使用に伴って磨耗消耗する部品類とは、プレーキパッドおよびライニング、クラッチライニング、ブレード、リール、ローラおよびベアリングシールドタイプ、グリス注入タイプ共、ベッドナイフ、タイン、点火プラグ、キャストホイール、ベアリング、タイヤ、フィルタ、ベルトなどを言い、その他、液剤散布用の部品としてダイヤフラム、ノズル、チェックバルブなどが含まれます。
- 外的な要因によって生じた損害。外的な要因とは、天候、格納条件、汚染、弊社が認めていない燃料、冷却液や潤滑剤、添加剤、肥料、水、薬剤の使用などが含まれます。
- エンジンのための適正な燃料ガソリン、軽油、バイオディーゼルなどを使用しなかったり、品質基準から外れた燃料を使用したために発生した不具合。

米国とカナダ以外のお客様へ

米国またはカナダから輸出された製品の保証についてのお問い合わせは、お買いあげのToro社販売代理店ディストリビュータまたはディーラーへおたずねください。代理店の保証内容にご満足いただけない場合は輸入元にご相談ください。

- 通常の使用にともなう音、振動、磨耗、損耗および劣化。
- 通常の使用に伴う「汚れや傷」とは、運転席のシート、機体の塗装、ステッカー類、窓などに発生する汚れや傷を含みます。

部品

定期整備に必要な部品類「部品」は、その部品の交換時期が到来するまで保証されます。この保証によって交換された部品は製品の当初保証期間中、保証の対象となり、取り外された製品は弊社の所有となります。部品やアセンブリを交換するか修理するか判断は弊社が行います。場合により、弊社は再製造部品による修理を行います。

ディープサイクルバッテリーおよびリチウムイオンバッテリーの保証

ディープサイクルバッテリーやリチウムイオンバッテリーは、その寿命中に放出することのできるエネルギーの総量kWhが決まっています。一方、バッテリーそのものの寿命は、使用方法、充電方法、保守方法により大きく変わります。バッテリーを使用するにつれて、完全充電してから次に完全充電が必要になるまでの使用可能時間は徐々に短くなってゆきます。このような通常の損耗を原因とするバッテリーの交換は、オーナーの責任範囲です。本製品の保証期間中に、上記のような通常損耗によってオーナーの負担によるバッテリー交換の必要性がでてくることは十分に考えられます。注リチウムイオンバッテリーについてリチウムイオンバッテリーには、その部品の性質上、使用開始後 35 年についてのみ保証が適用される部品があり、その保証は期間割保証補償額減方式となります。さらに詳しい情報については、オペレーターズマニュアルをご覧ください。

保守整備に掛かる費用はオーナーが負担するものとします

エンジンのチューンナップ、潤滑、洗浄、磨き上げ、フィルタや冷却液の交換、推奨定期整備の実施などは「製品」の維持に必要な作業であり、これらに関わる費用はオーナーが負担します。

その他

上記によって弊社代理店が行う無償修理が本保証のすべてとなります。

両社は、本製品の使用に伴って発生しうる間接的偶発的結果的損害、例えば代替機材に要した費用、故障中の修理関連費用や装置不使用に伴う損失などについて何らの責も負うものではありません。両社の保証責任は上記の交換または修理に限らせていただきます。その他については、排気ガス関係の保証を除き、何らの明示的な保証もお約束するものではありません。商品性や用途適性についての黙示的内容についての保証も、本保証の有効期間中のみに限って適用されます。

米国内では、間接的偶発的損害に対する免責を認めていない州があります。また黙示的な保証内容に対する有効期限の設定を認めていない州があります。従って、上記の内容が当てはまらない場合があります。この保証により、お客様は一定の法的権利を付与されますが、国または地域によっては、お客様に上記以外の法的権利が存在する場合もあります。

エンジン関係の保証について

米国においては環境保護局EPAやカリフォルニア州法CARBで定められたエンジンの排ガス規制および排ガス規制保証があり、これらは本保証とは別個に適用されます。くわしくはエンジンメーカーのマニュアルをご参照ください。上に規定した期限は、排ガス浄化システムの保証には適用されません。くわしくは、製品に同梱またはエンジンメーカーからの書類に同梱されている、エンジンの排ガス浄化システムの保証についての説明をご覧ください。