



Count on it.

Form No. 3386-532 Rev C

Bedienungsanleitung

Sichelmäher Groundsmaster® 4010

Modellnr. 30636—Seriennr. 315000001 und höher



Dieses Produkt entspricht allen relevanten europäischen Richtlinien; weitere Angaben finden Sie in den produktspezifischen Konformitätsbescheinigungen.

▲ WARNUNG:

KALIFORNIEN

Warnung zu Proposition 65

Dieses Produkt enthält eine Chemikalie oder Chemikalien, die laut den Behörden des Staates Kalifornien krebserregend wirken, Geburtsschäden oder andere Defekte des Reproduktionssystems verursachen.

Die Dieselauspuffgase und einige Bestandteile wirken laut den Behörden des Staates Kalifornien krebserregend, verursachen Geburtsschäden oder andere Defekte des Reproduktionssystems

Da Sie in einigen Regionen aufgrund von Gemeinde-, Landes- oder Bundesvorschriften einen Funkenfänger an der Auspuffanlage verwenden müssen, ist ein Funkenfänger im Auspuff integriert.

Originalfunkenfänger von Toro sind vom USDA Forestry Service zugelassen.

Wichtig: Der Motor hat einen Funkenfänger an der Auspuffanlage. Entsprechend dem California Public Resource Code Section 4442 ist der Einsatz des Motors in bewaldeten oder bewachsenen Gebieten ohne richtig gewarteten und funktionsfähigen Funkenfänger oder ohne einen Motor verboten, der nicht für die Brandvermeidung geschützt, ausgerüstet und gewartet ist. Andere Länder oder Staaten haben u. U. ähnliche Gesetze.

Die Zündanlage entspricht dem kanadischen Standard ICES-002.

Die beiliegende Motoranleitung enthält Angaben zu den Emissionsbestimmungen der US Environmental Protection Agency (EPA) und den Kontrollvorschriften von Kalifornien zu Emissionsanlagen, der Wartung und Garantie. Sie können einen Ersatz beim Motorhersteller anfordern.

Einführung

Dieser Aufsitzrasenmäher mit Sichelmesser sollte nur von geschulten Lohnarbeitern in gewerblichen

Anwendungen eingesetzt werden. Sie sind hauptsächlich für das Schneiden von Gras auf gepflegten Grünflächen in Parkanlagen, Sportplätzen und öffentlichen Anlagen gedacht. Das Mähwerk ist nicht für das Schneiden von Büschen, für das Mähen von Gras oder anderer Anpflanzungen entlang öffentlicher Verkehrswege oder für den landwirtschaftlichen Einsatz gedacht.

Lesen Sie diese Informationen sorgfältig durch, um sich mit dem ordnungsgemäßen Einsatz und der Wartung des Geräts vertraut zu machen und Verletzungen und eine Beschädigung des Geräts zu vermeiden. Sie tragen die Verantwortung für einen ordnungsgemäßen und sicheren Einsatz des Produkts.

Wenden Sie sich hinsichtlich Informationen zu Produkten und Zubehör sowie Angaben zu Ihrem örtlichen Vertragshändler oder zur Registrierung des Produktes direkt an Toro unter www.Toro.com.

Wenden Sie sich an den Toro Vertragshändler oder Kundendienst, wenn Sie eine Serviceleistung, Toro Originalersatzteile oder weitere Informationen benötigen. Haben Sie dafür die Modell- und Seriennummern der Maschine griffbereit. In **Bild 1** wird der Standort der Modell- und Seriennummern auf dem Produkt angegeben. Tragen Sie hier bitte die Modell- und Seriennummern des Geräts ein.



Bild 1

1. Typenschild mit Modell- und Seriennummer

Modellnr. _____
Seriennr. _____

In dieser Anleitung werden potenzielle Gefahren angeführt, und Sicherheitshinweise werden vom Sicherheitswarnsymbol (**Bild 2**) gekennzeichnet. Dieses Warnsymbol weist auf eine Gefahr hin, die zu schweren oder tödlichen Verletzungen führen kann,

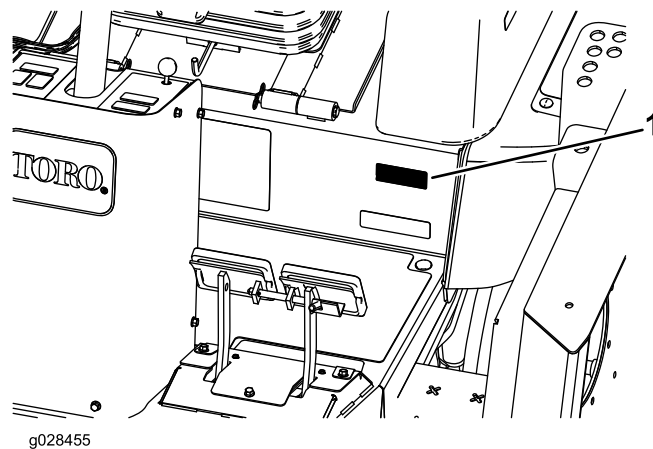
wenn Sie die empfohlenen Sicherheitsvorkehrungen nicht einhalten.



Bild 2

g000502

1. Sicherheitswarnsymbol

In dieser Anleitung werden zwei Begriffe zur Hervorhebung von Informationen verwendet. **Wichtig** weist auf spezielle technische Informationen hin, und **Hinweis** hebt allgemeine Informationen hervor, die Ihre besondere Beachtung verdienen.

Inhalt

Sicherheit	4
Sichere Betriebspraxis.....	4
Sicherheit beim Einsatz von Toro	
Rasenmähern	7
Schalleistungspegel.....	8
Schalldruckpegel.....	8
Vibrationsniveau	8
Motoremissionszertifikat.....	8
Sicherheits- und Bedienungsschilder	9
Einrichtung	19
1 Einfetten der Maschine	19
2 Auswechseln des Warnaufklebers	19
Produktübersicht	20
Bedienelemente	20
Kabinenbedienelemente	22
Technische Daten	27
Anbaugeräte, Zubehör	27
Betrieb	28
Vor dem Einsatz	28
Einstellen der Spiegel	37
Einstellen der Scheinwerfer	38
Anlassen und Abstellen des Motors	38
Smart Power.....	38
Rückwärtslaufen des Ventilators.....	38
Autom. Leerlauf.....	39
Mähen mit der Maschine.....	39
Regenerierung des Dieselpartikelfilters	39
Tempomat.....	48
Schalter für Motordrehzahl	48
Mähgeschwindigkeit	48
Transportgeschwindigkeit.....	48
Prüfen der Sicherheitsschalter.....	49
Schieben oder Abschleppen der	
Maschine	49
Hebestellen	50
Vergurtungsstellen.....	50
Betriebsmerkmale	50
Betriebshinweise	51
Wartung	52

Empfohlener Wartungsplan	52
Wartungsintervall-Tabelle	54
Schmierung	55
Einfetten der Lager und Büchsen	55
Warten des Motors	58
Warten des Luftfilters	58
Warten des Motoröls.....	59
Warten des Dieseloxydationskatalysators	
und des Rußfilters	60
Warten der Kraftstoffanlage	61
Warten des Wasserabscheiders	61
Warten des Kraftstofffilters.....	61
Warten der Kraftstoffanlage	62
Warten der elektrischen Anlage	63
Batteriepflege	63
Sicherungen	64
Warten des Antriebssystems	65
Einstellen des Fahrpedalwinkels	65
Wechseln des Öls im Planetengetriebe.....	65
Wechseln des Schmierstoffs in der	
Hinterachse.....	66
Prüfen der Vorspur der Hinterräder	67
Warten der Kühlanlage	67
Reinigen der Motorkühlanlage	67
Warten der Bremsen	68
Einstellen der Betriebsbremsen	68
Warten der Riemen	69
Warten des Lichtmaschinen-Treibrie-	
mens.....	69
Warten des Kompressorriemens	69
Spannen der Messertreibriemen	70
Austauschen des Messertreibriemens	70
Warten der Hydraulikanlage	71
Wechseln des Hydrauliköls.....	71
Wechseln des Hydraulikölfilters	72
Prüfen der Hydraulikleitungen und	
-schläuche	72
Einstellen des Gegengewichtdrucks	73
Warten des Mähwerks.....	74
Hochkippen des vorderen Mähwerks	74
Ablassen des Frontmähwerks	74
Einstellen der Mähwerkneigung.....	74
Warten der Laufradarmbüchsen	75
Warten der Laufräder und -lager	75
Warten der Schnittmesser	76
Prüfen auf verbogene Messer.....	76
Entfernen und Einbauen der	
Schnittmesser	76
Prüfen und Schärfen der Schnittmesser.....	77
Korrigieren der ungleichmäßigen	
Messereinstellung.....	78
Kabinenwartung	79
Reinigen der Kabinenluftfilter.....	79
Reinigen der Klimaanlage-schlange	
.....	80
Reinigen der Kabine mit einem	
Hochdruckreiniger.....	81
Einlagerung	81

Sicherheit

Diese Maschine erfüllt EN ISO 5395:2013 und ANSI B71.4-2012.

Eine fehlerhafte Bedienung oder Wartung durch den Bediener oder Besitzer kann Verletzungen zur Folge haben. Durch das Befolgen dieser Sicherheitshinweise kann das Verletzungsrisiko verringert werden. Achten Sie immer auf das Warnsymbol. Es bedeutet Vorsicht, Warnung oder Gefahr – Hinweise für die Personensicherheit. Wenn der Hinweis nicht beachtet wird, kann es zu Verletzungen ggf. tödlichen Verletzungen kommen.

Sichere Betriebspraxis

Schulung

- Lesen Sie die *Bedienungsanleitung* und weiteres Schulungsmaterial gründlich durch. Machen Sie sich mit den Bedienelementen, Sicherheitsschildern und der korrekten Anwendung des Geräts vertraut.
- Lassen Sie den Rasenmäher nie von Kindern oder Personen bedienen, die mit diesen Anweisungen nicht vertraut sind. Örtliche Vorschriften bestimmen u. U. das Mindestalter von Benutzern.
- Mähen Sie nie, wenn sich Personen, insbesondere Kinder oder Haustiere, in der Nähe aufhalten.
- Bedenken Sie immer, dass der Benutzer die Verantwortung für Unfälle oder Gefahren gegenüber sich sowie anderen und deren Eigentum trägt.
- Nehmen Sie nie Passagiere mit.
- Alle Fahrer und Mechaniker müssen sich um eine professionelle und praktische Schulung bemühen. Der Besitzer ist für die Schulung der Bediener verantwortlich. Die Ausbildung muss Folgendes hervorheben:
 - Die Bedeutung von Vorsicht und Konzentration bei der Arbeit mit Aufsitzrasenmähern;
 - Die Kontrolle über einen Rasentraktor, der an einer Hanglage rutscht, lässt sich nicht durch den Einsatz der Bremse wiedergewinnen. Kontrollverlust ist meistens auf Folgendes zurückzuführen:
 - ◇ Unzureichende Bodenhaftung.
 - ◇ Zu hohe Geschwindigkeit.
 - ◇ Unzureichendes Bremsen.
 - ◇ Nicht geeigneter Maschinentyp für die Aufgabe.

- ◇ Mangelhafte Beachtung des Bodenzustands, insbesondere an Hanglagen.
- ◇ Falsch angebrachte Geräte und falsche Lastverteilung.

Vorbereitung

- Tragen Sie beim Mähen immer feste Schuhe mit rutschfester Sohle, lange Hosen, einen Schutzhelm, eine Schutzbrille und einen Gehörschutz. Langes Haar, lose Kleidungsstücke oder Schmuck können sich in beweglichen Teilen der Maschine verfangen. Fahren Sie die Maschine nie barfuß oder mit Sandalen.
- Untersuchen Sie den Arbeitsbereich der Maschine gründlich und entfernen Sie alle Gegenstände, die von der Maschine aufgeworfen werden könnten.
- **Warnung:** Kraftstoff ist leicht brennbar. Befolgen Sie die nachstehenden Sicherheitsvorkehrungen:
 - Bewahren Sie Kraftstoff nur in zugelassenen Vorratskanistern auf.
 - Betanken Sie nur im Freien und rauchen Sie dabei nie.
 - Betanken Sie die Maschine, bevor Sie den Motor anlassen. Entfernen Sie nie den Tankdeckel oder füllen Kraftstoff ein, wenn der Motor läuft oder noch heiß ist.
 - Versuchen Sie nie, wenn Kraftstoff verschüttet wurde, den Motor zu starten. Schieben Sie die Maschine vom verschütteten Kraftstoff weg und vermeiden Sie offene Flammen, bis die Verschüttung verdunstet ist.
 - Schrauben Sie den Tank- und Benzinkanisterdeckel wieder fest auf.
- Tauschen Sie defekte Schalldämpfer aus.
- Überprüfen Sie vor dem Einsatz immer, ob die Schnittmesser, -schrauben und das Mähwerk abgenutzt oder beschädigt sind. Tauschen Sie abgenutzte oder defekte Messer und -schrauben als komplette Sätze aus, um die Auswuchtung der Messer beizubehalten.
- Denken Sie bei Maschinen mit mehreren Schnittmessern daran, dass ein rotierendes Schnittmesser das Mitdrehen anderer Schnittmesser verursachen kann.
- Begutachten Sie das Gelände, um das notwendige Zubehör und die Anbaugeräte zu bestimmen, die zur korrekten und sicheren Durchführung der Arbeit erforderlich sind. Verwenden Sie nur vom Hersteller zugelassene Zubehör und Anbaugeräte.
- Prüfen Sie, ob die Sitzkontaktschalter, Sicherheitsschalter und Schutzbleche montiert und funktionsfähig sind. Nehmen Sie die Maschine nur in Betrieb, wenn diese richtig funktionieren.

Betrieb

- Lassen Sie den Motor nie in unbelüfteten Räumen laufen, da sich dort gefährliche Kohlenmonoxidgase und Abgase ansammeln können.
- Mähen Sie nur bei Tageslicht oder guter künstlicher Beleuchtung.
- Kuppeln Sie alle Anbaugeräte aus, bevor Sie den Motor anlassen, und aktivieren die Feststellbremse. Lassen Sie den Motor nur vom Fahrersitz aus an. Legen Sie immer den Sicherheitsgurt mit dem Überrollschutz an.
- Denken Sie daran, dass ein Gefälle nie sicher ist. Fahren Sie an Grashängen besonders vorsichtig. So vermeiden Sie ein Überschlagen:
 - Stoppen oder starten Sie beim Hangauf-/Hangabfahren nie plötzlich.
 - Halten Sie die Geschwindigkeit an Hängen und in engen Kurven niedrig.
 - Achten Sie auf Buckel und Kuhlen und andere versteckte Gefahrenstellen.
 - Mähen Sie nie quer zum Hang, es sei denn, der Rasenmäher wurde speziell für diesen Zweck konstruiert.
- Achten Sie auf Kuhlen und andere versteckte Gefahrenstellen im Gelände.
- Passen Sie bei der Verwendung von schweren Geräten auf.
 - Vermeiden Sie scharfes Wenden. Passen Sie beim Rückwärtsfahren auf.
 - Verwenden Sie Gegengewichte oder Radballast, wenn dies in der *Bedienungsanleitung* empfohlen wird.
- Achten Sie beim Überqueren und in der Nähe von Straßen auf den Verkehr.
- Stoppen Sie das Drehen der Schnittmesser, bevor Sie grasfreie Oberflächen überqueren.
- Richten Sie beim Einsatz von Anbaugeräten den Auswurf nie auf Unbeteiligte. Halten Sie Unbeteiligte aus dem Einsatzbereich fern.
- Setzen Sie den Rasenmäher nie mit beschädigten Schutzvorrichtungen, -schildern und ohne angebrachte Sicherheitsvorrichtungen ein. Stellen Sie sicher, dass alle Sicherheitsschalter montiert, richtig eingestellt und funktionsfähig sind.
- Bevor Sie den Fahrersitz verlassen:
 - Stoppen Sie auf einer ebenen Fläche.
 - Kuppeln Sie die Zapfwelle aus.
 - Aktivieren Sie die Feststellbremse.
 - Stellen Sie den Motor ab und ziehen Sie den Zündschlüssel ab.

- Kuppeln Sie den Antrieb zu den Anbaugeräten aus, stellen Sie den Motor ab und ziehen Sie den Zündschlüssel ab:
 - Vor dem Entfernen von Verstopfungen.
 - bevor Sie die Maschine untersuchen, reinigen oder warten;
 - Nach dem Kontakt mit einem Fremdkörper. Untersuchen Sie die Maschine auf Schäden und führen die notwendigen Reparaturen durch, bevor Sie das Gerät erneut starten. Ziehen Sie alle Riemenscheibenmuttern der Spindeln auf 176-115 N·m an.;
 - Bei ungewöhnlichen Vibrationen des Rasenmähers (sofort überprüfen).
- Kuppeln Sie den Antrieb der Anbaugeräte aus, wenn die Maschine nicht verwendet oder transportiert wird.
- Stellen Sie den Motor ab und kuppeln den Antrieb der Anbaugeräte aus:
 - Vor dem Tanken.
 - Vor dem Einstellen der Höhe.
- Stellen Sie die Gasbedienung auf niedrig, bevor Sie den Motor abstellen.
- Berühren Sie die Mähwerke nicht mit den Händen und Füßen.
- Schauen Sie nach hinten, um vor dem Rückwärtsfahren sicherzustellen, dass der Weg frei ist.
- Fahren Sie beim Wenden und beim Überqueren von Straßen und Gehsteigen vorsichtig und langsam.
- Setzen Sie den Rasenmäher nie unter Alkohol- oder Drogeneinfluss ein.
- Blitzschlag kann zu schweren oder tödlichen Verletzungen führen. Setzen Sie die Maschine nicht ein, wenn Sie Blitze sehen oder Donner hören, und gehen Sie an eine geschützte Stelle.
- Gehen Sie beim Ver- und Abladen der Maschine auf/von einem Anhänger oder Pritschenwagen vorsichtig vor.
- Beim Befahren öffentlicher Straßen muss der Fahrer die Warnblinkanlage einschalten, es sei denn, dies ist gesetzlich verboten.
- Lassen Sie den Motor abkühlen, bevor Sie die Maschine in einem geschlossenen Raum abstellen; halten Sie die Maschine von offenem Licht fern.
- Halten Sie, um das Brandrisiko zu verringern, den Motor, die Schalldämpfer, das Batteriefach, die Mähwerke, Antriebe und den Kraftstofftankbereich von Gras, Laub und überflüssigem Fett frei. Wischen Sie Öl- und Kraftstoffverschüttungen auf.
- Tauschen Sie abgenutzte und beschädigte Teile aus Sicherheitsgründen aus.
- Wenn Sie den Kraftstoff aus dem Tank ablassen müssen, sollte dies im Freien geschehen.
- Denken Sie bei Maschinen mit mehreren Schnittmessern daran, dass ein rotierendes Schnittmesser das Mitdrehen anderer Schnittmesser verursachen kann.
- Senken Sie die Mähwerke ab, wenn die Maschine geparkt, abgestellt oder unbeaufsichtigt bleiben soll, wenn Sie keine mechanische Sperre verwenden.
- Kuppeln Sie alle Antriebe aus, senken die Mähwerke ab, stellen das Fahrpedal auf Neutral, aktivieren die Feststellbremse und ziehen Sie den Zündschlüssel ab. Lassen Sie vor dem Einstellen, Reinigen oder Reparieren alle beweglichen Teile zum Stillstand kommen.
- Stellen Sie die Maschine auf eine ebene Fläche. Die Maschine sollte nie von ungeschulten Personen gewartet werden.
- Stützen Sie die Maschine bei Bedarf auf Achsständern ab.
- Lassen Sie den Druck aus Maschinenteilen mit gespeicherter Energie vorsichtig ab.
- Klemmen Sie vor dem Durchführen irgendwelcher Reparaturen die Batterie ab. Klemmen Sie immer zuerst die Minusklemme und dann die Plusklemme ab. Schließen Sie immer zuerst den Pluspol und dann den Minuspol wieder an.
- Gehen Sie bei der Kontrolle der Messer vorsichtig vor. Wickeln Sie die Messer in einen Lappen ein oder tragen Handschuhe; gehen Sie bei ihrer Wartung mit besonderer Vorsicht vor. Messer müssen ausgewechselt werden. Sie dürfen nicht zurechtgebogen oder geschweißt werden.
- Halten Sie Ihre Hände und Füße von beweglichen Teilen fern. Bei laufendem Motor sollten keine Einstellungsarbeiten vorgenommen werden.
- Laden Sie Batterien an einem freien, gut belüfteten Ort, abseits von Funken und offenem Feuer. Ziehen Sie vor dem An- oder Abklemmen der Batterie den Netzstecker des Ladegeräts ab. Tragen Sie Schutzkleidung und verwenden Sie isoliertes Werkzeug.

Wartung und Lagerung

- Halten Sie alle Muttern und Schrauben fest angezogen, damit das Gerät in einem sicheren Betriebszustand bleibt.
- Bewahren Sie das Gerät innerhalb eines Gebäudes nie mit Kraftstoff im Tank auf, wenn dort Dämpfe eine offene Flamme oder Funken erreichen könnten.

- Stellen Sie sicher, dass alle Anschlüsse der Hydraulikleitungen fest angezogen sind und dass sich alle Hydraulikschläuche und Leitungen in einwandfreiem Zustand befinden, bevor Sie die Anlage unter Druck stellen.
- Halten Sie Ihren Körper und Ihre Hände von Nadellöchern und Düsen fern, aus denen Hydrauliköl unter hohem Druck ausgestoßen wird. Verwenden Sie zum Ausfindigmachen von undichten Stellen Pappe oder Papier und niemals Ihre Hände. Unter Druck austretendes Hydrauliköl kann unter die Haut dringen und schwere Verletzungen verursachen. Wenn Flüssigkeit in die Haut eindringt, muss sie innerhalb weniger Stunden von einem Arzt, der mit dieser Art von Verletzungen vertraut ist, chirurgisch entfernt werden. Andernfalls kann es zu Gangrän kommen.
- Halten Sie Ihre Hände, Füße und Kleidungsstücke, wenn der Motor läuft, von beweglichen Teilen und dem Grasauswurfkanal sowie der Unterseite des Mähwerks fern.
- Tanken Sie nur bis zu einer Höhe von 25 mm unterhalb der Unterseite des Füllstutzens. Füllen Sie nicht zu viel ein.
- Prüfen Sie die Sicherheitsschalter jeden Tag auf eine einwandfreie Funktion. Tauschen Sie alle defekten Schalter vor Inbetriebnahme der Maschine aus.
- Achten Sie sorgfältig auf die lichte Höhe (wie z. B. zu Ästen, Pforten, Stromkabeln), bevor Sie unter irgendeinem Hindernis durchfahren, damit Sie dieses nicht berühren.
- Mähen Sie nur im Rückwärtsgang, wenn es unbedingt erforderlich ist.
- Fahren Sie beim Nehmen von scharfen Kurven langsam.
- Vermeiden Sie das Starten und Anhalten an Hängen. Kuppeln Sie, wenn die Reifen die Bodenhaftung verlieren, die Messer aus und fahren langsam geradeaus hangabwärts. Vermeiden Sie an Hängen das Anheben der Seitenmähwerke.
- Vermeiden Sie das Wenden an Hängen. Wenden Sie möglichst langsam und vorsichtig hangabwärts.
- Legen Sie beim Einsatz der Maschine mit Überrollschutz immer den Sitzgurt an.
- Stellen Sie sicher, dass sich der Gurt während der Fahrt oder beim Umkippen in ein Gewässer schnell lösen lässt.
- Achten Sie beim Überqueren und in der Nähe von Straßen auf den Verkehr. Geben Sie immer Vorfahrt.
- Diese Maschine ist nicht für den öffentlichen Straßenverkehr zugelassen und wird als „langsam fahrendes Fahrzeug“ eingestuft. Wenn Sie eine öffentliche Straße überqueren oder auf einer öffentlichen Straße fahren müssen, sollten Sie die örtlichen Vorschriften hinsichtlich Scheinwerfern, Warnschilder für langsam fahrende Fahrzeuge und Reflektoren einhalten.
- Mähen Sie nie in der Nähe von steilen Gefällen, Gräben oder Böschungen. Die Zugmaschine könnte plötzlich umkippen, wenn ein Rad über einem Klippen- oder Grabenrand steht oder die Böschung nachgibt.
- Mähen Sie nie nasses Gras. Ein reduzierter Halt kann zum Rutschen führen.
- Gehen Sie mit Anbaugeräten besonders vorsichtig vor. Diese können die Stabilität der Maschine beeinflussen.
- Stellen Sie, wenn Sie nicht mähen, die Messer ab.

Sicherheit beim Einsatz von Toro Rasenmähern

Die folgende Liste enthält spezielle Sicherheitsinformationen für Toro Produkte sowie andere wichtige Sicherheitsinformationen, mit denen Sie vertraut sein müssen und die nicht in den CEN-, ISO- oder ANSI-Normen enthalten sind.

Dieses Produkt kann Hände und Füße amputieren und Gegenstände aufschleudern. Befolgen Sie zum Vermeiden von schweren oder tödlichen Verletzungen immer alle Sicherheitshinweise.

Der zweckentfremdende Einsatz dieser Maschine kann für den Benutzer und Unbeteiligte gefährlich sein.

▲ WARNUNG:

Auspuffgase enthalten Kohlenmonoxid, ein geruchloses tödliches Giftgas.

Lassen Sie den Motor nie in geschlossenen Räumen laufen.

Betrieb

- Die Kabine ist der Überrollschutz. Stellen Sie vor dem Einsatz einer Maschine mit Überrollschutz sicher, dass die Sicherheitsgurte montiert sind und der Sitz verriegelt ist, damit der Sitz nicht vorwärts kippen kann.
- Sie müssen wissen, wie Sie die Maschine und den Motor schnell stoppen können.
- Bedienen Sie die Maschine nie, wenn Sie Tennis- oder Laufschuhe tragen.
- Es sollten Sicherheitsschuhe und lange Hosen getragen werden, wie es auch in bestimmten örtlich geltenden Bestimmungen und Versicherungsvorschriften vorgeschrieben ist.

Wartung und Lagerung

- Berühren Sie nie Geräte- oder Anbaugeräteteile, die eventuell durch den Betrieb heiß geworden sind. Lassen Sie diese vor dem Beginn einer Wartung, Einstellung oder einem Service abkühlen.
- Lagern Sie weder die Maschine noch den Kraftstoffkanister in geschlossenen Räumen in der Nähe von offenem Licht, wie z. B. bei einem Heizkessel oder Ofen.
- Halten Sie alle Schrauben und Muttern festgezogen, insbesondere die Messerbefestigungsschrauben. Behalten Sie den einwandfreien Betriebszustand der Maschine bei.
- Halten Sie, wenn der Motor zum Durchführen von Wartungseinstellungen laufen muss, Ihre Hände, Füße und Kleidungsstücke sowie alle Körperteile fern von den Mähwerken, den Anbaugeräten und allen beweglichen Teilen. Halten Sie Unbeteiligte von der Maschine fern.
- Prüfen Sie regelmäßig die Bremsfunktion. Stellen Sie die Bremsen bei Bedarf nach oder warten diese.
- Batteriesäure ist giftig und kann chemische Verbrennungen verursachen. Vermeiden Sie den Kontakt mit der Haut, mit Augen und Kleidungsstücken. Schützen Sie beim Umgang mit der Batterie Ihr Gesicht, Ihre Augen und Kleidung.
- Batteriegase können explodieren. Halten Sie Zigaretten, Funken und offenes Licht von der Batterie fern.
- Der Motor muss vor dem Prüfen des Ölstands oder Auffüllen des Kurbelgehäuses mit Öl abgestellt werden.
- Wenden Sie sich an den Toro Vertragshändler, falls größere Reparaturen erforderlich werden oder Sie praktische Unterstützung benötigen.
- Besorgen Sie, um die optimale Leistung und Sicherheit zu gewährleisten, nur Toro Originalersatzteile und -zubehörteile. Ersatzteile und Zubehör anderer Hersteller können gefährlich sein und eine Verwendung könnte die Garantie ungültig machen.

Schalleistungspegel

Dieses Gerät erzeugt einen Schalleistungspegel von 104 dBA (inkl. eines Unsicherheitswerts (K) von 1 dBA).

Der Schalleistungspegel wurde gemäß den Vorgaben in ISO 11094 gemessen.

Schalldruckpegel

Dieses Gerät erzeugt einen Schalldruckpegel von 85 dBA am Ohr des Benutzers (inkl. eines Unsicherheitswerts (K) von 1 dBA).

Der Schalldruckpegel wurde gemäß den Vorgaben in EN ISO 5395:2013 gemessen.

Vibrationsniveau

Hand/Arm

Das gemessene Vibrationsniveau für die rechte Hand beträgt 0,58 m/s²

Das gemessene Vibrationsniveau für die linke Hand beträgt 0,63 m/s²

Der Unsicherheitswert (K) beträgt 0,32 m/s²

Die Werte wurden nach den Vorgaben von EN ISO 5395:2013 gemessen.

Gesamtkörper

Gemessenes Vibrationsniveau = 0,26 m/s²

Der Unsicherheitswert (K) beträgt 0,13 m/s²

Die Werte wurden nach den Vorgaben von EN ISO 5395:2013 gemessen.

Motoremissionszertifikat

Der Motor in dieser Maschine entspricht dem Emissionsstandard EPA Tier 4 und Stufe 3b.

Sicherheits- und Bedienungsschilder



Die Sicherheits- und Bedienungsaufkleber sind gut sichtbar; sie befinden sich in der Nähe der möglichen Gefahrenbereiche. Tauschen Sie beschädigte oder verloren gegangene Aufkleber aus oder ersetzen sie.

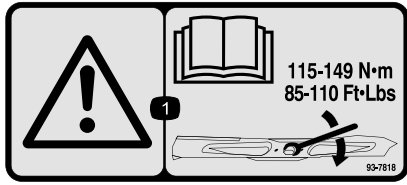

93-7818

decal93-7818

1. Warnung: Lesen Sie in der *Bedienungsanleitung* nach, wie Sie die Messerschraube bzw. -mutter auf 115-149 N·m anziehen.

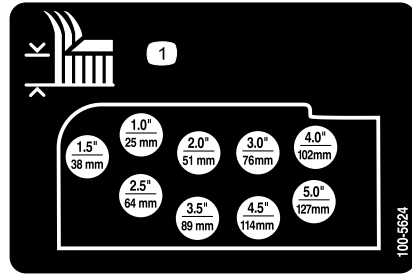

100-5624

decal100-5624

1. Schnitthöheeneinstellung

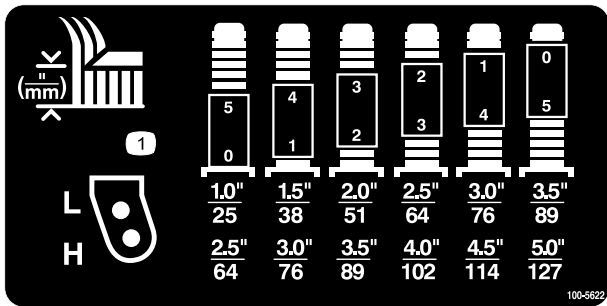

100-5622

decal100-5622

1. Schnitthöheeneinstellung

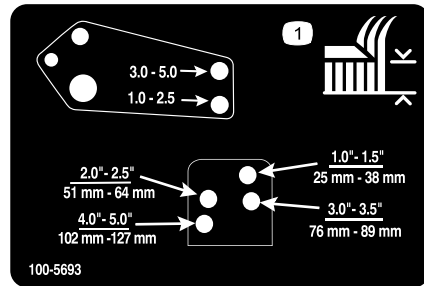

100-5693

decal100-5693

1. Schnitthöheeneinstellung

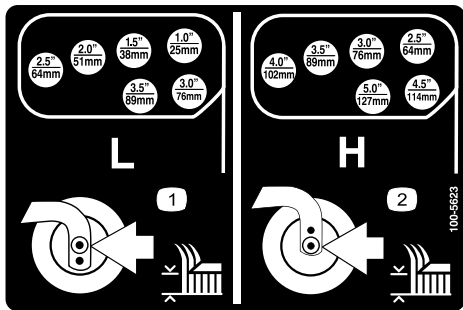

100-5623

decal100-5623

1. Schnitthöheeneinstellung – tief
2. Schnitthöheeneinstellung – hoch

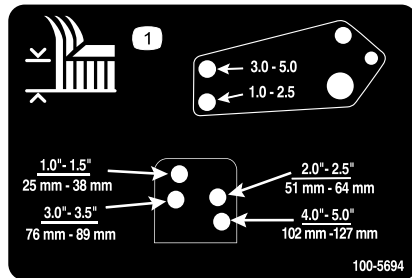

100-5694

decal100-5694

1. Schnitthöheeneinstellung

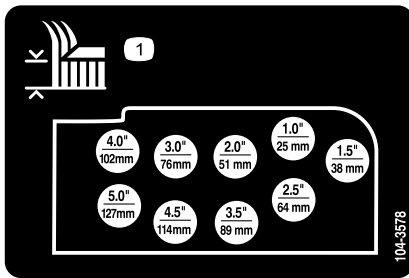

104-3578

1. Schnitt Höheneinstellung

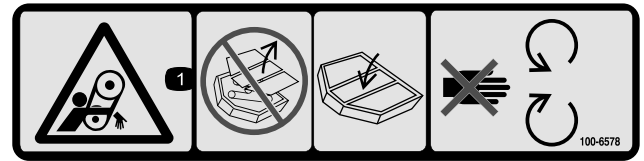

100-6578

1. Verhedderungsgefahr am Riemen: Setzen Sie die Maschine nicht ein, wenn die Schutzbleche oder Schutzvorrichtungen entfernt sind. Lassen Sie die Ablenklebte bzw. Schutzvorrichtungen immer montiert; berühren Sie keine beweglichen Teile.

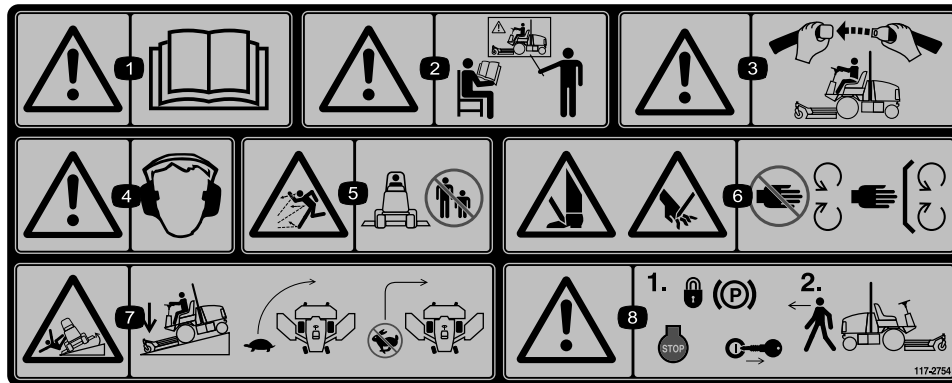

117-2754

1. Warnung: Lesen Sie die *Bedienungsanleitung*.
2. Warnung: Setzen Sie das Gerät nur nach entsprechender Schulung ein.
3. Warnung: Legen Sie den Sicherheitsgurt an, wenn Sie auf dem Fahrersitz sitzen.
4. Warnung: Tragen Sie einen Gehörschutz.
5. Gefahr durch fliegende Teile: Achten Sie darauf, dass Unbeteiligte den Sicherheitsabstand zum Gerät einhalten.
6. Verletzungsgefahr für Hände oder Füße: Berühren Sie keine sich bewegenden Teilen und nehmen Sie keine Schutzvorrichtungen ab.
7. Umkipppgefahr: Senken Sie das Mähwerk ab, wenn Sie einen hangabwärts fahren. Verlangsamen Sie die Geschwindigkeit vor dem Wenden. Wenden Sie nicht bei hohen Geschwindigkeiten.
8. Warnung: Aktivieren Sie die Feststellbremse, stellen Sie den Motor ab und ziehen Sie den Zündschlüssel ab, bevor Sie die Maschine verlassen.

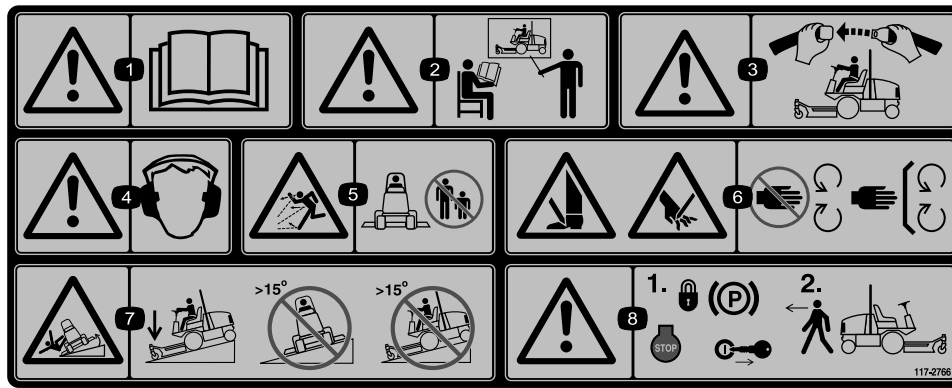

decal117-2766

117-2766

(Über Bestellnummer 117-2754 für CE anbringen*)

* Dieser Sicherheitsaufkleber enthält eine Warnung zu Gefällen, die nach den Anforderungen des europäischen Standards für Rasenmähersicherheit EN 836:1997 an Maschinen angebracht sein muss. Die konservativ angegebenen Höchstwerte für Gefälle für den Einsatz dieser Maschine werden von diesem Standard vorgegeben und müssen eingehalten werden.

1. Warnung: Lesen Sie die *Bedienungsanleitung*.
2. Warnung: Setzen Sie das Gerät nur nach entsprechender Schulung ein.
3. Warnung: Legen Sie den Sicherheitsgurt an, wenn Sie auf dem Fahrersitz sitzen.
4. Warnung: Tragen Sie einen Gehörschutz.
5. Gefahr durch fliegende Teile: Achten Sie darauf, dass Unbeteiligte den Sicherheitsabstand zum Gerät einhalten.
6. Verletzungsgefahr für Hände oder Füße: Halten Sie sich von beweglichen Teilen fern und nehmen Sie keine Schutzvorrichtungen ab.
7. Umkipppgefahr: Senken Sie das Mähwerk ab, wenn Sie bergab auf Hanglagen fahren. Fahren Sie nicht auf Hanglagen, die ein Gefälle von mehr als 15 Grad haben.
8. Warnung: Aktivieren Sie die Feststellbremse, stellen Sie den Motor ab und ziehen Sie den Zündschlüssel ab, bevor Sie die Maschine verlassen.

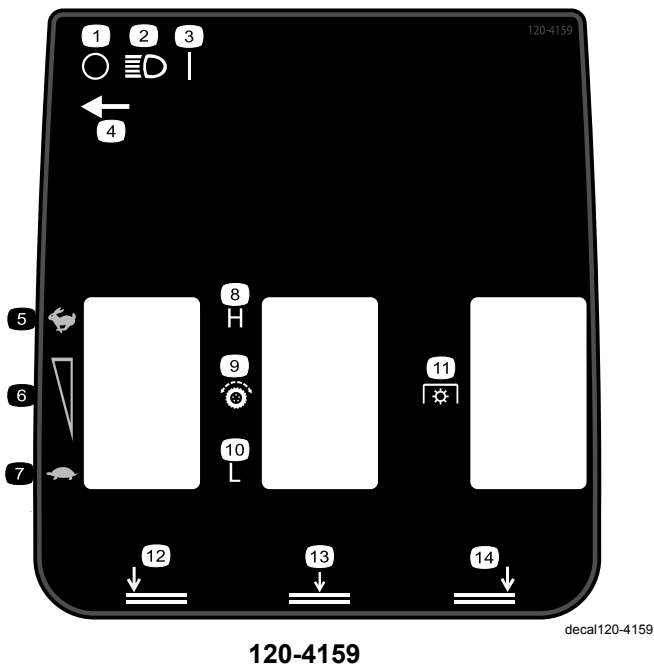

1. Aus
2. Scheinwerfer
3. Ein
4. Scheinwerferschalterposition
5. Schnell
6. Stufenlos verstellbare Geschwindigkeit
7. Langsam
8. Hoch
9. Fahrtrieb
10. Niedrig
11. Zapfwelle
12. Linkes Mähwerk absenken
13. Mittleres Mähwerk absenken
14. Rechtes Mähwerk absenken

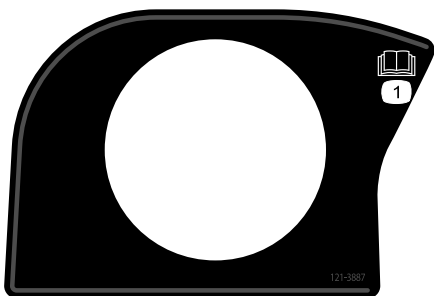

1. Lesen Sie die *Bedienungsanleitung*.



1
58-6520

decal58-6520

1. Fett

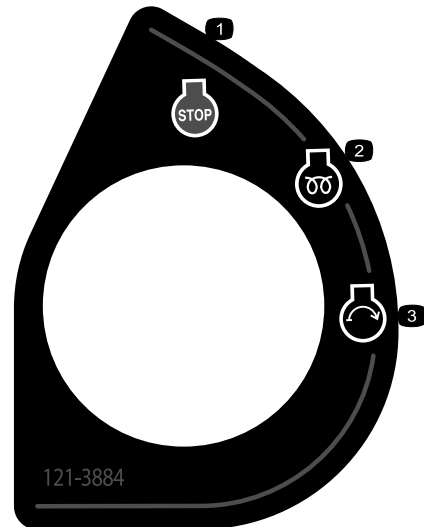

121-3884

decal121-3884

1. Motor: Stopp
2. Motor: Vorheizen
3. Motor: Anlassen

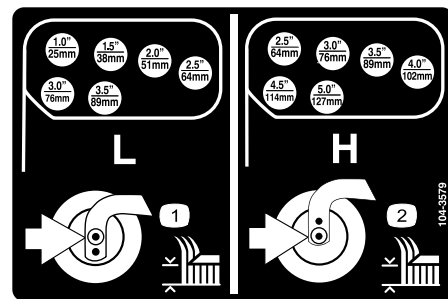

104-3579

decal104-3579

1. Schnitthöheneinstellung – tief
2. Schnitthöheneinstellung – hoch

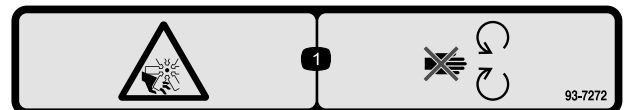

decal93-7272

93-7272

1. Schnittwunden-/Amputationsgefahr am Ventilator: Halten Sie sich von beweglichen Teilen fern.

CALIFORNIA SPARK ARRESTER WARNING

Operation of this equipment may create sparks that can start fires around dry vegetation. A spark arrester may be required. The operator should contact local fire agencies for laws or regulations relating to fire prevention requirements. 117-2718

decal117-2718

117-2718



Batteriesymbole

Die Batterie weist einige oder alle der folgenden Symbole auf

1. Explosionsgefahr
2. Vermeiden Sie Feuer, offenes Licht und rauchen Sie nicht.
3. Verätzungsgefahr/Verbrennungsgefahr durch Chemikalien
4. Tragen Sie eine Schutzbrille.
5. Lesen Sie die *Bedienungsanleitung*.
6. Halten Sie Unbeteiligte in einem sicheren Abstand zur Batterie.
7. Tragen Sie eine Schutzbrille; explosive Gase können Blindheit und andere Verletzungen verursachen.
8. Batteriesäure kann schwere chemische Verbrennungen und Blindheit verursachen.
9. Spülen Sie die Augen sofort mit Wasser und gehen Sie sofort zum Arzt.
10. Bleihaltig: Nicht wegwerfen.

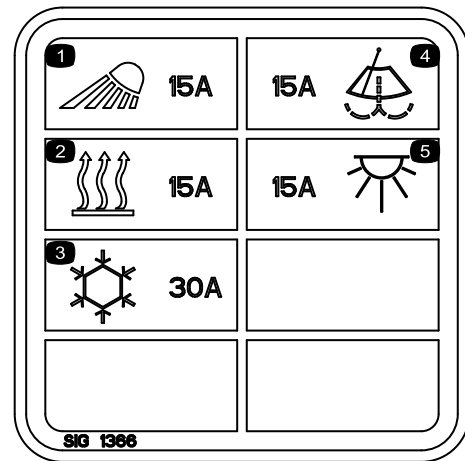

decal117-2787

117-2787
(Modelle mit Kabine)

1. Scheinwerfer, Sicherung: 15 A
2. Heizung, Sicherung: 15 A
3. Klimaanlage, Sicherung: 30 A
4. Scheibenwischer, Sicherung: 15 A
5. Deckenlicht, Sicherung: 15 A



decal119-0124

119-0124
(Modelle mit Kabine)

1. Warnung: Tragen Sie einen Gehörschutz, wenn die Kabinenfenster geöffnet sind.
2. Schließen Sie die hinteren Fenster, bevor Sie die Motorhaube öffnen.

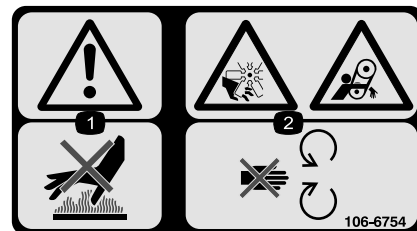

decal106-6754

106-6754

1. Warnung: Berühren Sie nicht die heiße Oberfläche.
2. Gefahr: Schnittwunden/Amputation am Ventilator und Verheddern am Riemen: Berühren Sie keine beweglichen Teilen.



106-6755

decal106-6755

- | | |
|---|--|
| 1. Motorkühlmittel unter Druck | 3. Warnung: Berühren Sie nicht die heiße Oberfläche. |
| 2. Explosionsgefahr: Lesen Sie die Bedienungsanleitung. | 4. Warnung: Lesen Sie die Bedienungsanleitung. |

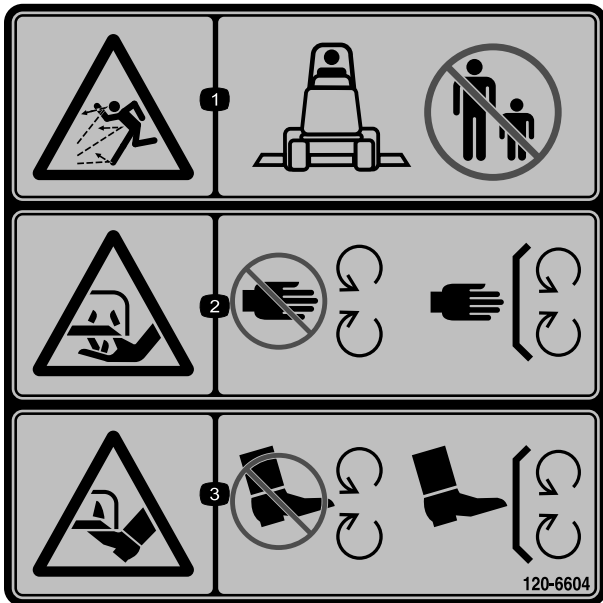

120-6604

decal120-6604

- Gefahr durch herausgeschleuderte Objekte: Unbeteiligte müssen einen Abstand zur Maschine halten.
- Schnitt- bzw. Amputationsgefahr für Hände am Mähwerkmesser: Berühren Sie keine beweglichen Teile und nehmen Sie keine Schutzbleche Schutzvorrichtungen ab.
- Schnitt- bzw. Amputationsgefahr für Füße am Mähwerkmesser: Berühren Sie keine sich bewegenden Teilen fern und nehmen Sie keine Schutzvorrichtungen und Schutzbleche ab.

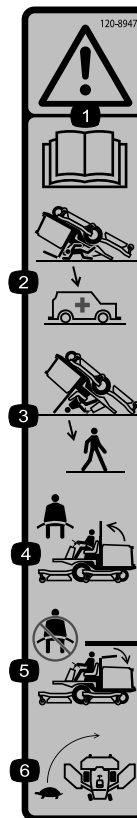

120-8947

decal120-8947

- | | |
|--|--|
| 1. Warnung: Lesen Sie die Bedienungsanleitung. | 4. Legen Sie den Sicherheitsgurt an, wenn der Überrollbügel aufgeklappt ist. |
| 2. Es besteht kein Überrollschutz, wenn der Überrollbügel abgesenkt ist. | 5. Legen Sie den Sicherheitsgurt nicht an, wenn der Überrollbügel abgesenkt ist. |
| 3. Es besteht Überrollschutz, wenn der Überrollbügel aufgeklappt ist. | 6. Fahren Sie beim Wenden langsam. |

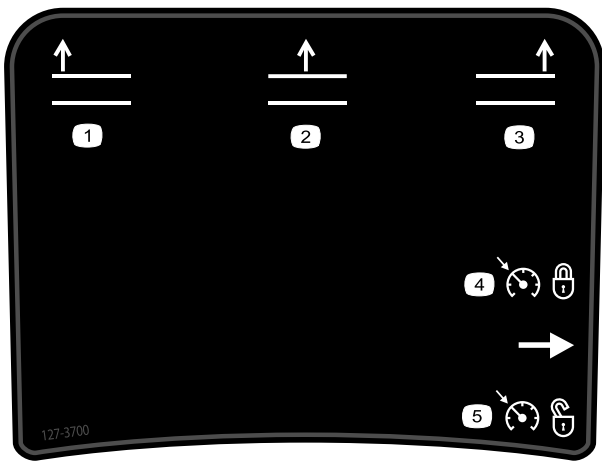

decal127-3700

127-3700

1. Linkes Mähwerk anheben
2. Mittleres Mähwerk anheben
3. Rechtes Mähwerk anheben
4. Motorgeschwindigkeit sperren
5. Motorgeschwindigkeit entsperren

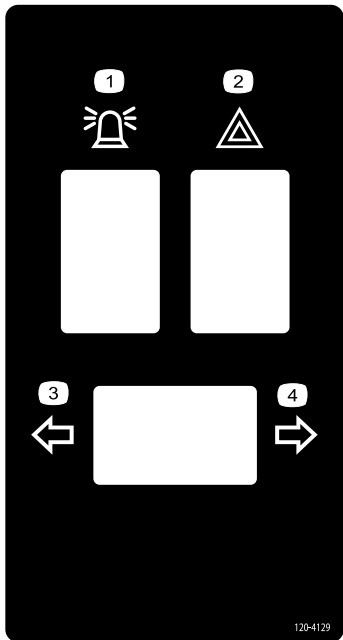

decal120-4129

120-4129

1. Rundumleuchte
2. Warnblinkanlage
3. Linker Blinker
4. Rechter Blinker

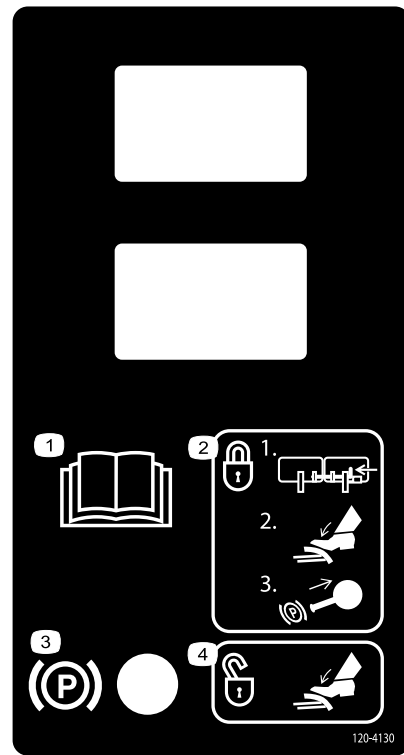

decal120-4130

120-4130

1. Lesen Sie die *Bedienungsanleitung*.
2. Aktivieren der Feststellbremse: 1) Verbinden Sie die beiden Pedale. 2) Treten Sie auf die Bremse. 3) Ziehen Sie das Handrad der Feststellbremse heraus.
3. Feststellbremse
4. Treten Sie auf das Bremspedal, um die Feststellbremse zu lösen.

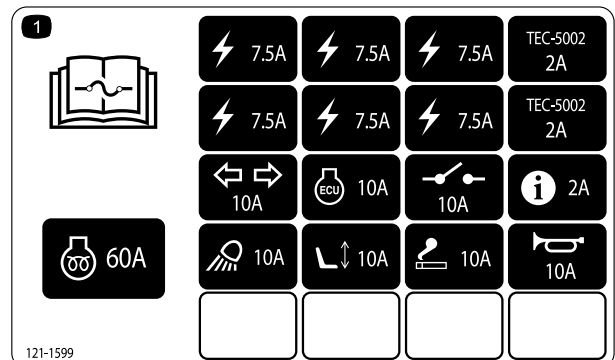

decal121-1599

121-1599

1. Weitere Informationen zu Sicherungen finden Sie in der *Bedienungsanleitung*.

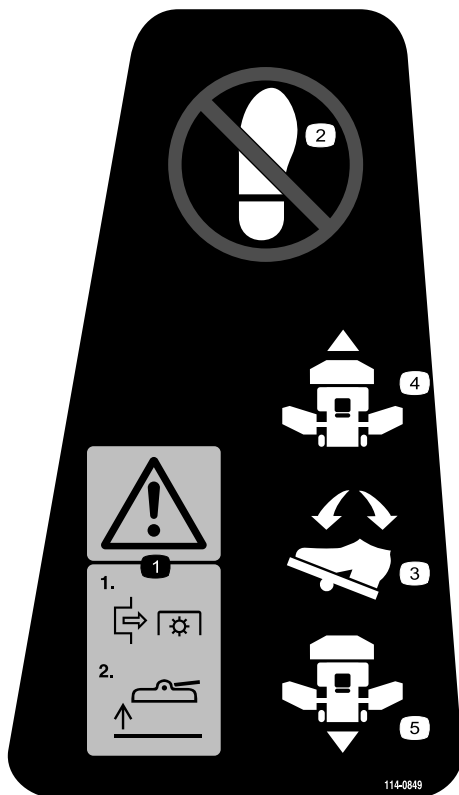

114-0849

decal114-0849

1. Warnung: 1) Kuppeln Sie die Zapfwelle aus. 2) Heben Sie das Mähwerk an
2. Stellen Sie den Fuß nicht an diese Stelle.
3. Fahrpedal
4. Vorwärtsrichtung
5. Rückwärtsrichtung

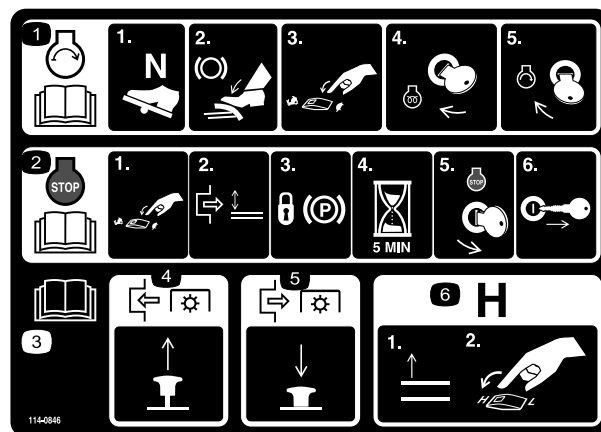

decal114-0846

114-0846

1. Weitere Informationen zum Anlassen des Motors finden Sie in der *Bedienungsanleitung*. 1) Legen Sie den Leerlauf ein. 2) Aktivieren Sie die Bremse. 3) Stellen Sie eine niedrige Motordrehzahl ein. 4) Stellen Sie die Zündung auf Vorheizen. 5) Drehen Sie den Zündschlüssel, um den Motor anzulassen.
2. Weitere Informationen zum Abstellen des Motors finden Sie in der *Bedienungsanleitung*. 1) Stellen Sie eine niedrige Motordrehzahl ein. 2) Kuppeln Sie das Mähwerk aus. 3) Aktivieren Sie die Feststellbremse. 4) Warten Sie fünf Minuten. 5) Drehen Sie den Zündschlüssel, um den Motor abzustellen. 6) Ziehen Sie den Zündschlüssel ab.
3. Lesen Sie die *Bedienungsanleitung*.
4. Ziehen Sie das Handrad heraus, um die Zapfwelle einzukuppeln.
5. Drücken Sie das Handrad hinein, um die Zapfwelle auszukuppeln.
6. Heben Sie die Mähwerke an, um in den H-Bereich zu wechseln.

GROUNDMASTER 4010, MODEL 30635 & 30636 QUICK REFERENCE AID

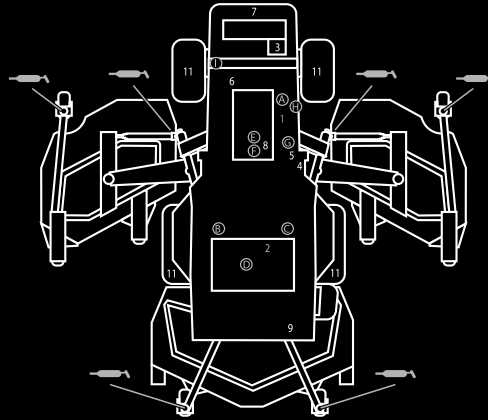

CHECK/SERVICE (DAILY)

- | | |
|--------------------------|-------------------------------------|
| 1. ENGINE OIL LEVEL | 8. AIR CLEANER |
| 2. HYDRAULIC FLUID LEVEL | 9. BRAKE FUNCTION |
| 3. ENGINE COOLANT LEVEL | 10. INTERLOCK SYSTEM |
| 4. FUEL - DIESEL ONLY | 11. TIRE PRESSURE - 25 PSI/1.70 BAR |
| 5. FUEL/WATER SEPARATOR | 12. GREASE POINTS (6) |
| 6. FAN BELT TENSION | SEE OPERATOR'S MANUAL FOR |
| 7. RADIATOR SCREEN | 50 HR INTERVAL GREASE POINTS. |



SPECIFICATIONS/CHANGE INTERVALS

SEE OPERATOR'S MANUAL FOR INITIAL CHANGES.	FLUID TYPE		CAPACITY	CHANGE INTERVAL		FILTER PART NO.	
				FLUID	FILTER		
ENGINE OIL	30635	15W-40, CH-4	6 QUARTS	250 HOURS	250 HOURS	125-7025 (A)	
	30636	15W-40, CH-4				75-1310 (B)	
HYDRAULIC FLUID	ISO VG 46/68		7.75 GALLONS	800 HOURS	800 HOURS	94-2621 (C)	
HYDRAULIC BREATHER					800 HRS/YRLY	115-9793 (D)	
PRIMARY AIR FILTER					SEE SERVICE INDICATOR	108-3814 (E)	
SAFETY AIR FILTER					SEE OPERATOR'S MANUAL	108-3816 (F)	
FUEL SYSTEM	> 32 F	NO. 2 DIESEL	21 GALLONS	800 HOURS DRAIN/FLUSH	400 HOURS/ YEARLY	30635	110-9049 (G)
	< 32 F	NO. 1 DIESEL				30636	125-2915 (H)
REAR AXLE	85W-140		80 OUNCES	800 HOURS		110-4812 BREATHER (I)	
PLANETARY DRIVE	85W-140		22 OUNCES	800 HOURS			
ENGINE COOLANT	50% WATER 50% ETHYL GLYCOL		14.5 QUARTS	DRAIN & FLUSH EVERY 2 YRS.			

130-6046

130-6046

decal130-6046

1. Lesen Sie die *Bedienungsanleitung*.

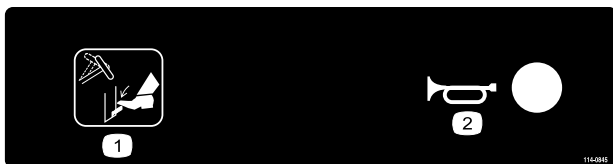

decal114-0845

114-0845

1. Kippschalter für das Lenkrad 2. Hupe

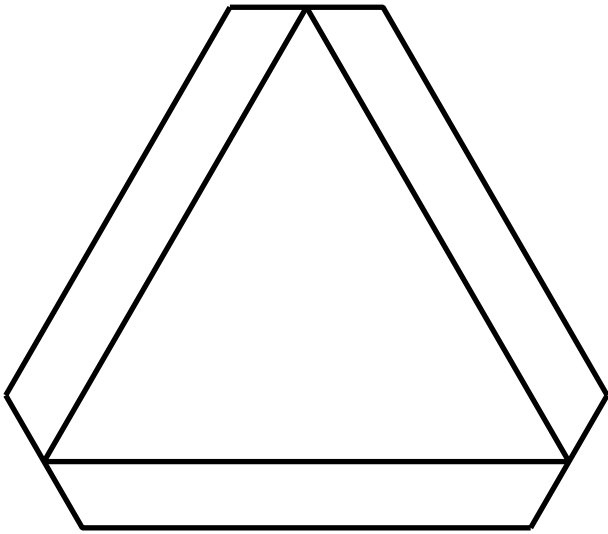

decal120-0250

120-0250
(Modelle mit Kabine)

1. Langsam fahrendes Fahrzeug
-

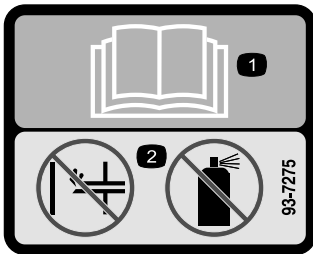

decal93-7275

93-7275

1. Lesen Sie die *Bedienungsanleitung*.
 2. Verwenden Sie keine Starthilfe.
-

Einrichtung

Einzelteile

Prüfen Sie anhand der nachstehenden Tabelle, dass Sie alle im Lieferumfang enthaltenen Teile erhalten haben.

Verfahren	Beschreibung	Menge	Verwendung
1	Keine Teile werden benötigt	–	Einfetten der Maschine.
2	Warnaufkleber	1	Nur für Maschinen, die den europäischen CE-Standard einhalten müssen.

Medien und zusätzliche Artikel

Beschreibung	Menge	Verwendung
Bedienungsanleitung	1	Vor der Inbetriebnahme der Maschine anschauen
Bedienungsanleitung des Motors	1	Enthält Motorinformationen
Ersatzteilkatalog	1	Ermitteln der Ersatzteilnummern
Schulungsmaterial für den Bediener	1	Vor der Inbetriebnahme der Maschine anschauen
Konformitätsbescheinigung	1	

Hinweis: Bestimmen Sie die linke und rechte Seite der Maschine anhand der üblichen Einsatzposition.



Einfetten der Maschine

Keine Teile werden benötigt

Verfahren

Vor dem Einsatz der Maschine muss sie eingefettet werden, um einen richtigen Betrieb zu gewährleisten, siehe [Einfetten der Lager und Büchsen \(Seite 55\)](#). Wenn Sie die Maschine nicht einwandfrei einfetten, kommt es zum frühzeitigen Ausfall kritischer Bauteile.



Auswechseln des Warnaufklebers

Für diesen Arbeitsschritt erforderliche Teile:

1	Warnaufkleber
---	---------------

Verfahren

Wechseln Sie an CE-genormten Maschinen, den Warnaufkleber, Bestellnummer 117-2754 gegen den Warnaufkleber, Bestellnummer 117-2766 aus.

Produktübersicht

Bedienelemente

Hinweis: Bestimmen Sie die linke und rechte Seite der Maschine anhand der üblichen Einsatzposition.

⚠ ACHTUNG

Diese Maschine entwickelt am Ohr des Benutzers mehr als 85 dBA, und dies kann bei einem längeren Einsatz Gehörschäden verursachen.

Tragen Sie während des Arbeitseinsatzes der Maschine einen Gehörschutz.

Fahrpedal

Reduzieren Sie zum Stoppen den Druck auf das Fahrpedal und lassen es in die Neutralstellung zurückgehen (Bild 3).



Bild 3

- | | |
|-------------------------------------|--------------------------------------|
| 1. Bremspedale | 6. Warnblinkanlagenhalter (optional) |
| 2. Pedalsperrriegel | 7. Blinkerschalter (optional) |
| 3. Feststellbremsriegel | 8. Hupe (optional) |
| 4. Platz für optionales Zubehör | 9. Fahrpedal |
| 5. Rundumleuchenschalter (optional) | 10. Lenkradverstellhebel |

Bremspedale

Zwei Fußpedale (Bild 3) regeln unabhängige Radbremsen zum Unterstützen des Wendens und Parkens oder zum Beibehalten der Bodenhaftung beim seitlichen Überfahren von Hängen. Ein Riegel verbindet die Pedale für die Feststell- und Transportfunktion.

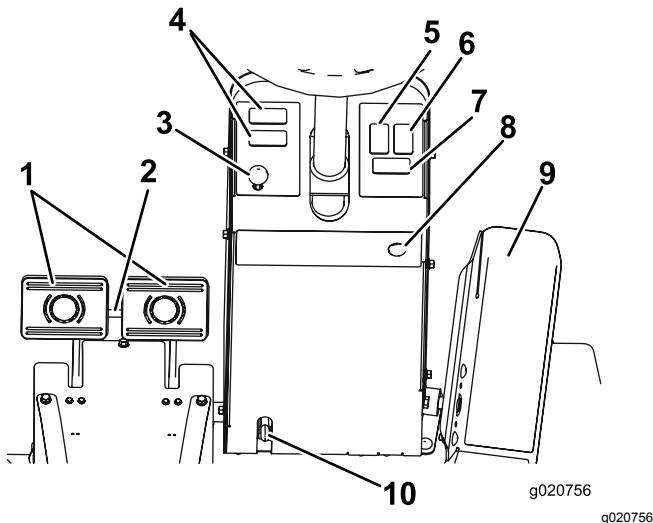
Pedalsperrriegel

Der Pedalsperrriegel (Bild 3) verbindet beide Pedale zum Aktivieren der Feststellbremse.

Verstellbares Lenkrad

Drücken Sie den Hebel (Bild 3) nach unten, um das Lenkrad in die gewünschte Stellung zu kippen. Lassen Sie dann den Hebel wieder los, um das Lenkrad in dieser Stellung zu arretieren.

Feststellbremsriegel

Ein Handrad an der linken Seite des Armaturenbretts aktiviert den Feststellbremsriegel (Bild 3). Verbinden Sie, um die Feststellbremse zu aktivieren, die Pedale mit dem Riegel, drücken beide Pedale durch und ziehen den Feststellbremsriegel heraus. Drücken Sie zum Lösen der Feststellbremse beide Pedale durch, bis sich der Feststellbremsriegel zurückzieht.

Warnblinkanlagenhalter

Drücken Sie den Schalter für die Warnblinkanlage (Bild 3), um die Warnblinkanlage zu aktivieren.

Blinkerschalter

Drücken Sie links am Blinkerschalter (Bild 3), um das linke Blinklicht zu aktivieren und rechts am Blinkerschalter, um das rechte Blinklicht zu aktivieren. In der mittleren Stellung ist der Blinker ausgeschaltet.

Zündschloss

Das Zündschloss (Bild 4) hat drei Stellungen: Aus, Ein/Glühkerzen und Start.



Bild 4

- | | |
|-----------------------|---|
| 1. Hubschalter | 5. Hi-Lo-Geschwindigkeitsschalthebel |
| 2. Zapfwellenschalter | 6. Schalter für Motordrehzahl |
| 3. Zündschloss | 7. Schalter für Scheinwerfer (optional) |
| 4. InfoCenter | |

Schalter für Motordrehzahl

Der Schalter für die Motordrehzahl (Bild 4) hat zwei Betriebsarten zum Ändern der Motordrehzahl. Berühren Sie den Schalter kurz, um die Motordrehzahl in Schritten von 100 U/Min zu erhöhen oder zu verringern. Wenn Sie den Schalter gedrückt halten, geht der Motor automatisch in den hohen oder niedrigen Leerlauf, abhängig vom gedrückten Schalter.

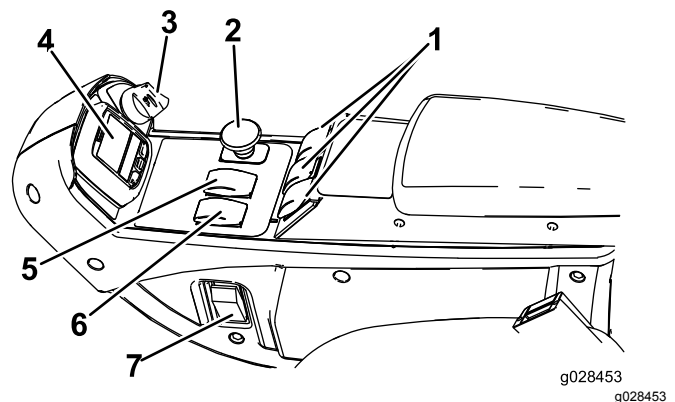
Zapfwellenschalter

Der ZWA-Schalter (Bild 4) hat zwei Stellungen: Herausgezogen (Start) und nicht herausgezogen (Stopp). Ziehen Sie den Zapfwellenschalter heraus, um die Messer der Schneideinheit einzukuppeln. Drücken Sie den Schalter hinein, um die Messer der Schneideinheit auszukuppeln.

Hi-Low Geschwindigkeitsregelung

Mit diesem Schalter (Bild 4) erhöhen Sie den Geschwindigkeitsbereich für den Maschinentransport. Mähwerke funktionieren nicht im oberen Bereich. Sie können nur zwischen dem hohen und niedrigen Bereich wechseln, wenn die Mähwerke angehoben sind, die Zapfwelle ausgekuppelt, der Tempomat deaktiviert und das Fahrpedal in der Neutral-Stellung ist. Außerdem muss die Maschine langsam fahren.

Hubschalter

Mit den Hubschaltern (Bild 4) heben Sie die Mähwerke an oder senken sie ab. Drücken Sie die Schalter nach vorne, um die Mähwerke abzusenken und nach hinten, um sie anzuheben. Starten Sie die Maschine bei abgesenkten Mähwerken und drücken Sie den Hubschalter nach unten, sodass die Mähwerke schweben und mähen können.

Hinweis: Die Mähwerke können weder im hohen Geschwindigkeitsbereich abgesenkt noch angehoben oder abgesenkt werden, wenn der Bediener den Sitz bei laufendem Motor verlässt. Die Mähwerke können abgesenkt werden, wenn die Zündung in der Ein-Stellung ist und der Bediener auf dem Sitz sitzt.

Tempomatschalter

Der Tempomatschalter (Bild 4) arretiert die Pedalstellung, um die gewünschte Fahrgeschwindigkeit zu erhalten. Wenn Sie hinten auf den Schalter drücken, wird der Tempomat deaktiviert; in der mittleren Stellung des Schalters ist der Tempomat aktiviert und die gewünschte Fahrgeschwindigkeit stellen Sie vorne am Schalter ein.

Hinweis: Die Pedalstellung wird auch gelöst, wenn Sie das Bremspedal kurz betätigen oder das Fahrpedal für eine Sekunde in die Rückwärtsstellung bewegen.

Stromsteckdose

Diese Steckdose (Bild 5) wird für elektrisches Zubehör mit verwendet.



Bild 5

1. Steckdose
2. Tempomatschalter

Sitzeinstellungen

Vorwärts-/Rückwärtshebel

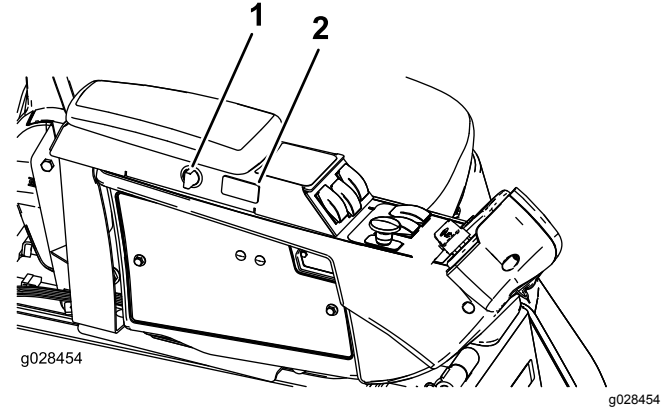
Ziehen Sie am Hebel, um den Sitz nach vorne oder hinten zu verstellen (Bild 6).

Einstellhandrad für Sitzarmlehne

Drehen Sie das Handrad, um den Winkel der Sitzarmlehne einzustellen (Bild 6).

Rückenlehneneinstellhebel

Stellen Sie die Neigung der Rückenlehne mit dem Hebel ein (Bild 6).

Gewichtsanzeige

Die Gewichtsanzeige gibt an, wenn der Sitz auf das Gewicht des Bedieners eingestellt ist (Bild 6). Für die Höheneinstellung stellen Sie die Federung in den grünen Bereich.

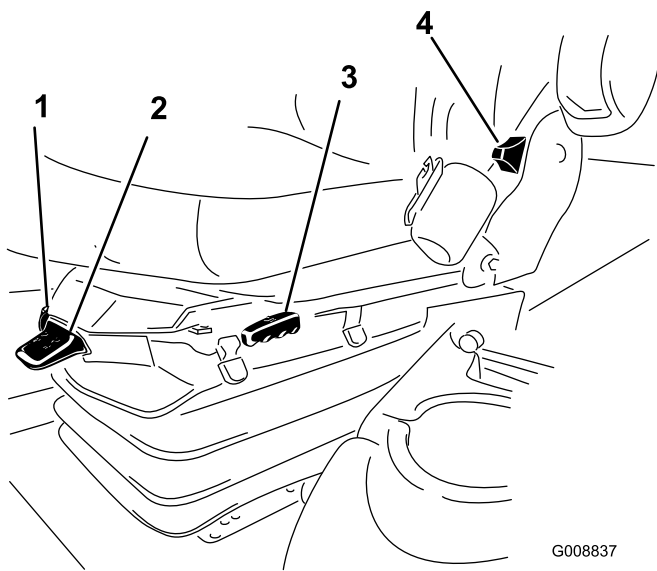

G008837

g008837

Bild 6

- | | |
|-----------------------------|--|
| 1. Gewichtsanzeige | 4. Rückenlehneneinstellhebel |
| 2. Gewichtsanzpassungshebel | 5. Einstellhandrad für Armlehne (nicht abgebildet; befindet sich unter der Armlehne) |
| 3. Vorwärts-/Rückwärtshebel | |

Kabinenbedienelemente

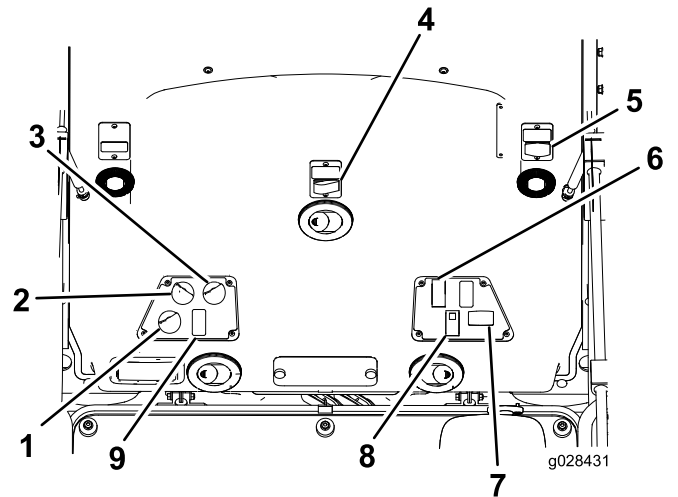

g028431

g028431

Bild 7

- | | |
|-------------------------------------|------------------------------|
| 1. Umluftklimaanlagen-Bedienelement | 6. Lichtschalter |
| 2. Lüftereinstellung | 7. Blinker |
| 3. Temperatureinstellung | 8. Warnblinkanlagen-schalter |
| 4. Scheibenwischerschalter | 9. Klimaanlage-schalter |
| 5. Leistungsausgang | |

Gewichtsanzpassungshebel

Passen Sie die Einstellung auf das Bediengewicht an (**Bild 6**). Ziehen Sie am Hebel, um den Luftdruck zu erhöhen und drücken Sie ihn runter, um den Luftdruck zu verringern. Die Einstellung ist richtig, wenn die Gewichtsanzeige im grünen Bereich ist.

Umluftklimaanlagen-Bedienelement

Pumpt die Luft in der Kabine entweder um oder führt der Kabine Luft von außen zu (**Bild 7**).

- Stellt den Umlauf der Luft ein, wenn die Klimaanlage eingeschaltet ist.
- Stellen Sie sie auf das Ansaugen von Luft ein, wenn Sie die Heizung oder den Lüfter verwenden.

Lüftereinstellung

Stellen Sie die Lüftergeschwindigkeit mit dem Lüftereinstellhandrad ein (**Bild 7**).

Temperatureinstellung

Drehen Sie das Temperatureinstellhandrad, um die Temperatur in der Kabine einzustellen (**Bild 7**).

Scheibenwischerschalter

Mit diesem Schalter schalten Sie die Scheibenwischer ein oder aus (**Bild 7**).

Steckdose

Mit dieser Steckdose, (15 Ampere, 12 Volt Gleichstrom) speisen Sie kompatible Geräte (**Bild 7**).

Lichtschalter

Mit diesem Schalter schalten Sie die Scheinwerfer und die Rückleuchten ein oder aus (**Bild 7**).

Warnblinkanlagenschalter

Mit diesem Schalter schalten Sie die Warnblinkanlage ein oder aus (Bild 7).

Klimaanlagenschalter

Mit diesem Schalter schalten Sie die Klimaanlage ein oder aus (Bild 7).

Windschutzscheibenriegel

Heben Sie die Riegel an, um die Windschutzscheibe zu öffnen (Bild 8). Üben Sie Druck auf die Riegel aus, um die Windschutzscheibe in der offenen Stellung zu arretieren. Ziehen Sie den Riegel heraus und nach unten, um die Windschutzscheibe zu arretieren.



Bild 8

1. Windschutzscheibenriegel

Heckfensterriegel

Heben Sie die Riegel an, um das Heckfenster zu öffnen. Üben Sie Druck auf den Riegel aus, um das Fenster in der offenen Stellung zu arretieren. Ziehen Sie den Riegel heraus und nach unten, um das Fenster zu schließen und zu arretieren (Bild 8).

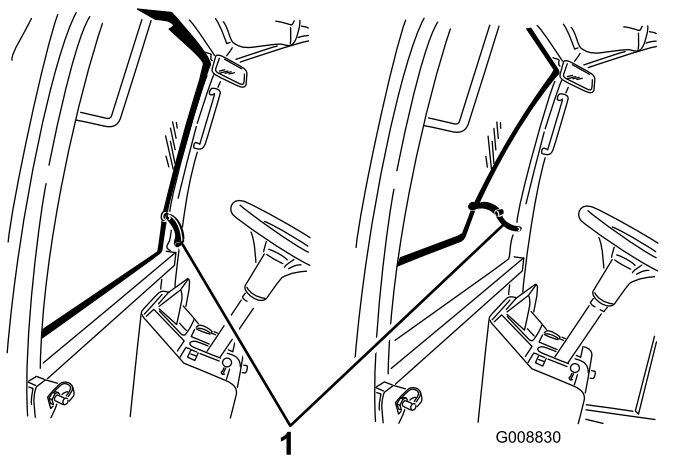
Wichtig: Das Heckfenster muss vor dem Öffnen der Motorhaube geschlossen werden, sonst kann eine Beschädigung auftreten.

Verwenden des InfoCenter-Bedienelements

Auf dem LCD-Display im InfoCenter werden Maschinenangaben angezeigt, u. a. Betriebszustand, verschiedene Diagnostik und andere Informationen zur Maschine (Bild 9). Das InfoCenter hat einen Willkommensbildschirm und einen Bildschirm mit den Hauptinformationen. Sie können jederzeit zwischen dem Willkommensbildschirm und dem Hauptinformationsbildschirm wechseln, wenn Sie eine InfoCenter-Taste drücken und den entsprechenden Richtungspfeil auswählen.







Bild 9

1. Anzeigelampe
2. Rechte Taste
3. Mittlere Taste
4. Linke Taste

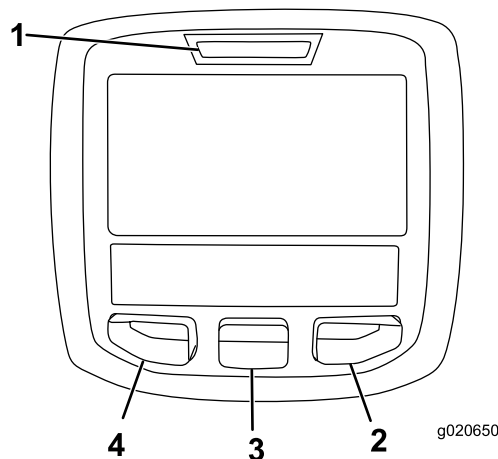













- Linke Taste, Menüzugriff, Zurück-Taste: Drücken Sie diese Taste, um auf die InfoCenter-Menüs zuzugreifen. Sie können mit dieser Taste jedes momentan verwendete Menü verlassen.
- Mittlere Taste: Mit dieser Taste durchlaufen Sie die Menüs.
- Rechte Taste: Mit dieser Taste öffnen Sie ein Menü, wenn ein Pfeil nach rechts weitere Inhalte angibt.
- Pieper: Wird beim Absenken der Mähwerke oder bei Hinweisen und Fehlern aktiviert.

Hinweis: Der Zweck jeder Taste kann sich ändern, abhängig von der erforderlichen Aktion. Jede Taste ist mit einem Symbol beschriftet, das die aktuelle Funktion anzeigt.





Beschreibung der InfoCenter-Symbole

SERVICE DUE	Gibt an, dass geplante Wartungsarbeiten fällig sind.
	Motordrehzahl/-status: Gibt die Motordrehzahl an
	Betriebsstundenzähler
	Info-Symbol
	Einstellen der maximalen Fahrgeschwindigkeit
	Schnell
	Langsam
	Umkehren des Ventilators: Gibt an, dass die Ventilatorrichtung umgekehrt ist
	Kraftstoffstand
	Stationäre Regenerierung erforderlich
	Lufteinlassheizung ist aktiviert
	Linkes Mähwerk anheben
	Mittleres Mähwerk anheben
	Rechtes Mähwerk anheben
	Bediener muss auf dem Sitz sitzen
	Anzeige für Feststellbremse: Leuchtet auf, wenn die Feststellbremse aktiviert ist
H	Gibt den Bereich als „Hoch“ an
N	Leerlauf
L	Gibt den Bereich als „Niedrig“ an
	Kühlmitteltemperatur: Gibt die Temperatur des Motorkühlmittels in °C oder °F an
	Temperatur (heiß)
	Fahrpedal

Beschreibung der InfoCenter-Symbole (cont'd.)

	Verweigert oder nicht zugelassen
	Motorstart
	Zapfwelle: Gibt an, dass die Zapfwelle aktiviert ist
	Stopp oder Abstellen
	Motor
	Zündschloss
	Gibt an, dass die Mähwerke abgesenkt werden
	Gibt an, dass die Mähwerke angehoben werden
	PIN-Code
	Temperatur des Hydrauliköls: Gibt die Temperatur des Hydrauliköls an
CAN	CAN-Bus
	InfoCenter
Bad	Defekt oder fehlgeschlagen
Ctr	Mitte
Rht	Rechts
Left	Links
	Birne
OUT	Ausgabe von TEC-Steuergerät oder Steuerkabel in Kabelbaum
HI	Hoch: Über zulässigem Bereich
LO	Niedrig: Unter zulässigem Bereich
HI , LO	Nicht im Bereich
	Schalter
	Bediener muss den Schalter lösen

Beschreibung der InfoCenter-Symbole (cont'd.)

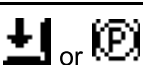
	Bediener sollte zum angegebenen Zustand wechseln
Symbole werden oft für das Zusammenstellen von Sätzen kombiniert. Sie finden einige Beispiele unten	
	Bediener sollte Maschine in die Neutral-Stellung bringen
	Motorstart verweigert
	Motor wird abgestellt
	Motorkühlmittel ist zu heiß
	Hydrauliköl ist zu heiß
	Nehmen Sie auf dem Sitz Platz oder aktivieren Sie die Feststellbremse

Verwenden der Menüs

Drücken Sie auf dem Hauptbildschirm die Taste für den Menüzugriff, um das InfoCenter-Menüsystem zu öffnen. Das Hauptmenü wird angezeigt. In den folgenden Tabellen finden Sie eine Zusammenfassung der Optionen, die in den Menüs verfügbar sind:

Hauptmenü	
Menüelement	Beschreibung
Fehler	Das Fehler-Menü enthält eine Liste der letzten Maschinendefekte. Weitere Informationen zum Fehler-Menü und den im Menü enthaltenen Angaben finden Sie in der Wartungsbedienungsanleitung des offiziellen Toro Vertragshändlers.
Wartung	Das Wartung-Menü enthält Informationen zur Maschine, u. a. Betriebsstunden und ähnliche Angaben.
Diagnostics	Im Menü „Diagnostics“ wird der Zustand der Maschinenschalter, Sensoren sowie der Steuerausgabe angezeigt. Diese Angaben sind bei der Problembehebung nützlich, da Sie sofort sehen, welche Bedienelemente der Maschine ein- oder ausgeschaltet sind.

Einstellungen	Im Einstellungs-Menü können Sie Konfigurationsvariablen auf dem InfoCenter-Display anpassen und ändern.
Info	Im About-Menü wird die Modellnummer, Seriennummer und Softwareversion der Maschine aufgelistet.

Wartung	
Menüelement	Beschreibung
Hours	Gibt die Gesamtbetriebsstunden der Maschine, des Motors und des Lüfters und die Anzahl der Stunden an, die die Maschine transportiert wurde oder überhitzt war
Counts	Gibt an, wie oft die Maschine vorgeglüht oder angelassen wurde

Diagnostics	
Menüelement	Beschreibung
Engine Run	Weitere Informationen zum Menü „Engine Run“ und den Menüinhalten finden Sie in der Wartungsbedienungsanleitung oder wenden Sie sich an den offiziellen Toro Vertragshändler.
Glowplugs	Gibt an, ob die folgenden Elemente aktiv sind: Elektro-Sofortstart, Timeout begrenzt und Glühkerzen
Fan	Gibt an, ob der Ventilator in den folgenden Situationen aktiv ist: Hohe Motortemperatur, hohe Öltemperatur, hohe Motor- oder Hydrauliktemperatur und Ventilator eingeschaltet

Einstellungen	
Menüelement	Beschreibung
ME	Steuert die im InfoCenter verwendeten Maßeinheiten; die Menüauswahlen sind englische oder metrische Maßeinheiten
Language	Steuert die auf dem InfoCenter verwendete Sprache*
LCD Backlight	Steuert die Helligkeit des LCD-Displays
LCD Contrast	Steuert den Kontrast des LCD-Displays

Protected Menu	Ermöglicht einer Person, die von Ihrer Firma dazu berechtigt ist, mit dem PIN-Code auf die geschützten Menüs zuzugreifen.
Autom. Leerlauf	Steuert die Dauer, bevor der Motor in den Leerlauf wechselt, wenn die Maschine nicht verwendet wird
Mähgeschwindigkeit	Steuert die maximale Mähgeschwindigkeit (niedriger Bereich)
Transportgeschwindigkeit	Steuert die maximale Transportgeschwindigkeit (niedriger Bereich)
Smart Power	Smart Power verhindert, dass die Maschine in schweren Grünflächen steckenbleibt. Hierfür wird die Maschinengeschwindigkeit automatisch gesteuert und die Mähleistung optimiert.

*Nur Text, den der Bediener sieht, ist übersetzt. Bildschirme für Fehler, Wartung und Diagnostics gehören nicht dazu. Die Titel werden in der ausgewählten Sprache angezeigt; Menüelemente sind jedoch in Englisch.

Info	
Menüelement	Beschreibung
Modell	Listet die Modellnummer der Maschine auf
SN	Listet die Seriennummer der Maschine auf
Machine Controller Revision	Listet die Softwareversion des Hauptsteuergeräts auf
InfoCenter Revision	Listet die Softwareversion des InfoCenter auf
CAN Bus	Listet den Status des Maschinenkommunikationsbusses auf

Protected Menu

Das Menü „Einstellungen“ im InfoCenter hat vier einstellbare Einstellungen für die Betriebskonfiguration: auto idle time delay, maximum mowing ground speed, maximum transport ground speed und Smart Power. Diese Einstellungen befinden sich im geschützten Menü.

Zugreifen auf die geschützten Menüs

Hinweis: Der werksseitige Standard für den PIN-Code für Ihre Maschine ist entweder 0000 oder 1234.

Wenn Sie den PIN-Code geändert und vergessen haben, wenden Sie sich an den offiziellen Toro Vertragshändler.

1. Navigieren Sie vom Hauptmenü mit der mittleren Taste auf das Menü EINSTELLUNGEN und drücken Sie die rechte Taste (Bild 10).

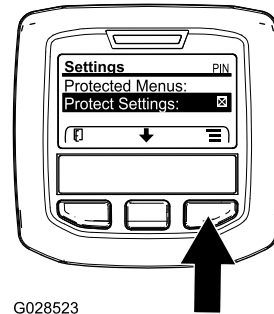

G028523

Bild 10

g028523

2. Navigieren Sie im Menü EINSTELLUNGEN mit der mittleren Taste auf das GESCHÜTZTE MENÜ und drücken Sie die rechte Taste (Bild 11A).

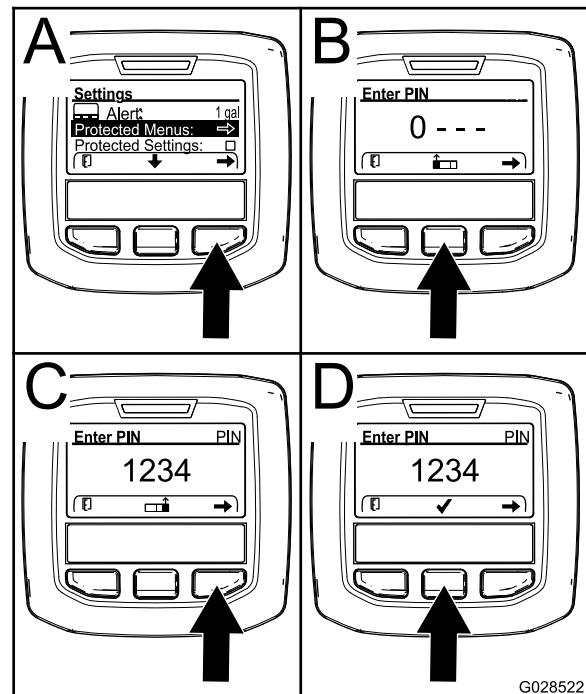

G028522

Bild 11

g028522

3. Drücken Sie für die Eingabe des PIN-Codes die mittlere Taste, bis die erste Ziffer angezeigt wird; drücken Sie dann die rechte Taste, um auf die nächste Ziffer zu gehen (Bild 11B und Bild 11C). Wiederholen Sie diesen Schritt, bis die letzte Ziffer eingegeben ist und drücken Sie die rechte Taste noch einmal.
4. Drücken Sie die mittlere Taste, um den PIN-Code einzugeben (Bild 11D).

Warten Sie, bis die rechte Anzeigelampe im InfoCenter aufleuchtet.

Hinweis: Wenn der PIN-Code vom InfoCenter akzeptiert wird und das geschützte Menü entsperrt ist, wird oben rechts auf dem Bildschirm „PIN“ angezeigt.

Hinweis: Drehen Sie das Zündschloss in die AUS-Stellung und dann in die EIN-Stellung, um das geschützte Menü zu sperren.

Sie können die Einstellungen im geschützten Menü anzeigen und ändern. Navigieren Sie auf das „geschützte Menü“ und navigieren dann auf die Option „Einstellungen schützen“. Ändern Sie die Einstellung mit der rechten Taste. Wenn Sie „Einstellungen schützen“ zu AUS ändern, können Sie die Einstellungen im geschützten Menü ohne Eingabe des PIN-Code anzeigen und ändern. Wenn Sie „Einstellungen schützen“ zu EIN ändern, werden die geschützten Optionen ausgeblendet und Sie müssen zum Ändern der Einstellung im geschützten Menü den PIN-Code eingeben. Drehen Sie nach dem Einstellen des PIN-Codes das Zündschloss in die AUS-Stellung und wieder in die EIN-Stellung, um dieses Feature zu aktivieren und zu speichern.

Einstellen des automatischen Leerlaufs

- Gehen Sie im Menü „Einstellungen“ auf „Autom. Leerlauf“.
- Drücken Sie die rechte Taste, um die automatische Leerlaufzeit auf Aus, 8S, 10S, 15S, 20S oder 30S einzustellen.

Einstellen der maximal zulässigen Mähgeschwindigkeit

- Gehen Sie im Menü „Einstellungen“ auf „Mähgeschwindigkeit“ und drücken Sie die rechte Taste.
- Erhöhen Sie die maximale Mähgeschwindigkeit mit der rechten Taste (50 %, 75 % oder 100 %).
- Verringern Sie die maximale Mähgeschwindigkeit mit der mittleren Taste (50 %, 75 % oder 100 %).
- Drücken Sie die linke Taste, um die Einstellung zu verlassen.

Einstellen der maximal zulässigen Transportgeschwindigkeit

- Gehen Sie im Menü „Einstellungen“ auf „Transportgeschwindigkeit“ und drücken Sie die rechte Taste.

- Erhöhen Sie die maximale Transportgeschwindigkeit mit der rechten Taste (50 %, 75 % oder 100 %).
- Verringern Sie die maximale Transportgeschwindigkeit mit der mittleren Taste (50 %, 75 % oder 100 %).
- Drücken Sie die linke Taste, um die Einstellung zu verlassen.

Drücken Sie die linke Taste, um das „Geschützte Menü“ zu verlassen und auf das Hauptmenü zu gehen. Drücken Sie dann die linke Taste, um das Menü „Run“ zu verlassen.

Technische Daten

Hinweis: Technische und konstruktive Änderungen vorbehalten.

Schnittbreite	
insgesamt	335 cm
Frontmäherwerk	157 cm
Seitenmäherwerk	107 cm
Front- und Seitenmäherwerk	246 cm
Gesamtbreite	
Abgesenkte Mähwerke	345 cm
Angehobene Mähwerke (Transportstellung)	183 cm
Gesamtlänge	342 cm
Höhe	140 cm
Höhe mit Kabine	237 cm
Bodenfreiheit	17 cm
Radspur (Mittellinie zu Mittellinie):	
Vorne	114 cm
Hinten	119 cm
Radstand	141 cm
(Nettogewicht mit Kabine)	2.159 kg

Anbaugeräte, Zubehör

Ein Sortiment an Originalanbaugeräten und -zubehör von Toro wird für diese Maschine angeboten, um den Funktionsumfang des Geräts zu erhöhen und zu erweitern. Wenden Sie sich an einen offiziellen Vertragshändler oder navigieren Sie zu www.Toro.com für eine Liste der zugelassenen Anbaugeräte und des Zubehörs.

Betrieb

Hinweis: Bestimmen Sie die linke und rechte Seite der Maschine anhand der üblichen Einsatzposition.

Vor dem Einsatz

⚠ ACHTUNG

Wenn Sie den Zündschlüssel im Zündschloss lassen, könnte eine andere Person den Motor versehentlich anlassen und Sie und Unbeteiligte schwer verletzen.

Ziehen Sie vor irgendwelchen Wartungsarbeiten den Zündschlüssel ab.

Prüfen des Motorölstands

Prüfen Sie vor dem Anlassen des Motors und vor der Inbetriebnahme der Maschine erst den Ölstand im Kurbelgehäuse, siehe [Prüfen des Motorölstands \(Seite 59\)](#).

Prüfen des Kühlsystems

Wartungsintervall: Bei jeder Verwendung oder täglich

Prüfen Sie den Kühlmittelstand täglich beim Arbeitsbeginn. Fassungsvermögen der Anlage ist 8,52 l für den Groundsmaster 4000 und 20 l für den Groundsmaster 4010.

1. Schrauben Sie den Kühlerdeckel und den Deckel vom Ausdehnungsgefäß vorsichtig ab ([Bild 12](#)).

⚠ ACHTUNG

Wenn der Motor gelaufen ist, ist das Kühlmittel heiß und steht unter Druck, d. h. es kann ausströmen und Verbrühungen verursachen.

- Entfernen Sie niemals den Kühlerdeckel, wenn der Motor noch läuft.
 - Verwenden Sie beim Öffnen des Kühlerdeckels einen Lappen und öffnen den Kühler langsam, damit Dampf ohne Gefährdung austreten kann.
2. Prüfen Sie den Kühlmittelstand im Kühler. Der Kühler sollte bis zur Oberseite des

Einfüllstutzens und das Ausdehnungsgefäß bis zur Voll-Markierung gefüllt sein.



Bild 12

1. Ausdehnungsgefäß

3. Füllen Sie bei niedrigem Füllstand eine 50:50-Mischung aus Wasser und permanentem Ethylenglykol-Frostschutzmittel nach. **Verwenden Sie niemals reines Wasser oder Kühlmittel auf Alkohol-/Methanolbasis.**
4. Drehen Sie die Deckel wieder auf das Ausdehnungsgefäß und den Kühler auf.

Betanken

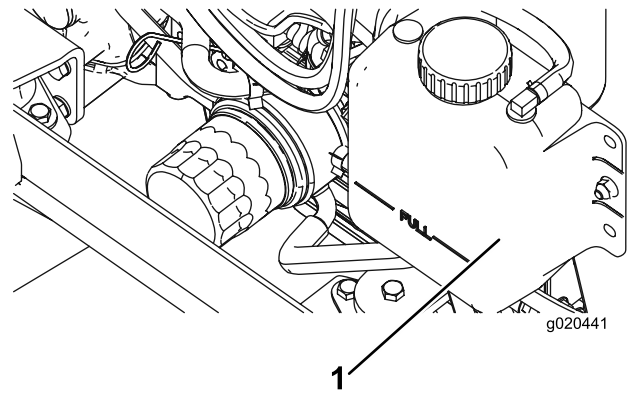
⚠ GEFAHR

Unter bestimmten Bedingungen ist Kraftstoff extrem leicht entflammbar und hochexplosiv. Feuer und Explosionen durch Kraftstoff können Verbrennungen und Sachschäden verursachen.

- Füllen Sie den Kraftstofftank im Freien auf, wenn der Motor kalt ist. Wischen Sie verschütteten Kraftstoff auf.
- Füllen Sie den Kraftstofftank nie in einem geschlossenen Anhänger.
- Rauchen Sie beim Umgang mit Kraftstoff unter keinen Umständen und halten Sie Kraftstoff von offenem Licht und jeglichem Risiko von Funkenbildung fern.
- Bewahren Sie Kraftstoff in vorschriftsmäßigen Kanistern für Kinder unzugänglich auf. Kaufen Sie nie mehr als einen Monatsvorrat an Kraftstoff.
- Setzen Sie das Gerät nicht ohne vollständig montiertes und betriebsbereites Auspuffsystem ein.

▲ GEFAHR

Unter gewissen Bedingungen kann beim Auftanken statische Elektrizität freigesetzt werden und zu einer Funkenbildung führen, die Kraftstoffdämpfe entzünden kann. Feuer und Explosionen durch Kraftstoff können Verbrennungen und Sachschäden verursachen.

- Stellen Sie Kraftstoffkanister vor dem Auffüllen immer vom Fahrzeug entfernt auf den Boden.
- Füllen Sie Benzinkanister nicht in einem Fahrzeug oder auf der Ladepritsche eines Pritschenwagens oder Anhängers, weil Teppiche im Fahrzeug und Kunststoffverkleidungen auf Ladeflächen den Kanister isolieren und den Abbau von statischen Ladungen verlangsamen können.
- Nehmen Sie, soweit durchführbar, Geräte vom Pritschenwagen bzw. Anhänger und stellen Sie sie zum Auffüllen mit den Rädern auf den Boden.
- Falls dies nicht möglich ist, betanken Sie die betreffenden Geräte auf einem Pritschenwagen bzw. Anhänger mit einem tragbaren Kanister und nicht von einer Zapfsäule aus.
- Wenn Sie von einer Zapfsäule aus tanken, müssen Sie das Mundstück immer in Kontakt mit dem Rand des Kraftstofftanks bzw. der Kanisteröffnung halten, bis der Tankvorgang abgeschlossen ist.

▲ WARNUNG:

Kraftstoff ist bei Einnahme gesundheitsschädlich oder tödlich. Wenn eine Person langfristig Benzindämpfen ausgesetzt ist, kann dies zu schweren Verletzungen und Krankheiten führen.

- Vermeiden Sie das langfristige Einatmen von Benzindämpfen.
- Halten Sie Ihr Gesicht vom Füllstutzen und der Öffnung des Kraftstofftanks fern.
- Halten Sie Benzin von Augen und der Haut fern.

Fassungsvermögen des Kraftstofftanks

79 Liter

Empfohlener Kraftstoff

Wichtig: Verwenden Sie nur Diesel mit extrem niedrigem Schwefelgehalt. Kraftstoff mit höherem Schwefelgehalt verunreinigt den Dieseloxydationskatalysator; dies führt zu Betriebsproblemen und verkürzt die Nutzungsdauer der Motorteile.

Das Nichtbefolgen dieser Vorsichtsmaßnahmen kann zu Motorschäden führen.

- Verwenden Sie nie Kerosin oder Benzin statt Dieseldieselkraftstoff.
- Mischen Sie nie Kerosin oder altes Motoröl mit Dieseldieselkraftstoff.
- Bewahren Sie Kraftstoff nie in Behältern auf, die innen verzinkt sind.
- Verwenden Sie keine Kraftstoffzusätze.

Erdöldiesel

Cetanwert: 45 oder höher

Schwefelgehalt: Extrem niedriger Schwefelgehalt (<15 ppm)

Kraftstofftabelle

Technische Angaben für Dieseldieselkraftstoff	Ort
ASTM D975 Nr. 1-D S15 Nr. 2-D S15	USA
EN 590	Europäische Union
ISO 8217 DMX	International
JIS K2204 Grad, Nummer 2	Japan
KSM-2610	Korea

- Verwenden Sie nur sauberen, frischen Dieseldieselkraftstoff oder Biodieseldieselkraftstoff
- Besorgen Sie, um immer frischen Kraftstoff sicherzustellen, nur so viel Kraftstoff, wie sie innerhalb von 180 Tagen verbrauchen können.

Verwenden Sie bei Temperaturen über -7 °C Sommerdiesel (Nr. 2-D) und bei niedrigeren Temperaturen Winterdiesel (Nr. 1-D oder Nr. 1-D/2-D-Mischung).

Hinweis: Bei Verwendung von Winterdiesel bei niedrigeren Temperaturen besteht ein niedrigerer Flammpunkt und Kaltflussmerkmale, die das Anlassen vereinfachen und ein Verstopfen des Kraftstofffilters vermeiden.

Die Verwendung von Sommerkraftstoff über -7 °C erhöht die Lebensdauer der Kraftstoffpumpe und steigert im Vergleich zum Winterkraftstoff die Kraft.

Biodiesel

Diese Maschine kann auch mit einem Kraftstoff eingesetzt werden, der bis zu B20 mit Biodiesel vermischt ist (20 % Biodiesel, 80 % Erdöldiesel).

Schwefelgehalt: Extrem niedriger Schwefelgehalt (<15 ppm)

Technische Angaben für Biodiesel-Kraftstoff: ASTM D6751 oder EN 14214

Technische Angaben für Mischkraftstoff: ASTM D975, EN590 oder JIS K2204

Wichtig: Der Erdöldieselanteil muss einen extrem niedrigen Schwefelgehalt haben.

Befolgen Sie die nachstehenden Sicherheitsvorkehrungen:

- Biodieselmischungen können Schäden an lackierten Oberflächen verursachen.
- Use B5 (biodiesel content of 5 %) or lesser blends in cold weather.
- Prüfen Sie Dichtungen und Schläuche, die mit Kraftstoff in Kontakt kommen, da sie sich nach längerer Zeit abnutzen können.
- Nach der Umstellung auf Biodieselmischungen wird der Kraftstofffilter für einige Zeit verstopfen.
- Der Toro Vertragshändler gibt Ihnen gerne weitere Auskünfte zu Biodiesel.

Betanken

1. Stellen Sie die Maschine auf eine ebene Fläche.
2. Wischen Sie den Bereich um den Tankdeckel herum mit einem Lappen sauber.
3. Schrauben Sie den Tankdeckel ab (Bild 13).



Bild 13

1. Tankdeckel

4. Füllen Sie den Tank mit Diesel, bis der Flüssigkeitsstand an der Unterkante des Einfüllstutzens liegt.

5. Schrauben Sie den Tankdeckel nach dem Auffüllen des Tanks sorgfältig fest.

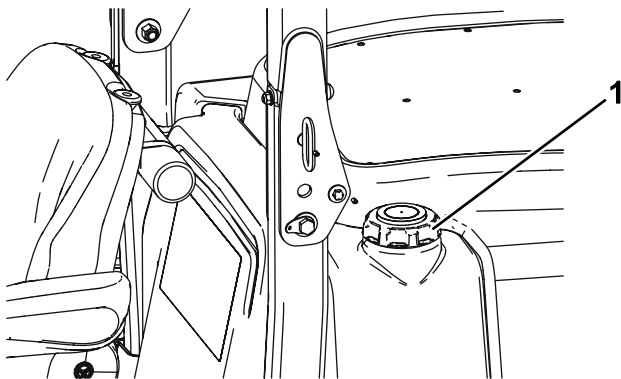
Hinweis: Betanken Sie die Maschine wenn möglich nach jedem Einsatz. Dadurch minimiert sich die Betauung der Innenseite des Kraftstofftanks.

Prüfen des Hydrauliköls

Wartungsintervall: Bei jeder Verwendung oder täglich

Der Ölbehälter der Maschine wird im Werk mit ca. 29 l Qualitätshydrauliköl gefüllt. **Prüfen Sie den Hydraulikölstand vor dem ersten Anlassen des Motors und dann täglich.** Als Ersatzflüssigkeiten werden empfohlen:

Toro Premium All Season Hydrauliköl (erhältlich in Eimern mit 18,9 l oder Fässern mit 208 l. Die Bestellnummer finden Sie im Ersatzteilkatalog oder erhalten vom Vertragshändler von Toro.)

Ersatzölsorten: Wenn das Öl von Toro nicht erhältlich ist, können Sie andere verwenden, solange die folgenden Materialeigenschaften und Industriestandards erfüllt werden. Sie sollten kein Synthetiköl verwenden. Wenden Sie sich an den Ölhändler, um einen entsprechenden Ersatz zu finden.

Hinweis: Toro haftet nicht für Schäden, die aus einem unsachgemäßen Ersatz entstehen. Verwenden Sie also nur Produkte namhafter Hersteller, die für die Qualität ihrer Produkte garantieren.

Hydrauliköl (hoher Viskositätsindex, niedriger Stockpunkt, abnutzungshemmend, ISO VG 46

Materialeigenschaften:

Viskosität, ASTM D445 St @ 40 °C 44 bis 50

St @ 100 °C 7,9 bis 8,5

Viskositätsindex ASTM D2270 140 bis 160

Pour Point, ASTM D97 -37° C bis -45° C

Branchenspezifikationen:

Vickers I-286-S
(Qualitätsstufe), Vickers
M-2950-S (Qualitätsstufe),
Denison HF-0

Hinweis: Viele Hydraulikölsorten sind fast farblos, was das Ermitteln von undichten Stellen erschwert. Als Beimischmittel für die Hydraulikanlage können Sie ein rotes Färbemittel in 20 ml Flaschen kaufen. Eine Flasche reicht für 15-22 l Hydrauliköl aus. Sie können es mit der Bestellnummer 44-2500 über Ihren Toro Vertragshändler beziehen.

1. Stellen Sie die Maschine auf eine ebene Fläche, senken die Mähwerke ab, stellen den Motor ab und ziehen den Zündschlüssel ab.

2. Entriegeln Sie den Sitz, heben diesen an und befestigen Sie ihn mit dem Ständer.
3. Reinigen Sie den Bereich um den Füllstutzen und den Deckel des Hydraulikbehälters (**Bild 14**). Drehen Sie den Deckel vom Einfüllstutzen ab.



Bild 14

1. Deckel des Hydraulikbehälters

4. Entfernen Sie den Peilstab aus dem Einfüllstutzen und wischen ihn mit einem sauberen Lappen ab. Stecken Sie den Peilstab in den Füllstutzen und ziehen ihn dann heraus, um den Ölstand zu prüfen. Der Ölstand sollte sich zwischen den beiden Markierungen am Peilstab befinden.
5. Gießen Sie, wenn der Ölstand zu niedrig ist, Öl der korrekten Sorte in den Einfüllstutzen, bis der Ölstand die obere Markierung erreicht.
6. Führen Sie den Ölpeilstab in den Einfüllstutzen ein.

Prüfen des Ölstands im Planetengetriebe

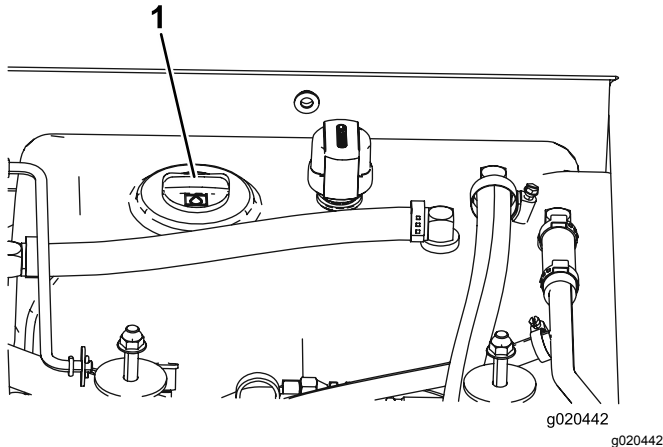
Wartungsintervall: Alle 400 Betriebsstunden

Prüfen Sie den Ölstand alle 400 Betriebsstunden oder wenn Sie ein Leck feststellen. Verwenden Sie ein SAE 85W-140. Qualitätsgetriebeöl als Ersatz.

1. Wenn die Maschine auf einer ebenen Fläche steht, positionieren Sie das Rad so, dass eine Prüfschraube (**Bild 15**) auf 12 Uhr und die andere auf 3 Uhr steht.



Bild 15

1. Prüf-, Ablassschraube (2)
2. Entfernen Sie die Schraube, die auf 3 Uhr steht (**Bild 15**). Der Ölstand sollte an der Unterkante des Prüfschraubenlochs liegen.
3. Wenn der Ölstand niedrig ist, entfernen Sie die Schraube an der 12-Uhr-Position und füllen Sie Öl auf, bis es aus dem Loch an der 3-Uhr-Position austritt.
4. Setzen Sie beide Schrauben wieder ein.

Prüfen des Schmierstoffs in der Hinterachse

Wartungsintervall: Alle 400 Betriebsstunden

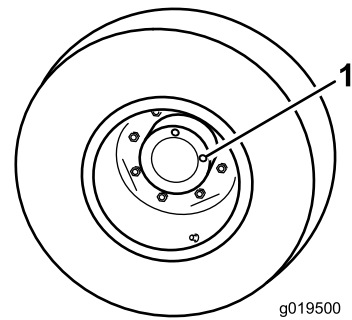
Die Hinterachse ist mit Getriebeöl der Sorte SAE 85W-140 gefüllt. Prüfen Sie den Ölstand vor dem ersten Anlassen des Motors und dann alle 400 Betriebsstunden. Das Fassungsvermögen beträgt 2,4 l. Prüfen Sie die Dichtheit täglich.

1. Stellen Sie die Maschine auf eine ebene Fläche.
2. Entfernen Sie die Prüfschraube aus einem Ende der Achse (**Bild 16**) und stellen sicher, dass der Schmierstoff die Unterseite des Lochs erreicht. Entfernen Sie bei niedrigem Ölstand die Füllschraube (**Bild 16**) und füllen genug Öl ein, um den Stand bis an die Unterseite der Prüfschraubenöffnungen anzuheben.



Bild 16

1. Prüfschraube
2. Füllschraube

Prüfen des Schmierstoffs im Getriebe der Hinterachse

Wartungsintervall: Alle 400 Betriebsstunden

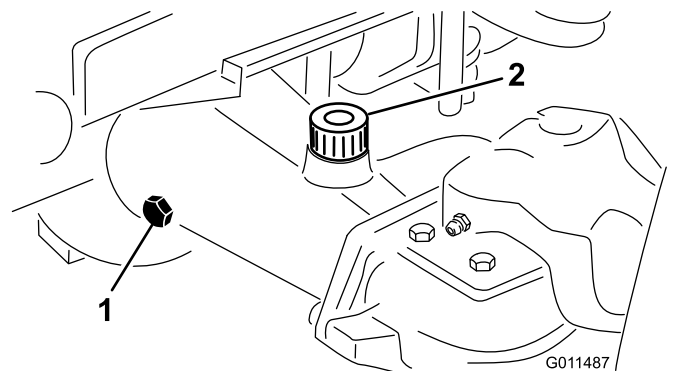
Das Getriebe ist mit Getriebeöl der Sorte SAE 85W-140 gefüllt. Prüfen Sie den Ölstand vor dem ersten Anlassen des Motors und dann alle 400 Betriebsstunden. Das Fassungsvermögen beträgt 0,5 l. Prüfen Sie die Dichtheit täglich.

1. Stellen Sie die Maschine auf eine ebene Fläche.
2. Entfernen Sie die Prüf-/Füllschraube an der linken Getriebeseite (**Bild 17**) und stellen sicher, dass der Schmierstoff die Unterseite des Lochs erreicht. Füllen Sie bei einem niedrigen Stand genug Schmiermittel auf, um den Stand bis an die Unterseite des Lochs anzuheben.



Bild 17

1. Getriebe
2. Prüf-/Füllschraube

Prüfen des Reifendrucks

Wartungsintervall: Bei jeder Verwendung oder täglich

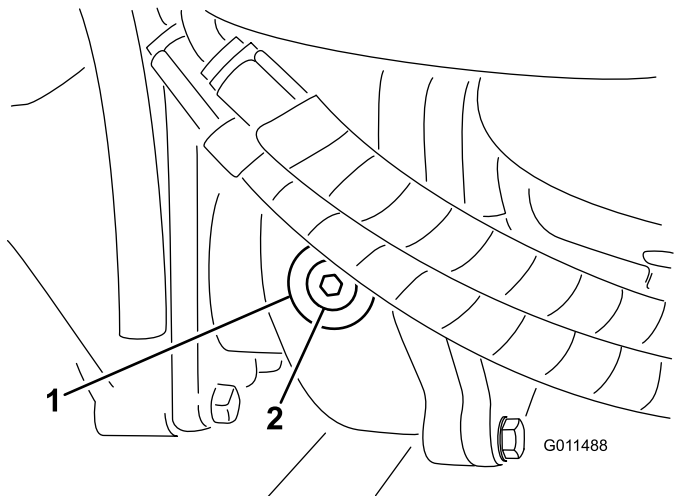
Die Reifen werden für den Versand zu stark aufgeblasen. Lassen Sie also etwas Luft aus den Reifen ab, um den Druck zu verringern. Der richtige Reifendruck für die Vorder- und Hinterrreifen beträgt 172–207 kPa.

Wichtig: Stellen Sie sicher, dass alle Reifen den gleichen Druck haben, um eine gute Schnittqualität und optimale Maschinenleistung zu gewährleisten. Die automatische Antischlupfregelung funktioniert auch nicht richtig, wenn die Reifen den falschen Druck haben. **Stellen Sie den Reifendruck nicht zu niedrig ein.** Wechseln Sie abgenutzte oder beschädigte Reifen durch Toro Originalreifen in der richtigen Größe für diese Maschine aus.

Prüfen des Drehmoments der Radmuttern oder -schrauben

Wartungsintervall: Nach 10 Betriebsstunden

Alle 200 Betriebsstunden

⚠️ WARNUNG:

Wenn Sie die Radmuttern nicht fest genug ziehen, kann sich ein Rad lösen, was zu Verletzungen führen kann.

Ziehen Sie die vorderen Radmuttern und hinteren Schrauben mit 115-136 N·m an. Dies sollte nach ein bis vier Betriebsstunden und erneut nach 10 Betriebsstunden gemacht werden. Ziehen Sie die Muttern alle 200 Stunden nach.

Einstellen der Schnitthöhe

Vorderes Mähwerk

Die Schnitthöhe lässt sich in 13 mm Schritten von 25 mm bis 127 mm einstellen. Stellen Sie zum Verstellen der Schnitthöhe am vorderen Mähwerk die Laufradachsen in die oberen oder unteren Löcher der Laufradachsen, stecken Sie eine gleiche Anzahl von Distanzstücken auf die Radachsen oder entfernen solche. Befestigen Sie dann die hintere Kette im gewünschten Loch.

1. Lassen Sie den Motor an und heben die Mähwerke so weit an, dass sich die Schnitthöhe einstellen lässt. Stellen Sie, wenn Sie das Mähwerk angehoben haben, den Motor ab und ziehen den Schlüssel ab.
2. Stecken Sie die Laufradachsen in allen Gabeln in die gleichen Löcher. Beachten Sie die nachstehende Tabelle, um die richtigen Löcher für die jeweilige Einstellung zu ermitteln.

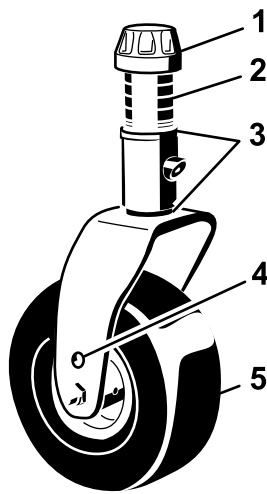

G008866

g008866

Bild 18

- | | |
|-------------------|----------------------------------|
| 1. Spannkappe | 4. Oberes Achsenbefestigungsloch |
| 2. Distanzstücke | 5. Laufrad |
| 3. Beilagscheiben | |

Hinweis: Wenn Sie mit einer Schnitthöhe von 64 mm oder höher arbeiten, muss der Achsenbolzen im niedrigen Loch der Laufradgabel eingesetzt werden, um eine Grasansammlung zwischen dem Rad und der Gabel zu vermeiden. Wenn Sie mit einer Schnitthöhe von 64 mm oder niedriger arbeiten und eine Grasansammlung feststellen, ändern Sie die Maschinenrichtung und ziehen Sie Schnittgut aus dem Rad- bzw. Gabelbereich.

- Entfernen Sie die Spannkappe von der Spindelwelle (Bild 18) und ziehen die Spindel aus dem Laufradarm heraus. Ziehen Sie zwei Beilagscheiben (3 mm) so auf die Spindelwelle, wie sie ursprünglich montiert waren. Diese Beilagscheiben sind erforderlich, um alle Mähwerke über die Breite auf ein Niveau zu bringen. Schieben Sie die entsprechende Anzahl von Distanzstücken (13 mm) (siehe die nachstehende Tabelle) auf die Spindelwelle, um die gewünschte Schnitthöhe zu erhalten; schieben Sie dann die Scheibe auf die Welle.

Beachten Sie die nachstehende Tabelle, um die richtige Kombination von Distanzstücken für die jeweilige Einstellung zu ermitteln.

L H	5	4	3	2	1	0
	0	1	2	3	4	5
	1.0"	1.5"	2.0"	2.5"	3.0"	3.5"
	25	38	51	64	76	89
	2.5"	3.0"	3.5"	4.0"	4.5"	5.0"
	64	76	89	102	114	127

100-5622

decal100-5622nc

Bild 19

- Schieben Sie die Laufradspindel durch den vorderen Laufradarm. Bringen Sie die Beilagscheiben (wie vom Werk geliefert) an und ziehen die restlichen Distanzstücke auf die Spindelwelle. Bringen Sie die Spannkappe an, um das Teil zu befestigen.
- Entfernen Sie den Splint und den Lastösenbolzen, mit denen die Schnitthöhenkette an der Rückseite des Mähwerks befestigt ist (Bild 20).

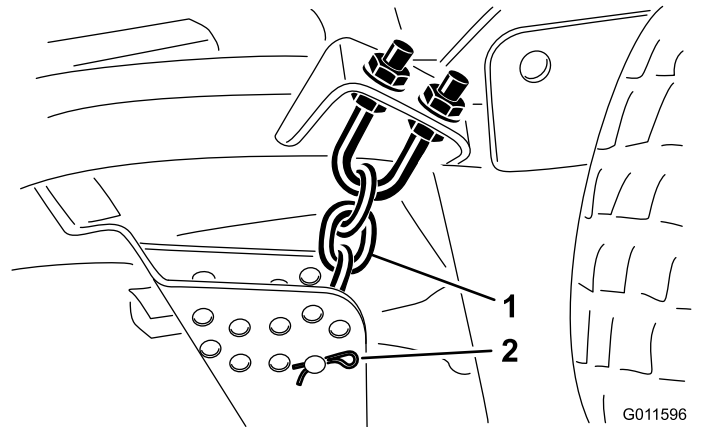

G011596

g011596

Bild 20

- Schnitthöhenkette
- Lastösenbolzen und Splint

- Montieren Sie die Schnitthöhenketten im gewünschten Schnitthöhenloch (Bild 21) und befestigen Sie sie mit dem Splint und dem Lastösenbolzen.

1.5"	1.0"	2.0"	3.0"	4.0"
38 mm	25 mm	51 mm	76 mm	102 mm
2.5"	3.5"	4.5"	5.0"	
64 mm	89 mm	114 mm	127 mm	

100-5624

decal100-5624nc

Bild 21

Hinweis: Stellen Sie die Kufen und Abstandsräder auf die höchste Stellung ein,

wenn Sie eine Schnitthöhe von 25 mm, 38 mm oder gelegentlich 51 mm benutzen.

Seitenmähwerke

Die Schnitthöhe der Seitenmähwerke lässt sich durch Hinzufügen oder Entfernen einer gleichen Anzahl von Distanzstücken von den Laufradgabeln, Umstecken der Laufradachsen in die höheren oder tieferen Schnitthöhenlöcher in den Laufradgabeln und Befestigen der Gelenkarme in den ausgewählten Schnitthöhen-Bügelöchern verändern.

1. Stecken Sie die Laufradachsen in allen Laufradgabeln in die gleichen Löcher (**Bild 22** und **Bild 24**). Siehe die nachstehende Tabelle, um das richtige Loch für die jeweilige Einstellung festzustellen.
2. Entfernen Sie die Spannkappe von der Spindelwelle (**Bild 22**) und ziehen die Spindel aus dem Laufradarm heraus. Schieben Sie zwei Beilagscheiben (3 mm) so auf die Spindelwelle, wie sie ursprünglich montiert waren. Diese Beilagscheiben sind erforderlich, um alle Mähwerke über die Breite auf ein Niveau zu bringen. Schieben Sie die entsprechende Anzahl von Distanzstücken (13 mm) (siehe die nachstehende Tabelle) auf die Spindelwelle, um die gewünschte Schnitthöhe herbeizuführen; schieben Sie dann die Scheibe auf die Welle.

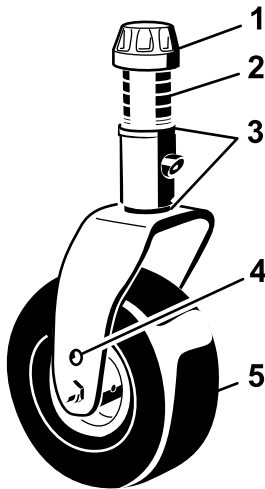

G008866

g008866

Bild 22

- | | |
|-------------------|----------------------------------|
| 1. Spannkappe | 4. Oberes Achsenbefestigungsloch |
| 2. Distanzstücke | 5. Laufrad |
| 3. Beilagscheiben | |

Spaltennummer	1	2	3	4	5	
Obere Markierung (mm)	5	4	3	2	1	
Obere Markierung (Zoll)	1.0"	1.5"	2.0"	2.5"	3.0"	
Obere Markierung (mm)	25	38	51	64	76	
Untere Markierung (Zoll)	2.5"	3.0"	3.5"	4.0"	4.5"	
Untere Markierung (mm)	64	76	89	102	114	
Untere Markierung (Zoll)					5.0"	
Untere Markierung (mm)						127

100-5622

decal100-5622nc

Bild 23

3. Schieben Sie die Laufradspindel durch den Laufradarm. Bringen Sie die Beilagscheiben (wie vom Werk geliefert) an und ziehen die restlichen Distanzstücke auf die Spindelwelle. Bringen Sie die Spannkappe an, um das Teil zu befestigen.
4. Entfernen Sie den Splint und den Lastösenbolzen von den Laufradgelenkarmen (**Bild 24**).
5. Drehen Sie die Spannstange, um den Gelenkarm anzuheben oder abzusenken, bis die Löcher mit den ausgewählten Löchern in der Schnitthöhenhalterung im Mähwerkrahmen ausgerichtet sind (**Bild 24** und **Bild 25**).
6. Stecken Sie die Lastösenbolzen ein und befestigen Sie sie mit den Splints.
7. Drehen Sie die Spannstange nach links (handfest), um die Einstellung zu spannen.

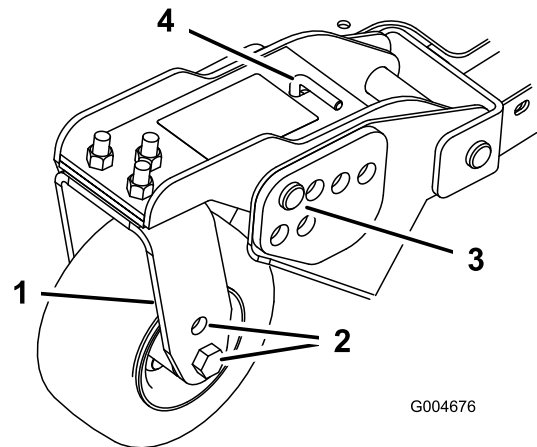

G004676

g004676

Bild 24

- | | |
|---------------------------|------------------------------|
| 1. Laufradgelenkarm | 3. Lastösenbolzen und Splint |
| 2. Achsbefestigungslöcher | 4. Spannstange |

Beachten Sie die nachstehende Tabelle, um die richtige Kombination von Distanzstücken für die jeweilige Einstellung zu ermitteln.



Bild 25

decal100-5623nc

- Entfernen Sie die Splints und Lastösenbolzen, mit denen die Stoßdämpferverbindungen an den Mähwerkbügeln befestigt sind (Bild 26). Fluchten Sie die Stoßdämpferverbindungslöcher mit den ausgewählten Löchern im Schnitthöheneinstellbügel am Mähwerkrahmen ab (Bild 27), stecken die Lastösenbolzen ein und bringen die Splinte an.

Wichtig: Verstellen Sie die Länge der Stoßdämpferverbindung nie. Die Länge zwischen den Lochmitten muss 13,7 cm betragen.

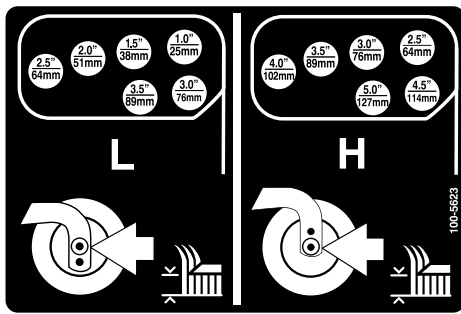

Bild 26

g011549

g011549

- Stoßdämpferverbindung

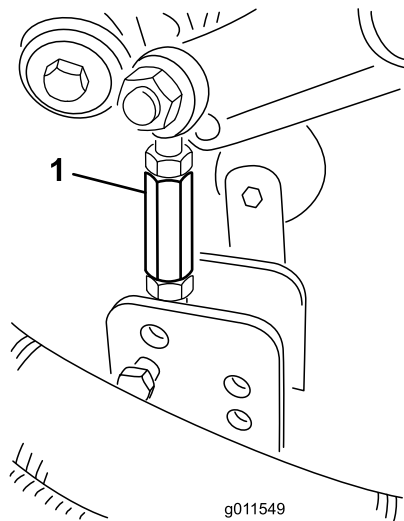

Bild 27

decal100-5694nc

Einstellen der Kufen

Montieren Sie die Kufen in der unteren Stellung, wenn Sie mit Schnitthöhen über 64 mm arbeiten und in der höchsten Stellung, wenn Sie mit Schnitthöhen unter 64 mm arbeiten.

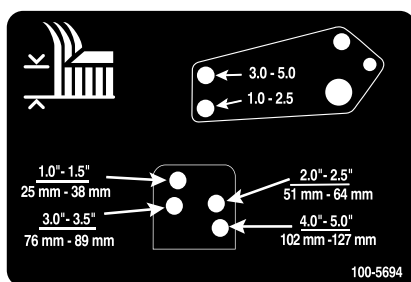
Hinweis: Sie können die Kufen, wenn sie abgenutzt sind, zur anderen Seite des Mähwerks wechseln, d. h. vertauschen. Die Kufen können dann länger verwendet werden, bevor sie ausgetauscht werden.

- Lösen Sie die Schraube vorne an jeder Kufe (Bild 28).



Bild 28

G008867

g008867

- Nehmen Sie die Bundkopfschrauben und Muttern von jeder Kufe ab (Bild 28).
- Bewegen Sie jede Kufe in die gewünschte Stellung und befestigen Sie sie mit den Bundkopfschrauben und Muttern.

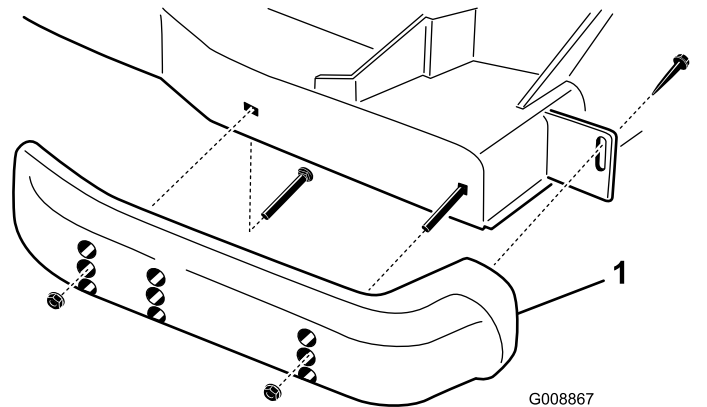
Hinweis: Stellen Sie die Kufen nur mit den obersten oder mittleren Löchern ein. Die unteren Löcher werden verwendet, wenn Sie Seiten wechseln, die zu diesem Zeitpunkt zu den oberen Löchern auf der anderen Seite des Mähwerks werden.

- Ziehen Sie die Schraube vorne an jeder Kufe mit 9-11 N·m an.

Einstellen der Mähwerkrollen

Montieren Sie die Mähwerkrollen in der unteren Stellung, wenn Sie mit Schnitthöhen über 64 mm arbeiten und in der höheren Stellung, wenn Sie mit Schnitthöhen unter 64 mm arbeiten.

- Entfernen Sie die Schraube und Mutter, mit denen das Abstandsrad an den Mähwerkhalterungen befestigt ist (Bild 29).



Bild 29

1. Radstelze

2. Richten Sie die Rolle und das Distanzstück mit den oberen Löchern in den Halterungen aus; befestigen Sie diese dann mit der Kopfschraube und der Mutter.

Korrektur eines Versatzes zwischen Mähwerken

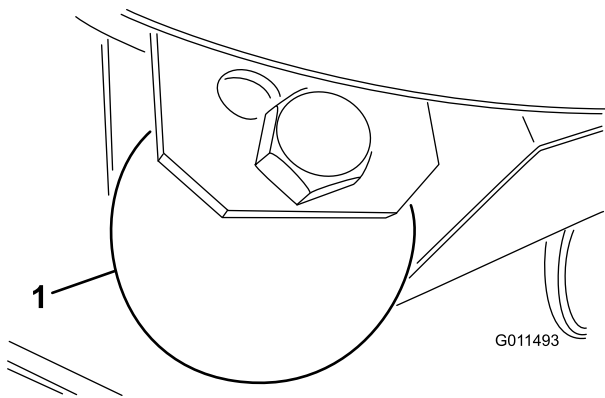
Infolge der Unterschiede zwischen verschiedenen Rasenbedingungen und der Gegengewichtseinstellung der Zugmaschine sollten Sie das Schnittbild vor dem eigentlichen Mähvorgang durch einen Test prüfen.

1. Stellen Sie alle Mähwerke auf die gewünschte Schnitthöhe ein, siehe [Einstellen der Schnitthöhe \(Seite 32\)](#).
2. Prüfen und stellen Sie den Reifendruck der Vorder- und Hinterreifen des Traktors auf 172-207 kPa (25-30 psi) ein.
3. Prüfen und stellen Sie den Reifendruck der Laufräder auf 345 kPa.
4. Prüfen Sie den Gegengewichtsdruck, wenn der Motor mit der hohen Leerlaufdrehzahl läuft; verwenden Sie dazu die Teststelle, die unter Teststellen der Hydraulikanlage angegeben werden. Stellen Sie das Gegengewicht auf 224 kPa ein.
5. Prüfen Sie auf verbogene Schnittmesser, siehe [Prüfen auf verbogene Messer \(Seite 76\)](#).
6. Mähen Sie einen Testbereich, um sicherzustellen, dass alle Mähwerke auf der gleichen Schnitthöhe mähen.
7. Machen Sie eine ebene Fläche mit einem Lineal (Mindestlänge 2 m) ausfindig, wenn die Mähwerke weiter eingestellt werden müssen.
8. Heben Sie die Schnitthöhe auf 7,6 cm bis 10,1 cm an, um das Niveau der Messer leichter zu messen, siehe [Einstellen der Schnitthöhe \(Seite 32\)](#).

9. Senken Sie die Mähwerke auf die ebene Fläche ab. Entfernen Sie die Abdeckungen von der Oberseite der Mähwerke.
10. Lockern Sie die Bundmutter, mit der die Spannscheibe befestigt ist, um den Riemen der Mähwerke zu entspannen.

Einstellung des vorderen Mähwerks

Drehen Sie die Schnittmesser jeder Spindel, bis die Enden nach vorne und hinten gerichtet sind. Messen Sie die Entfernung vom Boden bis zur vorderen Spitze der Schnittkante. Stellen Sie die 3-mm-Beilagscheiben an den vorderen Laufradgabeln auf die entsprechende Schnitthöhe auf der Skala ein ([Bild 30](#)), siehe [Einstellen der Mähwerkneigung \(Seite 74\)](#).



Bild 30

- | | |
|-------------------|----------------------------------|
| 1. Spannkappe | 4. Oberes Achsenbefestigungsloch |
| 2. Distanzstücke | 5. Laufrad |
| 3. Beilagscheiben | |

Einstellung des Seitenmähwerks

Drehen Sie die Schnittmesser jeder Spindel, bis die Enden nach vorne und hinten gerichtet sind. Messen Sie die Entfernung vom Boden bis zur vorderen Spitze der Schnittkante. Stellen Sie die 3-mm-Beilagscheiben an den vorderen Laufradgabeln auf die entsprechende Schnitthöhe auf der Skala ein ([Bild 31](#)). Weitere Informationen zur äußeren Spindel finden Sie unter [Einstellen der Mähwerkneigung \(Seite 74\)](#).

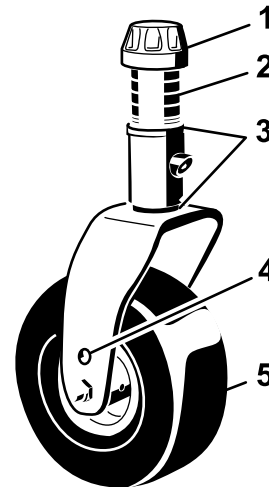

Bild 31

- | | |
|------------------------|-------------------------|
| 1. Vorderer Laufradarm | 3. Vordere Laufradgabel |
| 2. Beilagscheiben | |

Abgleichen der Schnitthöhe zwischen Mähwerken

1. Stellen Sie die Messer der äußeren Spindel beider Mähwerke von Seite zu Seite. Messen Sie die Entfernung vom Boden bis zur vorderen Spitze der Schnittkante beider Mähwerke und vergleichen die Maße. Der Unterschied zwischen den Werten darf nicht größer als 3 mm sein. Führen Sie jetzt noch keine Einstellungen durch.
2. Stellen Sie das Messer der inneren Spindel des seitlichen Mähwerks und die entsprechende äußere Spindel des vorderen Mähwerks von Seite zu Seite. Messen Sie die Entfernung vom Boden zur Spitze der inneren Schnittkante des seitlichen Mähwerks sowie die der entsprechenden Außenkante des vorderen Mähwerks und vergleichen beide Maße miteinander. Der Wert für das Seitmäherwerk sollte sich höchstens um 3 mm von dem des Frontmäherwerks unterscheiden.

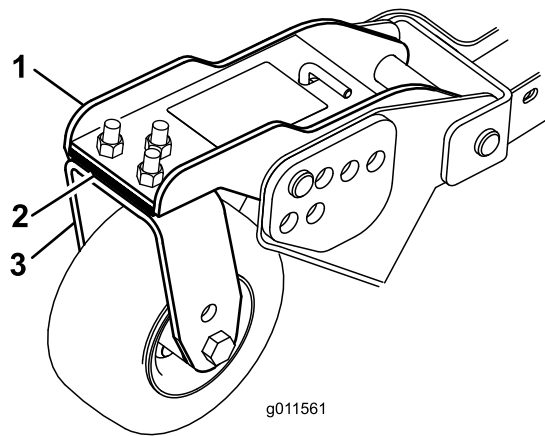
Hinweis: Bei angesetztem Gegengewicht müssen die Laufräder aller drei Mähwerke Bodenkontakt haben.

Hinweis: Wenn Sie eine Einstellung durchführen müssen, um die Schnitthöhe des Front- oder Seitmäherwerks abzustimmen, sollten Sie nur die **Seitmähwerke** einstellen.

3. Wenn die innere Schnittkante des Seitmäherwerks im Verhältnis zur äußeren Kante des Frontmäherwerks zu hoch ist, entfernen Sie eine 3-mm-Beilagscheibe von der Unterseite des vorderen inneren Laufradarms am Seitmäherwerk (Bild 31). Prüfen Sie den Wert zwischen den äußeren Kanten beider Seitmäherwerke sowie der inneren Kante des seitlichen Mähwerks und der äußeren Kante des Frontmäherwerks.

4. Wenn die Innenkante weiterhin zu hoch ist, entfernen Sie eine weitere 3-mm-Beilagscheibe von der Unterseite des vorderen inneren Laufradarms des Seitmäherwerks **und** , eine 3-mm-Beilagscheibe vom vorderen äußeren Laufradarm des Seitmäherwerks.
5. Wenn die innere Kante des Seitmäherwerks im Verhältnis zur äußeren Kante des Frontmäherwerks zu tief ist, fügen Sie eine 3-mm-Beilagscheibe an der Unterseite des vorderen inneren Laufradarms am Seitmäherwerk ein. Prüfen Sie den Wert zwischen den äußeren Kanten beider Seitmäherwerke sowie der inneren Kante des Seitmäherwerks und der äußeren Kante des Frontmäherwerks.
6. Wenn die Innenkante weiterhin zu niedrig ist, fügen Sie eine weitere 3-mm-Beilagscheibe an der Unterseite des vorderen inneren Laufradarms des Seitmäherwerks ein **und fügen** dem vorderen äußeren Laufradarm des Seitmäherwerks eine 3-mm-Beilagscheibe hinzu.
7. Wenn die Schnitthöhe am Front- und Seitmäherwerk gleich ist, sollten Sie sicherstellen, dass die Seitmäherwerkneigung noch 8 bis 11 mm ist. Stellen Sie sie ggf. ein.

Einstellen der Spiegel

Nur Modell mit Kabine

Rückspiegel

Setzen Sie sich auf den Sitz und stellen Sie den Rückspiegel ein (Bild 32), um die beste Sicht durch das Heckfenster zu haben. Ziehen Sie den Hebel nach hinten, um den Spiegel zu kippen und die Helligkeit und Spiegelung des Lichts zu verringern.

Seitenspiegel

Setzen Sie sich auf den Sitz und lassen Sie die Seitenspiegel von einem Helfer einstellen (Bild 32), um die beste Sicht seitlich an der Maschine zu erhalten.



Bild 32

- | | |
|------------------|----------|
| 1. Seitenspiegel | 3. Hebel |
| 2. Rückspiegel | |

„Lauf“ zurückgehen, sobald der Motor anspringt. Lassen Sie den Motor bei mittlerer Geschwindigkeit (ohne Last) aufwärmen und stellen Sie den Gasbedienungshebel dann auf die gewünschte Stellung.

Wichtig: Lassen Sie den Anlasser nie länger als 30 Sekunden laufen, sonst kann er vorzeitig ausfallen. Stellen Sie den Zündschlüssel auf „Aus“, wenn der Motor nach 30 Sekunden nicht anspringt, prüfen die Bedienelemente und -vorgänge erneut, warten weitere 30 Sekunden und wiederholen den Vorgang.

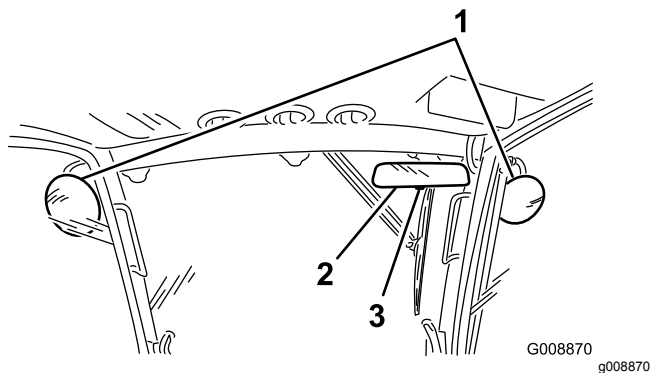
- Stellen Sie den Zapfwellenschalter auf die Aus-Stellung, aktivieren die Feststellbremse, stellen die Gasbedienungshebel auf den niedrigen Leerlauf und drehen die Zündung auf „Aus“, um den Motor abzustellen. Ziehen Sie den Zündschlüssel ab, um einem versehentlichen Anlassen vorzubeugen.

Wichtig: Lassen Sie den Motor für 5 Minuten im Leerlauf laufen, bevor Sie ihn nach einem Einsatz unter voller Last ausschalten. Ansonsten können Probleme mit dem Turboauflader entstehen.

Einstellen der Scheinwerfer

- Lösen Sie die Befestigungsmuttern und stellen Sie jeden Scheinwerfer so ein, dass er direkt nach vorne zeigt. Ziehen Sie die Befestigungsmutter gerade so weit fest, dass der Scheinwerfer sich nicht verstellt.
- Legen Sie ein flaches Blechstück über die Vorderseite des Scheinwerfers.
- Befestigen Sie ein magnetisches Winkelmesser an der Platte. Halten Sie alle Teile fest und neigen Sie gleichzeitig den Scheinwerfer vorsichtig um 3 Grad nach unten; ziehen Sie die Mutter dann fest.
- Wiederholen Sie diesen Schritte am anderen Scheinwerfer.

Anlassen und Abstellen des Motors

Wichtig: Die Kraftstoffanlage wird in den folgenden Situationen automatisch entlüftet:

- Erstes Anlassen einer neuen Maschine.
 - Der Motor hat aufgrund von Kraftstoffmangel abgestellt.
 - Die Kraftstoffanlage wurde gewartet.
- Stellen Sie sicher, dass die Feststellbremse aktiviert ist. Nehmen Sie Ihren Fuß vom Fahrpedal und stellen Sie sicher, dass es sich auf Neutral befindet.
 - Drehen Sie den Zündschlüssel auf die Lauf-Stellung.
 - Drehen Sie, wenn das Lämpchen erlischt, den Schlüssel auf Start. Lassen Sie den Zündschlüssel sofort los und auf

Smart Power

Mit Toro Smart Power™ muss der Bediener in schwierigen Bedingungen nicht auf die Motordrehzahl achten. Smart Power verhindert, dass die Maschine in schweren Grünflächen steckenbleibt. Hierfür wird die Maschinengeschwindigkeit automatisch gesteuert und die Mähleistung optimiert. Der Bediener stellt eine maximale Fahrgeschwindigkeit ein, die komfortabel ist, und kann ohne manuelles Verringern der Fahrgeschwindigkeit in schwierigen Bedingungen mähen.

Rückwärtslaufen des Ventilators

Die Ventilatorgeschwindigkeit wird von der Temperatur des Hydrauliköls und des Motorkühlmittels gesteuert. Ein Rückwärtszyklus wird automatisch ausgelöst, wenn das Motorkühlmittel oder das Hydrauliköl eine bestimmte Temperatur erreicht. Diese Umkehrung bläst Rückstände vom hinteren Gitter und senkt die Temperatur des Motor- und Hydrauliköls. Wenn Sie auf dem InfoCenter gleichzeitig die rechte und linke Taste drücken, wird ein Rückwärtszyklus des Ventilators manuell ausgelöst. Sie sollen die Laufrichtung des Ventilators manuell umkehren, bevor Sie den Arbeitsbereich verlassen, in die Werkstatt oder den Einlagerungsbereich fahren.

Autom. Leerlauf

Die Maschine ist mit einem automatischen Leerlauf ausgerüstet, sodass der Motor automatisch in den Leerlauf wechselt, wenn alle folgenden Funktionen für eine im InfoCenter eingestellte Dauer nicht verwendet werden.

- Das Fahrpedal ist in der Neutralstellung
- Die Zapfwelle ist ausgekuppelt
- Kein Hubschalter ist aktiviert

Wenn eine der obigen Funktionen aktiviert wird, geht die Maschine automatisch auf die vorherige Gasbedienungsstellung zurück.

Mähen mit der Maschine

Hinweis: Ein Mähen mit einer Rate, die den Motor belastet, fördert die Regenerierung des Dieselpartikelfilters.

1. Fahren Sie die Maschine auf die Arbeitsstelle.
2. Stellen Sie die Motordrehzahl (falls möglich) auf den hohen Leerlauf.
3. Kuppeln Sie den Zapfwellenschalter ein.
4. Treten Sie das Fahrpedal langsam nach vorne und fahren Sie mit der Maschine langsam über den Mähbereich.
5. Wenn die Frontmäherwerke über dem Mähbereich sind, senken Sie die Mähwerke ab.
6. Schneiden Sie das Gras so, dass die Messer viele Grashalme schneiden und viel Schnittgut auswerfen können, Sie jedoch eine gute Schnittqualität erhalten.

Hinweis: Wenn die Mährate zu hoch ist, nimmt die Schnittqualität ab. Verringern Sie die Fahrgeschwindigkeit der Maschine oder verringern Sie die Schnittbreite, um die Motordrehzahl wieder auf den hohen Leerlauf zu bringen.

7. Wenn sich die Mähwerke über der entfernten Kante des Mähbereichs befinden, heben Sie die Mähwerke an.
8. Führen Sie eine tränenartige Wende durch, um die Maschine schnell für den nächsten Durchgang auszurichten.

Regenerierung des Dieselpartikelfilters

Der Dieselpartikelfilter ist Teil der Auspuffanlage. Der Dieseloxydationskatalysator des Dieselpartikelfilters

verringert schädliche Gase und der Rußfilter entfernt Ruß vom Motorauspuff.

Die Regenerierung des Dieselpartikelfilters verwendet Wärme vom Motorauspuff, verbrennt den im Rußfilter angesammelten Ruß und säubert die Kanäle des Rußfilters, sodass gefilterte Motorauspuffgase aus dem Dieselpartikelfilter fließen.

Der Motorcomputer überwacht die Rußansammlung durch Messen des Rückdrucks im Dieselpartikelfilter. Wenn der Rückdruck zu hoch ist, wird Ruß nicht im Rußfilter durch den normalen Motoreinsatz verbrannt. Für das Sauberhalten des Dieselpartikelfilters sollten Sie Folgendes nicht vergessen:

- Eine passive Regenerierung findet ständig statt, wenn der Motor läuft. Lassen Sie den Motor bei voller Motordrehzahl laufen (falls möglich), um die Regenerierung des Dieselpartikelfilters zu fördern.
- Wenn der Rückdruck zu hoch ist, weist Sie der Motorcomputer im InfoCenter darauf hin, dass weitere Prozesse (unterstützte und Rücksetzen-Regenerierung) ausgeführt werden.
- Stellen Sie den Motor erst ab, wenn die unterstützte oder Rücksetzen-Regenerierung abgeschlossen ist.

Vergessen Sie die Funktion des Dieselpartikelfilters nicht bei der Verwendung oder Wartung Ihrer Maschine. Die Motorlast bei einer Motordrehzahl im hohen Leerlauf erzeugt normalerweise eine ausreichende Auspufftemperatur für die Regenerierung des Dieselpartikelfilters.

Wichtig: Verringern Sie die Dauer, für die Sie den Motor im Leerlauf laufen lassen oder den Motor mit einer niedrigen Motordrehzahl verwenden, um die Ansammlung von Ruß im Rußfilter zu verringern.

⚠ ACHTUNG

Die Auspufftemperatur ist heiß (ca. 600°C) bei der geparkten oder Wiederherstellungsregenerierung des Dieselpartikelfilters. Heiße Auspuffgase können Sie oder andere Personen verletzen.

- Lassen Sie den Motor nie in einem geschlossenen Bereich laufen.
- Stellen Sie sicher, dass sich keine brennbaren Materialien in der Nähe der Auspuffanlage befinden.
- Fassen Sie nie ein heißes Teil der Auspuffanlage an.
- Halten Sie sich nie in der Nähe oder hinter dem Auspuffrohr der Maschine auf.

Rußansammlung im Dieselpartikelfilter

- Über längere Zeit sammelt der Dieselpartikelfilter Ruß im Rußfilter an. Der Motorcomputer überwacht den Rußstand im Dieselpartikelfilter.
- Wenn sich genug Ruß angesammelt hat, informiert Sie der Computer, dass Sie den Dieselpartikelfilter regenerieren sollten.
- Bei der Regenerierung des Dieselpartikelfilters wird der Dieselpartikelfilter erhitzt, um Ruß in Asche zu verwandeln.
- Zusätzlich zu den Warnmeldungen verringert der Computer die Kraft, die der Motor bei verschiedenen Rußansammlungsständen erzeugt.

Motorwarnmeldungen: Rußansammlung

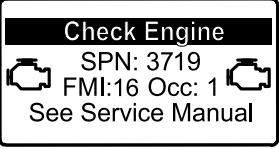
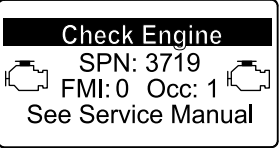
Anzeigestand	Fehlercode	Motor-Nennleistung	Empfohlene Aktion
Stufe 1: Motorwarnung	 <p>Check Engine SPN: 3719 FMI:16 Occ: 1 See Service Manual</p> <p><small>g213866</small></p> <p>Bild 33</p> <p>Check Engine SPN 3719, FMI 16</p>	Der Computer verringert die Motorleistung auf 85 %.	Führen Sie so bald wie möglich eine geparkte Regenerierung durch, siehe Geparkte Regenerierung (Seite 44) .
Stufe 2: Motorwarnung	 <p>Check Engine SPN: 3719 FMI: 0 Occ: 1 See Service Manual</p> <p><small>g213867</small></p> <p>Bild 34</p> <p>Check Engine SPN 3719, FMI 0</p>	Der Computer verringert die Motorleistung auf 50 %.	Führen Sie so bald wie möglich eine Wiederherstellung-Regenerierung durch, siehe Wiederherstellung-Regenerierung (Seite 47) .

Aschenansammlung im Dieselpartikelfilter

- Die leichtere Asche wird über die Auspuffanlage abgeführt; die schwerere Asche sammelt sich im Rußfilter an.
- Asche ist ein Rückstand der Regenerierung. Über längere Zeit sammelt sich im Dieselpartikelfilter Asche an, die nicht über die Auspuffanlage abgeführt wird.
- Der Motorcomputer berechnet die Menge der Asche, die sich im Dieselpartikelfilter angesammelt hat.
- Wenn sich genug Asche angesammelt hat, sendet der Motorcomputer die Informationen als Systemhinweis oder als Motordefekt an das InfoCenter, um die Aschenansammlung im Dieselpartikelfilter anzugeben.
- Die Hinweise und Fehler sind Andeutungen, dass der Dieselpartikelfilter gewartet werden muss.
- Zusätzlich zu den Warnungen verringert der Computer die Kraft, die der Motor bei verschiedenen Aschenansammlungsständen erzeugt.

Hinweise und Motorwarnmeldungen im InfoCenter: Aschenansammlung

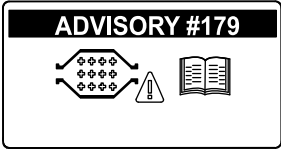
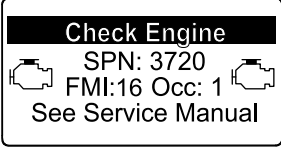
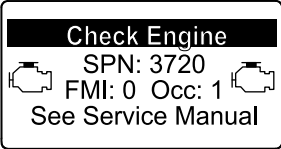
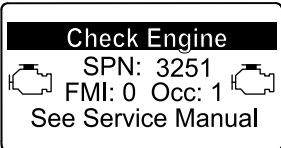
Anzeigestand	Hinweis oder Fehlercode	Motordrehzahl-Reduzierung	Motor-Nennleistung	Empfohlene Aktion
Stufe 1: Systemhinweis	 <p style="text-align: center;">g213865 Bild 35 Advisory #179</p>	Keine	100 %	Informieren Sie die Wartungsabteilung, dass Advisory #179 im InfoCenter angezeigt wird.
Stufe 2: Motorwarnung	 <p style="text-align: center;">g213863 Bild 36 Check Engine SPN 3720, FMI 16</p>	Keine	Der Computer verringert die Motorleistung auf 85 %.	Warten Sie den Dieselpartikelfilter, siehe Warten des Dieseloxydationskatalysators und des Rußfilters (Seite 60)
Stufe 3: Motorwarnung	 <p style="text-align: center;">g213864 Bild 37 Check Engine SPN 3720, FMI 0</p>	Keine	Der Computer verringert die Motorleistung auf 50 %.	Warten Sie den Dieselpartikelfilter, siehe Warten des Dieseloxydationskatalysators und des Rußfilters (Seite 60)
Stufe 4: Motorwarnung	 <p style="text-align: center;">g214715 Bild 38 Check Engine SPN 3251, FMI 0</p>	Motordrehzahl bei maximalen Drehmoment + 200 U/min	Der Computer verringert die Motorleistung auf 50 %.	Warten Sie den Dieselpartikelfilter, siehe Warten des Dieseloxydationskatalysators und des Rußfilters (Seite 60)

Typen der Regenerierung des Dieselpartikelfilters

Typen der Regenerierung des Dieselpartikelfilters, die beim Einsatz der Maschine durchgeführt werden:

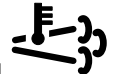
Typ der Regenerierung	Konditionen für die Regenerierung des Dieselpartikelfilters	Dieselpartikelfilter-Beschreibung des Betriebs
Passiv	Tritt beim normalen Einsatz der Maschine mit hoher Motordrehzahl oder hoher Motorlast auf	<p>Im InfoCenter wird kein Symbol angezeigt, das die passive Regenerierung angibt.</p> <p>Bei der passiven Regenerierung verarbeitet der Dieselpartikelfilter sehr heiße Auspuffgase und oxidiert schädigende Emissionen und verbrennt Ruß zu Asche.</p> <p>Siehe Passive Regenerierung des Dieselpartikelfilters (Seite 43).</p>
Unterstützt	Tritt als Ergebnis einer niedrigen Motordrehzahl, einer niedrigen Motorlast auf oder nachdem der Computer einen Rückdruck im Dieselpartikelfilter festgestellt hat	<p>Wenn das Symbol für die unterstützte bzw.  im InfoCenter angezeigt wird, wird eine unterstützte Regenerierung ausgeführt.</p> <p>Während der unterstützten Regenerierung steuert der Computer die Ansauggasbedienung, um die Auspufftemperatur zu erhöhen, damit die unterstützte Regenerierung auftreten kann.</p> <p>Siehe Unterstützte Regenerierung des Dieselpartikelfilters (Seite 43).</p>
Zurücksetzen	<p>Tritt nur nach der unterstützten Regenerierung auf, wenn der Computer erkennt, dass die unterstützte Regenerierung den Rußstand nicht ausreichend verringert hat</p> <p>Tritt auch alle 100 Betriebsstunden auf, um die Basissensorenwerte zurückzusetzen</p>	<p>Wenn das Symbol für die unterstützte bzw.  im InfoCenter angezeigt wird, wird eine Regenerierung ausgeführt.</p> <p>Während der Zurücksetzen-Regenerierung steuert der Computer die Ansauggasbedienung und die Kraftstoffeinspritzdüsen, um die Auspufftemperatur während der Regenerierung zu erhöhen.</p> <p>Siehe Zurücksetzen-Regenerierung (Seite 44).</p>

Typen der Regenerierung des Dieselpartikelfilters, für die die Maschine geparkt sein muss:

Typ der Regenerierung	Konditionen für die Regenerierung des Dieselpartikelfilters	Dieselpartikelfilter-Beschreibung des Betriebs
Geparkt	<p>Rußansammlung tritt nach längerem Einsatz mit niedriger Motordrehzahl oder niedriger Motorlast auf. Kann auch nach Verwendung von falschem Kraftstoff oder falschem Öl auftreten.</p> <p>Der Computer erkennt Rückdruck aufgrund von Rußansammlung und fordert eine geparkte Regenerierung an</p>	<p>Wenn das Symbol für die geparkte Regenerierung  im InfoCenter angezeigt wird, wird eine Regenerierung angefordert.</p> <ul style="list-style-type: none"> • Führen Sie die geparkte Regenerierung sobald wie möglich aus, damit keine Wiederherstellung-Regenerierung erforderlich ist. • Eine geparkte Regenerierung dauert 30 Minuten bis 60 Minuten. • Der Kraftstofftank muss mindestens ein Viertel der Kraftstoffmenge enthalten. • Sie parken die Maschine, um eine Wiederherstellung-Regenerierung auszuführen. <p>Siehe Geparkte Regenerierung (Seite 44).</p>

**Typen der Regenerierung des Dieselpartikelfilters, für die die Maschine geparkt sein muss:
(cont'd.)**

Typ der Regenerierung	Konditionen für die Regenerierung des Dieselpartikelfilters	Dieselpartikelfilter-Beschreibung des Betriebs
<p>Wiederherstellung</p>	<p>Tritt auf, wenn Sie eine Anforderung für eine geparkte Regenerierung ignorieren und die Maschine weiter verwenden; dies ergibt mehr Ruß, wenn der Dieselpartikelfilter bereits eine geparkte Regenerierung benötigt</p>	<p>Wenn das Symbol für die Wiederherstellung-Regenerierung  im InfoCenter angezeigt wird, wird eine Wiederherstellung-Regenerierung angefordert.</p> <p>Wenden Sie sich an den offiziellen Toro Vertragshändler, damit ein Mechaniker die Wiederherstellung-Regenerierung durchführt.</p> <ul style="list-style-type: none"> • Eine Wiederherstellung-Regenerierung dauert bis zu vier Stunden. • Der Kraftstofftank muss mindestens halb voll sein. • Sie parken die Maschine, um eine Wiederherstellung-Regenerierung auszuführen. <p>Siehe Wiederherstellung-Regenerierung (Seite 47).</p>

Passive Regenerierung des Dieselpartikelfilters

- Die passive Regenerierung tritt im Rahmen der normalen Motorverwendung auf.
- Lassen Sie den Motor bei der Verwendung der Maschine mit voller Motordrehzahl laufen (falls möglich), um die Regenerierung des Dieselpartikelfilters zu fördern.

- Das Symbol für die unterstützte bzw. Rücksetzen-Regenerierung wird im InfoCenter angezeigt ([Bild 39](#)).
- Der Computer steuert die Ansauggasbedienung, um die Temperatur des Motorauspuffs zu erhöhen.
- Lassen Sie den Motor bei der Verwendung der Maschine mit voller Motordrehzahl laufen (falls möglich), um die Regenerierung des Dieselpartikelfilters zu fördern.

Unterstützte Regenerierung des Dieselpartikelfilters





Bild 39

Symbol für unterstützte bzw. Rücksetzen-Regenerierung

- Das Symbol  wird im InfoCenter angezeigt, während die unterstützte Regenerierung verarbeitet wird.
- Stellen Sie, falls möglich, den Motor nicht ab oder verringern die Motordrehzahl, während die unterstützte Regenerierung verarbeitet wird.

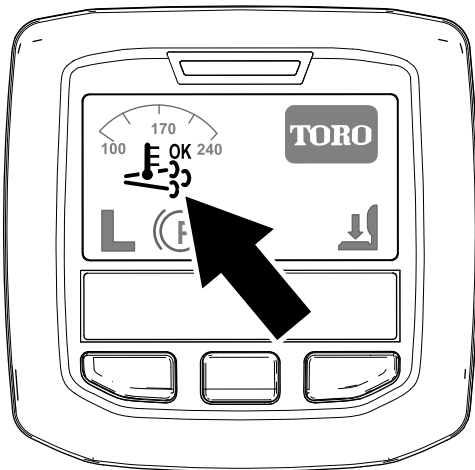
Wichtig: Stellen Sie den Motor erst ab, wenn die unterstützte Regenerierung abgeschlossen ist.

Hinweis: Die unterstützte Regenerierung ist

abgeschlossen, wenn das Symbol  im InfoCenter angezeigt wird.

Zurücksetzen-Regenerierung



Bild 40

g214711

Symbol für unterstützte bzw. Zurücksetzen-Regenerierung

Geparkte Regenerierung

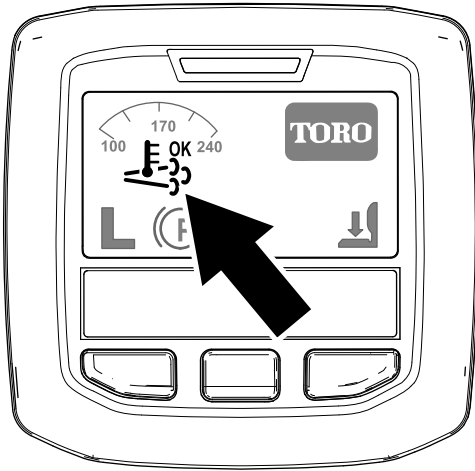

Bild 41

g214713

Symbol für angeforderte geparkte Regenerierung

- Das Symbol für die unterstützte bzw. Zurücksetzen-Regenerierung im InfoCenter angezeigt (Bild 40).
- Der Computer steuert die Ansauggasbedienung und ändert die Kraftstoffeinspritzung, um die Temperatur des Motorauspuffs zu erhöhen.

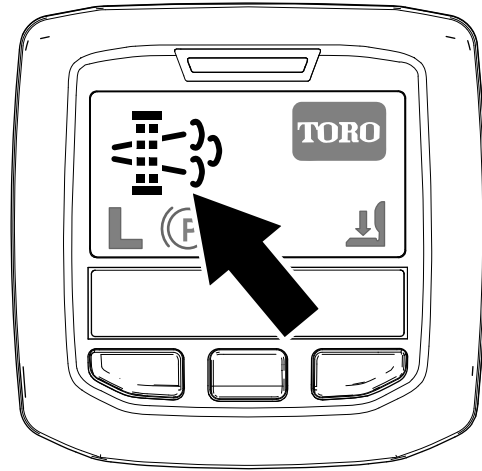
Wichtig: Das Symbol für die unterstützte bzw. Zurücksetzen-Regenerierung gibt an, dass die Temperatur der von der Maschine ausgestoßenen Auspuffgase höher als beim normalen Betrieb ist.

- Lassen Sie den Motor bei der Verwendung der Maschine mit voller Motordrehzahl laufen (falls möglich), um die Regenerierung des Dieselpartikelfilters zu fördern.



- Das Symbol wird im InfoCenter angezeigt, während die Zurücksetzen-Regenerierung verarbeitet wird.
- Stellen Sie, falls möglich, den Motor nicht ab oder verringern die Motordrehzahl, während die Zurücksetzen-Regenerierung verarbeitet wird.

Wichtig: Stellen Sie den Motor erst ab, wenn die Zurücksetzen-Regenerierung abgeschlossen ist.

Hinweis: Die Zurücksetzen-Regenerierung ist

abgeschlossen, wenn das Symbol  im InfoCenter angezeigt wird.

- Das Symbol für die geparkte Regenerierung wird im InfoCenter angezeigt (Bild 41).
- Wenn eine geparkte Regenerierung erforderlich ist, wird im InfoCenter die Motorwarnung SPN 3719, FMI 16 (Bild 42) angezeigt, und der Computer verringert die Motorleistung auf 85 %.



Bild 42

g213866

Wichtig: Wenn Sie eine geparkte Regenerierung nicht innerhalb von zwei Stunden durchführen, verringert der Computer die Motorleistung auf 50 %.

- Eine geparkte Regenerierung dauert 30 bis 60 Minuten.
- Wenn Sie von der Firma berechtigt sind, benötigen Sie einen PIN-Code, um die geparkte Regenerierung durchzuführen.

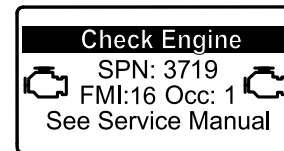
Vorbereiten einer geparkten oder Wiederherstellung-Regenerierung

1. Stellen Sie sicher, dass der Kraftstofftank mindestens zu einem Viertel gefüllt ist.
2. Bewegen Sie die Maschine nach außen auf einen Bereich, der sich nicht in der Nähe von brennbarem Material befindet.
3. Parken Sie die Maschine auf einer ebenen Fläche.

4. Stellen Sie sicher, dass die Fahrtrihshebel in der NEUTRAL-Stellung sind.
5. Senken Sie die Schneideinheiten ggf. ab und stellen sie ab.
6. Aktivieren Sie die Feststellbremse
7. Stellen Sie die Gasbedienung in die niedrige LEERLAUF-Stellung.

Durchführen einer geparkten Regenerierung

Hinweis: Anweisungen zum Entsperren der geschützten Menüs finden Sie unter [Zugreifen auf die geschützten Menüs \(Seite 26\)](#).

1. Greifen Sie auf die geschützten Menüs zu und entsperren Sie das Untermenü „geschützte Einstellungen“ ([Bild 43](#)), siehe [Zugreifen auf die geschützten Menüs \(Seite 26\)](#).

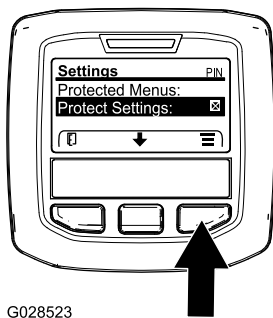

G028523

Bild 43

g028523

2. Navigieren Sie auf das HAUPTMENÜ, drücken Sie die mittlere Taste, um auf das Menü SERVICE zu navigieren; drücken Sie die rechte Taste, um die Option SERVICE auszuwählen ([Bild 44](#)).

Hinweis: Im InfoCenter sollte die PIN-Anzeige oben rechts auf dem Display angezeigt werden.



Bild 44

g212371

3. Drücken Sie im Menü SERVICE die mittlere Taste, bis die Option DPF REGENERATION angezeigt

wird; drücken Sie die rechte Taste, um die Option DPF REGENERATION auszuwählen ([Bild 45](#)).

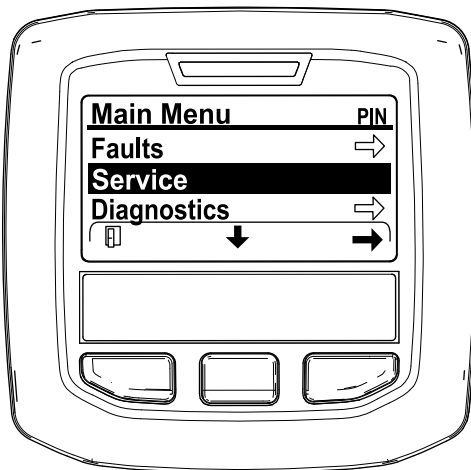

Bild 45

g212138

4. Wenn die Meldung „Initiate DPF Regen. Are you sure?“ angezeigt wird, drücken Sie die mittlere Taste ([Bild 46](#)).

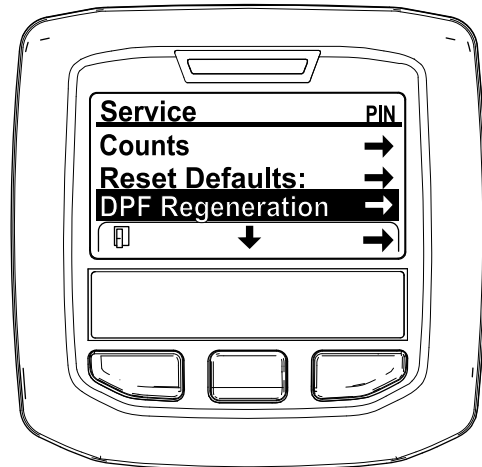

Bild 46

g212125

5. Wenn die Kühlmitteltemperatur unter 60°C liegt, wird die Meldung „Insure is running and above 60C/140F“ angezeigt ([Bild 47](#)).

Achten Sie auf die Temperatur auf dem Display und lassen Sie die Maschine mit Vollgas laufen, bis die Temperatur bei 60°C liegt; drücken Sie dann die mittlere Taste.

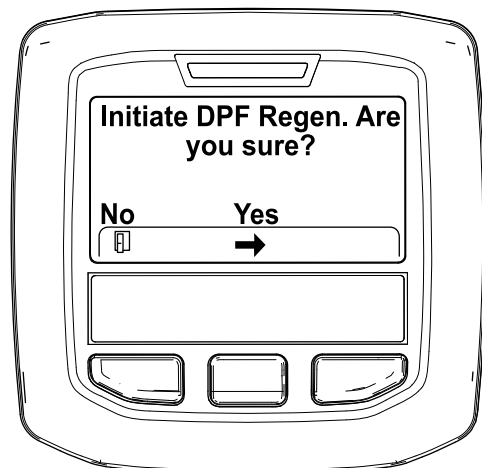
Hinweis: Wenn die Kühlmitteltemperatur über 60°C liegt, wird dieser Bildschirm nicht angezeigt.



Bild 47

g211986

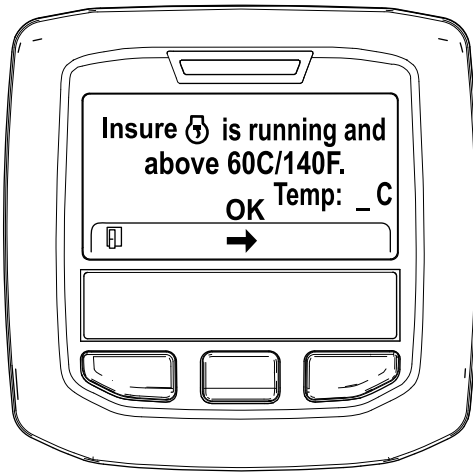

Bild 49

g212405

6. Stellen Sie die Gasbedienung in die NIEDRIGE LEERLAUF-Stellung und drücken Sie die mittlere Taste (Bild 48).

- B. Die Meldung „Waiting on [engine icon]“ wird angezeigt (Bild 50).

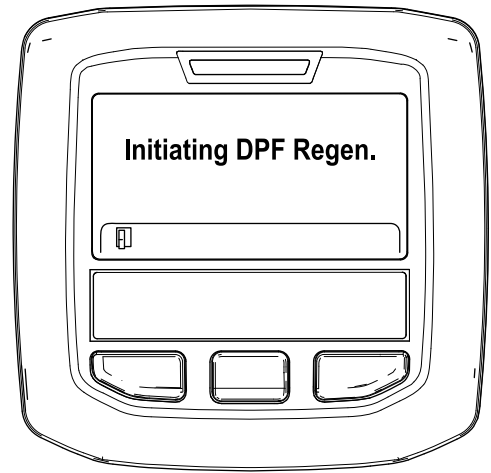

Bild 48

g212372

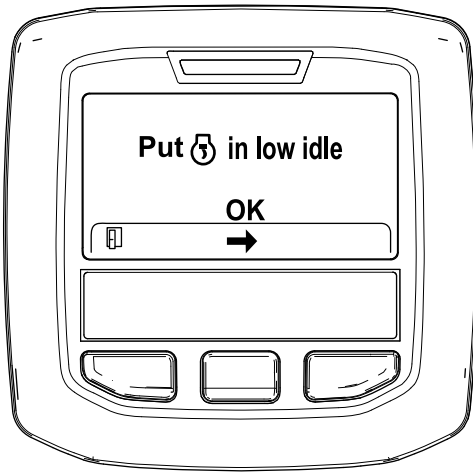

Bild 50

g212406

7. Die folgenden Meldungen werden angezeigt, wenn die geparkte Regenerierung beginnt:

- C. Der Computer stellt fest, ob die Regenerierung ausgeführt wird. Eine der folgenden Meldungen wird im InfoCenter angezeigt:

- A. Die Meldung „Initiating DPF Regen.“ wird angezeigt (Bild 49).

- Wenn die Regenerierung zugelassen wird, wird die Meldung „Regen. Initiated. Allow up to 30 minutes for completion“ im InfoCenter angezeigt. Warten Sie, bis die Maschine die geparkte Regenerierung abgeschlossen hat (Bild 51).



Bild 51

g213424



Der Motor ist kalt, warten.

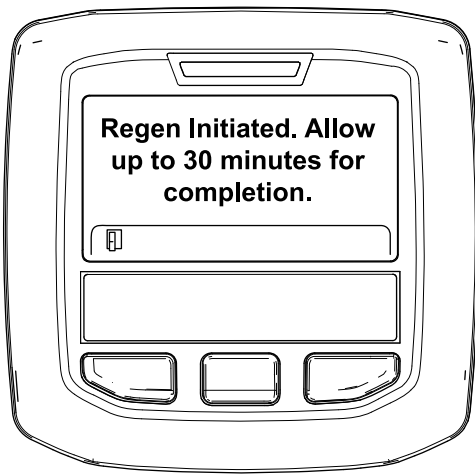
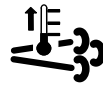

Der Motor ist warm, warten.



30%

Der Motor ist heiß, Regenerierung wird ausgeführt (Prozent abgeschlossen).

- Die geparkte Regenerierung ist abgeschlossen, wenn die Meldung „Regen. Complete“ im InfoCenter angezeigt wird. Drücken Sie die linke Taste, um den Homebildschirm anzuzeigen (Bild 53).

- Wenn der Motorcomputer die Regenerierung nicht zulässt, wird die Meldung „DPF Regen. Not Allowed“ im InfoCenter angezeigt (Bild 52). Drücken Sie die linke Taste, um den Homebildschirm anzuzeigen.

Wichtig: Wenn Sie nicht alle Anforderungen für die Regenerierung erfüllt haben oder weniger als 50 Betriebsstunden seit der letzten Regenerierung vergangen sind, wird die Meldung „DPF Regen. Not Allowed“ angezeigt.



Bild 53

g212404

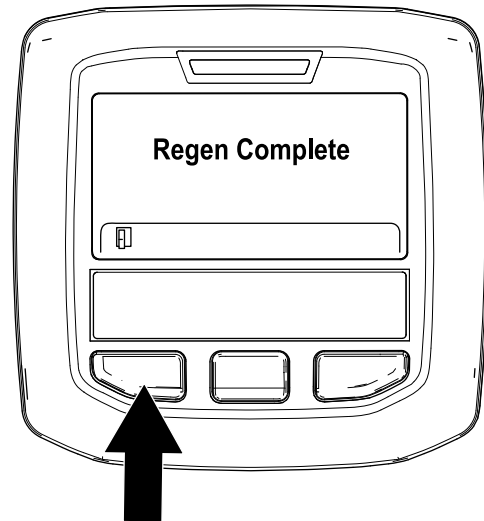

Bild 52

g212410

- Während die Regenerierung ausgeführt wird, wird der Homebildschirm im InfoCenter mit den folgenden Symbolen angezeigt:

Wiederherstellung-Regenerierung

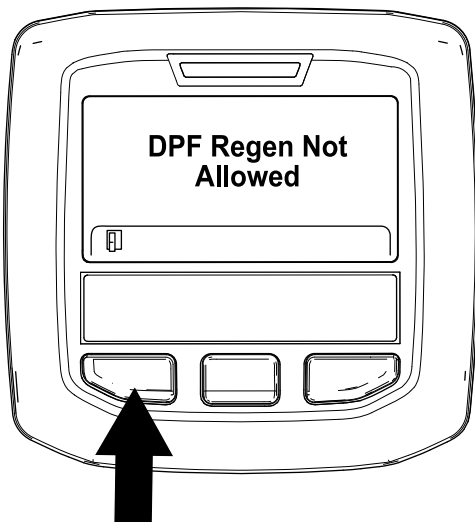
- Wenn Sie die Anforderung für eine geparkte Regenerierung (wird im InfoCenter angezeigt) ignorieren und die Maschine weiterhin einsetzen, sammelt sich eine kritische Rußmenge im Dieselpartikelfilter an.
- Wenn eine Wiederherstellung-Regenerierung erforderlich ist, wird im InfoCenter die Motorwarnung SPN 3719, FMI 16 (Bild 54) angezeigt, und der Computer verringert die Motorleistung auf 85 %.



Bild 54

g213867

Wichtig: Wenn Sie eine Wiederherstellung-Regenerierung nicht innerhalb von 15 Minuten durchführen, verringert der Computer die Motorleistung auf 50 %.

- Führen Sie eine Wiederherstellung-Regenerierung durch, wenn der Motor Kraft verliert und eine geparkte Regenerierung Ruß im Dieselpartikelfilter nicht leistungsfähig entfernen kann.
- Eine Wiederherstellung-Regenerierung dauert bis zu vier Stunden.
- Ein Mechaniker des Vertragshändlers muss die Wiederherstellung-Regenerierung ausführen; wenden Sie sich an den offiziellen Toro Vertragshändler.

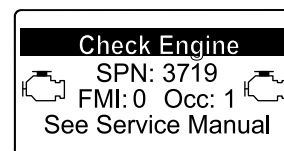
Tempomat

Der Tempomatschalter arretiert die Pedalstellung, um die gewünschte Fahrgeschwindigkeit zu erhalten. Wenn Sie hinten auf den Schalter drücken, wird der Tempomat deaktiviert; in der mittleren Stellung des Schalters ist der Tempomat aktiviert und die gewünschte Fahrgeschwindigkeit stellen Sie vorne am Schalter ein.

Hinweis: Die Pedalstellung wird auch gelöst, wenn Sie das Bremspedal kurz betätigen oder das Fahrpedal für eine Sekunde in die Rückwärtsstellung bewegen.

Schalter für Motordrehzahl

Der Schalter für die Motordrehzahl hat zwei Betriebsarten zum Ändern der Motordrehzahl. Berühren Sie den Schalter kurz, um die Motordrehzahl in Schritten von 100 U/Min zu erhöhen oder zu verringern. Wenn Sie den Schalter gedrückt halten, geht der Motor automatisch in den hohen oder niedrigen Leerlauf, abhängig vom gedrückten Schalter.

Mähgeschwindigkeit

Supervisor (Geschütztes Menü)

Der Vorarbeiter kann die maximale Mähgeschwindigkeit der Maschine in Schritten von 50 %, 75 % oder 100% einstellen, mit der der Bediener mähen kann (niedriger Bereich).

Informationen zu den Schritten für das Einstellen der Mähgeschwindigkeit finden Sie unter „Verwenden des InfoCenter-LCD-Displays“ im Abschnitt „Betrieb“ in dieser Anleitung.

Operator

Der Bediener kann die maximale Mähgeschwindigkeit (niedriger Bereich) im Bereich der vom Vorarbeiter

voreingestellten Einstellungen anpassen. Drücken Sie auf dem Willkommen- oder Hauptbildschirm im InfoCenter die mittlere Taste (Symbol ) , um die Geschwindigkeit einzustellen.

Hinweis: Beim Wechseln zwischen dem niedrigen und hohen Bereich werden die Einstellung auf der Basis der vorherigen Einstellung transferiert. Die Einstellungen werden zurückgesetzt, wenn die Maschine abgeschaltet wird.

Hinweis: Dieses Feature kann auch zusammen mit dem Tempomat verwendet werden.

Transportgeschwindigkeit

Vorarbeiter (Geschütztes Menü)

Der Vorarbeiter kann die maximale Transportgeschwindigkeit der Maschine in Schritten von 50 %, 75 % oder 100% einstellen, mit der der Bediener fahren kann (niedriger Bereich).

Informationen zu den Schritten für das Einstellen der Transportgeschwindigkeit finden Sie unter „Verwenden des InfoCenter-LCD-Displays“ im Abschnitt „Betrieb“ in dieser Anleitung.

Operator

Der Bediener kann die maximale Transportgeschwindigkeit (hoher Bereich) im Bereich der vom Vorarbeiter voreingestellten Einstellungen anpassen. Drücken Sie auf dem Willkommen- oder Hauptbildschirm im

InfoCenter die mittlere Taste (Symbol ) , um die Geschwindigkeit einzustellen.

Hinweis: Beim Wechseln zwischen dem niedrigen und hohen Bereich werden die Einstellung auf der Basis der vorherigen Einstellung transferiert. Die Einstellungen werden zurückgesetzt, wenn die Maschine abgeschaltet wird.

Hinweis: Dieses Feature kann auch zusammen mit dem Tempomat verwendet werden.

Prüfen der Sicherheitsschalter

▲ ACHTUNG

Wenn die Sicherheitsschalter abgeklemmt oder beschädigt werden, setzt sich die Maschine möglicherweise von alleine in Bewegung, was Verletzungen verursachen kann.

- An den Sicherheitsschaltern dürfen keine Veränderungen vorgenommen werden.
- Prüfen Sie die Funktion der Sicherheitsschalter täglich und tauschen alle defekten Schalter vor dem Einsatz der Maschine aus.

Im elektrischen System der Maschine befinden sich Sicherheitsschalter. Diese Schalter sind so ausgelegt, dass sie den Antrieb abstellen, wenn der Bediener den Sitz verlässt und das Fahrpedal gedrückt ist. Obwohl der Motor weiter läuft, sollten Sie den Motor abstellen, bevor Sie den Sitz verlassen.

Führen Sie die folgenden Maßnahmen durch, um die Funktion der Sicherheitsschalter zu prüfen:

1. Fahren Sie die Maschine langsam auf eine größere, verhältnismäßig offene Fläche. Senken Sie das Mähwerk ab, stellen den Motor ab und aktivieren die Feststellbremse.
2. Nehmen Sie auf dem Sitz Platz und drücken das Fahrpedal nach unten. Versuchen Sie anschließend, den Motor zu starten. Der Motor sollte jetzt anspringen. Wenn sich der Motor doch drehen lässt, hat die Verriegelungsanlage einen Defekt, den Sie vor Arbeitsbeginn beheben müssen.
3. Setzen Sie sich auf den Sitz und lassen Sie den Motor an. Verlassen Sie den Sitz und stellen den Zapfwellenhebel auf Ein. Die Zapfwelle darf jetzt nicht eingekuppelt werden. Wenn die Zapfwelle einkuppelt, haben die Sicherheitsschalter einen Defekt, den Sie vor dem Einsatz beheben müssen.
4. Nehmen Sie auf dem Sitz Platz, aktivieren Sie die Feststellbremse und starten Sie den Motor. Bewegen Sie das Fahrpedal aus der Neutralstellung. Im InfoCenter wird „traction not allowed“ angezeigt, und der Motor sollte nicht laufen. Wenn der Motor doch läuft, sind die Sicherheitsschalter defekt, die vor dem Einsatz repariert werden müssen.

Schieben oder Abschleppen der Maschine

Im Notfall können Sie die Maschine durch Aktivieren des Sicherheitsventils an der stufenlosen Hydraulikpumpe und Schieben oder Schleppen bewegen.

Wichtig: Schieben oder schleppen Sie die Maschine höchstens mit 3 km bis 4,8 km/h ab, sonst kann das interne Getriebe beschädigt werden. Öffnen Sie die Sicherheitsventile immer, wenn die Maschine geschoben oder geschleppt wird.

1. Klappen Sie den Sitz hoch. Die Sicherheitsventile befinden sich unter der Vorderseite des Kraftstofftanks (Bild 55).
2. Drehen Sie jedes Ventil um drei Umdrehungen nach links, um das Ventil zu öffnen und Öl intern abzulenken. **Öffnen Sie es nicht mehr als drei Umdrehungen.** Weil das Öl abgelenkt wird, lässt sich die Maschine ohne Schäden am Getriebe langsam bewegen.
3. Schließen Sie das Sicherheitsventil, bevor Sie den Motor anlassen. Ziehen Sie mit 70 N·m an, um das Ventil zu schließen.

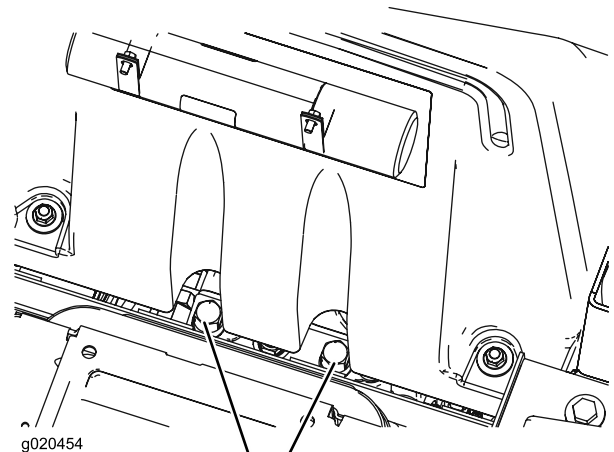

g020454

1

Bild 55

g020454

1. Sicherheitsventil (2)

Wichtig: Wenn Sie die Maschine rückwärts geschoben oder abgeschleppt werden muss, muss auch das Rückschlagventil im Allradantriebsverteiler umgangen werden. Schließen Sie zum Umgehen des Sicherheitsventils einen Schlauch (Bestellnummer für den Schlauch 95-8843, Kupplungsanschluss 95-0985 [Menge 2] und Hydraulikanschluss 340-77 [Menge 2]) an die Teststelle für den Rückwärtsantriebsdruck

an. Sie befindet sich am Hydrostat und an der Stelle zwischen den Stellen M8 und P2 am hinteren Antriebsverteiler, der sich hinter dem Vorderreifen befindet.

Hebestellen

Die Maschine hat vorne und hinten Hebestellen.

⚠️ WARNUNG:

Verwenden Sie immer Achsständer. Verlassen Sie sich nicht darauf, dass ein Wagenheber oder Flaschenzug die Maschine abstützt.

- An der Innenseite des Rahmens an jedem Vorderreifen
- In der Mitte der Hinterachse

Vergurtungsstellen

Die Maschine hat vorne, hinten und an der Seite Vergurtungsstellen.

Hinweis: Vergurten Sie die Maschine in allen vier Ecken mit vom Verkehrsministerium zugelassenen Riemen.

- Zwei vorne an der Bedienerplattform
- Hintere Stoßstange

Betriebsmerkmale

Üben Sie das Fahren mit der Maschine, weil diese ein hydrostatisches Getriebe hat, dessen Fahrverhalten sich von vielen anderen Rasenmaschinen unterscheidet. Einige wichtige Aspekte, die Sie beim Einsatz der Zugmaschine, des Mähwerks und anderer Anbaugeräte beachten müssen, sind das Getriebe, die Motordrehzahl, die Belastung der Schnittmesser und der Bauteile anderer Anbaugeräte sowie die Bedeutung der Bremsen.

Mit Toro Smart Power™ muss der Bediener in schwierigen Bedingungen nicht auf die Motordrehzahl achten. Smart Power verhindert, dass die Maschine in schweren Grünflächen steckenbleibt. Hierfür wird die Maschinengeschwindigkeit automatisch gesteuert und die Mähleistung optimiert.

Mit diesen unterstützen Sie das Wenden der Maschine. Gehen Sie bei ihrem Einsatz jedoch vorsichtig vor, insbesondere auf weichem und nassem Gras, sonst können Sie versehentlich den Rasen beschädigen. Ein weiterer Vorteil der Bremsen liegt im Beibehalten der Bodenhaftung. An manchen Hängen rutscht das hangaufwärts liegende Rad durch und verliert die Bodenhaftung. Drücken Sie in solchen Fällen das hangaufwärts liegende Pedal langsam ab

und zu durch, bis das hangaufwärts liegende Rad nicht mehr rutscht, wodurch sich die Bodenhaftung des hangabwärts liegenden Rades verbessert.

Die Antischlupfregelung ist jetzt automatisch und benötigt keinen Bedieneingriff. Wenn ein Rad rutscht wird der Fluss automatisch zwischen den Vorder- und Hinterreifen aufgeteilt, um das Rutschen des Rads und den Antriebsverlust zu verringern.

Gehen Sie beim Einsatz der Maschine an Hanglagen besonders vorsichtig vor. Stellen Sie sicher, dass der Sitzriegel einwandfrei eingerastet und der Sicherheitsgurt eingeklickt ist. Um einen Überschlag zu vermeiden, sollten Sie an Hängen langsam fahren und scharfe Kurven vermeiden. Zur besseren Lenkkontrolle sollten Sie die Mähwerke beim Hangabwärtsfahren absenken.

Deaktivieren Sie vor dem Abstellen des Motors alle Bedienelemente und stellen Sie die Gasbedienung in die LANGSAM-Stellung. Wenn Sie die Gasbedienung in die LANGSAM-Stellung ändern, sinkt die Motordrehzahl, die Geräusentwicklung und die Vibration. Drehen Sie den Zündschlüssel in die AUS-Stellung, um den Motor abzustellen.

Heben Sie vor dem Maschinentransport zuerst die Mähwerke an und arretieren Sie die Transportriegel (Bild 56).



Bild 56

1. Transportriegel (Seitenmähwerke)

Betriebshinweise

Mähen bei trockenem Gras

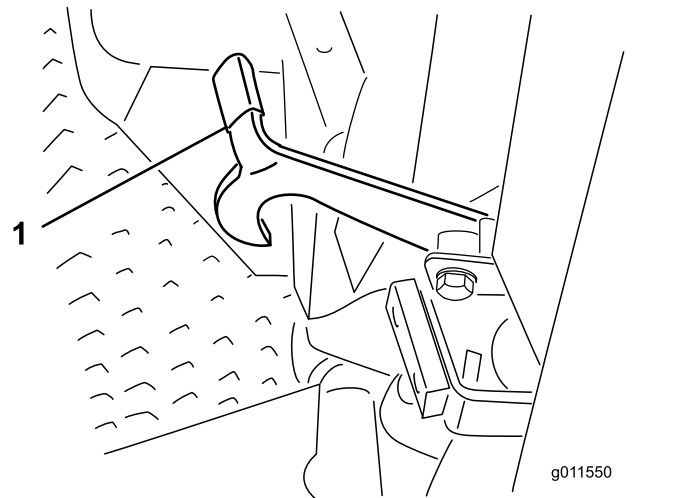
Mähen Sie entweder am späten Vormittag, um Tau zu vermeiden, was zum Verklumpen des Schnittguts führt oder am späten Nachmittag, um Rasenschäden vorzubeugen, die durch direkte Sonnenbestrahlung von empfindlichem, frisch gemähtem Gras entstehen können.

Auswahl der passenden Schnitthöhe für die herrschenden Bedingungen

Mähen Sie ca. 25 mm, aber nie mehr als 1/3 der Grashalme. Sie müssen bei extrem sattem und dichtem Gras u. U. die Schnitthöhe um eine weitere Stufe erhöhen.

Mähen in den richtigen Intervallen

Unter den meisten Bedingungen müssen Sie alle 4 bis 5 Tage mähen. Berücksichtigen Sie jedoch, dass Gras zu verschiedenen Zeiten unterschiedlich schnell wächst. Das bedeutet, dass Sie am Anfang des Frühjahrs häufiger mähen müssen, um die gleiche Schnitthöhe beizubehalten (was sich in der Praxis als vorteilhaft erwiesen hat); mähen Sie, wenn die Wachstumsrate in der Mitte des Sommers nachlässt, nur noch alle 8 bis 10 Tage. Mähen Sie, wenn Sie wegen Wetterbedingungen oder aus anderen Gründen längere Zeit nicht mähen konnten, zunächst mit einer hohen Schnitthöheneinstellung und dann zwei bis drei Tage später noch einmal mit einer niedrigeren Einstellung.

Transport

Setzen Sie beim Transport über längere Strecken, über unebenes Gelände und beim Einsatz eines Anhängers die Transportriegel ein.

Nach dem Einsatz

Reinigen Sie die Unterseite des Mähergehäuses nach jedem Einsatz, um die beste Leistung sicherzustellen. Wenn sich Schnittgutrückstände im Mähwerkgehäuse ansammeln können, reduziert sich die Schnittleistung.

Mähwerkneigung

Eine Messerneigung von 8 mm bis 11 mm ist empfehlenswert. Eine Messerneigung von mehr als 8 mm bis 11 mm verringert die benötigte Kraft, ergibt längeres Schnittgut und eine schlechtere

Schnittqualität. Eine Messerneigung unter 8 mm bis 11 mm erhöht den Kraftbedarf, ergibt kürzeres Schnittgut und eine bessere Schnittqualität.

Optimieren der Klimaanlageleistung

- Stellen Sie die Maschine im Schatten ab oder lassen Sie bei direkter Sonneneinstrahlung die Türen auf, um ein Erwärmen durch das Sonnenlicht zu verringern.
- Stellen Sie sicher, dass die Kondensierungsrippen der Klimaanlage sauber sind.
- Lassen Sie das Gebläse der Klimaanlage mit mittlerer Geschwindigkeit laufen.
- Prüfen Sie die kontinuierliche Dichtung zwischen dem Dach und der Kabinendecke. Führen Sie die erforderlichen Bewegungsmaßnahmen aus.
- Messen Sie die Lufttemperatur an der mittleren Frontlüftung in der Kabinendecke (sie liegt normalerweise unter oder bei 10 Grad Celsius).
- Weitere Informationen finden Sie in der *Wartungsbedienungsanleitung*.

Wartung

Hinweis: Suchen Sie ein *Elektroschaltbild* oder *Hydraulikschaltbild* für Ihre Maschine? Laden Sie ein kostenfreies Exemplar des Schaltbilds von www.Toro.com herunter und suchen Sie Ihre Maschine vom Link für die Bedienungsanleitungen auf der Homepage.

Hinweis: Bestimmen Sie die linke und rechte Seite der Maschine anhand der üblichen Einsatzposition.

Empfohlener Wartungsplan

Wartungsintervall	Wartungsmaßnahmen
Nach 10 Betriebsstunden	<ul style="list-style-type: none"> • Ziehen Sie die Radmutter fest. • Prüfen Sie die Spannung des Lichtmaschinenriemens. • Prüfen Sie die Spannung des Kompressorriemens. • Prüfen Sie die Spannung des Messertreibriemens.
Nach 50 Betriebsstunden	<ul style="list-style-type: none"> • Wechseln Sie das Motoröl und den -filter.
Nach 200 Betriebsstunden	<ul style="list-style-type: none"> • Wechseln Sie das Getriebeöl im vorderen Planetengetriebe. • Wechseln Sie das Öl der Hinterachse.
Bei jeder Verwendung oder täglich	<ul style="list-style-type: none"> • Prüfen Sie den Kühlmittelstand. • Prüfen Sie den Hydraulikölstand. • Überprüfen Sie den Reifendruck. • Prüfen Sie die Luftfilteranzeige. • Prüfen Sie den Ölstand im Motor. • Lassen Sie das Wasser aus dem Wasserabscheider ab • Entfernen Sie alle Rückstände und allen Schmutz vom Motorraum, Kühler und dem Ölkühler. • Prüfen Sie die Sicherheitsschalter.
Alle 50 Betriebsstunden	<ul style="list-style-type: none"> • Fetten Sie alle Schmiernippel ein. • Prüfen Sie den Luftfilter. • Prüfen Sie die Spannung des Messertreibriemens.
Alle 100 Betriebsstunden	<ul style="list-style-type: none"> • Prüfen Sie die Schläuche und Klemmen der Kühlanlage. • Prüfen Sie die Spannung des Lichtmaschinenriemens. • Prüfen Sie die Spannung des Kompressorriemens.
Alle 200 Betriebsstunden	<ul style="list-style-type: none"> • Ziehen Sie die Radmutter fest.
Alle 250 Betriebsstunden	<ul style="list-style-type: none"> • Wechseln Sie das Motoröl und den -filter. • Reinigen Sie die Kabinenluftfilter. (Tauschen Sie die Filter aus, wenn Sie zerrissen oder sehr schmutzig sind.) • Reinigen Sie die Klimaanlageanschlange. (häufiger in sehr staubigen oder schmutzigen Bedingungen)
Alle 400 Betriebsstunden	<ul style="list-style-type: none"> • Prüfen Sie das Öl im Planetengetriebe. • Prüfen Sie den Schmiermittelstand in der Hinterachse. • Prüfen Sie den Schmiermittelstand im Getriebe der Hinterachse. • Warten Sie den Luftfilter, wenn die Anzeige auf Rot geht. • Wechseln Sie den Wasserabscheider bzw. die Kraftstofffilterglocke aus. • Tauschen Sie den Kraftstofffilter aus. • Prüfen Sie die Kraftstoffleitungen und -verbindungen.

Wartungsintervall	Wartungsmaßnahmen
Alle 800 Betriebsstunden	<ul style="list-style-type: none"> • Entleeren und reinigen Sie den Kraftstofftank. • Wechseln Sie das Getriebeöl im vorderen Planetengetriebe. (Oder mindestens einmal jährlich) • Wechseln Sie das Öl der Hinterachse. • Prüfen der Vorspur der Hinterräder • Prüfen Sie die Messertreibriemen. • Wechseln Sie das Hydrauliköls. • Wechseln Sie die HydraulikölfILTER. • Prüfen Sie den Stoßdämpfer des seitlichen Mähwerks. • Prüfen Sie die Laufräder des Mähwerks.
Alle 1000 Betriebsstunden	<ul style="list-style-type: none"> • Prüfen Sie den Ventilabstand und stellen ihn ein.
Alle 6000 Betriebsstunden	<ul style="list-style-type: none"> • Nehmen Sie den Rußfilter vom Dieselpartikelfilter ab, reinigen und montieren Sie ihn, oder reinigen Sie den Rußfilter, wenn der Motordefekt SPN 3720 FMI 16, SPN 3720 FMI 0 oder SPN 3720 FMI 16 im InfoCenter angezeigt wird.
Alle 2 Jahre	<ul style="list-style-type: none"> • Spülen Sie die Kühlanlage und wechseln das Kühlmittel. • Tauschen Sie die beweglichen Schläuche aus.

▲ ACHTUNG

Wenn Sie den Zündschlüssel im Zündschloss lassen, könnte eine andere Person den Motor versehentlich anlassen und Sie und Unbeteiligte schwer verletzen.

Ziehen Sie vor irgendwelchen Wartungsarbeiten den Zündschlüssel ab.

Wartungsintervall-Tabelle

GROUNDMASTER 4010, MODEL 30635 & 30636 QUICK REFERENCE AID

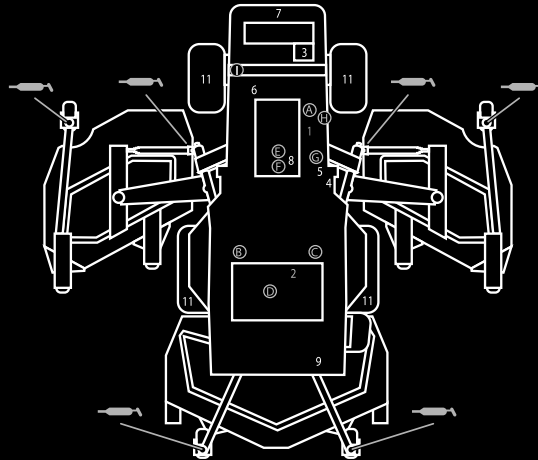

CHECK/SERVICE (DAILY)

- | | |
|--------------------------|--|
| 1. ENGINE OIL LEVEL | 8. AIR CLEANER |
| 2. HYDRAULIC FLUID LEVEL | 9. BRAKE FUNCTION |
| 3. ENGINE COOLANT LEVEL | 10. INTERLOCK SYSTEM |
| 4. FUEL - DIESEL ONLY | 11. TIRE PRESSURE - 25 PSI/1.70 BAR |
| 5. FUEL/WATER SEPARATOR | 12. GREASE POINTS (6) |
| 6. FAN BELT TENSION | SEE OPERATOR'S MANUAL FOR
50 HR INTERVAL GREASE POINTS. |
| 7. RADIATOR SCREEN | |



SPECIFICATIONS/CHANGE INTERVALS

SEE OPERATOR'S MANUAL FOR INITIAL CHANGES.	FLUID TYPE		CAPACITY	CHANGE INTERVAL		FILTER PART NO.
				FLUID	FILTER	
ENGINE OIL	30635	15W-40, CI-4	6 QUARTS	250 HOURS	250 HOURS	125-7025 (A)
	30636	15W-40, CJ-4				75-1310 (B)
HYDRAULIC FLUID	ISO VG 46/68		7.75 GALLONS	800 HOURS	800 HOURS	94-2621 (C)
HYDRAULIC BREATHER					800 HRS/YRLY	115-9793 (D)
PRIMARY AIR FILTER					SEE SERVICE INDICATOR	108-3814 (E)
SAFETY AIR FILTER					SEE OPERATOR'S MANUAL	108-3816 (F)
FUEL SYSTEM	> 32 F	NO. 2 DIESEL	21 GALLONS	800 HOURS DRAIN/FLUSH	400 HOURS/YEARLY	30635 110-9049 (G)
	< 32 F	NO. 1 DIESEL				30636 125-2915 (H)
REAR AXLE	85W-140		80 OUNCES	800 HOURS		110-4812 BREATHER (I)
PLANETARY DRIVE	85W-140		22 OUNCES	800 HOURS		
ENGINE COOLANT	50% WATER 50% ETHYL GLYCOL		14.5 QUARTS	DRAIN & FLUSH EVERY 2 YRS.		

130-6046

Bild 57

decal130-6046

Schmierung

Einfetten der Lager und Büchsen

Die Maschine hat Schmiernippel, die regelmäßig mit Nr. 2 Allzweckschmierfett auf Lithiumbasis eingefettet werden müssen. Fetten Sie alle Lager und Büchsen, wenn die Maschine unter normalen Bedingungen eingesetzt wird, alle 50 Betriebsstunden und unmittelbar nach jeder Reinigung.

Die Schmiernippel und deren Anzahl sind:

Zugmaschine

Wartungsintervall: Alle 50 Betriebsstunden

- Bremspedal-Drehzapfen der Wellenlager (2) (Bild 58)
- Drehbüchsen an der Vorder- und Hinterachse (2) (Bild 59)
- Lenkzylinder-Kugelgelenke (2) (Bild 60)
- Zugstange-Kugelgelenke (2) (Bild 60)
- Achsschenkelbolzen (2) (Bild 60)
Fetten Sie die obere Armatur am Achsschenkelbolzen nur einmal jährlich (2 Pumpen).



Bild 58



Bild 59

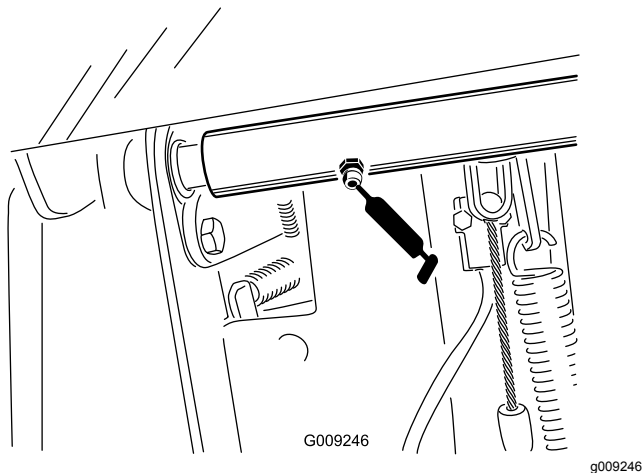

Bild 60

Vorderes Mähwerk

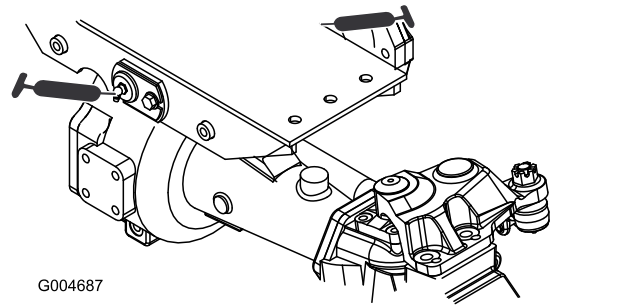
- Laufradgabel-Büchsen (2) (Bild 61)
- Spindelwellenlager (3) (unter der Riemenscheibe) (Bild 62)
- Spannarm-Drehbüchsen (2) (Bild 62)

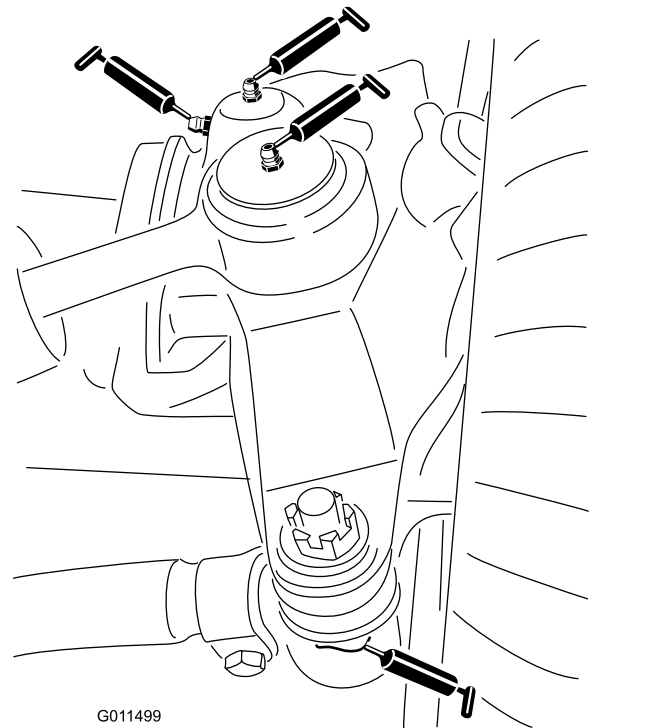

Bild 61

g011557

g011557

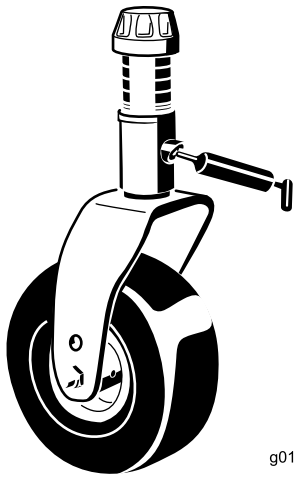
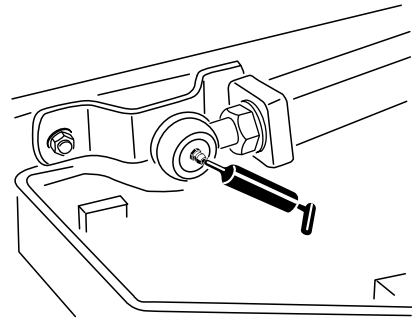

g011551

Bild 64

g011551



Bild 62

g017810

g017810

Vorderer Hub

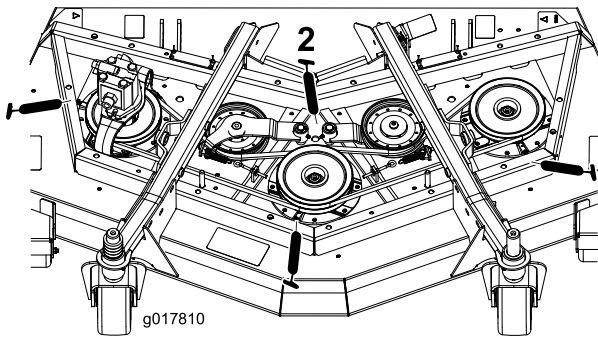
- Hubarmzylinderbüchsen (2) (Bild 63)
- Hubarm-Kugelgelenke (2) (Bild 64)



Bild 63

g020455

g020455

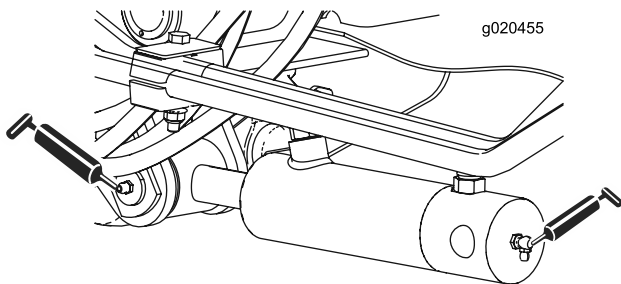

Bild 65

g011557

g011557

Seitlichen Mähwerke

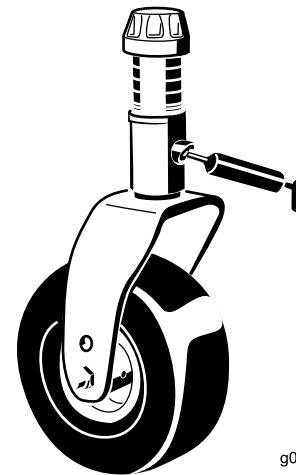
- Laufradgabel-Büchsen (1) (Bild 65)
- Spindelwellenlager (je 2 Stück) (unter der Riemenscheibe)
- Spannarm-Gelenkbüchsen (1) (am Spannarm)

Seitlichen Hübe

- Haupthubarmbüchsen (6) (Bild 66 und Bild 67)
- Kipphebel-Drehbüchsen (2) (Bild 68)
- Hintere Armbüchsen (4) (Bild 68)
- Hubzylinderbüchsen (4) (Bild 69)

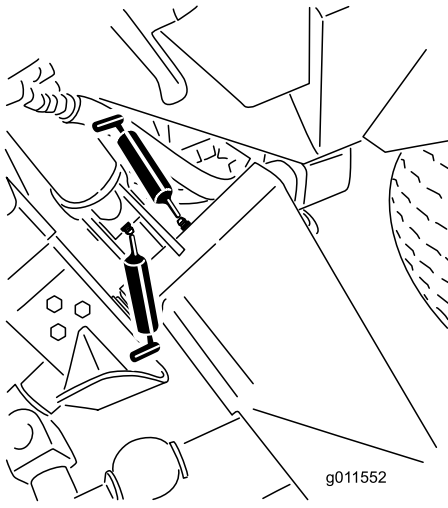

g011552

Bild 66

g011552

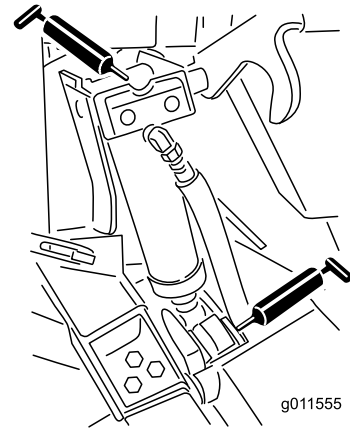

g011555

Bild 69

g011555

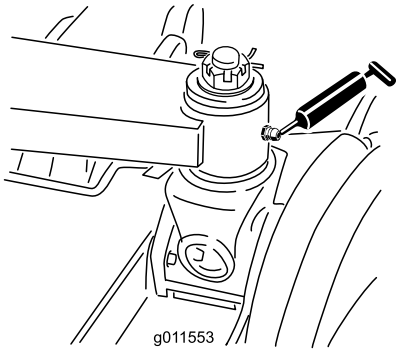

g011553

Bild 67

g011553

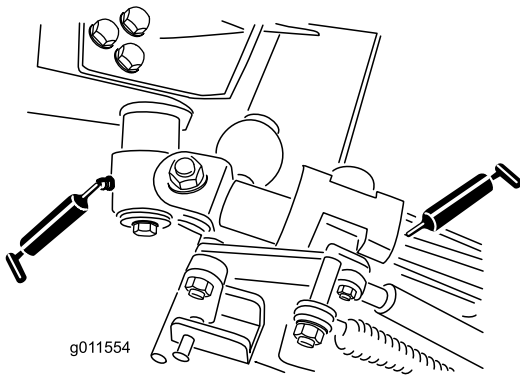

g011554

Bild 68

g011554

Warten des Motors

Warten des Luftfilters

- Prüfen Sie das Gehäuse des Luftfilters auf Schäden, die eventuell zu einem Luftleck führen könnten. Wechseln Sie es bei einer Beschädigung aus. Prüfen Sie die ganze Ansauganlage auf Lecks, Beschädigungen oder lose Schlauchklemmen.
- Warten Sie den Luftfilter, wenn die Wartungslampe aufleuchtet oder nach jeweils 400 Betriebsstunden (häufiger in sehr staubigen oder schmutzigen Bedingungen). Das frühzeitige Auswechseln des Luftfilters erhöht nur die Gefahr, dass Schmutz in den Motor gelangt, wenn Sie den Filter entfernen.
- Stellen Sie sicher, dass die Abdeckung richtig angebracht ist und das Luftfiltergehäuse einwandfrei abdichtet.



Bild 70

1. Luftfilteranzeige
2. Luftfilterriegel
3. Luftfilterabdeckung

Warten des Luftfilters

Wartungsintervall: Bei jeder Verwendung oder täglich

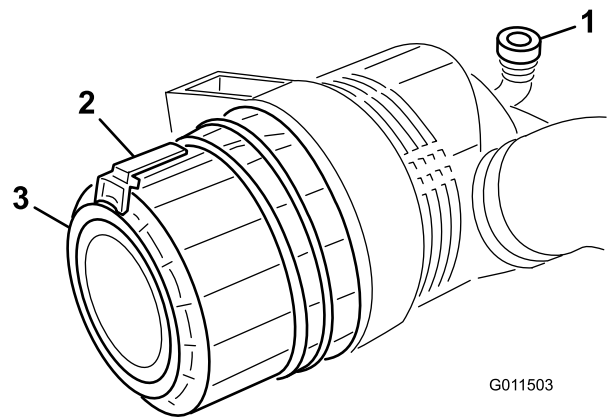
Alle 50 Betriebsstunden

Alle 400 Betriebsstunden

1. Ziehen Sie den Riegel nach außen und drehen Sie die Luftfilterabdeckung nach links ([Bild 70](#)).
2. Entfernen Sie die Abdeckung vom Luftfiltergehäuse. Vor dem Entfernen des Filters sollten Sie schwache Druckluft (2,76 bar, sauber und trocken) verwenden, um große Schmutzablagerungen zwischen der Außenseite des Hauptfilters und dem Kanister zu entfernen. Vermeiden Sie starke Druckluft, da Schmutz durch den Filter in den Einlassbereich gelangen könnte. Dieses Reinigen verhindert, dass Schmutz in den Einlass gelangt, wenn Sie den primären Filter abnehmen.

3. Entfernen Sie den Hauptfilter ([Bild 71](#)). Das Reinigen eines verwendeten Elements wird nicht empfohlen, da das Filtermedium beschädigt sein könnte. Prüfen Sie den neuen Filter auf Versandschäden, prüfen Sie das Dichtungsende des Filters und des Gehäuses. Verwenden Sie nie ein beschädigtes Element. Entfernen Sie **nicht** den Sicherheitsfilter ([Bild 72](#)).



Bild 71

1. Hauptluftfilter

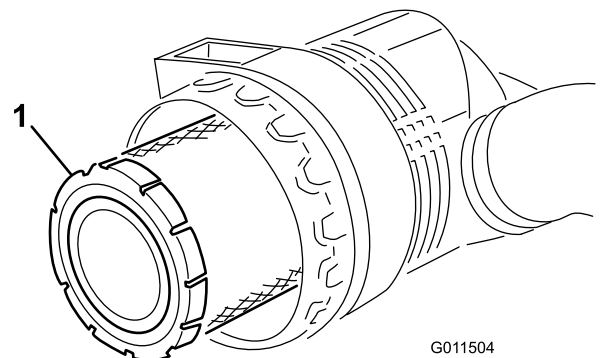

Bild 72

1. Sicherheitsluftfilter

Wichtig: Versuchen Sie nie, den Sicherheitsfilter zu reinigen (Bild 72). Tauschen Sie den Sicherheitsfilter bei jeder dritten Wartung des Hauptfilters aus.

4. Wechseln Sie den Hauptfilter aus (Bild 71).
5. Setzen Sie den neuen Filter ein. Drücken Sie auf den äußeren Rand des Elements, um es im Kanister zu platzieren. Drücken Sie nie auf die flexible Mitte des Filters.
6. Reinigen Sie den Schmutzauswurfanschluss in der abnehmbaren Abdeckung. Nehmen Sie das Gummiablassventil von der Abdeckung ab, reinigen Sie den Hohlraum und wechseln Sie das Ablassventil aus.
7. Setzen Sie die Abdeckung ein, richten Sie das Gummiablassventil (Bild 70) nach unten, ungefähr zwischen 17.00 Uhr und 19.00 Uhr (vom Ende her gesehen). Sichern Sie die Lasche.

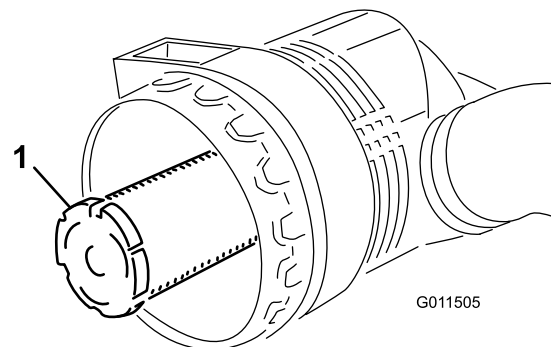
Warten des Motoröls

Ölsorte

Verwenden Sie qualitativ hochwertiges Öl mit niedrigem Aschengehalt, das die folgenden Spezifikationen erfüllt oder übersteigt:

- API-Klassifikation CJ-4 oder höher
- ACEA-Klassifikation E6
- JASO-Klassifikation DH-2

Wichtig: Wenn Sie Motoröl verwenden, das nicht die Klassifikation API CJ-4 oder höher, ACEA E6 oder JASO DH-2 erfüllt, kann der Dieselpartikelfilter verstopfen und den Motor beschädigen.

Verwenden Sie Motoröl mit der folgenden Motorölviskosität:

- Bevorzugte Ölsorte: SAE 15W-40 (über -0F)
- Ersatzöl: SAE 10W-30 oder 5W-30 (alle Temperaturen)

Premium Motoröl von Toro ist vom offiziellen Toro Vertragshändler mit einer Viskosität von 15W-40 oder 10W-30 erhältlich. Die Bestellnummern finden Sie im Ersatzteilkatalog.

Prüfen des Motorölstands

Wartungsintervall: Bei jeder Verwendung oder täglich

Der Motor wird vom Werk aus mit Öl befüllt. Prüfen Sie jedoch den Ölstand, bevor und nachdem Sie den Motor das erste Mal verwenden.

Wichtig: Prüfen Sie das Motoröl täglich. Wenn der Stand des Motoröls über der Voll-Markierung am Peilstab liegt, ist das Motoröl ggf. mit Kraftstoff verdünnt.

Wenn der Stand des Motoröls über der Voll-Markierung liegt, wechseln Sie das Motoröl.

Der Stand des Motoröls sollte am besten bei kaltem Motor vor dem täglichen Anlassen geprüft werden. Wenn der Motor gelaufen ist, lassen Sie das Öl für 10 Minuten in die Wanne zurücklaufen, bevor Sie den Ölstand prüfen. Wenn der Ölstand an oder unter der Nachfüll-Markierung am Peilstab liegt, gießen Sie Öl nach, bis der Ölstand die Voll-Markierung erreicht. **Füllen Sie nicht zu viel Motoröl ein.**

Wichtig: Halten Sie den Stand des Motoröls zwischen den unteren und oberen Markierungen am Peilstab; der Motor kann ausfallen, wenn er mit zu wenig oder zu viel Öl verwendet wird.

1. Stellen Sie die Maschine auf eine ebene Fläche. Entriegeln Sie die Motorhaubenriegel.
2. Öffnen Sie die Motorhaube.
3. Entfernen Sie den Peilstab, wischen ihn ab und führen ihn wieder in das Rohr ein; ziehen Sie ihn dann wieder heraus. Der Ölstand sollte an der Voll-Markierung sein (Bild 73).



Bild 73

1. Peilstab
2. Öldeckel

4. Wenn der Ölstand unter der Voll-Markierung liegt, nehmen Sie den Fülldeckel ab (Bild 73) und gießen Sie genug Öl ein, um den Ölstand bis zur Voll-Markierung anzuheben. **Füllen Sie nicht zu viel ein.**
5. Führen Sie den Peilstab ein und schrauben den Deckel auf.
6. Schließen Sie die Motorhaube und befestigen Sie sie mit den Riegeln.

Kurbelgehäuse-Ölfassungsvermögen

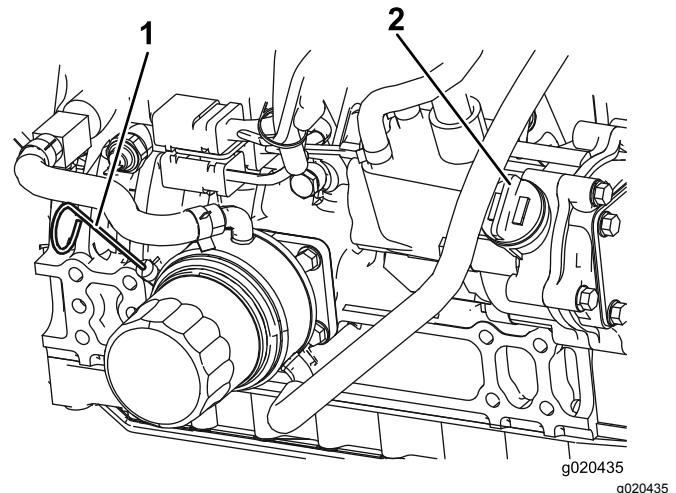
Ca. 5,7 l mit Filter.

Wechseln des Motoröls und -filters

Wartungsintervall: Nach 50 Betriebsstunden

Alle 250 Betriebsstunden

1. Entfernen Sie die Ablassschraube ([Bild 74](#)) und lassen Sie das Öl in die Auffangwanne ab. Schrauben Sie die Ablassschraube wieder ein, nachdem das Öl abgelassen ist.



Bild 74

1. Ablassschraube für das Motoröl

2. Entfernen Sie den Ölfilter ([Bild 75](#)). Ölen Sie die neue Dichtung am Ölfilter leicht mit frischem Öl ein, bevor Sie den Filter eindrehen. **Ziehen Sie nicht zu fest.**

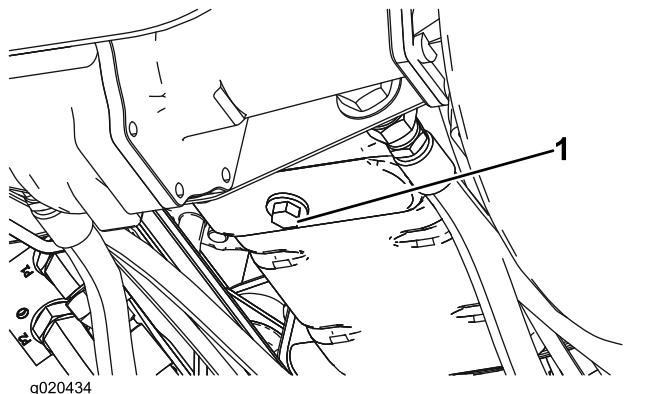

Bild 75

1. Motorölfilter

3. Füllen Sie Öl in das Getriebe, siehe [Prüfen des Motorölstands \(Seite 59\)](#).

Warten des Dieseloxydationskatalysators und des Rußfilters

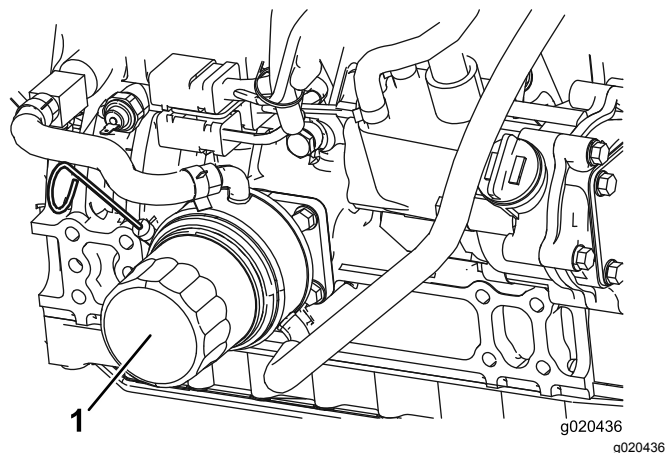
Wartungsintervall: Alle 6000 Betriebsstunden oder reinigen Sie den Rußfilter, wenn der Motordefekt SPN 3720 FMI 16, SPN 3720 FMI 0 oder SPN 3720 FMI 16 im InfoCenter angezeigt wird.

- Wenn die Hinweismeldung ADVISORY 179 im InfoCenter angezeigt wird, hat der Dieselpartikelfilter fast den empfohlenen Wartungspunkt für den Dieseloxydationskatalysator und den Rußfilter erreicht.



Bild 76

- Wenn der Motordefekt CHECK ENGINE SPN 3251 FMI 0, CHECK ENGINE SPN 3720 FMI 0 oder CHECK ENGINE SPN 3720 FMI 16 im InfoCenter ([Bild 77](#)) angezeigt wird, reinigen Sie den Rußfilter mit den folgenden Schritten:

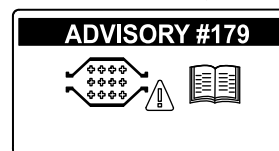

Bild 77

1. Informationen zum Entfernen und Montieren des Dieseloxydationskatalysators und des Rußfilters am Dieselpartikelfilter finden Sie in der *Wartungsanleitung*.
2. Wenden Sie sich an den offiziellen Toro Vertragshändler für Ersatzteile für den Dieseloxydationskatalysator und den Rußfilter oder deren Wartung.

3. Nach dem Einsetzen eines sauberen Dieselpartikelfilters muss das elektronische Steuergerät des Motors vom offiziellen Toro Vertragshändler zurückgesetzt werden.

Warten der Kraftstoffanlage

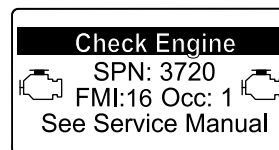
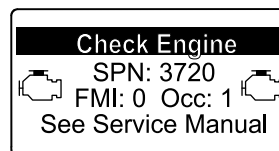
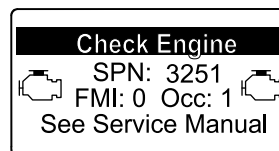
Warten des Wasserabscheiders

Wartungsintervall: Bei jeder Verwendung oder täglich

Alle 400 Betriebsstunden

Entleeren Sie Wasser und andere Fremdstoffe täglich aus dem Wasserabscheider ([Bild 78](#)). Wechseln Sie die Filterglocke alle 400 Betriebsstunden aus.

1. Stellen Sie einen sauberen Behälter unter den Kraftstofffilter.
2. Lösen Sie die Ablassschraube unten an der Filterglocke und öffnen Sie Entlüftung oben an der Glockenhalterung.



Bild 78

g007367

1. Wasserabscheider-Filterglocke

-
3. Reinigen Sie den Anbaubereich der Filterglocke.
 4. Entfernen Sie die Filterglocke und reinigen die Kontaktfläche.
 5. Ölen Sie die Dichtung der Filterglocke mit frischem Öl ein.
 6. Drehen Sie die Filterglocke per Hand ein, bis die Dichtung die Kontaktfläche berührt; drehen Sie sie dann um eine weitere halbe Umdrehung fest.
 7. Ziehen Sie die Ablassschraube unten an der Filterglocke und schließen Sie Entlüftung oben an der Glockenhalterung.

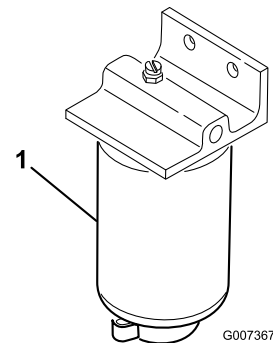
Warten des Kraftstofffilters

Wartungsintervall: Alle 400 Betriebsstunden

Der Kraftstofffilter sollte nach jeweils 400 Betriebsstunden ausgewechselt werden.

1. Reinigen Sie den Bereich um den Kraftstofffilterkopf ([Bild 79](#)).

Warten der Kraftstoffanlage

⚠ GEFAHR

Unter gewissen Bedingungen sind Dieselkraftstoff und -dünste äußerst brennbar und explosiv. Feuer und Explosionen durch Kraftstoff können Sie und Unbeteiligte verletzen und Sachschäden verursachen.

- **Betanken Sie die Maschine mit Hilfe eines Trichters und nur im Freien sowie wenn der Motor abgestellt und kalt ist. Wischen Sie verschütteten Kraftstoff auf.**
- **Füllen Sie den Kraftstofftank nicht ganz auf. Füllen Sie so lange Kraftstoff in den Tank, bis der Füllstand 6 bis 13 mm unterhalb der Unterseite des Einfüllstutzens steht. Der verbleibende Raum im Tank ist für die Ausdehnung des Kraftstoffes erforderlich.**
- **Rauchen Sie beim Umgang mit Kraftstoff unter keinen Umständen und halten Kraftstoff von offenem Licht und jeglichem Risiko von Funkenbildung fern.**
- **Lagern Sie Kraftstoff in einem sauberen, zulässigen Kanister und halten den Deckel aufgeschraubt.**



Bild 79

1. Kraftstofffilterkopf 2. Kraftstofffilter

2. Entfernen Sie den Filter und reinigen die Kontaktfläche (Bild 79).
3. Schmieren Sie die Filterglocke mit sauberem Motorschmieröl ein. Weitere Informationen finden Sie in der Motorbedienungsanleitung, die mit der Maschine ausgeliefert wurde.
4. Setzen Sie die trockene Filterglocke mit der Hand ein, bis die Dichtung die Kontaktfläche berührt; drehen Sie sie dann um eine weitere ½ Umdrehung fest.
5. Lassen Sie den Motor an und achten Sie auf austretenden Kraftstoff am Filterkopf.

Kraftstofftank

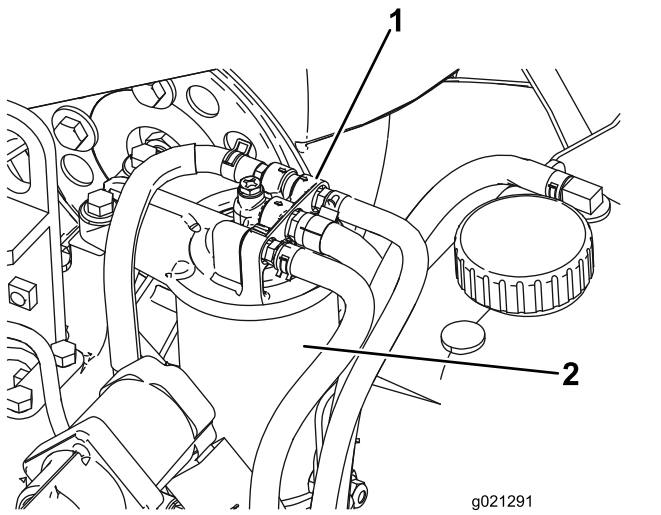
Wartungsintervall: Alle 800 Betriebsstunden

Entleeren und reinigen Sie den Kraftstofftank alle 800 Stunden. Entleeren und reinigen Sie den Tank ebenfalls, wenn die Kraftstoffanlage verschmutzt ist oder die Maschine längere Zeit eingelagert wird. Spülen Sie den Tank nur mit frischem Kraftstoff.

Kraftstoffleitungen und -anschlüsse

Wartungsintervall: Alle 400 Betriebsstunden

Prüfen Sie die Leitungen und Anschlüsse alle 400 Stunden oder mindestens einmal jährlich. Prüfen Sie auf Verschleiß, Defekte oder lockere Anschlüsse.

Warten der elektrischen Anlage

⚠️ WARNUNG:

KALIFORNIEN

Warnung zu Proposition 65

Batteriepole, -klemmen und -zubehör enthalten Blei und Bleibestandteile. Dies sind Chemikalien, die laut den Behörden des Staates Kalifornien krebserregend sind und zu Erbschäden führen können. Waschen Sie sich nach dem Umgang mit diesen Materialien die Hände.



Bild 80

1. Batterieabdeckung
2. Hier Druck ausüben

Batteriepflege

Batterietyp der Gruppe 24.

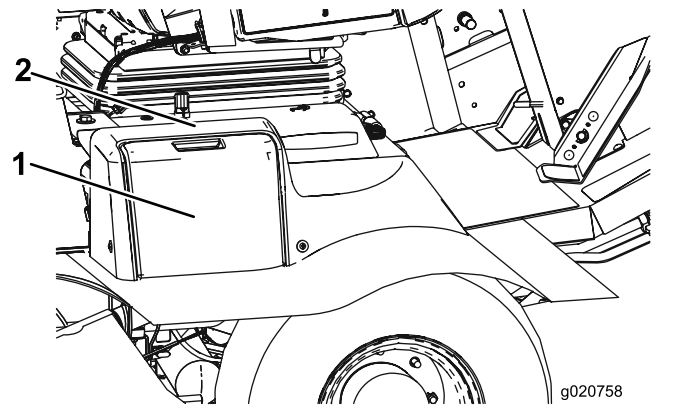
Wichtig: Klemmen Sie vor Schweißarbeiten an der Maschine das negative Batteriekabel vom Batteriepol ab, um einer Beschädigung der elektrischen Anlage vorzubeugen.

Hinweis: Prüfen Sie den Batteriezustand wöchentlich oder alle 50 Betriebsstunden. Halten Sie die Pole und den gesamten Batteriekasten sauber, da sich eine verschmutzte Batterie langsam entlädt. Waschen Sie zum Reinigen der Batterie den ganzen Kasten mit Natronlauge. Spülen Sie mit klarem Wasser nach. Überziehen Sie die Batteriepole und Anschlüsse mit Grafo 112X-Schmiermittel (Toro Bestellnummer 50547) oder mit Vaseline, um einer Korrosion vorzubeugen.

1. Öffnen Sie die Batterieabdeckung (Bild 80). an der Seite der Motorhaube.

Hinweis: Üben Sie Druck auf die flache Oberfläche über der Batterieabdeckung aus, um das Entfernen zu erleichtern (Bild 80).



Bild 81

1. Batterie

⚠️ WARNUNG:

Beim Laden der Batterie werden Gase erzeugt, die explodieren können.

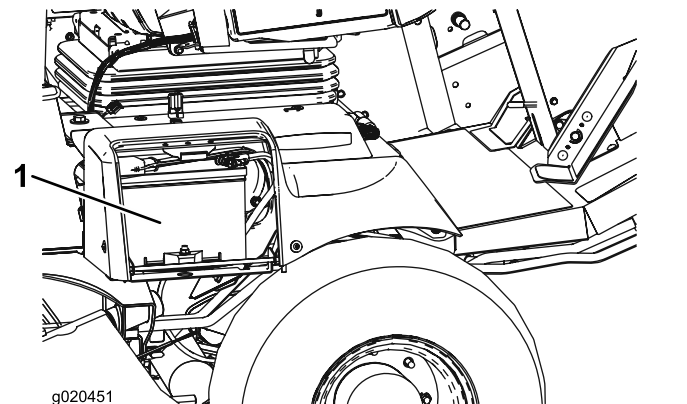
Rauchen Sie nie in der Nähe der Batterie und halten Sie Funken und offenes Feuer von der Batterie fern.

2. Nehmen Sie die Gummimuffe vom Pluspol ab und prüfen Sie die Batterie.

⚠️ WARNUNG:

Batteriepole und Metallwerkzeuge können an metallischen Teilen Kurzschlüsse verursachen, was Funken erzeugen kann. Funken können zum Explodieren der Batteriegasen führen, was Verletzungen zur Folge haben kann.

- Vermeiden Sie, wenn Sie eine Batterie ein- oder ausbauen, dass die Batteriepole mit metallischen Maschinenteilen in Berührung kommen.
- Vermeiden Sie Kurzschlüsse zwischen metallischen Werkzeugen, den Batteriepolen und metallischen Maschinenteilen.

⚠️ WARNUNG:

Das unsachgemäße Verlegen der Batteriekabel kann zu Schäden an der Maschine führen, und die Kabel können Funken erzeugen. Funken können zum Explodieren der Batteriegasen führen, was Verletzungen zur Folge haben kann.

- Klemmen Sie immer das Minuskabel (schwarz) *ab*, bevor Sie das Pluskabel (rot) abklemmen.
- *Klemmen Sie immer zuerst das (rote) Pluskabel an, bevor Sie das (schwarze) Minuskabel anklemmen.*

3. Überziehen Sie beide Batteriepole und Anschlüsse mit Grafo 112X-Fett (Toro, Bestellnummer 505-47), mit Vaseline oder leichtem Schmierfett, um einer Korrosion vorzubeugen. Ziehen Sie die Gummimuffe über den Pluspol.
4. Schließen Sie die Batterieabdeckung.

Sicherungen

Die Sicherungen der Zugmaschine (Bild 82 bis Bild 84) befinden sich in der Stromkonsolenabdeckung.

Entfernen Sie die zwei Inbusschrauben, mit denen die Stromkonsolenabdeckung am Rahmen befestigt ist, und nehmen Sie die Abdeckung ab (Bild 82).



Bild 82

1. Stromkonsolenabdeckung 2. Inbusschrauben (2)

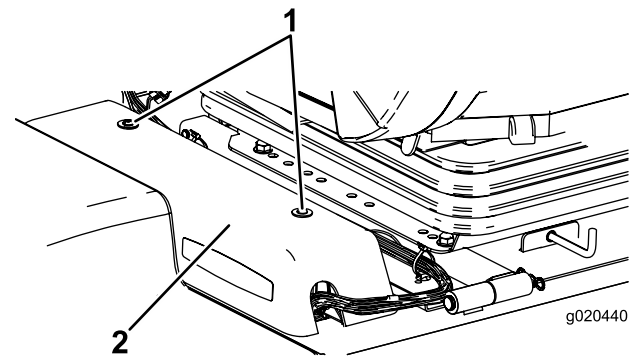

Bild 83

1. Sicherungen

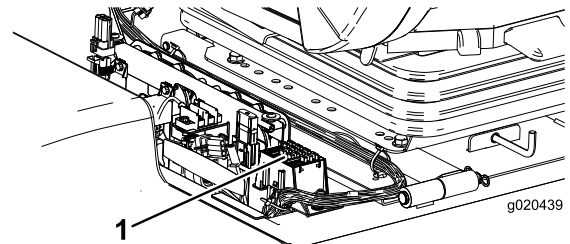

Bild 84

decal121-1599

Die Kabinensicherungen (Bild 85 und Bild 86) befinden sich im Sicherungskasten im Dachhimmel der Kabine (nur Modell mit Kabine).

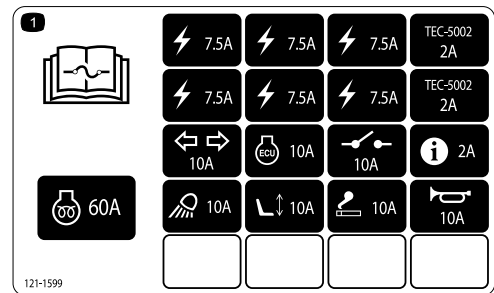

Bild 85

1. Kabinensicherungskasten 2. Sicherungen

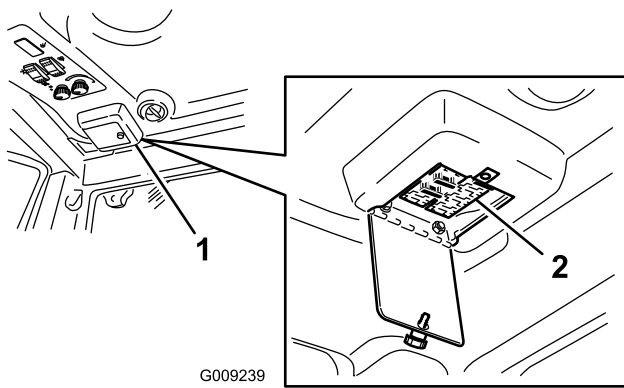

Bild 86

decal117-2787

Warten des Antriebssystems

Einstellen des Fahrpedalwinkels

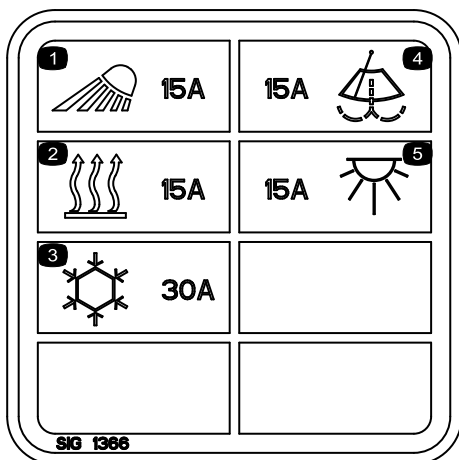
Der Winkel des Fahrpedals kann auf den Bediener eingestellt werden.

1. Lösen Sie die zwei Muttern und Schrauben, mit denen die linke Seite des Fahrpedals an der Halterung befestigt ist (**Bild 87**).



Bild 87

1. Fahrpedal
2. Befestigungsmuttern und -schrauben (2)

2. Drehen Sie das Pedal auf den gewünschten Winkel und ziehen Sie die Muttern an (**Bild 87**).

Wechseln des Öls im Planetengetriebe

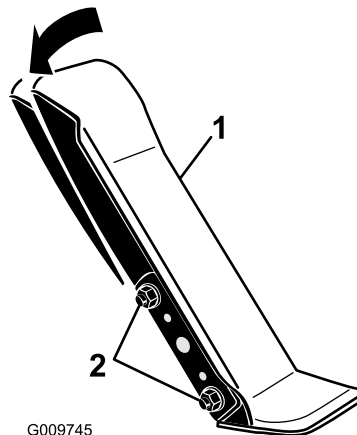
Wartungsintervall: Nach 200 Betriebsstunden

Alle 800 Betriebsstunden (Oder mindestens einmal jährlich)

Wechseln Sie den Ölfilter zunächst nach den ersten 200 Betriebsstunden. Wechseln Sie dann das Öl alle 800 Betriebsstunden oder mindestens jährlich. Verwenden Sie ein SAE 85W-140 Qualitätsgetriebeöl.

1. Stellen Sie auf einer ebenen Fläche ab und positionieren Sie das Rad so, dass sich eine der Prüfschrauben in der untersten Stellung (6 Uhr) befindet (**Bild 88**).



Bild 88

g008862

1. Prüf-/Ablassschraube

2. Stellen Sie ein Auffanggefäß unter die Nabe des Planetengetriebes, entfernen Sie die Schraube und lassen das Öl in ein Auffanggefäß ablaufen.
3. Stellen Sie ein Auffanggefäß unter das Bremsgehäuse, entfernen die Verschlusschraube und lassen das Öl ablaufen (Bild 89).

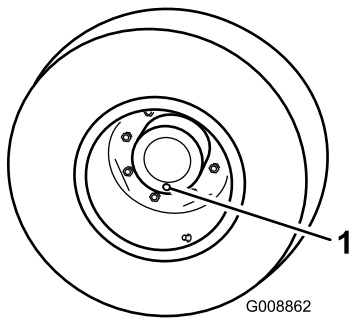

Bild 89

g020680

1. Ablassschraube 2. Bremsgehäuse

4. Setzen Sie die Schraube wieder im Bremsgehäuse ein, wenn das Öl vollständig an beiden Stellen abgelaufen ist.
5. Drehen Sie das Rad, bis das offene Schraubenloch im Planetengetriebe auf der 12-Uhr-Stellung ist.
6. Füllen Sie das Planetengetriebe langsam durch das offene Loch mit 0,65 l SAE 85W-140 Qualitätsgetriebeöl.

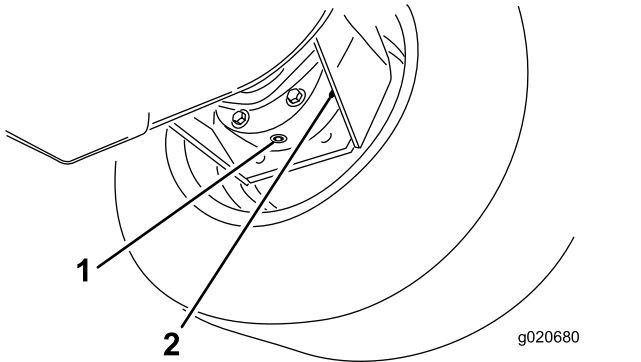
Wichtig: Wenn das Planetengetriebe gefüllt ist, bevor Sie 0,65 l Öl eingefüllt haben, warten Sie eine Stunde oder setzen Sie die Schraube ein und bewegen Sie die Maschine ca. 3 m, um das Öl gleichmäßig in der Bremsanlage zu verteilen. Entfernen Sie dann die Schraube und füllen das restliche Öl ein.

7. Drehen Sie die Verschlusschraube wieder auf.

8. Wiederholen Sie die Schritte am gegenüberliegenden Planetengetriebe bzw. der Bremse.

Wechseln des Schmierstoffs in der Hinterachse

Wartungsintervall: Nach 200 Betriebsstunden

Alle 800 Betriebsstunden

Wechseln Sie das Öl nach den ersten 200 Betriebsstunden und dann alle 800 Stunden.

1. Stellen Sie die Maschine auf eine ebene Fläche.
2. Reinigen Sie den Bereich um die drei Ablassschrauben, d. h. jeweils eine an beiden Enden und eine in der Mitte (Bild 90).
3. Entfernen Sie die Prüfschrauben, damit das Öl schneller abläuft.
4. Entfernen Sie die Ablassschraube und lassen das Öl in die Auffanggefäße abfließen.



Bild 90

g011509

1. Lage der Ablassschraube

5. Reinigen Sie den Bereich um die Ablassschraube an der Unterseite des Getriebes (Bild 91).
6. Entfernen Sie die Ablassschraube und lassen das Öl in ein Auffanggefäß ab. Entfernen Sie die Füllschraube, damit das Öl schneller abläuft.

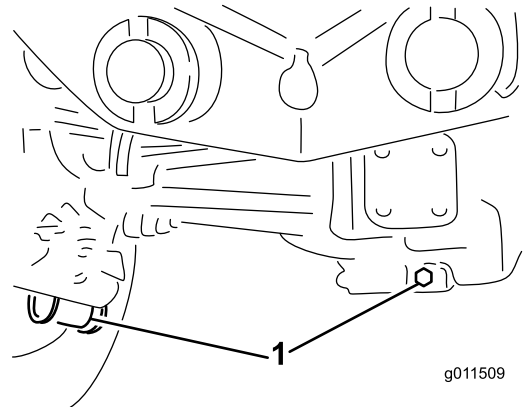

Bild 91

g011558

1. Ablassschraube

7. Füllen Sie genug Öl ein, um den Ölstand bis zur Unterseite der Prüfschraubenlöcher anzuheben, siehe [Wechseln des Schmierstoffs in der Hinterachse \(Seite 66\)](#) und [Prüfen des Schmierstoffs im Getriebe der Hinterachse \(Seite 32\)](#).
8. Setzen Sie die Schrauben wieder ein.

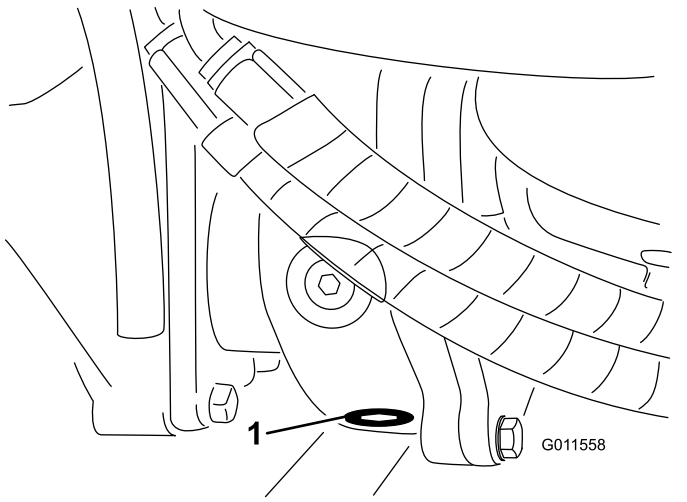
Prüfen der Vorspur der Hinterräder

Wartungsintervall: Alle 800 Betriebsstunden

Prüfen Sie die Vorspur der Hinterräder alle 800 Betriebsstunden oder mindestens einmal jährlich.

1. Messen Sie den Abstand vorne und hinten an den Lenkreifen Mitte-zu-Mitte (auf Achshöhe). Der Wert für vorne darf höchstens 6 mm kleiner sein als der Wert für hinten.
2. Lockern Sie zum Einstellen der Vorspur die Klemmen an beiden Enden der Spurstangen.
3. Drehen Sie das Ende der Zugstange, um die Vorderseite des Reifens nach innen oder außen zu stellen.
4. Ziehen Sie bei korrekter Einstellung die Klemmen der Zugstange fest.

Warten der Kühlanlage

Reinigen der Motorkühlanlage

Wartungsintervall: Alle 100 Betriebsstunden

Alle 2 Jahre

Entfernen Sie täglich Schmutz vom Öl- und vom Motorkühler. Reinigen Sie unter besonders schmutzigen Bedingungen häufiger.

Diese Maschine ist mit einem hydraulisch angetriebenen Ventilatorantriebssystem ausgestattet, das automatisch (oder manuell) rückwärts läuft, um eine Rückstandsablagerung am Kühler bzw. Ölkühler sowie Gitter zu verringern. Dieses Feature verringert den Zeitaufwand für das Reinigen der Kühler, ersetzt jedoch nicht die regelmäßige Reinigung. Sie müssen den Kühler weiterhin regelmäßig reinigen und prüfen.

1. Stellen Sie den Motor ab und heben die Motorhaube an. Entfernen Sie alle Schmutzrückstände aus dem Motorraum.
2. Reinigen Sie beide Seiten des Kühlers bzw. Ölkühlers ([Bild 92](#)) gründlich mit Druckluft. Blasen Sie Rückstände von vorne nach hinten heraus. Reinigen Sie dann von hinten und blasen Sie nach vorne. Wiederholen Sie dies mehrmals, bis alle Rückstände entfernt sind.

Wichtig: Das Reinigen des Kühlers bzw. Ölkühlers mit Wasser kann zu frühzeitigem Verrosten und einer Beschädigung der Komponenten führen.



Bild 92

g020452

g020452

1. Kühler bzw. Ölkühler

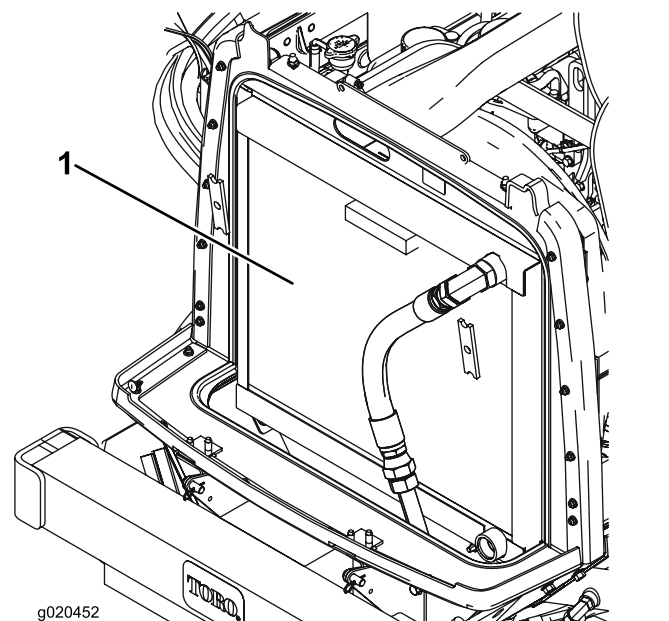
- Schließen Sie die Motorhaube.

Warten der Bremsen

Einstellen der Betriebsbremsen

Stellen Sie die Betriebsbremsen ein, wenn das Bremspedal mehr als 25 mm Spiel hat, oder wenn die Bremsen nicht mehr gut genug greifen. Als Spiel gilt die Entfernung, die das Bremspedal zurücklegt, bevor ein Bremswiderstand spürbar ist.

- Ziehen Sie die Sperrlasche aus den Bremspedalen heraus, so dass beide Bremsen unabhängig voneinander wirken können.
- Ziehen Sie die Bremsen strammer, um das Spiel der Bremspedale zu reduzieren:
 - Lösen Sie die zwei Befestigungsschrauben und nehmen die Bremseinstellabdeckung ab ([Bild 93](#)).



Bild 93

- Befestigungsschrauben
- Bremseinstellabdeckung

- Lockern Sie die vordere Mutter an der Gewindeseite des Bremszuges ([Bild 94](#)).

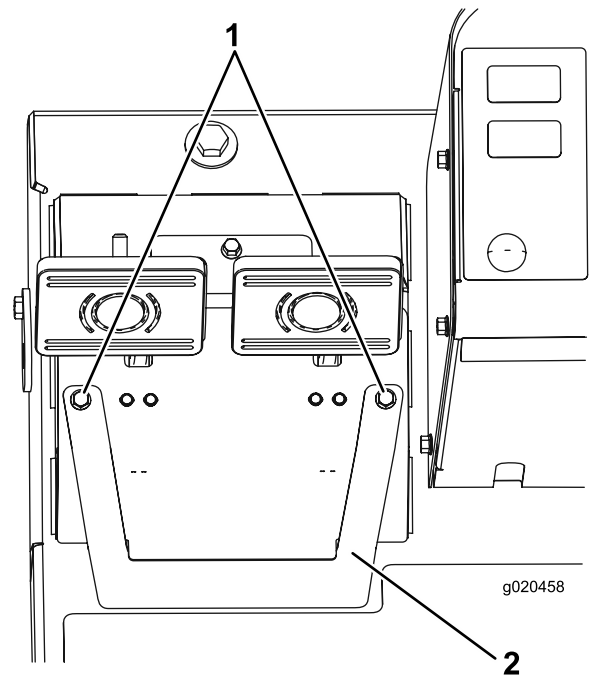

Bild 94

1. Bremszug Einstellmuttern

- C. Ziehen Sie die hintere Mutter an, um den Zug nach hinten zu bewegen, bis die Bremspedale ein Spiel von 13 mm bis 25 mm aufweisen.
- D. Ziehen Sie die vordere Mutter fest, wenn die Bremsen einwandfrei eingestellt sind.
- E. Setzen Sie die Bremseinstellabdeckung wieder auf.

Warten der Riemen

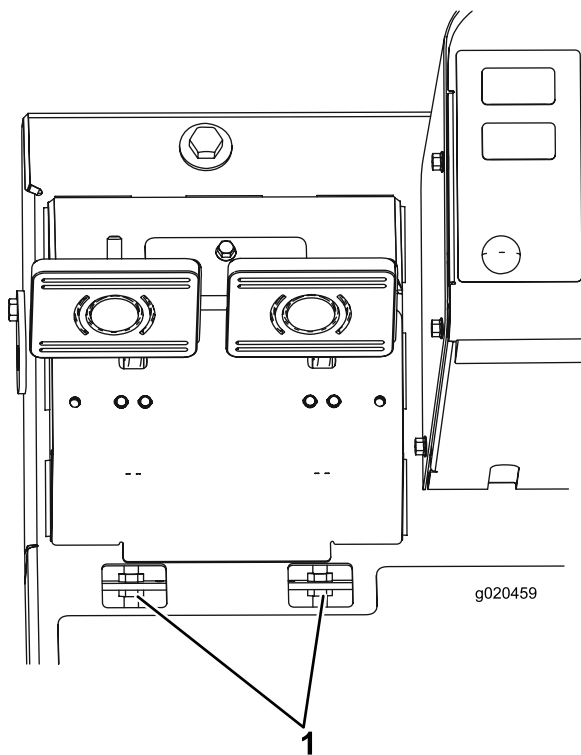
Warten des Lichtmaschinen-Treibriemens

Wartungsintervall: Nach 10 Betriebsstunden
Alle 100 Betriebsstunden

Prüfen Sie den Zustand und die Spannung des Riemens ([Bild 95](#)) alle 100 Betriebsstunden.

1. Bei einer richtigen Spannung lässt sich der Riemen 10 mm durchbiegen, wenn eine Kraft von 44 N in der Mitte zwischen den Riemenscheiben angesetzt wird.
2. Lockern Sie bei einer Durchbiegung von mehr oder weniger als 10 mm die Befestigungsschrauben der Lichtmaschine ([Bild 95](#)). Erhöhen oder reduzieren Sie die Spannung des Lichtmaschinen-Treibriemens und ziehen Sie die Schrauben wieder fest. Prüfen Sie die Riemen Spannung noch einmal auf korrekte Einstellung.



Bild 95

- | | |
|-------------------------|-----------------|
| 1. Lichtmaschine | 3. Kompressor |
| 2. Befestigungsschraube | 4. Spannscheibe |

Warten des Kompressorriemens

Wartungsintervall: Nach 10 Betriebsstunden
Alle 100 Betriebsstunden

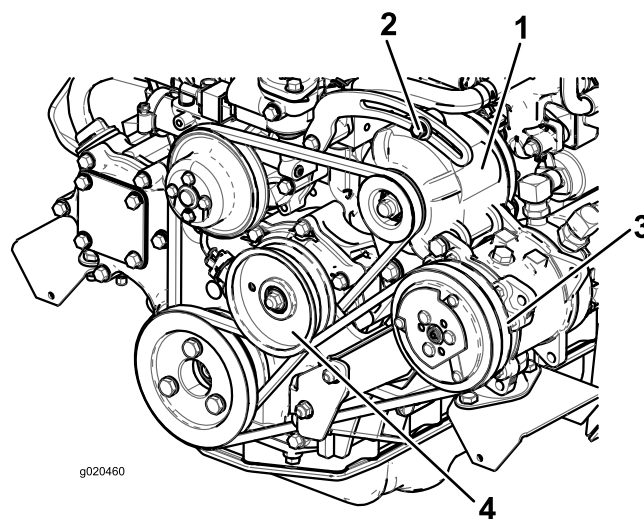
Nur Modell mit Kabine

Prüfen Sie den Zustand und die Spannung des Riemens ([Bild 95](#)) alle 100 Betriebsstunden.

1. Bei einer richtigen Spannung lässt sich der Riemen 10 mm durchbiegen, wenn eine Kraft von 44 N in der Mitte zwischen den Riemenscheiben angesetzt wird.
2. Lockern Sie bei einer Durchbiegung von mehr oder weniger als 10 mm die Befestigungsschraube der Spannscheibe (Bild 95). Erhöhen oder reduzieren Sie die Spannung der Kompressor-Riemenspannung und ziehen Sie die Schraube fest. Prüfen Sie die Riemenspannung noch einmal auf korrekte Einstellung.

Spannen der Messertreibriemen

Wartungsintervall: Nach 10 Betriebsstunden

Alle 50 Betriebsstunden

Prüfen Sie den Zustand und die Spannung der Mähwerkriemen nach den ersten 10 Betriebsstunden und dann alle 50 Betriebsstunden.

Bei richtiger Spannung sollte die Messung innen an der Verlängerungsfeder (Haken zu Haken) ungefähr $8,9 \text{ cm} \pm 0,63 \text{ cm}$ betragen. Wenn die Federspannung richtig ist, stellen Sie die Anschlagsschraube (Schlossschraube) ein, bis der Abstand zwischen dem Schraubenkopf und dem Spannarm ungefähr $0,32 \text{ cm} \pm 0,152/0,000 \text{ cm}$ beträgt (Bild 96).

Hinweis: Achten Sie darauf, dass der Riemen auf der Federseite der Riemenführung positioniert ist (Bild 96).



Bild 96

- | | |
|-----------------------|----------------------|
| 1. Riemen | 4. Riemenführung |
| 2. Augenbolzen | 5. Bundmutter |
| 3. Verlängerungsfeder | 6. Anschlagsschraube |

Austauschen des Messertreibriemens

Wartungsintervall: Alle 800 Betriebsstunden

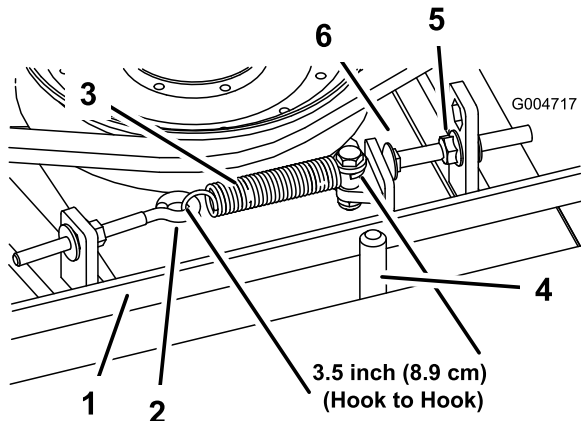
Der von der gefederten Spannscheibe gespannte Messertreibriemen ist sehr haltbar. Nach einem längeren Einsatz wird er dennoch Anzeichen von Verschleiß aufweisen. Anzeichen eines abgenutzten Treibriemens sind: Das Quietschen des Riemens, wenn er sich dreht, das Schlüpfen der Messer beim Mähen, zerfranste Ränder, Versengen und Risse. Tauschen Sie den Treibriemen aus, wenn Sie einen dieser Umstände feststellen.

1. Senken Sie das Mähwerk auf den Werkstattboden ab. Entfernen Sie die Abdeckungen von der Oberseite des Mähwerks und legen diese zur Seite.
2. Lösen Sie den Augenbolzen, um die Verlängerungsfeder abzunehmen (Bild 96).
3. Lösen Sie die Bundmutter, mit der die Anschlagsschraube an der Befestigungslasche befestigt ist. Schieben Sie die Mutter so weit zurück, dass der Spannarm an der Anschlagsschraube vorbeigeführt werden kann (Bild 96). Bewegen Sie die Spannscheibe vom Riemen weg, um diesen zu entspannen.

Hinweis: Wenn Sie die Anschlagsschraube von der Befestigungslasche abnehmen, müssen Sie darauf achten, dass sie in das Loch eingesetzt wird, in dem der Kopf der Anschlagsschraube mit dem Spannarm ausgerichtet ist.

4. Entfernen Sie die Schrauben, mit denen der Hydraulikmotor am Mähwerk befestigt ist (Bild 97). Heben Sie den Motor vom Mähwerk ab und legen ihn auf die Oberseite des Mähwerks.



Bild 97

- | | |
|-------------------|--------------------------|
| 1. Hydraulikmotor | 2. Befestigungsschrauben |
|-------------------|--------------------------|

5. Entfernen Sie den alten Riemen von den Spindelscheiben und der Spannscheibe.
6. Verlegen Sie den neuen Riemen um die Spindelscheiben und die Spannscheiben.

7. Positionieren Sie den Hydraulikmotor nach dem Verlegen des Riemens um die Riemenscheiben auf dem Mähwerk. Befestigen Sie den Motor mit den vorher entfernten Schrauben am Mähwerk.

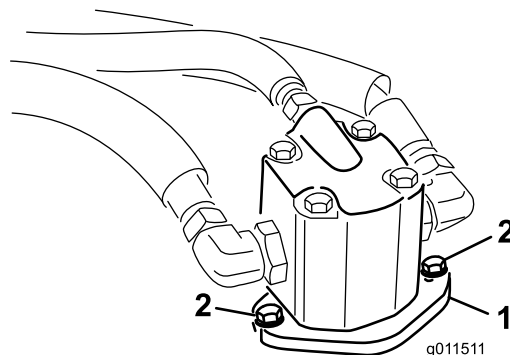
Hinweis: Achten Sie darauf, dass der Riemen auf der Federseite der Riemenführung positioniert ist ([Bild 96](#)).

8. Setzen Sie die Verlängerungsfeder ([Bild 96](#)) wieder in den Augenbolzen ein und spannen Sie den Riemen wie folgt:
 - Bei richtiger Spannung sollte die Messung innen an der Verlängerungsfeder (Haken zu Haken) ungefähr $8,9 \text{ cm} \pm 0,63 \text{ cm}$ betragen.
 - Wenn die Federspannung richtig ist, stellen Sie die Anschlagsschraube (Schlossschraube) ein, bis der Abstand zwischen dem Schraubenkopf und dem Spannarm ungefähr $0,32 \text{ cm} \pm 0,152/0,000 \text{ cm}$ beträgt.

Warten der Hydraulikanlage

Wechseln des Hydrauliköls

Wartungsintervall: Alle 800 Betriebsstunden

Wechseln Sie das Hydrauliköl unter normalen Betriebsbedingungen alle 800 Betriebsstunden. Setzen Sie sich, wenn das Öl verunreinigt wird, mit Ihrem Toro Vertragshändler in Verbindung, um die Anlage spülen zu lassen. Verunreinigtes Öl sieht im Vergleich zu sauberem Öl milchig oder schwarz aus.

1. Stellen Sie den Motor ab und heben die Motorhaube an.
2. Entfernen Sie die Ablassschraube an der Unterseite vorne am Behälter und lassen das Hydrauliköl in eine große Auffangwanne ablaufen. Schrauben Sie die Ablassschraube wieder fest ein, wenn kein Hydrauliköl mehr ausläuft.
3. Füllen Sie den Hydraulikbehälter ([Bild 98](#)) mit Hydrauliköl, siehe [Prüfen des Hydrauliköls \(Seite 30\)](#).

Wichtig: Verwenden Sie nur die angegebenen Hydraulikölsorten. Andere Ölsorten können die Hydraulikanlage beschädigen.



Bild 98

1. Hydraulikölbehälter

4. Schrauben Sie den Behälterdeckel wieder auf. Starten Sie den Motor und benutzen alle hydraulischen Bedienelemente, um das Hydrauliköl in der ganzen Anlage zu verteilen. Prüfen Sie gleichfalls die Dichtheit und stellen dann den Motor ab.
5. Prüfen Sie den Ölstand und gießen so viel Öl ein, dass der Ölstand die Voll-Markierung am Peilstab erreicht. **Nicht überfüllen.**

Wechseln des Hydraulikölfilters

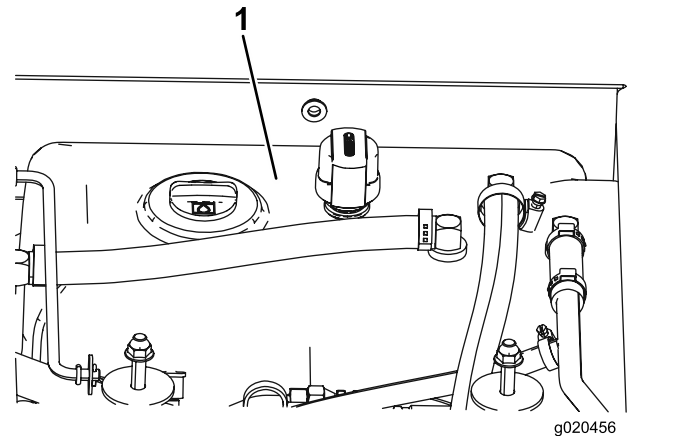
Wartungsintervall: Alle 800 Betriebsstunden

Wechseln Sie die zwei Hydraulikfilter unter normalen Betriebsbedingungen alle 800 Betriebsstunden.

Verwenden Sie dabei nur Toro Originalersatzfilter (Bestellnummer 94-2621) für die linke Seite der Maschine und (75-1310) für die rechte Seite der Maschine.

Wichtig: Der Einsatz anderer Filter führt u. U. zum Verlust Ihrer Garantieansprüche für einige Bauteile.

1. Stellen Sie die Maschine auf eine ebene Fläche, senken die Mähwerke ab, stellen den Motor ab, aktivieren die Feststellbremse und ziehen den Zündschlüssel ab.
2. Reinigen Sie die Kontaktfläche um den Filter. Stellen Sie eine Auffangwanne unter den Filter und entfernen den Filter ([Bild 99](#)).



Bild 99

1. Hydraulikfilter

3. Ölen Sie die neue Filterdichtung ein und füllen den Filter mit Hydrauliköl.
4. Stellen Sie sicher, dass der Anbaubereich des Filters sauber ist. Drehen Sie den neuen Filter ein, bis die Dichtung die Ansatzfläche berührt; ziehen Sie dann den Filter um eine weitere 1/2 Umdrehung fester.
5. Wiederholen Sie die Schritte für den anderen Filter ([Bild 100](#)).

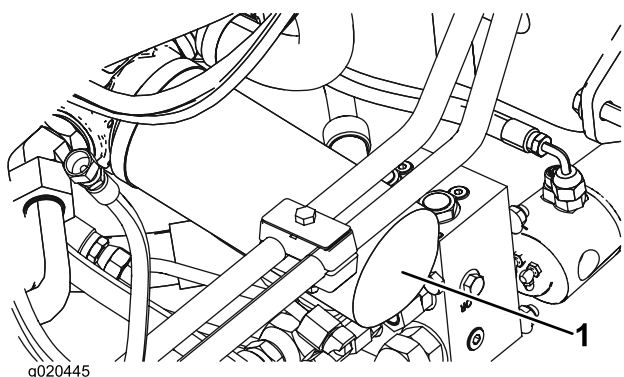
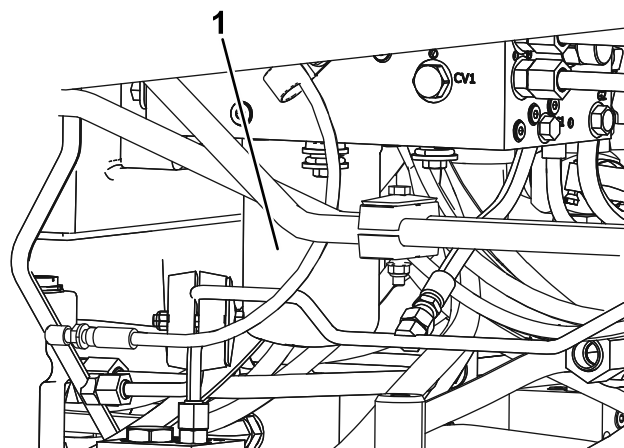

g020461

g020461

Bild 100

1. Hydraulikfilter
6. Starten Sie den Motor und lassen ihn für ungefähr 2 Minuten im niedrigen Leerlauf laufen, wenn Sie den Behälter aufgefüllt haben. Aktivieren Sie die Lenkung und heben Sie die Mähwerke mehrmals an und senken sie ab, um die Anlage zu entlüften. Stellen Sie den Motor ab und prüfen Sie die Dichtheit.

Prüfen der Hydraulikleitungen und -schläuche

Wartungsintervall: Alle 2 Jahre

Prüfen Sie die hydraulischen Leitungen und Schläuche täglich auf Dichtheit, Knicke, lockere Stützteile, Abnutzung, lockere Verbindungsteile, witterungsbedingte Minderung und chemischen Angriff. Führen Sie alle erforderlichen Reparaturen vor der Inbetriebnahme durch.

⚠️ WARNUNG:

Unter Druck austretendes Hydrauliköl kann unter die Haut dringen und Verletzungen verursachen.

- Stellen Sie sicher, dass alle hydraulischen Anschlüsse fest angezogen sind und dass sich alle hydraulischen Schläuche und Leitungen in einwandfreiem Zustand befinden, bevor Sie die Hydraulikanlage unter Druck setzen.
- Halten Sie Ihren Körper und Ihre Hände von Nadellöchern und Düsen fern, aus denen Hydrauliköl unter hohem Druck ausgestoßen wird.
- Gehen Sie hydraulischen Undichtheiten nur mit Pappe oder Papier nach.
- Lassen Sie den Druck in der Hydraulikanlage auf eine sichere Art und Weise ab, bevor Sie irgendwelche Arbeiten an der Anlage durchführen.
- Konsultieren Sie beim Einspritzen unter die Haut sofort einen Arzt.



Bild 101

1. Gegengewicht-Einstellschraube

2. Gegengewicht-Testanschluss

Einstellen des Gegengewichtdrucks

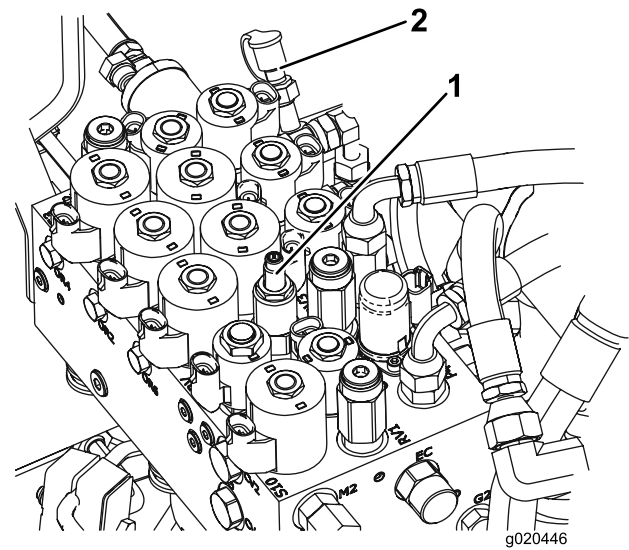
An der Gegengewicht-Teststelle (Bild 101) wird der Druck des Gegengewichtskreislaufs eingestellt. Der empfohlene Gegengewichtsdruck ist 2241 kPa. Lösen Sie zum Einstellen des Gegengewichtsdrucks die Sicherungsmutter und drehen die Einstellschraube nach rechts (Bild 101), um den Druck zu erhöhen, und nach links, um ihn zu verringern. Der Motor muss laufen, das Mähwerk muss abgesenkt und in der Schwebestellung sein, damit der Druck gemessen werden kann.

Hinweis: Bei angesetztem Gegengewicht müssen die Laufräder aller drei Mähwerke Bodenkontakt haben.

Warten des Mähwerks

Hochkippen des vorderen Mähwerks

Hinweis: Obwohl es für normale Wartungsmaßnahmen nicht erforderlich ist, lässt sich das vordere Mähwerk in eine aufrechte Stellung hochkippen. So klappen Sie das Mähwerk hoch:

1. Heben Sie das vordere Mähwerk etwas vom Boden ab, aktivieren die Feststellbremse und stellen den Motor ab. Ziehen Sie den Zündschlüssel ab.
2. Nehmen Sie den Splint und den Lastösenbolzen ab, mit denen der Transportriegel des Mähwerks an der Riegelplatte befestigt ist. Drehen Sie den Riegel zum Heck des Mähwerks.
3. Entfernen Sie den Splint und den Lastösenbolzen, mit denen die Schnitthöhenkette an der Rückseite des Mähwerks befestigt ist.
4. Starten Sie den Motor und heben das vordere Mähwerk langsam hoch; stellen Sie dann den Motor ab. Ziehen Sie den Zündschlüssel ab.
5. Halten Sie die Vorderseite des Mähwerks fest und heben es in die aufrechte Stellung hoch.
6. Halten Sie das Mähwerk dann in der aufrechten Stellung, bringen das Kabelende über dem Stift am Mähwerkhubarm an und befestigen es mit einem Splint (**Bild 102**).



Bild 102

1. Kabel

2. Stift

Ablassen des Frontmähwerks

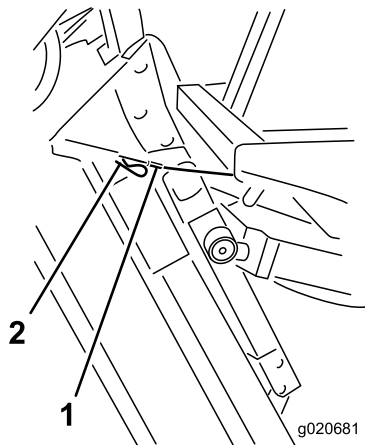
1. Lassen Sie sich von einem Erwachsenen helfen und halten das Mähwerk in der aufrechten

Stellung fest. Entfernen Sie dann den Splint, mit dem das Kabelende befestigt ist, und entfernen Sie das Kabel vom Stift.

2. Drehen (klappen) Sie das Mähwerk nach unten.
3. Bewahren Sie das Kabel unter der Fahrerstation auf.
4. Nehmen Sie auf dem Sitz Platz, starten den Motor und senken das Mähwerk ab, bis es sich soeben über dem Boden befindet.
5. Befestigen Sie die Schnitthöhenkette an der Rückseite des Mähwerks.
6. Drehen Sie den Transportriegel nach oben in die richtige Stellung und befestigen Sie ihn mit einem Lastösenbolzen und einem Splint.

Einstellen der Mähwerkneigung

Messen der Mähwerkneigung

Die Mähwerkneigung ist der Unterschied der Schnitthöhe von der Vorderseite des Messers bis zur Rückseite. Toro empfiehlt eine Messereneigung von 8 mm bis 11 mm. Das heißt, das Messer steht hinten 8 mm bis 11 mm höher als vorne.

1. Stellen Sie die Maschine auf eine ebene Fläche der Werkstatt.
2. Stellen Sie das Mähwerk auf die gewünschte Schnitthöhe.
3. Drehen Sie Messer Nr. 1 so, dass es geradeaus weist.
4. Messen Sie die Entfernung vom Boden bis zur vorderen Spitze des Messers mit einem kurzen Lineal. Drehen Sie die Messerspitze nach hinten und messen den Abstand zwischen dem Boden und der Messerspitze.
5. Ziehen Sie den vorderen Wert vom hinteren ab, um die Messereneigung zu berechnen.

Einstellen des Frontmähwerks

1. Lockern Sie die Klemmmuttern an der Ober- oder Unterseite des U-Bügels an der Schnitthöhenkette (**Bild 103**).
2. Stellen Sie den anderen Mutternsatz ein, um die Rückseite des Mähwerks anzuheben oder abzusenken und so die korrekte Mähwerkneigung herbeizuführen.
3. Ziehen Sie die Klemmmuttern fest.



Bild 103

1. Schnitthöhenskette 2. U-Schraube

Einstellen der seitlichen Mähwerke

Wartungsintervall: Alle 800 Betriebsstunden

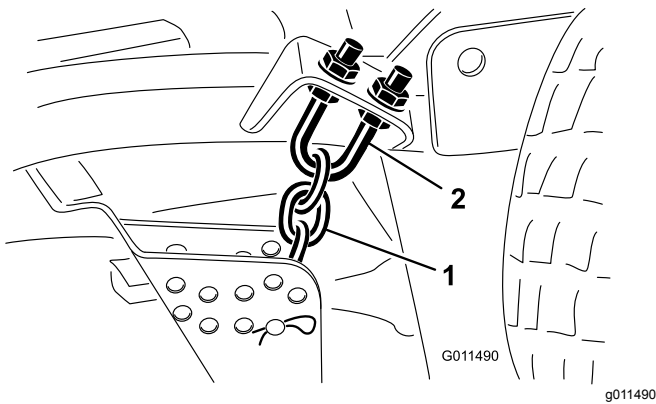
- Entfernen Sie die Spannkappe von der Spindelwelle und ziehen die Spindel aus dem Laufradarm heraus (Bild 104). Stecken Sie die Beilagscheiben nach Bedarf um, um das Laufrad anzuheben oder abzusenken, bis das Mähwerk die korrekte Neigung erhalten hat.



Bild 104

1. Spannkappe 4. Achsbefestigungslöcher
2. Distanzstücke 5. Laufrad
3. Beilagscheiben

- Montieren Sie die Spannkappe wieder.

Warten der Laufradarm-büchsen

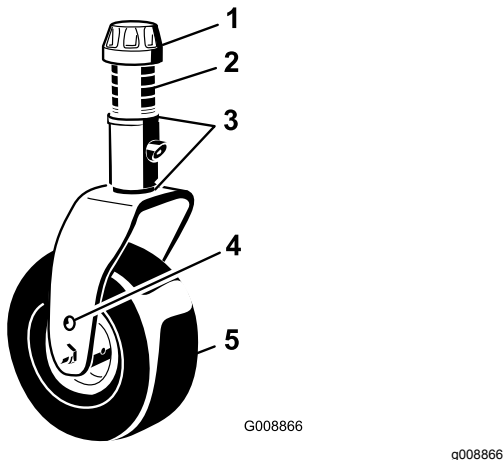
In die Ober- und Unterseite des Rohrs der Laufradarme sind Büchsen eingepresst, die sich nach einer längeren Einsatzdauer abnutzen. Bewegen Sie zum Prüfen der Büchsen die Laufradgabeln hin und her und von einer Seite zur anderen. Wenn die

Laufradgabel locker ist, sind die Büchsen abgenutzt und müssen ausgetauscht werden.

- Heben Sie das Mähwerk an, so dass die Räder den Boden nicht mehr berühren. Blockieren Sie das Mähwerk so, dass es nicht herunterfallen kann.
- Entfernen Sie die Spannkappe, das/die Distanzstück(e) und Druckscheibe von der Oberseite der Laufradspindel.
- Ziehen Sie die Laufradspindel aus dem Befestigungsrohr heraus. Lassen Sie die Druckscheibe und das/die Distanzstück(e) unten in der Laufradspindel zurück.
- Stecken Sie einen Dorn oben oder unten in das Befestigungsrohr und treiben die Büchsen heraus (Bild 105). Treiben Sie dann die andere Büchse aus dem Rohr heraus. Reinigen Sie die Innenseite der Rohre.



Bild 105

1. Laufradarmrohr 2. Büchsen

- Fetten Sie die Innen- und Außenseiten der neuen Büchsen ein. Treiben Sie die Büchsen mit einem Hammer und einem Stück Flachstahl in das Befestigungsrohr ein.
- Prüfen Sie die Laufradspindel auf Abnutzung und tauschen sie aus, wenn sie beschädigt ist.
- Schieben Sie die Laufradspindel durch die Büchsen und das Befestigungsrohr. Schieben Sie die Druckscheibe und die/das Distanzstück(e) auf die Spindel. Bringen Sie die Spannkappe auf der Laufradspindel an, um alle Teile zu befestigen.

Warten der Laufräder und -lager

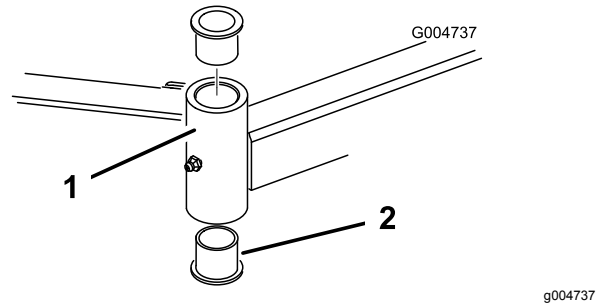
Wartungsintervall: Alle 800 Betriebsstunden

- Entfernen Sie die Sicherungsmutter von der Schraube, mit denen das Laufrad in der Mitte der Laufradgabel (Bild 106) oder am Laufradgelenkarm (Bild 107) befestigt ist. Halten Sie das Laufrad fest und schieben die Schraube aus der Gabel oder vom Gelenkarm ab.

Warten der Schnittmesser

Prüfen auf verbogene Messer

Wenn Sie auf einen Festkörper aufgeprallt sind, prüfen Sie den Rasenmäher auf eventuelle Beschädigungen; führen Sie dann die erforderlichen Reparaturen durch, bevor Sie den Rasenmäher erneut verwenden. Ziehen Sie alle Riemenscheibenmutter der Spindeln mit 176-203 N·m an.



Bild 106

- | | |
|--------------------|----------------------------|
| 1. Laufradschraube | 3. Lager |
| 2. Laufradgabel | 4. Distanzstück des Lagers |

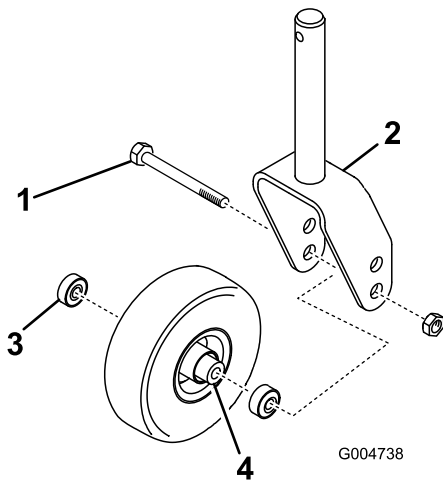

Bild 107

- | | |
|---------------------|----------------------------|
| 1. Laufrad | 3. Lager |
| 2. Laufradgelenkarm | 4. Distanzstück des Lagers |

- Entfernen Sie das Lager aus der Radnabe und lassen das Lagerdistanzstück herausfallen ([Bild 106](#) und [Bild 107](#)). Entfernen Sie das Lager aus der gegenüberliegenden Seite der Radnabe.
- Prüfen Sie die Lager, das Distanzstück und die Innenseite der Radnabe auf Abnutzung. Tauschen Sie abgenutzte und defekte Teile aus.
- Drücken Sie das Lager zum Zusammenbauen des Laufrads in die Radnabe. Drücken Sie beim Einsetzen der Lager auf den äußeren Lagerkäfig.
- Schieben Sie das Lagerdistanzstück in die Radnabe. Drücken Sie das andere Lager in das freie Ende der Radnabe, um das Lagerdistanzstück im Inneren der Radnabe zu halten.
- Setzen Sie das Laufrad zwischen die Laufradgabel und befestigen Sie sie mit der Schraube und der Sicherungsmutter.

- Stellen Sie die Maschine auf eine ebene Fläche. Heben Sie das Mähwerk an, aktivieren Sie die Feststellbremse, stellen Sie das Fahrtriebspedal auf „Neutral“, stellen Sie den ZWA-Hebel auf „Aus“, stellen Sie den Motor ab und ziehen Sie den Zündschlüssel ab. Blockieren Sie das Mähwerk so, dass es nicht herunterfallen kann.
- Drehen Sie die Schnittmesser, bis die Enden nach vorne und hinten zeigen ([Bild 108](#)). Messen Sie von der Innenseite des Mähwerks bis zur Schnittkante an der Vorderseite des Messers. Merken Sie sich dieses Maß.

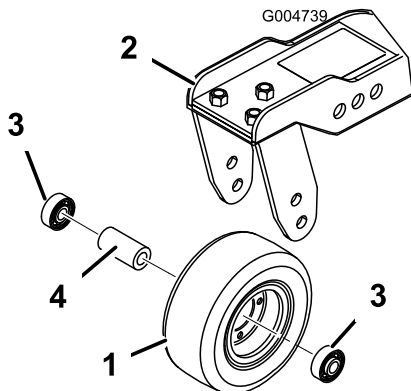

Bild 108

- Drehen Sie das andere Ende des Messers nach vorne. Messen Sie zwischen dem Mähwerk und der Schnittkante des Messers an der gleichen Stelle wie in Schritt 2. Der Unterschied zwischen den Werten, die Sie in den Schritten 2 und 3 erhalten haben, darf nicht über 3 mm liegen. Bei einem Unterschied von mehr als 3 mm ist das Messer verbogen und muss ausgetauscht werden, siehe [Entfernen und Einbauen der Schnittmesser](#) (Seite 76).

Entfernen und Einbauen der Schnittmesser

Tauschen Sie das Messer aus, wenn es auf einen festen Gegenstand geprallt oder wenn es unwuchtig oder verbogen ist. Benutzen Sie immer nur Toro Originalersatzteile, um die sichere und optimale Leistung sicherzustellen. Verwenden Sie nie Ersatzmesser anderer Hersteller; diese könnten sich eventuell als gefährlich erweisen.

1. Heben Sie das Mähwerk an, aktivieren die Feststellbremse, stellen den Motor ab und ziehen den Zündschlüssel ab. Blockieren Sie das Mähwerk so, dass es nicht herunterfallen kann.
2. Halten Sie das Ende des Messers mit einem stark wattierten Handschuh oder wickeln Sie einen Lappen um es herum. Entfernen Sie die Messerschraube, die Antiskalpierkuppe und das Messer von der Spindelwelle (Bild 109).
3. Montieren Sie das Messer, die Antiskalpierkuppe und die Messerschraube. Ziehen Sie die Messerschraube mit 115-149 N·m an.

Wichtig: Der gebogene Teil des Schnittmessers muss zur Innenseite des Mähwerks zeigen, um einen guten Schnitt sicherzustellen.

Hinweis: Wenn Sie auf einen Fremdkörper aufgeprallt sind, ziehen Sie alle Riemenscheibenmutter der Spindeln auf 115 N·m bis 149 N·m an.



Bild 109

1. Messerschraube 2. Antiskalpierkuppe

Prüfen und Schärfen der Schnittmesser

⚠ GEFAHR

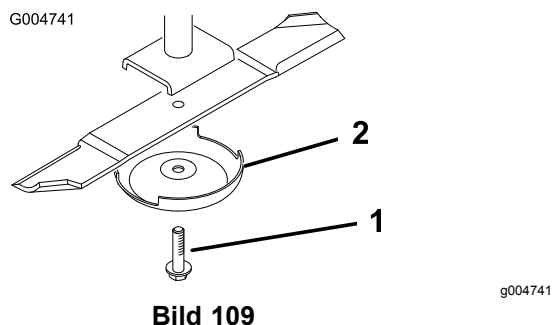
Ein abgenutztes oder defektes Messer kann zerbrechen. Herausgeschleuderte Messerstücke können den Benutzer oder Unbeteiligte treffen und schwere Verletzungen verursachen oder zum Tode führen. Der Versuch, ein defektes Messer zu reparieren, kann zum Verlust der Sicherheitsabnahme der Maschine führen.

- Prüfen Sie das Messer regelmäßig auf Abnutzung und Defekte.
- Versuchen Sie nie, ein verbogenes Messer geradezubiegen oder ein zerbrochenes oder angerissenes Messer zu schweißen.
- Tauschen Sie ein abgenutztes oder defektes Messer aus.

Beim Prüfen und Warten des Schnittmessers erfordern zwei Bereiche besondere Aufmerksamkeit – der Windflügel und die Schnittkante. Beide Schnittkanten und die Windflügel, die gegenüber der Schnittkante nach oben gebogen sind, tragen zur guten Schnittqualität bei. Der Windflügel ist wichtig, weil er die Grashalme aufrecht stellt, was zum gleichmäßigen Schnitt beiträgt. Der Windflügel wird jedoch im Einsatz langsam abgewetzt, wobei es sich um eine normale Erscheinung handelt. Während der Windflügel langsam abgenutzt wird, kommt es immer mehr zur Minderung der Schnittqualität, obgleich die Schnittkanten scharf sind. Die Schnittkante des Messers muss scharf bleiben, um sicherzustellen, dass die Grashalme geschnitten und nicht zerfetzt werden. Sie erkennen eine stumpfe Schnittkante daran, dass die Grasspitzen bräunlich und zerfetzt aussehen. Beheben Sie diesen Zustand durch das Schärfen der Schnittkanten.

1. Stellen Sie die Maschine auf eine ebene Fläche. Heben Sie das Mähwerk an, aktivieren Sie die Feststellbremse, stellen Sie das Fahrtriebspedal auf „Neutral“, stellen Sie den ZWA-Hebel auf „Aus“, stellen Sie den Motor ab und ziehen Sie den Zündschlüssel ab.
2. Prüfen Sie die Schnittkanten des Messers sorgfältig, insbesondere dort, wo die geraden Flächen die gebogenen berühren (Bild 110). Da Sand und anderes reibendes Material das Metall abschleifen kann, das die flachen und die gebogenen Teile verbindet, müssen Sie das Messer vor jedem Einsatz des Rasenmähers prüfen. Wenn Sie Abnutzungen (Bild 110) feststellen, sollten Sie das Messer auswechseln.

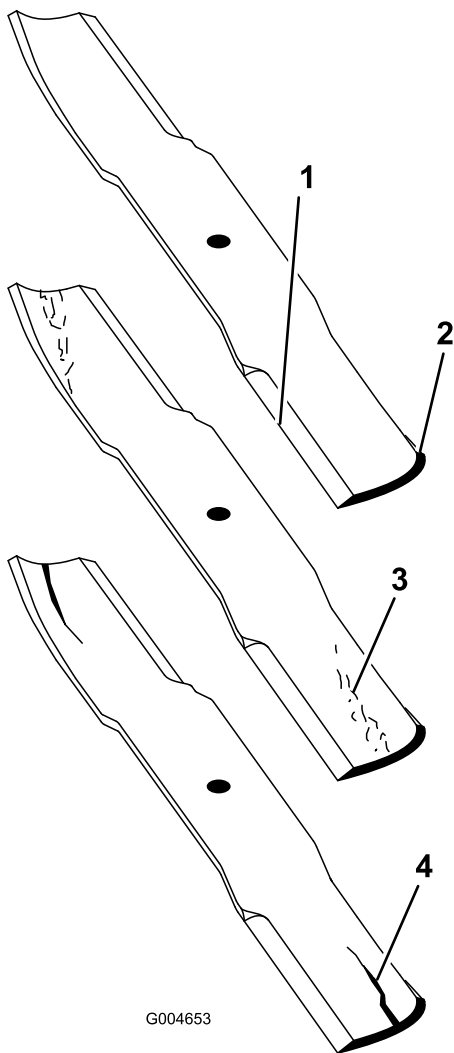

G004653

g004653

Bild 110

- | | |
|----------------------|-----------------------------|
| 1. Schnittkante | 3. Verschleiß/Rillenbildung |
| 2. Gebogener Bereich | 4. Riss |

- Untersuchen Sie die Schnittkanten aller Messer. Schärfen Sie alle stumpfen und ausgekerbten Schnittkanten. Schärfen Sie nur die Oberseite der Schnittkanten und behalten dabei den ursprünglichen Schnittwinkel bei, um die Schärfe des Messers zu gewährleisten (Bild 111). Das Schnittmesser behält seine Auswuchtung bei, wenn von beiden Schnittkanten die gleiche Materialmenge entfernt wird.

⚠ GEFAHR

Wenn sich das Messer abwetzen kann, bildet sich ein Schlitz zwischen dem Windflügel und dem flachen Teil des Messers. Zuletzt kann sich ein Stück des Messers lösen und aus dem Gehäuse ausgeschleudert werden. Das kann zu schweren Verletzungen bei Ihnen selbst und Unbeteiligten führen.

- Prüfen Sie das Messer regelmäßig auf Abnutzung und Defekte.
- Versuchen Sie nie, ein verbogenes Messer geradezubiegen oder ein zerbrochenes oder angerissenes Messer zu schweißen.
- Tauschen Sie ein abgenutztes oder defektes Messer aus.

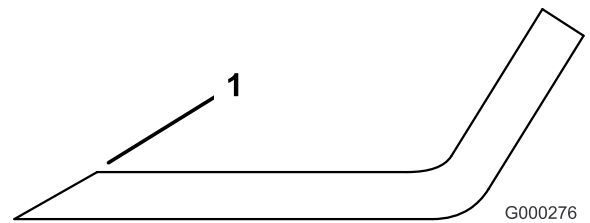

g000276

Bild 111

- Schärfen Sie im ursprünglichen Winkel.

Hinweis: Entfernen Sie die Messer und schärfen sie mit Hilfe eines Schleifsteins. Bringen Sie nach dem Schärfen der Schnittkanten das Messer mit der Antiskalpierkuppe und der Messerschraube an, siehe [Entfernen und Einbauen der Schnittmesser \(Seite 76\)](#).

Korrigieren der ungleichmäßigen Messereinstellung

Wenn die Messer eines Mähwerks nicht richtig aufeinander abgestimmt sind, erscheint das Gras nach dem Mähen gestreift. Dieses Problem beheben Sie, indem Sie sicherstellen, dass alle Messer gerade sind und dass alle Messer auf einer Ebene schneiden.

- Suchen Sie mit einer 1 m langen Wasserwaage eine ebene Fläche in der Werkstatt.
- Heben Sie die Schnitthöhe auf die höchste Einstellung an; siehe „Einstellen der Schnitthöhe“.

3. Senken Sie das Mähwerk auf die ebene Fläche ab. Entfernen Sie die Abdeckungen von der Oberseite des Mähwerks.
4. Lockern Sie die Bundmutter, mit der die Spannscheibe befestigt ist, um den Riemen des Mähwerks zu entspannen.
5. Drehen Sie die Schnittmesser, bis die Enden nach vorne und hinten gerichtet sind. Messen Sie die Entfernung vom Boden bis zur vorderen Spitze der Schnittkante. Merken Sie sich dieses Maß. Drehen Sie dann dasselbe Messer so, dass das gegenüber liegende Ende nach vorne weist und messen die Entfernung noch einmal. Der Unterschied zwischen beiden Werten darf nicht größer als 3 mm sein. Bei einem Unterschied von mehr als 3 mm ist das Messer verbogen und muss ausgetauscht werden. Messen Sie unbedingt alle Messer.
6. Vergleichen Sie die Messwerte der äußeren Messer mit dem des mittleren Messers. Das mittlere Messer darf höchstens 10 mm tiefer liegen als die äußeren. Wenn das mittlere Messer mehr als 10 mm tiefer liegt, gehen Sie auf 7 weiter und legen Sie Beilagscheiben zwischen das Spindelgehäuse und die Unterseite des Mähwerks.
7. Entfernen Sie die Schrauben, Flachscheiben, Sicherungsscheiben und Muttern von der äußeren Spindel dort, wo Sie Beilagscheiben hinzufügen müssen. Fügen Sie, um das Messer anzuheben oder abzusenken, eine Beilagscheibe mit der Bestellnummer 3256-24 zwischen dem Spindelgehäuse und der Unterseite des Mähwerks bei. Setzen Sie die Prüfung der Messerabstimmung fort und fügen Beilagscheiben bei, bis die Spitzen der Messer die erforderliche Abmessung erreichen.

Wichtig: Setzen Sie nie mehr als drei Beilagscheiben an einem Loch ein. Verwenden Sie eine abnehmende Anzahl von Beilagscheiben in den benachbarten Löchern, wenn irgendeinem Loch mehr als eine Beilagscheibe hinzugefügt wird.

8. Stellen Sie die Spannscheibe ein und bringen die Riemenabdeckungen an.

Kabinenwartung

Reinigen der Kabinenluftfilter

Wartungsintervall: Alle 250 Betriebsstunden
(Tauschen Sie die Filter aus, wenn Sie zerrissen oder sehr schmutzig sind.)

1. Nehmen Sie die Schrauben und Gitter von den internen und hinteren Kabinenfiltern ab (Bild 112).



Bild 112

- | | |
|-----------|-------------|
| 1. Filter | 3. Schraube |
| 2. Gitter | |

g028378
g028378

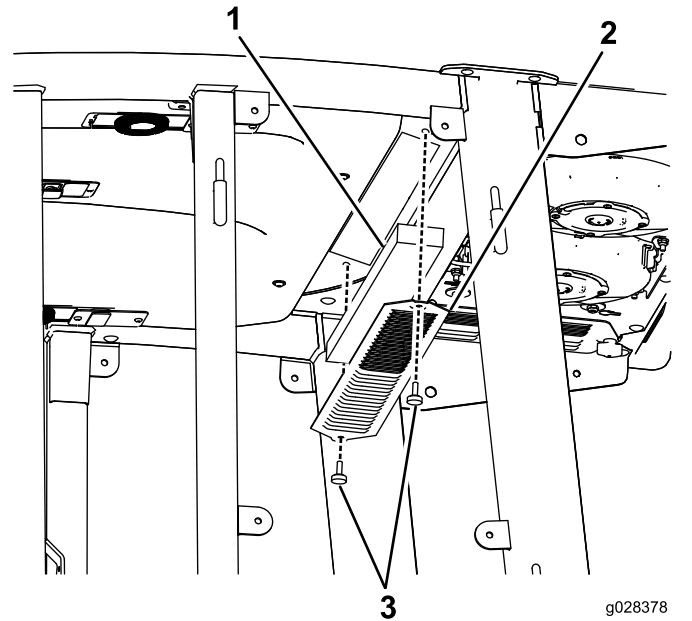

Bild 113

- 1. Filter
- 2. Gitter
- 3. Schraube

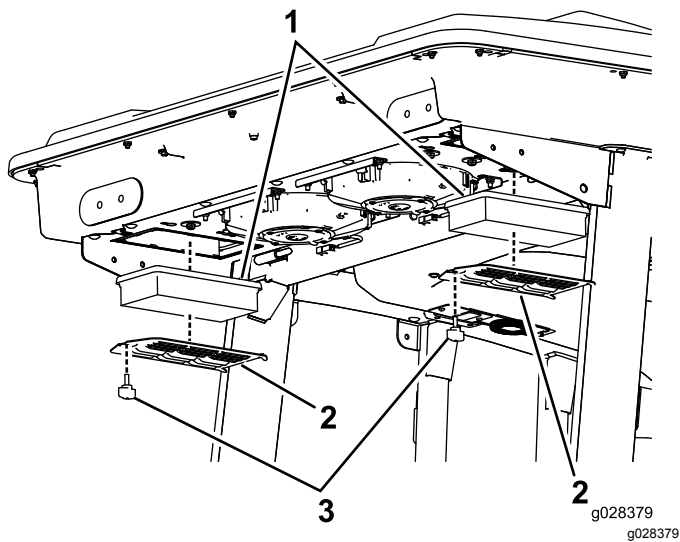

Bild 114

- 1. Scheibe
- 2. Mutter

2. Blasen Sie saubere, ölfreie Druckluft durch die Filter, um sie zu reinigen.

Wichtig: Wenn ein Filter ein Loch, Riss oder andere Schäden hat, wechseln Sie ihn aus.

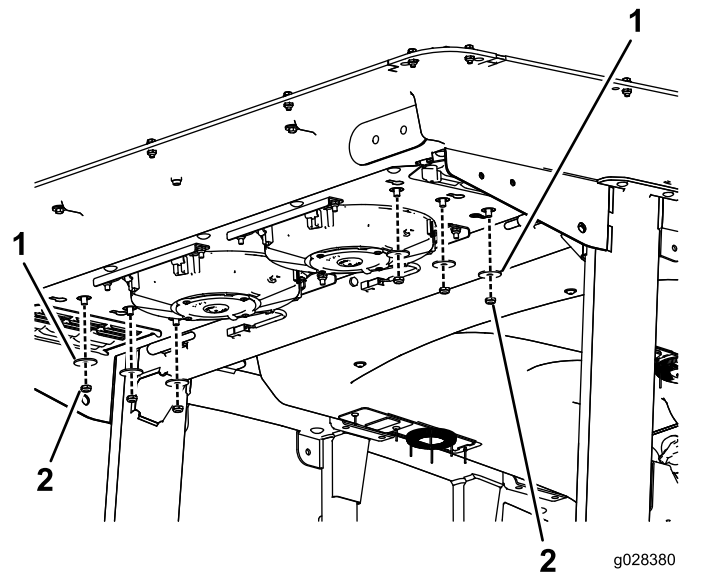
3. Setzen Sie die Filter und Gitter ein und befestigen Sie diese mit den Daumenschrauben.

Reinigen der Klimaanlage-schlange

Wartungsintervall: Alle 250 Betriebsstunden (häufiger in sehr staubigen oder schmutzigen Bedingungen)

1. Stellen Sie den Motor ab und ziehen Sie den Zündschlüssel ab.
2. Entfernen Sie die sechs Schrauben und Muttern von der Unterseite des Kabinenhecks ([Bild 114](#)).

3. Nehmen Sie die 22 Schrauben ab, mit denen das Dach befestigt ist, um das Kabinendach von der Kabine abzunehmen ([Bild 115](#)).



Bild 115

- 1. Kabinendach
- 2. Luftfilter
- 3. Klimaanlage-schlangen

4. Entfernen Sie die Luftfilter ([Bild 115](#)).
5. Entfernen und reinigen Sie die Klimaanlage-schlangen ([Bild 115](#)).
6. Tauschen Sie die Klimaanlage-schlangen, den Luftfilter und das Kabinendach aus.

Reinigen der Kabine mit einem Hochdruckreiniger

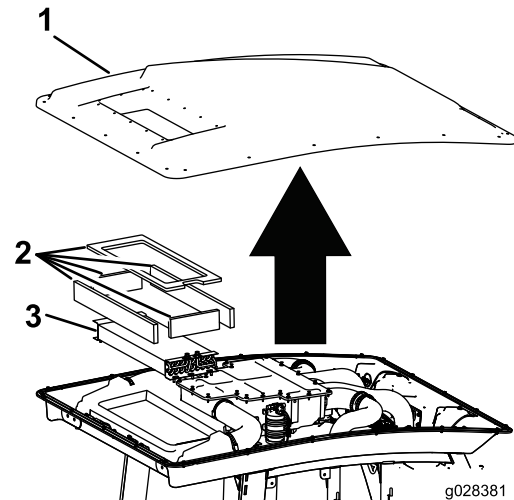
Wichtig: Passen Sie in der Nähe von Kabinendichtungen und Lampen auf (**Bild 116**). Halten Sie bei der Verwendung eines Hochdruckreinigers den Strahlstab mindestens 0,6 m von der Maschine entfernt. Verwenden Sie keinen Hochdruckreiniger direkt an Kabinendichtungen oder unter dem hinteren Überhang.



Bild 116

- | | |
|-------------|--|
| 1. Dichtung | 3. Halten Sie den Strahlstab 0,6 m fern. |
| 2. Lampe | 4. Reinigen Sie den hinteren Überhang nicht mit einem Hochdruckreiniger. |

Einlagerung

Vorbereiten für die saisonbedingte Einlagerung

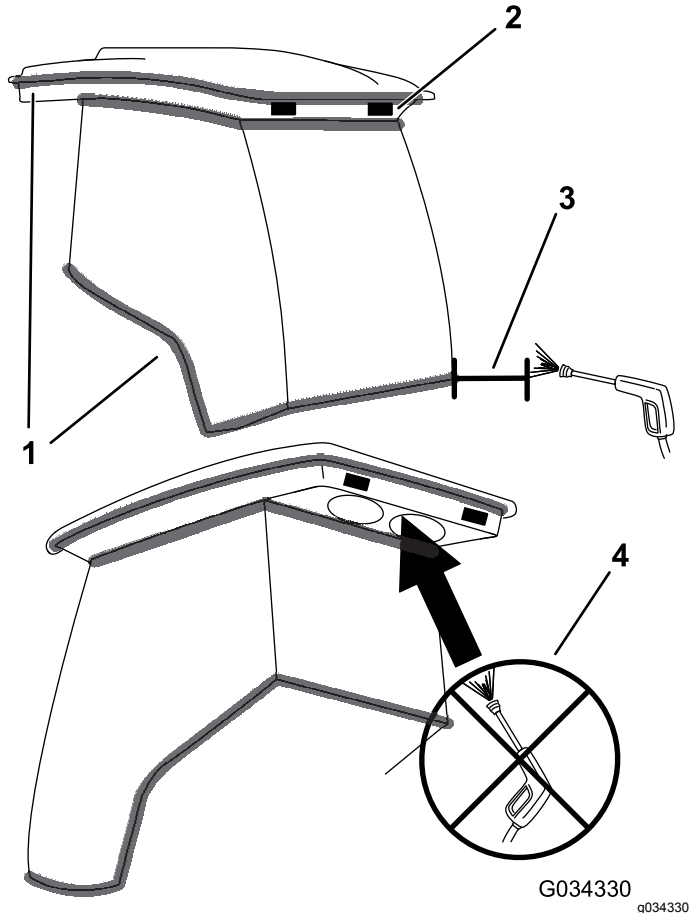
Zugmaschine

1. Reinigen Sie die Zugmaschine, Mähwerke und den Motor gründlich.
2. Prüfen Sie den Reifendruck, siehe [Prüfen des Reifendrucks \(Seite 32\)](#).
3. Prüfen Sie auf lockere Befestigungsteile und ziehen diese bei Bedarf fest.
4. Fetten und ölen Sie alle Schmiernippel und Drehpunkte ein. Wischen Sie überflüssiges Fett ab.
5. Schmirgeln Sie alle Lackschäden leicht und bessern Bereiche aus, die angekratzt, abgesprungen oder verrostet sind. Reparieren Sie alle Blebschäden.
6. Warten Sie die Batterie und -kabel wie folgt:
 - A. Entfernen Sie die Batterieklemmen von den -polen.
 - B. Reinigen Sie die Batterie, -klemmen und -pole mit einer Drahtbürste und Natronlauge.
 - C. Überziehen Sie die Kabelklemmen und Batteriepole mit Grafo 112X-Fett (Toro Bestellnummer 505-47) oder mit Vaseline, um einer Korrosion vorzubeugen.
 - D. Laden Sie die Batterie alle 60 Tage 24 Stunden lang langsam auf, um einer Bleisulfation der Batterie vorzubeugen.

Motor

1. Lassen Sie das Motoröl in ein Auffanggefäß ablaufen und schrauben die Ablassschraube wieder ein.
2. Entfernen und entsorgen Sie den Ölfilter. Montieren Sie einen neuen Ölfilter.
3. Füllen Sie die Ölwanne mit Motoröl.
4. Starten Sie den Motor und lassen ihn ca. zwei Minuten lang im Leerlauf laufen.
5. Stellen Sie den Motor ab.
6. Spülen Sie den Kraftstofftank mit frischem, sauberem Diesel.
7. Befestigen Sie alle Anschlussstücke der Kraftstoffanlage.

8. Reinigen und warten Sie die Luftfiltergruppe gründlich.
9. Dichten Sie die Ansaugseite des Luftfilters und das Auspuffrohr mit witterungsbeständigem Klebeband ab.
10. Prüfen Sie den Frostschutz und füllen bei Bedarf eine 50:50-Mischung aus Wasser und Ethylenglykol-Frostschutzmittel ein, die den in Ihrer Region zu erwartenden Mindesttemperaturen entsprechen muss.

Internationale Händlerliste

Vertragshändler:	Land:	Telefonnummer:	Vertragshändler:	Land:	Telefonnummer:
Agrolanc Kft	Ungarn	36 27 539 640	Maquiver S.A.	Kolumbien	57 1 236 4079
Asian American Industrial (AAI)	Hongkong	852 2497 7804	Maruyama Mfg. Co. Inc.	Japan	81 3 3252 2285
B-Ray Corporation	Korea	82 32 551 2076	Mountfield a.s.	Tschechische Republik	420 255 704 220
Brisa Goods LLC	Mexiko	1 210 495 2417	Mountfield a.s.	Slowakei	420 255 704 220
Casco Sales Company	Puerto Rico	787 788 8383	Munditol S.A.	Argentinien	54 11 4 821 9999
Ceres S.A.	Costa Rica	506 239 1138	Norma Garden	Russland	7 495 411 61 20
CSSC Turf Equipment (pvt) Ltd.	Sri Lanka	94 11 2746100	Oslinger Turf Equipment SA	Ecuador	593 4 239 6970
Cyril Johnston & Co.	Nordirland	44 2890 813 121	Oy Hako Ground and Garden Ab	Finnland	358 987 00733
Cyril Johnston & Co.	Republik Irland	44 2890 813 121	Parkland Products Ltd.	Neuseeland	64 3 34 93760
Fat Dragon	China	886 10 80841322	Perfetto	Polen	48 61 8 208 416
Femco S.A.	Guatemala	502 442 3277	Pratoverde SRL.	Italien	39 049 9128 128
FIVEMANS New-Tech Co., Ltd	Guatemala	86-10-6381 6136	Prochaska & Cie	Österreich	43 1 278 5100
ForGarder OU	Estland	372 384 6060	RT Cohen 2004 Ltd.	Israel	972 986 17979
G.Y.K. Company Ltd.	Japan	81 726 325 861	Riversa	Spanien	34 9 52 83 7500
Geomechaniki of Athens	Griechenland	30 10 935 0054	Lely Turfcare	Dänemark	45 66 109 200
Golf international Turizm	Türkei	90 216 336 5993	Lely (U.K.) Limited	Großbritannien	44 1480 226 800
Hako Ground and Garden	Schweden	46 35 10 0000	Solvart S.A.S.	Frankreich	33 1 30 81 77 00
Hako Ground and Garden	Norwegen	47 22 90 7760	Spyros Stavrinos Limited	Zypern	357 22 434131
Hayter Limited (U.K.)	Großbritannien	44 1279 723 444	Surge Systems India Limited	Indien	91 1 292299901
Hydroturf Int. Co Dubai	Vereinigte Arabische Emirate	97 14 347 9479	T-Markt Logistics Ltd.	Ungarn	36 26 525 500
Hydroturf Egypt LLC	Ägypten	202 519 4308	Toro Australia	Australien	61 3 9580 7355
Irrimac	Portugal	351 21 238 8260	Toro Europe NV	Belgien	32 14 562 960
Irrigation Products Int'l Pvt Ltd.	Indien	0091 44 2449 4387	Valtech	Marokko	212 5 3766 3636
Jean Heybroek b.v.	Niederlande	31 30 639 4611	Victus Emak	Polen	48 61 823 8369

Europäischer Datenschutzhinweis

Die von Toro gesammelten Informationen

Toro Warranty Company (Toro) respektiert Ihre Privatsphäre. Zum Bearbeiten Ihres Garantieanspruchs und zur Kontaktaufnahme bei einem Produktrückruf bittet Toro Sie, Toro direkt oder über den lokalen Vertragshändler bestimmte persönliche Informationen mitzuteilen.

Das Garantiesystem von Toro wird auf Servern in USA gehostet; dort gelten ggf. andere Vorschriften zum Datenschutz ggf. als in Ihrem Land.

Wenn Sie Toro persönliche Informationen mitteilen, stimmen Sie der Verarbeitung der persönlichen Informationen zu, wie in diesem Datenschutzhinweis beschrieben.

Verwendung der Informationen durch Toro

Toro kann Ihre persönlichen Informationen zum Bearbeiten von Garantieansprüchen, zur Kontaktaufnahme bei einem Produktrückruf oder anderen Zwecken, die Toro Ihnen mitteilt, verwenden. Toro kann die Informationen im Rahmen dieser Aktivitäten an Toro Tochtergesellschaften, Händler oder Geschäftspartner weitergeben. Toro verkauft Ihre persönlichen Informationen an keine anderen Unternehmen. Toro hat das Recht, persönliche Informationen mitzuteilen, um geltende Vorschriften und Anfragen von entsprechenden Behörden zu erfüllen, um die Systeme richtig zu pflegen oder Toro oder andere Benutzer zu schützen.

Speicherung persönlicher Informationen

Toro speichert persönliche Informationen so lange, wie es für den Zweck erforderlich ist, für den die Informationen gesammelt wurden, oder für andere legitime Zwecke (z. B. Einhaltung von Vorschriften) oder Gesetzesvorschriften.

Toros Engagement zur Sicherung Ihrer persönlichen Informationen

Toro trifft angemessene Vorsichtsmaßnahmen, um die Sicherheit Ihrer persönlichen Informationen zu schützen. Toro unternimmt auch Schritte, um die Genauigkeit und den aktuellen Status der persönlichen Informationen zu erhalten.

Zugriff auf persönliche Informationen und Richtigkeit persönlicher Informationen

Wenn Sie die Richtigkeit Ihrer persönlichen Informationen prüfen möchten, senden Sie bitte eine E-Mail an legal@toro.com.

Australisches Verbrauchergesetz

Kunden in Australien finden weitere Details zum australischen Verbrauchergesetz entweder in der Verpackung oder können sich an den örtlichen Toro Fachhändler wenden.



Die allgemeine Garantie von Toro für gewerbliche Produkte

Eine zweijährige, eingeschränkte Garantie

Bedingungen und abgedeckte Produkte

The Toro Company und die Niederlassung, Toro Warranty Company, gewährleisten gemäß eines gegenseitigen Abkommens, dass das gewerbliche Produkt von Toro (Produkt) für zwei Jahre oder 1500 Betriebsstunden* (je nachdem, was zuerst eintritt) frei von Material- und Verarbeitungsschäden ist. Diese Garantie gilt für alle Produkte, ausgenommen sind Aerifizierer (diese Produkte haben eigene Garantiebedingungen). Bei einem Garantieanspruch wird das Produkt kostenlos repariert, einschließlich Diagnose, Lohnkosten, Ersatzteilen und Transport. Die Garantie beginnt an dem Termin, an dem das Produkt zum Originalkunden ausgeliefert wird.
* Mit Betriebsstundenzähler ausgestattete Produkte.

Anweisungen für die Inanspruchnahme von Wartungsarbeiten unter Garantie

Sie müssen den offiziellen Distributor oder Vertragshändler für gewerbliche Produkte, von dem Sie das Produkt gekauft haben, umgehend informieren, dass Sie einen Garantieanspruch erheben. Sollten Sie Hilfe beim Ermitteln eines offiziellen Distributors oder Vertragshändlers für gewerbliche Produkte benötigen oder Fragen zu den Garantieansprüchen und -verpflichtungen haben, können Sie uns unter folgender Adresse kontaktieren:

Toro Commercial Products Service Department
Toro Warranty Company
8111 Lyndale Avenue South
Bloomington, MN 55420-1196

+1-952-888-8801 oder +1-800-952-2740
E-Mail: commercial.warranty@toro.com

Verantwortung des Eigentümers

Als Produkteigentümer sind Sie für die erforderlichen Wartungsarbeiten und Einstellungen verantwortlich, die in der *Bedienungsanleitung* angeführt sind. Ein Nichtausführen der erforderlichen Wartungs- und Einstellungsarbeiten kann zu einem Verlust des Garantieanspruchs führen.

Nicht von der Garantie abgedeckte Punkte und Bedingungen

Nicht alle Produktfehler oder Fehlfunktionen, die im Garantiezeitraum auftreten, stellen Verarbeitungs- oder Materialfehler dar. Diese Garantie schließt Folgendes aus:

- Produktversagen aufgrund der Verwendung von Ersatzteilen, die keine Toro Originalteile sind, oder aufgrund der Installation oder Verwendung von Anbaugeräten, Modifikationen oder nicht genehmigtem Zubehör. Der Hersteller dieser Artikel gibt möglicherweise eine eigene Garantie.
- Produktfehler, die aufgrund nicht ausgeführter Wartungs- und/oder Einstellungsarbeiten entstehen. Die Nichtdurchführung der in der *Bedienungsanleitung* aufgeführten empfohlenen Wartungsarbeiten für das Toro Produkt kann zu einer Ablehnung der Ansprüche im Rahmen der Garantie führen.
- Produktfehler, die auf den missbräuchlichen, fahrlässigen oder waghalsigen Einsatz des Produkts zurückzuführen sind.
- Teile, die sich abnutzen, außer bei fehlerhaften Teilen. Beispiele von Teilen, die sich beim normalen Produkteinsatz abnutzen oder verbraucht werden, sind u. a. Bremsbeläge und Bremsbacken, Kupplungsbeläge, Messer, Spindeln, Rollen und Lager (abgedichtet oder schmierbar), Untermesser, Zündkerzen, Laufräder und Lager, Reifen, Filter, Riemen und bestimmte Sprühfahrzeug-Komponenten, wie z. B. Membrane, Düsen und Sicherheitsventile.
- Durch äußere Einflüsse verursachte Fehler. Als äußere Einflüsse werden u. a. Wetter, Einlagerungsverfahren, Verunreinigung, Verwendung nicht zugelassener Kraftstoffe, Kühlmittel, Schmiermittel, Zusätze, Dünger, Wasser oder Chemikalien angesehen.
- Defekte oder Leistungsprobleme aufgrund von Kraftstoffen (z. B. Benzin, Diesel oder Biodiesel), die nicht den Branchennormen entsprechen.

Länder außer USA oder Kanada

Kunden, die Produkte von Toro kaufen, die von den USA oder Kanada exportiert wurden, sollten sich an den Toro Distributor (Händler) wenden, um Garantiepolen für das entsprechende Land oder die Region zu erhalten. Sollten Sie aus irgendeinem Grund nicht mit dem Service des Händlers zufrieden sein oder Schwierigkeiten beim Erhalt der Garantieinformationen haben, wenden Sie sich an den Importeur der Produkte von Toro.

- Normales Geräuschniveau, normale Vibration und Abnutzung und normaler Verschleiß.
- Normale Verbrauchsgüter sind u. a. Schäden am Sitz aufgrund von Abnutzung oder Abrieb, abgenutzte, lackierte Oberflächen, verkratzte Aufkleber oder Fenster.

Teile

Teile, die als vorgeschriebene Wartungsarbeiten ausgewechselt werden müssen, werden für den Zeitraum bis zur geplanten Auswechslung des Teils garantiert. Teile, die im Rahmen dieser Garantie ausgewechselt werden, sind für die Länge der Originalproduktgarantie abgedeckt und werden das Eigentum von Toro. Es bleibt Toro überlassen, ob ein Teil repariert oder ausgewechselt wird. Toro kann überholte Teile für Reparaturen unter Garantie verwenden.

Garantie für Deep-Cycle und Lithium-Ionen-Batterien:

Deep-Cycle- und Lithium-Ionen-Batterien haben eine bestimmte Gesamtzahl an Kilowatt-Stunden, die sie bereitstellen können. Einsatz-, Auflade- und Wartungsverfahren können die Nutzungsdauer der Batterie verlängern oder verkürzen. Während der Nutzung der Batterien in diesem Produkt nimmt die nützliche Arbeit zwischen Aufladeintervallen langsam ab, bis die Batterien ganz aufgebraucht sind. Für das Auswechseln aufgebrauchter Batterien (aufgrund normaler Nutzung) ist der Produkteigentümer verantwortlich. Ein Auswechseln der Batterie (für die Kosten kommt der Eigentümer auf) kann im normalen Garantiezeitraum erforderlich sein. Hinweis: (Nur Lithium-Ionen-Batterie): Eine Lithium-Ionen-Batterie wird nur von einer anteiligen Teilgarantie abgedeckt, die im 3. bis zum 5. Jahr basierend auf der Verwendungsdauer und den genutzten Kilowattstunden basiert. Lesen Sie die *Bedienungsanleitung* für weitere Informationen.

Für die Kosten von Wartungsarbeiten kommt der Eigentümer auf

Motoreinstellung, Schmierung, Reinigung und Polieren, Austausch von Filtern, Kühlmittel und die Durchführung der empfohlenen Wartungsarbeiten sind einige der normalen Arbeiten, die der Eigentümer auf eigene Kosten an den Toro Produkten durchführen muss.

Allgemeine Bedingungen

Im Rahmen dieser Garantie haben Sie nur Anspruch auf eine Reparatur durch einen offiziellen Toro Distributor oder Händler.

Weder The Toro Company noch Toro Warranty Company haftet für mittelbare, beiläufige oder Folgeschäden, die aus der Verwendung der Toro Produkte entstehen, die von dieser Garantie abgedeckt werden, einschließlich aller Kosten oder Aufwendungen für das Bereitstellen von Ersatzgeräten oder Service in angemessenen Zeiträumen des Ausfalls oder nicht Verwendung, bis zum Abschluss der unter dieser Garantie ausgeführten Reparaturarbeiten. Außer der Abgasnormgarantie, auf die im Anschluss verwiesen wird (falls zutreffend) besteht keine ausdrückliche Garantie. Alle abgeleiteten Gewährleistungen zur Veräußerlichkeit und Eignung für einen bestimmten Zweck sind auf die Dauer der ausdrücklichen Gewährleistung beschränkt.

Einige Staaten lassen Ausschlüsse von beiläufigen oder Folgeschäden nicht zu; oder schränken die Dauer der abgeleiteten Gewährleistung ein. Die obigen Ausschlüsse und Beschränkungen treffen daher ggf. nicht auf Sie zu. Diese Garantie gibt Ihnen bestimmte legale Rechte; Sie können weitere Rechte haben, die sich von Staat zu Staat unterscheiden.

Hinweis zur Motorgarantie:

Die Abgasanlage des Produkts kann von einer separaten Garantie abgedeckt sein, die die Anforderungen der EPA (amerikanische Umweltschutzbehörde) und/oder CARB (California Air Resources Board) erfüllen. Die oben angeführten Beschränkungen hinsichtlich der Betriebsstunden gelten nicht für die Garantie auf die Abgasanlage. Weitere Angaben finden Sie in der Aussage zur Garantie hinsichtlich der Motoremissionskontrolle in der Bedienungsanleitung oder in den Unterlagen des Motorherstellers.