



Form No. 3401-695 Rev B

Count on it.

Manual del operador

**Unidad de tracción a 2 ruedas
Greensmaster® 3250-D**

Nº de modelo 04384—Nº de serie 316000001 y superiores



Este producto cumple todas las directivas europeas aplicables; si desea más detalles, consulte la Declaración de Conformidad (Declaration of Conformity – DOC) de cada producto.

⚠ ADVERTENCIA

CALIFORNIA

Advertencia de la Propuesta 65

Este producto contiene una o más sustancias químicas que el Estado de California considera causantes de cáncer, defectos congénitos o trastornos del sistema reproductor.

Es sabido por el Estado de California que los gases de escape de los motores diesel y algunos de sus componentes causan cáncer, defectos congénitos y otros peligros para la reproducción.

El uso o la operación del motor en cualquier terreno forestal, de monte o cubierto de hierba a menos que el motor esté equipado con parachispas (conforme a la definición de la sección 4442) mantenido en buenas condiciones de funcionamiento, o que el motor haya sido fabricado, equipado y mantenido para la prevención de incendios, constituye una infracción de la legislación de California (Sección 4442 o 44443 del California Public Resource Code).

Introducción

Esta máquina es un cortacésped con conductor de molinete, diseñada para ser usada por operadores profesionales contratados en aplicaciones comerciales. Está diseñada principalmente para segar césped bien mantenido en parques, campos de golf, campos deportivos y zonas verdes comerciales. No está diseñada para cortar maleza, segar cunetas o medianas de carreteras o utilizarla en aplicaciones agrícolas.

Lea este manual detenidamente para aprender a utilizar y mantener correctamente su producto, y para evitar lesiones y daños al producto. Usted es responsable de utilizar el producto de forma correcta y segura.

Puede ponerse en contacto directamente con Toro en www.Toro.com si desea información sobre productos y accesorios, o si necesita localizar un distribuidor o registrar su producto.

Cuando necesite asistencia técnica, piezas genuinas Toro o información adicional, póngase en contacto

con un Servicio Técnico Autorizado o con Asistencia al Cliente de Toro, y tenga a mano los números de modelo y serie de su producto. **Figura 1** identifica la ubicación de los números de modelo y serie en el producto. Escriba los números en el espacio provisto.



Figura 1

1. Ubicación de los números de modelo y de serie

Nº de modelo _____

Nº de serie _____

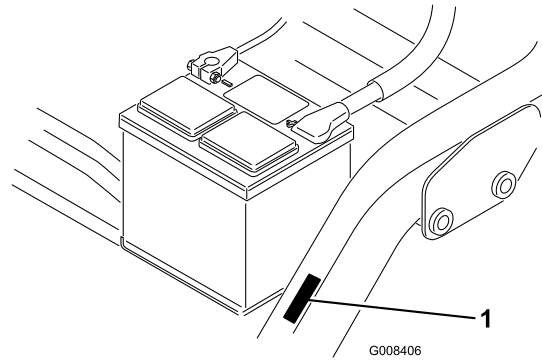
Este manual identifica peligros potenciales y contiene mensajes de seguridad identificados por el símbolo de alerta de seguridad (**Figura 2**), que señala un peligro que puede causar lesiones graves o la muerte si usted no sigue las precauciones recomendadas.



Figura 2

1. Símbolo de alerta de seguridad

Este manual utiliza 2 palabras más para resaltar información. **Importante** llama la atención sobre información mecánica especial, y **Nota** resalta información general que merece una atención especial.

Contenido

Seguridad	4
Prácticas de operación segura	4
Seguridad para cortacéspedes Toro	7
Nivel de potencia sonora	8
Nivel de presión sonora	8
Nivel de vibración	8
Pegatinas de seguridad e instrucciones	9
Montaje	14
1 Montaje del asiento.....	15
2 Activación y carga de la batería.....	15
3 Instalación de la batería.....	16
4 Instalación del ROPS (estructura de protección antivuelco).....	17
5 Comprobación de la presión de los neumáticos	18
6 Montaje de los bastidores de tiro delanteros.....	18
7 Ajuste de los rodillos de los bastidores de tiro.....	19
8 Instalación del enfriador de aceite (opcional).....	19
9 Instalación de las unidades de corte	19
10 Ajuste de la altura de transporte	20
11 Adición de lastre trasero.....	21
12 Instalación de la pegatina 'EU'.....	22
13 Instalación del kit de Protector UE.....	22
El producto	23
Controles	23
Especificaciones	25
Accesorios.....	25
Operación	26
Primero la Seguridad.....	26
Comprobación del aceite del motor.....	26
Cómo llenar el depósito de combustible.....	27
Comprobación del sistema de refrigeración.....	28
Comprobación del nivel de fluido hidráulico	29
Drenaje de agua del filtro de combustible.....	30
Comprobación de la presión de los neumáticos	31
Comprobación del par de apriete de las tuercas de las ruedas.....	31
Comprobación del contacto molinete-contracuchilla.....	31
Rodaje de la máquina.....	31
Arranque y parada de la máquina	31
Comprobación del sistema de interruptores de seguridad	32
Ajuste de la velocidad de los molinetes	33
Preparación de la máquina para segar.....	33
Periodo de práctica.....	34
Preparación para la siega	34

Siega	34
Transporte de la máquina	35
Cómo cargar la máquina.....	35
Inspección y limpieza después de segar.....	36
Cómo remolcar la máquina.....	36
Mantenimiento	38
Calendario recomendado de mantenimiento	38
Lista de comprobación – mantenimiento diario.....	39
Lubricación	40
Mantenimiento del motor	41
Mantenimiento del limpiador de aire.....	41
Cambio del aceite de motor y el filtro	42
Mantenimiento del sistema de combustible	43
Mantenimiento del filtro de combustible	43
Inspección de los tubos de combustible y conexiones.....	43
Mantenimiento del sistema eléctrico	44
Mantenimiento de la batería	44
Cómo almacenar la batería.....	44
Ubicación de los fusibles	44
Mantenimiento del sistema de transmisión	45
Ajuste del punto muerto de la transmisión	45
Ajuste de la velocidad de transporte.....	46
Ajuste de la velocidad de siega	46
Mantenimiento del sistema de refrigeración	47
Limpieza de la rejilla del radiador	47
Mantenimiento de los frenos	47
Ajuste de los frenos	47
Mantenimiento de las correas	48
Ajuste de la correa del alternador.....	48
Mantenimiento del sistema de control	48
Ajuste de la elevación/bajada de la unidad de corte.....	48
Autoafilado de los molinetes	49
Mantenimiento del sistema hidráulico	50
Cambio del fluido hidráulico y del filtro.....	50
Comprobación de líneas y mangueras hidráulicas.....	50
Almacenamiento	51

Seguridad

Esta máquina se ha diseñado con arreglo a lo estipulado en las normas EN ISO 5395:2013 y ANSI B71.4-2012 si se añaden a la rueda giratoria trasera 18 kg de lastre y el kit de pesos correspondiente. Se necesita un kit de protector adicional para cumplir con la norma EN ISO 5395:2013. Para obtener información sobre el cumplimiento, consulte la sección Configuración.

Nota: La adición de accesorios de otros fabricantes que no cumplan la certificación del American National Standards Institute hará que esta máquina deje de cumplir dicha especificación.

El uso o mantenimiento indebido por parte del operador o el propietario puede causar lesiones. Para reducir el peligro de lesiones, cumpla estas instrucciones de seguridad y preste atención siempre al símbolo de alerta de seguridad (Figura 2), que significa Cuidado, Advertencia o Peligro – instrucción relativa a la seguridad personal. El incumplimiento de estas instrucciones puede dar lugar a lesiones personales o la muerte.

Prácticas de operación segura

Formación

- Lea detenidamente el *Manual del operador* y otros materiales de formación. Familiarícese con los controles, con las señales de seguridad y con el uso correcto del equipo.
- Si el operador o el mecánico no saben leer el idioma de este manual, es responsabilidad del propietario explicarles este material.
- No permita nunca que niños o personas no familiarizadas con estas instrucciones utilicen el cortacésped o realicen tareas de mantenimiento del mismo. La normativa local puede imponer límites sobre la edad del operador.
- No siegue nunca si hay otras personas, especialmente niños, o animales, cerca.
- Tenga en cuenta que el operador o el usuario es responsable de cualquier accidente o peligro que afecte a otras personas o a su propiedad.
- No transporte pasajeros.
- Todos los conductores y mecánicos deben solicitar y obtener instrucciones prácticas por parte de un profesional. El propietario es responsable de proporcionar formación a los usuarios. Dichas instrucciones deben enfatizar:

- la necesidad de extremar el cuidado y la concentración cuando se trabaja con máquinas con conductor;
- no se puede recuperar el control de una máquina con conductor que se desliza por una pendiente mediante el uso de los frenos. Las causas principales de la pérdida de control son
 - ◇ insuficiente agarre de las ruedas;
 - ◇ se conduce demasiado rápido;
 - ◇ no se frena correctamente;
 - ◇ el tipo de máquina no es adecuado para la tarea;
 - ◇ desconocimiento del efecto que tiene el estado del terreno, especialmente las pendientes.
 - ◇ El propietario/usuario puede prevenir, y es responsable de cualquier accidente, lesión personal o daño material que se produzca.

Preparación

- Mientras siega, lleve siempre calzado fuerte y antideslizante, pantalón largo, gafas de seguridad y protección auricular. El pelo largo, las prendas sueltas o las joyas pueden enredarse en piezas en movimiento.
- Inspeccione cuidadosamente el área donde se va a utilizar el equipo y retire todos los objetos que puedan ser arrojados por la máquina.
- Sustituya los silenciadores defectuosos.
- Evalúe el terreno para determinar los accesorios y aperos necesarios para realizar el trabajo de manera correcta y segura. Utilice solamente los accesorios y aperos homologados por el fabricante.
- Compruebe que los controles de presencia del operador, los interruptores de seguridad y los protectores de seguridad están colocados y que funcionan correctamente. No utilice la máquina si no funcionan correctamente.

Operación

- No haga funcionar el motor en recintos cerrados donde se pueden acumular vapores tóxicos de monóxido de carbono y otros gases de escape.
- Corte el césped solamente con luz natural o con una buena iluminación artificial.
- Antes de intentar arrancar el motor, desengrane todos los embragues de accionamiento de la cuchilla, ponga punto muerto y ponga el freno de estacionamiento.

- Recuerde que no existe una pendiente “segura”. La conducción en pendientes cubiertas de hierba requiere un cuidado especial. Para evitar que la máquina vuelque:
 - no pare o arranque de repente la máquina cuando esté cuesta arriba o cuesta abajo;
 - en las pendientes y durante los giros, se debe mantener una marcha baja;
 - manténgase alerta por si existen protuberancias o agujeros en el terreno u otros peligros ocultos;
 - nunca siegue de través en una pendiente, a no ser que el cortacésped haya sido diseñado para ello.
- Manténgase alerta por si existen baches en el terreno u otros peligros ocultos.
- Tenga cuidado con el tráfico cuando cruce o esté en las proximidades de una carretera.
- Detenga las cuchillas antes de cruzar superficies que no estén cubiertas de hierba.
- Cuando utilice algún accesorio, no dirija nunca la descarga de material hacia otras personas, ni permita que nadie se acerque a la máquina mientras está en funcionamiento.
- Nunca opere la máquina con protectores dañados o sin que estén colocados los dispositivos de seguridad. Asegúrese de que todos los sistemas de interruptores de seguridad están conectados, correctamente ajustados y que funcionan correctamente.
- No cambie los ajustes del regulador del motor ni haga funcionar el motor a una velocidad excesiva. El funcionamiento del motor a una velocidad excesiva puede aumentar el riesgo de lesiones corporales.
- Antes de abandonar la posición del operador:
 - pare en un terreno llano;
 - desengrane la toma de fuerza y baje los accesorios;
 - ponga punto muerto y ponga el freno de estacionamiento;
 - pare el motor y retire la llave.
- Durante el transporte de la máquina o cuando no vaya a utilizarla, desconecte la transmisión de los accesorios.
- Apague el motor y desconecte la transmisión al accesorio:
 - antes de repostar combustible;
 - antes de retirar el/los recogedor(es);
 - antes de realizar los ajustes de altura, a no ser que dichos ajustes se puedan realizar desde la posición del operador.
 - antes de limpiar atascos;
 - antes de inspeccionar, limpiar o hacer mantenimiento en el cortacésped;
 - después de golpear un objeto extraño o si se produce una vibración anormal. Inspeccione el cortacésped y repare cualquier daño antes de volver a arrancar y operar el equipo.
- Reduzca la aceleración antes de detener el motor y, si el motor está equipado con una válvula de cierre de combustible, ciérrela cuando termine de segar.
- Mantenga las manos y los pies alejados de las unidades de corte.
- Mire hacia atrás y hacia abajo antes de poner marcha atrás para asegurarse de que el camino está despejado.
- Vaya más despacio y tenga cuidado al girar y al cruzar calles y aceras. Pare los molinetes si no está segando.
- No haga funcionar el cortacésped bajo la influencia de drogas o alcohol.
- Los rayos pueden causar graves lesiones o incluso la muerte. Si se ven relámpagos o rayos o se oyen truenos en la zona, no utilice la máquina; busque un lugar donde resguardarse.
- Tenga cuidado al cargar o descargar la máquina en/desde un remolque o un camión.
- Tenga cuidado al acercarse a esquinas ciegas, arbustos, árboles u otros objetos que puedan dificultar la visión.

Sistema de protección antivuelco (ROPS)—Uso y mantenimiento

- El ROPS es un dispositivo de seguridad integrado y eficaz. Si el ROPS es plegable, manténgala en posición elevada y bloqueada, y utilice el cinturón de seguridad durante la operación de la máquina.
- Un ROPS plegable puede bajarse temporalmente, pero sólo cuando sea absolutamente imprescindible. No lleve el cinturón de seguridad si el ROPS está bajado.
- Sepa que no hay protección contra vuelcos cuando un ROPS plegable está bajado.
- Asegúrese de que el cinturón de seguridad puede ser desabrochado rápidamente en caso de una emergencia.
- Compruebe la zona a segar y no baje nunca un ROPS plegable en zonas donde existan pendientes, taludes o agua.
- Compruebe cuidadosamente que hay espacio suficiente antes de conducir por debajo de cualquier objeto en alto (por ejemplo, ramas, portales, cables eléctricos) y no entre en contacto con ellos.

- Mantenga el ROPS en condiciones seguras de funcionamiento, inspeccionándolo periódicamente en busca de daños y manteniendo bien apretados todos los herrajes de montaje.
- Si el ROPS está dañado, cámbielo. No lo repare ni lo revise.
- No retire el ROPS.
- Cualquier modificación de un ROPS debe ser autorizada por el fabricante.

Manejo seguro de combustibles

- Para evitar lesiones personales o daños materiales, extreme las precauciones al manejar la gasolina. La gasolina es extremadamente inflamable y los vapores son explosivos.
- Apague cualquier cigarrillo, cigarro, pipa u otra fuente de ignición.
- Utilice solamente un recipiente de combustible homologado.
- No retire nunca el tapón de combustible ni añada combustible con el motor en marcha.
- Deje que se enfríe el motor antes de repostar combustible.
- No reposte nunca la máquina en un recinto cerrado.
- No guarde nunca la máquina o un recipiente de combustible en un lugar donde pudiera haber una llama desnuda, chispas o una llama piloto, por ejemplo en un calentador de agua u otro electrodoméstico.
- No llene nunca los recipientes dentro de un vehículo o sobre la plataforma de un camión o remolque con forro de plástico. Coloque siempre los recipientes de gasolina en el suelo, lejos del vehículo, antes de llenarlos.
- Retire el equipo del camión o del remolque y repóstele en el suelo. Si esto no es posible, reposte el equipo usando un recipiente portátil, en vez de usar un surtidor o una boquilla dosificadora de combustible.
- Mantenga la boquilla en contacto con el borde del depósito de combustible o el orificio del recipiente en todo momento hasta que termine de repostar.
- No utilice dispositivos que mantengan abierta la boquilla.
- Si se derrama combustible sobre su ropa, cámbiese de ropa inmediatamente.
- Nunca llene demasiado el depósito de combustible. Vuelva a colocar el tapón de combustible y apriételo firmemente.

Mantenimiento y almacenamiento

- Mantenga apretados todos los tornillos, pernos y tuercas para asegurar que la máquina esté en perfectas condiciones de funcionamiento.
- No almacene nunca el equipo con combustible en el depósito dentro de un edificio donde los vapores puedan llegar a una llama desnuda o una chispa.
- Espere a que se enfríe el motor antes de guardar el cortacésped en un recinto cerrado.
- Para reducir el riesgo de incendio, mantenga el motor, el silenciador, el compartimento de la batería y el área del depósito de combustible libre de hierba, hojas y exceso de grasa.
- Para su seguridad, sustituya las piezas desgastadas o dañadas.
- Inspeccione frecuentemente el recogedor por si existe desgaste o deterioro.
- Mantenga todas las piezas en buenas condiciones de funcionamiento, y todos los herrajes y acoplamientos hidráulicos bien apretados. Sustituya cualquier pegatina o pieza desgastada o deteriorada.
- Si es necesario drenar el depósito de combustible, debe hacerse al aire libre.
- Tenga cuidado cuando haga ajustes en la máquina para evitar que los dedos queden atrapados entre las cuchillas en movimiento y las piezas fijas de la máquina.
- En máquinas con múltiples molinetes, tenga cuidado puesto que si gira un molinete, puede hacer que giren también otros molinetes.
- Desengrane las transmisiones, baje las unidades de corte, accione el freno de estacionamiento, pare el motor y retire la llave. Espere a que se detenga todo movimiento antes de ajustar, limpiar o reparar.
- Limpie la hierba y los residuos de las unidades de corte, las transmisiones, los silenciadores y el motor para prevenir incendios. Limpie cualquier aceite o combustible derramado.
- Utilice soportes fijos para apoyar los componentes cuando sea necesario.
- Alivie con cuidado la tensión de aquellos componentes que tengan energía almacenada.
- Desconecte la batería antes de efectuar cualquier reparación. Desconecte primero el terminal negativo y luego el positivo. Vuelva a conectar primero el terminal positivo y luego el negativo.
- Tenga cuidado al revisar los molinetes. Envuelva los molinetes o lleve guantes, y extreme las precauciones al manejarlos.

- Mantenga las manos y los pies alejados de las piezas en movimiento. Si es posible, no haga ajustes mientras el motor está funcionando.
- Cargue las baterías en una zona abierta y bien ventilada, lejos de chispas y llamas. Desenchufe el cargador antes de conectarlo o desconectarlo a la batería. Lleve ropa protectora y utilice herramientas aisladas.

Transporte

- Tenga cuidado al cargar o descargar la máquina en/desde un remolque o un camión.
- Utilice rampas de ancho completo para cargar la máquina en un remolque o un camión.
- Amarre la máquina firmemente con correas, cadenas, cables o cuerdas. Tanto las correas delanteras como las traseras deben orientarse hacia abajo y hacia fuera respecto a la máquina.

Seguridad para cortacéspedes Toro

La siguiente lista contiene información específica para productos Toro u otra información sobre seguridad que usted debe saber que no está incluida en la norma citada.

Este producto es capaz de amputar manos y pies y de lanzar objetos al aire. Siga siempre todas las instrucciones de seguridad con el fin de evitar lesiones personales graves o la muerte.

El uso de este producto para otros propósitos que los previstos podría ser peligroso para el usuario y para otras personas.

Operación

- Sepa cómo parar rápidamente el motor.
- Lleve siempre calzado resistente y antideslizante. No haga funcionar la máquina calzando sandalias, zapatillas de deporte o similares. Es aconsejable llevar calzado de seguridad y pantalón largo, y esto es requerido por algunas autoridades locales y por las condiciones de algunas pólizas de seguro.
- El operador debe tener experiencia y estar entrenado en la conducción en pendientes. Si no se tiene la debida precaución en pendientes o cuestas, se puede perder el control y el vehículo puede desequilibrarse o volcar, con el posible resultado de lesiones personales o muerte.
- Maneje el combustible con cuidado. Limpie cualquier derrame.
- Compruebe a diario el funcionamiento correcto de los interruptores de seguridad. Si falla un

interruptor, sustitúyalo antes de hacer funcionar la máquina

- Antes de intentar arrancar el motor, siéntese en el asiento, pise el pedal de elevación y suéltelo para asegurarse de que las unidades de corte están desengranadas. Asegúrese de que el sistema de tracción está en punto muerto y que el freno de estacionamiento está puesto.
- El uso de la máquina exige atención. Para evitar pérdidas de control:
 - No conduzca cerca de trampas de arena, zanjas, arroyos u otros obstáculos.
 - Reduzca la velocidad al efectuar giros cerrados. Evite arrancar o detener la máquina de forma repentina.
 - Vigile el tráfico cuando esté cerca de una carretera o cuando cruce una. Ceda el paso siempre.
 - Aplique los frenos de servicio al bajar pendientes para mantener una velocidad de avance lenta y retener el control de la máquina.
- Los recogedores deben estar colocados durante la operación de los molinetes o las desbrozadoras para mayor seguridad. Pare el motor antes de vaciar los recogedores.
- Eleve las unidades de corte al conducir de un lugar de trabajo a otro.
- No toque el motor, el silenciador o el tubo de escape mientras el motor está funcionando o poco después de que se pare, porque estas zonas podrían estar lo suficientemente calientes como para causar quemaduras.
- Antes de levantarse del asiento, mueva la palanca de control funcional a punto muerto (N), baje las unidades de corte y espere a que los molinetes dejen de girar. Ponga el freno de estacionamiento. Apague el motor y retire la llave del interruptor de encendido.
- Tenga cuidado al conducir de través en las pendientes. No pare ni arranque de repente la máquina al conducir cuesta arriba o cuesta abajo.
- El operador debe tener experiencia y estar entrenado en la conducción en pendientes. Si no se tiene la debida precaución en pendientes o cuestas, se puede perder el control y el vehículo puede desequilibrarse o volcar, con el posible resultado de lesiones personales o la muerte.
- Si el motor se cala o si la máquina pierde fuerza y no puede seguir subiendo por una pendiente, no gire la máquina. Siempre baje la pendiente lentamente, en línea recta, en marcha atrás.
- Si una persona o un animal doméstico aparece de repente en o cerca de la zona de siega, **deje de segar**. Una operación descuidada de la máquina, en combinación con el ángulo del terreno, los

rebotes, o una colocación defectuosa de los protectores de seguridad, puede producir lesiones debido a los objetos arrojados. No continúe segando hasta que se haya despejado la zona.

- No retire nunca el sistema de protección anti-vuelco y utilice siempre el cinturón de seguridad mientras conduce la máquina.
- Antes de levantarse del asiento, mueva la palanca de control funcional a punto muerto (N), eleve las unidades de corte y espere a que los molinetes dejen de girar. Ponga el freno de estacionamiento. Apague el motor y retire la llave del interruptor de encendido.
- Si va a dejar la máquina desatendida, asegúrese de que las unidades de corte están totalmente elevadas y los molinetes no giran, la llave de contacto ha sido retirada y el freno de estacionamiento está puesto.

Mantenimiento y almacenamiento

- Asegúrese de que todos los conectores de las líneas hidráulicas están apretados, y que todas las mangueras y los tubos hidráulicos están en buenas condiciones antes de aplicar presión al sistema.
- Mantenga el cuerpo y las manos alejados de fugas pequeñas o boquillas que liberan fluido hidráulico a alta presión. Utilice papel o cartón, nunca las manos, para localizar fugas. El fluido hidráulico que escapa bajo presión puede tener la fuerza suficiente para penetrar en la piel y causar graves lesiones.
- Antes de desconectar o de realizar cualquier trabajo en el sistema hidráulico, debe aliviarse toda la presión del sistema parando el motor y bajando las unidades de corte y los accesorios al suelo.
- Compruebe regularmente que todos los tubos de combustible están apretados y que no están desgastados. Apriételos o repárelos según sea necesario.
- Si el motor debe estar en marcha para realizar un ajuste, mantenga las manos, los pies, la ropa y otras partes del cuerpo alejados de las unidades de corte, los accesorios y de cualquier pieza en movimiento, sobre todo la rejilla que se encuentra al lado del motor. Mantenga alejadas a otras personas.
- Para asegurar la seguridad y la precisión, haga que un distribuidor autorizado Toro compruebe la velocidad máxima del motor con un tacómetro. La velocidad regulada máxima del motor debe ser de 2,760 rpm.
- El motor debe pararse antes de comprobar el aceite o añadir aceite al cárter.

- Si se requieren reparaciones importantes o si usted necesita ayuda, póngase en contacto con su Distribuidor Autorizado Toro.
- Para asegurar un rendimiento óptimo y mantener la certificación de seguridad de la máquina, utilice solamente piezas y accesorios genuinos Toro. Las piezas de repuesto y accesorios de otros fabricantes podrían ser peligrosos, y su uso podría invalidar la garantía del producto.

Nivel de potencia sonora

Esta unidad tiene un nivel de potencia sonora garantizado de 100 dBA, que incluye un valor de incertidumbre (K) de 1 dBA.

El nivel de potencia sonora se determinó mediante los procedimientos descritos en ISO 11094.

Nivel de presión sonora

Esta unidad tiene un nivel de presión sonora en el oído del operador de 84 dBA, que incluye un valor de incertidumbre (K) de 1 dBA.

El nivel de presión sonora se determinó mediante los procedimientos descritos en EN ISO 5395:2013.

Nivel de vibración

Mano – brazo

Nivel medido de vibración en la mano derecha = 0,41 m/s²

Nivel medido de vibración en la mano izquierda = 0.36 m/s²

Valor de incertidumbre (K) = 0,2 m/s²

Los valores medidos se determinaron mediante los procedimientos descritos en EN ISO 5395:2013.

Cuerpo entero

Nivel medido de vibración = 0,25m/s²

Valor de incertidumbre (K) = 0,12 m/s²

Los valores medidos se determinaron mediante los procedimientos descritos en EN ISO 5395:2013.

Pegatinas de seguridad e instrucciones



Las pegatinas de seguridad e instrucciones están a la vista del operador y están ubicadas cerca de cualquier zona de peligro potencial. Sustituya cualquier pegatina que esté dañada o que falte.



GREENSMaster 3250-D

QUICK REFERENCE AID



SEE OPERATOR'S MANUAL

CHECK/SERVICE (daily)

1. OIL LEVEL, ENGINE
2. OIL LEVEL, HYDRAULIC TANK
3. BRAKE FUNCTION
4. INTERLOCK SYSTEM:
 - 4a. SEAT INTERLOCK
 - 4b. NEUTRAL SENSOR
 - 4c. MOW SENSOR
 - 4d. PARKING BRAKE INTERLOCK
5. WATER SEPARATOR/FUEL FILTER
6. AIR CLEANER
7. RADIATOR SCREEN
8. TIRE PRESSURE (8-12 psi front, 8-15 psi rear)
9. BATTERY
10. GREASE POINT (8) 
11. FUEL - DIESEL #2
12. WHEEL NUT TORQUE (70-90 FT-LBS)
13. FAN/ALTERNATOR/WATER PUMP BELT
14. COOLANT LEVEL

FLUID SPECIFICATIONS / CHANGE INTERVALS

See operator's manual for initial change	FLUID TYPE	CAPACITY		CHANGE INTERVALS		FILTER PART NO.
		L	QT.	FLUID	FILTER	
A. ENGINE OIL	API SJ, SAE 10W-30	3.7	3.9	150 hrs.	150 hrs.	115-8189
B. HYDRAULIC OIL*	MOBIL DTE 15M	20.8	22	800 hrs.	800 hrs.	107-9531
C. AIR CLEANER (CLEAN EVERY 50 HOURS)	—	—	—	—	200 hrs.	108-3811
D. FUEL FILTER	—	—	—	—	800 hrs.	110-9049
E. FUEL TANK	NO. 2 DIESEL	22.7	6.0 GAL.	Drain and flush, 2 years		
F. COOLANT	50:50 ETHYLENE GLYCOL/WATER MIX	3.2	3.4	Drain and flush, 2 years		

*Including filter

121-9500

decal121-9500



93-8068

decal93-8068

1. Lea en el *Manual del operador* las instrucciones sobre cómo bloquear y desbloquear el brazo de dirección.

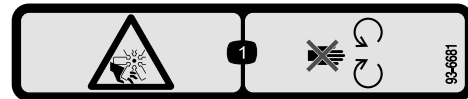

93-6681

decal93-6681

1. Peligro de corte/desmembramiento, ventilador – no se acerque a las piezas en movimiento.

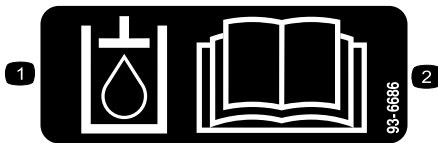

93-6686

decal93-6686

1. Fluido hidráulico
2. Lea el *Manual del operador*.

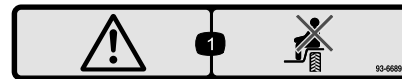

93-6689

decal93-6689

1. Advertencia – no lleve pasajeros.



93-9051

decal93-9051

1. Lea el *Manual del operador*.

CALIFORNIA SPARK ARRESTER WARNING

Operation of this equipment may create sparks that can start fires around dry vegetation. A spark arrester may be required. The operator should contact local fire agencies for laws or regulations relating to fire prevention requirements. 117-2718

decal117-2718

117-2718

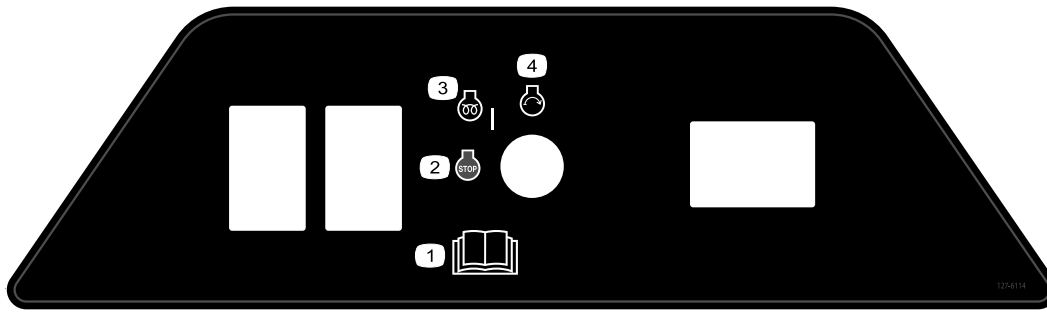

127-6114

decal127-6114

- | | |
|--|---------------------------|
| 1. Lea el <i>manual del operador</i> . | 3. Motor—precalentamiento |
| 2. Motor—apagar | 4. Motor—arrancar |

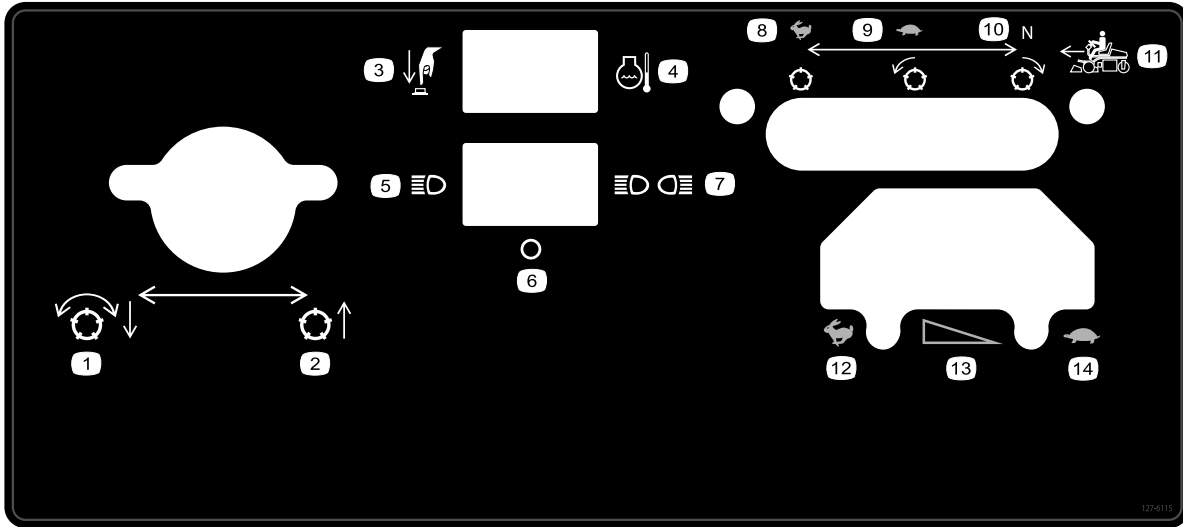

127-6115

decal127-6115

- | | | | |
|---|----------------------------|--|---------------------------------|
| 1. Bajar y engranar los molinetes | 5. Un solo faro | 9. Lento, molinete hacia adelante | 13. Cambio gradual de velocidad |
| 2. Elevar los molinetes | 6. Desconectado | 10. Punto muerto, molinete hacia atrás | 14. Lento |
| 3. Pulse el botón | 7. Dos faros | 11. Desplazamiento hacia adelante | |
| 4. Temperatura de refrigerante de motor | 8. Rápido, molinete parado | 12. Rápido | |

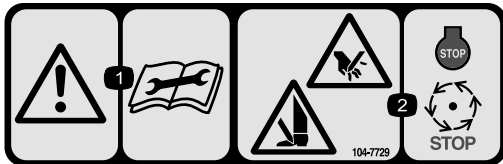

104-7729

decal104-7729

- | | |
|---|--|
| 1. Advertencia – lea las instrucciones antes de realizar cualquier operación de mantenimiento o ajuste. | 2. Peligro de corte/desmembramiento de mano o pie – pare el motor y espere a que se detengan todas las piezas en movimiento. |
|---|--|

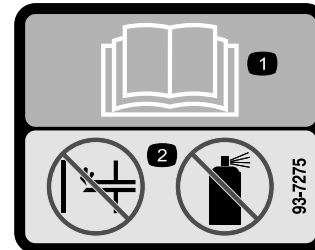

93-7275

decal93-7275

- | |
|---|
| 1. Lea el <i>Manual del operador</i> . |
| 2. No utilice productos para facilitar el arranque. |

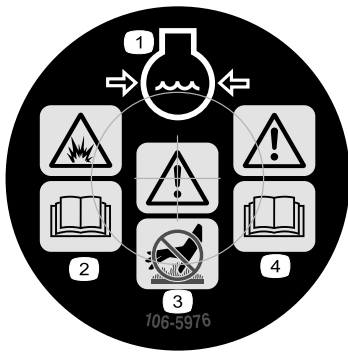

106-5976

decal106-5976

1. Refrigerante del motor bajo presión
2. Peligro de explosión – lea el *Manual del operador*.
3. Advertencia – no toque la superficie caliente.
4. Advertencia – lea el *Manual del operador*.

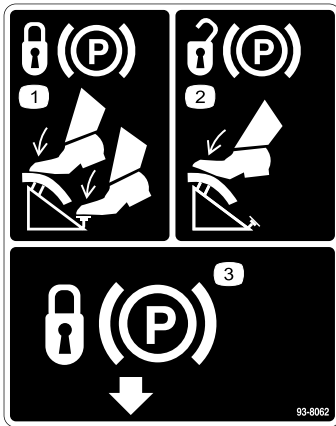

93-8062

decal93-8062

1. Para bloquear el freno de estacionamiento, pise el pedal de freno y el bloqueo del freno de estacionamiento.
2. Para desbloquear el freno de estacionamiento, pise el pedal de freno.
3. Bloqueo del freno de estacionamiento

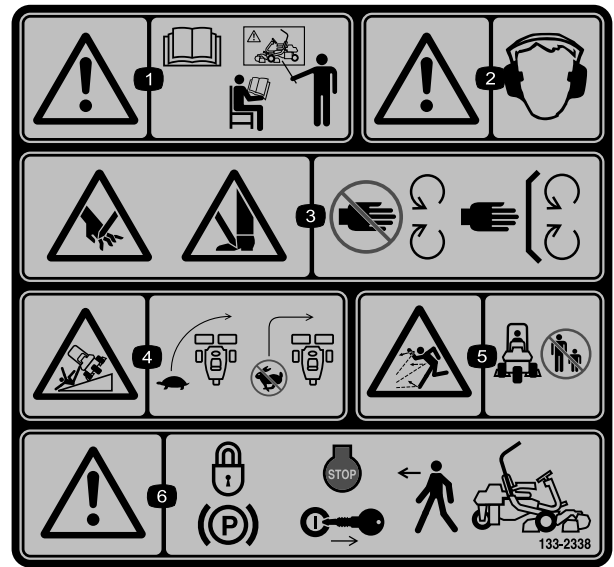

133-2338

decal133-2338

1. Advertencia—lea el *Manual del operador*; no utilice esta máquina a menos que haya recibido formación en su manejo.
2. Advertencia—lleve protección auditiva.
3. Peligro de corte/desmembramiento, cuchilla de siega – no se acerque a las piezas en movimiento; mantenga colocados todos los protectores.
4. Peligro de vuelco – disminuya la velocidad antes de girar; no gire a velocidad alta.
5. Peligro de objetos arrojados – mantenga a otras personas a una distancia prudencial de la máquina.
6. Advertencia – accione el freno de estacionamiento, apague el motor y retire la llave antes de dejar la máquina.



133-2339

decal133-2339

Sustituye a la pegatina 133-2338 para máquinas CE

1. Advertencia—lea el *Manual del operador*; no utilice esta máquina a menos que haya recibido formación en su manejo.
2. Advertencia—lleve protección auditiva.
3. Peligro de corte/desmembramiento, cuchilla de siega – no se acerque a las piezas en movimiento; mantenga colocados todos los protectores.
4. Peligro de vuelco – no conduzca de través o hacia abajo en pendientes de más de 15 grados.
5. Peligro de objetos arrojados – mantenga a otras personas a una distancia prudencial de la máquina.
6. Advertencia – accione el freno de estacionamiento, apague el motor y retire la llave antes de dejar la máquina.

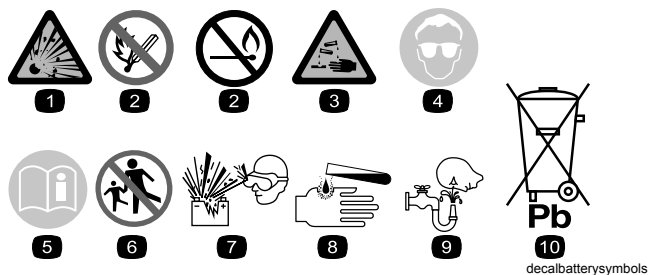

Símbolos de la batería

Algunos de estos símbolos, o todos ellos, están en su batería.

1. Riesgo de explosión
2. Prohibidas las llamas desnudas y el fumar
3. Líquido cáustico/peligro de quemadura química
4. Lleve protección ocular.
5. Lea el *Manual del operador*.
6. Mantenga a otras personas a una distancia prudencial de la batería.
7. Lleve protección ocular; los gases explosivos pueden causar ceguera y otras lesiones.
8. El ácido de la batería puede causar ceguera o quemaduras graves.
9. Enjuague los ojos inmediatamente con agua y busque rápidamente ayuda médica.
10. Contiene plomo; no tirar a la basura.

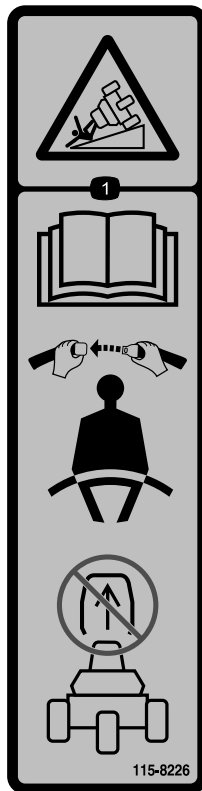

115-8226

decal115-8226

1. Peligro de vuelco—lea el *manual del operador*, utilice siempre el cinturón de seguridad mientras conduce la máquina; no retire el sistema de protección antivuelco (ROPS).

GREENSMASTER 3XXX							
1	2		3		4		5
	3.8 MPH 6.1 Km/h	5.0 MPH 8.0 Km/h	3.8 MPH 6.1 Km/h	5.0 MPH 8.0 Km/h	3.8 MPH 6.1 Km/h	5.0 MPH 8.0 Km/h	3.8 MPH 6.1 Km/h
0.062" / 1.6mm	N/R	N/R	9	N/R	9	N/R	9
0.094" / 2.4mm	N/R	N/R	9	N/R	9	N/R	9
0.125" / 3.2mm	N/R	N/R	9	N/R	9	N/R	9
0.156" / 4.0mm	N/R	N/R	9	N/R	9	N/R	N/R
0.188" / 4.8mm	N/R	N/R	9	N/R	7	N/R	N/R
0.218" / 5.5mm	N/R	N/R	9	N/R	6	N/R	N/R
0.250" / 6.4mm	7	N/R	6	7	5	7	N/R
0.312" / 7.9mm	6	N/R	5	6	4	6	N/R
0.375" / 9.5mm	6	7	4	5	4	5	N/R
0.438" / 11.1mm	6	6	4	5	3	4	N/R
0.500" / 12.7mm	5	6	3	4	N/R	N/R	N/R
0.625" / 15.9mm	4	5	3	3	N/R	N/R	N/R
0.750" / 19.0mm	3	4	3	3	N/R	N/R	N/R
0.875" / 22.2mm	3	4	N/R	3	N/R	N/R	N/R
1.000" / 25.4mm	3	3	N/R	N/R	N/R	N/R	N/R

115-8156

decal115-8156

- | | | | |
|-----------------------------------|------------------------------------|------------------------------------|-----------|
| 1. Altura del molinete | 3. Unidad de corte de 8 cuchillas | 5. Unidad de corte de 14 cuchillas | 7. Rápido |
| 2. Unidad de corte de 5 cuchillas | 4. Unidad de corte de 11 cuchillas | 6. Velocidad del molinete | 8. Lento |

Montaje

Piezas sueltas

Utilice la tabla siguiente para verificar que no falta ninguna pieza.

Procedimiento	Descripción	Cant.	Uso
1	Asiento Tuerca, (5/16 pulg.)	1 4	Montaje del asiento a la base.
2	No se necesitan piezas	–	Active y cargue la batería.
3	No se necesitan piezas	–	Instale la batería.
4	Conjunto ROPS Perno (5/8 x 4½") Contratuerca (5/8 pulgada)	1 4 4	Instale el ROPS.
5	No se necesitan piezas	–	Compruebe la presión de los neumáticos.
6	Bastidor de tiro Espaciador Perno (½" x 3¼") Contratuerca (½")	2 2 2 2	Monte los bastidores de tiro delanteros.
7	No se necesitan piezas	–	Ajuste de los rodillos de los bastidores de tiro.
8	No se necesitan piezas	–	Instale el enfriador de aceite (opcional).
9	Gancho de elevación acodado (consulte las Instrucciones de instalación en el Manual del operador de la unidad de corte) Tornillo (suministrado con la unidad de corte) Perno (Nº 10 x ⅝") Contratuerca (Nº 10) Unidad de corte (se vende por separado) Espárrago con bola (suministrado con la unidad de corte) Recogedor	3 6 1 1 3 6 3	Instale las unidades de corte.
10	No se necesitan piezas	–	Ajuste la altura de transporte.
11	Kit de peso trasero (Pieza Nº 100-6442); se compra por separado Cloruro cálcico (se compra por separado) Kit de peso trasero (Pieza Nº 99-1645); se compra por separado	1 18 kg. 1	Añada lastre trasero.
12	Pegatina de advertencia 121-2641	1	Instale la pegatina 'EU', si es necesario.
13	Kit de protector CE, (Pieza Nº 04441; se compra por separado)		Instale el kit de Protector UE

Documentación y piezas adicionales

Descripción	Cant.	Uso
Manual del operador (unidad de tracción)	1	Leer antes de utilizar la máquina.
Manual del operador del motor (motor)	1	
Catálogo de piezas	1	Guardar para pedir piezas en el futuro.
Material de formación del operador	1	Ver antes de utilizar la máquina.
Hoja de Inspección pre-entrega	1	Guardar para su referencia futura.
Certificado de ruido	1	
Certificado de cumplimiento	1	
Llaves de contacto	2	Utilizar para arrancar el motor.

Nota: Los herrajes de montaje de la unidad de corte Greensmaster 3250-D están incluidos con las unidades de corte.

1

Montaje del asiento

Piezas necesarias en este paso:

1	Asiento
4	Tuerca, (5/16 pulg.)

Procedimiento

Nota: Monte los raíles del asiento en el juego delantero de taladros de montaje para tener 7,6 cm adicionales en el ajuste delantero, o en el juego de taladros trasero para tener 7,6 cm adicionales en el ajuste trasero.

1. Retire las contratuercas que sujetan los raíles del asiento a los flejes de la base de transporte. Deseche las contratuercas.
2. Conecte el arnés de cables al interruptor del asiento.
3. Sujete los raíles del asiento al soporte del asiento con las contratuercas (5/16") suministradas con las piezas sueltas (Figura 3).



Figura 3

1. Soporte del asiento
2. Raíl del asiento

2

Activación y carga de la batería

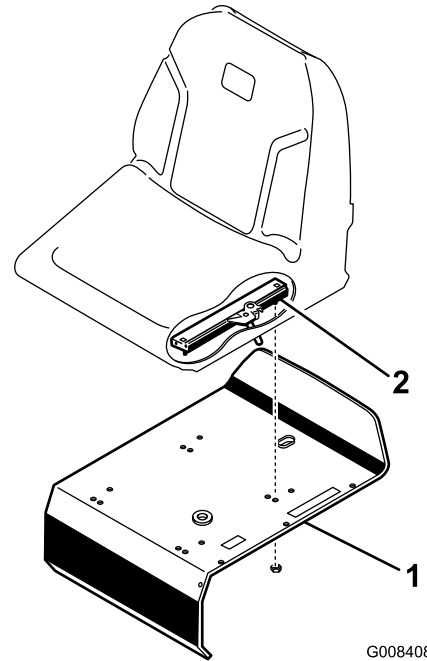
No se necesitan piezas

Procedimiento

Utilice únicamente electrolito (gravedad específica 1,265) para llenar la batería inicialmente.

1. Afloje el perno de sujeción de la batería, retire el dispositivo de sujeción de la batería y retire la batería.

Importante: No añada electrolito con la batería montada en la máquina. Podría derramarlo, causando corrosión.

2. Limpie la parte superior de la batería y retire los tapones de ventilación (Figura 4).



Figura 4

1. Tapones de ventilación

3. Llene cuidadosamente cada celda con electrolito hasta que las placas estén cubiertas de 6 mm aproximadamente de fluido (Figura 5).

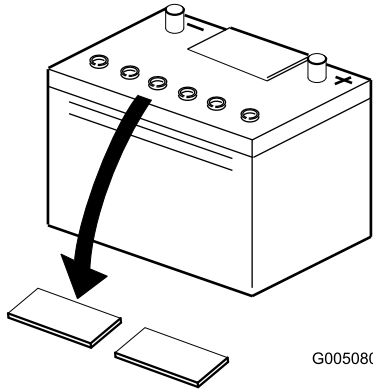

Figura 5

1. Electrolito

4. Espere aproximadamente 20–30 minutos para que el electrolito penetre en las placas. Rellene según sea necesario para que el electrolito llegue a una distancia de 6 mm aproximadamente del fondo del hueco de llenado (Figura 5).

⚠ ADVERTENCIA

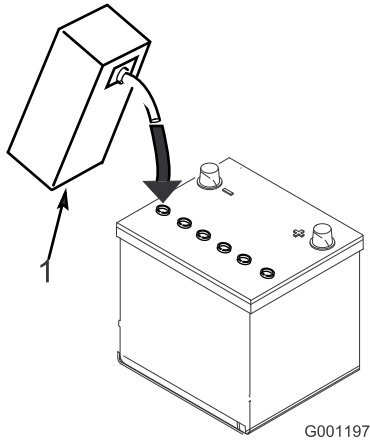
El proceso de carga de la batería produce gases que pueden explotar.

No fume nunca cerca de la batería, y mantenga alejados de la batería chispas y llamas.

5. Conecte un cargador de batería de 2 a 4 amperios a los bornes de la batería. Cargue la batería durante 2 horas a 4 amperios o durante 4 horas a 2 amperios, hasta que la gravedad específica sea de 1,250 o más y la temperatura sea de al menos 16 °C con todas las celdas liberando gas.
6. Cuando la batería esté cargada, desconecte el cargador de la toma de electricidad, luego de los bornes de la batería.

Nota: Cuando la batería haya sido activada, añada solamente agua destilada para sustituir la pérdida normal, aunque las baterías “sin mantenimiento” no deben necesitar agua bajo condiciones de operación normales.

3

Instalación de la batería

No se necesitan piezas

Procedimiento

1. Monte la batería con los bornes orientados hacia el depósito hidráulico.

ADVERTENCIA

CALIFORNIA

Advertencia de la Propuesta 65

Los bornes, terminales y otros accesorios de la batería contienen plomo y compuestos de plomo, productos químicos reconocidos por el Estado de California como causantes de cáncer y daños reproductivos. Lávese las manos después de manejar el material.

⚠ ADVERTENCIA

Los terminales de la batería o una herramienta metálica podrían entrar en contacto con los componentes metálicos del tractor, haciendo cortocircuito y causando chispas. Las chispas podrían hacer explotar los gases de la batería, causando lesiones personales.

- Al retirar o colocar la batería, no deje que los terminales toquen ninguna parte metálica del tractor.
 - No deje que las herramientas metálicas hagan cortocircuito entre los terminales de la batería y las partes metálicas del tractor.
2. Conecte el cable positivo (rojo) de la batería desde el solenoide del motor de arranque al borne positivo (+) de la batería (Figura 6). Apriételo con una llave y unte de vaselina el terminal. Asegúrese de que el cable no toca el asiento cuando este está en la posición más hacia atrás, puesto que esto podría dañar el cable.



Figura 6

g005098

1. Negativo (-)

2. Positivo (+)

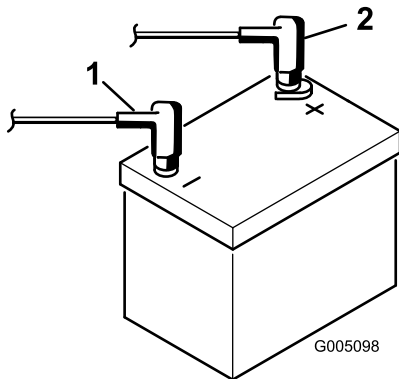
3. Conecte el cable negro de masa al borne negativo (-) de la batería. Apriételo con una llave y unte de vaselina el terminal.

⚠ ADVERTENCIA

Un enrutado incorrecto de los cables de la batería podría dañar el tractor y los cables, causando chispas. Las chispas podrían hacer explotar los gases de la batería, causando lesiones personales.

- Desconecte siempre el cable negativo (negro) de la batería antes de desconectar el cable positivo (rojo).
- Conecte siempre el cable positivo (rojo) de la batería antes de conectar el cable negativo (negro).

4. Coloque los protectores sobre los bornes de la batería.
5. Coloque el dispositivo de sujeción de la batería y apriete el perno de montaje.

4

Instalación del ROPS (estructura de protección antivuelco)

Piezas necesarias en este paso:

1	Conjunto ROPS
4	Perno (5/8 x 4 1/2")
4	Contratuercas (5/8 pulgada)

Procedimiento

1. Coloque el ROPS de manera que la parte superior del tubo está curvada hacia la parte delantera de la máquina (Figura 7).



Figura 7

g019975

- 1. Conjunto ROPS
- 2. Perno (5/8 x 4 1/2")
- 3. Contratuerca (5/8 pulgada)

2. Baje la estructura anti-vuelco sobre el bastidor, alineándolo con los taladros de montaje (Figura 7).
3. Sujete cada lado del ROPS al bastidor con 2 pernos (5/8 x 4 1/2") y contratuercas, según se muestra en Figura 7. Apriete a entre 183 y 223 N·m.

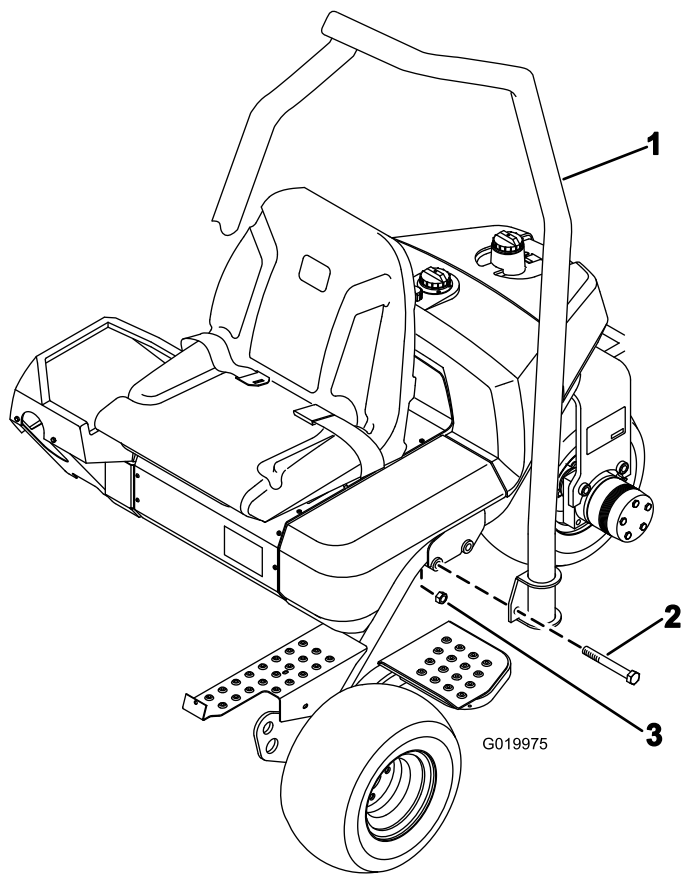
Varíe la presión de las ruedas delanteras, dependiendo de las condiciones del césped, desde un mínimo de 0,55 bar a un máximo de 0,83 bar.

Varíe la presión de la rueda trasera desde un mínimo de 0,55 bar a un máximo de 1,03 bar.

6

Montaje de los bastidores de tiro delanteros

Piezas necesarias en este paso:

2	Bastidor de tiro
2	Espaciador
2	Perno (1/2" x 3 1/4")
2	Contratuerca (1/2")

Procedimiento

1. Monte un conjunto de bastidor de tiro en cada horquilla con un suplemento, un perno (1/2" x 3 1/4") y una contratuerca (1/2"); consulte la Figura 8. Apriete a entre 91 y 113 N·m.

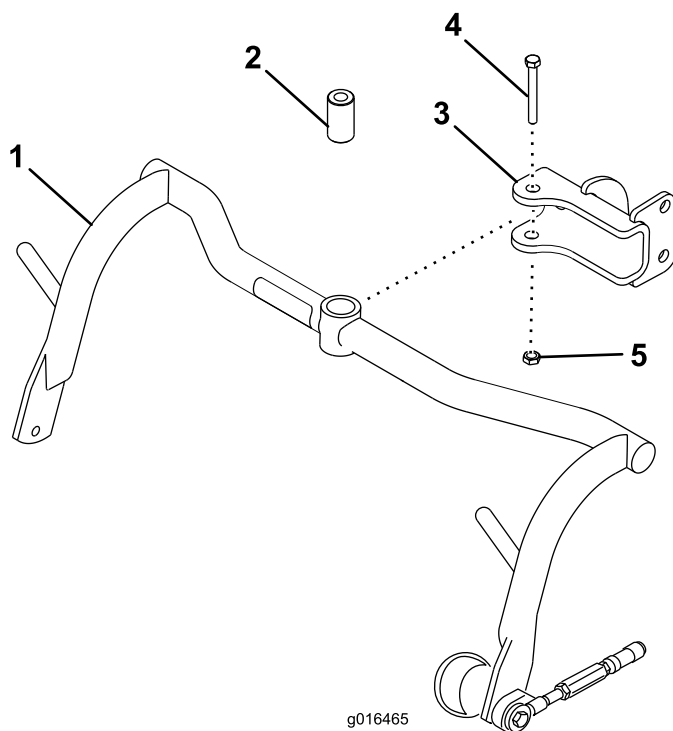

g016465

g016465

Figura 8

- 1. Bastidor de tiro
- 2. Espaciador
- 3. Pasador
- 4. Perno (1/2" x 3 1/4")
- 5. Contratuerca (1/2")

5

Comprobación de la presión de los neumáticos

No se necesitan piezas

Procedimiento

Los neumáticos se sobreinflan para el transporte. Por lo tanto, debe soltar parte del aire para reducir la presión.

- Lubrique los casquillos de cada bastidor de tiro con grasa de litio N° 2.

7

Ajuste de los rodillos de los bastidores de tiro

No se necesitan piezas

Procedimiento

- Coloque la máquina sobre una superficie nivelada y baje los bastidores de tiro de las unidades de corte al suelo.
- Verifique que hay una distancia de 13 mm entre los rodillos del bastidor de tiro y el suelo.
- Si necesita ajustar la distancia, afloje la contratuerca del tornillo del tope del bastidor de tiro (Figura 9) y gire el tornillo en uno u otro sentido para elevar o bajar el bastidor de tiro. Apriete la contratuerca para afianzar el ajuste.



Figura 9

- Rodillo del bastidor de tiro
- Tornillo del tope del bastidor de tiro

8

Instalación del enfriador de aceite (opcional)

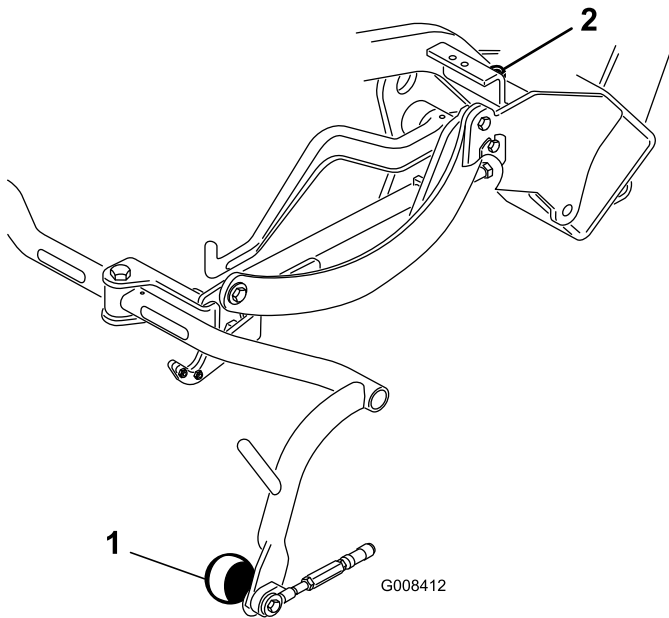
No se necesitan piezas

Procedimiento

Si se va a utilizar la máquina con temperatura ambiente de 20 a 49 °C (70 a 120 °F), o la va a usar en condiciones duras (segar zonas que no sean greens, por ejemplo siega de calles o verticorte), instale un kit de enfriador del aceite hidráulico, (Pieza N° 104-7701) en la unidad de tracción.

9

Instalación de las unidades de corte

Piezas necesarias en este paso:

3	Gancho de elevación acodado (consulte las Instrucciones de instalación en el <i>Manual del operador</i> de la unidad de corte)
6	Tornillo (suministrado con la unidad de corte)
1	Perno (N° 10 x 5/8")
1	Contratuerca (N° 10)
3	Unidad de corte (se vende por separado)
6	Espárrago con bola (suministrado con la unidad de corte)
3	Recogedor

Procedimiento

Nota: Al afilar, ajustar la altura de corte o realizar otros procedimientos de mantenimiento en las unidades de corte, guarde los motores de los molinetes de las unidades de corte en los tubos de apoyo para evitar dañar los manguitos.

Importante: No eleve la suspensión a la posición de transporte cuando los motores del molinete están en los soportes del bastidor de la máquina. Podrían dañarse los motores o las mangueras.

- Retire las unidades de corte de sus embalajes. Móntelas y ajústelas según las instrucciones del *Manual del operador de la unidad de corte*.

- Deslice la unidad de corte por debajo del bastidor de tiro mientras acopla el gancho de elevación al brazo de elevación.
- Deslice hacia atrás el manguito de cada casquillo receptor de la articulación esférica y enganche el receptor sobre el espárrago con bola de la unidad de corte (Figura 10).



Figura 10

- | | |
|----------------------------------|---|
| 1. Extensión de la biela de tiro | 3. Casquillo receptor de la articulación esférica |
| 2. Brazo de tiro | |

- Monte el recogedor en el bastidor de tiro.
- Ajuste las bielas de tiro hasta que quede un espacio de 2 a 3 mm entre el borde del recogedor y las cuchillas del molinete. Asegúrese de que los bordes del recogedor quedan equidistantes de las cuchillas del molinete en toda la anchura de las cuchillas del molinete.
- Alinee las rótulas de las juntas de manera que la cara abierta de la rótula esté centrada respecto a la bola del espárrago. Apriete las contratuercas para fijar la posición de las rótulas.
- Asegúrese de que quedan aproximadamente 13 mm de rosca a la vista en cada perno de montaje del motor del molinete (Figura 11).

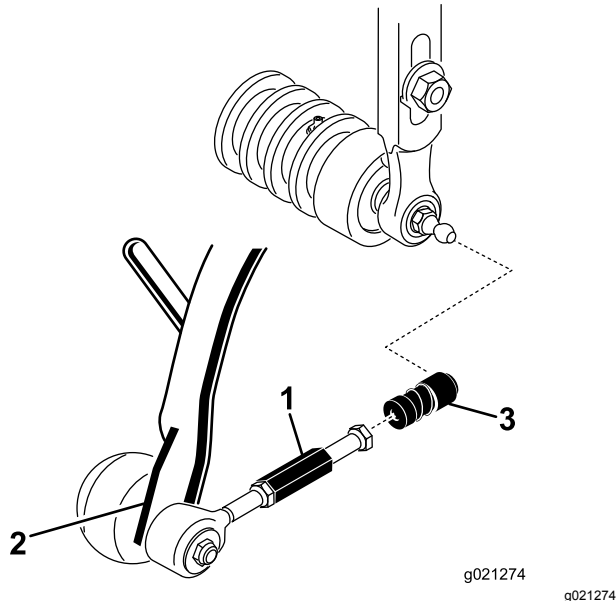

Figura 11

- | | |
|----------------------|----------------------|
| 1. Pernos de montaje | 2. Motor de tracción |
|----------------------|----------------------|

- Recubra de grasa limpia el eje de cada motor e instale el motor girándolo en el sentido de las agujas del reloj de manera que las bridas del motor no choquen con los espárragos. Gire el motor en sentido antihorario hasta que las bridas rodeen los espárragos (Figura 11).
- Apriete los pernos de montaje (Figura 11).

10

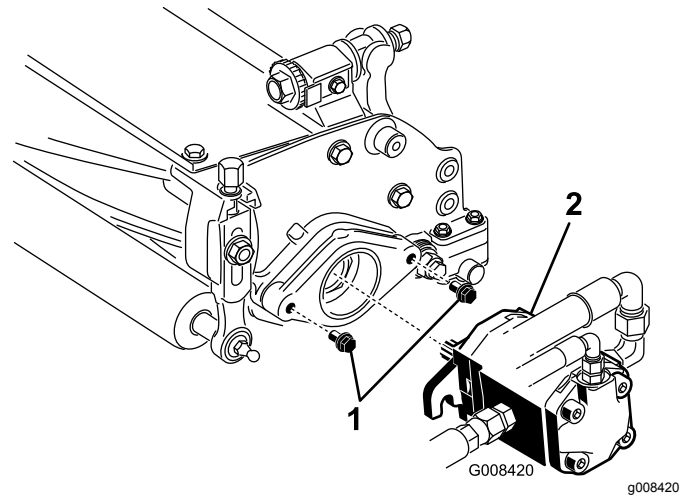
Ajuste de la altura de transporte

No se necesitan piezas

Procedimiento

Compruebe la altura de transporte (Figura 13 y Figura 14) y ajústela si es necesario.

- Coloque el tractor en una superficie nivelada.
- En unidades de corte equipadas con un gancho de elevación acodado (Figura 12, detalle) compruebe que la distancia entre la parte superior del tornillo de ajuste del bastidor de tiro y el borde trasero del bastidor de tiro es de 25 mm. Si la distancia no es de 25 mm, vaya al paso 4.



Figura 12

- | | |
|--|--------------------------------|
| 1. Pletina de transporte | 4. Gancho de elevación acodado |
| 2. Tornillo de ajuste | 5. 25 mm |
| 3. Tornillo de montaje de la pletina de transporte | |

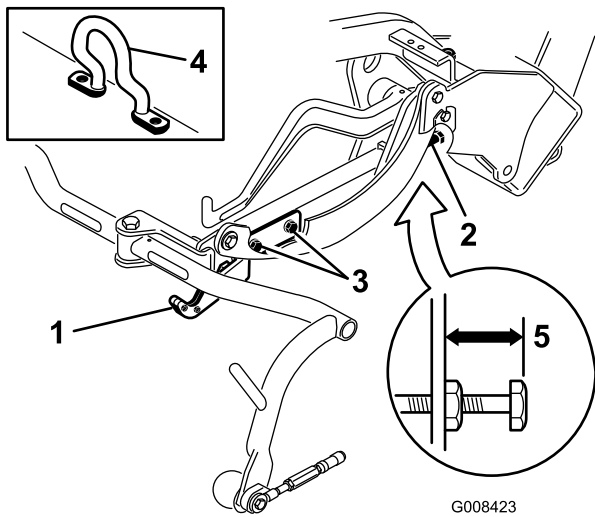

Figura 14

- | | |
|--|-----------|
| 1. Pletina de transporte | 4. Gancho |
| 2. Tornillo de ajuste | 5. 22 mm |
| 3. Tornillo de montaje de la pletina de transporte | |

3. En unidades de corte equipadas con un gancho de elevación con eslabón de cadena o recto (Figura 13 y Figura 14, detalle), compruebe que la distancia entre la parte superior del tornillo de ajuste del bastidor de tiro y el borde trasero del bastidor de tiro es de 22 mm. Si la distancia no es de 22 mm, continúe con el paso 4. Si la unidad de corte está equipada con un gancho de elevación acodado, (Figura 12), continúe con el paso siguiente.

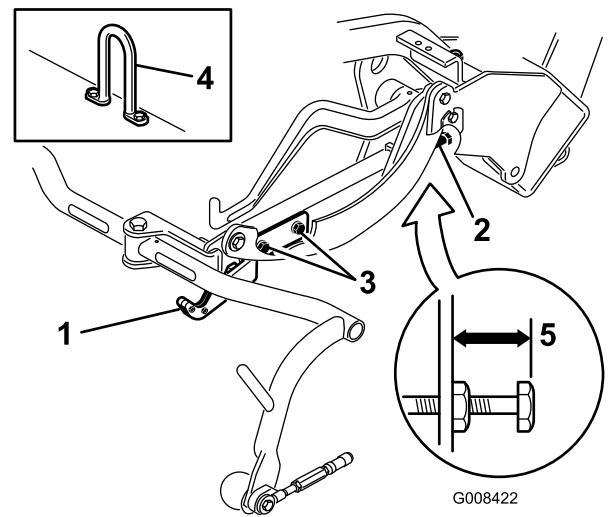

Figura 13

- | | |
|--|-------------------------|
| 1. Pletina de transporte | 4. Eslabón de la cadena |
| 2. Tornillo de ajuste | 5. 22 mm |
| 3. Tornillo de montaje de la pletina de transporte | |

4. Afloje los tornillos de montaje de la pletina de transporte (Figura 13, Figura 14 y Figura 12).

5. Eleve las unidades de corte a la posición de transporte.

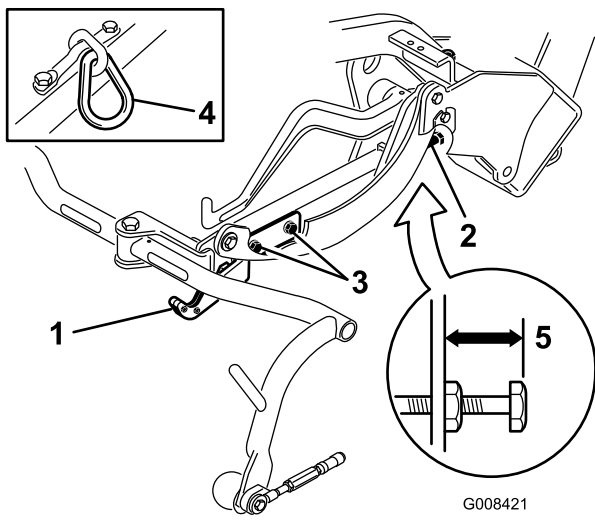
Importante: No eleve la suspensión a la posición de transporte cuando los motores del molinete están en los soportes del bastidor de la máquina. Podrían dañarse los motores o las mangueras.

6. Asegúrese de que cada bastidor de tiro está a la misma altura del suelo. Si es así, siga con el paso 8.

7. Si los bastidores de tiro no están a la misma altura, afloje la contratuerca del tornillo de ajuste del bastidor de tiro (Fig. Figura 12, Figura 13 y Figura 14). Gire el tornillo hacia fuera para elevar y hacia dentro para bajar. Apriete la contratuerca después de obtener la altura adecuada.

8. Gire la pletina de transporte hasta que bloquee el bastidor de tiro. Apriete los tornillos.

11

Adición de lastre trasero

Piezas necesarias en este paso:

1	Kit de peso trasero (Pieza N° 100-6442); se compra por separado)
18 kg.	Cloruro cálcico (se compra por separado)
1	Kit de peso trasero (Pieza N° 99-1645); se compra por separado)

Procedimiento

Esta unidad cumple las normas ANSI B71.4-2004 y EN 5395:2013 cuando está equipada con un kit de peso trasero, Pieza 100-6442, y se añaden 18 kg de lastre de cloruro cálcico a la rueda trasera. Si hay un kit de tracción a 3 ruedas instalado en la máquina, utilice el kit de peso trasero (Pieza N° 99-1645) y 18 kg de cloruro cálcico.

Importante: Si se pincha una rueda que tenga cloruro cálcico, retire la máquina del césped tan rápidamente como sea posible. Para evitar posibles daños al césped, empape inmediatamente de agua la zona afectada.

12

Instalación de la pegatina 'EU'

Piezas necesarias en este paso:

1	Pegatina de advertencia 121-2641
---	----------------------------------

Procedimiento

Para utilizar esta máquina en la UE, coloque la pegatina de advertencia (121-2641) encima de la pegatina de advertencia en inglés (121-2640).

13

Instalación del kit de Protector UE

Piezas necesarias en este paso:

	Kit de protector CE, (Pieza N° 04441; se compra por separado)
--	---

Procedimiento

Esta unidad cumple la norma EN ISO 5395:2013 cuando está equipada con un kit de protector CE.

El producto

Controles

Pedal de tracción y parada

El pedal de tracción (Figura 15) tiene 3 funciones: desplazar la máquina hacia adelante, desplazarla hacia atrás, y parar la máquina. Pise la parte superior del pedal para desplazarse hacia delante y la parte inferior para desplazarse hacia atrás, o para ayudar en el frenado al desplazarse hacia adelante. Deje que el pedal se desplace a la posición de PUNTO MUERTO para detener la máquina. Para mayor comodidad, no apoye el talón en la sección de marcha atrás al conducir hacia adelante (Figura 16).



Figura 15

1. Pedal de tracción
2. Pedal de freno
3. Palanca del freno de estacionamiento

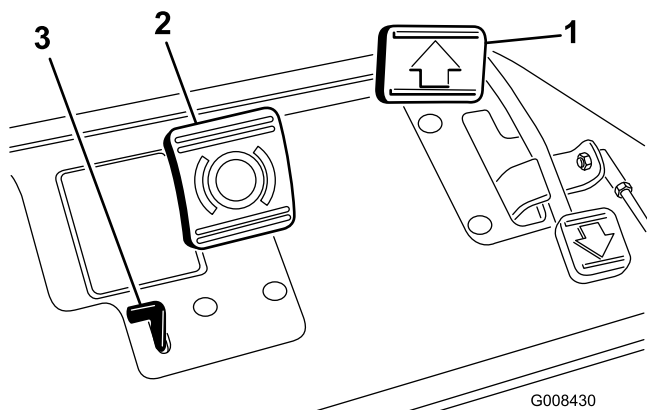

Figura 16

Pedal de freno

El pedal de freno (Figura 15) activa un freno mecánico de tambor, tipo automóvil, en cada rueda de tracción.

Palanca del freno de estacionamiento

El freno de estacionamiento se acciona pisando el pedal de freno para accionar el conjunto de los frenos y luego pulsando la pequeña palanca indicada (Figura 15). Se quita pisando el pedal de freno. Bloquee el freno de estacionamiento cuando vaya a dejar la máquina desatendida.

Control del acelerador

Con el control del acelerador (Figura 17) puede controlar la velocidad del motor. Al mover el control del acelerador hacia la posición RÁPIDO se aumenta la velocidad del motor; al moverlo hacia LENTO disminuye la velocidad del motor. Las velocidades de avance son las siguientes:

- Velocidad de siega hacia adelante: 3,2 a 8 km/h
- Velocidad máxima de transporte: 14,1 km/h
- Velocidad en marcha atrás: 4,0 km/h

Nota: No es posible apagar el motor usando el control del acelerador.



Figura 17

1. Control del acelerador
2. Palanca de control funcional
3. Contador de horas
4. Interruptor de encendido
5. Palanca de bloqueo del brazo de dirección
6. Indicador de temperatura de agua
7. Indicador de presión del aceite del motor
8. Indicador de advertencia de la batería
9. Indicador de la bujía
10. Control de elevación/bajada de las unidades de corte
11. Botón de sobrecontrol de alta temperatura

Palanca de control funcional

La palanca de control funcional (Figura 17) ofrece dos selecciones de tracción, más una posición de punto muerto. Está permitido cambiar de segar a transporte, o de transporte a segar (no a punto muerto) con la máquina en movimiento. No se producirá daño alguno.

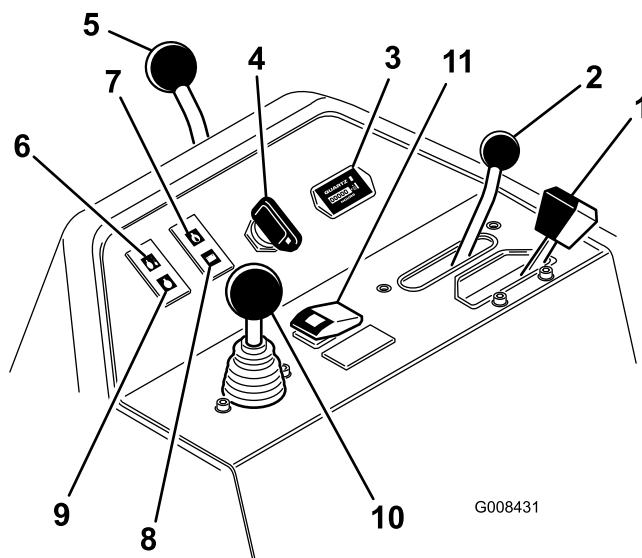
- Posición hacia atrás – punto muerto o autoafilado
- Posición central – usada para segar
- Posición hacia adelante – usada para el transporte

Contador de horas

El contador de horas (Figura 17) muestra el número total de horas de operación de la máquina. Empieza a funcionar cuando se mueve la llave de contacto a la posición de CONECTADO.

Interruptor de encendido

Introduzca la llave de contacto (Figura 17) y gírela en el sentido de las agujas del reloj a tope, a la posición ARRANQUE, para arrancar el motor. Suelte la llave en cuanto arranque el motor; la llave vuelve a la posición de CONECTADO. Gire la llave hacia la izquierda, a la posición DESCONECTADO para parar el motor.

Palanca de bloqueo del brazo de dirección

Gire la palanca (Figura 17) hacia atrás para aflojar el ajuste, eleve o baje el brazo de dirección a la posición más cómoda y, a continuación, gire la palanca hacia adelante para apretar el ajuste.

Indicador de temperatura de agua

El indicador (Figura 17) se enciende y el motor se apaga automáticamente si el refrigerante del motor alcanza una temperatura excesivamente alta.

Indicador de presión de aceite del motor

El indicador (Figura 17) se enciende si la presión de aceite del motor cae por debajo de un nivel seguro.

Indicador de advertencia de la batería

El indicador (Figura 17) se enciende cuando la carga de la batería es baja.

Indicador de la bujía

El indicador de la bujía (Figura 17) se enciende cuando las bujías están funcionando.

Control de elevación/bajada de las unidades de corte

Si se mueve el control (Figura 17) hacia adelante durante la operación, se bajan las unidades de corte y se ponen en movimiento los molinetes. Tire del control hacia atrás para parar los molinetes y elevar las unidades de corte. Durante la operación, puede parar los molinetes tirando momentáneamente hacia atrás y soltando el control. Arranque los molinetes moviendo el control hacia adelante.

Botón de sobrecontrol de alta temperatura

Si el motor se apaga debido al sobrecalentamiento, pulse el botón de sobrecontrol (Figura 17) y manténgalo pulsado hasta que la máquina se pueda transportar a un lugar seguro y enfriarse.

Nota: El botón de sobrecontrol debe mantenerse pulsado continuamente para que funcione. No lo utilice durante largos periodos de tiempo.

Palanca de autoafilado

La palanca de autoafilado (Figura 18) se utiliza conjuntamente con la palanca de control de elevación/bajada y el control de velocidad de los molinetes para autoafilar los molinetes.



Figura 18

1. Palanca de autoafilado
2. Mando de velocidad del molinete

Control de velocidad del molinete

Utilice el control de velocidad del molinete (Figura 18) para ajustar la velocidad del molinete.

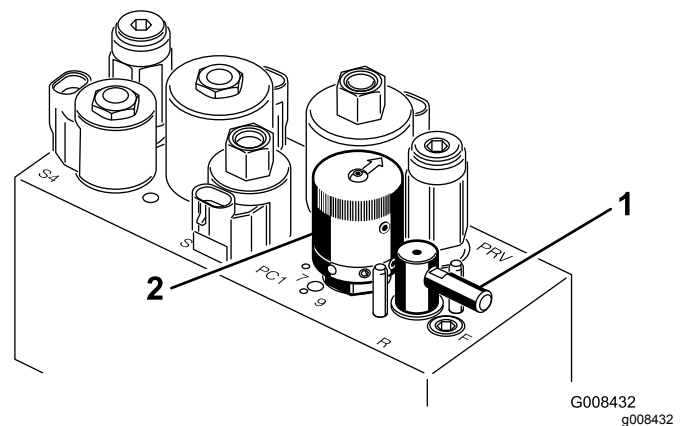
Palanca de ajuste del asiento

La palanca de ajuste del asiento, situada a la izquierda del asiento (Figura 19), permite un ajuste de 18 cm hacia adelante o hacia atrás.



Figura 19

1. Palanca de ajuste del asiento

Especificaciones

Nota: Las especificaciones y diseños están sujetos a modificación sin previo aviso.

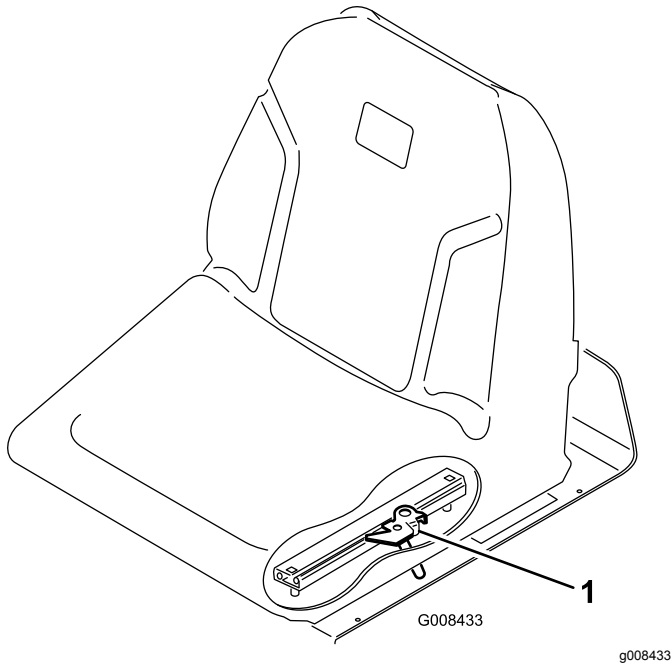
Anchura de corte	150 cm
Distancia entre ruedas	128 cm
Distancia entre ejes	123 cm
Longitud total (con recogedor)	238 cm
Anchura total	173 cm
Altura total	197 cm
Ajustes de velocidad del motor	Ralentí alto: 2.710 ±50 rpm Ralentí bajo: 1.500 ± 50 rpm
Peso neto con molinetes	552 kg (1,216 lb)

Accesorios

Está disponible una selección de accesorios homologados por Toro que se pueden utilizar con la máquina a fin de potenciar y aumentar sus prestaciones. Póngase en contacto con su Servicio Técnico Autorizado o visite www.Toro.com para obtener una lista de todos los accesorios y aperos homologados.

Válvula de cierre de combustible

Cierre la válvula de cierre de combustible (Figura 20) (situada debajo del depósito de combustible) antes de almacenar la máquina o de transportarla en un camión o un remolque.



Figura 20

1. Válvula de cierre de combustible

Operación

Nota: Los lados derecho e izquierdo de la máquina se determinan desde la posición normal del operador.

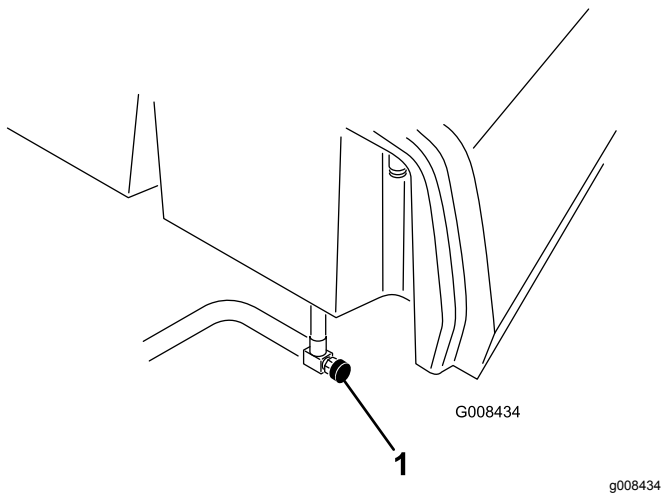
Primero la Seguridad

Le rogamos que lea detenidamente todas las instrucciones relativas a la seguridad y los símbolos de la sección de seguridad. El conocer esta información puede ayudar a evitarle lesiones a usted o a otras personas.

Se recomienda el uso de equipos de protección para por ejemplo, pero sin limitarse a, los ojos, los oídos, los pies y la cabeza.

Comprobación del aceite del motor

Intervalo de mantenimiento: Cada vez que se utilice o diariamente

El motor se suministra con aceite en el cárter; sin embargo, debe comprobar el nivel de aceite antes y después de arrancar el motor por primera vez.

La capacidad del cárter es de aproximadamente 3,7 litros con el filtro.

Utilice aceite para motores de alta calidad que cumpla las siguientes especificaciones:

- Nivel de clasificación API: CH-4, CI-4 o superior.
- Aceite preferido: SAE 10W-30
- Aceite alternativo: SAE 15W-40

Su distribuidor dispone de aceite para motores Toro Premium, de viscosidad 10W-30. Consulte los números de pieza en el catálogo de piezas.

Nota: El mejor momento para comprobar el aceite del motor es cuando el motor está frío, antes de arrancarlo al principio de la jornada. Si ya se ha arrancado, deje que el aceite se drene al cárter durante al menos 10 minutos antes de comprobar el nivel. Si el nivel del aceite está en o por debajo de la marca "añadir" de la varilla, añada aceite hasta que el nivel llegue a la marca "lleno". **No llene demasiado.** Si el nivel está entre las marcas 'Lleno' y 'Añadir', no es necesario añadir aceite.

Importante: Mantenga el nivel del aceite del motor entre los límites superior e inferior del indicador de aceite. Un nivel incorrecto, por exceso o por defecto, del aceite del motor puede provocar un fallo del motor.

1. Coloque la máquina en una superficie nivelada.

2. Retire la varilla y límpiela con un paño limpio (Figura 22). Introduzca la varilla en el tubo asegurándose de que entre a fondo. Retire la varilla del tubo y verifique el nivel de aceite. Si el nivel de aceite es bajo, retire el tapón de llenado de la cubierta de la válvula y añada **lentamente** suficiente aceite para elevar el nivel a la marca "Full" (Lleno) de la varilla. Añada el aceite lentamente y compruebe el nivel a menudo durante este proceso. **No llene demasiado.**

Importante: Asegúrese de que la varilla está retirada mientras se llena de aceite el motor. Al añadir aceite de motor o al cambiar el aceite, *debe* haber holgura entre el dispositivo de llenado de aceite y el orificio de llenado de la tapa de las válvulas, tal y como se muestra en la Figura 21. Esta holgura es necesaria para permitir la ventilación durante el llenado, lo cual evita que el aceite se derrame sobre el respiradero.



Figura 21

1. Observe la holgura

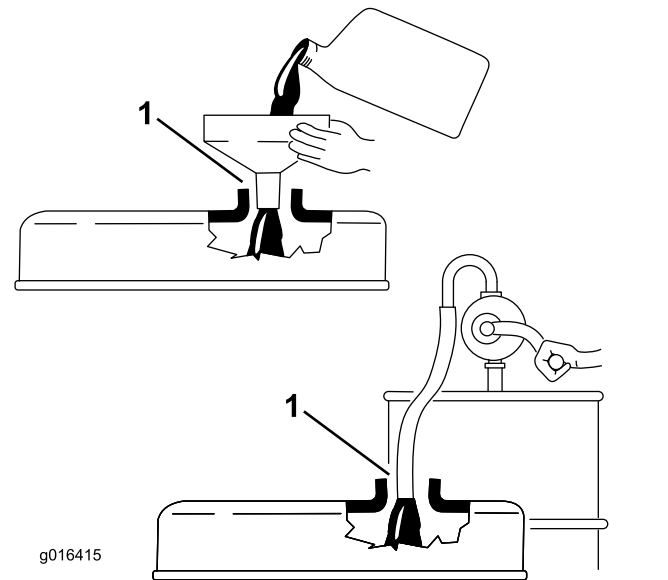

Figura 22

1. Tapón de llenado 2. Varilla

3. Vuelva a colocar la varilla.
4. Arranque el motor y déjelo funcionar a velocidad de ralentí durante 30 segundos, luego pare el motor. Espere 30 segundos, luego repita los pasos 2-3.

Importante: Compruebe el nivel de aceite cada 8 horas de operación o cada día. Cambie el aceite y el filtro inicialmente después de las primeras 50 horas de operación; luego cambie el aceite y el filtro después de cada 150 horas. No obstante, cambie el aceite con más frecuencia si la zona de operaciones tiene mucho polvo o suciedad.

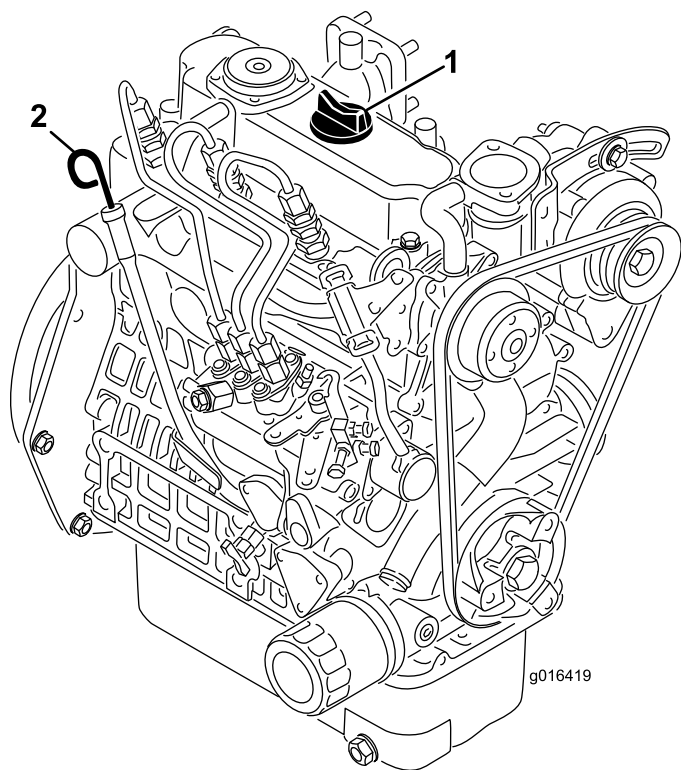
5. Coloque el tapón y la varilla firmemente.

Cómo llenar el depósito de combustible

Utilice únicamente combustible diésel o combustibles biodiésel limpios y nuevos con contenido sulfúrico bajo (<500 ppm) o muy bajo (<15 ppm). El número mínimo de cetanos debe ser de 40. Compre el combustible en cantidades que puedan ser consumidas en 180 días para asegurarse de que el combustible es nuevo.

Capacidad del depósito de combustible: 22,7 l.

Utilice combustible diésel tipo verano (N° 2-D) a temperaturas superiores a -7 °C y combustible diésel tipo invierno (N° 1-D o mezcla de N° 1-D/2-D) a temperaturas inferiores. El uso de combustible tipo invierno a bajas temperaturas proporciona un punto de inflamación menor y características de flujo en frío que facilitan el arranque y reducen la obturación del filtro del combustible.

El uso de combustible tipo verano con temperaturas por encima de los -7 °C contribuirá a que la vida útil de la bomba para el combustible sea mayor y a incrementar la potencia en comparación con el combustible tipo invierno.

▲ PELIGRO

Bajo ciertas condiciones el combustible diésel y los vapores del combustible son extremadamente inflamables y explosivos. Un incendio o explosión de combustible puede quemarle a usted y a otras personas y causar daños materiales.

- **Utilice un embudo y llene el depósito de combustible al aire libre, en una zona despejada, con el motor parado y frío. Limpie cualquier combustible derramado.**
- **No llene completamente el depósito de combustible. Añada combustible al depósito de combustible hasta que el nivel alcance de 6 a 13 mm por debajo de la parte inferior del cuello de llenado. Este espacio vacío en el depósito permite la dilatación del combustible.**
- **No fume nunca mientras maneja el combustible, y aléjese de llamas desnudas o lugares donde los vapores del combustible pueden incendiarse con una chispa.**
- **Almacene el combustible en un recipiente de seguridad homologado limpio y sellado.**

Preparado para biodiésel

Esta máquina puede emplear también un combustible mezclado de biodiésel de hasta B20 (20% biodiésel, 80% petrodiesel). La parte de petrodiesel deberá ser baja o muy baja en azufre. Observe las siguientes precauciones:

- La parte de biodiésel del combustible deberá cumplir con la especificación ASTM D6751 o EN 14214.
- La composición del combustible mezclado deberá cumplir con ASTM D975 o EN 590.

- Las superficies pintadas podrían sufrir daños por las mezclas de biodiésel.
- Utilice B5 (contenido de biodiésel del 5%) o mezclas menores cuando hace frío
- Vigile las juntas herméticas, las mangueras y obturadores en contacto con el combustible ya que pueden degradarse con el paso del tiempo.
- Es previsible la obturación del filtro del combustible durante un tiempo tras pasarse a las mezclas de biodiésel.
- Póngase en contacto con su distribuidor si desea más información sobre el biodiésel.

▲ PELIGRO

En ciertas condiciones, el combustible es extremadamente inflamable y altamente explosivo. Un incendio o una explosión provocados por el combustible puede causarle quemaduras a usted y a otras personas así como daños materiales.

- **Llene el depósito de combustible en el exterior, en una zona abierta y con el motor frío. Limpie cualquier combustible derramado.**
- **No llene completamente el depósito de combustible. Añada combustible al depósito de combustible hasta que el nivel esté a 25 mm por debajo del extremo inferior del cuello de llenado. Este espacio vacío en el depósito permitirá la dilatación del combustible.**
- **No fume nunca mientras maneja el combustible, y aléjese de llamas desnudas o lugares donde los vapores del combustible pueden incendiarse con una chispa.**
- **Almacene el combustible en un recipiente homologado y manténgalo fuera del alcance de los niños. No compre nunca carburante para más de 30 días de consumo normal.**
- **Coloque siempre los recipientes de combustible en el suelo, lejos del vehículo, antes de repostar**

- **No llene los recipientes de combustible dentro de un vehículo, camión o remolque ya que las alfombras o los revestimientos de plástico del interior de los remolques podrían aislar el recipiente y retrasar la pérdida de la carga estática.**
- **Cuando sea posible, retire el equipo del camión o remolque y añada combustible al equipo con las ruedas sobre el suelo.**
- **Si esto no es posible, reposte el equipo sobre el camión o remolque desde un recipiente portátil, en vez de usar un surtidor de combustible.**
- **Si es imprescindible el uso de un surtidor de combustible, mantenga la boquilla en contacto con el borde del depósito de combustible o la abertura del recipiente en todo momento hasta que termine de repostar.**

1. Limpie alrededor del tapón del depósito de combustible ([Figura 23](#)).



Figura 23

1. Tapón del depósito de combustible

2. Retire el tapón del depósito de combustible.
3. Añada combustible al depósito de combustible hasta que el nivel alcance de 6 a 13 mm por debajo de la parte inferior del cuello de llenado. **No llene demasiado.** Coloque el tapón.
4. Limpie cualquier derrame de combustible.

Comprobación del sistema de refrigeración

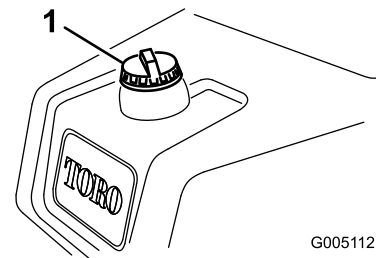
Intervalo de mantenimiento: Cada vez que se utilice o diariamente Limpie cada hora en condiciones de mucho polvo y suciedad.

La capacidad del sistema de refrigeración es de aproximadamente 3,2 litros. Consulte [Limpieza de la rejilla del radiador \(página 47\)](#).



Figura 24

1. Rejilla del radiador 2. Radiador

El sistema de refrigeración está lleno de una solución al 50% de agua y anticongelante permanente de etilenglicol. Compruebe el nivel del refrigerante al principio de cada jornada de trabajo antes de arrancar el motor.

⚠ CUIDADO

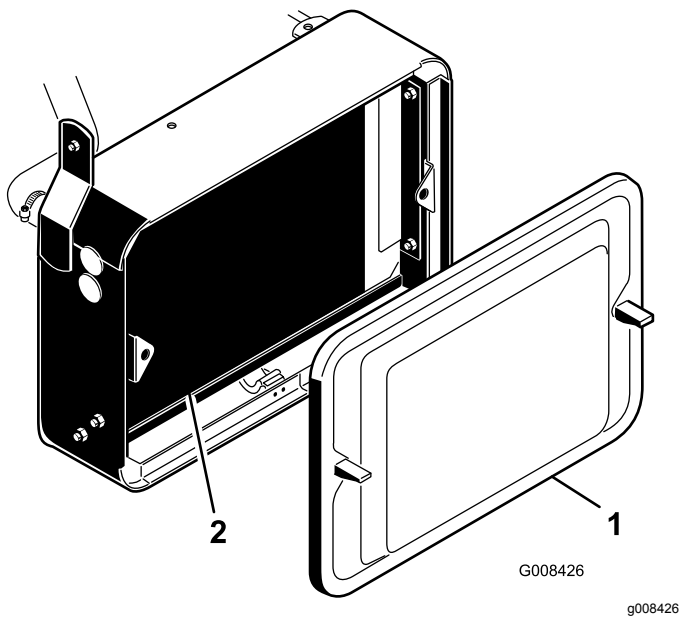
Si el motor ha estado en marcha, puede haber fugas de refrigerante caliente y bajo presión, que puede causar quemaduras.

- No retire el tapón del radiador cuando el motor está en marcha.
- Utilice un trapo al abrir el tapón del radiador, y ábralo lentamente para permitir la salida del vapor.

1. Aparque la máquina en una superficie nivelada.
2. Compruebe el nivel de refrigerante (Figura 25). Con el motor frío, el nivel del refrigerante debe estar entre las rayas del depósito de reserva.



Figura 25

1. Depósito de reserva

3. Si el nivel de refrigerante es bajo, quite el tapón del depósito de reserva y añada una mezcla al 50% de agua y anticongelante permanente de etilenglicol. **No llene demasiado.**
4. Instale el tapón del depósito de reserva.

Comprobación del nivel de fluido hidráulico

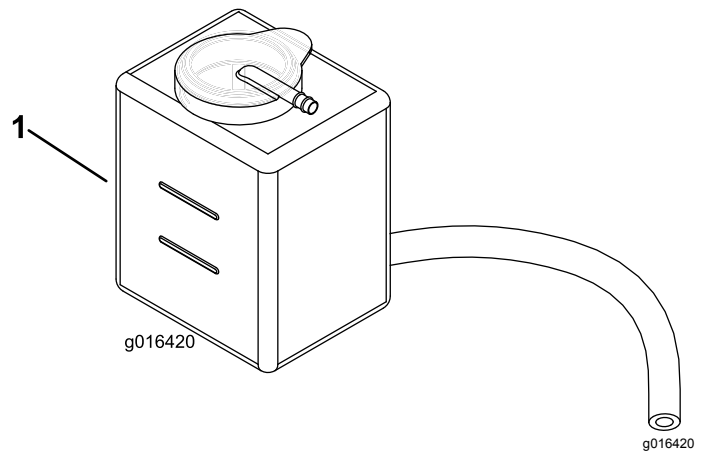
Intervalo de mantenimiento: Cada vez que se utilice o diariamente

Fluido hidráulico recomendado

El depósito de la máquina se llena en fábrica con aproximadamente 20,8 litros de fluido hidráulico de alta calidad. **Compruebe el nivel del fluido hidráulico antes de arrancar el motor por primera vez y luego a diario.** El fluido de repuesto recomendado es:

Fluido hidráulico Toro Premium All Season (Disponible en recipientes de 19 l o en bidones de 208 l. Consulte los números de pieza a su Distribuidor Toro o en el catálogo de piezas.)

Aceites alternativos: Si no está disponible el aceite Toro, pueden utilizarse otros aceites siempre que cumplan las siguientes propiedades de materiales y especificaciones industriales. No utilice aceites sintéticos. Póngase en contacto con su distribuidor de lubricantes para identificar un producto satisfactorio.

Nota: Toro no asume responsabilidad alguna por daños causados por sustitutos no adecuados, así que usted debe utilizar solamente productos de fabricantes responsables que respalden sus recomendaciones.

Tabla de fluidos hidráulicos

Tabla de fluidos hidráulicos (cont'd.)

Propiedades de materiales	
Viscosidad, ASTM D445	cSt a 40 °C: 55 a 62
	cSt a 110 °C: 9,1 a 9,8
Índice de viscosidad ASTM D2270	140 a 152
Punto de descongelación, ASTM D97	-37 a -43 °C
Normas industriales	
API GL-4, AGCO Powerfluid 821 XL, Ford New Holland FNHA-2-C-201.00, Kubota UDT, John Deere J20C, Vickers 35VQ25 y Volvo WB-101/BM.	

Importante: Se ha demostrado que el aceite multigrado ISO VG 46 ofrece un rendimiento óptimo en un amplio intervalo de temperaturas. Para temperaturas ambiente habitualmente altas, de 18 a 49 °C, el fluido hidráulico ISO VG 68 puede ofrecer un rendimiento mejor.

Fluido hidráulico premium biodegradable – Mobil EAL EnviroSyn 46H

Importante: Mobil EAL EnviroSyn 46H es el único fluido sintético biodegradable homologado por Toro. Este fluido es compatible con los elastómeros usados en los sistemas hidráulicos Toro, y es apropiado para un amplio intervalo de temperaturas. Este fluido es compatible con aceites minerales convencionales, pero para obtener la máxima biodegradabilidad y rendimiento es necesario purgar el sistema hidráulico completamente de fluido convencional. Su distribuidor Mobil dispone de este aceite en recipientes de 19 litros o en bidones de 208 litros.

Importante: La mayoría de los aceites hidráulicos son casi incoloros, por lo que es difícil detectar fugas. Está disponible un aditivo de tinte rojo para el aceite del sistema hidráulico en botellas de 20 ml. Una botella es suficiente para 15–22 litros de fluido hidráulico. Solicite el N° de pieza 44-2500 a su distribuidor autorizado Toro.

Importante: Independientemente del tipo de fluido hidráulico utilizado, cualquier máquina que se utilice para segar calles, para el verticorte o a temperaturas ambientes de 18 a 49 °C debe tener instalado un kit de enfriador de aceite, Pieza N° 104-7701.

Comprobación del nivel de fluido hidráulico

1. Coloque la máquina en una superficie nivelada. Asegúrese de que la máquina se ha enfriado, para que el aceite esté frío.
2. Retire el tapón del depósito y verifique el nivel de aceite. El nivel de líquido debe llegar a la parte inferior del filtro de malla del cuello de llenado (Figura 26).



Figura 26

1. Depósito hidráulico
2. Filtro

3. Si el nivel de aceite es bajo, llene lentamente el depósito con el aceite hidráulico apropiado hasta que el nivel llegue a la parte inferior del filtro de malla. **No llene demasiado.**

Importante: Para evitar la contaminación del sistema, limpie la parte superior de los recipientes de aceite hidráulico antes de perforarlos. Asegúrese de que el vertedor y el embudo están limpios.

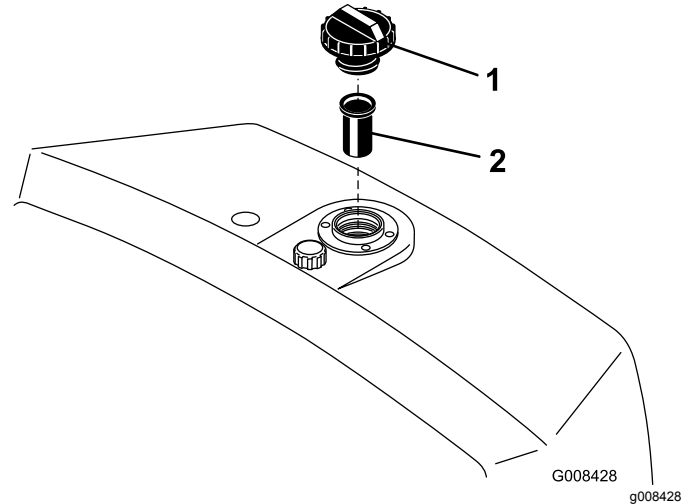
4. Coloque el tapón del depósito. Limpie cualquier fluido derramado.

Importante: Compruebe el nivel del fluido hidráulico antes de arrancar el motor por primera vez y luego a diario.

Drenaje de agua del filtro de combustible

Intervalo de mantenimiento: Cada vez que se utilice o diariamente

1. Coloque la máquina en una superficie nivelada y pare el motor.
2. Coloque un recipiente debajo del filtro de combustible (Figura 27).

- Abra el tapón de vaciado en la parte inferior del filtro de combustible y drene el agua acumulada (Figura 27). Apriete el tapón después del vaciado.

Nota: Puesto que el agua acumulada estará mezclada con combustible diésel, drene el filtro de combustible en un recipiente apropiado y elimínela correctamente.



Figura 27

- Filtro de combustible

Comprobación de la presión de los neumáticos

Varíe la presión de las ruedas delanteras, dependiendo de las condiciones del césped, desde un mínimo de 0,55 bar a un máximo de 0,83 bar.

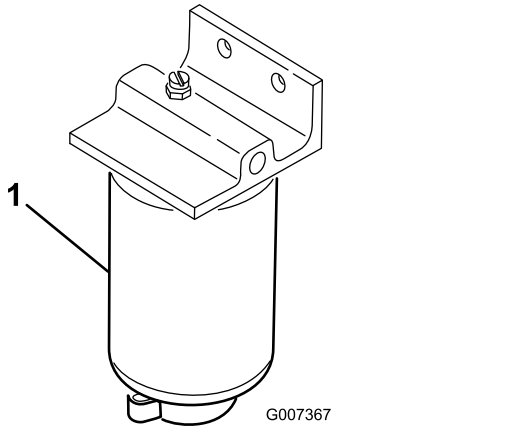
Varíe la presión de la rueda trasera desde un mínimo de 0,55 bar a un máximo de 1,03 bar.

Comprobación del par de apriete de las tuercas de las ruedas

Intervalo de mantenimiento: Después de la primera hora

⚠ ADVERTENCIA

Si no se mantienen correctamente apretadas las tuercas de las ruedas podrían producirse lesiones personales.

Apriete las tuercas de las ruedas a 95–122 N·m después de 1–4 horas de uso, y otra vez después de 10 horas de uso. Luego apriételas cada 200 horas.

Comprobación del contacto molinete-contracuchilla

Intervalo de mantenimiento: Cada vez que se utilice o diariamente

Consulte Ajuste del molinete a la contracuchilla en el *Manual del operador* de la unidad de corte.

Rodaje de la máquina

Consulte el manual del motor, suministrado con la máquina, si desea información sobre los procedimientos de cambio de aceite y mantenimiento recomendados durante el periodo de rodaje.

Solo se necesitan 8 horas de siega para completar el periodo de rodaje de la máquina.

Puesto que las primeras horas de operación son de vital importancia para la futura fiabilidad de la máquina, usted debe vigilar de cerca su rendimiento y sus funciones para poder observar y corregir pequeñas dificultades que podrían convertirse en problemas importantes. Inspeccione la máquina frecuentemente durante el rodaje buscando señales de fugas de aceite, cierres sueltos o cualquier otra señal de funcionamiento indebido.

Para asegurar el rendimiento óptimo del sistema de frenos, debe bruñir (rodar) los frenos antes de utilizar la máquina. Para bruñir los frenos, aplique los frenos firmemente y conduzca la máquina, a velocidad de siega, hasta que el olor indique que los frenos están calientes. Puede ser necesario ajustar los frenos después del rodaje; consulte [Ajuste de los frenos \(página 47\)](#).

Arranque y parada de la máquina

Nota: Inspeccione las zonas de debajo del cortacésped para asegurarse de que están libres de residuos.

Cómo arrancar la máquina

Importante: Puede ser necesario purgar el sistema de combustible si ha ocurrido alguna de las situaciones siguientes:

- Arranque inicial de un motor nuevo.
- El motor se ha parado debido a falta de combustible.
- Se han realizado tareas de mantenimiento sobre componentes del sistema de combustible, por ejemplo, si se ha sustituido el filtro.

Consulte [Drenaje de agua del filtro de combustible \(página 30\)](#).

Importante: No utilice éter u otros tipos de fluido de arranque.

1. Asegúrese de que el freno de estacionamiento está accionado, el control de elevación/bajada de las unidades de corte está desengranado y el control funcional está en posición de PUNTO MUERTO.
2. Retire el pie del pedal de tracción y asegúrese de que el pedal esté en la posición de PUNTO MUERTO.
3. Mueva la palanca del acelerador a la posición LENTO.
4. Introduzca la llave y gírela a la posición de CONECTADO. Manténgala en la posición de CONECTADO hasta que se apague el indicador de la bujía (aproximadamente 6 segundos).
5. Gire inmediatamente la llave de contacto a la posición de ARRANQUE. Suelte la llave cuando el motor arranque y deje que vuelva a la posición de CONECTADO. Mueva el control del acelerador a la posición LENTO.

Importante: Para evitar que se sobrecaliente el motor de arranque, no lo haga funcionar durante más de 10 segundos. Después de 10 segundos de arranque continuo, espere 60 segundos antes de utilizar el motor de arranque de nuevo.

6. Deje que se caliente el motor durante unos minutos antes de aplicar una carga.

Importante: Cuando se arranca el motor por primera vez, o después de realizar mantenimiento en el motor, haga funcionar la máquina en marcha adelante y marcha atrás durante uno o dos minutos. Gire el volante a derecha e izquierda para comprobar la respuesta de la dirección. Luego pare el motor (ver Parada, en Arranque y parada del motor) y espere a que se detengan todas las piezas en movimiento. Compruebe que no haya fugas de aceite, piezas sueltas u otros desperfectos evidentes.

Cómo detener la máquina

1. Mueva el control del acelerador a LENTO, desengrane el control de elevación/bajada de las unidades de corte y mueva la palanca de control funcional a punto muerto.
2. Gire la llave a la posición DESCONECTADO para parar el motor. Retire la llave de contacto para evitar un arranque accidental.
3. Cierre las válvulas de cierre de combustible antes de almacenar la máquina.

Comprobación del sistema de interruptores de seguridad

⚠ CUIDADO

Si los interruptores de seguridad son desconectados o están dañados, la máquina podría ponerse en marcha inesperadamente, causando lesiones personales.

- No manipule los interruptores de seguridad.
- Compruebe la operación de los interruptores de seguridad cada día, y sustituya cualquier interruptor dañado antes de operar la máquina.

El propósito del sistema de interruptores de seguridad es impedir la operación de la máquina cuando hay riesgo de lesiones para el operador o daños a la máquina.

El sistema de interruptores de seguridad impide que el motor arranque, a menos que:

- El pedal de tracción esté en punto muerto.
- La palanca de control funcional esté en punto muerto.

El sistema de interruptores de seguridad impide que la máquina se desplace, a menos que:

- El freno de estacionamiento esté quitado.
- El operador esté sentado.
- La palanca de control funcional esté en SIEGA o TRANSPORTE.

El sistema de interruptores de seguridad impide que se pongan en marcha los molinetes a menos que la palanca de control funcional esté en posición SEGAR.

Realice las siguientes comprobaciones del sistema cada día para asegurarse de que el sistema de seguridad funciona correctamente.

1. Siéntese en el asiento, ponga el pedal de tracción en PUNTO MUERTO, ponga la palanca de control funcional en PUNTO MUERTO y ponga el freno de estacionamiento. Intente pisar el pedal de tracción. El pedal no debe bajar, lo cual significa que el sistema de seguridad funciona correctamente. Corrija el problema si el funcionamiento no es el correcto.
2. Siéntese en el asiento, ponga el pedal de tracción en PUNTO MUERTO, ponga la palanca de control funcional en PUNTO MUERTO y ponga el freno de estacionamiento. Mueva la palanca de control funcional a segar o transporte e intente

arrancar el motor. El motor no debe girar, lo cual significa que el sistema de seguridad funciona correctamente. Corrija el problema si el funcionamiento no es el correcto.

3. Siéntese en el asiento, ponga el pedal de tracción en PUNTO MUERTO, ponga la palanca de control funcional en PUNTO MUERTO y ponga el freno de estacionamiento. Arranque el motor y mueva la palanca de control funcional a segar o transporte. El motor debe pararse, lo cual significa que el sistema de seguridad funciona correctamente. Corrija el problema si el funcionamiento no es el correcto.
4. Siéntese en el asiento, ponga el pedal de tracción en PUNTO MUERTO, ponga la palanca de control funcional en PUNTO MUERTO y ponga el freno de estacionamiento. Arranque el motor. Quite el freno de estacionamiento, mueva la palanca de control funcional a segar y levántese del asiento. El motor debe pararse, lo cual significa que el sistema de seguridad funciona correctamente. Corrija el problema si el funcionamiento no es el correcto.
5. Siéntese en el asiento, ponga el pedal de tracción en PUNTO MUERTO, ponga la palanca de control funcional en PUNTO MUERTO y ponga el freno de estacionamiento. Arranque el motor. Mueva la palanca de control de elevación/bajada de las unidades de corte hacia adelante para bajar las unidades de corte. Las unidades de corte deben bajar pero no deben empezar a girar. Si lo hacen, el sistema de seguridad no funciona correctamente. Corrija el problema.

GREENSMASTER 3XXX								
1	2		3		4		5	
	3,8 MPH 6,1 Km/h	5,0 MPH 8,0 Km/h	3,8 MPH 6,1 Km/h	5,0 MPH 8,0 Km/h	3,8 MPH 6,1 Km/h	5,0 MPH 8,0 Km/h	3,8 MPH 6,1 Km/h	5,0 MPH 8,0 Km/h
0,062" / 1,6mm	N/R	N/R	9	N/R	9	N/R	9	9
0,094" / 2,4mm	N/R	N/R	9	N/R	9	N/R	9	9
0,125" / 3,2mm	N/R	N/R	9	N/R	9	N/R	9	9
0,156" / 4,0mm	N/R	N/R	9	N/R	9	N/R	N/R	N/R
0,188" / 4,8mm	N/R	N/R	9	N/R	7	N/R	N/R	N/R
0,218" / 5,5mm	N/R	N/R	9	N/R	6	N/R	N/R	N/R
0,250" / 6,4mm	7	N/R	6	7	5	7	N/R	N/R
0,312" / 7,9mm	6	N/R	5	6	4	6	N/R	N/R
0,375" / 9,5mm	6	7	4	5	4	5	N/R	N/R
0,438" / 11,1mm	6	6	4	5	3	4	N/R	N/R
0,500" / 12,7mm	5	6	3	4	N/R	N/R	N/R	N/R
0,625" / 15,9mm	4	5	3	3	N/R	N/R	N/R	N/R
0,750" / 19,0mm	3	4	3	3	N/R	N/R	N/R	N/R
0,875" / 22,2mm	3	4	N/R	3	N/R	N/R	N/R	N/R
1,000" / 25,4mm	3	3	N/R	N/R	N/R	N/R	N/R	N/R

Figura 28

4. Para establecer la velocidad de los molinetes, gire el pomo (Figura 29) hasta que las flechas apunten al número que indique el ajuste deseado.



Figura 29

1. Mando de velocidad del molinete

Nota: La velocidad de los molinetes puede ser aumentada o reducida para compensar las condiciones del césped.

Ajuste de la velocidad de los molinetes

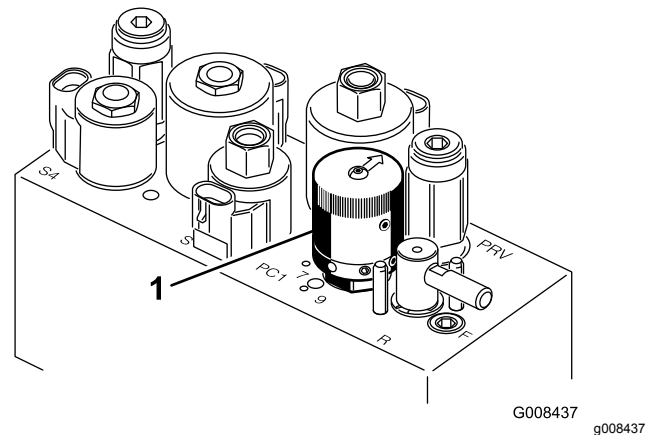
Para obtener una calidad de corte alta y constante, y un aspecto uniforme después de la siega, es importante ajustar correctamente el control de velocidad de los molinetes (situado en el bloque colector, debajo del asiento).

Ajuste el control de velocidad de los molinetes de la manera siguiente:

1. Seleccione el ajuste de altura de corte de las unidades de corte.
2. Seleccione la velocidad sobre el terreno más adecuada para las condiciones existentes.
3. Usando el gráfico apropiado (consulte la Figura 28) para unidades de corte de 5, 8, 11 o 14 cuchillas, determine el ajuste correcto para la velocidad de los molinetes.

Preparación de la máquina para segar

Se recomienda el ajuste siguiente en los recogedores de las unidades de corte N° 2 y N° 3 como ayuda para alinear la máquina en pasadas de siega sucesivas:

1. Mida aproximadamente 12,7 cm desde el borde exterior de cada recogedor.
2. Coloque un trozo de cinta blanca o pinte una raya en cada recogedor, paralelo al borde exterior de cada uno (Figura 30).



Figura 30

- | | |
|----------------------------|--|
| 1. Señal de alineación | 3. Hierba ya cortada a la izquierda |
| 2. 12,7 cm aproximadamente | 4. Mantenga el punto focal a unos 1,8–3 m por delante de la máquina. |

Periodo de práctica

Antes de segar greens con la máquina, busque una zona despejada para hacer prácticas de arrancar y parar, elevar y bajar las unidades de corte, girar, etc. Este periodo de práctica le ayudará a tener confianza en el manejo de la máquina.

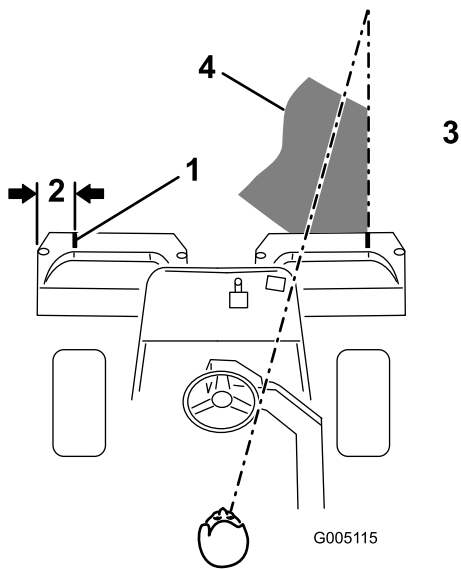
Preparación para la siega

Asegúrese de que no haya residuos en el green, retire la bandera del hoyo y determine la mejor dirección de siega. La dirección dependerá de la dirección de siega anterior. Siegue siempre con un patrón opuesto al de la siega anterior, de manera que las hojas de hierba tengan menos tendencia a quedar aplastadas y ser difíciles de atrapar entre las cuchillas del molinete y la contracuchilla.

Siega

1. Acérquese al green con la palanca de control funcional en la posición central. Empiece en un borde del green para poder utilizar el procedimiento de corte en bandas. Esto reduce al mínimo la compactación y deja un dibujo atractivo y limpio en los greens.
2. Pise el pedal de siega cuando el borde delantero de los recogedores cruce el borde exterior del green. Este procedimiento baja las unidades

de corte al suelo y pone en movimiento los molinetes.

Importante: Familiarícese con el hecho de que el molinete de la unidad de corte N° 1 tiene cierto retraso; por tanto debe practicar con el fin de lograr la sincronización necesaria y minimizar las operaciones de retoque de la siega.

3. Debe haber un solape mínimo con las pasadas anteriores. Para ayudar a mantener una línea recta a través del green y mantener la máquina a la misma distancia de la pasada anterior, establezca una línea imaginaria aproximadamente de 1,8 a 3 m por delante de la máquina hasta el extremo de la parte no segada del green (Figura 30 y Figura 31). Puede ser útil incluir el borde exterior del volante como parte de la línea imaginaria, es decir, mantener el borde del volante alineado con un punto que se mantiene siempre a la misma distancia de la parte delantera de la máquina (Figura 30 y Figura 31).



Figura 31

- | | |
|----------------------------|--|
| 1. Señal de alineación | 3. Hierba ya cortada a la izquierda |
| 2. 12,7 cm aproximadamente | 4. Mantenga el punto focal a unos 1,8–3 m por delante de la máquina. |

4. Cuando los recogedores delanteros crucen el borde del green, pise el pedal de elevación. Se detendrán los molinetes y se elevarán las unidades de corte. Es importante sincronizar correctamente este procedimiento para no segar en la zona que rodea el green. No obstante, se debe segar la mayor parte posible del green con el fin de minimizar la cantidad de hierba a recortar en la periferia del mismo.

5. Para reducir el tiempo de operación y alinearse correctamente para la pasada siguiente, gire la máquina momentáneamente en la dirección opuesta, y luego gire hacia la parte que todavía no está cortada, es decir, si pretende girar a la derecha, gire un poco a la izquierda primero, luego a la derecha. Esto ayudará a alinear más rápidamente la máquina para la pasada siguiente. Siga este procedimiento también para girar en sentido contrario. Conviene que el giro sea lo más corto posible. No obstante, haga un arco más amplio si la temperatura es más alta para evitar dañar el césped.

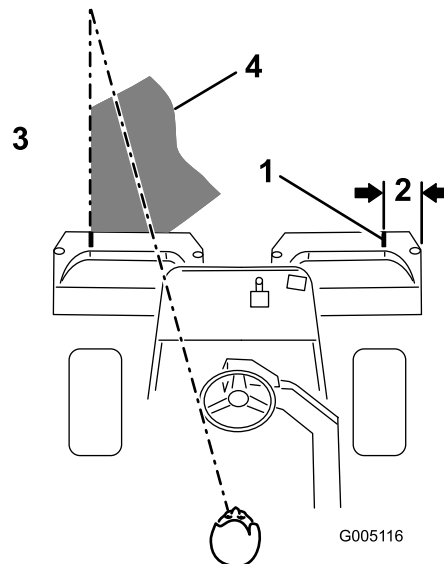
Importante: No debe detener nunca la máquina en el green con los molinetes girando, porque puede dañar el césped. Si detiene la máquina en un green mojado, las ruedas pueden dejar señales o huecos.

6. Termine de segar el green cortando por la periferia. Asegúrese de cambiar la dirección de siega respecto a la siega anterior. Tenga siempre en cuenta las condiciones climatológicas y las del césped, y asegúrese de cambiar la dirección de siega respecto a la siega anterior. Vuelva a colocar la bandera.

Al final del corte periférico, tire hacia atrás momentáneamente de la palanca de elevación/bajada de las unidades de corte para desactivar los molinetes sin elevarlos. Siga conduciendo hacia adelante hasta que el molinete deje de girar, luego salga del green y eleve los molinetes. (Esto ayuda a evitar que la hierba cortada caiga al green mientras se elevan los molinetes.)

7. Vacíe todos los recortes de los recogedores antes de ir al green siguiente. Los recortes de hierba mojados y pesados aplican una fuerza excesiva en los recogedores y añaden peso innecesario a la máquina, aumentando asimismo la carga sobre el motor, el sistema hidráulico, los frenos, etc.

Transporte de la máquina

Utilice un remolque para cargas pesadas o un camión para transportar la máquina. Asegúrese de que el remolque o el camión tenga todos los frenos y todas las luces y señalizaciones requeridos por la ley. Por favor, lea cuidadosamente todas las instrucciones de seguridad. Esta información puede ayudarle a evitar lesiones al operador, a su familia, a sus animales domésticos o a personas que se encuentren en las proximidades.

⚠ ADVERTENCIA

Conducir en una calle o carretera sin señales de giro, luces, marcas reflectantes o un indicador de vehículo lento es peligroso y puede ser causa de accidentes que pueden provocar lesiones personales.

No conduzca la máquina en una calle o carretera pública.

1. Si utiliza un remolque, conéctelo al vehículo que lo arrastra y conecte las cadenas de seguridad.
2. En su caso, conecte los frenos del remolque.
3. Cargue la máquina en el remolque o camión.
4. Pare el motor, retire la llave, ponga el freno y cierre la válvula de combustible.
5. Utilice los bucles metálicos de amarre de la máquina para sujetar la máquina firmemente al remolque o al camión con correas, cadenas, cables o cuerdas.

Cómo cargar la máquina

Extreme las precauciones al cargar la máquina sobre un remolque o un camión. Se recomienda el uso de una sola rampa lo suficientemente ancha como para sobresalir a cada lado de las ruedas traseras, en lugar de rampas individuales para cada lado de la máquina (Figura 32). La sección trasera inferior del bastidor de la máquina se extiende hacia atrás entre las ruedas traseras, y sirve de tope para evitar vuelcos hacia atrás. El disponer de una sola rampa ancha proporciona una superficie de contacto para el bastidor si la máquina empieza a volcar hacia atrás. Si no es posible utilizar una sola rampa, utilice suficientes rampas individuales para simular una sola rampa continua en todo su ancho.

La rampa debe tener una longitud suficiente, de manera que el ángulo no supere los 15 grados (Figura 32). Un ángulo mayor puede hacer que los componentes del cortacésped se atasquen cuando la unidad se desplaza desde la rampa al remolque o camión. Un ángulo mayor puede hacer también que la máquina vuelque hacia atrás. Si se carga en o cerca de una pendiente, coloque el remolque o el camión pendiente abajo, con la rampa extendida pendiente arriba. Esto minimiza el ángulo de la rampa. El remolque o el camión debe estar lo más horizontal posible.

Importante: No intente girar la máquina mientras está en la rampa; usted puede perder el control y salirse del lado de la rampa.

Evite acelerar bruscamente mientras sube la rampa, y reducir bruscamente la velocidad al bajar la rampa en

marcha atrás. Ambas maniobras pueden hacer que la máquina vuelque hacia atrás.

▲ ADVERTENCIA

El cargar la máquina en un remolque o un camión aumenta la posibilidad de un vuelco hacia atrás y podría causar lesiones graves o la muerte.

- Extreme las precauciones al manejar la máquina en una rampa.
- Asegúrese de que el ROPS está en posición vertical mientras utiliza el cinturón de seguridad durante la carga de la máquina. Asegúrese de que hay espacio suficiente entre el ROPS y el techo si usa un remolque cerrado.
- Utilice únicamente una sola rampa de ancho completo; no utilice rampas individuales para cada lado de la máquina.
- Si debe utilizar rampas individuales, utilice suficientes como para crear una superficie continua más ancha que la máquina.
- No supere un ángulo de 15 grados entre la rampa y el suelo, o entre la rampa y el remolque o camión.
- Evite acelerar bruscamente al subir la máquina por la rampa para evitar vuelcos hacia atrás.
- Evite reducir bruscamente la velocidad al bajar la máquina por la rampa en marcha atrás para evitar vuelcos hacia atrás.



Figura 32

- | | |
|----------------------------|--|
| 1. Remolque | 3. No más de 15 grados |
| 2. Rampa de ancho completo | 4. Rampa de ancho completo – vista lateral |

Inspección y limpieza después de segar

Después de segar, lave a fondo la máquina con una manguera de jardín sin boquilla para evitar que la presión excesiva de agua pueda contaminar y dañar las juntas y los cojinetes. **No lave nunca un motor caliente ni una conexión eléctrica con agua.**

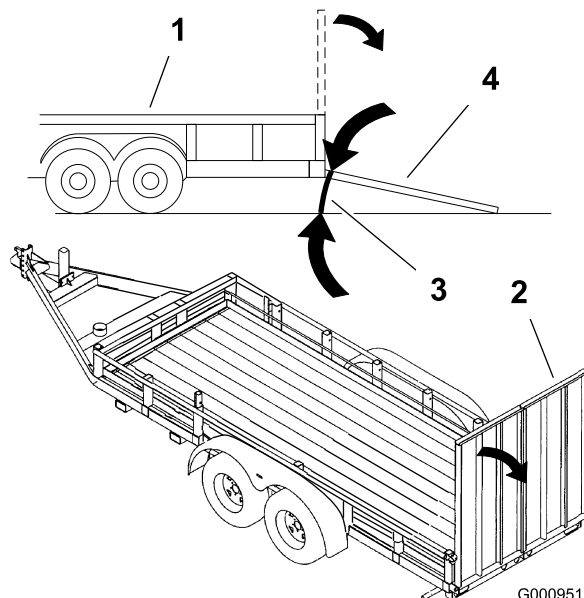
Después de limpiar la máquina, compruebe que no hay fugas de fluido hidráulico, o daños o desgaste en los componentes mecánicos e hidráulicos. Compruebe el afilado de las unidades de corte. Asimismo, lubrique el pedal de tracción y el conjunto del eje del freno con aceite SAE 30 o lubricante en spray SAE 31 para evitar la corrosión y mantener la máquina en condiciones satisfactorias durante la siguiente operación de siega.

Cómo remolcar la máquina

En caso de emergencia, puede remolcar la máquina una distancia de 400 m. Pero no lo utilice como un procedimiento estándar.

Importante: No remolque la máquina a una velocidad mayor que 3–5 km/h porque puede dañarse el sistema de transmisión. Si es necesario trasladar la máquina más de 400 m, transpórtela sobre un camión o un remolque.

1. Localice la válvula de desvío en la bomba y gírela hasta que la ranura esté en posición vertical (Figura 33).



Figura 33

1. Válvula de desvío – ilustrada con la ranura en posición cerrada (horizontal)
-
2. Antes de arrancar el motor, cierre la válvula de desvío girándola hasta que la ranura esté horizontal (Figura 33).

Importante: No arranque el motor con la válvula abierta.

Mantenimiento

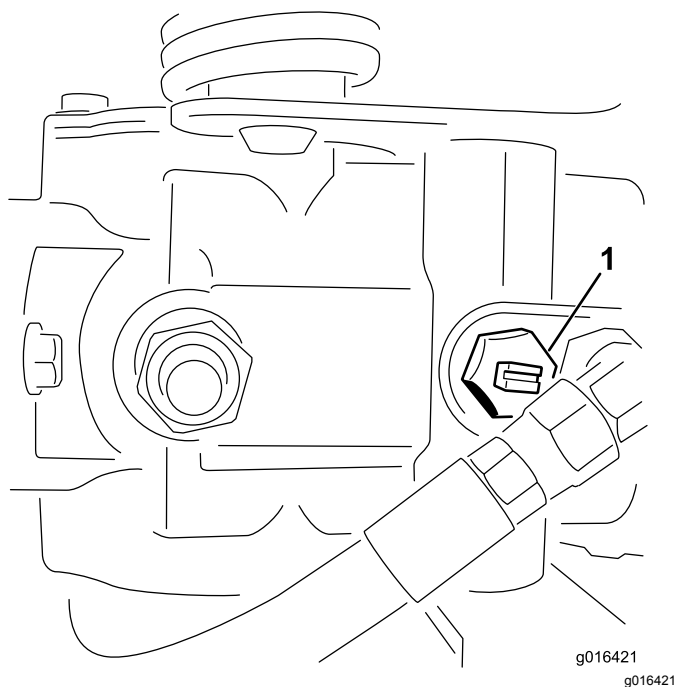
Nota: Los lados derecho e izquierdo de la máquina se determinan desde la posición normal del operador.

Calendario recomendado de mantenimiento

Intervalo de mantenimiento y servicio	Procedimiento de mantenimiento
Después de la primera hora	<ul style="list-style-type: none">• Compruebe el par de apriete de las tuercas de las ruedas.
Después de las primeras 8 horas	<ul style="list-style-type: none">• Compruebe la tensión de la correa del alternador.
Después de las primeras 10 horas	<ul style="list-style-type: none">• Compruebe el par de apriete de las tuercas de las ruedas.
Después de las primeras 50 horas	<ul style="list-style-type: none">• Cambie el aceite de motor y el filtro.• Cambie el filtro de fluido hidráulico.• Compruebe la velocidad del motor (ralentí y aceleración máxima).
Cada vez que se utilice o diariamente	<ul style="list-style-type: none">• Compruebe el aceite del motor.• Limpie cualquier suciedad de la rejilla y del radiador. Limpie cada hora en condiciones de mucho polvo y suciedad.• Compruebe el nivel de fluido hidráulico.• Drene el agua del filtro de combustible.• Compruebe el contacto molinete-contracuchilla.• Compruebe las líneas y mangueras hidráulicas.
Cada 25 horas	<ul style="list-style-type: none">• Compruebe el electrolito de la batería. (Si la máquina está almacenada, compruebe el nivel cada 30 días).
Cada 50 horas	<ul style="list-style-type: none">• Lubrique los cojinetes y los casquillos.• Compruebe las conexiones de los cables de la batería.
Cada 150 horas	<ul style="list-style-type: none">• Cambie el aceite de motor y el filtro.
Cada 200 horas	<ul style="list-style-type: none">• Compruebe el par de apriete de las tuercas de las ruedas.• Revise el filtro del limpiador de aire (con mayor frecuencia en condiciones de trabajo de mucho polvo o suciedad).
Cada 800 horas	<ul style="list-style-type: none">• Cambie el filtro de combustible.• Cambie el fluido hidráulico, el filtro de fluido hidráulico y el respiradero del depósito.• Compruebe la velocidad del motor (ralentí y aceleración máxima).• Compruebe la holgura de las válvulas
Cada año	<ul style="list-style-type: none">• Bruñir los frenos.
Cada 2 años	<ul style="list-style-type: none">• Compruebe los tubos de combustible y sus conexiones.• Drene y enjuague el sistema de refrigeración..• Sustituya cualquier manguera que esté suelta.

Importante: Consulte los procedimientos adicionales de mantenimiento del *Manual del operador* del motor.

▲ CUIDADO

Si deja la llave en el interruptor de encendido, alguien podría arrancar el motor accidentalmente y causar lesiones graves a usted o a otras personas.

Retire la llave de contacto.

Lista de comprobación – mantenimiento diario

Duplique esta página para su uso rutinario.

Elemento a comprobar	Para la semana de:						
	Lun.	Mar.	Miér.	Jue.	Vie.	Sáb.	Dom.
Compruebe el funcionamiento de los interruptores de seguridad.							
Compruebe la operación de los instrumentos							
Compruebe el funcionamiento de los frenos.							
Compruebe el filtro de combustible/separador de agua.							
Compruebe el nivel de combustible.							
Compruebe el nivel de aceite del motor.							
Limpie la rejilla y el radiador.							
Inspeccione el filtro de aire.							
Compruebe que no haya ruidos extraños en el motor.							
Compruebe el ajuste molinete-contracuchilla.							
Compruebe que las mangueras hidráulicas no están dañadas.							
Compruebe que no haya fugas de fluidos.							
Compruebe la presión de los neumáticos.							
Compruebe el ajuste de altura de corte.							
Lubrique todos los puntos de engrase. ¹							
Lubrique los acoplamientos de tracción y frenos.							
Retoque cualquier pintura dañada.							
1. Inmediatamente después de cada lavado, aunque no corresponda a uno de los intervalos citados.							

Importante: Consulte los procedimientos adicionales de mantenimiento descritos en el *Manual del operador del motor*.

Nota: Para descargar una copia gratuita del esquema eléctrico o hidráulico, visite www.toro.com y busque su máquina en el enlace Manuales de la página de inicio.

Anotación para áreas problemáticas:

Inspección realizada por:		
Elemento	Fecha	Información

Lubricación

La máquina tiene engrasadores que deben ser lubricados regularmente con grasa de litio N° 2. Si la máquina se utiliza en condiciones normales, lubrique todos los cojinetes y casquillos **después de cada 50 horas de operación**. Lubrique inmediatamente después de cada lavado, aunque no corresponda a uno de los intervalos citados.

Lubrique los siguientes cojinetes y casquillos de la máquina:

- Cubo de la rueda trasera (1) (Figura 34)
- Cojinete de la rueda giratoria (1) (Figura 34)
- Cilindro de dirección (2) (Figura 34)
- Brazos de elevación (3) (Figura 35)
- Pivote del pedal de tracción (1) (Figura 36)
- Pivote del bastidor de tiro (3) (Figura 37)



Figura 34

g008439

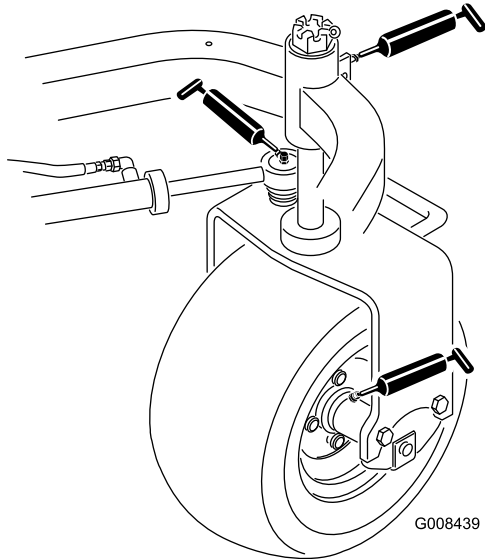

Figura 35

g008440

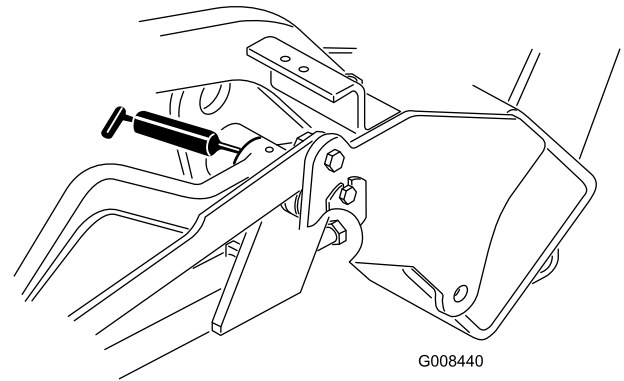

Figura 36

g008441

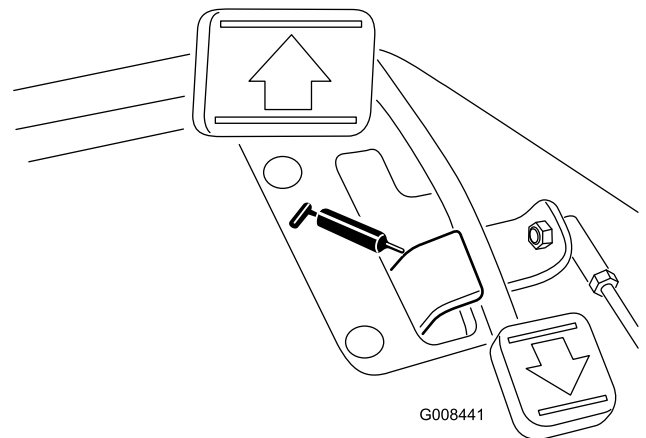

Figura 37

1. Limpie los puntos de engrase para evitar que penetre materia extraña en el cojinete o casquillo.
2. Bombee grasa en el cojinete o casquillo.
3. Limpie cualquier exceso de grasa.
4. Aplique grasa al eje del motor del molinete y en el brazo de elevación cada vez que se retire la unidad de corte para su mantenimiento.
5. Aplique unas gotas de aceite de motor SAE 30 o lubricante en spray (WD 40) a todos los puntos de giro cada día después de la limpieza.

Nota: Consulte los requisitos de lubricación de la unidad de corte en el *Manual del operador* de la unidad de corte.

Mantenimiento del motor

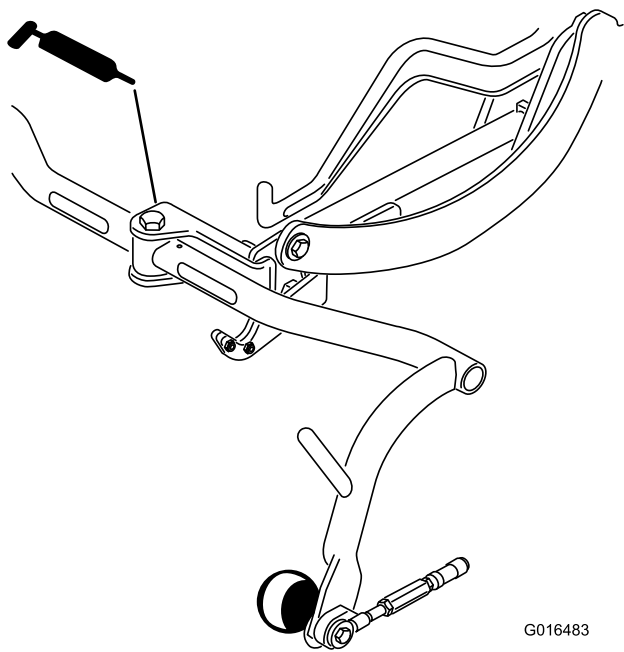
Mantenimiento del limpiador de aire

Intervalo de mantenimiento: Cada 200 horas

- Inspeccione la carcasa del limpiador de aire en busca de daños que pudieran causar una fuga de aire. Cámbiela si está dañada. Compruebe todo el sistema de admisión en busca de fugas, daños o abrazaderas sueltas.
- El cambiar el filtro antes de que sea necesario sólo aumenta la posibilidad de que entre suciedad en el motor al retirar el filtro.
- Asegúrese de que la tapa está bien asentada y que hace un buen sello con la carcasa del limpiador de aire.

1. Abra los enganches que sujetan la tapa del limpiador de aire a la carcasa del limpiador de aire (Figura 38).



Figura 38

- | | |
|----------------------------------|----------------------|
| 1. Cierres del limpiador de aire | 3. Filtro |
| 2. Tapón antipolvo | 4. Válvula de salida |

2. Retire la cubierta de la carcasa del limpiador de aire.

Nota: Antes de retirar el filtro, utilice aire a baja presión: 276 bar (40 psi) limpio y seco para ayudar a retirar cualquier acumulación importante de residuos existente entre el exterior del filtro primario y el cartucho. Evite utilizar aire a alta presión, ya que podría empujar la suciedad a través del filtro al conducto de admisión. Este proceso de limpieza evita que los residuos migren a la entrada de aire al retirar el filtro primario.

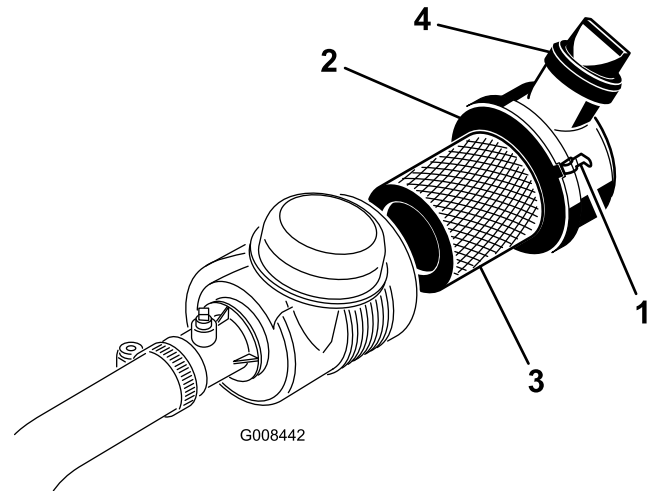
3. Retire y cambie el filtro primario.

Nota: No limpie el elemento usado porque podría dañar el medio filtrante. Asegúrese de que el filtro nuevo no ha sido dañado durante el transporte, comprobando el extremo sellante del filtro y la carcasa. No utilice el elemento si está dañado. Introduzca el filtro nuevo presionando el borde exterior del elemento para asentarlo en el cartucho. No aplique presión al centro flexible del filtro.

4. Limpie el orificio de salida de suciedad de la cubierta extraíble.
5. Retire la válvula de salida de goma de la cubierta, limpie el hueco y cambie la válvula de salida.
6. Instale la tapa orientando la válvula de salida de goma hacia abajo - aproximadamente entre las 5 y las 7, visto desde el extremo.
7. Vuelva a colocar la cubierta y apriete los cierres ([Figura 38](#)).



Figura 39

1. Tapón de vaciado
2. Filtro de aceite

Cambio del aceite de motor y el filtro

Intervalo de mantenimiento: Después de las primeras 50 horas

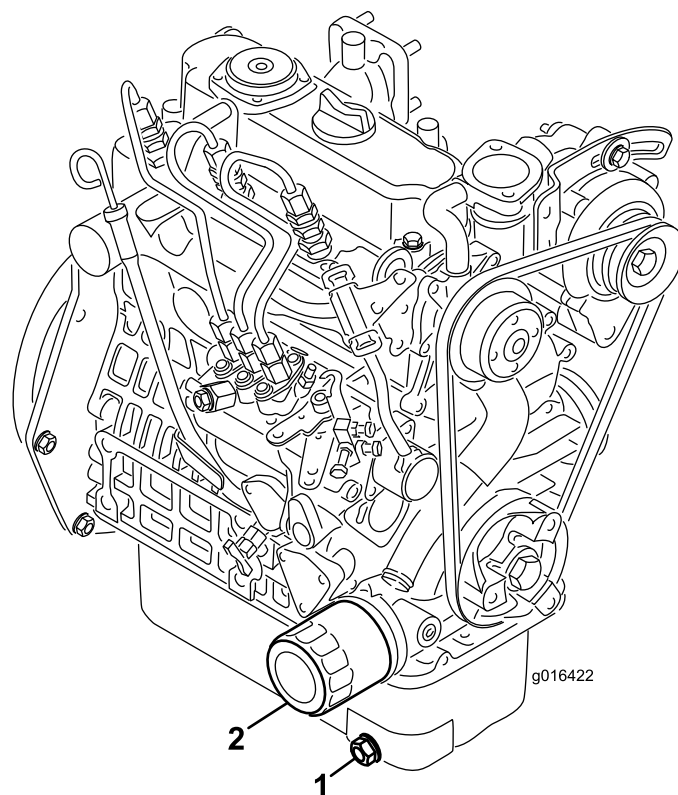
Cada 150 horas

1. Retire el tapón de vaciado ([Figura 39](#)) y deje fluir el aceite a un recipiente apropiado. Cuando el aceite deje de fluir, coloque el tapón de vaciado.

2. Retire el filtro de aceite. Aplique una capa ligera de aceite limpio a la junta del filtro nuevo.
3. Enrosque el filtro a mano hasta que la junta toque el adaptador del filtro, luego apriete $\frac{1}{2}$ a $\frac{3}{4}$ de vuelta más. **No apriete demasiado.**
4. Añada aceite al cárter; consulte [Comprobación del aceite del motor \(página 26\)](#).
5. Elimine correctamente el aceite usado y el filtro.

Mantenimiento del sistema de combustible

Mantenimiento del filtro de combustible

Intervalo de mantenimiento: Cada 800 horas

1. Cierre la válvula de cierre de combustible (Figura 40), situada debajo del depósito de combustible.



Figura 40

1. Válvula de cierre del combustible

2. Limpie la zona de montaje del cartucho del filtro (Figura 41).
3. Coloque un recipiente debajo del filtro de combustible.
4. Abra el tapón de vaciado y la válvula de alivio del filtro (Figura 41).

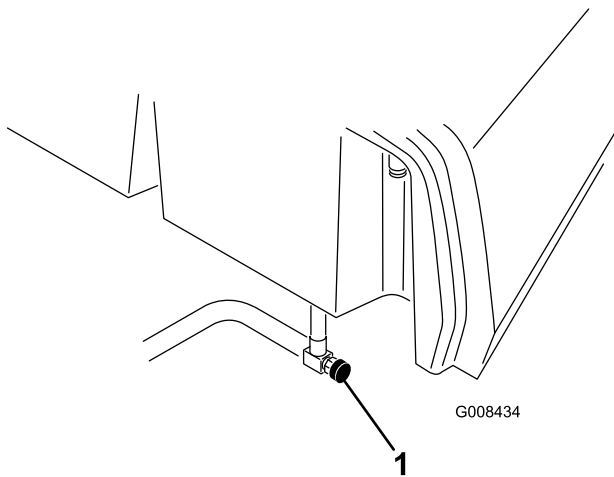

Figura 41

1. Filtro de combustible
2. Tapón de vaciado del filtro
3. Válvula de alivio

5. Retire el cartucho del filtro y limpie la superficie de montaje.
6. Lubrique la junta del cartucho del filtro con aceite limpio.
7. Instale el cartucho del filtro a mano hasta que la junta entre en contacto con la superficie de montaje, luego gírelo media vuelta más.
8. Apriete el tapón de vaciado en la parte inferior del cartucho del filtro y abra la válvula de cierre de combustible.
9. Elimine el combustible y el filtro según la normativa local.

Inspección de los tubos de combustible y conexiones

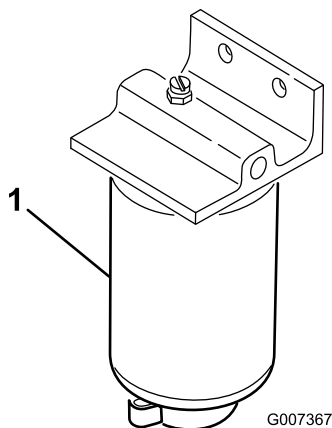
Intervalo de mantenimiento: Cada 2 años

Compruebe que los tubos de combustible no están deteriorados o dañados, y que las conexiones no están sueltas.

Mantenimiento del sistema eléctrico

Mantenimiento de la batería

ADVERTENCIA

CALIFORNIA

Advertencia de la Propuesta 65

Los bornes, terminales y otros accesorios de la batería contienen plomo y compuestos de plomo, productos químicos reconocidos por el Estado de California como causantes de cáncer y daños reproductivos. *Lávese las manos después de manejar el material.*

Tensión: 12 V, 530 amperios (arranque en frío)

Debe mantenerse el nivel correcto de electrolito, y la parte superior de la batería debe estar siempre limpia. Si la máquina se guarda en un sitio con temperaturas extremadamente altas, la batería se descargará más rápidamente que si se guarda en un sitio con temperaturas más bajas.

Mantenga el nivel de electrolito con agua destilada o desmineralizada. No llene las celdas por encima de la parte inferior de la anilla que hay dentro de cada celda.

▲ PELIGRO

El electrolito de la batería contiene ácido sulfúrico, que es un veneno mortal si se ingiere y causa quemaduras graves.

- No beba electrolito y evite el contacto con la piel, los ojos y la ropa. Lleve gafas de seguridad para proteger sus ojos, y guantes de goma para proteger sus manos.
- Llene la batería en un lugar que tenga disponible agua limpia para enjuagar la piel.

Mantenga limpia la superficie superior de la batería lavándola periódicamente con una brocha mojada en una solución de amoníaco o bicarbonato. Enjuague la superficie con agua después de limpiarla. No retire los tapones durante la limpieza de la batería.

Los cables de la batería deben estar bien apretados en los bornes para proporcionar un buen contacto eléctrico.

▲ ADVERTENCIA

Los terminales de la batería o una herramienta metálica podrían hacer cortocircuito si entran en contacto con los componentes metálicos del tractor, causando chispas. Las chispas podrían hacer explotar los gases de la batería, causando lesiones personales.

- Al retirar o colocar la batería, no deje que los terminales toquen ninguna parte metálica del tractor.
- No deje que las herramientas metálicas hagan cortocircuito entre los terminales de la batería y las partes metálicas del tractor.

▲ ADVERTENCIA

Un enrutado incorrecto de los cables de la batería podría dañar el tractor y los cables, causando chispas. Las chispas podrían hacer explotar los gases de la batería, causando lesiones personales.

Si hay corrosión en los bornes, desconecte los cables (primero el cable negativo (-)) y rasque por separado los bornes y las abrazaderas. Conecte los cables (primero el cable positivo (+)) y aplique una capa de vaselina a los bornes.

- Desconecte siempre el cable negativo (negro) de la batería antes de desconectar el cable positivo (rojo).
- Conecte siempre el cable positivo (rojo) de la batería antes de conectar el cable negativo (negro).

Cómo almacenar la batería

Si se va a almacenar la máquina durante más de 30 días, retire la batería y cárguela totalmente. Guárdela en una estantería o en la máquina. Deje desconectados los cables si la guarda en la máquina. Guarde la batería en un ambiente fresco para evitar el rápido deterioro de la carga. Para evitar que la batería se congele, asegúrese de que está totalmente cargada. La gravedad específica de una batería totalmente cargada es de 1,265 a 1,299.

Ubicación de los fusibles

Los fusibles del sistema eléctrico de la máquina están situados debajo del asiento ([Figura 42](#)).

Mantenimiento del sistema de transmisión

Ajuste del punto muerto de la transmisión

Si la máquina se desplaza cuando el pedal de control de tracción está en PUNTO MUERTO, ajuste el mecanismo de retorno a punto muerto.

1. Coloque bloques debajo del bastidor de manera que una de las ruedas delanteras esté levantada del suelo.

Nota: Nota: Si la máquina está equipada con un kit de tracción a 3 ruedas, eleve y bloquee también la rueda trasera.

2. Arranque el motor, ponga el acelerador en LENTO y compruebe la rueda delantera que está levantada del suelo; no debe girar.
3. Si la rueda está girando, pare el motor y realice lo siguiente:
 - A. Afloje las dos contratuercas que fijan el cable de control de tracción a la escuadra del hidrostato (Figura 43). Asegúrese de aflojar ambas contratuercas uniformemente y lo suficiente como para permitir el ajuste.



Figura 43

- | | |
|----------------------|-----------------|
| 1. Cable de tracción | 4. Excéntrico |
| 2. Escuadra | 5. Contratuerca |
| 3. Contratuercas | |

- B. Afloje la tuerca que sujeta el excéntrico a la parte superior del hidrostato (Figura 43).
- C. Mueva la palanca de control funcional a PUNTO MUERTO y el acelerador a LENTO. Arranque el motor.
- D. Gire el excéntrico hasta que no haya movimiento en ningún sentido. Cuando la

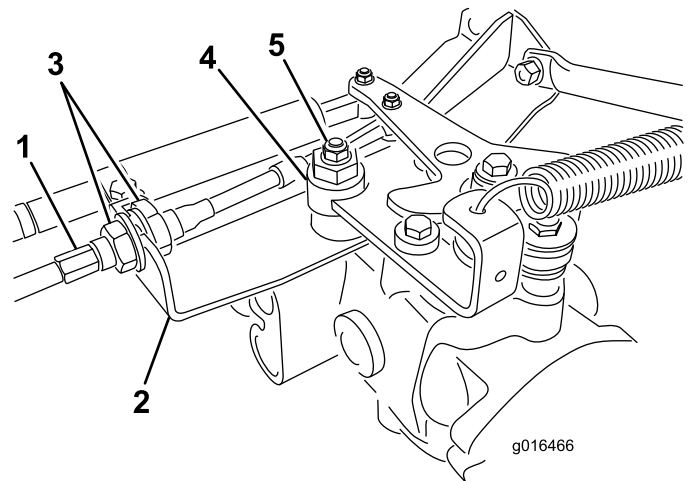

Figura 42

1. Fusibles

rueda deje de girar, apriete la tuerca para bloquear el excéntrico y el ajuste (Figura 43). Compruebe el ajuste con el acelerador en las posiciones LENTO y RÁPIDO.

- E. Desde cada lado de la escuadra, apriete las contratuercas **uniformemente**, fijando el cable de tracción a la escuadra (Figura 43). No tuerza el cable.

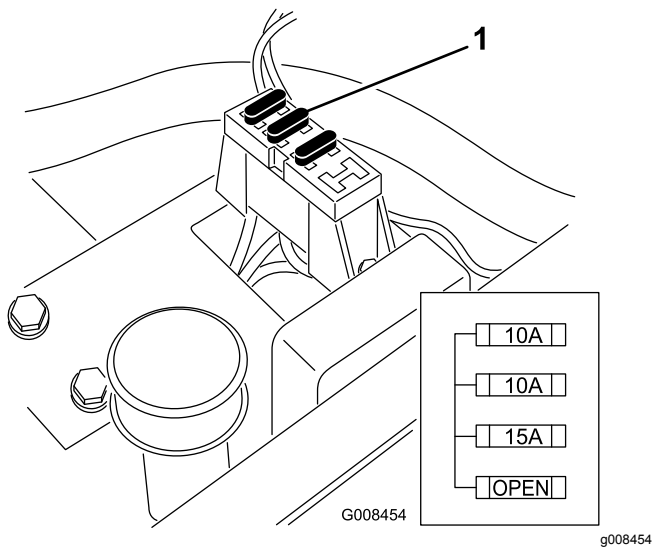
Nota: Si el cable está tensado cuando la palanca de control funcional está en punto muerto, la máquina puede desplazarse cuando la palanca se pone en la posición SEGAR O TRANSPORTE.

Nota: Si la rueda sigue girando con el excéntrico en su ajuste máximo, póngase en contacto con su Servicio Técnico Autorizado o consulte el manual de mantenimiento para realizar más ajustes.

Ajuste de la velocidad de transporte

El pedal de tracción viene ajustado de fábrica para la velocidad máxima de transporte, pero puede ser necesario ajustarlo si el pedal hace su recorrido completo antes de llegar al tope, o si se desea reducir la velocidad de transporte.

Pise el pedal de tracción. Si el pedal toca el tope (Figura 44) antes de que se note tensión en el cable, es necesario hacer un ajuste:



Figura 44

1. Tope del pedal

1. Afloje las contratuercas con arandela prensada que fijan el tope del pedal a la chapa de suelo (Figura 44).
2. Ajuste el tope del pedal hasta que toque la varilla del pedal y apriete las tuercas.

Ajuste de la velocidad de siega

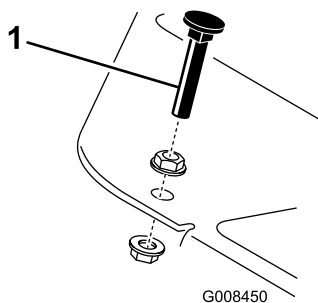
La velocidad de siega se ajusta en fábrica, pero puede modificarse.

1. Afloje la contratuerca del tornillo de caperuza del muñón (Figura 45).
2. Afloje la tuerca que fija los soportes de bloqueo y siega de la articulación del pedal.



Figura 45

1. Contratuerca
2. Tuerca
3. Perno del muñón

3. Gire el perno del muñón en el sentido de las agujas del reloj para reducir la velocidad de siega, y en el sentido contrario para aumentarla.
4. Apriete la contratuerca del perno del muñón y la tuerca de la articulación del pedal para bloquear el ajuste (Figura 45). Compruebe el funcionamiento, y vuelva a ajustar si es necesario.

Mantenimiento del sistema de refrigeración

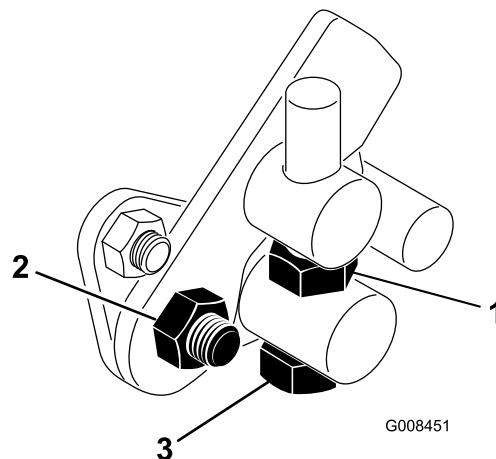
Limpieza de la rejilla del radiador

La rejilla del radiador y el radiador deben mantenerse limpios para evitar que el sistema se recaliente. Compruebe y limpie la rejilla y el radiador cada día o, si fuese necesario, cada hora. Limpie estos componentes con más frecuencia en condiciones de mucho polvo o suciedad.

1. Retire la rejilla del radiador (Figura 46).
2. Trabajando desde el lado del ventilador, limpie el radiador con aire comprimido.



Figura 46

1. Rejilla del radiador
2. Radiador

3. Limpie e instale la rejilla.

Mantenimiento de los frenos

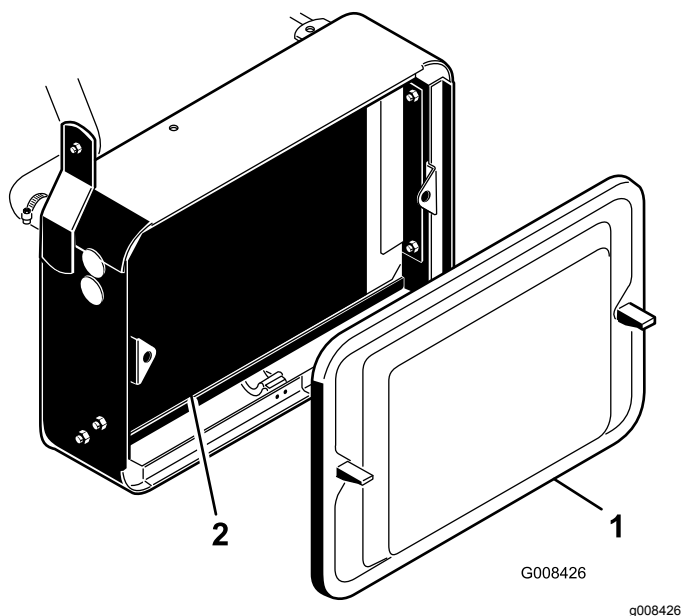
Ajuste de los frenos

Intervalo de mantenimiento: Cada año

En cada lado de la máquina hay una varilla de ajuste de los frenos que permite ajustar los frenos. Ajuste los frenos de la siguiente manera:

1. Mientras conduce hacia adelante a velocidad de transporte, pise el pedal de freno; ambas ruedas deben bloquearse en la misma medida.

⚠ CUIDADO

La realización de pruebas de frenos en un recinto cerrado con otras personas presentes podría causar lesiones.

Siempre pruebe los frenos en una zona amplia, abierta y llana, libre de otras personas y obstáculos, antes y después de cada ajuste.

2. Si los frenos no se bloquean en la misma medida, desconecte las varillas de los frenos retirando el pasador y la chaveta (Figura 47).



Figura 47

1. Pasador y pasador de seguridad
2. Contratuerca
3. Pasador
4. Eje del freno

3. Afloje la contratuerca y ajuste la horquilla (Figura 47).
4. Monte la horquilla en el eje del freno (Figura 47).
5. Compruebe el recorrido libre del pedal de freno al terminar los ajustes. Debe haber un recorrido de 13 a 25 mm antes de que las zapatas de los frenos entren en contacto con los tambores de freno. Ajústelos si es necesario.
6. Mientras conduce hacia adelante a velocidad de transporte, pise el pedal de freno; ambos frenos deben bloquearse en la misma medida. Ajústelos si es necesario.
7. Debe bruñir los frenos cada año; consulte la sección [Ajuste de los frenos \(página 47\)](#).

Mantenimiento de las correas

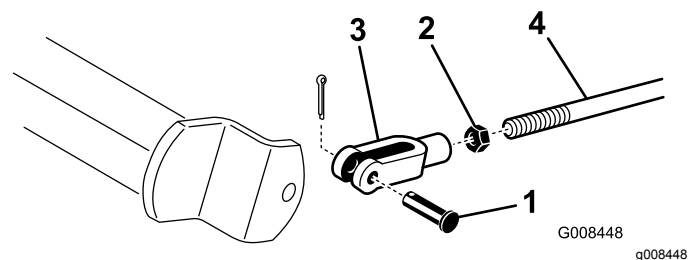
Ajuste de la correa del alternador

Intervalo de mantenimiento: Después de las primeras 8 horas

Asegúrese de que la correa está correctamente tensada para asegurar el funcionamiento correcto de la máquina y para evitar un desgaste innecesario.

1. Pare el motor, accione el freno de estacionamiento y retire la llave de contacto.
2. Con el dedo pulgar, aplique una presión moderada a la correa entre las poleas (10 kg). La correa debe desviarse de 7 a 9 mm. De lo contrario, complete el procedimiento siguiente:



Figura 48

1. Correa del alternador – aplicar presión aquí
2. Alternador
3. Correa de ajuste

- A. Afloje los pernos que sujetan el alternador al motor y a la correa de ajuste.
- B. Inspeccione la correa en busca de desgaste o daños, y cámbiela si está desgastada.
- C. Usando una palanca colocada entre el alternador y el bloque motor, extraiga el alternador hasta que obtenga la tensión correcta en la correa, y apriete los pernos.

Mantenimiento del sistema de control

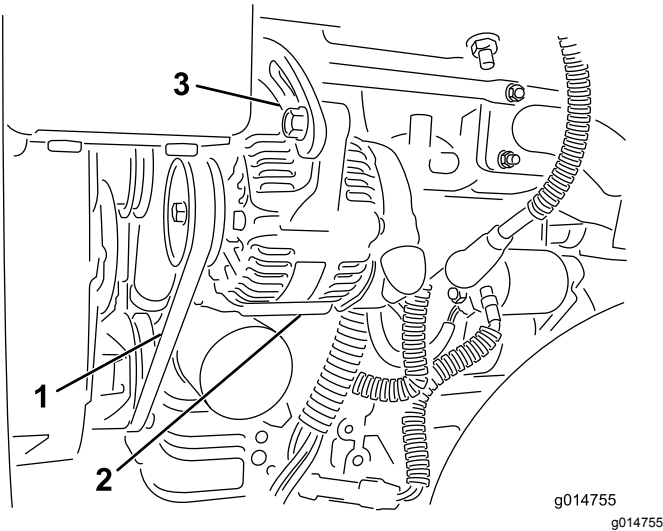
Ajuste de la elevación/bajada de la unidad de corte

El circuito de elevación/bajada de la unidad de corte está equipado con una válvula de control de flujo (Figura 49). Esta válvula viene ajustada de fábrica, pero es posible que sea necesario ajustarla para compensar diferencias en la temperatura del aceite hidráulico, velocidad de siega, accesorios, etc. Si es necesario ajustarla, proceda de la manera siguiente:

Nota: Deje que el fluido hidráulico alcance la temperatura de funcionamiento antes de ajustar la válvula de control de flujo.

1. Levante el asiento y localice la válvula de control de flujo del bastidor de tiro central (Figura 49), situada en el lateral del colector hidráulico.
2. Afloje la contratuerca de la válvula de regulador de caudal.
3. Gire el pomo 1/16 de vuelta en el sentido contrario a las agujas del reloj si la unidad de corte central baja demasiado tarde, o gírelo 1/16 de vuelta en el sentido de las agujas del reloj si la unidad de corte central baja demasiado deprisa.
4. Cuando consiga el ajuste deseado, apriete la contratuerca.



Figura 49

1. Válvula de control de flujo

Autoafilado de los molinetes

⚠ ADVERTENCIA

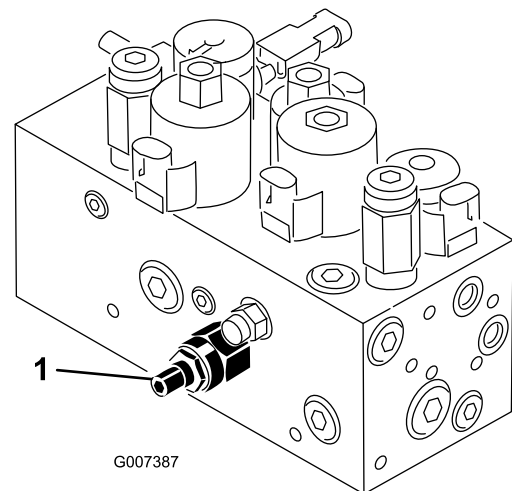
El contacto con los molinetes u otras piezas en movimiento puede causar lesiones personales.

- Mantenga las manos, los pies y la ropa alejados de los molinetes u otras piezas en movimiento.
- No intente nunca girar los molinetes con la mano o con el pie con el motor en marcha.

1. Coloque la máquina en una superficie nivelada, baje las unidades de corte, pare el motor y ponga el freno de estacionamiento.
2. Desbloquee y levante el asiento para poder acceder a los controles.
3. Realice los ajustes iniciales de molinete a contracuchilla apropiados para el autoafilado en todas las unidades de corte que se vayan a autoafilar; consulte el *Manual del operador* de la unidad de corte.

⚠ PELIGRO

Si se cambia la velocidad del motor durante el autoafilado, los molinetes pueden atascarse.

- No cambie nunca la velocidad del motor durante el autoafilado.
 - Realice el autoafilado únicamente a velocidad de ralentí bajo.
4. Arranque el motor y déjelo funcionar a velocidad de ralentí bajo.
 5. Gire la palanca de autoafilado a la posición "R" (Figura 50).



Figura 50

1. Palanca de autoafilado
2. Mando de velocidad del molinete

6. Gire el control de velocidad del molinete a la posición 1 (Figura 50).
7. Con la palanca de control funcional en la posición de PUNTO MUERTO, mueva hacia adelante el control de elevación/bajada de las unidades de corte para iniciar la operación de autoafilado en los molinetes seleccionados.
8. Aplique pasta de autoafilado con un cepillo de mango largo. No utilice nunca una brocha de mango corto.
9. Si los molinetes se atascan o si la velocidad no es estable durante el autoafilado, seleccione una velocidad más alta hasta que la velocidad se estabilice, luego reduzca la velocidad a la posición 1 o a la velocidad deseada.
10. Para ajustar las unidades de corte durante el autoafilado, pare los molinetes moviendo hacia atrás el control de elevación/bajada de las unidades de corte y apague el motor. Después de realizar los ajustes, repita los pasos 4 a 8.
11. Repita el procedimiento para todas las unidades de corte a autoafilar.
12. Cuando termine, ponga las palancas de autoafilado de nuevo en la posición "F", baje el asiento y lave las unidades de corte para eliminar toda la pasta de autoafilado. Ajuste el molinete de la unidad de corte a la contracuchilla según sea necesario. Mueva los controles de velocidad de los molinetes de la unidad de corte a la posición de siega deseada.

Importante: Si el interruptor de autoafilado no se pone en la posición "F" después del autoafilado, las unidades de corte no se elevarán ni funcionarán correctamente.

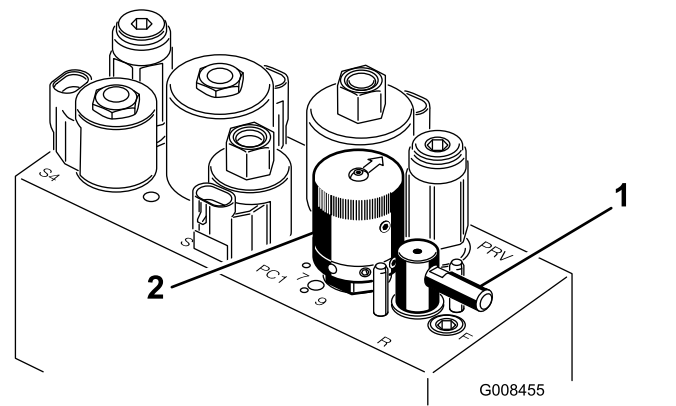
Mantenimiento del sistema hidráulico

Cambio del fluido hidráulico y del filtro

Intervalo de mantenimiento: Después de las primeras 50 horas

Cada 800 horas

Si el fluido se contamina, póngase en contacto con su distribuidor autorizado Toro, porque el sistema debe ser purgado. El fluido contaminado tiene un aspecto lechoso o negro en comparación con el fluido limpio.

1. Limpie la zona de montaje del filtro (Figura 51). Coloque un recipiente debajo del filtro y retire el filtro.

Nota: Si no va a drenar el fluido, desconecte y tape la línea hidráulica que va al filtro.



Figura 51

1. Filtro de aceite hidráulico

2. Llene el filtro nuevo con aceite hidráulico apropiado, lubrique la junta y apriételo a mano hasta que la junta entre en contacto con la base del filtro. Luego apriételo $\frac{3}{4}$ de vuelta más. El filtro debe estar sellado ahora.
3. Llene el depósito hidráulico con aproximadamente 20,8 litros de fluido hidráulico; consulte [Comprobación del nivel de fluido hidráulico \(página 29\)](#).
4. Arranque la máquina y déjela funcionar al ralentí durante 3 a 5 minutos para hacer circular el fluido y eliminar el aire que esté atrapado en el sistema.
5. Pare la máquina, compruebe el nivel de fluido hidráulico y rellene según sea necesario.
6. Deseche el aceite y el filtro adecuadamente.

Comprobación de líneas y mangueras hidráulicas

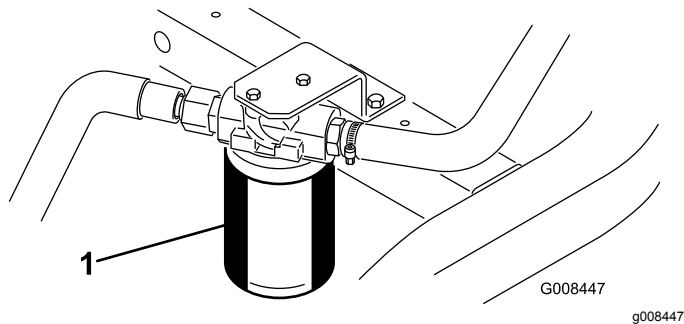
⚠ ADVERTENCIA

Las fugas de fluido hidráulico bajo presión pueden penetrar en la piel y causar lesiones.

- Asegúrese de que todas las mangueras y líneas de fluido hidráulico están en buenas condiciones de uso, y que todos los acoplamientos y conexiones hidráulicos están apretados, antes de aplicar presión al sistema hidráulico.
- Mantenga el cuerpo y las manos alejados de fugas pequeñas o boquillas que liberan fluido hidráulico a alta presión.
- Utilice un cartón o un papel para buscar fugas hidráulicas.
- Alivie de manera segura toda presión en el sistema hidráulico antes de realizar trabajo alguno en el sistema hidráulico.
- Busque atención médica inmediatamente si el fluido hidráulico penetra en la piel.

Cada día, compruebe que las líneas y mangueras hidráulicas no tienen fugas, que no están dobladas, que los soportes no están sueltos, y que no haya desgaste, elementos sueltos, o deterioro causado por agentes ambientales o químicos. Haga todas las reparaciones necesarias antes de utilizar la máquina.

Almacenamiento

Si va a almacenar la máquina durante un periodo de tiempo prolongado, siga estos pasos antes del almacenamiento:

1. Retire cualquier acumulación de suciedad y recortes de hierba. Afile los molinetes y las contracuchillas, si es necesario; consulte el *Manual del operador* de la unidad de corte. Utilice un anticorrosivo en las contracuchillas y las cuchillas de los molinetes. Engrase y lubrique todos los puntos de engrase; consulte [Lubricación \(página 40\)](#).
2. Coloque bloques debajo de las ruedas para que los neumáticos no soporten peso alguno.
3. Drene y cambie el fluido hidráulico y el filtro; inspeccione los manguitos y los acoplamientos hidráulicos. Cambiar si es necesario; consulte [Cambio del fluido hidráulico y del filtro \(página 50\)](#) y [Comprobación de líneas y mangueras hidráulicas \(página 50\)](#).
4. Elimine todo el combustible del depósito. Haga funcionar el motor hasta que se pare por falta de combustible. Cambie el filtro de combustible, consulte [Mantenimiento del filtro de combustible \(página 43\)](#).
5. Con el motor todavía caliente, drene el aceite del cárter. Vuelva a llenar con aceite limpio; consulte [Cambio del aceite de motor y el filtro \(página 42\)](#).
6. Limpie la suciedad y la broza del cilindro, de las aletas de la culata y de la carcasa del soplador.
7. Retire la batería y cárguela completamente. Guárdela en una estantería o en la máquina. Deje desconectados los cables si la guarda en la máquina. Guarde la batería en un lugar fresco para evitar que se descargue rápidamente.
8. Almacene la máquina en un lugar cálido y seco.

Notas:

Notas:

Notas:

Aviso de privacidad (Europa)

Información recopilada por Toro.

Toro Warranty Company (Toro) respeta su privacidad. Para procesar las reclamaciones bajo la Garantía y para ponernos en contacto con usted en el caso de una posible retirada de productos, le pedimos que comparta con nosotros cierta información personal, bien directamente, bien a través de su concesionario o empresa Toro local.

El sistema de garantías de Toro está hospedado en servidores ubicados en los Estados Unidos, y por tanto las leyes de privacidad aplicables pueden no proporcionar la misma protección que en su país.

AL COMPARTIR SU INFORMACIÓN PERSONAL CON NOSOTROS, OTORGA SU CONSENTIMIENTO AL PROCESAMIENTO DE DICHA INFORMACIÓN PERSONAL EN LOS CASOS DESCRITOS EN ESTE AVISO DE PRIVACIDAD.

Uso que hace Toro de la información

Toro puede utilizar su información personal para procesar reclamaciones bajo la garantía y para ponerse en contacto con usted si se produce la retirada de un producto, así como para cualquier otro propósito del que le informemos. Toro puede compartir su información con filiales, concesionarios u otros socios comerciales de Toro con relación a cualquiera de las actividades antes mencionadas. No venderemos su información personal a ninguna otra empresa. Nos reservamos el derecho a divulgar información personal para cumplir la legislación aplicable y a petición de las autoridades competentes, para operar correctamente nuestros sistemas o para nuestra propia protección o la de otros usuarios.

Retención de su información personal

Retendremos su información personal durante el tiempo que sea necesario para cumplir los fines para los que se recopiló originalmente o para otros fines legítimos (tales como cumplimiento de la legislación), o según lo exija la legislación aplicable.

Compromiso de Toro respecto a la seguridad de su información Personal

Tomamos precauciones razonables para proteger la seguridad de sus datos personales. También tomamos medidas para asegurar que la información personal sea exacta y esté actualizada.

Acceso y rectificación de su información personal

Si usted desea revisar o corregir su información personal, póngase en contacto con nosotros por correo electrónico a legal@toro.com.

Ley de Consumo de Australia

Los clientes australianos encontrarán información sobre la Ley de Consumo de Australia dentro de la caja o a través de su concesionario Toro local.



La Garantía Toro

Garantía limitada de dos años

Condiciones y productos cubiertos

The Toro Company y su afiliada, Toro Warranty Company, bajo un acuerdo entre sí, garantizan conjuntamente su producto Toro Commercial ("Producto") contra defectos de materiales o mano de obra durante dos años o 1500 horas de operación*, lo que ocurra primero. Esta garantía es aplicable a todos los productos exceptuando los Aireadores (estos productos tienen otras garantías). Cuando exista una condición cubierta por la garantía, repararemos el Producto sin coste alguno para usted, incluyendo diagnóstico, mano de obra, piezas y transporte. El periodo de la garantía empieza en la fecha en que el Producto es entregado al comprador original al por menor. * Producto equipado con contador de horas.

Instrucciones para obtener asistencia bajo la garantía

Usted es responsable de notificar al Distribuidor de Commercial Products o al Concesionario Autorizado de Commercial Products al que compró el Producto tan pronto como exista una condición cubierta por la garantía, en su opinión. Si usted necesita ayuda para localizar a un Distribuidor de Commercial Products o a un Concesionario Autorizado, o si tiene alguna pregunta sobre sus derechos o responsabilidades bajo la garantía, puede dirigirse a:

Toro Commercial Products Service Department
Toro Warranty Company
8111 Lyndale Avenue South
Bloomington, MN 55420-1196, EE. UU.

952-888-8801 u 800-952-2740
E-mail: commercial.warranty@toro.com

Responsabilidades del Propietario

Como propietario del Producto, usted es responsable del mantenimiento y los ajustes requeridos que figuran en su *manual de operador*. El no realizar el mantenimiento y los ajustes obligatorios puede dar pie a la negación de una reclamación bajo la garantía.

Elementos y condiciones no cubiertos

No todos los fallos o averías de productos que se producen durante el periodo de garantía son defectos de materiales o de mano de obra. Esta garantía no cubre:

- Los fallos o averías del Producto que se producen como consecuencia del uso de piezas de repuesto que no sean de la marca Toro, o de la instalación y el uso de accesorios o productos adicionales o modificados que no sean de la marca Toro. Estos artículos pueden tener garantía propia ofrecida por su fabricante.
- Los fallos del Producto que se produzcan como resultado de no realizar el mantenimiento y/o los ajustes recomendados. Las reclamaciones bajo la garantía pueden ser denegadas si no se mantiene adecuadamente el producto Toro con arreglo al mantenimiento recomendado incluido en el *manual del operador*.
- Los fallos producidos como consecuencia de la operación del Producto de manera abusiva, negligente o temeraria.
- Piezas sujetas a consumo durante el uso, a menos que se demuestre que son defectuosas. Algunos ejemplos de piezas que se consumen o gastan durante la operación normal del Producto incluyen, pero no se limitan a, forros y pastillas de freno, forros de embrague, cuchillas, molinetes, rodillos y sus cojinetes (sellados o engrasables), contracuchillas, bujías, ruedas giratorias y sus cojinetes, neumáticos, filtros, correas, y determinados componentes de pulverizadores tales como diafragmas, boquillas, válvulas de retención, etc.
- Fallos producidos por influencia externa. Las condiciones que se consideran como influencia externa incluyen pero no se limitan a condiciones meteorológicas, prácticas de almacenamiento, contaminación, el uso de combustibles, refrigerantes, lubricantes, aditivos, fertilizantes, agua o productos químicos no autorizados, etc.
- Fallos o problemas de rendimiento debidos al uso de combustibles (p.ej. gasolina, diésel o biodiésel) que no cumplen las normas industriales correspondientes.

Países fuera de Estados Unidos o Canadá

Los clientes que compraron productos Toro exportados de los Estados Unidos o Canadá deben ponerse en contacto con su Distribuidor Toro para obtener pólizas de garantía para su país, provincia o estado. Si por cualquier razón usted no está satisfecho con el servicio ofrecido por su distribuidor, o si tiene dificultad en obtener información sobre la garantía, póngase en contacto con el importador Toro.

- Ruido, vibraciones, desgaste y deterioro normales.
- El "desgaste normal" incluye, pero no se limita a, desperfectos en los asientos debidos a desgaste o abrasión, desgaste de superficies pintadas, pegatinas o ventanas rayadas, etc.

Piezas

Las piezas cuya sustitución está prevista como mantenimiento requerido están garantizadas hasta la primera sustitución programada de dicha pieza. Las piezas sustituidas bajo esta garantía están cubiertas durante el periodo de la garantía original del producto y pasan a ser propiedad de Toro. Toro tomará la decisión final de reparar o sustituir cualquier pieza o conjunto. Toro puede utilizar piezas remanufacturadas en las reparaciones efectuadas bajo esta garantía.

Garantía de las baterías de ciclo profundo y de iones de litio:

Las baterías de ciclo profundo y de iones de litio producen un determinado número total de kilovatios-hora durante su vida. Las técnicas de uso, recarga y mantenimiento pueden alargar o acortar la vida total de la batería. A medida que se consuman las baterías de este producto, se irá reduciendo paulatinamente la cantidad de trabajo útil entre intervalos de carga, hasta que la batería se desgaste del todo. La sustitución de baterías que se han desgastado debido al consumo normal es responsabilidad del propietario del producto. Puede ser necesario sustituir las baterías, por cuenta del propietario, durante el periodo normal de garantía. Nota: (batería de iones de litio solamente): Una batería de iones de litio tiene una garantía prorrateada de piezas únicamente, empezando en el año 3 hasta el año 5, basada en el tiempo de uso y los kilovatios-hora consumidos. Consulte el *manual del operador* si desea más información.

El mantenimiento corre por cuenta del propietario

La puesta a punto del motor, la lubricación, la limpieza y el abrillantado, la sustitución de filtros y refrigerante, y la realización del mantenimiento recomendado son algunas de las tareas de revisión normales que requieren los productos Toro y que corren por cuenta del propietario.

Condiciones Generales

La reparación por un Distribuidor o Concesionario Autorizado Toro es su único remedio bajo esta garantía.

Ni The Toro Company ni Toro Warranty Company son responsables de daños indirectos, incidentales o consecuentes en conexión con el uso de los productos Toro cubiertos por esta garantía, incluyendo cualquier coste o gasto por la provisión de equipos de sustitución o servicio durante periodos razonables de mal funcionamiento o no utilización hasta la terminación de las reparaciones bajo esta garantía. Salvo la garantía de emisiones citada a continuación, en su caso, no existe otra garantía expresa. Cualquier garantía implícita de mercantilidad y adecuación a un uso determinado queda limitada a la duración de esta garantía expresa.

Algunos estados no permiten exclusiones de daños incidentales o consecuentes, ni limitaciones sobre la duración de una garantía implícita, de manera que las exclusiones y limitaciones arriba citadas pueden no serle aplicables a usted. Esta garantía le otorga a usted derechos legales específicos; es posible que usted tenga otros derechos que varían de un estado a otro.

Nota respecto a la garantía del motor:

Es posible que el Sistema de Control de Emisiones de su Producto esté cubierto por otra garantía independiente que cumpla los requisitos establecidos por la U.S. Environmental Protection Agency (EPA) y/o el California Air Resources Board (CARB). Las limitaciones horarias estipuladas anteriormente no son aplicables a la Garantía del Sistema de Control de Emisiones. Si desea más información, consulte la Declaración de Garantía de Control de Emisiones del Motor proporcionada con su producto o incluida en la documentación del fabricante del motor