



Count on it.

Form No. 3400-202 Rev C

Manuale dell'operatore

Tosaerba rotante Groundsma- ster® 4010

N° del modello 30636—N° di serie 316000001 e superiori



Questo prodotto è conforme a tutte le direttive europee pertinenti. Per informazioni dettagliate vedere la Dichiarazione di Conformità (DICO) specifica del prodotto, fornita a parte.

⚠ AVVERTENZA

CALIFORNIA

Avvertenza norma "Proposition 65"

Il presente prodotto contiene una o più sostanze chimiche che nello Stato della California sono considerate cancerogene e causa di anomalie congenite o di altre problematiche della riproduzione.

I gas di scarico dei motori Diesel e alcuni dei loro elementi costitutivi sono noti allo Stato della California come cancerogeni e responsabili di difetti congeniti ed altri problemi riproduttivi.

Costituisce una trasgressione al Codice delle Risorse Pubbliche della California, Sezione 4442 o 4443, utilizzare o azionare questo motore su terreno forestale, sottobosco o prateria senza un parascintille montato sul motore, come riportato alla Sezione 4442, in stato di marcia effettivo, o se il motore non è costruito, attrezzato e sottoposto a manutenzione per la prevenzione di incendi.

Questo sistema di accensione a scintilla è conforme alla norma canadese ICES-002.

Introduzione

Questo è un tosaerba dotato di postazione per l'operatore e lame rotanti, pensato per essere utilizzato da professionisti e operatori del verde in applicazioni commerciali. Il suo scopo principale è quello di tagliare l'erba di parchi, campi sportivi e aree verdi commerciali dopo un taglio accurato. Non è stato progettato per tagliare aree cespugliose, erba e altre piante ai bordi delle strade, né per impieghi in agricoltura.

Leggete attentamente il presente manuale al fine di utilizzare e mantenere correttamente il prodotto ed evitare infortuni e danni. Voi siete responsabili del corretto utilizzo del prodotto, all'insegna della sicurezza.

Per informazioni su prodotti e accessori, sulla ricerca di un distributore o per la registrazione del vostro prodotto, potete contattare direttamente Toro all'indirizzo www.Toro.com.

Per assistenza, ricambi originali Toro o ulteriori informazioni, rivolgetevi a un Distributore Toro autorizzato o ad un Centro Assistenza Toro, ed abbiate sempre a portata di mano il numero del modello ed il numero di serie del prodotto. **Figura 1** indica la posizione del numero del modello e del numero di serie sul prodotto. Scrivete i numeri negli spazi previsti.



Figura 1

1. Posizione del numero di modello e numero di serie

N° del modello _____

N° di serie _____

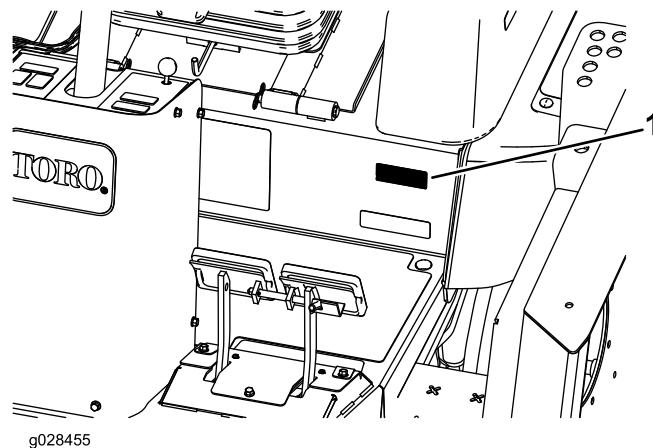
Il sistema di avvertimento adottato dal presente manuale identifica i pericoli potenziali e riporta messaggi di sicurezza, identificati dal simbolo di avvertimento (**Figura 2**), che segnala un pericolo in grado di provocare infortuni gravi o la morte se non si osservano le precauzioni raccomandate.



Figura 2

1. Simbolo di avviso di sicurezza

Per evidenziare le informazioni vengono utilizzate due parole. **Importante** indica informazioni meccaniche di particolare importanza e **Nota** evidenzia informazioni generali di particolare rilevanza.

Indice

Sicurezza	4	Regolazione della velocità di trasferimento	45
Requisiti generali di sicurezza	4	Descrizione delle caratteristiche operative della macchina	45
Livello di potenza acustica	4	Suggerimenti	46
Livello di pressione acustica	5	Dopo l'uso	48
Livello di vibrazione	5	Sicurezza dopo il funzionamento	48
Certificato di emissioni del motore	5	Spinta o traino della macchina	48
Adesivi di sicurezza e informativi	5	Individuazione dei punti di sollevamento	49
Preparazione	15	Individuazione dei punti di ancoraggio	49
1 Ingrassaggio della macchina	15	Manutenzione	50
2 Sostituzione dell'adesivo di avvertenza	15	Programma di manutenzione raccomandato	50
Quadro generale del prodotto	16	Lista di controllo della manutenzione quotidiana	52
Comandi	16	Tabella degli intervalli di manutenzione	53
Comandi in cabina	18	Procedure pre-manutenzione	54
Specifiche	23	Sicurezza pre-manutenzione	54
Attrezzi/accessori	23	Preparazione della macchina per la manutenzione	54
Prima dell'uso	24	Rimozione del cofano	54
Sicurezza prima del funzionamento	24	Lubrificazione	55
Controllo del livello dell'olio motore	25	Ingrassaggio di cuscinetti e boccole	55
Verifica dell'impianto di raffreddamento	25	Manutenzione del motore	58
Verifica dell'impianto idraulico	25	Sicurezza del motore	58
Riempimento del serbatoio del carburante	25	Cambio dell'olio motore	58
Controllo della pressione degli pneumatici	26	Revisione del filtro dell'aria	59
Verifica della coppia di serraggio dei dadi ad alette delle ruote	26	Manutenzione del catalizzatore di ossidazione diesel (DOC) e del filtro antiparticolato	60
Verifica dell'olio dell'ingranaggio planetario	27	Manutenzione del sistema di alimentazione	61
Controllo del lubrificante dell'assale posteriore	27	Revisione dell'impianto di alimentazione	61
Controllo del lubrificante della scatola ingranaggi dell'assale posteriore	27	Manutenzione del filtro del carburante	61
Regolazione dell'altezza di taglio	28	Manutenzione del separatore di condensa	61
Regolazione dei pattini	31	Manutenzione dell'impianto elettrico	62
Regolazione dei rulli del piatto di taglio	31	Sicurezza dell'impianto elettrico	62
Correzione di un errato allineamento tra i piatti di taglio	31	Revisione della batteria	62
Verifica dei microinterruttori di sicurezza	33	Individuazione dei fusibili	64
Regolazione degli specchietti	33	Manutenzione del sistema di trazione	65
Orientamento dei fari	34	Regolazione dell'angolo del pedale di trazione	65
Durante l'uso	34	Cambio dell'olio della trasmissione dell'ingranaggio planetario	65
Sicurezza durante il funzionamento	34	Cambio dell'olio dell'assale posteriore	66
Avviamento e spegnimento del motore	35	Verifica della convergenza delle ruote posteriori	66
Interpretazione di Smart Power	36	Manutenzione dell'impianto di raffreddamento	67
Funzionamento della ventola a inversione	36	Sicurezza dell'impianto di raffreddamento	67
Interpretazione del Minimo automatico	36	Verifica dell'impianto di raffreddamento	67
Taglio dell'erba con la macchina	36	Revisione dell'impianto di raffreddamento del motore	67
Rigenerazione del filtro antiparticolato	36	Manutenzione dei freni	68
Utilizzo del controllo elettronico della trazione	45	Regolazione dei freni a pedale	68
Utilizzo dell'interruttore del regime del motore	45	Manutenzione della cinghia	69
Regolazione della velocità di tosatura	45		

Sicurezza

Questa macchina è stata progettata in conformità con EN ISO 5395:2013 e ANSI B71.4-2012.

Requisiti generali di sicurezza

Questo prodotto è in grado di amputare mani e piedi, e di scagliare oggetti. Rispettate sempre tutte le norme di sicurezza per evitare gravi lesioni personali.

L'utilizzo di questo prodotto per scopi non conformi alle funzioni per cui è stato concepito può essere pericoloso per voi e gli astanti.

- Leggete e comprendete il contenuto di questo *Manuale dell'operatore* prima di avviare il motore. Assicuratevi che tutti coloro che utilizzano questo prodotto sappiano come utilizzarlo e comprendano le avvertenze.
- Non infilate le mani o i piedi accanto alle parti in movimento della macchina.
- Non utilizzate la macchina se non sono montate e funzionanti tutte le protezioni e gli altri dispositivi di sicurezza sulla macchina.
- Restate lontani dalle aperture di scarico. Tenete gli astanti a distanza di sicurezza dalla macchina.
- Tenete i bambini lontano dall'area di lavoro. Non permettete mai che bambini e ragazzi utilizzino la macchina.
- Arrestate la macchina e spegnete il motore prima di effettuare operazioni di assistenza, rifornimento o disintasamento della macchina.

L'errato utilizzo o l'errata manutenzione di questa macchina può causare infortuni. Per ridurre il rischio di incidenti, rispettate le seguenti norme di sicurezza e fate sempre attenzione al simbolo di allarme che indica Attenzione, Avvertenza o Pericolo – norme di sicurezza personali. Il mancato rispetto di queste istruzioni può provocare infortuni o la morte.

Potete trovare informazioni di sicurezza aggiuntive nelle relative sezioni di questo manuale.

Livello di potenza acustica

Questa unità ha un livello di potenza acustica garantito di 105 dBA, con un valore di incertezza (K) di 1 dBA.

Il livello di potenza acustica è stato determinato in conformità con le procedure definite nella norma ISO 11094.

Revisione della cinghia dell'alternatore	69
Manutenzione della cinghia del compressore	69
Tensionamento delle cinghie di trasmissione della lama	70
Sostituzione della cinghia di trasmissione della lama	70
Manutenzione dell'impianto idraulico	71
Sicurezza dell'impianto idraulico	71
Revisione dell'impianto idraulico	71
Manutenzione del tosaerba	74
Rotazione (inclinazione) del piatto di taglio anteriore in posizione verticale	74
Abbassamento del piatto di taglio anteriore.....	75
Regolazione del passo del piatto di taglio	75
Revisione delle boccole del braccio della ruota orientabile	76
Revisione delle rotelle orientabili e dei cuscinetti.....	76
Manutenzione della lama	78
Sicurezza delle lame.....	78
Verifica dell'assenza di curvatura della lama	78
Rimozione e montaggio della lama (o lame) di taglio	78
Verifica e affilatura della lama (o lame) di taglio	79
Correzione dell'errato accoppiamento del piatto di taglio	80
Manutenzione della cabina.....	81
Pulizia dei filtri dell'aria della cabina	81
Pulizia del gruppo dell'aria condizionata	81
Lavaggio a pressione della cabina	82
Rimessaggio	83
Preparazione per il rimessaggio stagionale	83

Livello di pressione acustica

Questa unità ha un livello di pressione acustica all'orecchio dell'operatore di 87 dBA, con un valore di incertezza (K) di 1 dBA.

Il livello di pressione acustica è stato determinato in conformità con le procedure definite nella norma EN ISO 5395:2013.

⚠ ATTENZIONE

Una lunga esposizione al rumore durante l'utilizzo della macchina può causare una parziale perdita dell'udito.

Indossate protezioni per l'udito idonee durante ogni utilizzo prolungato della macchina.

Livello di vibrazione

Mani-braccia

Livello di vibrazione rilevato per la mano destra = 0,58 m/s²

Livello di vibrazione rilevato per la mano sinistra = 0,63 m/s²

Valore di incertezza (K) = 0,32 m/s²

I valori rilevati sono stati determinati in conformità con le procedure definite nella norma EN ISO 5395:2013.

Corpo

Livello di vibrazione rilevato = 0,26 m/s²

Valore di incertezza (K) = 0,13 m/s²

I valori rilevati sono stati determinati in conformità con le procedure definite nella norma EN ISO 5395:2013.

Certificato di emissioni del motore

Il motore di questa macchina è conforme in termini di emissioni a EPA Tier 4 Finale e EU stage 3b.

Adesivi di sicurezza e informativi



Gli adesivi di sicurezza e di istruzione sono chiaramente visibili e sono affissi accanto a zone particolarmente pericolose. Sostituite gli adesivi danneggiati o smarriti.

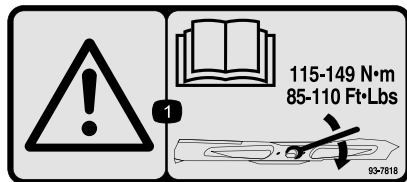

93-7818

decal93-7818

1. Avvertenza. Le istruzioni per il serraggio del bullone e del dado della lama a un valore compreso tra 115 e 149 N·m sono riportate nel *Manuale dell'operatore*.

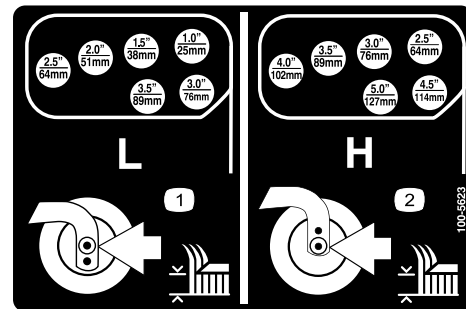

100-5623

decal100-5623

1. Regolazione dell'altezza di taglio bassa
2. Regolazione dell'altezza di taglio alta

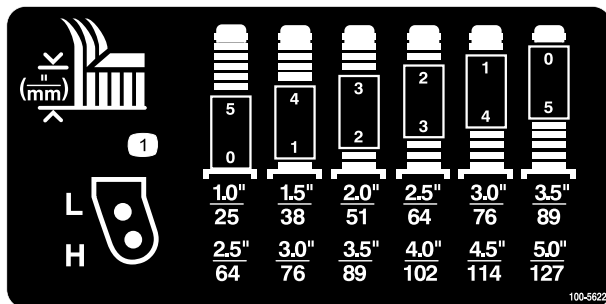

100-5622

decal100-5622

1. Regolazione dell'altezza di taglio.

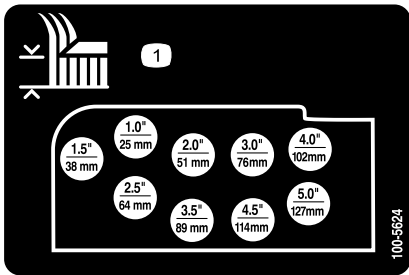

100-5624

1. Regolazione dell'altezza di taglio.

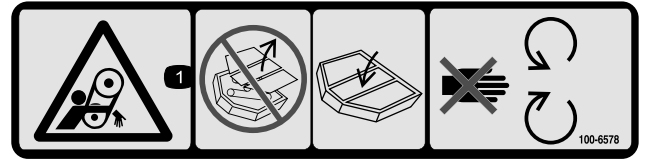

100-6578

1. Pericolo di aggrovigliamento nella cinghia – non utilizzate la macchina senza le protezioni o i carter; tenete sempre montate le protezioni e i carter; tenetevi a debita distanza dalle parti in movimento.

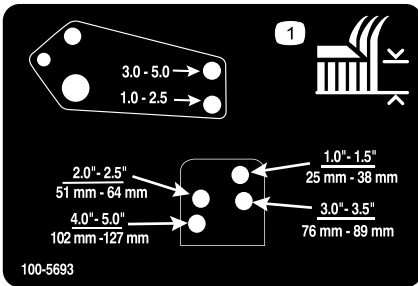

100-5693

1. Regolazione dell'altezza di taglio.

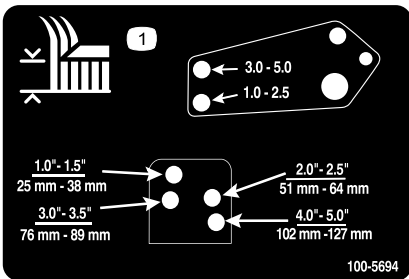

100-5694

1. Regolazione dell'altezza di taglio.

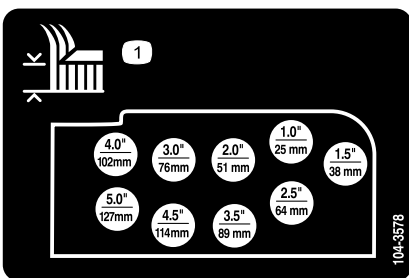

104-3578

1. Regolazione dell'altezza di taglio.

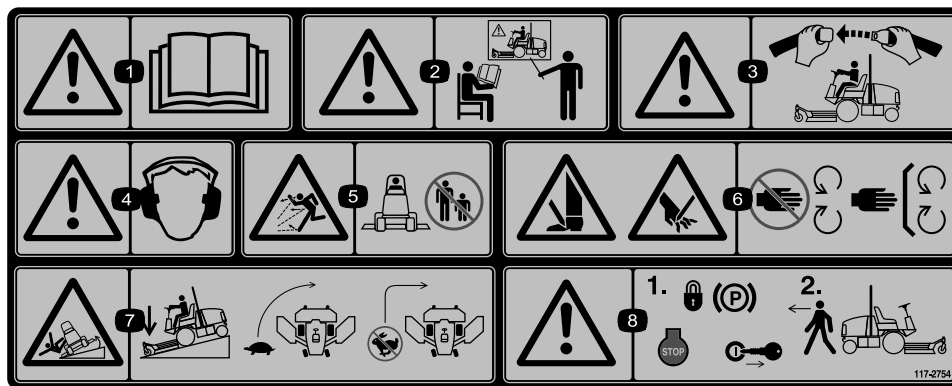

117-2754

decal117-2754

1. Avvertenza – leggete il *Manuale dell'operatore*.
2. Attenzione – non utilizzate la macchina se non siete addestrati a farlo.
3. Avvertenza – allacciate la cintura di sicurezza quando siete seduti alla postazione di guida.
4. Avvertenza – usate la protezione per l'udito.
5. Pericolo di lancio di oggetti – tenete gli astanti a distanza di sicurezza dalla macchina.
6. Pericolo di ferite alla mano o al piede – non avvicinatevi alle parti in movimento. Non rimuovete le protezioni.
7. Pericolo di ribaltamento – Lungo le pendenze, abbassate gli elementi di taglio, rallentate prima di svoltare e non svoltate ad alta velocità.
8. Avvertenza – prima di lasciare la macchina, bloccate il freno di stazionamento, spegnete il motore e togliete la chiave.

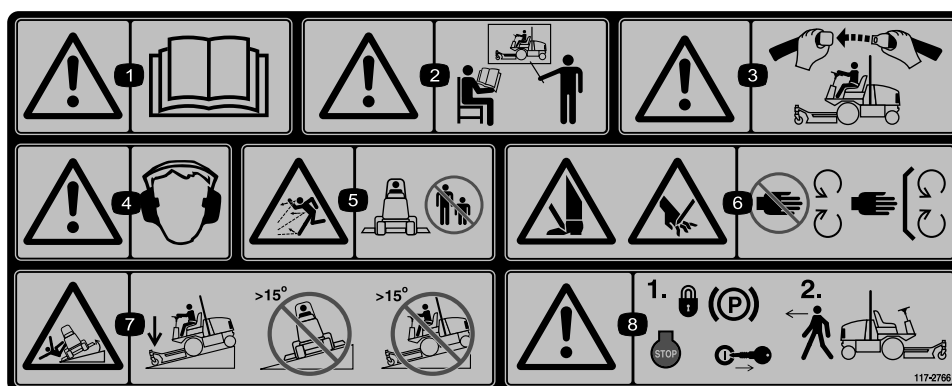

117-2766

decal117-2766

(Affiggere sul N. cat. 117-2754 per CE*)

* L'adesivo di sicurezza include un'avvertenza relativa all'adesivo sulle pendenze, che deve essere applicato alla macchina ai sensi della norma di sicurezza europea dei tosaerba EN 836:1997. Gli angoli massima in pendenza indicati per l'uso di questa macchina sono prescritti e richiesti da questa norma.

1. Avvertenza – leggete il *Manuale dell'operatore*.
2. Attenzione – non utilizzate la macchina se non siete addestrati a farlo.
3. Avvertenza – allacciate la cintura di sicurezza quando siete seduti alla postazione di guida.
4. Avvertenza – usate la protezione per l'udito.
5. Pericolo di lancio di oggetti – tenete gli astanti a distanza di sicurezza dalla macchina.
6. Pericolo di ferite alla mano o al piede – non avvicinatevi alle parti in movimento. Non rimuovete le protezioni.
7. Pericolo di ribaltamento – abbassate l'apparato di taglio quando guidate in discesa; non guidate su pendii superiori a 15 gradi.
8. Avvertenza – prima di lasciare la macchina, bloccate il freno di stazionamento, spegnete il motore e togliete la chiave.

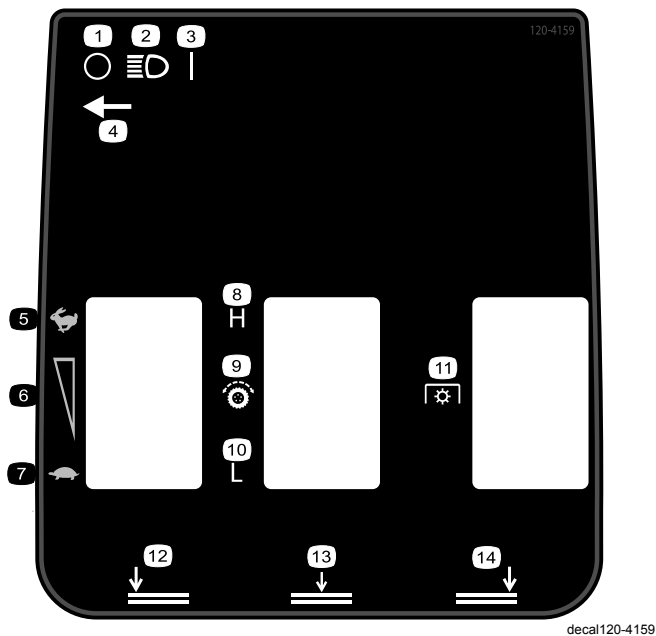

120-4159

decal120-4159

- | | |
|---|---|
| 1. Spento | 8. Alto |
| 2. Fari | 9. Trasmissione della trazione |
| 3. Accensione (On) | 10. Basso |
| 4. Posizione dell'interruttore dei fari | 11. Presa di forza (PDF) |
| 5. Massima | 12. Piatto di taglio sinistro inferiore |
| 6. Regolazione della velocità variabile | 13. Piatto di taglio centrale inferiore |
| 7. Minima | 14. Piatto di taglio destro inferiore |

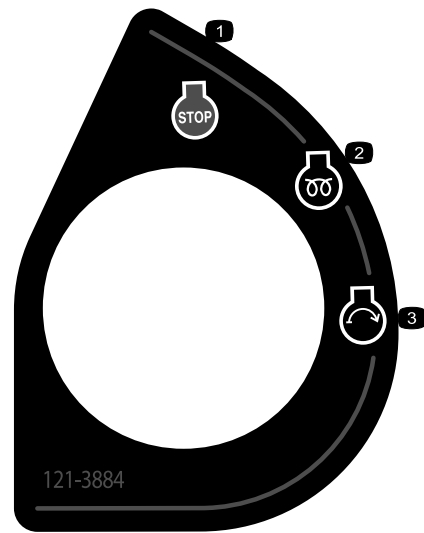

121-3884

decal121-3884

1. Motore – spegnimento
2. Preriscaldamento del motore
3. Avviamento del motore

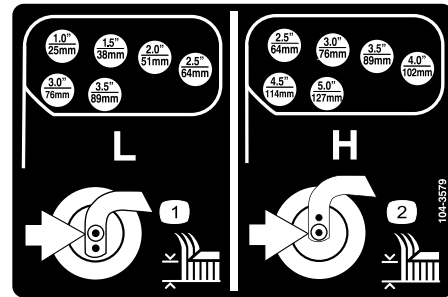

104-3579

decal104-3579

1. Regolazione dell'altezza di taglio bassa
2. Regolazione dell'altezza di taglio alta

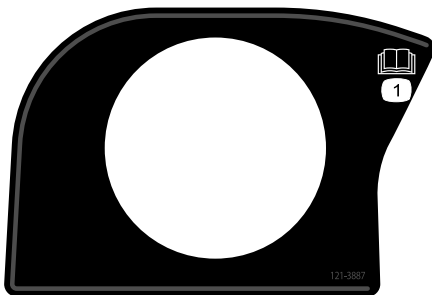

121-3887

decal121-3887

1. Leggete il *Manuale dell'operatore*.

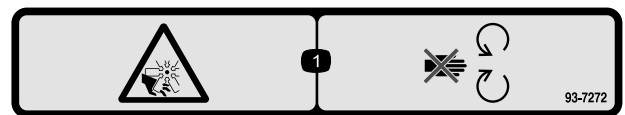

93-7272

decal93-7272

1. Pericolo di ferite/smembramento causati dalla ventola – Tenetevi a distanza dalle parti in movimento.



58-6520

decal58-6520

1. Grasso

CALIFORNIA SPARK ARRESTER WARNING
 Operation of this equipment may create sparks that can start fires around dry vegetation. A spark arrester may be required. The operator should contact local fire agencies for laws or regulations relating to fire prevention requirements. 117-2718

117-2718

decal117-2718

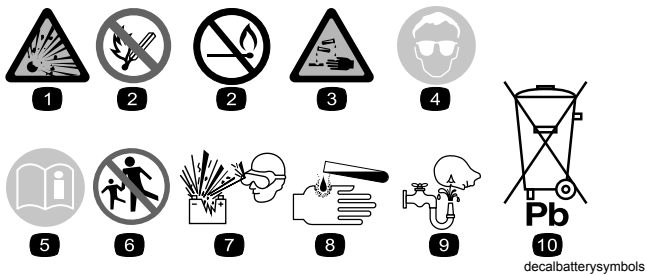

Simboli della batteria

Sulla vostra batteria si trovano alcuni di questi simboli, o tutti.

- | | |
|--|---|
| 1. Pericolo di esplosione. | 6. Tenete gli astanti a distanza di sicurezza dalla batteria. |
| 2. Vietato fumare, fuoco e fiamme libere. | 7. Usate occhiali di sicurezza. I gas esplosivi possono accecare e causare altre lesioni. |
| 3. Pericolo di ustioni da liquido caustico o sostanza chimica. | 8. L'acido della batteria può accecare e causare gravi ustioni. |
| 4. Usate occhiali di sicurezza. | 9. Lavate immediatamente gli occhi con abbondante acqua e ricorrete subito al medico. |
| 5. Leggete il <i>Manuale dell'operatore</i> . | 10. Contiene piombo; non disperdete nell'ambiente. |

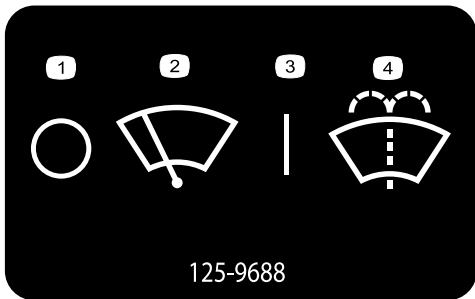

125-9688

125-9688

Solo modello con cabina

- | | |
|--|---|
| 1. Tergivetri del parabrezza – spegnimento | 3. Tergivetri del parabrezza – accensione |
| 2. Tergivetri del parabrezza | 4. Spruzzo del detergente per parabrezza |

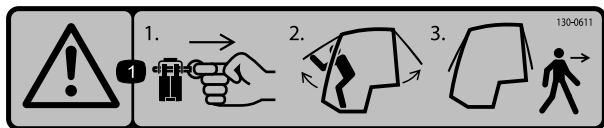

130-0611

Solo modello con cabina

- Avvertenza – 1) Rimuovete il perno; 2) Sollevate gli sportelli; 3) Uscite dalla cabina

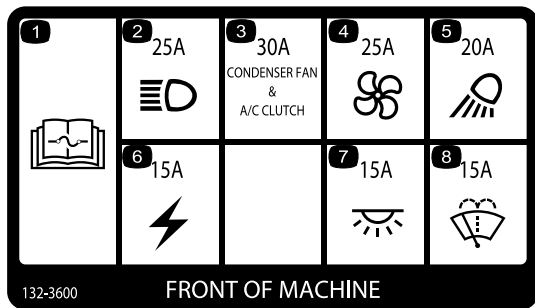

132-3600

FRONT OF MACHINE

132-3600

Solo modello con cabina

- | | |
|--|-------------------------------------|
| 1. Per maggiori informazioni sui fusibili leggete il <i>Manuale dell'operatore</i> . | 5. Luce da lavoro – 20 A |
| 2. Faro anteriore – 25 A | 6. Alimentazione ausiliaria – 15 A |
| 3. Ventola condensatore e frizione A/C – 30 A | 7. Luce della cabina – 15 A |
| 4. Ventola – 25 A | 8. Tergivetri del parabrezza – 15 A |

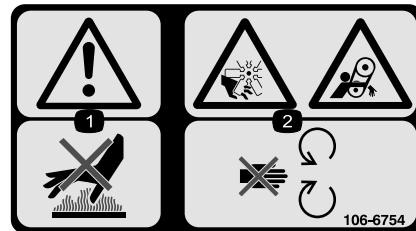

106-6754

106-6754

- Avvertenza – non toccate la superficie calda.
- Pericolo di amputazione/smembramento e aggrovigliamento, ventola e cinghia – non avvicinatevi alle parti in movimento.



106-6755

106-6755

- | | |
|--|--|
| 1. Refrigerante del motore sotto pressione. | 3. Avvertenza – non toccate la superficie calda. |
| 2. Pericolo di esplosione – leggete il <i>Manuale dell'operatore</i> . | 4. Avvertenza – leggete il <i>Manuale dell'operatore</i> . |

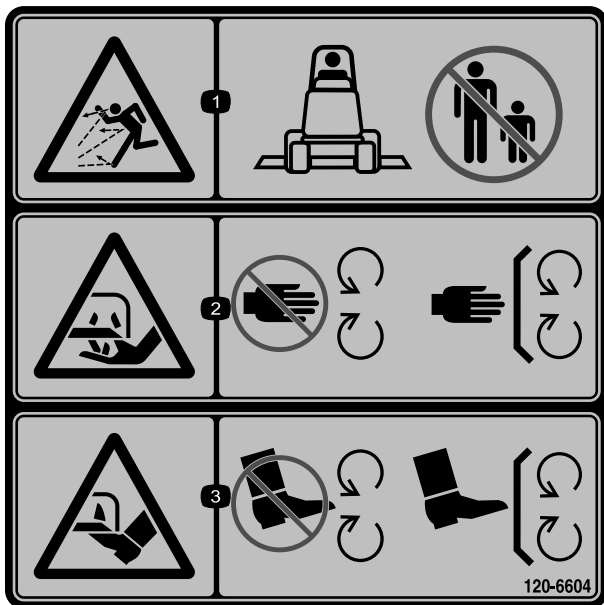

decal120-6604

120-6604

1. Pericolo di lancio di oggetti – tenete gli astanti a distanza di sicurezza dalla macchina.
2. Pericolo di lesioni o smembramento di mani a dovuti al funzionamento del tosaerba – tenetevi a distanza dalle parti in movimento; non rimuovete i carter e le protezioni.
3. Pericolo di lesioni o smembramento di piedi a dovuti al funzionamento del tosaerba – tenetevi a distanza dalle parti in movimento; non rimuovete i carter e le protezioni.

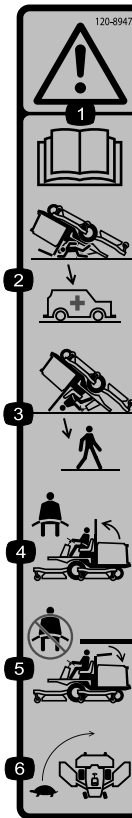

decal120-8947

120-8947

1. Avvertenza – Leggete il *Manuale dell'operatore*.
2. Quando il roll bar è abbassato non vi sono altre protezioni antiribaltamento.
3. Quando il roll bar è alzato sono presenti protezioni antiribaltamento.
4. Se il roll bar è alzato allacciate le cinture di sicurezza.
5. Se il roll bar è abbassato non allacciate le cinture di sicurezza.
6. Guidate piano durante la svolta.

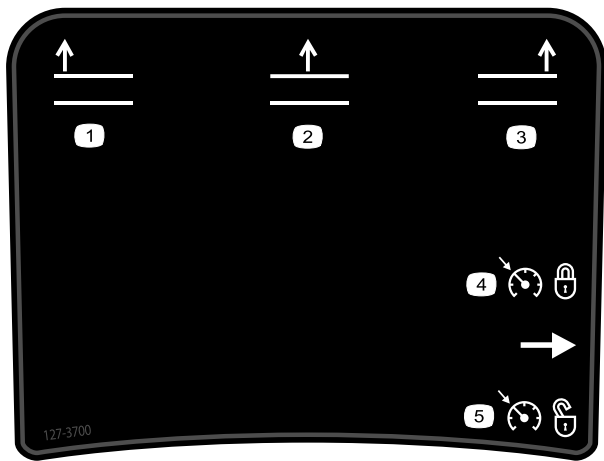

decal127-3700

127-3700

1. Sollevate il piatto di taglio sinistro
2. Sollevate il piatto di taglio centrale
3. Sollevate il piatto di taglio destro
4. Bloccate il regime del motore
5. Sbloccate il regime del motore

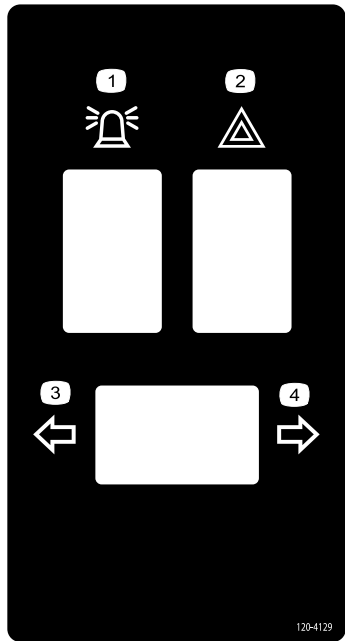

120-4129

120-4129

1. Luce di segnalazione
2. Luci di emergenza
3. Segnalazione di svolta a sinistra
4. Segnalazione di svolta a destra

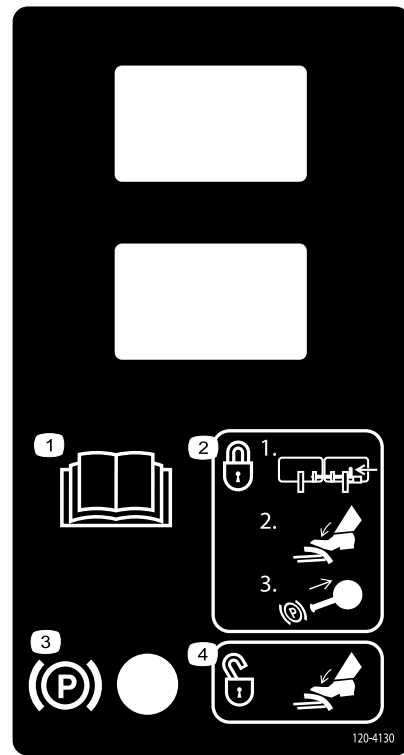

120-4130

120-4130

decal120-4130

1. Leggete il *Manuale dell'operatore*.
2. Per innestare il freno di stazionamento - 1) bloccate i pedali insieme; 2) premete sul freno; 3) estraete la manopola del freno di stazionamento.
3. Freno di stazionamento
4. Per disinnestare il freno di stazionamento premete sul pedale del freno.

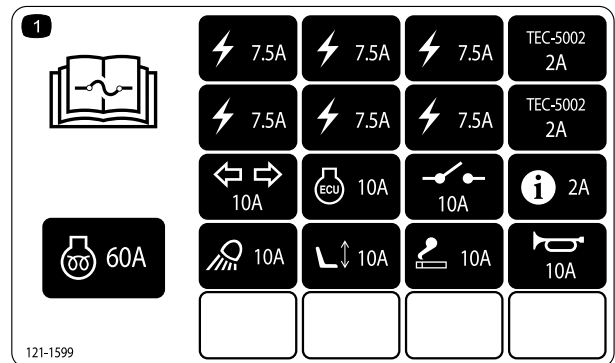

121-1599

121-1599

decal121-1599

1. Per informazioni sui fusibili leggete il *Manuale dell'operatore*.

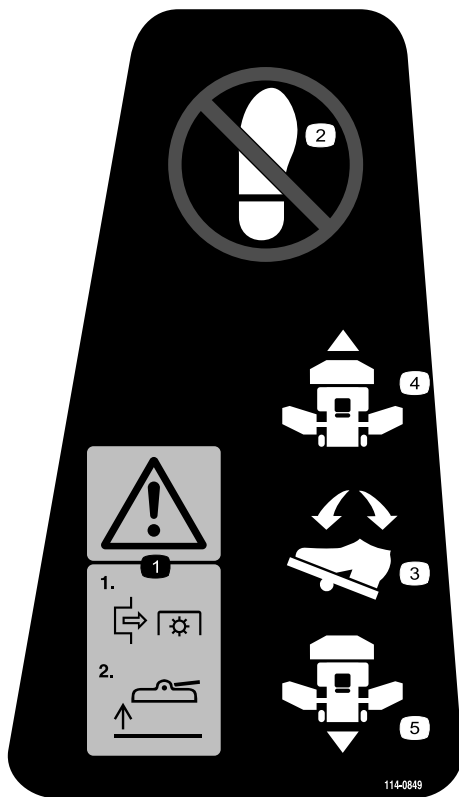

114-0849

1. Attenzione - 1) disinnestate la PDF; 2) sollevate il piatto di taglio
2. Non posizionate il piede qui.
3. Pedale di marcia
4. In avanti
5. Indietro

decal114-0849

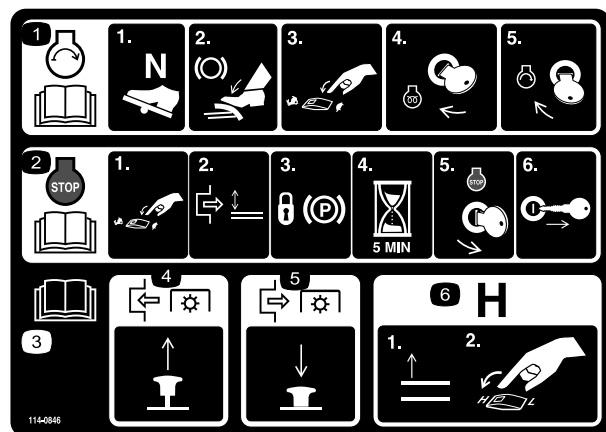

decal114-0846

114-0846

1. Per informazioni sull'avviamento del motore leggete il *Manuale dell'operatore* - 1)mettete in folle; 2)innestate il freno; 3)regolate il regime del motore al minimo; 4)girate la chiave di accensione fino al preriscaldamento; 5)girate la chiave di accensione fino all'avvio del motore.
2. Per informazioni sull'arresto del motore leggere il *Manuale dell'operatore* - 1)regolate il regime del motore al minimo; 2)disinnestate il piatto di taglio; 3)bloccate il freno di stazionamento; 4)aspettate 5 minuti; 5)girate la chiave di accensione fino all'arresto del motore; 6)rimuovete la chiave di accensione.
3. Leggete il *Manuale dell'operatore*.
4. Tirate fuori la manopola per innestare la PDF.
5. Inserite la manopola per disinnestare la PDF.
6. Sollevate i piatti di taglio per arrivare al range H.

GROUNDMASTER 4010, MODEL 30635 & 30636
QUICK REFERENCE AID

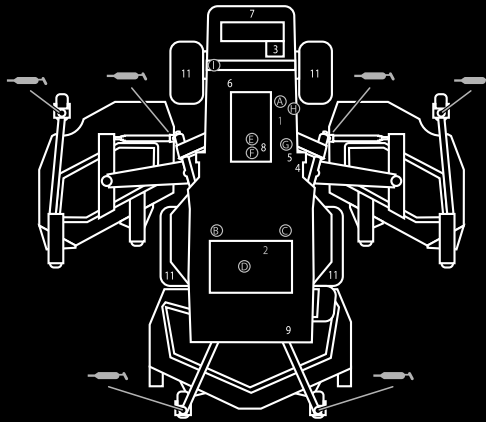

CHECK/SERVICE (DAILY)

- | | |
|--------------------------|-------------------------------------|
| 1. ENGINE OIL LEVEL | 8. AIR CLEANER |
| 2. HYDRAULIC FLUID LEVEL | 9. BRAKE FUNCTION |
| 3. ENGINE COOLANT LEVEL | 10. INTERLOCK SYSTEM |
| 4. FUEL - DIESEL ONLY | 11. TIRE PRESSURE - 25 PSI/1.70 BAR |
| 5. FUEL/WATER SEPARATOR | 12. GREASE POINTS (6) |
| 6. FAN BELT TENSION | SEE OPERATOR'S MANUAL FOR |
| 7. RADIATOR SCREEN | 50 HR INTERVAL GREASE POINTS. |



SPECIFICATIONS/CHANGE INTERVALS

SEE OPERATOR'S MANUAL FOR INITIAL CHANGES.	FLUID TYPE		CAPACITY	CHANGE INTERVAL		FILTER PART NO.
				FLUID	FILTER	
ENGINE OIL	30635	15W-40, CH-4	6 QUARTS	250 HOURS	250 HOURS	125-7025 (A)
	30636	15W-40, CH-4				75-1310 (B)
HYDRAULIC FLUID	ISO VG 46/68		7.75 GALLONS	800 HOURS	800 HOURS	94-2621 (C)
HYDRAULIC BREATHER					800 HRS/YRLY	115-9793 (D)
PRIMARY AIR FILTER					SEE SERVICE INDICATOR	108-3814 (E)
SAFETY AIR FILTER					SEE OPERATOR'S MANUAL	108-3816 (F)
FUEL SYSTEM	> 32 F	NO. 2 DIESEL	21 GALLONS	800 HOURS DRAIN/FLUSH	400 HOURS/ YEARLY	30635 110-9049 (G)
	< 32 F	NO. 1 DIESEL				30636 125-2915 (H)
REAR AXLE	85W-140		80 OUNCES	800 HOURS		110-4812 BREATHER (I)
PLANETARY DRIVE	85W-140		22 OUNCES	800 HOURS		
ENGINE COOLANT	50% WATER 50% ETHYL GLYCOL		14.5 QUARTS	DRAIN & FLUSH EVERY 2 YRS.		

130-6046

130-6046

decal130-6046

1. Leggete il *Manuale dell'operatore*.

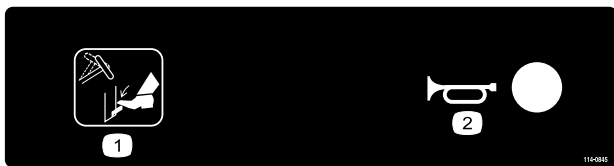

114-0845

decal114-0845

1. Leva di inclinazione del volante
2. Avvisatore acustico volante

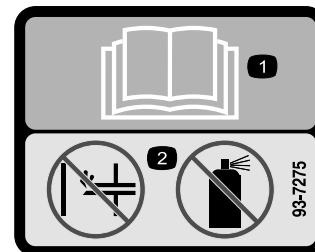

93-7275

decal93-7275

1. Leggete il *Manuale dell'operatore*.
2. Non utilizzate dispositivi ausiliari di avviamento.

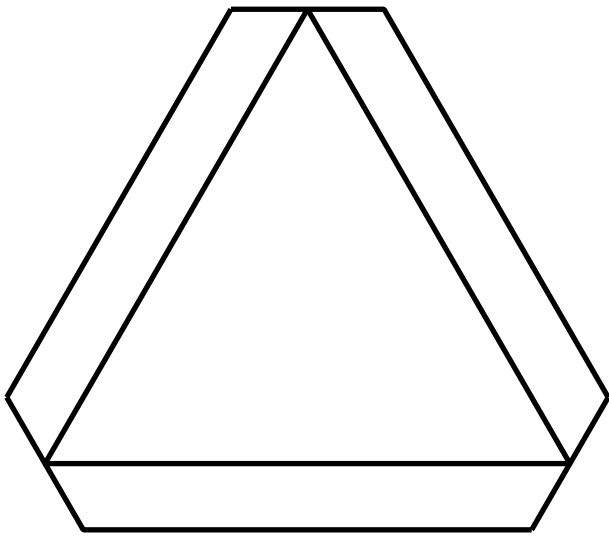

decal120-0250

120-0250

Solo modello con cabina

1. Veicolo lento

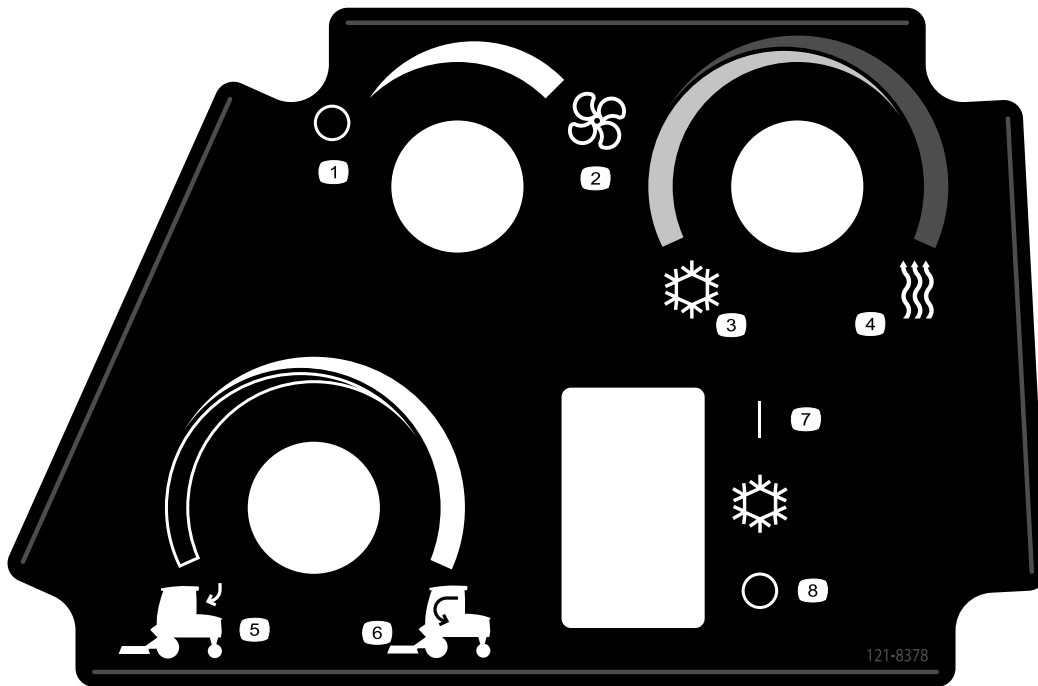

decal121-8378

121-8378

Solo modello con cabina

- | | | | |
|--------------------------------|----------------|-----------------|----------------------------|
| 1. Ventola – spenta | 3. Aria fredda | 5. Aria esterna | 7. Aria condizionata – off |
| 2. Ventola – accesa al massimo | 4. Aria calda | 6. Aria interna | 8. Aria condizionata – on |
-

Preparazione

Parti sciolte

Verificate che sia stata spedita tutta la componentistica, facendo riferimento alla seguente tabella.

Procedura	Descrizione	Qté	Uso
1	Non occorrono parti	–	Ingrassaggio della macchina.
2	Adesivo di avvertenza	1	Sostituzione dell'adesivo di avvertenza.

Strumenti e parti aggiuntive

Descrizione	Qté	Uso
Manuale dell'operatore	1	Da consultare prima di utilizzare la macchina.
Manuale dell'operatore del motore	1	Da utilizzare come riferimento per informazioni sul motore.
Catalogo ricambi	1	Da utilizzare per riferimento ai numeri categorici.
Materiali di addestramento dell'operatore	1	Da consultare prima di utilizzare la macchina.
Dichiarazione di Conformità	1	

Nota: Stabilite i lati sinistro e destro della macchina dalla normale posizione di guida.

1

Ingrassaggio della macchina

Non occorrono parti

Procedura

Ingrassate la macchina prima dell'uso, perché sia adeguatamente lubrificata; fate riferimento a [Ingrassaggio di cuscinetti e boccole \(pagina 55\)](#). In caso di mancato corretto ingrassaggio della macchina, si verificherà l'avaria prematura di componenti importanti.

2

Sostituzione dell'adesivo di avvertenza

Solo per modelli CE

Parti necessarie per questa operazione:

1	Adesivo di avvertenza
---	-----------------------

Procedura

Su macchine che richiedono la conformità alle norme europee, sostituite l'adesivo di avvertenza, n. cat. 117-2754 con l'adesivo di avvertenza n. cat. 117-2766.

Quadro generale del prodotto

Comandi

Nota: Stabilite i lati sinistro e destro della macchina dalla normale posizione di guida.



Figura 3

- | | |
|--|---|
| 1. Pedali dei freni | 6. Interruttore delle luci di emergenza (opzionale) |
| 2. Fermo di bloccaggio dei pedali | 7. Interruttore degli indicatori di direzione (opzionale) |
| 3. Fermo del freno di stazionamento | 8. Pulsante dell'avvisatore acustico (opzionale) |
| 4. Spazio per accessorio opzionale | 9. Pedale della trazione |
| 5. Interruttore della luce di segnalazione (opzionale) | 10. Leva di inclinazione volante |

Pedale di comando della trazione

Per fermare la macchina, riducete la pressione sul pedale della trazione e lasciate che ritorni al centro (Figura 3).

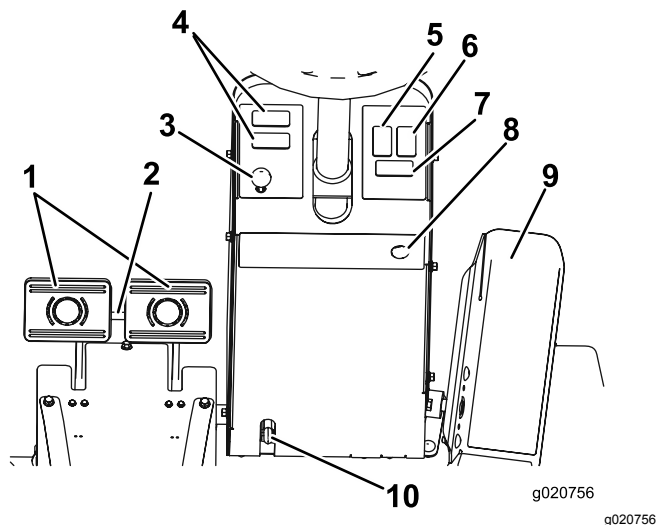
Pedali dei freni

Due pedali dei freni azionano i singoli freni delle ruote per agevolare la guida in curva, il parcheggio e ottenere una migliore trazione su pendii. Un perno di bloccaggio consente di collegare i pedali per l'azionamento del freno di stazionamento e il trasferimento (Figura 3).

Fermo di bloccaggio dei pedali

Il perno di bloccaggio dei pedali collega i pedali per l'inserimento del freno di stazionamento (Figura 3).

Leva di inclinazione volante

Premete la leva di inclinazione del volante per inclinare il volante nella posizione desiderata, poi rilasciatela per bloccare la regolazione (Figura 3).

Fermo del freno di stazionamento

La manopola sul fianco sinistro della consolle aziona il fermo del freno di stazionamento (Figura 3).

Per inserire il freno di stazionamento collegate i pedali con il perno di bloccaggio, premete su entrambi i pedali ed estraete il perno del freno di stazionamento. Per rilasciare il freno di stazionamento premete entrambi i pedali finché il fermo del freno di stazionamento non si ritira.

Interruttore delle luci di emergenza

Premete l'interruttore delle luci di emergenza per attivare le luci di emergenza (Figura 3).

Interruttore degli indicatori di direzione

Premete il lato sinistro dell'interruttore degli indicatori di direzione per attivare il segnale di svolta a sinistra e il lato destro per attivare il segnale di svolta a destra (Figura 3).

Interruttore a chiave

L'interruttore di accensione (Figura 4) ha 3 posizioni: SPEGNIMENTO, ACCENSIONE/PRERISCALDAMENTO e AVVIAMENTO.



Figura 4

- | | |
|----------------------------|---------------------------------------|
| 1. Comandi di sollevamento | 5. Controllo di velocità alta-bassa |
| 2. Interruttore PDF | 6. Interruttore del regime del motore |
| 3. Interruttore a chiave | 7. Interruttori dei fari (opzionale) |
| 4. InfoCenter | |

Interruttore di regime del motore

L'interruttore di regime del motore ha 2 modalità che consentono di modificare la velocità del motore stesso (Figura 4).

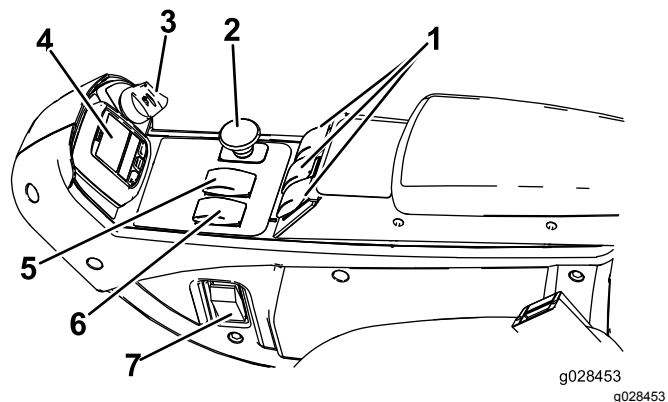
Agendo temporaneamente sull'interruttore, si può aumentare o diminuire il regime del motore con incrementi di 100 giri/min. Tenendo premuto l'interruttore, il motore passa automaticamente al regime di MINIMO ALTO o di MINIMO BASSO, a seconda dell'interruttore premuto.

Interruttore della PDF

L'interruttore PDF ha 2 posizioni: DISINSERITO (AVVIAMENTO) e INSERITO (SPEGNIMENTO). Estraiete il pulsante PDF per innestare le lame del piatto di taglio. Premete il pulsante per disinnestare le lame del piatto di taglio (Figura 4).

Interruttore di controllo della velocità alta-bassa

L'interruttore di controllo della velocità alta-bassa consente di aumentare il campo di velocità per il trasferimento della macchina (Figura 4).

I piatti di taglio non funzionano nel campo di velocità superiore. Per passare dalla velocità alta HIGH a quella bassa LOW occorre sollevare i piatti di taglio, disinnestare la PDF e il controllo elettronico della trazione, portare il pedale del comando di trazione in FOLLE e condurre la macchina a bassa velocità.

Comandi di sollevamento

I comandi di sollevamento servono ad alzare e abbassare i piatti di taglio (Figura 4). Premete i comandi in avanti per abbassare i piatti di taglio e indietro per alzarli. All'avviamento della macchina con i piatti di taglio abbassati, premete il comando di sollevamento verso il basso per far in modo che i piatti di taglio fluttuino e taglino.

Nota: I piatti di taglio non si abbassano durante la velocità superiore e non si alzano o abbassano se l'operatore, a motore acceso, non è seduto alla guida. Quindi i piatti di taglio si abbasseranno con la chiave in posizione ON e l'operatore seduto alla guida.

Comando elettronico della trazione

Il comando elettronico della trazione blocca la posizione del pedale per mantenere la velocità di trasferimento desiderata (Figura 5). La parte posteriore del comando disattiva il controllo elettronico della trazione, la parte intermedia ne abilita il

funzionamento e quella anteriore imposta la velocità di trasferimento desiderata.

Nota: Premete il pedale del freno o spostate il pedale di trazione in posizione di retromarcia per un secondo per disattivare il controllo elettronico della trazione.



Figura 5

1. Comando della presa elettrica
2. Comando elettronico della trazione

Comando della presa elettrica

Il comando della presa elettrica viene utilizzato per alimentare accessori elettrici optional (Figura 5).

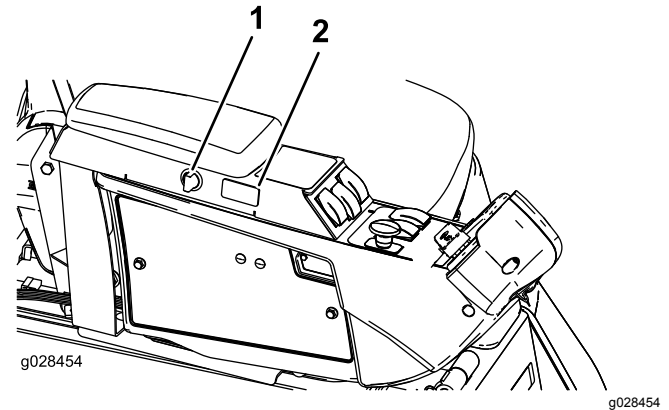
Regolazioni sedile

Leva di regolazione del sedile

Spingete verso l'esterno la leva di regolazione del sedile a fianco del sedile, fate scorrere il sedile nella posizione desiderata e lasciate andare la leva per bloccarlo in tale posizione (Figura 6).



Figura 6

G008837

g008837

- | | |
|-----------------------------------|---|
| 1. Indicatore del peso | 4. Leva di regolazione dello schienale |
| 2. Leva di regolazione del peso | 5. Manopola di regolazione del bracciolo (non illustrata, situata sotto il bracciolo) |
| 3. Leva di regolazione del sedile | |

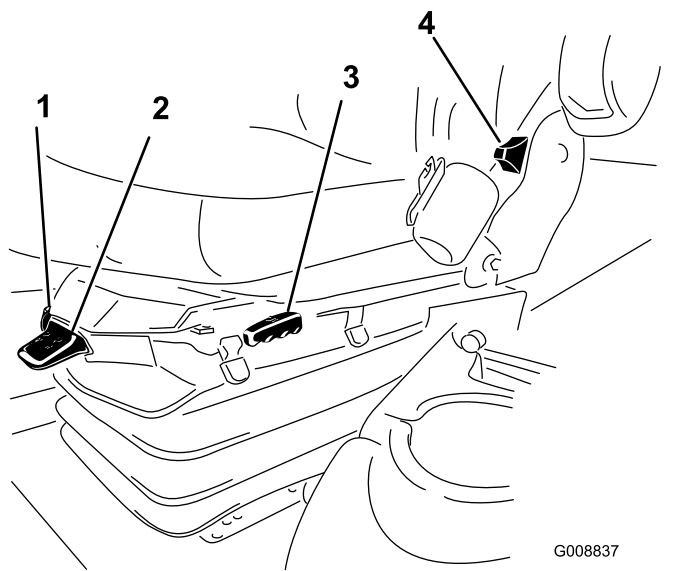
Comandi in cabina



Figura 7

G032672
g032672

- | | |
|-----------------------------------|---|
| 1. Comando dell'aria condizionata | 4. Regolatore della temperatura |
| 2. Comando di ricircolo dell'aria | 5. Interruttore dei tergivetri |
| 3. Comando della ventilazione | 6. Interruttori finti per kit opzionali |

Manopola di regolazione del bracciolo

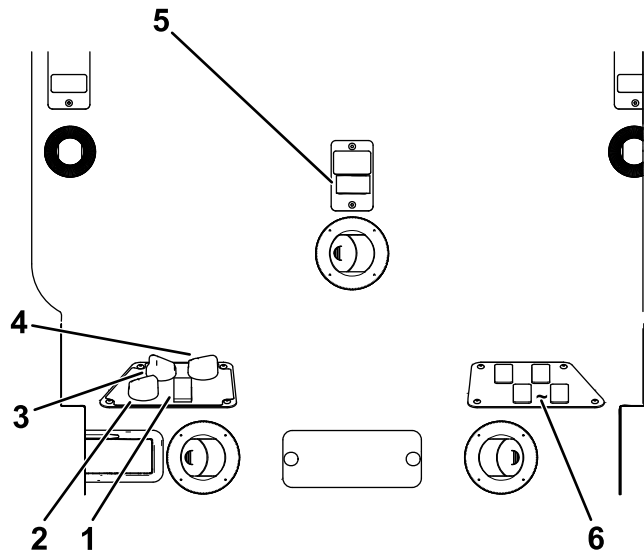
Ruotate la manopola per regolare l'inclinazione del bracciolo (Figura 6).

Leva di regolazione dello schienale

Spostate la leva per regolare l'inclinazione dello schienale (Figura 6).

Indicatore del peso

L'indicatore del peso indica quando il sedile è regolato secondo il peso dell'operatore (Figura 6). Regolate l'altezza posizionando la sospensione all'interno dei parametri della zona verde.

Leva di regolazione del peso

Utilizzate questa leva per regolare in base al peso corretto dell'operatore (Figura 6). Alzate la leva per aumentare la pressione dell'aria e abbassate la leva per diminuire la pressione dell'aria. La regolazione corretta si ottiene quando l'indicatore del peso è nella zona verde.

Comando di ricircolo dell'aria

Il comando di ricircolo dell'aria imposta il ricircolo dell'aria nella cabina o il prelievo dell'aria nella cabina dall'esterno (Figura 7).

- Impostate il ricircolo dell'aria quando è in uso l'aria condizionata.
- Impostate il prelievo dell'aria dall'esterno quando è in uso il riscaldamento o la ventola.

Comando della ventilazione

Ruotate la manopola di comando della ventilazione per regolare la velocità della ventola (Figura 7).

Regolatore della temperatura

Ruotate la manopola di regolazione della temperatura per regolare la temperatura dell'aria all'interno della cabina (Figura 7).

Interruttore dei tergivetri

Utilizzate questo interruttore per azionare o spegnere i tergivetri del parabrezza (Figura 7).

Interruttore dell'aria condizionata

Utilizzate questo interruttore per azionare o spegnere l'aria condizionata (Figura 7).

Leva del parabrezza

Tirate verso l'alto le leve per aprire il parabrezza (Figura 8). Premete sulla leva per bloccare il parabrezza in posizione aperta. Tirate verso l'esterno e il basso la leva per chiudere e bloccare il parabrezza.



Figura 8

1. Leva del parabrezza

Leva di chiusura del finestrino posteriore

Tirate verso l'alto le leve per aprire il finestrino posteriore. Premete sulla leva per bloccare il finestrino in posizione aperta. Tirate verso l'esterno e il basso la leva per chiudere e bloccare il finestrino (Figura 8).

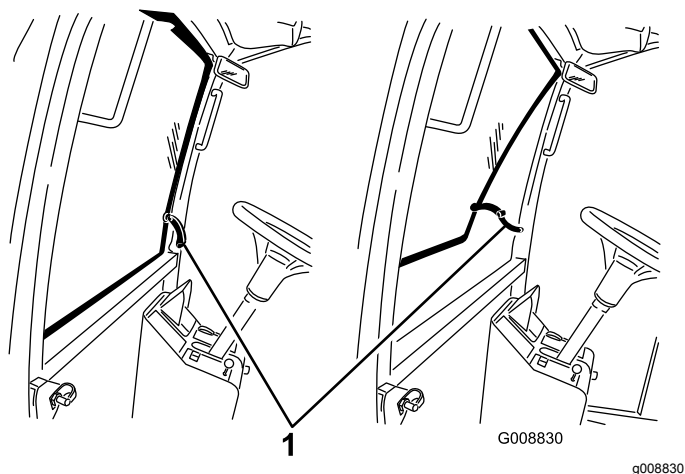
Importante: Prima di aprire il cofano, chiudete il finestrino posteriore, altrimenti potrebbero verificarsi danni.

Utilizzo del comando dell'InfoCenter

Il display LCD dell'InfoCenter visualizza informazioni sulla vostra macchina, come stato operativo, varie informazioni diagnostiche e altri dettagli sulla macchina (Figura 9). È presente una schermata di caricamento e una schermata con le informazioni principali dell'InfoCenter. In qualsiasi momento potete passare dalla schermata di caricamento alla schermata principale e viceversa premendo uno dei pulsanti InfoCenter e selezionando la freccia di direzione appropriata.



Figura 9

- | | |
|--------------------|----------------------|
| 1. Spia luminosa | 3. Pulsante centrale |
| 2. Pulsante destro | 4. Pulsante sinistro |

- Pulsante sinistro, pulsante indietro/accesso menu – premete il pulsante per accedere ai menu InfoCenter e per uscire da qualsiasi menu in uso al momento.
- Pulsante centrale – utilizzate il pulsante per scorrere i menu.
- Pulsante destro – utilizzate il pulsante per aprire un menu in cui una freccia a destra indica un contenuto supplementare.
- Segnale acustico – attivato quando si abbassano i piatti di taglio o per indicazioni o guasti.

Nota: Lo scopo di ogni pulsante può variare a seconda della necessità del momento. Ogni pulsante è contrassegnato con un'icona che ne visualizza la funzione corrente.

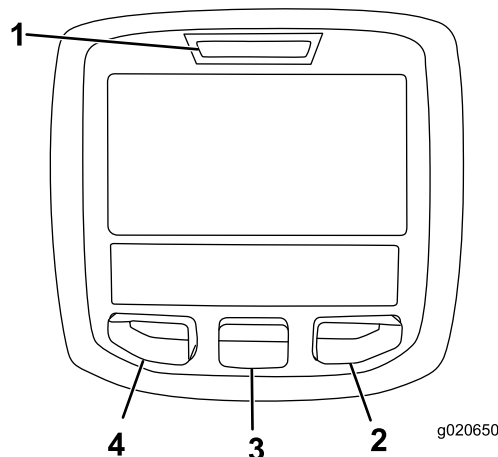
Descrizione icone InfoCenter

SERVICE DUE	Indica quando occorre effettuare la manutenzione programmata
	Regime/stato motore – Indica i giri/min del motore
	Contaore
	Icona informazioni
	Imposta la velocità di trazione massima
	Rapido
	Lento
	Inversione della ventola - indica quando la ventola è invertita
	Livello del carburante
	Rigenerazione stabile necessaria
	Il riscaldatore della presa d'aria è attivo
	Sollevate il piatto di taglio sinistro
	Sollevate il piatto di taglio centrale
	Sollevate il piatto di taglio destro
	L'operatore deve essere seduto alla guida
	Indicatore del freno di stazionamento – indica quando il freno di stazionamento è inserito
H	Identifica la velocità come alta
N	Folle
L	Identifica la velocità come bassa
	Temperatura del refrigerante – Indica la temperatura del refrigerante del motore in °C o °F
	Temperatura (calda)
	Trazione o pedale di comando della trazione

Descrizione icone InfoCenter (cont'd.)

	Rifiutato o non permesso
	Avviamento del motore
	PDF - indica che la PDF è accesa
	Arresto o spegnimento
	Motore
	Interruttore a chiave
	Indica quando i piatti di taglio si stanno abbassando
	Indica quando i piatti di taglio si stanno alzando
	Codice PIN
	Temperatura dell'olio idraulico - indica la temperatura dell'olio idraulico
CAN	Bus CAN
	InfoCenter
Bad	Cattivo stato o non funzionante
Ctr	Centro
Rht	Destra
Left	Sinistra
	Lampada
OUT	Uscita del controller TEC o cavo di controllo preassemblato
HI	Alta: oltre la velocità consentita
LO	Bassa: al di sotto della velocità consentita
HI , LO	Fuori velocità
	Interruttore
	L'operatore deve rilasciare l'interruttore

Descrizione icone InfoCenter (cont'd.)

	L'operatore deve passare allo stato indicato
Spesso i simboli sono combinati per formare frasi. Alcuni esempi sono mostrati sotto	
	L'operatore dovrebbe portare la macchina in folle
	Avviamento del motore negato
	Spegnimento del motore
	Il refrigerante del motore è troppo caldo
	Il fluido idraulico è troppo caldo
	Sedetevi o inserite il freno di stazionamento

Utilizzo dei menu

Per accedere al sistema di menu InfoCenter, premete il pulsante di accesso ai menu dalla schermata principale. Si passerà così al menu principale. Consultate le tabelle seguenti per un riepilogo delle opzioni disponibili nei menu:

Menu principale	
Voce menu	Descrizione
Guasti	Il menu Guasti contiene un elenco dei guasti recenti della macchina. Consultate il Manuale di manutenzione o il distributore Toro autorizzato per maggiori informazioni sul menu Guasti e sulle informazioni in esso contenute.
Servizio	Il menu Servizio contiene informazioni sulla macchina, come le ore di utilizzo e altri dati simili.
Diagnostica	Il menu Diagnostica mostra lo stato di ogni interruttore della macchina, del sensore e dell'uscita di controllo. Si può utilizzare per risolvere determinate problematiche in quanto indica rapidamente i comandi della macchina attivati e disattivati.

Impostazioni	Il menu Impostazioni consente di personalizzare e modificare le opzioni di configurazione sul display InfoCenter.
Informazioni	Il menu Informazioni elenca il numero del modello, il numero di serie e la versione software della macchina.

Service (Servizio)	
Voce menu	Descrizione
Hours	Elenca il numero totale delle ore di funzionamento della macchina, del motore e della ventola, così come il numero di ore durante le quali la macchina è stata trasferita e si è surriscaldata
Counts	Elenca il numero di preriscaldamenti e avviamenti ai quali la macchina è stata sottoposta

Diagnostica	
Voce menu	Descrizione
Engine Run	Fate riferimento al Manuale di manutenzione o il distributore Toro autorizzato per maggiori informazioni sul menu Engine Run e sulle informazioni in esso contenute.
Candele a incandescenza	Indica se i seguenti elementi sono attivi: avviamento con chiave, temporizzazione limitata e candele a incandescenza
Ventola	Indica se la ventola è attiva nei seguenti casi: temperatura motore alta, temperatura olio alta, temperatura motore o circuito idraulico alta e ventola attiva

Impostazioni	
Voce menu	Descrizione
Unità	Imposta le unità di misura usate nell'InfoCenter: le scelte del menu sono sistema metrico o anglosassone
Language (Lingua)	Imposta la lingua usata nell'InfoCenter*
LCD Backlight (Retroilluminazione LCD)	Imposta la luminosità del display LCD
LCD Contrast (Contrasto LCD)	Imposta il contrasto del display LCD
Protected Menus (Menu protetti)	Consente a una persona autorizzata dalla vostra azienda e in possesso del codice PIN di accedere ai menu protetti.

Minimo automatico	Controlla la durata consentita prima di portare il motore al minimo quando non si utilizza la macchina
Mow Speed	Controlla la velocità massima di lavoro (range basso)
Velocità di trasferimento	Controlla la velocità massima di trasferimento (range superiore)
Smart Power	Lo Smart Power impedisce di impantanarsi nel manto erboso denso controllando automaticamente la velocità della macchina e ottimizzando le prestazioni di taglio.

*Solo il testo "rivolto all'operatore" è tradotto. Le schermate Guasti, Servizio e Diagnostica sono "rivolte alla manutenzione." I titoli saranno disponibili nella lingua selezionate mentre le voci di menu in inglese.

Informazioni	
Voce menu	Descrizione
Modello	Elenca il numero di modello della macchina
SN (NS)	Elenca il numero di serie della macchina
Machine Controller Revision	Elenca la revisione software del controller master
Revisione InfoCenter	Elenca la versione software dell'InfoCenter
CAN Bus	Elenca lo stato del bus di comunicazione della macchina

Protected Menu (Menu protetti)

Sono presenti 4 impostazioni di configurazione che sono regolabili nel menu Impostazione dell'InfoCenter: ritardo minimo automatico, la velocità massima di lavoro, la velocità massima di trasporto e Smart Power. Queste impostazioni sono presenti nel menu Protected (menu protetto).

Accesso ai menu protetti

Nota: Il codice PIN predefinito per la vostra macchina è 0000 o 1234.

Se avete modificato il codice PIN e lo avete dimenticato, rivolgetevi a un Centro assistenza Toro autorizzato.

1. Dal MENU PRINCIPALE, premete il pulsante centrale per scorrere fino al MENU IMPOSTAZIONI, poi premete il pulsante destro (Figura 10).



Figura 10

2. Nel MENU PRINCIPALE, premete il pulsante centrale per scorrere fino al MENU PROTETTO, poi premete il pulsante destro (Figura 11A).

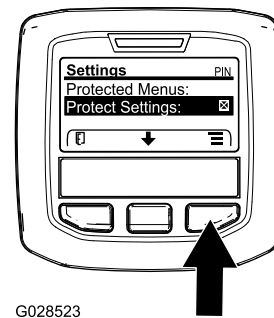

Figura 11

3. Per inserire il codice di PIN, premete il pulsante centrale finché non compare la prima cifra del numero corretto, quindi premete il pulsante destro per passare alla cifra successiva (Figura 11B e Figura 11C). Ripetete l'operazione per tutte le cifre sino all'ultima e premete nuovamente il pulsante destro.
4. Premete il pulsante centrale per inserire il codice PIN (Figura 11D).

Attendete fino a quando la spia di indicazione rossa dell'InfoCenter non si illumina.

Nota: Se l'InfoCenter ha accettato il codice PIN e il menu protetto è stato sbloccato, viene visualizzata la parola "PIN" nell'angolo in alto a destra della schermata.

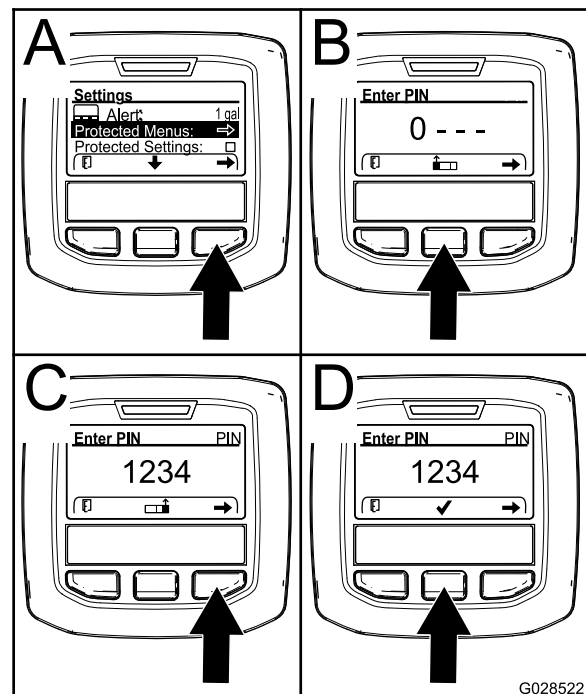
Nota: Girate l'interruttore a chiave in posizione di SPEGNIMENTO e poi in posizione di ACCENSIONE per bloccare il menu protetto.

Potete visualizzare e modificare le impostazioni nel Menu Protetto. Una volta effettuato l'accesso al Menu Protetto, scorrete in basso all'opzione Protezione impostazioni. Utilizzate il pulsante destro per modificare le impostazioni. Selezionando OFF in Protect Settings (Protezione impostazioni), potrete visualizzare e modificare le impostazioni del menu protetto senza inserire il codice PIN. Impostando la voce Protezione impostazioni su ACCENSIONE nasconderà le opzioni protette richiedendo perciò l'inserimento del codice di accesso per modificare le impostazioni nel Menu Protetto. Dopo avere impostato il codice PIN, girate l'interruttore a chiave in posizione di SPEGNIMENTO e poi di nuovo in posizione di ACCENSIONE per abilitare e salvare questa impostazione.

Impostazione di Minimo automatico

- Nel menu Impostazioni scorrete fino a Minimo automatico.
- Premete il tasto destro per modificare la durata del minimo automatico tra spegnimento, 8S, 10S, 15S, 20S e 30S.

Impostazione della velocità di falciatura massima consentita

- Dal menu Impostazioni scorrete fino al menu Velocità di falciatura e premete il pulsante destro.
- Utilizzate il pulsante destro per aumentare la velocità di falciatura massima (50%, 75% o 100%).
- Utilizzate il pulsante centrale per diminuire la velocità di falciatura massima (50%, 75% o 100%).
- Premete il pulsante sinistro per uscire.

Impostazione della velocità di trasferimento massima consentita

- Dal menu Impostazioni scorrete fino al menu Velocità di trasporto e premete il pulsante destro.
- Utilizzare il pulsante destro per aumentare la velocità di trasporto massima (50%, 75% o 100%).
- Utilizzare il pulsante centrale per diminuire la velocità di trasporto massima (50%, 75% o 100%).
- Premete il pulsante sinistro per uscire.

Terminate le operazioni nel menu Protected, premete il pulsante sinistro per uscire nel Menu principale poi premete il pulsante sinistro per uscire nel menu Run.

Specifiche

Nota: Specifiche e disegno sono soggetti a variazione senza preavviso.

Larghezza di taglio	
Totale	335 cm
Piatto di taglio anteriore	157 cm
Piatto di taglio laterale	107 cm
Piatto di taglio anteriore e uno laterale	246 cm
Larghezza totale	
Piatto di taglio in basso	345 cm
Piatto di taglio in alto (posizione di trasferimento)	183 cm
Lunghezza totale	342 cm
Altezza	140 cm
Altezza con cabina	237 cm
Distanza da terra	17 cm
Battistrada (al centro del pneumatico)	
Anteriore	114 cm
Posteriore	119 cm
Interasse	141 cm
(Peso netto con cabina)	2.159 kg

Attrezzi/accessori

È disponibile una gamma di attrezzi ed accessori approvati da Toro per l'impiego con la macchina, per ottimizzare ed ampliare le sue applicazioni. Richiedete la lista degli attrezzi ed accessori approvati ad un Centro Assistenza Toro o ad un Distributore, oppure visitate www.Toro.com.

Funzionamento

Nota: Stabilite i lati sinistro e destro della macchina dalla normale posizione di guida.

Prima dell'uso

Sicurezza prima del funzionamento

Requisiti generali di sicurezza

- Non permettete a bambini, ragazzi o adulti non addestrati di utilizzare o manutene la macchina. Le normative locali possono imporre limiti all'età dell'operatore. Il proprietario è responsabile dell'addestramento di tutti gli operatori e i meccanici.
- Familiarizzate con il sicuro funzionamento dell'apparecchiatura, dei comandi dell'operatore e degli adesivi di sicurezza. Imparate a fermare rapidamente la macchina e il motore.
- Controllate che tutti i dispositivi di sicurezza siano collegati e correttamente funzionanti. Ciò include, senza limitazione, controlli di rilevamento della presenza dell'operatore, interruttori e schermi di sicurezza, il sistema di protezione antiribaltamento (ROPS), accessori e freni. Non utilizzate la macchina se non sono montati e funzionanti tutti i dispositivi di sicurezza, come previsto dal produttore.
- Controllate sempre la macchina per assicurarvi che le lame, i bulloni delle lame e il gruppo di taglio non siano usurati o danneggiati. Sostituite in serie lame e bulloni usurati o danneggiati, per mantenere il bilanciamento.
- Ispezionate l'area in cui utilizzerete la macchina e rimuovete tutti gli oggetti che la macchina potrebbe eventualmente scagliare.
- Valutate il terreno per determinare l'attrezzatura appropriata ed eventuali attrezzi o accessori necessari per il funzionamento corretto e sicuro della macchina.

Avvertimenti sull'utilizzo del carburante

⚠ PERICOLO

In talune condizioni, il carburante è estremamente infiammabile ed altamente esplosivo. Un incendio o un'esplosione causati dal carburante possono ustionare voi ed altre persone, e provocare danni.

- Fate il pieno di carburante all'aria aperta, a motore freddo, e tergete il carburante versato.
- Non riempite mai il serbatoio del carburante all'interno di un rimorchio cintato.
- Non fumate mai quando maneggiate il carburante, e state lontani da fiamme libere o dove i fumi di carburante possano essere accesi da una scintilla.
- Conservate il carburante in taniche approvate, e tenetelo lontano dalla portata dei bambini. Acquistate carburante in modo da utilizzarla entro 180 giorni.
- Non utilizzate la macchina se non è montato l'impianto di scarico completo o se non è in buone condizioni di servizio.

⚠ AVVERTENZA

Se ingerito, il carburante è nocivo o micidiale. L'esposizione a lungo termine ai vapori di carburante può causare gravi danni e malattie.

- Evitate di respirare a lungo i vapori.
- Tenete mani e viso a distanza dall'ugello e dall'apertura del serbatoio del carburante.
- Tenete il carburante lontano dagli occhi e dalla pelle.
- Utilizzate soltanto taniche per carburanti approvate.
- Non togliete mai il tappo del carburante né aggiungete carburante nel serbatoio mentre il motore è in funzione.
- Non riempite mai le taniche all'interno di un veicolo o sul pianale di un camion o di un rimorchio con rivestimento di plastica. Prima del rabbocco, posizionate sempre le taniche di carburante sul pavimento e lontano dal veicolo.
- Scaricate l'attrezzatura dall'autocarro o dal rimorchio ed effettuate il rifornimento mentre si trova a terra. Qualora ciò non sia possibile, rabboccate mediante una tanica portatile, anziché con una normale pompa del carburante.

- Tenete sempre l'ugello della pompa del carburante a contatto con il bordo del serbatoio del carburante o con il foro della tanica finché non sia stato completato il rifornimento. Non utilizzate un dispositivo di apertura del blocco pompa.
- Se vi siete sporcati gli indumenti con il carburante, cambiatevi immediatamente.
- Rabboccate il serbatoio del carburante fino a 25 mm sotto la base del bocchettone di riempimento. Non riempite troppo il serbatoio del carburante. Riposizionate il tappo del carburante e serrate a fondo.

Controllo del livello dell'olio motore

Prima di avviare il motore e di utilizzare la macchina, controllate il livello dell'olio nella coppa; vedere [Controllo del livello dell'olio motore \(pagina 58\)](#).

Verifica dell'impianto di raffreddamento

Prima di avviare il motore e di utilizzare la macchina, controllate l'impianto di raffreddamento; vedere [Verifica dell'impianto di raffreddamento \(pagina 67\)](#).

Verifica dell'impianto idraulico

Prima di avviare il motore e di utilizzare la macchina, controllate l'impianto idraulico; vedere [Controllo del fluido idraulico \(pagina 71\)](#).

Riempimento del serbatoio del carburante

Capacità serbatoio carburante

Capacità del serbatoio del carburante: 79 litri.

Specifiche del carburante

Importante: Utilizzate solamente gasolio con un contenuto di zolfo molto bassa. Il carburante con valori superiori di zolfo degrada il catalizzatore dell'ossidazione del diesel (DOC), causando problemi operativi e abbreviando la durata operativa dei componenti del motore.

La mancata osservanza delle seguenti precauzioni può danneggiare il motore.

- Non utilizzate mai kerosene o benzina al posto del gasolio.

- Non miscelate mai kerosene o olio motore già usato con il gasolio.
- Non conservate mai il carburante in contenitori con rivestimento interno in zinco.
- Non utilizzate additivi per il carburante.

Diesel

Valore nominale di cetano: 45 o superiore

Contenuto di zolfo: zolfo ultra basso (<15 ppm)

Tabella del carburante

Specifiche del carburante diesel	Posizione
ASTM D975 N. 1-D S15 N. 2-D S15	USA
EN 590	Unione europea
ISO 8217 DMX	Internazionale
JIS K2204 grado n. 2	Giappone
KSM-2610	Corea

- Utilizzate solo carburante diesel o carburanti biodiesel freschi e puliti.
- Acquistate il carburante in quantità tali che ne consentano il consumo entro 180 giorni in modo da garantirne la freschezza.

Utilizzate gasolio per uso estivo (n. 2-D) a temperature superiori a -7 °C e gasolio per uso invernale (n. 1-D o miscela n. 1-D/2-D) a temperature inferiori a -7 °C.

Nota: L'uso di carburante per uso invernale a basse temperature assicura un punto di infiammabilità inferiore e caratteristiche di flusso a freddo che agevolano l'avvio e riducono la chiusura del filtro del carburante.

L'uso del carburante per uso estivo a temperature superiori a -7 °C contribuisce a una più lunga durata della pompa del carburante e a una maggiore potenza rispetto al carburante per uso invernale.

Biodiesel

Questa macchina può anche utilizzare una miscela di carburante biodiesel fino a B20 (20% di biodiesel, 80% di diesel).

Contenuto di zolfo: zolfo ultra basso (<15 ppm)

Specifiche del carburante biodiesel: ASTM D6751 o EN 14214

Specifiche della miscela di carburante: ASTM D975, EN 590 o JIS K2204

Importante: La porzione di diesel deve avere un contenuto ultra basso di zolfo.

Prendete le seguenti precauzioni:

- Le miscele di biodiesel possono danneggiare le superfici verniciate.
- In caso di condizioni atmosferiche fredde utilizzate miscele B5 (contenuto di biodiesel pari al 5%) o inferiori.
- Monitorate le guarnizioni di tenuta, i flessibili e le guarnizioni a contatto con il carburante, poiché con il tempo potrebbero degradarsi.
- Dopo la conversione a miscele di biodiesel può verificarsi una chiusura del filtro del carburante.
- Per ulteriori informazioni sul biodiesel contattate il vostro distributore autorizzato Toro.

Rifornimento di carburante



Figura 12

Rabboccate il serbatoio fino a circa 6-13 cm sotto la parte superiore del serbatoio, non nel collo del bocchettone, con gasolio numero 2-D.

Nota: Se possibile, rabboccate sempre i serbatoi del carburante dopo l'uso; in tal modo ridurrete al minimo l'accumulo di condensa all'interno del serbatoio.

Controllo della pressione degli pneumatici

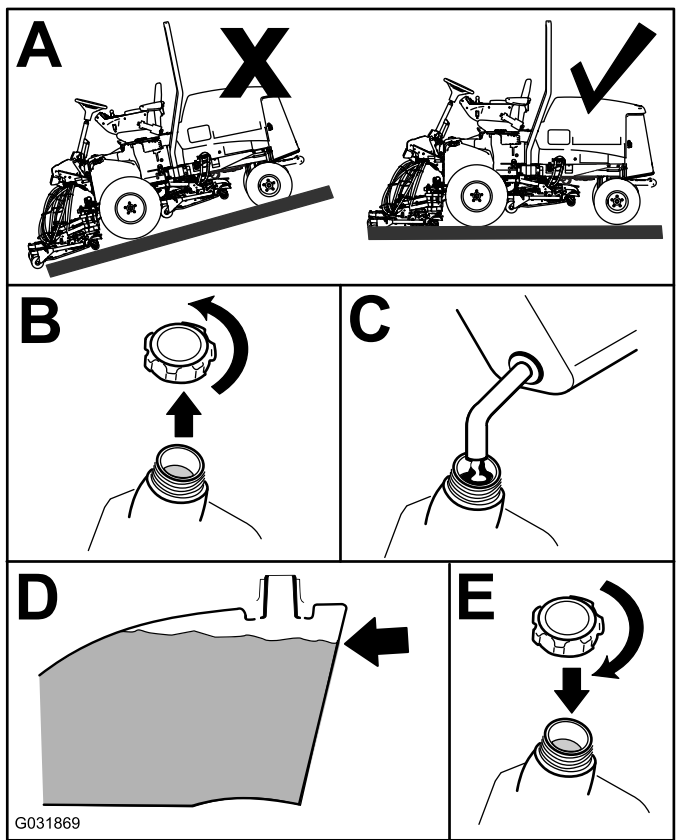
Intervallo tra gli interventi tecnici: Prima di ogni utilizzo o quotidianamente

⚠ PERICOLO

La pressione bassa negli pneumatici riduce la stabilità della macchina sui fianchi dei pendii. Ciò può causare un ribaltamento, e conseguenti ferite o anche la morte.

Non usate una insufficiente pressione di gonfiaggio degli pneumatici.

La pressione giusta dell'aria negli pneumatici è di 172-207 kPa (25-30 psi).

Importante: Per garantire un'ottima qualità di taglio e le prestazioni previste per questa macchina, mantenete la pressione raccomandata in tutti gli pneumatici. Non usate una insufficiente pressione di gonfiaggio degli pneumatici.

Verificate la pressione dell'aria in tutti gli pneumatici prima di utilizzare la macchina.

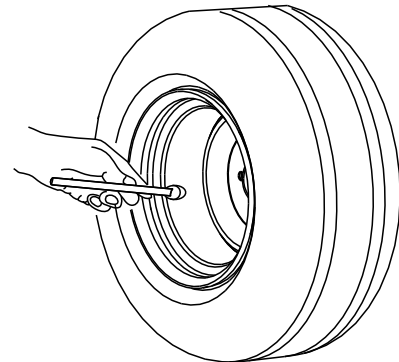

G001055

Figura 13

g001055

Verifica della coppia di serraggio dei dadi ad alette delle ruote

Intervallo tra gli interventi tecnici: Dopo la prima ora

Dopo le prime 10 ore

Ogni 200 ore

Serrate i dadi ad alette delle ruote a 115–136 N•m.

⚠ AVVERTENZA

Il serraggio dei dadi ad alette delle ruote a una coppia errata può causare infortuni.

Serrate i dadi ad alette delle ruote al giusto valore di coppia.

Verifica dell'olio dell'ingranaggio planetario

Intervallo tra gli interventi tecnici: Ogni 400 ore

Controllate il livello dell'olio ogni 400 ore di funzionamento o se notate una perdita esterna. Per la sostituzione usate lubrificante per ingranaggi di alta qualità SAE 85W-140.

1. Con la macchina parcheggiata su terreno pianeggiante, posizionate la ruota in modo che un tappo di controllo si trovi a ore 12 e l'altro a ore 3 (Figura 14).



Figura 14

1. Tappo di controllo/spurgo (2)

2. Rimuovete il tappo a ore 3 (Figura 14).

Nota: L'olio deve essere in fondo al foro del tappo di controllo.

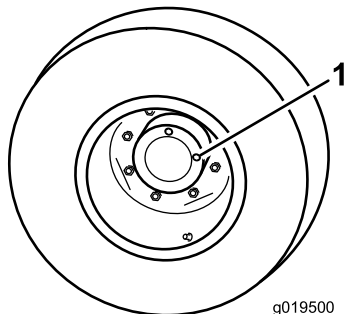
3. Se il livello dell'olio è basso rimuovete il tappo a ore 12 e aggiungete l'olio finché non inizia a fuoriuscire dal foro a ore 3.
4. Installate entrambi i tappi.

Controllo del lubrificante dell'assale posteriore

Intervallo tra gli interventi tecnici: Ogni 400 ore

L'assale posteriore è riempito di lubrificante per ingranaggi SAE 85W-140. Si consiglia tuttavia di controllare il livello dell'olio prima di avviare il motore per la prima volta, ed in seguito ogni 400 ore. La capienza è di 2,4 litri. Ogni giorno, controllate a vista che non vi siano perdite.

1. Parcheggiate la macchina su terreno pianeggiante.
2. Togliete il tappo di controllo da un'estremità del ponte e verificate che il lubrificante raggiunga la base del foro (Figura 15).

Nota: Se il livello è basso, togliete il tappo di riempimento e rabboccate con lubrificante finché non raggiunge la base del foro del tappo di controllo.



Figura 15

1. Tappo di controllo
2. Tappo di riempimento

Controllo del lubrificante della scatola ingranaggi dell'assale posteriore

Intervallo tra gli interventi tecnici: Ogni 400 ore

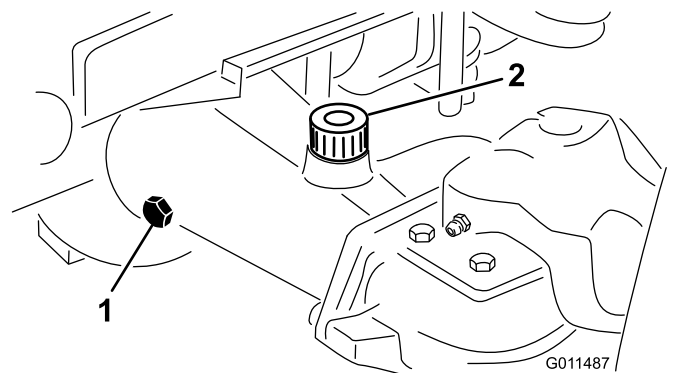
La scatola ingranaggi è riempita di lubrificante per ingranaggi SAE 85W-140. Si consiglia tuttavia di controllare il livello dell'olio prima di avviare il motore per la prima volta, ed in seguito ogni 400 ore. La capienza è di 0,5 litri. Ogni giorno, controllate a vista che non vi siano perdite.

1. Parcheggiate la macchina su terreno pianeggiante.
2. Togliete il tappo di controllo/riempimento dal lato sinistro del riduttore e verificate che il lubrificante raggiunga la base del foro (Figura 16).

Nota: Se il livello è basso, rabboccate con lubrificante fino a portarlo alla base del foro.



Figura 16

1. Ingranaggi
2. Tappo di controllo/riempimento

g011488

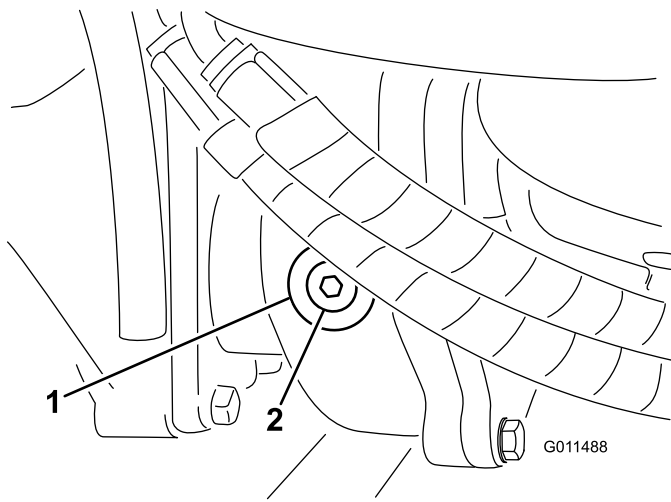

Figura 17

1. Cappuccio di tensione
2. Distanziali
3. Spessori
4. Foro di montaggio dell'assale superiore
5. Ruota orientabile

G008866

g008866

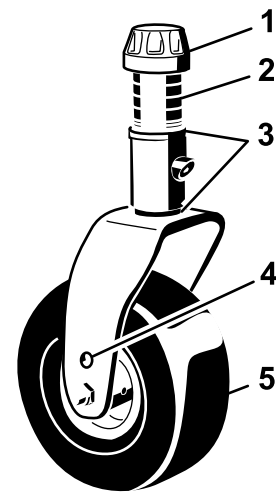
Regolazione dell'altezza di taglio

Piatto di taglio anteriore

L'altezza di taglio è regolabile da 25 a 127 mm in incrementi di 13 mm. Per regolare l'altezza di taglio del piatto di taglio anteriore, posizionate i fuselli delle ruote orientabili nei fori superiori o inferiori delle forcelle delle ruote orientabili, aggiungete o togliete un numero uguale di distanziali dalle forcelle e fissate la catena posteriore nel foro opportuno.

1. Avviate il motore e alzate i piatti di taglio per modificare l'altezza di taglio.
2. Spegnete il motore e togliete la chiave una volta sollevato il piatto di taglio.
3. Posizionate gli assali delle ruote orientabili negli stessi fori di tutte le forcelle.

Nota: Quando lavorate con altezze di taglio di 64 mm o superiori, inserite il bullone dell'assale nel foro inferiore della forcella della ruota orientabile per impedire l'accumulo di erba tra la ruota e la forcella. Quando lavorate con altezze di taglio inferiori a 64 mm e notate depositi di erba falciata, invertite la direzione della macchina per eliminare i frammenti di erba dalle adiacenze della ruota e della forcella.

4. Togliete il cappuccio di tensione dall'asse del perno ed estraete il perno dal braccio della ruota orientabile (Figura 17).
5. Montate i 2 spessori (3 mm) sull'asse dei perni, come erano montati in origine.

Nota: Questi spessori richiedono un livellamento sull'intera larghezza dei piatti di taglio. Mettete il numero opportuno di distanziali da 13 mm (vedi seguente tabella) sull'asse del perno, fino ad ottenere l'altezza di taglio richiesta, quindi montate la rondella sul perno.

Vedere lo schema seguente per stabilire le combinazioni di distanziali necessari per la regolazione (Figura 18):



Figura 18

- Spingete il perno della ruota orientabile attraverso il braccio della ruota orientabile anteriore e montate gli spessori (come in origine) e i distanziali rimanenti sull'asse del perno.
- Montate il cappuccio di tensione per fissare il gruppo.
- Togliete la coppiglia e il perno con testa che fissano le catene dell'altezza di taglio sul retro del piatto di taglio (Figura 19).

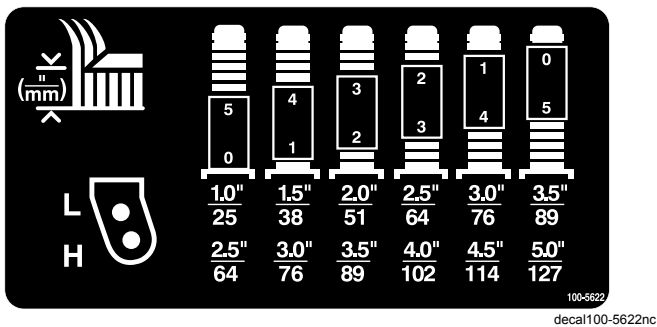

Figura 19

- Catena dell'altezza di taglio
- Perno con testa e coppiglia

- Montate le catene dell'altezza di taglio nel foro dell'altezza di taglio desiderata usando il perno con testa e la coppiglia (Figura 20).

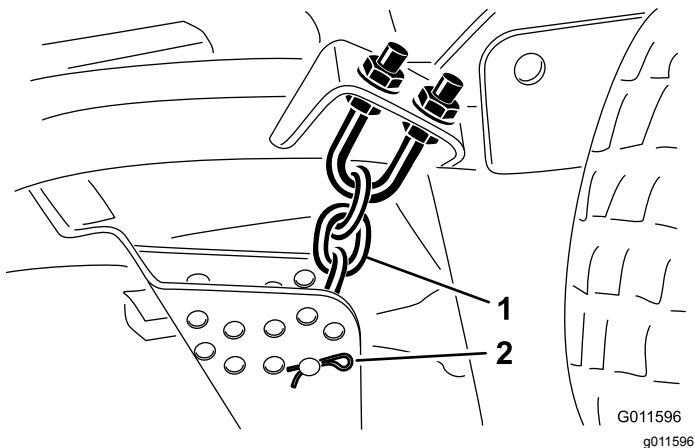

Figura 20

Nota: Quando usate altezze di taglio di 25 mm, 38 mm o 51 mm, spostate i pattini e le ruote limitatrici nella posizione superiore.

Piatti di taglio laterali

Per regolare l'altezza di taglio sui piatti di taglio laterali, aggiungete o togliete un numero uguale di distanziali dalle forcelle, posizionate i fuselli delle ruote orientabili nei fori di altezza di taglio superiori o inferiori, e fissate i bracci girevoli nei fori della staffa di altezza di taglio selezionati.

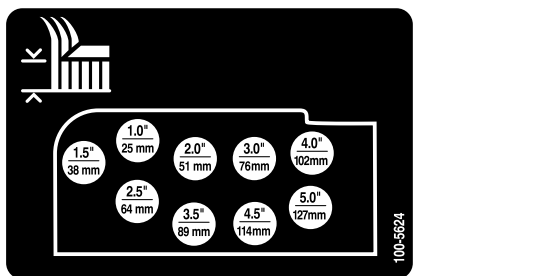
- Posizionate gli assali delle ruote orientabili negli stessi fori di tutte le forcelle (Figura 21 e Figura 23).
- Togliete il cappuccio di tensione dall'asse del perno ed estraete il perno dal braccio della ruota orientabile (Figura 21).



Figura 21

- Cappuccio di tensione
- Distanziali
- Spessori
- Foro di montaggio dell'assale superiore
- Ruota orientabile

- Montate i 2 spessori (3 mm) sull'asse dei perni, come erano montati in origine. Questi spessori servono per ottenere un livellamento sull'intera larghezza dei piatti di taglio. Mettete il numero opportuno di distanziali da 13 mm sull'asse del perno, fino ad ottenere l'altezza di taglio richiesta, quindi montate la rondella sul perno.

Nota: Questi spessori richiedono un livellamento sull'intera larghezza dei piatti di taglio. Mettete il numero opportuno di distanziali da 13 mm (vedi seguente tabella) sull'asse del perno, fino ad ottenere l'altezza di taglio richiesta, quindi montate la rondella sul perno.

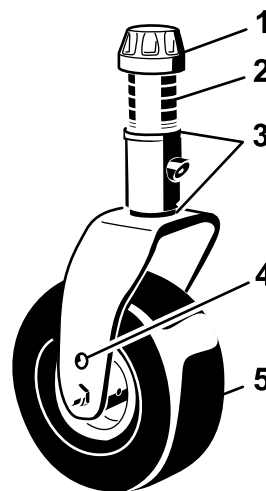
Vedere lo schema seguente per stabilire le combinazioni di distanziali necessari per la regolazione (Figura 22).



Figura 22



Figura 24

- Spingete il perno della ruota orientabile attraverso il braccio della ruota orientabile anteriore e montate gli spessori (come in origine) e i distanziali rimanenti sull'asse del perno.
- Togliete la coppiglia ed i perni con testa dai bracci di rotazione delle ruote orientabili (Figura 23).
- Girate il tenditore per alzare o abbassare il braccio di rotazione finché i fori non sono allineati con i fori della staffa dell'altezza di taglio selezionati, nel telaio del piatto di taglio (Figura 23 e Figura 24).

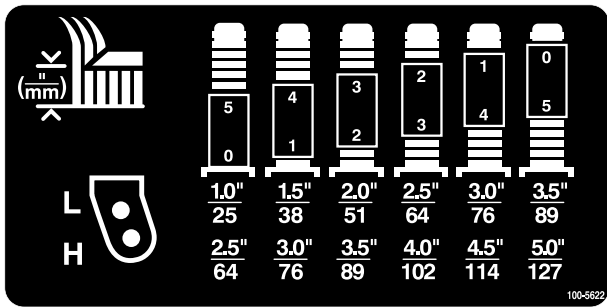

Figura 23

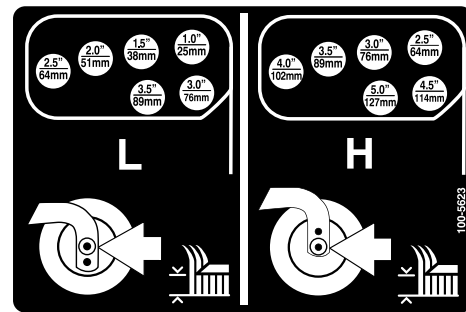
- | | |
|------------------------------------|--------------------------------|
| 1. Braccio della ruota orientabile | 3. Perno con testa e coppiglia |
| 2. Fori di montaggio dell'assale | 4. Tenditore |

- Inserite i perni con testa e le coppiglie.
- Serrate a mano il tenditore in senso antiorario per applicare la tensione di messa a punto.
- Togliete le coppiglie ed i perni con testa che fissano le connessioni dell'ammortizzatore alle staffe del piatto di taglio (Figura 25).

Importante: La lunghezza dei tiranti di smorzamento non deve essere mai regolata. La distanza tra i centri dei fori deve essere di 13,7 cm.

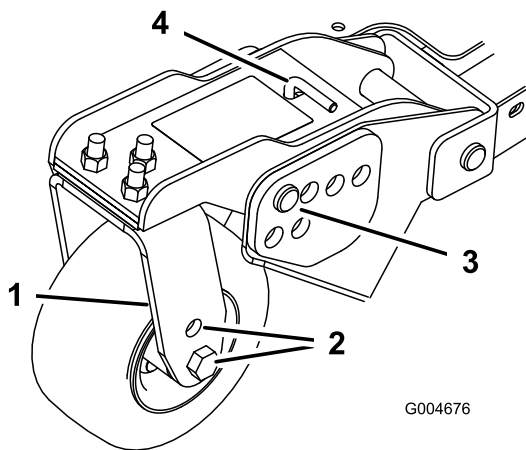

Figura 25

- Tirante di smorzamento

- Allineate i fori dei tiranti di smorzamento con i fori della staffa per l'altezza di taglio desiderata sul telaio del piatto di taglio, inserite i perni con testa e montate le coppiglie (Figura 26).

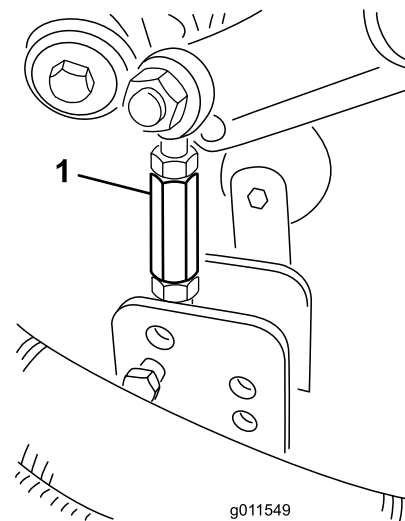

Figura 26

decal100-5694nc

Regolazione dei pattini

Montate i pattini nella posizione inferiore per lavori con altezze di taglio superiori a 64 mm e nella posizione superiore per altezze di taglio inferiori.

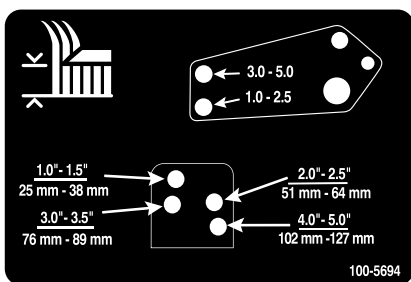
Nota: Quando i pattini sono consumati, potete capovolgerli e utilizzarli sui lati opposti del tosaerba. Potrete così utilizzare più a lungo i pattini prima di sostituirli.

Regolazione dei pattini (Figura 27).

Importante: Serrate la vite davanti a ciascun pattino a un valore compreso tra 9 e 11 N·m.



Figura 27

g031063

Regolazione dei rulli del piatto di taglio

I rulli del piatto di taglio devono essere montati nella posizione inferiore quando si utilizzano altezze di taglio superiori a 64 mm e nella posizione superiore quando si utilizzano altezze di taglio inferiori a 64 mm.

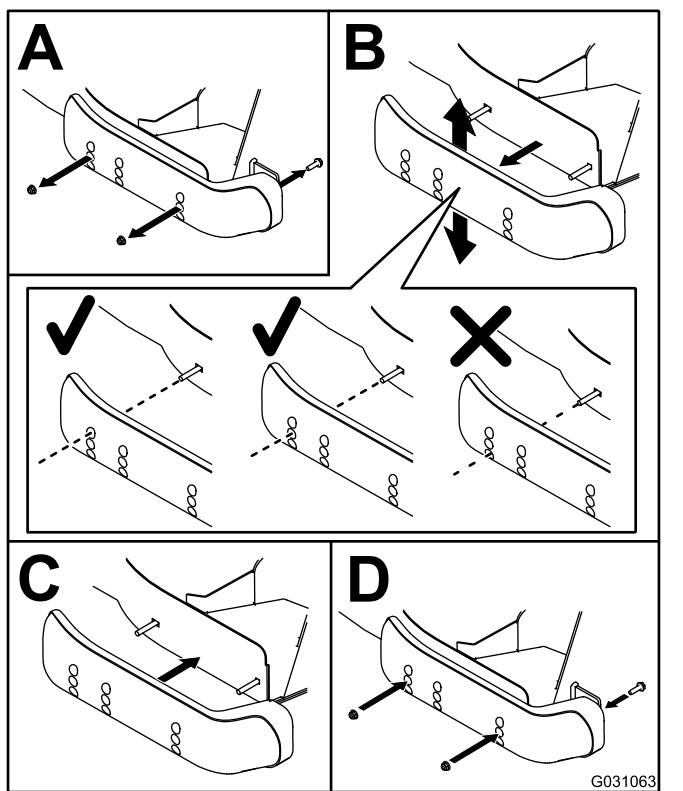

Figura 28

g033113

Correzione di un errato allineamento tra i piatti di taglio

Poiché sono possibili differenze nelle condizioni dell'erba e nelle regolazioni di contrappeso dell'unità motrice, falciate un'area di prova e controllatene l'aspetto prima di iniziare il taglio effettivo.

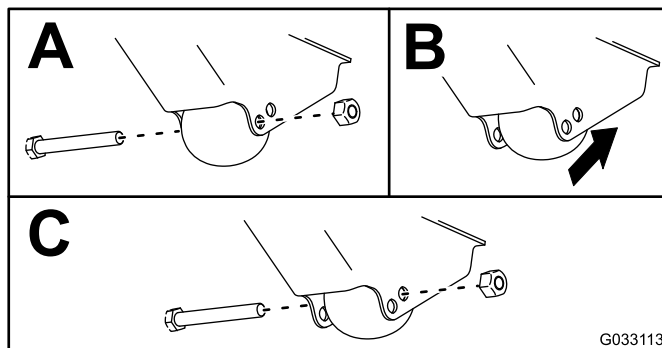
1. Regolate tutti i piatti di taglio all'altezza di taglio desiderata; vedere [Regolazione dell'altezza di taglio \(pagina 28\)](#).
 2. Controllate la pressione degli pneumatici anteriori e posteriori e regolatela a un valore compreso tra 172 e 207 kPa (25-30 psi).
 3. Controllate la pressione delle ruote orientabili e regolatela a 345 kPa (50 psi).
 4. Controllate le pressioni di ricarica e contrappeso con il motore al MINIMO ALTO, utilizzando i fori diagnostici dell'impianto idraulico.
- Nota:** Regolate il contrappeso a 2241 kPa.
5. Controllate le lame curve; fate riferimento a [Verifica dell'assenza di curvatura della lama \(pagina 78\)](#).
 6. Falciate l'erba in una zona di prova, al fine di stabilire se l'altezza dei piatti di taglio sia uguale.
 7. Nel caso in cui siano necessarie ulteriori messe a punto dei piatti di taglio, prendete un regolo lungo 2 m o più e cercate una zona pianeggiante.

8. Per agevolare la misurazione del livello della lama, alzate l'altezza di taglio a un valore compreso tra 7,6 e 10,1 cm; fate riferimento a [Regolazione dell'altezza di taglio \(pagina 28\)](#).
9. Abbassate i piatti di taglio su una superficie pianeeggiante e toglie i coperchi dalle parti superiori dei piatti di taglio.
10. Allentate il dado flangiato che fissa la puleggia tendicinghia, in modo da allentare la tensione della cinghia di ciascun piatto di taglio.

Configurazione del piatto di taglio anteriore

Girate la lama su ciascun perno fino a disporla in parallelo con la lunghezza della macchina. Misurate dal suolo alla punta anteriore del tagliente. Regolate gli spessori di 3 mm sulla forcella (o forcelle) della ruota orientabile anteriore, finché l'altezza di taglio non corrisponde al valore riportato sull'adesivo ([Figura 29](#)); fate riferimento a [Regolazione del passo del piatto di taglio \(pagina 75\)](#).



Figura 29

- | | |
|--------------------------|--|
| 1. Cappuccio di tensione | 4. Foro di montaggio dell'assale superiore |
| 2. Distanziali | 5. Ruota orientabile |
| 3. Spessori | |

Configurazione del piatto di taglio laterale

Girate la lama di ciascun perno fino a disporla in parallelo con la lunghezza della macchina. Misurate dal suolo alla punta anteriore del tagliente. Regolate gli spessori di 3 mm sul braccio (o bracci) della ruota orientabile anteriore, finché l'altezza di taglio non corrisponde al valore riportato sull'adesivo ([Figura 30](#)). Unicamente per il fusello della lama esterna fate riferimento alla procedura in [Regolazione del passo del piatto di taglio \(pagina 75\)](#).

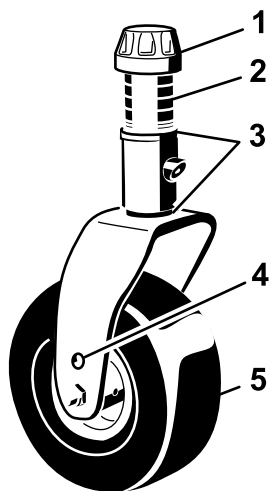

Figura 30

- | | |
|--|---|
| 1. Braccio della ruota orientabile anteriore | 3. Forcella della ruota orientabile anteriore |
| 2. Spessori | |

Corrispondenza dell'altezza di taglio tra i piatti di taglio

1. Posizionate la lama fianco a fianco sul fusello esterno di entrambi i piatti di taglio.

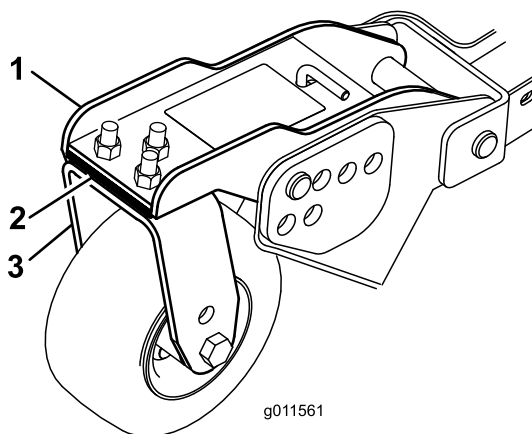
Nota: Misurate dal suolo fino alla punta del tagliente di entrambi gli apparati, e raffrontate. La differenza tra questi valori non deve superare i 3 mm. A questo punto non fate alcuna regolazione.

2. Posizionate la lama fianco a fianco sul fusello interno del piatto di taglio laterale e sul fusello esterno corrispondente del piatto di taglio anteriore.

Nota: Misurate dal suolo fino alla punta del tagliente sul bordo interno del piatto di taglio laterale e al corrispondente bordo esterno del piatto di taglio anteriore e raffrontate. La misurazione del piatto di taglio laterale deve risultare entro 3 mm dal piatto di taglio anteriore.

Nota: Le 3 ruote orientabili dei piatti di taglio devono rimanere a contatto col suolo quando il contrappeso è montato.

Nota: Nel caso in cui sia necessaria la messa a punto per ottenere la corrispondenza del taglio tra i piatti anteriore e laterali, regolate **soltanto i piatti di taglio laterali**.

3. Se il bordo interno del piatto di taglio laterale è troppo alto rispetto al bordo esterno del piatto di taglio anteriore, toglie uno spessore di 3 mm dalla base del braccio della ruota orientabile anteriore interna del piatto di taglio laterale ([Figura 30](#)).

Nota: Controllate le misure tra i bordi esterni di entrambi i piatti di taglio e il bordo interno del

piatto di taglio laterale rispetto al bordo esterno del piatto anteriore.

- Se il bordo interno è ancora troppo alto, togliete un altro spessore di 3 mm dalla base del braccio della ruota orientabile anteriore interna del piatto di taglio laterale e uno spessore di 3 mm dal braccio della ruota orientabile anteriore esterna del piatto di taglio laterale.
- Se il bordo interno del piatto di taglio laterale è troppo basso rispetto al bordo esterno del piatto di taglio anteriore, aggiungete uno spessore di 3 mm alla base del braccio della ruota orientabile anteriore interna del piatto di taglio laterale e aggiungete uno spessore di 3 mm al braccio della ruota orientabile anteriore esterna del piatto di taglio laterale.
- Quando l'altezza di taglio corrisponde ai bordi dei piatti di taglio anteriore e laterali, verificate che il passo del piatto di taglio laterale sia sempre tra 8 e 11 mm.

Nota: Regolate come opportuno.

Verifica dei microinterruttori di sicurezza

Intervallo tra gli interventi tecnici: Prima di ogni utilizzo o quotidianamente

L'impianto elettrico della macchina è dotato di microinterruttori di sicurezza. Questi microinterruttori sono previsti per arrestare il motore quando l'operatore si alza dal sedile premendo il pedale della trazione. L'operatore può tuttavia alzarsi dal sedile mentre il motore è acceso e il pedale della trazione è in FOLLE. Sebbene il motore resti acceso quando l'interruttore PDF è disinnestato e il pedale di comando della trazione è rilasciato, spegnete il motore prima di alzarsi dal sedile.

Per controllare il funzionamento dei microinterruttori di sicurezza eseguite le seguenti operazioni.

- Guidate lentamente la macchina in una zona ampia e abbastanza aperta. Abbassate il piatto di taglio, spegnete il motore ed inserite il freno di stazionamento.
- Sedetevi sul sedile e premete il pedale di comando della trazione. Cercate di avviare

il motore, che non deve girare. Se gira, significa che i microinterruttori di sicurezza non funzionano correttamente ed è necessario riparare il guasto prima di usare la macchina.

- Sedetevi sul sedile ed avviate il motore. Alzatevi dal sedile e spostate l'interruttore PDF in posizione ON. La PDF non deve innestarsi. Se s'innesta significa che i microinterruttori di sicurezza non funzionano correttamente, ed è necessario riparare il guasto prima di usare la macchina.
- Sedetevi sul sedile, inserite il freno di stazionamento ed avviate il motore. Togliete il pedale della trazione dalla posizione di FOLLE. Il motore deve spegnersi. Se non si spegne, significa che il sistema di sicurezza non funziona correttamente, ed è necessario riparare il guasto prima di usare la macchina.

Regolazione degli specchietti

Solo per modello con cabina

Specchietto retrovisore

Stando seduti al posto di guida, regolate lo specchietto retrovisore per ottenere la visuale ottimale dell'area oltre il finestrino posteriore (Figura 31). Tirate la leva indietro per inclinare lo specchietto e ridurre la luminosità e il riverbero della luce.

Specchietti esterni

Stando seduti al posto di guida, fatevi aiutare da qualcuno per regolare gli specchietti esterni e ottenere la visuale ottimale dell'area ai lati della macchina (Figura 31).



Figura 31

- Specchietti esterni
- Specchietto retrovisore
- Leva

Orientamento dei fari

1. Allentate i dadi di fissaggio e posizionate ogni faro in modo tale che punti esattamente diritto.
Nota: Serrate il dado di fissaggio quel tanto necessario a mantenere il faro nella posizione che gli avete dato.
2. Collocate un pezzo di lamiera piatta sulla parte frontale del faro.
3. Applicate un rapportatore magnetico sulla piastra.
4. Tenendo in posizione l'insieme così ottenuto, con cautela inclinate il faro di 3 gradi verso il basso, quindi serrate il dado.
5. Ripetete l'operazione sull'altro faro.

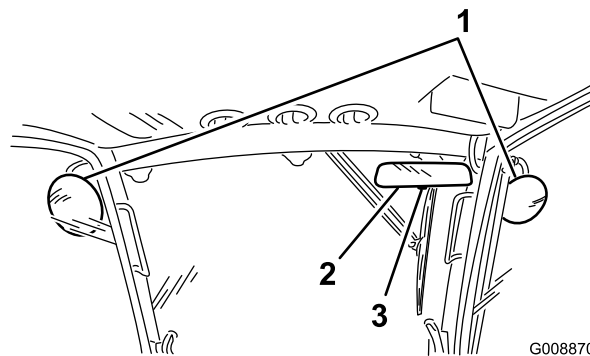
Durante l'uso

Sicurezza durante il funzionamento

Requisiti generali di sicurezza

- Il proprietario operatore può impedire che si verifichino incidenti che possono causare infortuni a se stesso, a terzi o danni alle cose, e ne è responsabile.
- Indossate un abbigliamento idoneo, comprendente occhiali di protezione, scarpe robuste e antiscivolo e protezioni per le orecchie. Si consiglia di indossare scarpe di sicurezza e pantaloni lunghi. L'uso di tale attrezzatura è richiesto ai sensi di alcune ordinanze locali e disposizioni assicurative. Legate i capelli lunghi, fissate gli indumenti lunghi e non indossate gioielli.
- Prima di avviare il motore, assicuratevi che tutte le trasmissioni siano in FOLLE, che il freno di stazionamento sia innestato e che vi troviate nella posizione di guida.
- Tenete tutte le parti del corpo, inclusi mani e piedi, a distanza da tutte le parti mobili.
- Non utilizzate la macchina se siete malati, stanchi o se siete sotto l'effetto di alcol o droga.
- Tenete la direzione dello scarico del tosaerba lontano dalla portata di persone e animali da compagnia.
- Non tosate in retromarcia a meno che non sia assolutamente necessario. Se dovete tosare in retromarcia, guardate dietro e in basso per assicurarvi che non vi siano bambini prima e durante lo spostamento della macchina in retromarcia. Se un bambino entra nell'area da falciare, rimanete vigili e arrestate la macchina.
- Prestate estrema cautela quando vi avvicinate a curve cieche, cespugli, alberi o altri oggetti che possano impedire la vista.
- Non tosate nelle adiacenze di scarpate, fossati o terrapieni. Se una ruota passa sul ciglio di una scarpata, oppure se un ciglio sprofonda, la macchina può ribaltarsi improvvisamente.
- Non trasportate mai passeggeri sulla macchina.
- Utilizzate la macchina solo in condizioni di buona visibilità e meteo idoneo. Non usate la macchina quando c'è rischio di fulmini.
- Non tosate erba bagnata; Una trazione ridotta può causare lo slittamento della macchina.
- Non alzate mai il piatto di taglio quando le lame girano.
- Dopo avere urtato contro un oggetto, o in caso di vibrazioni anomale, fermate la macchina e ispezionate le lame. Eseguite tutte le necessarie riparazioni prima di riprendere l'attività.
- Fermate le lame ogni volta che non tosate, soprattutto quando attraversate terreno mosso, come la ghiaia.
- Rallentate e fate attenzione quando eseguite curve o attraversate strade e marciapiedi con la macchina. Date sempre la precedenza.
- Accendete le luci di emergenza lampeggianti durante la guida su strade pubbliche, salvo nei casi in cui ciò sia proibito dalla legge.
- Disinnestate la trasmissione dell'attrezzo e spegnete il motore prima di effettuare operazioni di rifornimento e regolazione dell'altezza di taglio.
- Riducete la regolazione dell'acceleratore prima di arrestare il motore e, se il motore è dotato di valvola di intercettazione, chiudete il carburante al termine dell'utilizzo della macchina.
- Non fate funzionare il motore in luoghi chiusi dove può accumularsi il gas di scarico.
- Non lasciate acceso il motore incustodito.
- Prima di abbandonare la posizione di guida, effettuate quanto segue:
 - Arrestate la macchina su terreno pianeggiante.
 - Disinnestate la presa di forza e abbassate al suolo l'attrezzatura.
 - Inserite il freno di stazionamento.
 - Spegnete il motore ed estraete la chiave.
 - Attendete finché tutte le parti mobili si siano fermate.
- Non modificate la taratura del regolatore del motore e non fate superare al motore il regime previsto. Il motore che funziona a velocità eccessiva può aumentare il rischio di infortuni.

- Non usate la macchina come veicolo di traino.
- Usate unicamente accessori e attrezzi approvati da The Toro® Company.

Sistema di protezione antiribaltamento (ROPS) – Sicurezza

- Una cabina installata da Toro è un ROPS.
- **Non** rimuovete il ROPS dalla macchina.
- Verificate che la cintura di sicurezza sia attaccata e che possa essere rilasciata rapidamente in caso di emergenza.
- Mettete sempre la cintura di sicurezza.
- Controllate attentamente lo spazio libero superiore prima di passare con la macchina sotto qualsiasi oggetto, come rami, vani porta e fili elettrici. Evitatene il contatto.
- Conservate il ROPS in condizioni operative di sicurezza eseguendo periodicamente ispezioni accurate e mantenendo serrati i fermi di montaggio.
- Sostituite il ROPS danneggiato. Non eseguite riparazioni o revisioni su di esso.
- Qualsiasi modifica al ROPS deve essere approvata da The Toro® Company.

Sicurezza in pendenza

- Rallentate la macchina e fate molta attenzione sui pendii. In questi casi conducete la macchina nella direzione consigliata. Le condizioni del tappeto erboso possono influire sulla stabilità della macchina.
- Evitate di avviare, arrestare o far svoltare la macchina su pendii. Se le ruote perdono aderenza, disinnestate la/e lama/e e scendete lentamente.
- Non curvate bruscamente con la macchina ed eseguite le retromarce con prudenza.
- Quando utilizzate la macchina in pendenza, mantenete sempre tutti gli apparati di taglio abbassati.
- Evitate di svoltare con la macchina su pendii. Se fosse proprio necessario, fatelo in modo lento e graduale, possibilmente in discesa.
- Prestate ancora più attenzione quando utilizzate la macchina con accessori: possono influire sulla stabilità della macchina. Seguite le raccomandazioni per l'utilizzo della macchina in pendenza in questo *Manuale dell'operatore*.

Avviamento e spegnimento del motore

Avviamento del motore

Importante: È necessario spurgare l'impianto di alimentazione nei seguenti casi:

- quando il motore ha cessato di funzionare a causa di mancanza di carburante;
- È stato eseguito un intervento di manutenzione sui componenti dell'impianto di alimentazione.

1. Togliete il piede dal pedale della trazione e verificate che sia in folle. Verificate che il freno di stazionamento sia inserito.
2. Portate il comando dell'acceleratore in posizione di minima inferiore.
3. Girate la chiave di accensione in posizione di marcia RUN. Si accende la spia della candela a incandescenza.
4. Quando l'intensità della spia della candela a incandescenza si affievolisce, girate la chiave di accensione in posizione START.

Importante: Non fate girare il motorino di avviamento per più di 15 secondi per volta perché può danneggiarsi. Se il motore non si avvia dopo 15 secondi, girate la chiave in posizione di SPEGNIMENTO, controllate la posizione dei comandi e le procedure, attendete altri 15 secondi e ripetete la procedura di avviamento.

5. Rilasciate immediatamente la chiave quando il motore si avvia e lasciate che torni in posizione di FUNZIONAMENTO.
6. Portate la leva di comando dell'acceleratore nella posizione desiderata.

Se la temperatura è inferiore a -7°C, è possibile azionare il motorino d'avviamento per 30 secondi seguiti da 60 secondi in posizione di spegnimento per due tentativi.

▲ ATTENZIONE

Prima di controllare che non vi siano perdite d'olio, parti allentate o altri problemi, spegnete il motore e attendete che tutte le parti in movimento si siano fermate.

Spegnimento del motore

Importante: Al termine di un'operazione a pieno carico, lasciate girare il motore alla minima per cinque minuti prima di spegnerlo. Ciò permette al turbocompressore di raffreddarsi prima di

spegnere il motore. La mancata osservanza di questa istruzione può causare l'avaria del turbocompressore.

Nota: Abbassate i piatti di taglio al suolo ogni volta che parcheggiate la macchina, per scaricare il carico idraulico dal sistema, impedendo l'usura delle parti del sistema e l'abbassamento accidentale dei piatti stessi.

1. Spostate indietro il comando dell'acceleratore in posizione di MINIMA.
2. Spostate l'interruttore PDF in posizione di SPEGNIMENTO.
3. Inserite il freno di stazionamento.
4. Ruotate la chiave di accensione in posizione di SPEGNIMENTO.
5. Togliete la chiave dall'interruttore per evitare l'avviamento accidentale del motore.

Interpretazione di Smart Power

Con Toro Smart Power™ l'operatore non sentirà il motore sotto sforzo. Lo Smart Power impedisce di impantanarsi nel manto erboso denso controllando automaticamente la velocità della macchina e ottimizzando le prestazioni di taglio. L'operatore può impostare una velocità massima adatta e lavorare senza dover ridurre manualmente la velocità di trazione quando il lavoro presenta difficoltà.

Funzionamento della ventola a inversione

La velocità della ventola è controllata dalla temperatura dell'olio idraulico e del refrigerante del motore. Un ciclo in retromarcia viene avviato automaticamente quando o il refrigerante del motore o la temperatura dell'olio idraulico raggiungono un determinato valore. L'inversione permette di eliminare i detriti dalla griglia posteriore e abbassa le temperature del motore e dell'olio idraulico. Premendo contemporaneamente il pulsante destro e sinistro sull'InfoCenter la ventola completerà un ciclo in retromarcia azionato manualmente. Si raccomanda di invertire manualmente la ventola prima di lasciare l'area di lavoro, entrare in officina o in rimessa.

Interpretazione del Minimo automatico

La macchina è dotata di minimo automatico che fa girare il motore al minimo quando tutte le seguenti funzioni non vengono utilizzate per un

tempo predeterminato impostato precedentemente nell'InfoCenter.

- Il pedale della trazione è tornato in posizione di FOLLE.
- la presa di forza sia disinnestata;
- Nessuno degli interruttori di sollevamento sono attivati.

Quando una delle funzioni di cui sopra sono avviate la macchina ritornerà nella posizione dell'acceleratore precedente.

Taglio dell'erba con la macchina

Nota: Tagliare l'erba a un ritmo che carica il motore favorisce la rigenerazione del DPF.

1. Spostate la macchina sul luogo di lavoro.
2. Tutte le volte che è possibile, impostate l'interruttore della velocità del motore sul massimo alto.
3. Innestate l'interruttore della PDF.
4. Spostate gradualmente il pedale della trazione in avanti e guidate lentamente la macchina portandola sull'area da tosare.
5. Quando gli apparati di taglio anteriori si trovano sull'area da tosare, abbassate gli apparati di taglio.
6. Fate in modo che le lame possano tagliare e scaricare lo sfalcio a ritmi sostenuti senza rinunciare alla qualità di taglio.
Nota: Ritmi troppo elevati possono compromettere la qualità di taglio. Riducete la velocità di trasferimento della macchina o la larghezza di taglio per tornare a un regime di minimo alto.
7. Quando gli apparati di taglio si trovano sul limite estremo dell'area da tosare, sollevateli.
8. Curvate seguendo una traiettoria approssimativamente a forma di goccia per allinearvi per la passata successiva.

Rigenerazione del filtro antiparticolato

Il filtro antiparticolato (FAP) fa parte del sistema di scarico. Il catalizzatore dell'ossidazione diesel del FAP riduce i gas nocivi e il filtro antifuliggine rimuove la fuliggine dallo scarico del motore.

Il processo di rigenerazione FAP utilizza il calore dello scarico del motore per incenerire la fuliggine accumulata nel filtro antifuliggine, convertendo

la fuliggine in cenere e pulisce i canali del filtro antifuliggine in modo che dal FAP fluisca uno scarico motore filtrato.

Il computer del motore monitora l'accumulo di fuliggine misurando la contropressione nel FAP. Se la contropressione è troppo elevata, la fuliggine non viene incenerita nel filtro antifuliggine attraverso il normale funzionamento del motore. Per mantenere il FAP privo di fuliggine, ricordate quanto segue:

- La rigenerazione passiva si verifica continuamente quando il motore è in funzione: lasciate il motore in funzione a pieno regime quando possibile per promuovere la rigenerazione FAP.
- Se la contropressione è troppo elevata, il computer del motore ve lo segnala attraverso l'InfoCenter quando sono in funzione processi aggiuntivi (rigenerazione assistita e di ripristino).
- Attendete la fine del processo di rigenerazione assistita o di ripristino prima di spegnere il motore.

Azionate e mantenete la vostra macchina con in mente la funzione del FAP. Il carico del motore alla velocità minima superiore del motore generalmente produce una temperatura di scarico adeguata per la rigenerazione FAP.

Importante: Riducete al minimo la quantità di tempo con il motore al minimo, oppure azionate il motore a una bassa velocità del motore per aiutare a ridurre l'accumulo di fuliggine nel filtro antifuliggine.

Messaggi di avvertenza - Accumulo di fuliggine

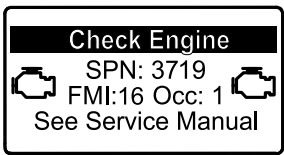
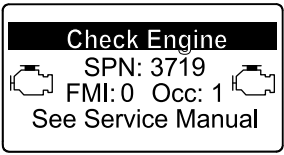
Livello indicazione	Codice di guasto	Potenza nominale del motore	Azione raccomandata
Livello 1: avvertenza motore	 <p>g213866 Figura 32 Controllate il motore SPN 3719, FMI 16</p>	Il computer riduce la potenza del motore all'85%	Effettuate una rigenerazione parcheggiata appena possibile; fate riferimento a Rigenerazione parcheggiata (pagina 41) .
Livello 2: avvertenza motore	 <p>g213867 Figura 33 Controllate il motore SPN 3719, FMI 0</p>	Il computer riduce la potenza del motore all'50%	Effettuate una rigenerazione di recupero appena possibile; fate riferimento a Rigenerazione di recupero (pagina 44) .

Accumulo di cenere FAP

- La cenere più leggera viene scaricata attraverso il sistema di scarico; la cenere più pesante si raccoglie nel filtro antifuliggine.

⚠ ATTENZIONE

La temperatura di scarico è molto calda (circa 600°C (1112°F) durante la rigenerazione parcheggiata o la rigenerazione di recupero del FAP. Il gas di scarico caldo può causare danni a voi o ad altre persone.

- **Non azionate mai il motore in un'area chiusa.**
- **Assicuratevi che non vi siano materiali infiammabili attorno al sistema di scarico.**
- **Non toccate mai un componente del sistema di scarico caldo.**
- **Non sostate mai vicino o attorno al tubo di scarico della macchina.**

Accumulo di fuliggine FAP

- Nel corso del tempo, il DPF accumula particolato nel filtro. Il computer del motore monitora il livello di fuliggine nel FAP.
- Quando si accumula fuliggine sufficiente, il computer vi informa che è il momento di rigenerare il filtro antiparticolato.
- La rigenerazione FAP è un processo che riscalda il FAP per convertire la fuliggine in cenere.
- Oltre ai messaggi di avvertenza, il computer riduce l'alimentazione prodotta dal motore a diversi livelli di accumulo della fuliggine.

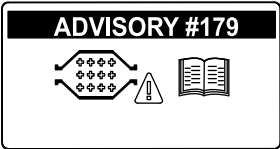
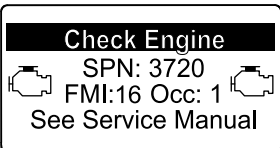
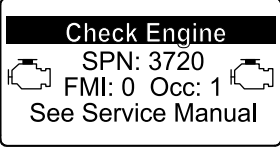
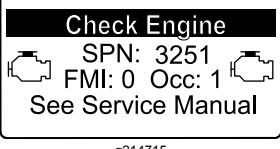

- Il computer del motore calcola la quantità di cenere accumulata nel FAP.
- Quando si accumula cenere sufficiente, il computer del motore invia l'informazione all'InfoCenter sotto forma di un avviso di sistema o un guasto motore per indicare l'accumulo di cenere nel FAP.
- L'avviso e i guasti sono indici che è il momento di effettuare la manutenzione del FAP.
- Oltre alle avvertenze, il computer riduce l'alimentazione prodotta dal motore a diversi livelli di accumulo della cenere.

Messaggi di avviso e avvertenza motore InfoCenter - Accumulo di cenere

Livello indicazione	Codice di avviso o di guasto	Riduzione della velocità del motore	Potenza nominale del motore	Azione raccomandata
Livello 1: avviso di sistema	 <p>g213865 Figura 34 Avviso n.179</p>	Nessuna	100%	Notificate il vostro reparto manutenzione che nell'InfoCenter viene visualizzato l'avviso n.179.
Livello 2: avvertenza motore	 <p>g213863 Figura 35 Controllate il motore SPN 3720, FMI 16</p>	Nessuna	Il computer riduce la potenza del motore all'85%	Effettuate la manutenzione del FAP; fate riferimento a Manutenzione del catalizzatore di ossidazione diesel (DOC) e del filtro antiparticolato (pagina 60).
Livello 3: avvertenza motore	 <p>g213864 Figura 36 Controllate il motore SPN 3720, FMI 0</p>	Nessuna	Il computer riduce la potenza del motore all'50%	Effettuate la manutenzione del FAP; fate riferimento a Manutenzione del catalizzatore di ossidazione diesel (DOC) e del filtro antiparticolato (pagina 60).
Livello 4: avvertenza motore	 <p>g214715 Figura 37 Controllate il motore SPN 3251, FMI 0</p>	Velocità del motore alla coppia max + 200 giri/min	Il computer riduce la potenza del motore al 50%	Effettuate la manutenzione del FAP; fate riferimento a Manutenzione del catalizzatore di ossidazione diesel (DOC) e del filtro antiparticolato (pagina 60).

Tipi di rigenerazione del filtro antiparticolato

I tipi di rigenerazione del filtro antiparticolato eseguiti durante il funzionamento della macchina:

Tipo di rigenerazione	Condizioni per la rigenerazione del FAP	Descrizione del funzionamento del FAP
Passivo	Si verifica durante il normale funzionamento della macchina ad alta velocità del motore o ad alto carico del motore	L'InfoCenter non visualizza un'icona indicante la rigenerazione passiva. Durante la rigenerazione passiva, il FAP elabora gas di scarico ad elevato calore, ossidando le emissioni nocive e bruciando la fuliggine in cenere. Vedere Rigenerazione FAP passiva (pagina 40) .
Assistito	Si verifica a seguito di bassa velocità del motore, basso carico del motore o quando il computer rileva una contropressione nel FAP.	Quando l'icona rigenerazione assistita/ripristino  viene visualizzata nell'InfoCenter, è in corso una rigenerazione assistita. Durante la rigenerazione assistita, il computer controlla la farfalla di aspirazione per aumentare la temperatura di scarico, facendo sì che possa avere luogo la rigenerazione assistita. Vedere Rigenerazione FAP assistita (pagina 40) .
Ripristino	Si verifica dopo la rigenerazione assistita, solo se il computer rileva che la rigenerazione assistita non è ridotto a sufficienza il livello di fuliggine. Si verifica anche ogni 100 ore, per ripristinare le letture del sensore di riferimento	Quando nell'InfoCenter viene visualizzata l'icona rigenerazione assistita/ripristino  , è in corso una rigenerazione. Durante la rigenerazione di ripristino, il computer controlla la farfalla di aspirazione e gli iniettori del carburante per aumentare la temperatura di scarico durante la rigenerazione. Vedere Rigenerazione di ripristino (pagina 41) .

I tipi di rigenerazione del filtro antiparticolato che richiedono il parcheggio della macchina:

Tipo di rigenerazione	Condizioni per la rigenerazione del FAP	Descrizione del funzionamento del FAP
Parcheggiato	Si verifica un accumulo di fuliggine a causa del funzionamento prolungato a bassa velocità del motore o basso carico del motore. Può anche verificarsi a causa dell'utilizzo di carburante od olio non corretti Il computer rileva una contropressione dovuta ad accumulo di fuliggine e richiede una rigenerazione parcheggiata.	Quando nell'InfoCenter viene visualizzata l'icona rigenerazione parcheggiata  , viene richiesta una rigenerazione. <ul style="list-style-type: none"> • Effettuate la rigenerazione parcheggiata appena possibile per evitare la necessità di una rigenerazione di recupero. • Il completamento di una rigenerazione parcheggiata richiede da 30 a 60 minuti. • Il serbatoio deve contenere almeno 1/4 di carburante. • Dovete parcheggiare la macchina per effettuare una rigenerazione di recupero. Vedere Rigenerazione parcheggiata (pagina 41) .

I tipi di rigenerazione del filtro antiparticolato che richiedono il parcheggio della macchina: (cont'd.)

Tipo di rigenerazione	Condizioni per la rigenerazione del FAP	Descrizione del funzionamento del FAP
Recupero	Si verifica quando vengono ignorate le richieste di rigenerazione parcheggiata e viene proseguito l'utilizzo, aggiungendo ulteriore fuliggine quando il FAP richiede già una rigenerazione parcheggiata.	<p>Quando nell'InfoCenter viene visualizzata l'icona , viene richiesta una rigenerazione di recupero.</p> <p>Contattate il vostro Centro assistenza Toro autorizzato perché un tecnico della manutenzione esegua la rigenerazione di recupero.</p> <ul style="list-style-type: none"> • Il completamento di una rigenerazione di recupero richiede fino a 4 ore. • Il serbatoio della macchina deve contenere almeno 1/2 di carburante. • Dovete parcheggiare la macchina per effettuare una rigenerazione di recupero. <p>Vedere Rigenerazione di recupero (pagina 44).</p>

Rigenerazione FAP passiva

- La rigenerazione passiva avviene nell'ambito del normale funzionamento del motore.
- Durante l'utilizzo della macchina, lasciate il motore in funzione a pieno regime quando possibile per promuovere la rigenerazione FAP.

Rigenerazione FAP assistita





Figura 38

Icona di rigenerazione assistita/ripristino

- Durante l'utilizzo della macchina, lasciate il motore in funzione a pieno regime quando possibile per promuovere la rigenerazione FAP.

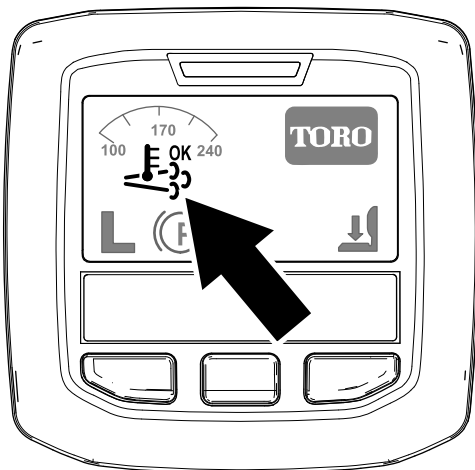
- L'icona  viene visualizzata nell'InfoCenter quando è in corso la rigenerazione assistita.
- Quando possibile, non spegnete il motore né riducete la velocità del motore mentre la rigenerazione assistita è in corso.

Importante: Attendete il completamento del processo di rigenerazione assistita da parte della macchina prima di spegnere il motore.

Nota: La rigenerazione assistita è terminata

quando l'icona  scompare dall'InfoCenter.

- Nell'InfoCenter viene visualizzata l'icona di rigenerazione assistita/ripristino (Figura 38).
- Il computer assume il controllo della farfalla di aspirazione per aumentare la temperatura di scarico del motore.

Rigenerazione di ripristino





Figura 39

Icona di rigenerazione assistita/ripristino

- Nell'InfoCenter viene visualizzata l'icona di rigenerazione assistita/ripristino (Figura 39).
- Il computer assume il controllo della farfalla di aspirazione e modifica il funzionamento dell'iniezione di carburante per aumentare la temperatura di scarico del motore.

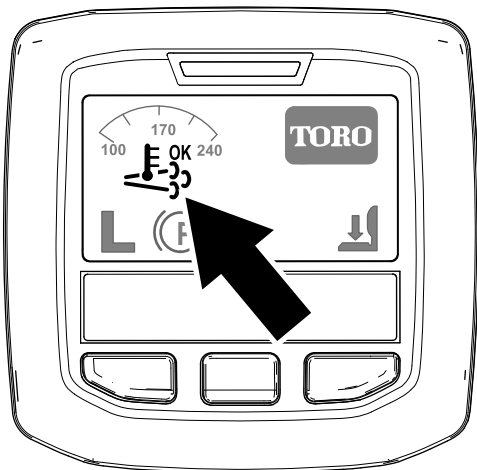
Importante: L'icona di rigenerazione assistita/ripristino indica che la temperatura di scarico in uscita dalla vostra macchina potrebbe essere più calda rispetto al normale funzionamento.

- Durante l'utilizzo della macchina, lasciate il motore in funzione a pieno regime quando possibile per promuovere la rigenerazione FAP.

- L'icona  viene visualizzata nell'InfoCenter quando è in corso la rigenerazione di ripristino.
- Quando possibile, non spegnete il motore né riducete la velocità del motore mentre la rigenerazione di ripristino è in corso.

Importante: Attendete il completamento del processo di rigenerazione di ripristino da parte della macchina prima di spegnere il motore.

Nota: La rigenerazione di ripristino è terminata

quando l'icona  scompare dall'InfoCenter.

Rigenerazione parcheggiata



Figura 40

Icona di richiesta rigenerazione parcheggiata

- Nell'InfoCenter viene visualizzata l'icona di richiesta rigenerazione parcheggiata (Figura 40).
- Se è necessaria una rigenerazione parcheggiata, viene visualizzata un'avvertenza motore nell'InfoCenter SPN 3719, FMI 16 (Figura 41) e il computer riduce la potenza del motore all'85%.

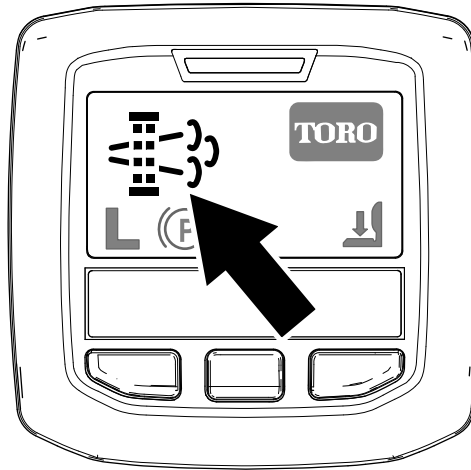

Figura 41

Importante: Se non completate una rigenerazione parcheggiata entro 2 ore, il computer riduce la potenza del motore al 50%.

- Il completamento di una rigenerazione parcheggiata richiede da 30 a 60 minuti.
- Se siete autorizzati dalla vostra azienda, avrete bisogno del codice PIN per effettuare il processo di rigenerazione parcheggiata.

Preparazione all'esecuzione di una rigenerazione parcheggiata o di recupero

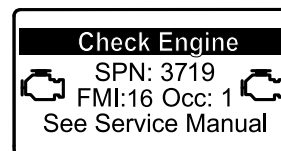
1. Assicuratevi che la macchina abbia almeno 1/4 di carburante nel serbatoio.
2. Portate la macchina all'aperto, lontano da materiali combustibili.
3. Parcheggiate la macchina su terreno pianeggiante.
4. Assicuratevi che le leve di comando della trazione e di controllo del movimento siano in posizione di FOLLE.

5. Se del caso, abbassate gli apparati di taglio e spegneteli.
6. Inserite il freno di stazionamento.
7. Impostate l'acceleratore in posizione di MINIMA inferiore.

Esecuzione di una rigenerazione parcheggiata

Nota: Per le istruzioni sullo sbloccaggio dei menu protetti, fate riferimento a [Accesso ai menu protetti](#) (pagina 22).

1. Accedete al menu protetto e sbloccate il sottomenu delle impostazioni protette (Figura 42); fate riferimento a [Accesso ai menu protetti](#) (pagina 22).

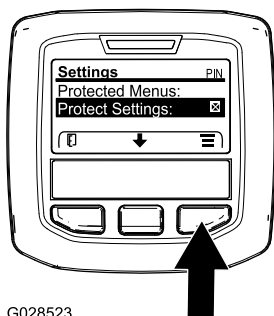

G028523

Figura 42

g028523

2. Navigate al MENU PRINCIPALE, premete il pulsante centrale per scorrere fino all'opzione MENU MANUTENZIONE, poi premete il pulsante destro per selezionare l'opzione MANUTENZIONE (Figura 43).

Nota: L'InfoCenter deve visualizzare l'indicatore PIN nell'angolo in alto a destra del display.



Figura 43

g212371

3. Nel MENU MANUTENZIONE, premete il pulsante centrale fino a visualizzare l'opzione

RIGENERAZIONE FAP, poi premete il pulsante destro per selezionare l'opzione RIGENERAZIONE FAP (Figura 44).

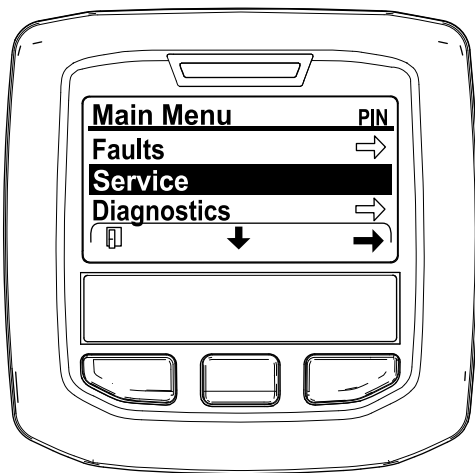

Figura 44

g212138

4. Quando viene visualizzato il messaggio "Inizializzare Rigen. FAP?" premete il pulsante centrale (Figura 45).



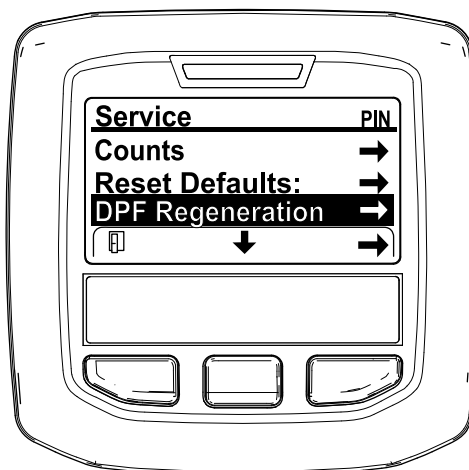

Figura 45

g212125

5. Se la temperatura del refrigerante è inferiore a 60°C, viene visualizzato il messaggio "Assicurarsi che  sia in funzione e sopra 60C". (Figura 46).

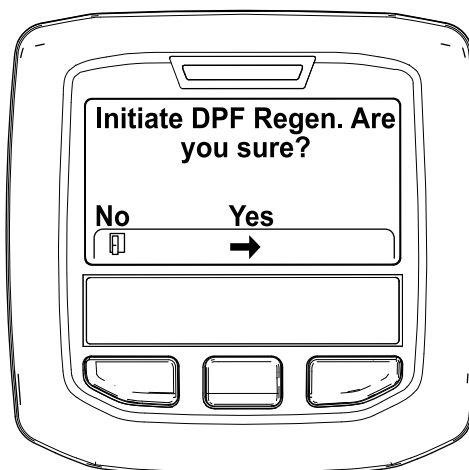
Osservate la temperatura sul display e lasciate in funzione la macchina a pieno regime fino a quando la temperatura non raggiunge 60°C, poi premete il pulsante centrale.

Nota: Se la temperatura del refrigerante è superiore a 60°C, questa schermata viene saltata.



Figura 46

g211986

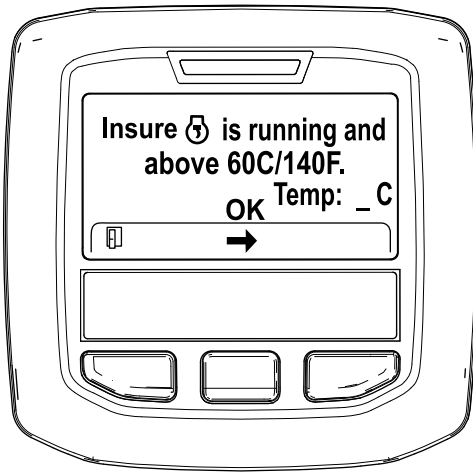

Figura 48

g212405

6. Spostate il comando dell'acceleratore in posizione di MINIMA INFERIORE e premete il pulsante centrale (Figura 47).

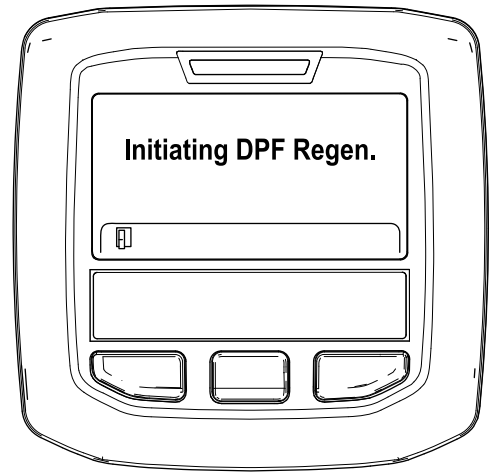

Figura 47

g212372

- B. Viene visualizzato il messaggio "In attesa di [engine icon]" (Figura 49).

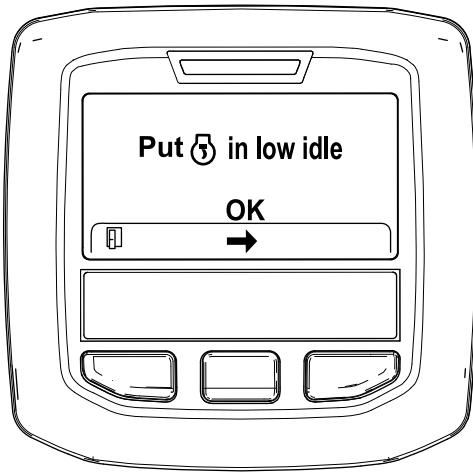

Figura 49

g212406

7. Vengono visualizzati i seguenti messaggi quando ha inizio il processo di rigenerazione parcheggiata:

- A. Viene visualizzato il messaggio "Inizializzare Rigen. FAP" (Figura 48).

- C. Il computer determina se la rigenerazione è in funzione. Nell'InfoCenter viene visualizzato uno dei seguenti messaggi:

- Se la rigenerazione è consentita, nell'InfoCenter viene visualizzato il messaggio "Rigen. inizializzata. Attendere fino a 30 minuti per il completamento", attendete il completamento del processo di rigenerazione parcheggiata da parte della macchina (Figura 50).



Figura 50

g213424



Il motore è freddo - attendere.

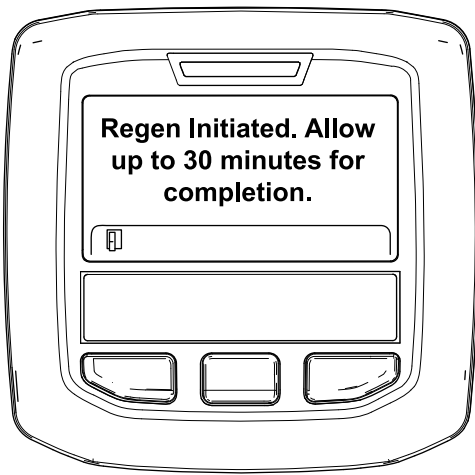

Il motore è caldo - attendere.



30%

Il motore è molto caldo - rigenerazione in corso (percentuale di completamento).

- La rigenerazione parcheggiata è completa quando nell'InfoCenter appare il messaggio "Rigen. completa". Premete il pulsante sinistro per uscire e tornare alla schermata Home (Figura 52).

- Se il processo di rigenerazione non è consentito dal computer del motore, viene visualizzato il messaggio "Rigen. FAP non consentita" nell'InfoCenter (Figura 51). Premete il pulsante sinistro per uscire e tornare alla schermata Home.

Importante: Se non avete soddisfatto tutti i requisiti per la rigenerazione o se sono passate meno di 50 ore dall'ultima rigenerazione, appare il messaggio "Rigen. FAP non consentita".



Figura 51

g212410

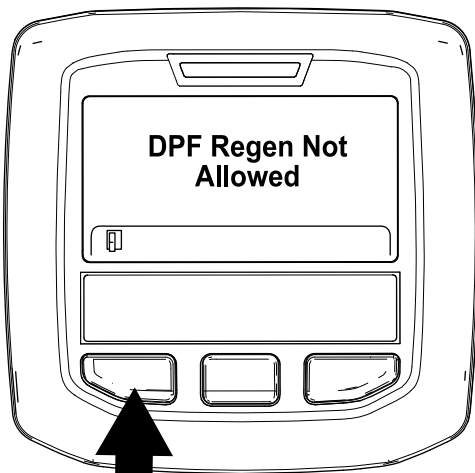

Figura 52

g212404

Rigenerazione di recupero

- Se ignorate la richiesta di rigenerazione parcheggiata (visualizzata nell'InfoCenter) e continuate a utilizzare la macchina, nel FAP si accumula una quantità critica di fuliggine.
- Se è necessaria una rigenerazione di recupero, viene visualizzata un'avvertenza motore nell'InfoCenter SPN 3719, FMI 16 (Figura 53) e il computer riduce la potenza del motore all'85%.

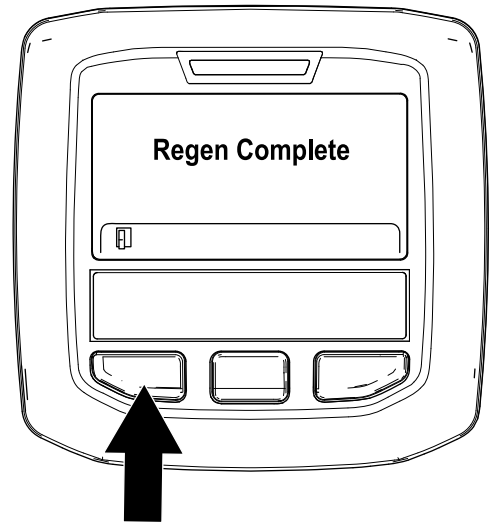

Figura 53

g213867

- Mentre la rigenerazione è in funzione, l'InfoCenter torna alla schermata Home e visualizza le seguenti icone:

Importante: Se non completate una rigenerazione di recupero entro 15 minuti, il computer riduce la potenza del motore al 50%.

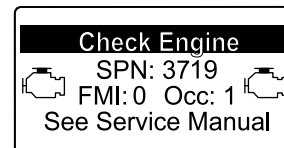
- Effettuate una rigenerazione di recupero ogniqualvolta si verifica una perdita di potenza del motore e una rigenerazione parcheggiata non è in grado di pulire il FAP dalla fuliggine in modo efficace.
- Il completamento di una rigenerazione di recupero richiede fino a 4 ore.
- Per eseguire il processo di rigenerazione di recupero, è necessario un tecnico dell'assistenza; contattate il vostro Centro assistenza Toro autorizzato.

Utilizzo del controllo elettronico della trazione

Il comando elettronico della trazione blocca la posizione del pedale per mantenere la velocità di trasferimento desiderata. La parte posteriore del comando disattiva il controllo elettronico della trazione, la parte intermedia ne abilita il funzionamento e quella anteriore imposta la velocità di trasferimento desiderata.

Nota: Premete il pedale del freno o spostate il pedale di trazione in posizione di retromarcia per un secondo per disattivare il controllo elettronico della trazione.

Utilizzo dell'interruttore del regime del motore

L'interruttore di regime del motore ha 2 modalità che consentono di modificare la velocità del motore stesso. Agendo temporaneamente sull'interruttore, si può aumentare o diminuire il regime del motore con incrementi di 100 giri/min. Tenendo premuto l'interruttore, il motore passa automaticamente al minimo superiore HIGH IDLE o inferiore LOW IDLE, a seconda dell'interruttore premuto.

Regolazione della velocità di tosatura

Supervisore (menu Protected)

Permette al supervisore di impostare la velocità massima di lavoro in incrementi di 50%, 75% o 100% ai quali l'operatore può lavorare (range basso)

Fate riferimento a [Utilizzo del comando dell'InfoCenter \(pagina 19\)](#) per la procedura di regolazione della velocità di lavoro.

Operatore

Permette all'operatore di regolare la velocità massima di lavoro (range inferiore) in base alle impostazioni

preregolate del supervisore. Nella schermata di caricamento dell'InfoCenter o nella schermata principale premete il pulsante centrale (icona ) per regolare la velocità.

Nota: Quando passata dalla bassa all'alta velocità le impostazioni si trasferiranno in base all'impostazione precedente. Le impostazioni vengono resettate quando la macchina è spenta.

Nota: Questa funzione può essere utilizzata in combinazione con il controllo elettronico della trazione.

Regolazione della velocità di trasferimento

Supervisore (menu Protected)

Permette al supervisore di impostare la velocità massima di trasporto in incrementi di 50%, 75% o 100% ai quali l'operatore può trasportare (range superiore).

Fate riferimento a [Utilizzo del comando dell'InfoCenter \(pagina 19\)](#) per la procedura di regolazione della velocità di trasferimento.

Operatore

Permette all'operatore di regolare la velocità massima di trasporto (range superiore) in base alle impostazioni preregolate del supervisore. Nella schermata di caricamento dell'InfoCenter o nella schermata principale premete il pulsante centrale (icona ) per regolare la velocità.

Nota: Quando passata dalla bassa all'alta velocità le impostazioni si trasferiranno in base all'impostazione precedente. Le impostazioni vengono resettate quando la macchina è spenta.

Nota: Questa funzione può essere utilizzata in combinazione con il controllo elettronico della trazione.

Descrizione delle caratteristiche operative della macchina.

Esercitatevi a guidare la macchina poiché è dotata di trasmissione idrostatica e le sue caratteristiche differiscono da quelle di molte macchine per la manutenzione dei tappeti erbosi. Quando si aziona il trattore, i piatti di taglio o altri attrezzi, alcuni elementi da prendere in considerazione sono la trasmissione, il regime del motore, il carico sulle lame di taglio o su altri componenti dell'attrezzo e l'importanza dei freni.

Con Toro Smart Power™ l'operatore non sentirà il motore sotto sforzo. Lo Smart Power impedisce di impantanarsi nel manto erboso denso controllando automaticamente la velocità della macchina e ottimizzando le prestazioni di taglio.

I freni possono essere utilizzati come ausilio durante l'esecuzione di una curva. Usateli tuttavia con attenzione, in particolare su erba morbida o bagnata, poiché potreste strappare accidentalmente il manto erboso. Un altro vantaggio offerto dai freni è quello di mantenere la trazione. Ad esempio, in alcune condizioni di pendenza, la ruota a monte slitta e perde di trazione. In questo caso, abbassate lentamente e a intermittenza il pedale della curva a monte, finché la ruota a monte non smette di slittare, aumentando così la trazione sulla ruota a valle.

L'assistenza alla trazione è ora automatica e non richiede nessun input da parte dell'operatore. Quando una ruota inizia a slittare il flusso viene suddiviso automaticamente tra le ruote anteriori e posteriori per minimizzare lo slittamento della ruota e la perdita di trazione.

Prestate la massima attenzione quando utilizzate la macchina su pendii. Accertatevi che il ROPS sia sollevato, il fermo del sedile sia bloccato correttamente e la cintura di sicurezza sia allacciata. Guidate lentamente ed evitate curve brusche su pendii, per non ribaltare la macchina. Quando si effettua una discesa, il piatto di taglio deve essere abbassato per avere il controllo di sterzata.

Prima di spegnere il motore, disinserite tutti i comandi e portate l'acceleratore in posizione SLOW. Portando l'acceleratore su SLOW, ridurrete il regime elevato del motore, il rumore e la vibrazione. Per spegnere il motore girate la chiave in posizione OFF.

Prima di trasferire la macchina, sollevate i piatti di taglio e bloccate i perni di trasferimento (Figura 54).



Figura 54

1. Perno di bloccaggio per il trasferimento (piatti di taglio laterali)

Suggerimenti

Funzionamento della macchina

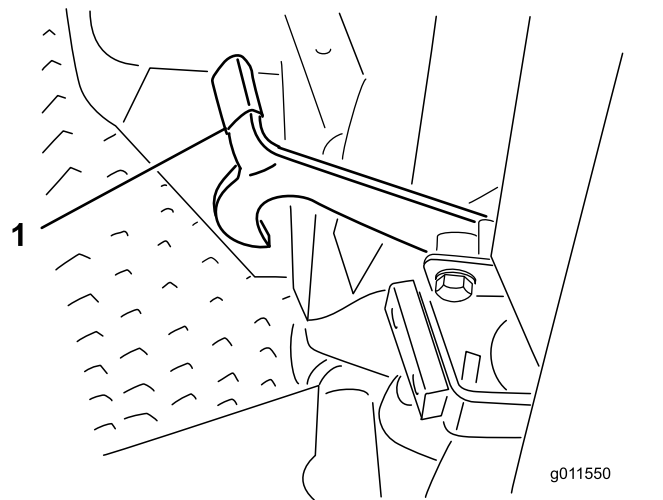
- Avviate il motore e lasciatelo girare a MEZZO FOLLE finché non si riscalda. Spingete completamente in avanti la leva dell'acceleratore, alzate i piatti di taglio, disinnestate il freno di stazionamento, premete in avanti il pedale della trazione e guidate con cautela verso uno spazio sgombro.
 - Esercitatevi a fare marcia avanti e la retromarcia, e ad avviare e fermare la macchina. Per fermare la macchina togliete il piede dal pedale della trazione e lasciate che il pedale ritorni in FOLLE o premete il pedale di retromarcia.
- Nota:** Quando procedete in discesa con la macchina, potreste avere bisogno di usare il pedale di retromarcia per fermarvi.
- Quando possibile, tostate in salita o in discesa sui pendii anziché in direzione laterale. Per rimanere in controllo dello sterzo, quando scendete da un pendio tenete i piatti di taglio abbassati. Non cercate di svoltare con la macchina su un pendio.
 - Esercitatevi a guidare attorno ad ostacoli, con i piatti di taglio sollevati ed abbassati. Prestate la massima attenzione quando guidate fra spazi limitati, al fine di non danneggiare la macchina o i piatti di taglio.
 - Guidate sempre lentamente in zone accidentate.
 - Se doveste incontrare un ostacolo, sollevate i piatti di taglio per tosare attorno ad esso.
 - Nel trasportare la macchina da un'area da tosare all'altra, sollevate completamente i piatti di taglio, spostate la guida di tosatura/trasporto verso

sinistra, per il trasporto, e mettete l'acceleratore in posizione FAST.

Modifica degli schemi di tosatura

Modificate spesso gli schemi di tosatura per ridurre al minimo i problemi di aspetto dopo il taglio dovuti agli interventi ripetuti in un'unica direzione.

Descrizione del contrappeso

Il sistema di contrappeso mantiene la contropressione idraulica sui cilindri di sollevamento del piatto, trasferendo il peso del piatto di taglio alle ruote motrici del tosaerba per migliorare la trazione. La pressione del contrappeso è stata impostata in stabilimento per garantire l'equilibrio ottimale tra aspetto dopo il taglio e capacità di trazione nella maggiore parte delle condizioni del tappeto erboso. La riduzione del contrappeso impostato può migliorare la stabilità del piatto di taglio, ma ridurre la capacità di trazione, mentre l'incremento del contrappeso impostato può migliorare la capacità di trazione, ma provocare un aspetto insoddisfacente dopo il taglio. Fate riferimento al *Manuale di manutenzione* del trattore per le istruzioni di regolazione della pressione del contrappeso.

Miglioramento dell'aspetto dopo la tosatura

La Guida alla risoluzione dei problemi dopo il taglio è disponibile sul sito www.Toro.com.

Utilizzo di metodi validi di tosatura

- Per iniziare la tosatura innestate i piatti di taglio e avvicinatevi lentamente all'area da tosare. Non appena i piatti di taglio anteriori si trovano sull'area da tosare, abbassate i piatti di taglio.
- Per ottenere un taglio professionale in linea retta e le strisce richieste in alcuni casi, scegliete un albero o un altro oggetto lontano e guidate dritti verso di esso.
- Non appena i piatti di taglio anteriori raggiungono il bordo dell'area da tosare, sollevate i piatti di taglio e praticate una svolta a pera per allinearvi per la passata successiva.
- I piatti di taglio tendono a gettare l'erba a sinistra della macchina. Nel rifinire i bordi attorno ai bunker è meglio tosare in senso orario, per evitare di gettare lo sfalcio nel bunker.
- Sono disponibili deflettori imbullonati per mulching per i piatti di taglio. I deflettori per mulching sono molto efficaci quando mantenete il tappeto

erboso a intervalli regolari, per evitare di falciare più di 2,5 cm di crescita per taglio. Quando sono montati i deflettori di mulching e lo sfalcio tagliato è troppo lungo, l'aspetto del tappeto erboso tosato può deteriorare e si registra un aumento della potenza di taglio del tappeto erboso. I deflettori di mulching sono efficaci anche per trinciare le foglie in autunno.

Tosatura quando l'erba è asciutta

Tosate verso il tardo mattino per evitare la rugiada, che tende a raggruppare l'erba, oppure verso il tardo pomeriggio, per evitare i danni causati dai raggi del sole sull'erba sensibile appena falciata.

Selezione dell'altezza di taglio adatta alle condizioni

Falciate circa 25 mm o comunque non più di un terzo del filo d'erba. Nel caso di tappeti erbosi lussureggianti e fitti è talvolta necessario alzare l'altezza di taglio alla regolazione.

Tosatura con lame affilate

La lama affilata falcia con precisione, senza strappare o sminuzzare i fili d'erba come nel caso delle lame smussate. Quando l'erba viene strappata o spezzata, tende a scurirsi all'estremità; questo ne indebolisce la crescita e aumenta la vulnerabilità alle malattie. Verificate che la lama sia in buone condizioni e che la costa sia intatta.

Controllo delle condizioni del piatto di taglio

Verificate che gli alloggiamenti di taglio siano in buono stato. Raddrizzate i componenti nell'alloggiamento che si sono eventualmente piegati, per mantenere la corretta luce fra la punta della lama e l'alloggiamento.

Manutenzione della macchina dopo la tosatura

Dopo la tosatura, lavate accuratamente la macchina con un tubo di gomma da giardino, senza ugello, in modo da evitare la contaminazione e danni alle guarnizioni e ai cuscinetti causati da una pressione eccessiva dell'acqua. Verificate che il radiatore ed il radiatore dell'olio siano esenti da morchia e sfalcio. Terminata la pulizia, ispezionate la macchina per accertare che non vi siano perdite di fluido idraulico, danni o usura dei componenti idraulici o meccanici e controllate l'affilatura delle lame dei piatti di taglio.

Dopo l'uso

Sicurezza dopo il funzionamento

Requisiti generali di sicurezza

- Per prevenire un incendio, eliminate erba e detriti dagli apparati di taglio, dalle trasmissioni, dalle marmitte e dal motore. Tergete l'olio o il carburante versati.
- Durante il rimessaggio o il trasporto della macchina interrompete l'erogazione di carburante.
- Disinnestate la trasmissione all'accessorio ogni volta che trasportate o non utilizzate la macchina.
- Utilizzate rampe di larghezza massima per caricare la macchina su un rimorchio o un autocarro. Non superate un angolo di 15° fra la rampa e il rimorchio o l'autocarro.
- Fissate saldamente la macchina in basso utilizzando cinghie, catene, cavi o corde. Le cinghie anteriori e posteriori dovranno essere rivolte verso il basso e all'esterno rispetto alla macchina.
- Lasciate raffreddare il motore prima di riporre la macchina in un ambiente chiuso.
- Non depositate mai la macchina o la tanica del carburante in presenza di fiamme libere, scintille o spie, come vicino a uno scaldabagno o altre apparecchiature.

Avvertenze di sicurezza per il traino

- Trainate soltanto con una macchina che sia stata progettata per il traino. L'apparecchiatura da trainare deve essere agganciata soltanto al punto di attacco.
- Rispettate le raccomandazioni del costruttore in materia di limiti di peso delle apparecchiature trainate e traino su pendenze. Su pendenze, il peso delle apparecchiature trainate può fare perdere trazione e controllo.
- Non lasciate che bambini o altre persone entrino o salgano sulle apparecchiature trainate.
- Guidate lentamente e lasciate una distanza maggiore per l'arresto durante il traino.

Spinta o traino della macchina

In caso di emergenza è possibile spostare in avanti la macchina azionando la valvola di bypass situata nella pompa idraulica e spingendo o trainando la macchina.

Importante: Non spingete né trainate la macchina a velocità superiori a 3 - 4,8 km/h, poiché la trasmissione interna può danneggiarsi. Le valvole di bypass devono essere aperte ogni volta che la macchina viene spinta o trainata.

1. Sollevate il sedile e individuate le valvole di bypass, che sono posizionate sotto la parte anteriore del serbatoio del carburante (Figura 55).



Figura 55

1. Valvola di bypass (2)

2. Girate ogni valvola di 3 di giri in senso antiorario per aprirla e consentire all'olio di bypassare internamente.

Nota: Non aprire più di 3 giri. Dal momento che il fluido viene bypassato, potete spostare il trattore senza danneggiare la trasmissione.

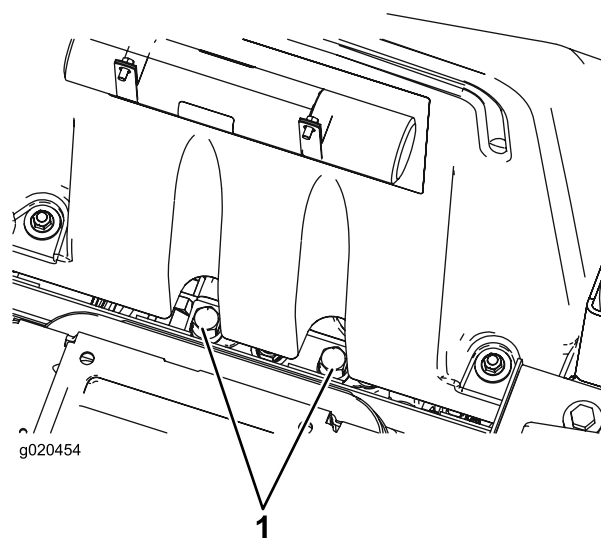
3. Chiudete le valvole di bypass prima di avviare il motore.
4. Serrate a 70 N•m per chiudere la valvola.

Importante: Se dovete spingere o trainare la macchina in retromarcia, dovrete effettuare anche il bypass della valvola di ritegno, nel collettore della trazione integrale. Per bypassare la valvola di non ritorno, collegate il gruppo valvola (flessibile n. 95-8843, raccordo n. 95-0985 [due], e il raccordo idraulico n. 340-77 [2]) al foro diagnostico della pressione di trazione in retromarcia, posizionato sull'idrostatato e al foro posizionato tra i fori M8 e P2 del collettore della

trazione posteriore che è situato nel pneumatico anteriore.

Individuazione dei punti di sollevamento

Nella parte anteriore e posteriore della macchina sono posizionati dei punti di sollevamento.

⚠ AVVERTENZA

Utilizzate sempre i cavalletti metallici. Non fate affidamento su un martinetto o un paranco per mantenere sollevata la macchina.

- Sul telaio all'interno di ogni ruota motrice anteriore
- Al centro dell'assale posteriore

Individuazione dei punti di ancoraggio

Sui lati anteriore e posteriore della macchina, sono posizionati dei punti di attacco ([Figura 56](#)).

Nota: Utilizzate cinghie idonee e approvate dal Dipartimento dei trasporti sui 4 angoli per ancorare la macchina.

- 2 sulla parte anteriore della piattaforma dell'operatore
- Paraurti posteriore



Figura 56

1. Punto di ancoraggio posteriore
2. Punti di ancoraggio anteriori

Manutenzione

Importante: Per ulteriori interventi di manutenzione si rimanda al manuale per l'uso del motore.

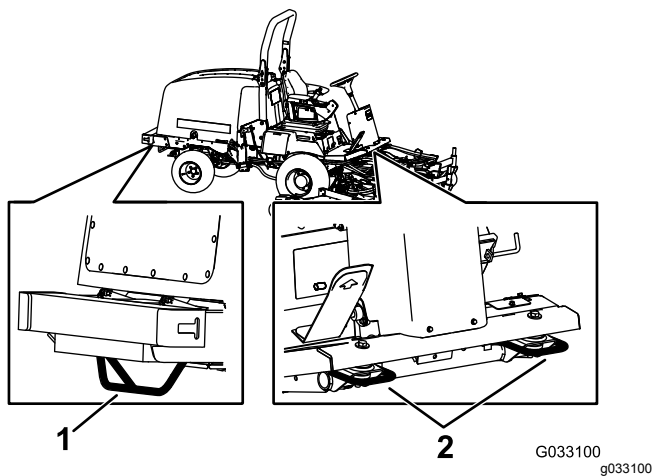
Nota: Per scaricare una copia gratuita dello schema elettrico o idraulico visitate il sito www.Toro.com e cercate la vostra macchina al link Manuali sulla home page.

Nota: Stabilite i lati sinistro e destro della macchina dalla normale posizione di guida.

Programma di manutenzione raccomandato

Cadenza di manutenzione	Procedura di manutenzione
Dopo la prima ora	<ul style="list-style-type: none">Serrate i dadi ad alette delle ruote.
Dopo le prime 10 ore	<ul style="list-style-type: none">Serrate i dadi ad alette delle ruote.Controllate la tensione della cinghia dell'alternatore.Controllate la tensione della cinghia del compressore.Controllate la tensione della cinghia di trasmissione della lama.
Dopo le prime 50 ore	<ul style="list-style-type: none">Cambiate l'olio e il filtro dell'olio motore.
Dopo le prime 200 ore	<ul style="list-style-type: none">Cambiate l'olio dell'ingranaggio planetario anteriore.Cambiate l'olio dell'assale posteriore.Cambiate i filtri idraulici.
Prima di ogni utilizzo o quotidianamente	<ul style="list-style-type: none">Controllate la pressione degli pneumatici.Verificate i microinterruttori di sicurezzaControllate il livello dell'olio motore.Spurgate l'acqua e altre sostanze contaminanti dal filtro carburante/separatore di condensa.Controllate il livello del refrigerante.Controllare il livello del fluido idraulico.Rimuovete tutti i detriti e la sporcizia, dal vano motore, dal radiatore e dal refrigeratore dell'olio.Controllate il funzionamento dei microinterruttori di sicurezza.
Ogni 25 ore	<ul style="list-style-type: none">Controllate il livello dell'elettrolito. (Se la macchina è in rimessa, controllatela ogni 30 giorni.)
Ogni 50 ore	<ul style="list-style-type: none">Lubrificare tutti i cuscinetti e le boccole.Controllate la tensione della cinghia di trasmissione della lama.
Ogni 100 ore	<ul style="list-style-type: none">Controllate i flessibili e i morsetti dell'impianto di raffreddamento.Controllate la tensione della cinghia dell'alternatore.Controllate la tensione della cinghia del compressore.
Ogni 200 ore	<ul style="list-style-type: none">Serrate i dadi ad alette delle ruote.
Ogni 250 ore	<ul style="list-style-type: none">Cambiate l'olio motore e il filtro.Pulite i filtri dell'aria della cabina; sostituiteli qualora siano strappati o eccessivamente sporchi.Pulite il gruppo dell'aria condizionata (con maggiore frequenza in ambienti molto polverosi o inquinati).
Ogni 400 ore	<ul style="list-style-type: none">Verificate l'olio dell'ingranaggio planetario.Controllate il lubrificante dell'assale posteriore.Controllate il lubrificante della scatola ingranaggi dell'assale posteriore.Effettuate la manutenzione filtro dell'aria (prima se il relativo indicatore diventa rosso e più spesso in ambienti molto sporchi o polverosi).Verificate i tubi di alimentazione e i raccordi.Sostituite il filtro del carburante del motore.Sostituite la scatola del filtro del carburante.
Ogni 500 ore	<ul style="list-style-type: none">Ingrassate i cuscinetti del ponte posteriore.

Cadenza di manutenzione	Procedura di manutenzione
Ogni 800 ore	<ul style="list-style-type: none"> • Cambiate l'olio dell'ingranaggio planetario anteriore. (O annualmente, a seconda della data più prossima) • Cambiate l'olio dell'assale posteriore. • Controllate la convergenza delle ruote posteriori • Ispezionate la cinghia di trasmissione della lama. • Cambiate il fluido idraulico. • Cambiate i filtri idraulici. • Verificate l'ammortizzatore dei piatti di taglio laterali. • Ispezionate i gruppi delle ruote orientabili del piatto di taglio.
Ogni 1000 ore	<ul style="list-style-type: none"> • Spurgate e pulite il serbatoio del carburante. • Controllate e regolate l'apertura delle valvole.
Ogni 6000 ore	<ul style="list-style-type: none"> • Smontate, pulite e montate il filtro antiparticolato del DPF. oppure pulite il filtro antifuliggine se nell'InfoCenter vengono visualizzati i guasti motore SPN 3720 FMI 16, SPN 3720 FMI 0 o SPN 3720 FMI 16.
Ogni 2 anni	<ul style="list-style-type: none"> • Spurgate e pulite il serbatoio del carburante. • Scaricate l'impianto di raffreddamento e sostituite il fluido. • Sostituite i tubi flessibili mobili.

⚠ ATTENZIONE

Se lasciate la chiave nell'interruttore di accensione, qualcuno potrebbe accidentalmente avviare il motore e ferire gravemente voi od altre persone.

Togliete la chiave di accensione prima di ogni intervento di manutenzione.

Lista di controllo della manutenzione quotidiana

Fotocopiate questa pagina e utilizzatela quando opportuno.

Punto di verifica per la manutenzione	Per la settimana di:						
	Lunedì	Martedì	Mercoledì	Giovedì	Venerdì	Sabato	Domenica
Controllate il funzionamento dei microinterruttori di sicurezza.							
Verificate il funzionamento dei freni.							
Controllate il livello dell'olio motore.							
Controllare il livello del fluido dell'impianto di raffreddamento.							
Spurgate il separatore di condensa/carburante.							
Controllate il filtro dell'aria, il cappuccio antipolvere e la valvola di sfogo.							
Controllate eventuali rumori insoliti del motore. ²							
Verificate che non vi siano detriti nel radiatore o nella griglia							
Controllate eventuali rumori insoliti di funzionamento.							
Controllate il livello dell'olio nell'impianto idraulico.							
Verificate che i tubi idraulici flessibili non siano danneggiati.							
Verificate che non ci siano perdite di liquido.							
Controllate il livello del carburante.							
Controllo della pressione degli pneumatici.							
Verificate il funzionamento degli strumenti.							
Controllate la regolazione dell'altezza di taglio.							
Lubrificate gli ingrassatori. ²							
Ritoccate eventuale vernice danneggiata.							
¹ Controllate la candela a incandescenza e gli ugelli dell'iniettore, se notate un avviamento difficile, fumo eccessivo o il funzionamento anomalo del motore. ² Immediatamente dopo ogni lavaggio, indipendentemente dalla cadenza indicata.							

Importante: Per ulteriori interventi di manutenzione si rimanda al manuale per l'uso del motore.

Nota sulle aree problematiche

Nota sulle aree problematiche (cont'd.)

Ispezione eseguita da:		
Art.	Data	Informazioni

Tabella degli intervalli di manutenzione

**GROUNDMASTER 4010, MODEL 30635 & 30636
QUICK REFERENCE AID**

CHECK/SERVICE (DAILY)

1. ENGINE OIL LEVEL	8. AIR CLEANER
2. HYDRAULIC FLUID LEVEL	9. BRAKE FUNCTION
3. ENGINE COOLANT LEVEL	10. INTERLOCK SYSTEM
4. FUEL - DIESEL ONLY	11. TIRE PRESSURE - 25 PSI/1.70 BAR
5. FUEL/WATER SEPARATOR	SEE OPERATOR'S MANUAL FOR 50 HR INTERVAL GREASE POINTS.
6. FAN BELT TENSION	
7. RADIATOR SCREEN	

SPECIFICATIONS/CHANGE INTERVALS

SEE OPERATOR'S MANUAL FOR INITIAL CHANGES.	FLUID TYPE		CAPACITY	CHANGE INTERVAL		FILTER PART NO.
				FLUID	FILTER	
ENGINE OIL	30635	15W-40, CI-4	6 QUARTS	250 HOURS	250 HOURS	125-7025 (A)
	30636	15W-40, CJ-4				75-1310 (B)
HYDRAULIC FLUID	ISO VG 46/68		7.75 GALLONS	800 HOURS	800 HOURS	94-2621 (C)
HYDRAULIC BREATHER					800 HRS/YRLY	115-9793 (D)
PRIMARY AIR FILTER					SEE SERVICE INDICATOR	108-3814 (E)
SAFETY AIR FILTER					SEE OPERATOR'S MANUAL	108-3816 (F)
FUEL SYSTEM	> 32 F	NO. 2 DIESEL	21 GALLONS	800 HOURS DRAIN/FLUSH	400 HOURS/YEARLY	30635 110-9049 (G)
	< 32 F	NO. 1 DIESEL				30636 125-2915 (H)
						30636 125-8752 (I)
REAR AXLE	85W-140		80 OUNCES	800 HOURS		110-4812 BREATHER (I)
PLANETARY DRIVE	85W-140		22 OUNCES	800 HOURS		
ENGINE COOLANT	50% WATER 50% ETHYL GLYCOL		14.5 QUARTS	DRAIN & FLUSH EVERY 2 YRS.		

130-6046

Figura 57

decal130-6046

Procedure pre-manutenzione

Sicurezza pre-manutenzione

- Mantenete tutte le parti della macchina in buone condizioni operative e tutti i componenti ben serrati, soprattutto la bulloneria degli accessori delle lame. Sostituite tutti gli adesivi consumati o danneggiati.
- Non permettete mai a personale non addestrato di eseguire interventi di manutenzione sulla macchina.
- Prima di regolare, pulire o riparare la macchina, effettuate quanto segue:
 1. Spostate la macchina su un terreno pianeggiante.
 2. Disinnestate le trasmissioni.
 3. Abbassate gli apparati di taglio.
 4. Spostate il pedale della trazione in posizione di FOLLE.
 5. Inserite il freno di stazionamento.
 6. Portate l'interruttore dell'acceleratore in posizione MINIMA INFERIORE.
 7. Spegnete il motore ed estraete la chiave.
 8. Attendete finché tutte le parti mobili si siano fermate.
- Ogni volta che parcheggiate o riponete la macchina in rimessa, oppure quando la lasciate incustodita, abbassate gli apparati di taglio, a meno che non utilizzate un bloccaggio meccanico positivo.
- Se possibile, non effettuate mai la manutenzione della macchina a motore acceso. Se dovete accendere il motore per effettuare la manutenzione della macchina, tenete mani, piedi, altre parti del corpo e vestiti lontano dalle parti in movimento, dalla zona di scarico del tosaerba e dal sottoscocca dei tosaerba.
- Non toccate le parti della macchina o gli attrezzi che possano essere caldi a causa del funzionamento. Lasciate che le parti si raffreddino prima di eseguire interventi di manutenzione, di regolazione o revisione.
- Quando necessario, utilizzate cavalletti metallici per supportare la macchina e/o i suoi componenti.
- Scaricate con cautela la pressione dai componenti che hanno accumulato energia.

- Qualora la vostra macchina richieda interventi di riparazione importanti o se desiderate assistenza, rivolgetevi ad un distributore Toro autorizzato.
- Usate soltanto ricambi e accessori originali Toro. Ricambi e accessori di altri produttori potrebbero risultare pericolosi e il loro impiego potrebbe far decadere la garanzia del prodotto.

Preparazione della macchina per la manutenzione

1. Assicuratevi che la PDF sia innestata.
2. Parcheggiate la macchina su terreno pianeggiante.
3. Inserite il freno di stazionamento.
4. Abbassate il piatto (o piatti) di taglio, se necessario.
5. Spegnete il motore e attendete l'arresto delle parti in movimento.
6. Girate la chiave di accensione in posizione STOP e rimuovetela.
7. Lasciate che i componenti della macchina si raffreddino prima di effettuare la manutenzione.

Rimozione del cofano

1. Sbloccate il cofano e alzatelo.
2. Togliete la coppiglia che fissa il perno del cofano alle staffe di montaggio (Figura 58).



Figura 58

1. Coppiglia
3. Spostate a destra il cofano, sollevate l'altro lato ed estraetelo dalle staffe.

Nota: Per montare il cofano invertite questa operazione.

Lubrificazione

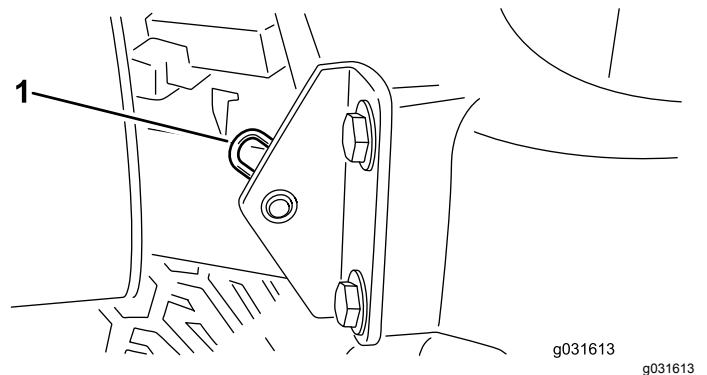
Ingrassaggio di cuscinetti e boccole

Intervallo tra gli interventi tecnici: Ogni 50 ore—Lubrificare tutti i cuscinetti e le boccole.

Ogni 500 ore/Ogni anno (optando per l'intervallo più breve)

La macchina è dotata di raccordi per ingrassaggio che devono essere lubrificati a intervalli regolari con grasso n. 2 al litio. Inoltre, ingrassate la macchina immediatamente dopo ogni lavaggio.

Posizione e numero di raccordi per ingrassaggio:

Trattorino

- 2 cuscinetti orientabili dell'albero del freno ([Figura 59](#))
- 2 boccole orientabili dell'assale anteriore e posteriore ([Figura 60](#))
- 2 giunti a sfera del cilindro di sterzata ([Figura 61](#))
- 2 giunti a sfera del tirante ([Figura 61](#))
- 2 boccole del perno del fuso a snodo ([Figura 61](#)). **Il raccordo superiore sul perno del fuso a snodo richiede soltanto una lubrificazione annuale (2 pompare).**



Figura 59



Figura 60

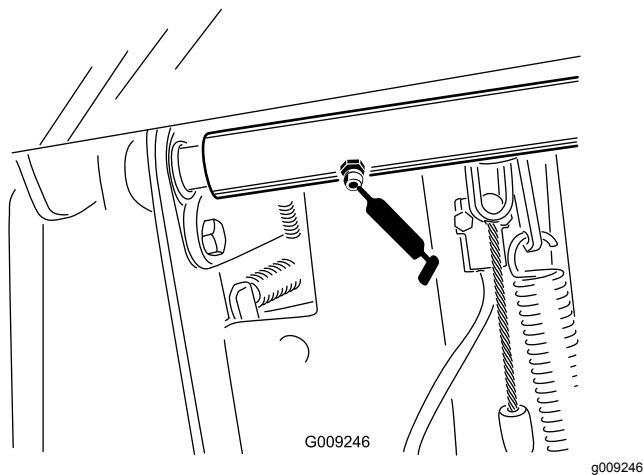

Figura 61

Piatto di taglio anteriore

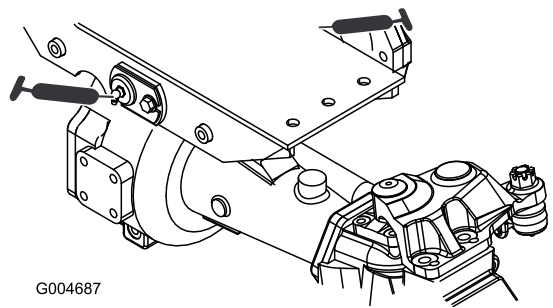
- 2 boccole dell'albero della forcella della ruota orientabile ([Figura 62](#))
- 3 cuscinetti dell'asse del mandrino – situati sotto la puleggia ([Figura 63](#))
- 2 boccole orientabili del braccio di rinvio ([Figura 63](#))

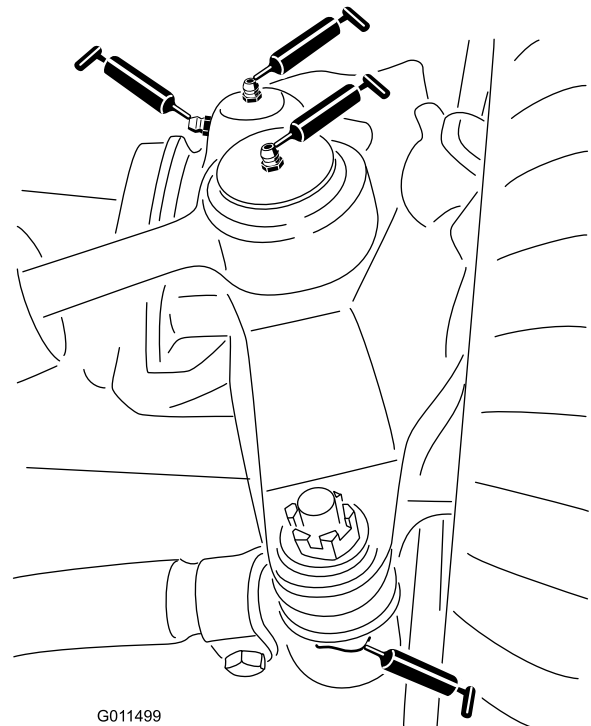

Figura 62

g011557

g011557

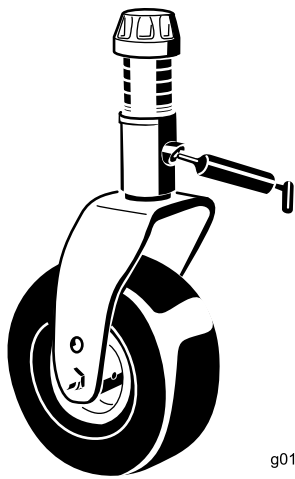
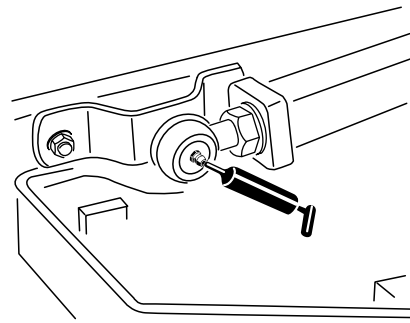

g011551

Figura 65

g011551



Figura 63

g017810

g017810

Gruppi di sollevamento anteriori

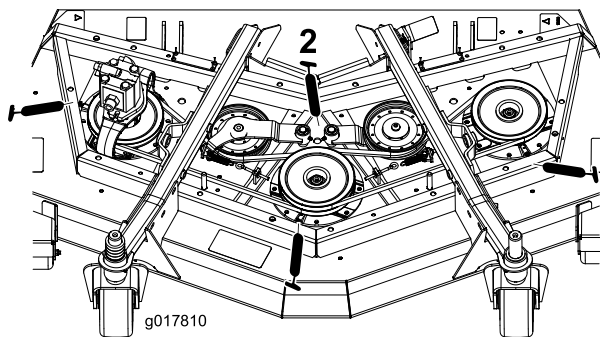
- 2 (su ciascun lato) boccole orientabili del cilindro del braccio di sollevamento (Figura 64)
- 2 giunti a sfera del braccio di sollevamento (Figura 65)



Figura 64

g020455

g020455

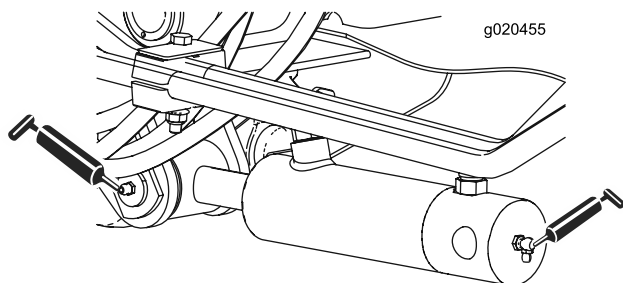

Figura 66

g011557

g011557

Gruppi di sollevamento laterali

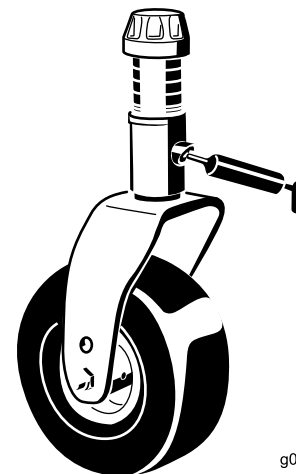
- 6 boccole del braccio di sollevamento principale (Figura 67 e Figura 68)
- 2 boccole orientabili della leva a squadra (Figura 69)
- 4 boccole del braccio posteriore (Figura 69).
- 4 boccole del cilindro di sollevamento (Figura 70)

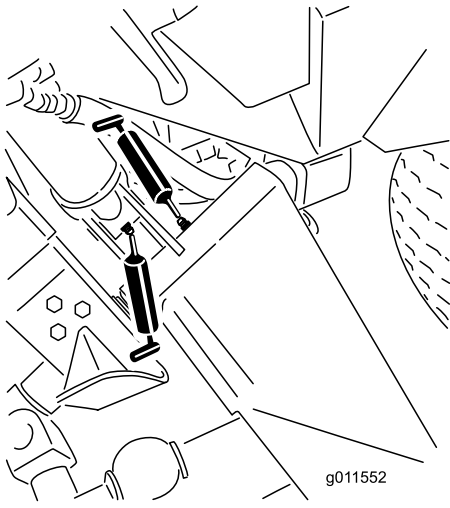

g011552

Figura 67

g011552

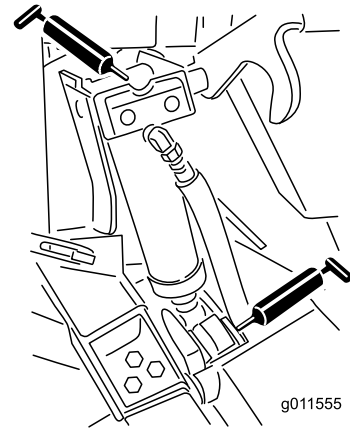

g011555

Figura 70

g011555

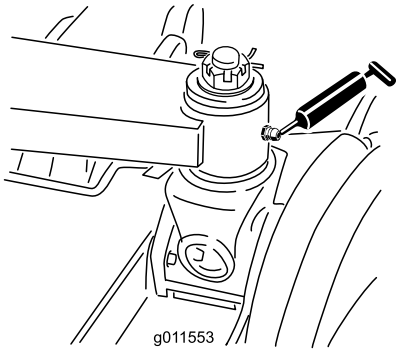

g011553

Figura 68

g011553

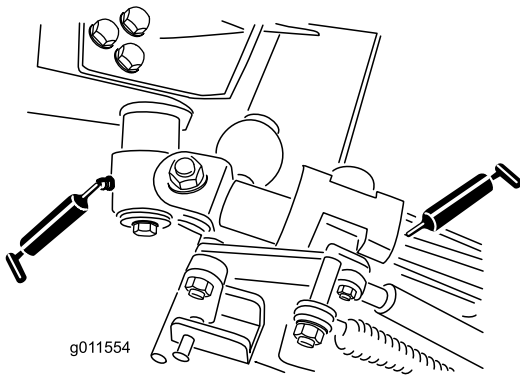

g011554

Figura 69

g011554

Manutenzione del motore

Sicurezza del motore

Prima di controllare l'olio o di rabboccare la coppa, spegnete il motore.

Cambio dell'olio motore

Specifiche dell'olio

Utilizzate olio motore di alta qualità e basso contenuto di cenere che soddisfi o superi le seguenti specifiche:

- Categoria API Service CJ-4 o superiori
- Categoria ACEA Service E6
- Categoria JASO Service DH-2

Importante: L'utilizzo di olio motore diverso da API CJ-4 o superiori, ACEA E6 o JASO DH-2 può causare l'otturazione del filtro antiparticolato o danni al motore.

Utilizzate il seguente grado di viscosità dell'olio motore:

- Olio di preferenza: SAE 15W-40 (sopra 0°F)
- Olio alternativo: SAE 10W-30 o 5W-30 (tutte le temperature)

L'olio motore Toro Premium è disponibile presso il vostro Centro assistenza Toro autorizzato nei gradi di viscosità 15W-40 o 10W-30. Vedere i numeri delle parti nel catalogo ricambi.

Controllo del livello dell'olio motore

Intervallo tra gli interventi tecnici: Prima di ogni utilizzo o quotidianamente

Al momento della fornitura la coppa del motore contiene dell'olio, il cui livello deve tuttavia essere controllato prima e dopo il primo avvio del motore.

Importante: Controllate l'olio motore quotidianamente. Se il livello dell'olio è superiore alla tacca di pieno sull'asta di livello, l'olio motore potrebbe essere diluito con carburante;

Se il livello dell'olio motore è superiore alla tacca di pieno, occorre cambiare l'olio motore.

Il momento migliore per controllare l'olio del motore è a motore freddo prima che venga avviato per la giornata. Se è già stato avviato, lasciate che l'olio ritorni nel pozzetto per almeno 10 minuti prima di controllarlo. Se il livello dell'olio è pari o sotto la tacca di aggiunta sull'asta, aggiungere olio fino a portarne il livello alla tacca di pieno. **Non riempite eccessivamente il motore d'olio**

Importante: Tenete il livello dell'olio motore tra i limiti superiore e inferiore sull'asta di livello; il motore potrebbe subire guasti se lo lasciate in funzione con troppo o troppo poco olio.

1. Parcheggiate la macchina su terreno pianeggiante.
2. Controllate il livello dell'olio motore (Figura 71).



Figura 71

Nota: Quando utilizzate un olio differente dal precedente, drenate completamente l'olio usato dalla coppa prima di aggiungere quello nuovo.

Capacità della coppa dell'olio

Circa 5,7 litri con il filtro.

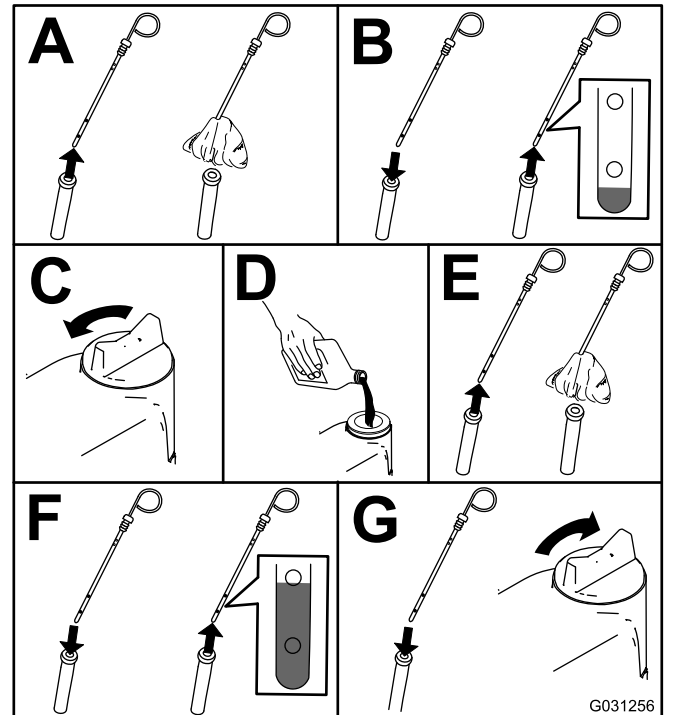
Cambio dell'olio motore e del filtro dell'olio motore

Intervallo tra gli interventi tecnici: Dopo le prime 50 ore

Ogni 250 ore

1. Avviate il motore e lasciatelo in moto per circa 5 minuti per far riscaldare l'olio.
2. Prima di scendere dalla postazione di guida, con la macchina parcheggiata su una superficie pianeggiante, spegnete il motore, togliete la chiave di accensione e attendete che si fermino tutte le parti in movimento.
3. Sostituite l'olio motore e il filtro (Figura 72).



Figura 72

- Rabboccate la coppa con olio adatto.

Revisione del filtro dell'aria

Intervallo tra gli interventi tecnici: Ogni 400 ore

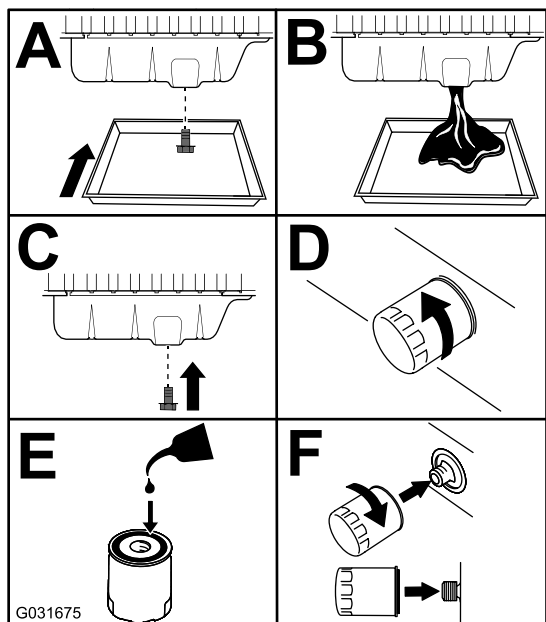
Verificate che il corpo del filtro dell'aria sia privo di danni che possano causare una fuoriuscita d'aria. Sostituitelo se è danneggiato. Verificate che l'intero sistema di presa d'aria non sia danneggiato, non accusi perdite e che le fascette stringitubo non siano allentate.

Effettuate la manutenzione del filtro dell'aria quando l'indicatore (Figura 73) lo richiede. Sostituendo il filtro dell'aria prima del necessario si aumenta il rischio che la morchia penetri nel motore quando si toglie il filtro.



Figura 73

- Indicatore del filtro dell'aria

Importante: Verificate che il coperchio si chiuda ermeticamente intorno al corpo del filtro.

- Sostituite il filtro dell'aria (Figura 74).

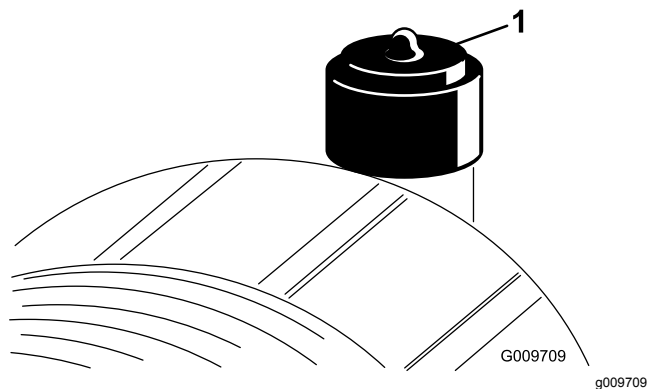

Figura 74

Nota: Si sconsiglia la pulizia dell'elemento usato, per evitare il rischio di danneggiare l'elemento filtrante.

Importante: Non cercate mai di pulire il filtro di sicurezza (Figura 75). Sostituitelo ogni 3 interventi di manutenzione sul filtro primario.

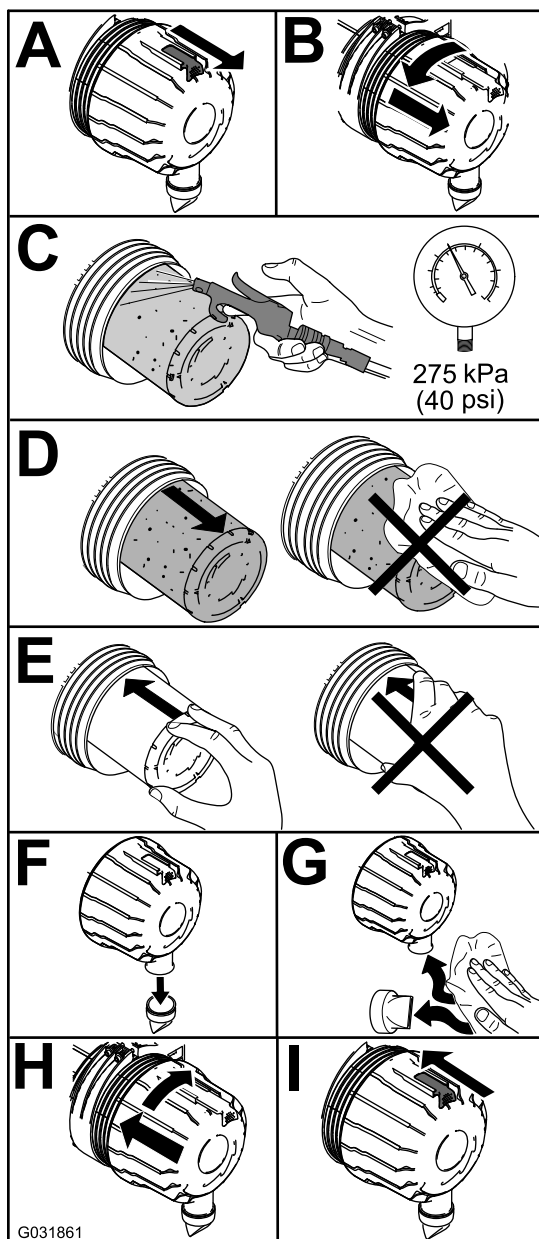

Figura 75



g214715

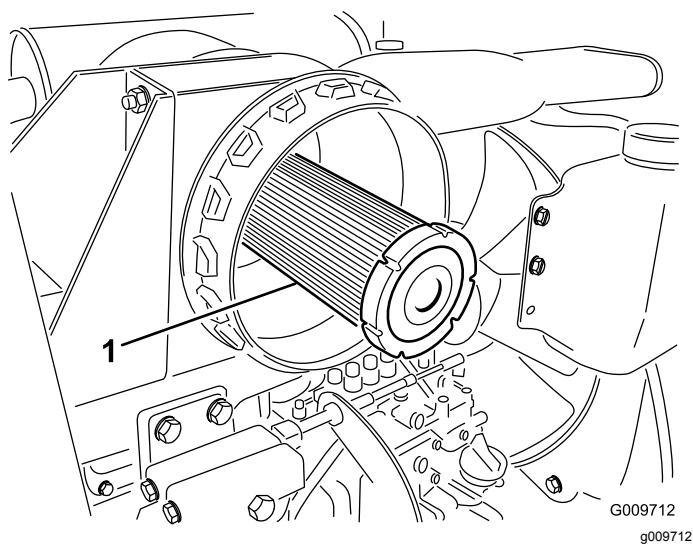
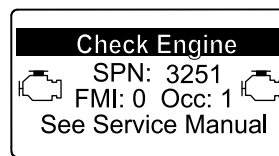
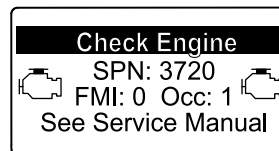

g213864

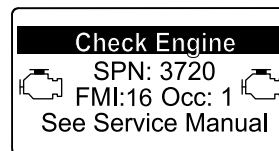

g213863

Figura 77

1. Filtro dell'aria di sicurezza

2. Se la spia (Figura 73) è rossa, resettatela.

Manutenzione del catalizzatore di ossidazione diesel (DOC) e del filtro antiparticolato

Intervallo tra gli interventi tecnici: Ogni 6000 ore oppure pulite il filtro antifuliggine se nell'InfoCenter vengono visualizzati i guasti motore SPN 3720 FMI 16, SPN 3720 FMI 0 o SPN 3720 FMI 16.

- Se viene visualizzato il messaggio di avviso AVVISO 179 nell'InfoCenter, il FAP è vicino al punto raccomandato per la manutenzione del catalizzatore di ossidazione diesel e del filtro antifuliggine.

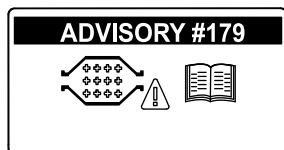

g213865

Figura 76

- Se gli errori motore CHECK ENGINE SPN 3251 FMI 0 (controllare motore spn 3251 fmi 0), CHECK ENGINE SPN 3720 FMI 0 (controllare motore spn 3720 fmi 0) oppure CHECK ENGINE SPN 3720 FMI 16 (controllare motore spn 3720 fmi 16) vengono visualizzati sull'InfoCenter (Figura 77), pulite il filtro antiparticolato come descritto di seguito:

- Fate riferimento alla sezione Motore nel *Manuale di manutenzione* per le informazioni su smontaggio e montaggio del catalizzatore di ossidazione diesel e del filtro antifuliggine del FAP.
- Fate riferimento al vostro Centro assistenza autorizzato Toro per i ricambi o la manutenzione per il catalizzatore di ossidazione diesel e il filtro antifuliggine.
- Contattate un distributore Toro autorizzato per ripristinare l'ECU del motore dopo l'installazione di un DPF pulito.

Manutenzione del sistema di alimentazione

Revisione dell'impianto di alimentazione

Spurgo del serbatoio del carburante

Intervallo tra gli interventi tecnici: Ogni 1000 ore—Spurgate e pulite il serbatoio del carburante.

Ogni 2 anni—Spurgate e pulite il serbatoio del carburante.

Eseguite questa operazione anche se l'impianto di alimentazione viene contaminato o se la macchina non sarà utilizzata per un lungo periodo. Utilizzate del carburante pulito per lavare il serbatoio.

Verifica dei tubi di alimentazione e dei raccordi

Intervallo tra gli interventi tecnici: Ogni 400 ore

Controllate i tubi di alimentazione e i raccordi ogni 400 ore oppure annualmente, optando per l'intervallo più breve. Verificate l'assenza di deterioramenti, danni o allentamento dei raccordi.

Manutenzione del filtro del carburante

Intervallo tra gli interventi tecnici: Ogni 400 ore

Il filtro del carburante dovrà essere sostituito ogni 400 ore di servizio.

1. Pulite le superfici circostanti la testa del filtro del carburante (Figura 78).



Figura 78

1. Testa del filtro del carburante
2. Filtro carburante

2. Togliete il filtro e pulite la superficie di montaggio della testa del filtro (Figura 78).
3. Lubrificate la guarnizione del filtro con olio motore lubrificante pulito; fate riferimento al Manuale dell'operatore del motore per ulteriori informazioni.
4. Montate a mano la scatola del filtro asciutto finché la guarnizione non tocca la testa del filtro, poi ruotatela per un altro mezzo giro.
5. Avviate il motore e verificate che non ci siano fuoriuscite di carburante attorno alla testa del filtro.

Manutenzione del separatore di condensa

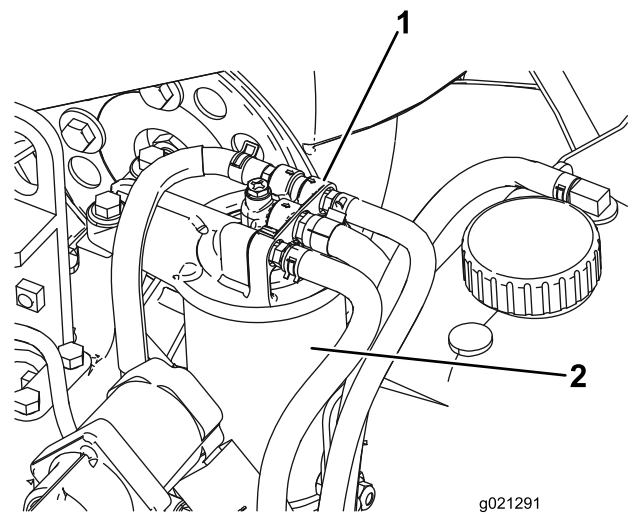
Intervallo tra gli interventi tecnici: Prima di ogni utilizzo o quotidianamente—Spurgate l'acqua e altre sostanze contaminanti dal filtro carburante/separatore di condensa.

Ogni 400 ore—Sostituite la scatola del filtro del carburante.

Revisionate il separatore di condensa come illustrato nella Figura 79.



Figura 79

Manutenzione dell'impianto elettrico

Sicurezza dell'impianto elettrico

- Scollegate la batteria prima di riparare la macchina. Scollegate prima il morsetto negativo, per ultimo quello positivo. Collegare prima il morsetto positivo, per ultimo quello negativo.
- L'acido della batteria è velenoso e può ustionare. Evitate che entri in contatto con la pelle, gli occhi e gli abiti. Quando lavorate su una batteria, proteggete il viso, gli occhi e gli abiti.
- I gas della batteria possono esplodere; tenete lontano dalla batteria sigarette, scintille e fiamme.
- Caricate le batterie in un luogo aperto, ben ventilato e al riparo da scintille e fiamme. Togliete la spina del caricabatterie prima di collegare o scollegare la batteria. Indossate indumenti di protezione e utilizzate attrezzi isolati.
- Non utilizzate una lavatrice a pressione accanto ai componenti elettronici.

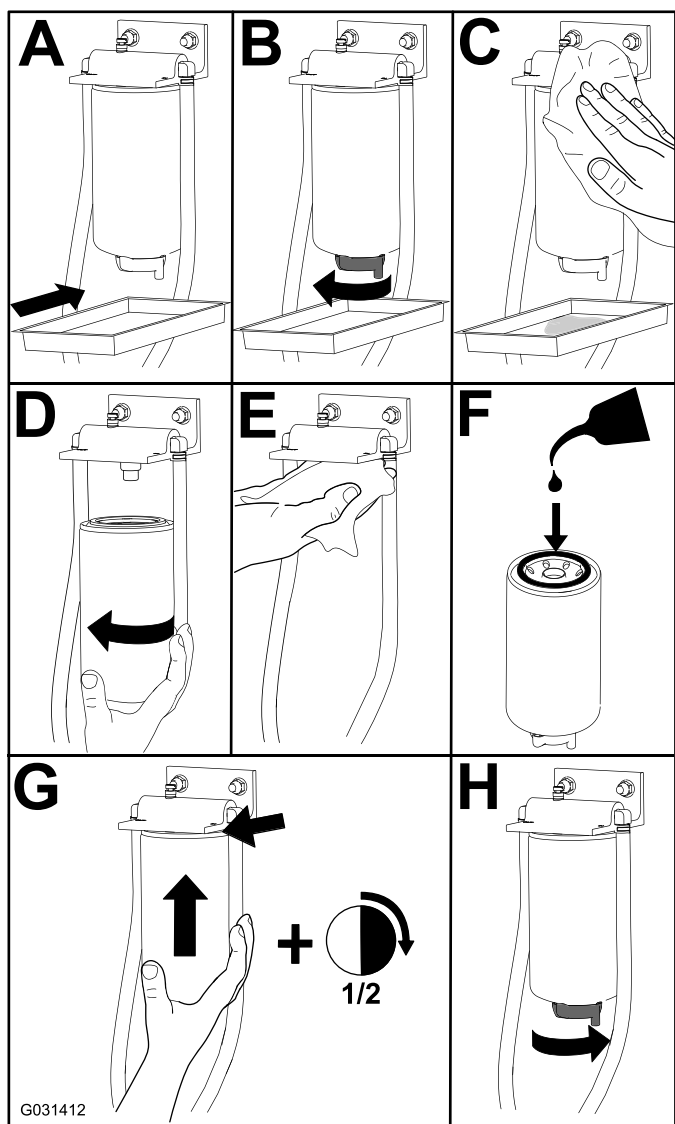
AVVERTENZA

CALIFORNIA

Avvertenza norma "Proposition 65"

I poli della batteria, i morsetti e gli accessori attinenti contengono piombo e relativi composti, sostanze chimiche che nello Stato della California sono considerate cancerogene e causa di anomalie della riproduzione. Lavate le mani dopo avere maneggiato questi componenti.

Revisione della batteria

Intervallo tra gli interventi tecnici: Ogni 25 ore—Controllate il livello dell'elettrolito. (Se la macchina è in rimessa, controllatela ogni 30 giorni.)

Importante: Prima di effettuare interventi di saldatura sulla macchina, scollegate il cavo negativo dalla batteria per evitare di danneggiare l'impianto elettrico.

Nota: Controllate lo stato della batteria ogni settimana, oppure ogni 50 ore di servizio. Mantenete puliti i morsetti e la scatola della batteria, poiché le batterie sporche si scaricano lentamente. Per pulire la

batteria, lavate la scatola completa con una soluzione di bicarbonato di sodio e acqua. Risciacquate con acqua pulita. Per impedire la corrosione, ricoprite i morsetti della batteria e i connettori dei cavi con grasso Grafo 112X (rivestimento) (n. di parte Toro 505-47) o vaselina.

1. Aprite il coperchio della batteria sul lato della copertura (Figura 80).

Nota: Premete sulla superficie piatta sopra il coperchio della batteria per facilitare la rimozione del coperchio (Figura 80).



Figura 80

1. Coperchio della batteria
2. Premete qui.

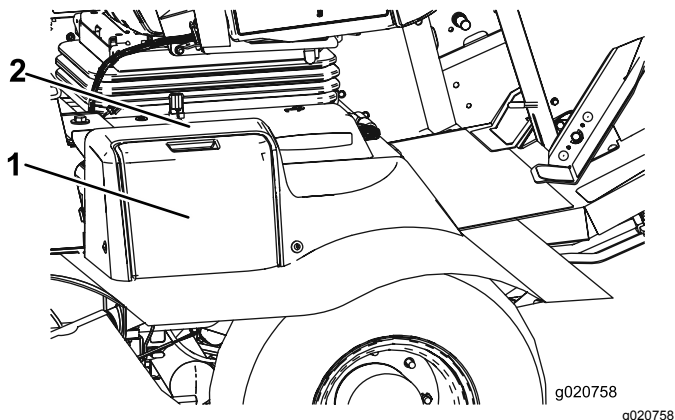

Figura 81

1. Batteria

⚠ AVVERTENZA

Durante la ricarica della batteria si sviluppano gas esplosivi.

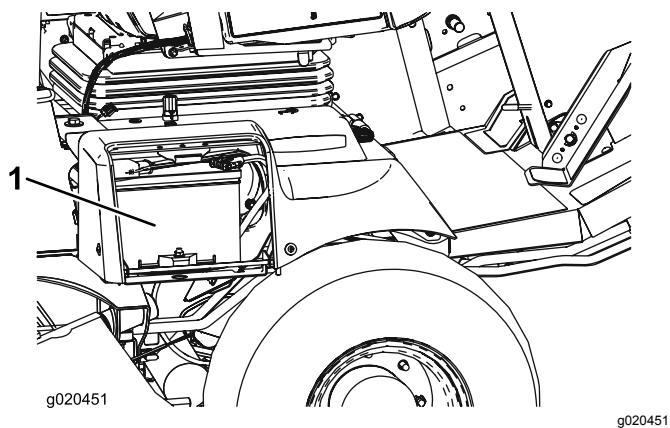
Non fumate mai nelle adiacenze della batteria e tenetela lontano da scintille e fiamme.

2. Togliete la protezione di gomma dal morsetto positivo e ispezionate la batteria.

⚠ AVVERTENZA

I morsetti della batteria e gli attrezzi metallici possono creare cortocircuiti contro i componenti metallici, e provocare scintille, che possono fare esplodere i gas delle batterie e causare infortuni.

- In sede di rimozione o montaggio della batteria, impedite ai morsetti di toccare le parti metalliche della macchina.
- Non lasciate che gli attrezzi metallici creino cortocircuiti fra i morsetti della batteria e le parti metalliche della macchina.

⚠ AVVERTENZA

In caso di errato percorso dei cavi della batteria, la macchina ed i cavi possono venire danneggiati, e causare scintille che possono fare esplodere i gas delle batterie e provocare infortuni.

- **Scollegate sempre il cavo negativo (nero) della batteria prima di quello positivo (rosso).**
- **Collegate sempre il cavo positivo (rosso) della batteria prima di quello negativo (nero).**

3. Per impedire la corrosione, spalmate i due collegamenti della batteria con grasso Grafo 112X (rivestimento), n. cat. Toro 505-47, vaselina o grasso leggero, e
4. infilate il cappuccio in gomma sul morsetto positivo.
5. Chiudete il coperchio della batteria.

Individuazione dei fusibili

I fusibili del trattore si trovano sotto il coperchio della centralina dell'alimentazione (Figura 82, Figura 83 e Figura 84).

Rimuovete le 2 viti che fissano il coperchio della centralina dell'alimentazione al telaio e rimuovete il coperchio (Figura 82).



Figura 82

1. Coperchio della centralina
2. Viti dell'alimentazione

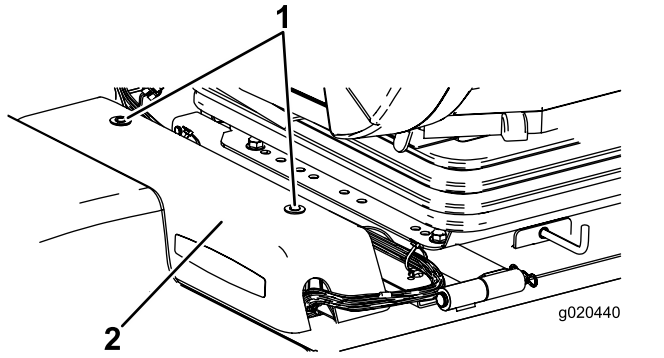

Figura 83

1. Fusibili



Figura 84

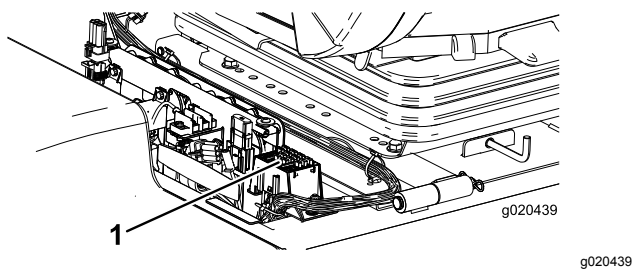

Figura 85

1. Scatola dei fusibili della cabina
2. Fusibili cabina

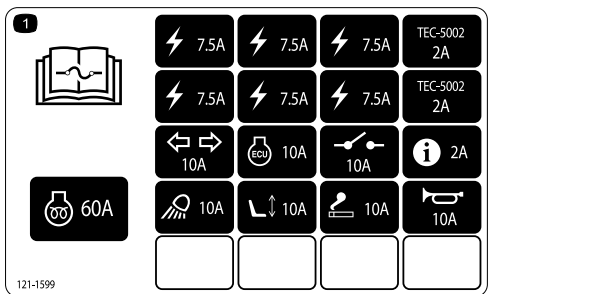

Figura 86

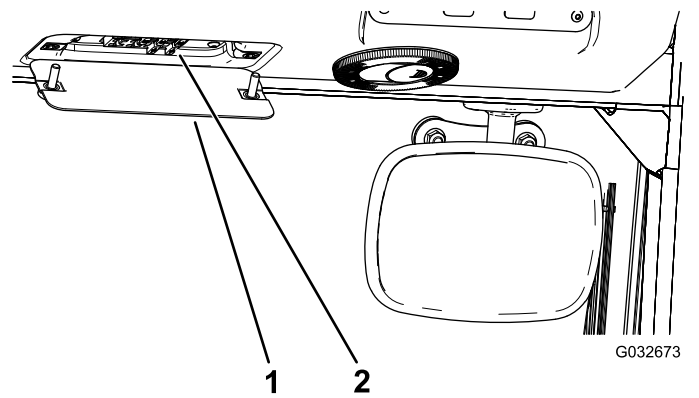
decal117-2787

I fusibili della cabina si trovano nella relativa scatola inserita nel rivestimento del padiglione della cabina (Figura 85 e Figura 86).

Nota: Solo per modello con cabina

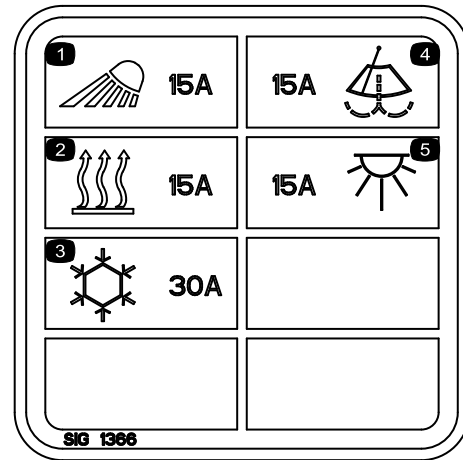
Manutenzione del sistema di trazione

Regolazione dell'angolo del pedale di trazione

1. Allentare i 2 dadi e bulloni che fissano il lato sinistro del pedale di trazione alla staffa (Figura 87).



Figura 87

1. Pedale della trazione
2. Bulloni e dadi di fissaggio

2. Inclinate il pedale nell'angolazione desiderata e stringete i dadi (Figura 87).

Cambio dell'olio della trasmissione dell'ingranaggio planetario

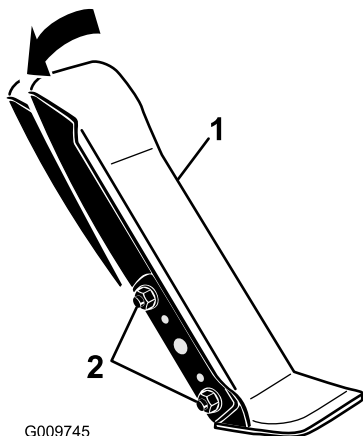
Intervallo tra gli interventi tecnici: Dopo le prime 200 ore

Ogni 800 ore (O annualmente, a seconda della data più prossima)

Cambiate l'olio inizialmente dopo le prime 200 ore di servizio; dopodiché sostituitelo ogni 800 ore di servizio, oppure ogni anno, optando per l'intervallo più breve. Per la sostituzione usate lubrificante per ingranaggi di alta qualità SAE 85W-140.

1. Con la macchina parcheggiata su una superficie piana, posizionate la ruota in modo che un tappo di controllo si trovi nella posizione inferiore (ore 6) (Figura 88).



Figura 88

1. Tappo di controllo/spurgo

2. Mettete una bacinella sotto il mozzo del planetario, togliete il tappo e lasciate defluire l'olio.
3. Mettete una bacinella sotto la scatola del freno, togliete il tappo di spurgo e lasciate defluire l'olio (Figura 89).

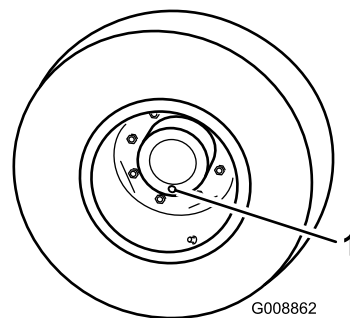

Figura 89

1. Tappo di spurgo
2. Scatola del freno

4. Quando è defluito tutto l'olio da entrambi le parti, inserite il tappo nella scatola del freno.
5. Girate la ruota finché il foro del tappo aperto nel planetario si trovi a ore 12.
6. Mediante il foro aperto riempite lentamente il planetario con 0,65 litri di lubrificante per ingranaggi di alta qualità SAE 85W-140.

Importante: Se il planetario si riempie prima dell'aggiunta di 0,65 litri di olio, aspettate un'ora o inserite il tappo e muovete la macchina di circa tre metri per distribuire l'olio all'interno dell'impianto frenante. In seguito rimuovete il tappo e aggiungete l'olio rimanente.

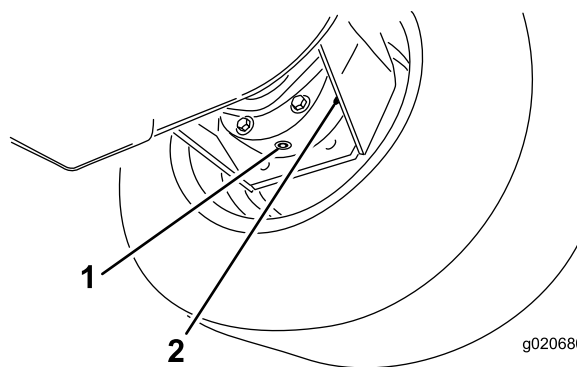
7. Montate il tappo.
8. Ripetete la procedura sul gruppo ruotismo planetario/freno opposto.

Cambio dell'olio dell'assale posteriore

Intervallo tra gli interventi tecnici: Dopo le prime 200 ore

Ogni 800 ore

Cambiate l'olio dopo le prime 200 ore di servizio, dopodiché ogni 800 ore di servizio.

1. Parcheggiate la macchina su terreno pianeggiante.
2. Pulite attorno ai tre tappi di spurgo, uno per lato ed uno in centro (**Figura 90**).
3. Togliete i tappi di controllo per facilitare lo spurgo dell'olio.
4. Togliete i tappi di spurgo e lasciate defluire l'olio nelle bacinelle.



Figura 90

1. Posizione del tappo di spurgo

5. Pulite l'area circostante il tappo di spurgo sul fondo della scatola degli ingranaggi (**Figura 91**).
6. Togliete il tappo di spurgo dalla scatola degli ingranaggi e lasciate defluire l'olio in una bacinella.

Nota: Togliete il tappo di riempimento per facilitare lo spurgo dell'olio.

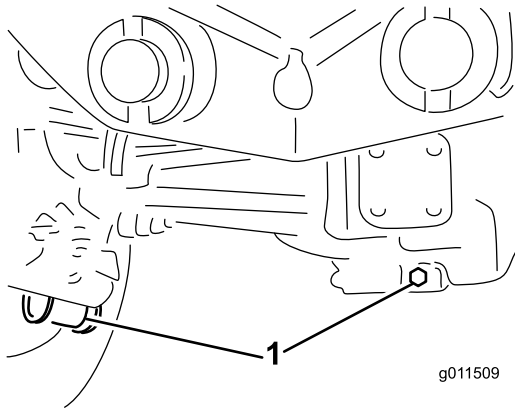

Figura 91

1. Tappo di spurgo

7. Rabboccate finché l'olio non raggiunge la base dei fori del tappo di controllo; vedere [Controllo del lubrificante della scatola ingranaggi dell'assale posteriore \(pagina 27\)](#).
8. Montate i tappi.

Verifica della convergenza delle ruote posteriori

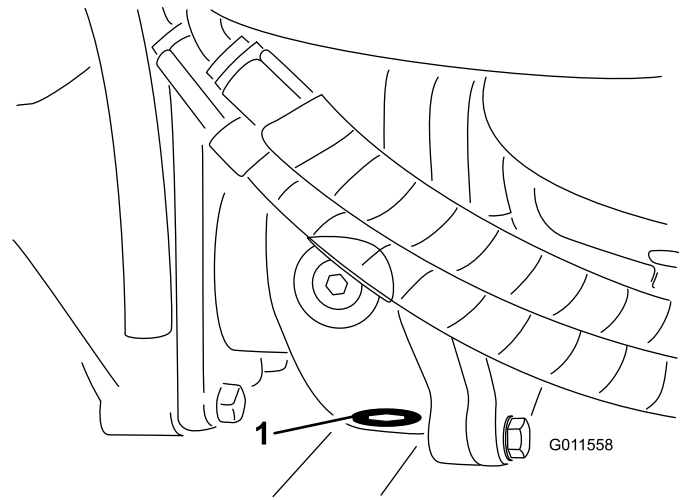
Intervallo tra gli interventi tecnici: Ogni 800 ore

Controllate la convergenza delle ruote posteriori ogni 800 ore di servizio o ogni anno.

1. Misurate l'interasse (all'altezza dell'assale) sulla parte anteriore e posteriore degli pneumatici di sterzo.

Nota: La misurazione anteriore deve risultare di 6 mm inferiore a quella posteriore.

2. Per regolare, allentate i fermi su entrambe le estremità dei tiranti.
3. Girate l'estremità del tirante in modo da spostare la parte anteriore dello pneumatico verso l'interno o l'esterno.
4. Quando la regolazione sarà corretta, serrate i fermi dei tiranti.

Manutenzione dell'impianto di raffreddamento

Sicurezza dell'impianto di raffreddamento

⚠ ATTENZIONE

Scaricando il refrigerante caldo sotto pressione o toccando il radiatore o le parti adiacenti che scottano si possono subire gravi ustioni.

- Non togliete il tappo del radiatore a motore caldo. Prima di togliere il tappo del radiatore lasciate sempre raffreddare il motore almeno 15 minuti, o comunque fin quando il tappo del radiatore si è raffreddato abbastanza da poterlo toccare senza scottarsi.
- Non toccate il radiatore e le parti adiacenti quando scottano.

⚠ PERICOLO

L'ingestione del refrigerante del motore può avvelenare.

- Non ingerite il refrigerante del motore.
- Tenete lontano dalla portata dei bambini e degli animali da compagnia.

Verifica dell'impianto di raffreddamento

Intervallo tra gli interventi tecnici: Prima di ogni utilizzo o quotidianamente

Controllate il livello del refrigerante all'inizio di ogni giornata di lavoro. La capacità del sistema è di 8,52 litri per Groundsmaster 4000 e 20 litri per Groundsmaster 4010.

1. Togliete con cautela il tappo del radiatore e il tappo del serbatoio di espansione (Figura 92).
2. Controllate il livello del refrigerante nel radiatore.

Nota: Il radiatore deve essere riempito fino alla parte superiore del collo del bocchettone, ed il serbatoio di espansione fino al segno di pieno (Full).



Figura 92

1. Serbatoio di espansione

3. Se il livello del refrigerante è basso, aggiungete una miscela 50/50 di acqua e anticongelante glicol etilico.

Importante: Non usate solo acqua o liquidi frigoriferi a base di alcol o metanolo, dal momento che ciò potrebbe provocare danni.

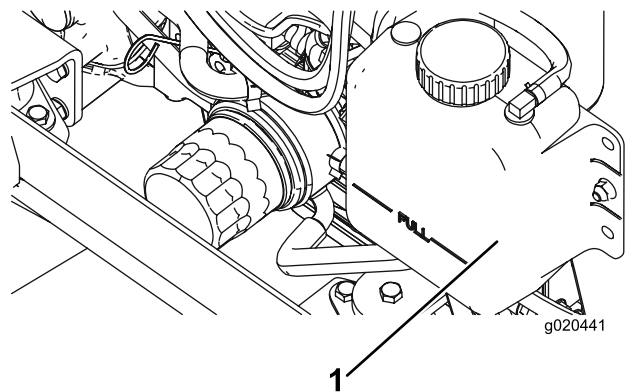
4. Montate il tappo del radiatore e quello del serbatoio di espansione.

Revisione dell'impianto di raffreddamento del motore

Intervallo tra gli interventi tecnici: Ogni 100 ore
Ogni 2 anni

Togliete ogni giorno i detriti dal radiatore dell'olio/refrigeratore dell'olio. Eliminateli più spesso in ambienti sporchi.

Questa macchina è provvista di sistema di trasmissione ventola con azionamento idraulico che va automaticamente (o manualmente) in retromarcia per ridurre l'accumulo dei detriti sulla griglia e sul radiatore/refrigeratore dell'olio. Se da un lato questa funzione permette di ridurre il tempo necessario per la pulizia dei radiatore/refrigeratore dell'olio, non elimina la necessità della pulizia ordinaria. La pulizia e l'ispezione periodica del radiatore/refrigeratore dell'olio è comunque necessaria.

1. Spegnete il motore ed alzate il cofano.
2. Ripulite accuratamente la zona motore da tutti i detriti.
3. Pulite accuratamente entrambi i lati dell'area del refrigeratore dell'olio e del radiatore utilizzando aria compressa (Figura 93).

Nota: Iniziate dal lato della ventola e fate uscire i detriti verso la parte posteriore. Successivamente eseguite la pulizia partendo

dalla parte posteriore e soffiando l'aria verso la parte anteriore. Ripetete questa procedura più volte fino a rimuovere completamente sporcizia e detriti.

Importante: L'uso di acqua per la pulizia del radiatore/refrigeratore dell'olio può favorire la precoce corrosione e danni ai componenti.



Figura 93

1. Radiatore/radiatore dell'olio

4. Chiudete il cofano.

Manutenzione dei freni

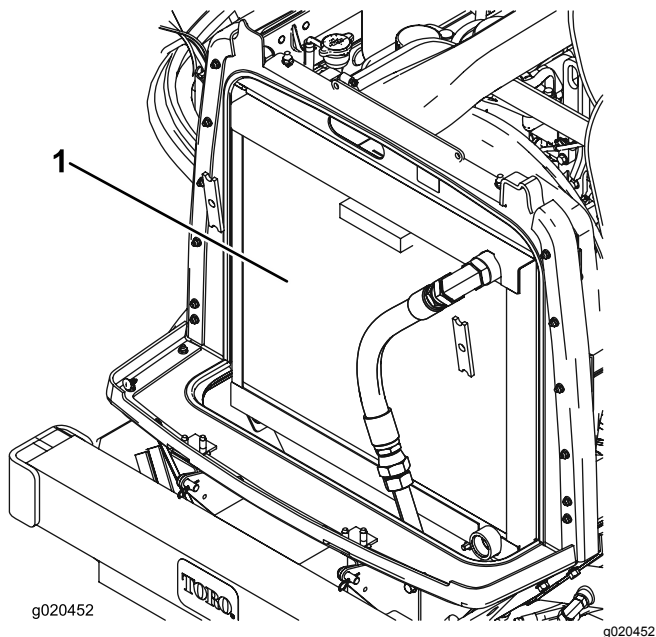
Regolazione dei freni a pedale

Regolate questi freni se il pedale ha un "gioco" superiore a 25 mm, o quando i freni non funzionano in modo efficace. Per gioco s'intende la distanza che il pedale percorre prima che si avverta la resistenza della frenata.

1. Disinserite il perno di bloccaggio dai pedali del freno, in modo che i due pedali operino indipendentemente l'uno dall'altro.
2. Per ridurre il gioco dei pedali del freno serrate i freni come segue:
 - A. Allentate le 2 viti di fissaggio e rimuovete il coperchio di regolazione dei freni (Figura 94).



Figura 94

1. Viti di fissaggio

2. Coperchio di regolazione dei freni

- B. Allentate il dado anteriore sull'estremità filettata del cavo del freno (Figura 95).

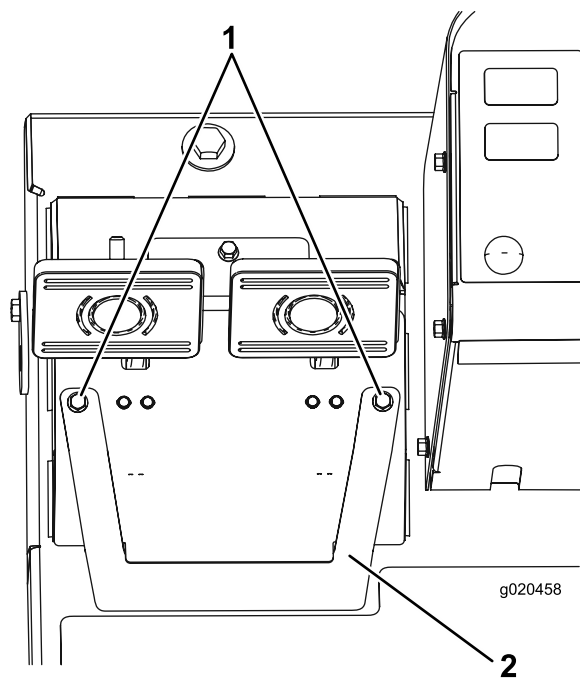

Figura 95

1. Dadi di regolazione del cavo del freno

- C. Serrate il dado posteriore per spostare indietro il cavo, finché i pedali del freno non hanno un gioco di 13–25 mm.
- D. Serrate i dadi anteriori dopo avere regolato correttamente i freni.
- E. Montate il coperchio di regolazione dei freni.

Manutenzione della cinghia

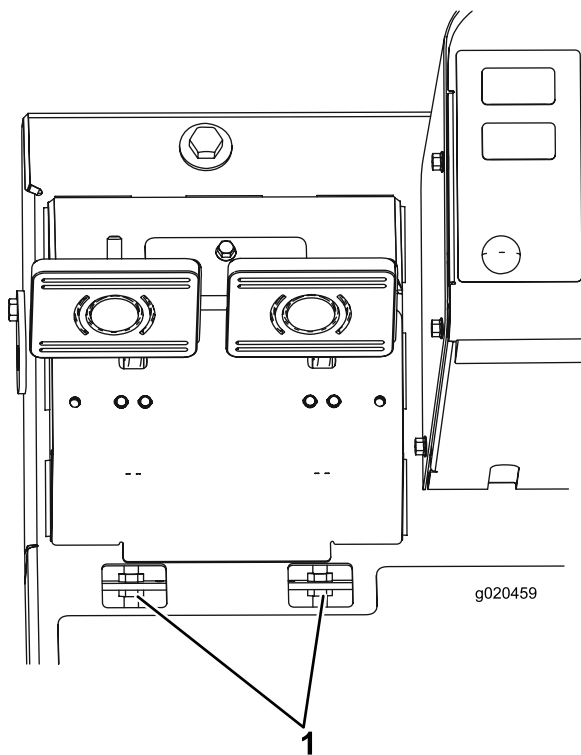
Revisione della cinghia dell'alternatore

Intervallo tra gli interventi tecnici: Dopo le prime 10 ore

Ogni 100 ore

Controllate lo stato e la tensione della cinghia ogni 100 ore di servizio.

La tensione è corretta quando applicando una forza di 44 N•m sulla cinghia, al centro tra le pulegge si ha una flessione di 10 mm.

Se la flessione non è di 10 mm, allentate i bulloni di fissaggio dell'alternatore (Figura 96).

Nota: Aumentate o riducete la tensione della cinghia dell'alternatore e serrate i bulloni. Controllate di nuovo l'inflessione della cinghia per accertare che sia esatta.



Figura 96

- | | |
|-------------------------|--------------------------|
| 1. Alternatore | 3. Compressore |
| 2. Bullone di fissaggio | 4. Puleggia tendicinghia |

Manutenzione della cinghia del compressore

Solo per modello con cabina

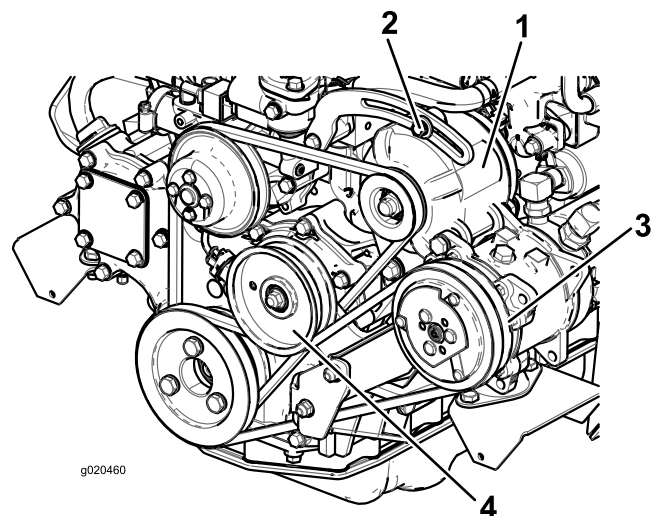
Intervallo tra gli interventi tecnici: Dopo le prime 10 ore

Ogni 100 ore

Controllate lo stato e la tensione della cinghia ogni 100 ore di servizio.

1. La tensione è corretta quando applicando una forza di 44 N·m sulla cinghia, al centro tra le pulegge si ha una flessione di 10 mm.
2. Se la flessione non è di 10 mm, allentate il bullone di fissaggio della puleggia tendicinghia (Figura 96).

Nota: Aumentate o riducete la tensione della cinghia del compressore e serrate il bullone. Controllate di nuovo l'inflessione della cinghia per accertare che sia esatta.

Tensionamento delle cinghie di trasmissione della lama

Intervallo tra gli interventi tecnici: Dopo le prime 10 ore

Ogni 50 ore

Controllate le condizioni e la tensione delle cinghie di trasmissione dei piatti di taglio dopo 10 ore di servizio e in seguito ogni 50 ore di servizio.

Quando la tensione è corretta, la misura interna della molla di prolunga (da gancio a gancio) deve essere circa 8,27 cm - 9,53 cm. Quando la tensione della molla è giusta, regolate il bullone di arresto (bullone a testa tonda) fino ad ottenere un gioco di 0,17 - 0,4732 cm tra la testa del bullone ed il braccio di rinvio (Figura 97).

Nota: Verificate che la cinghia si trovi dal lato molla del guidacinghia (Figura 97).



Figura 97

- | | |
|----------------------|-----------------------|
| 1. Cinghia | 4. Guidacinghia |
| 2. Bullone ad occhio | 5. Dado flangiato |
| 3. Molla di prolunga | 6. Bullone di arresto |

Sostituzione della cinghia di trasmissione della lama

Intervallo tra gli interventi tecnici: Ogni 800 ore

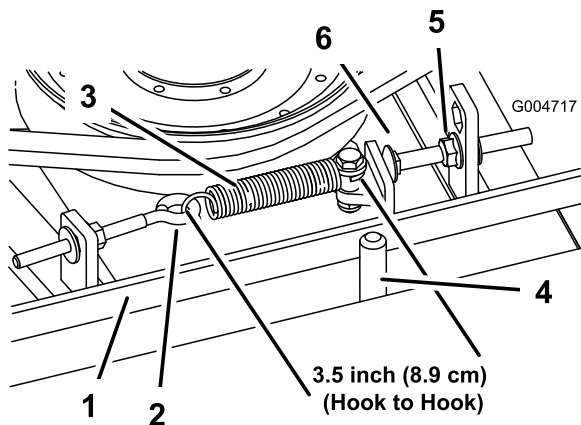
La cinghia di trasmissione della lama, tesa dalla puleggia tendicinghia a molla, ha una lunga durata. Tuttavia, dopo molte ore di funzionamento, presenterà segni di usura. Questi sono: stridio durante la rotazione della cinghia, slittamento delle lame durante il taglio dell'erba, bordi sfilacciati, segni di bruciatura e spaccature. Sostituite la cinghia se notate uno qualsiasi dei segni sopra riportati.

1. Abbassate il piatto di taglio a terra, togliete i copricinghia dalla parte superiore del piatto di taglio e metteteli da parte.
2. Allentate il bullone ad occhio per consentire la rimozione della molla di prolunga (Figura 97).
3. Allentate il dado flangiato che fissa il bullone di arresto all'aletta di montaggio e spostate la puleggia tendicinghia dalla cinghia per rilasciare la tensione (Figura 97).

Nota: Allentate il dado quanto basta per consentire al braccio di rinvio di oltrepassare il bullone di arresto.

Nota: Nel caso il bullone di arresto venga tolto dalla linguetta di montaggio, verificate che venga reinserito nel foro di allineamento della testa del bullone di arresto con il braccio di rinvio.

4. Rimuovete i bulloni che fissano il motore idraulico al piatto di taglio (Figura 98).



Figura 98

- | | |
|---------------------|-------------------------|
| 1. Motore idraulico | 2. Bulloni di fissaggio |
|---------------------|-------------------------|

5. Togliete il motore e appoggiatelo sopra il piatto di taglio.
6. Togliete la vecchia cinghia dalle pulegge del mandrino e dalla puleggia tendicinghia.
7. Infilate la nuova cinghia attorno alle pulegge del mandrino e al gruppo puleggia tendicinghia.
8. Dopo avere montato la cinghia attorno alle pulegge, posizionate il motore idraulico sul piatto

di taglio. Montate il motore sul piatto di taglio con i bulloni tolti in precedenza.

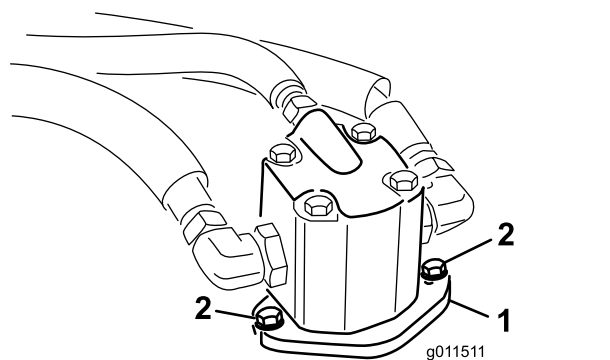
Nota: Verificate che la cinghia si trovi dal lato molla del guidacinghia (Figura 97).

9. Collegate la molla di prolunga (Figura 97) al bullone ad occhio e tendete la cinghia come segue:
 - Quando la tensione è corretta, la misura interna della molla di prolunga (da gancio a gancio) deve essere circa 8,27 cm - 9,53 cm.
 - Una volta ottenuta la giusta tensione della molla, regolate il bullone di arresto (bullone a testa tonda) fino ad ottenere un gioco di 0,17 - 0,4732 cm tra la testa del bullone ed il braccio di rinvio.

Manutenzione dell'impianto idraulico

Sicurezza dell'impianto idraulico

⚠ AVVERTENZA

Se il fluido idraulico fuoriesce sotto pressione, può penetrare la pelle e causare infortuni.

- **Verificate che tutti i tubi e i flessibili dell'olio idraulico siano in buone condizioni e che tutte le connessioni e i raccordi idraulici siano saldamente serrati, prima di mettere l'impianto sotto pressione.**
- **Tenete corpo e mani lontano da perdite filiformi o da ugelli che eiettano fluido idraulico pressurizzato.**
- **Usate cartone o carta per cercare perdite di fluido idraulico.**
- **Eliminate con sicurezza la pressione dall'intero impianto idraulico prima di eseguire qualsiasi intervento sull'impianto.**
- **Se il fluido viene iniettato nella pelle, rivolgetevi immediatamente ad un medico.**

Revisione dell'impianto idraulico

Controllo del fluido idraulico

Intervallo tra gli interventi tecnici: Prima di ogni utilizzo o quotidianamente

Il serbatoio viene riempito in fabbrica con circa 29 litri di fluido idraulico di prima qualità. Controllate il livello del fluido idraulico prima di avviare il motore per la prima volta, ed in seguito ogni giorno. Per la sostituzione si consiglia il seguente fluido:

Toro Premium All Season Hydraulic Fluid (fluido idraulico per tutte le stagioni, reperibile in fustini di 19 litri o in contenitori di 208 litri. Consultate il *Catalogo ricambi* o rivolgetevi al distributore Toro per i relativi numeri).

Fluidi alternativi: Qualora il fluido Toro non sia disponibile, si potranno utilizzare altri **fluidi convenzionali a base di petrolio** purché abbiano tutte le seguenti proprietà materiali e caratteristiche industriali. Verificate con il fornitore che l'olio soddisfi tali specifiche.

Nota: Toro non si assume alcuna responsabilità per danni causati da sostituzioni non idonee, pertanto si raccomanda di utilizzare solo prodotti di costruttori di buona reputazione, le cui raccomandazioni siano valide.

Fluido idraulico antiusura, alto indice di viscosità e basso punto di scorrimento, ISO VG 46

Proprietà materiali:

Viscosità, ASTM D445 St a 40°C da 44 a 50

St a 100°C da 7,9 a 8,5

Indice di viscosità ASTM D2270 da 140 a 160

Punto di scorrimento, ASTM D97 da -37°C a -45°C

Caratteristiche industriali: Vickers I-286-S (livello di qualità), Vickers M-2950-S (livello di qualità), Denison HF-0

I fluidi idraulici idonei devono essere specificati per macchinario mobile (in contrasto con l'utilizzo di impianto industriale), tipo peso multiplo, con pacchetto additivo antiusura ZnDTP o ZDDP (fluido non di tipo senza cenere).

Toro Synthetic Biodegradable Hydraulic Fluid (fluido idraulico biodegradabile sintetico, reperibile in fustini di 19 litri o in contenitori di 208 litri. Consultate il *Catalogo ricambi* o rivolgetevi al distributore Toro per i relativi numeri)

Questo fluido biodegradabile, sintetico, di alta qualità è stato testato e ritenuto compatibile con il modello Toro in questione. Altri marchi di fluido sintetico possono presentare problemi di compatibilità delle guarnizioni e Toro declina qualsiasi responsabilità in caso di sostituzioni non autorizzate.

Importante: Questo fluido sintetico non è compatibile con il fluido biodegradabile Toro venduto in precedenza. Per ulteriori informazioni, rivolgetevi al distributore Toro.

Fluidi biodegradabili alternativi:

Mobil EAL Envirosyn H 46 (USA)

Mobil EAL Hydraulic Oil 46 (Internazionale)

Importante: Molti fluidi idraulici sono praticamente incolori, e rendono difficile il rilevamento di fuoriuscite. Per l'olio dell'impianto idraulico è disponibile un additivo con colorante rosso in confezioni da 20 ml. Una confezione è sufficiente per 15-22 litri di fluido idraulico. Ordinate il numero di componente 44-2500 al distributore Toro di zona.

1. Posizionate la macchina su una superficie piana, abbassate i piatti di taglio,

spegnete il motore e toglie la chiave dall'accensione.

2. Controllare il livello del fluido idraulico (Figura 99).



Figura 99

G031863

g031863

Cambio del fluido idraulico

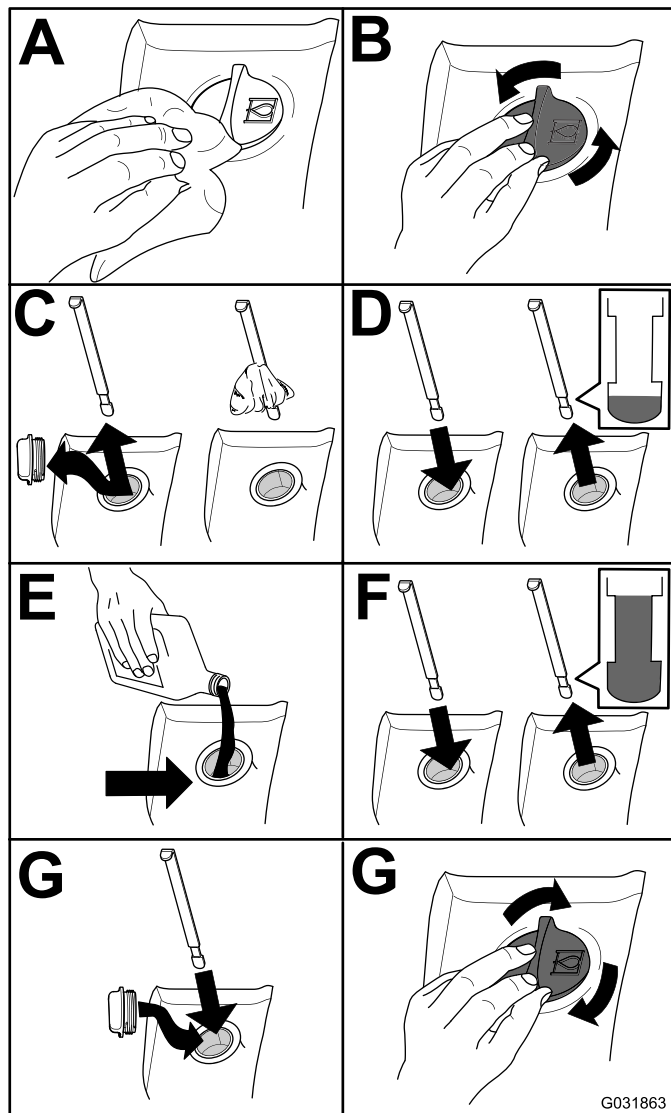
Intervallo tra gli interventi tecnici: Ogni 800 ore

Nel caso in cui il fluido sia contaminato, rivolgetevi al distributore Toro di zona, che provvederà al lavaggio dell'impianto. L'olio contaminato ha un aspetto lattiginoso o nero a confronto dell'olio pulito.

1. Posizionate la macchina su una superficie piana, abbassate i piatti di taglio, spegnete il motore e toglie la chiave dall'accensione.
2. Rimuovete il tappo di spurgo dalla parte anteriore del fondo del serbatoio e lasciate defluire il fluido idraulico in una bacinella grande.

- Quando il fluido idraulico cessa di defluire, montate il tappo e serratelo.
- Riempite il serbatoio (Figura 100) di fluido idraulico; fate riferimento a [Controllo del fluido idraulico \(pagina 71\)](#).

Importante: Usate soltanto i fluidi idraulici specificati. Altri fluidi danneggiano l'impianto.



Figura 100

- Serbatoio idraulico

- Montate il tappo del serbatoio, avviate il motore e utilizzate tutti i comandi idraulici per distribuire il fluido idraulico attraverso l'impianto.

Nota: Verificate inoltre l'assenza di perdite, poi spegnete il motore.

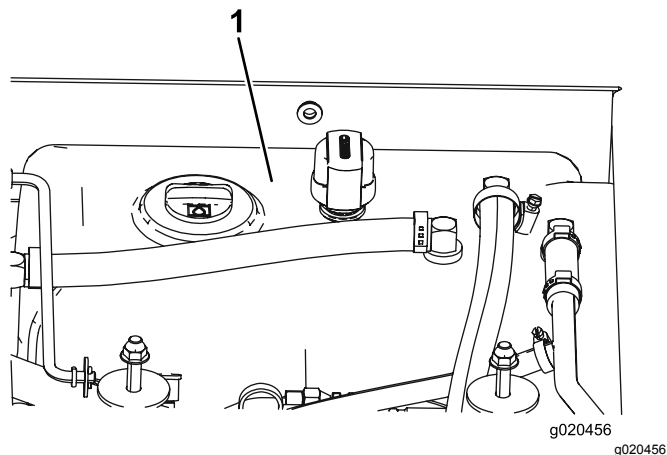
- Controllate il livello del fluido e rabboccate fino a raggiungere la tacca Full sull'asta di livello.

Nota: Non riempite troppo.

Sostituzione dei filtri idraulici

Intervallo tra gli interventi tecnici: Dopo le prime 200 ore

Ogni 800 ore

Utilizzate filtri di ricambio Toro, n. cat. 94-2621 per il retro (piatto di taglio) della macchina e n. cat. 75-1310 per la parte anteriore (carica) della macchina.

Importante: L'uso di altri filtri può invalidare la garanzia di alcuni componenti.

- Posizionate la macchina su una superficie piana, abbassate i piatti di taglio, inserite il freno di stazionamento, spegnete il motore e togliete la chiave dall'accensione.
- Sostituite i filtri idraulici (Figura 101).



Figura 101

- Avviate il motore e lasciatelo funzionare per 2 minuti circa, per spurgare l'aria dall'impianto e spegnete il motore e verificate l'assenza di perdite.

Verifica dei flessibili e dei tubi idraulici

Intervallo tra gli interventi tecnici: Ogni 2 anni

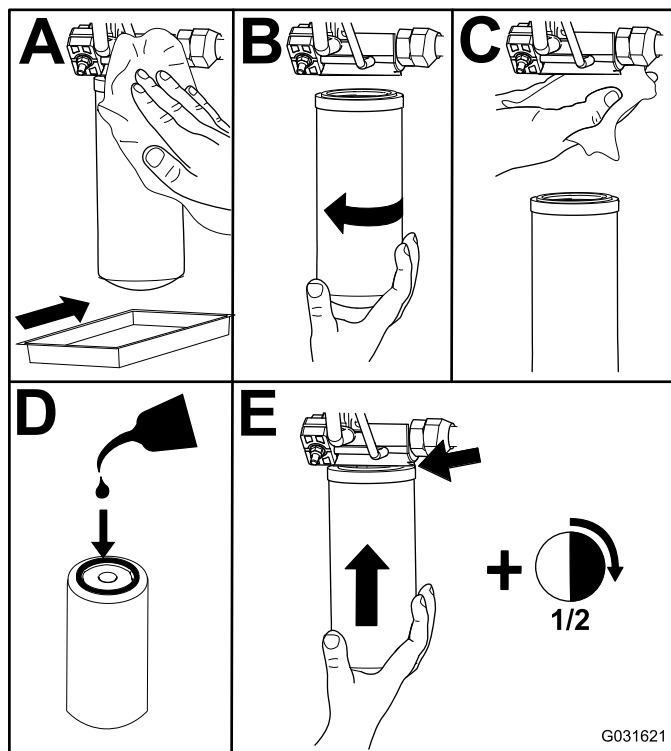
Controllate i tubi idraulici e i flessibili ogni giorno per rilevare fuoriuscite, tubi attorcigliati, attacchi allentati, usura, raccordi allentati e deterioramento causato dalle condizioni atmosferiche e da agenti chimici. Riattate completamente prima di usare la macchina.

Regolazione della pressione di contrappeso

Il foro diagnostico del contrappeso serve per verificare la pressione del circuito di contrappeso (Figura 102). La pressione di contrappeso consigliata è di 2241 kPa. Per regolare la pressione di contrappeso, allentate il dado di bloccaggio, ruotate la vite di regolazione (Figura 102) in senso orario per aumentare la pressione o in senso antiorario per ridurla e serrate il dado di bloccaggio. Dovete lasciare in funzione il motore e abbassare il piatto in posizione flottante per verificare la pressione.

Nota: Le ruote orientabili di tutti e 3 i piatti di taglio devono rimanere a contatto con il suolo quando il contrappeso viene regolato e montato.



Figura 102

1. Vite di regolazione del contrappeso 2. Porta diagnostica del contrappeso

Manutenzione del tosaerba

Rotazione (inclinazione) del piatto di taglio anteriore in posizione verticale

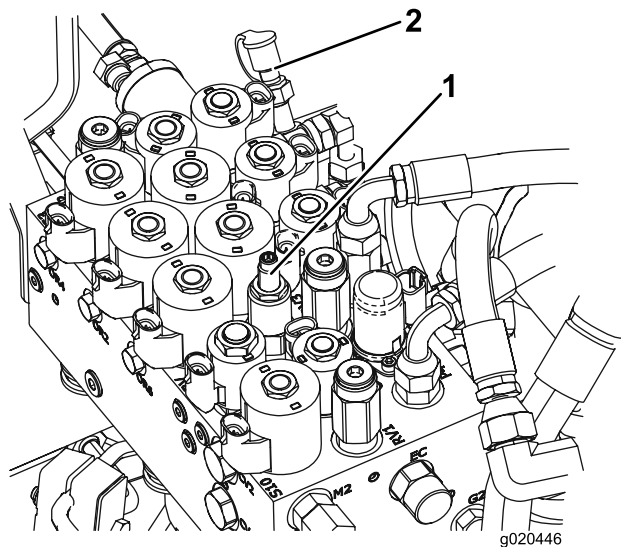
Nota: Sebbene non sia necessario per le normali procedure di manutenzione, è possibile ruotare (inclinare) il piatto di taglio anteriore in posizione verticale. Se desiderate inclinare il piatto di taglio, procedete nel modo seguente.

1. Sollevate leggermente il piatto di taglio anteriore da terra, innestate il freno di stazionamento, spegnete il motore e rimuovete la chiave di accensione.
2. Rimuovete la coppiglia e il perno con testa che fissano il fermo di trasferimento del piatto di taglio alla relativa piastra e ruotate il fermo verso la parte posteriore del piatto.
3. Togliete la coppiglia e il perno con testa che fissano le catene dell'altezza di taglio sul retro del piatto di taglio.
4. Avviate il motore, sollevate lentamente il piatto di taglio anteriore, spegnete il motore e togliete la chiave di accensione.
5. Afferrate la parte anteriore del piatto di taglio e sollevatelo in posizione verticale.
6. Mantenendo il piatto di taglio verticale, fate passare l'estremità del cavo sopra il perno del braccio di sollevamento del piatto di taglio e fissate il cavo con la coppiglia (Figura 103).



Figura 103

1. Cavo 2. Spina

Abbassamento del piatto di taglio anteriore

1. Facendovi aiutare da un'altra persona, mantenete il piatto di taglio in posizione verticale, togliete la coppia che fissa l'estremità del cavo e togliete il cavo dalla spina.
2. Ruotate (incline) il piatto di taglio verso il basso.
3. Riponete il cavo sotto la piattaforma dell'operatore.
4. Sedetevi sul sedile, avviate il motore e abbassate il piatto di taglio finché non si trova a poca distanza da terra.
5. Fissate le catene dell'altezza di taglio alla parte posteriore del piatto di taglio.
6. Girate verso l'alto il fermo di trasferimento e fissatelo con il perno con testa e la coppia.

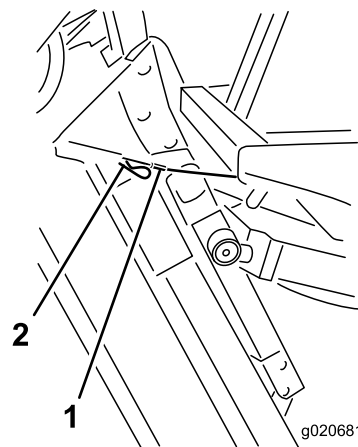
Regolazione del passo del piatto di taglio

Misurazione del passo del piatto di taglio

L'angolo di inclinazione dei piatti di taglio corrisponde alla differenza dell'altezza di taglio tra la parte anteriore e quella posteriore del livello della lama. Toro consiglia un passo della lama da 8 a 11 mm, ovvero il retro del piano della lama è da 8 a 11 mm più alto del davanti.

1. Posizionate la macchina su una superficie pianeggiante in officina.
2. Regolate il piatto di taglio all'altezza di taglio desiderata.
3. Ruotate una lama in modo che punti dritto davanti.
4. Con un righello, misurate la distanza tra il pavimento e l'estremità anteriore della lama.
5. Ruotate poi l'estremità della lama verso la parte posteriore, e misurate la distanza tra il pavimento e l'estremità della lama.
6. Per calcolare l'angolo d'inclinazione della lama, sottraete la dimensione ottenuta per la misurazione anteriore da quella ottenuta dalla misurazione posteriore.

Regolazione del passo del piatto di taglio anteriore

1. Allentate i controdadi sulla parte superiore o inferiore del bullone a U della catena dell'altezza di taglio (Figura 104).
2. Regolate l'altro gruppo di dadi per sollevare o abbassare la parte posteriore del piatto di taglio, fino ad ottenere il passo corretto.
3. Serrate i controdadi.



Figura 104

1. Catena dell'altezza di taglio
2. Bullone a U

Regolazione del passo del piatto di taglio laterale

Intervallo tra gli interventi tecnici: Ogni 800 ore

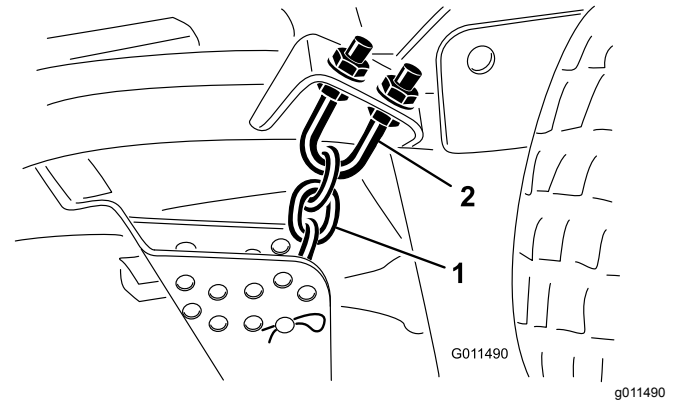
1. Togliete il cappuccio di tensione dall'asse del perno ed estraete il perno dal braccio della ruota orientabile (Figura 105).

Nota: Posizionate gli spessori, come opportuno, per sollevare o abbassare la ruota orientabile fino ad ottenere il passo corretto del piatto di taglio.



Figura 105

- | | |
|--------------------------|----------------------------------|
| 1. Cappuccio di tensione | 4. Fori di montaggio dell'assale |
| 2. Distanziali | 5. Ruota orientabile |
| 3. Spessori | |

- Montate il cappuccio di tensione.

Revisione delle boccole del braccio della ruota orientabile

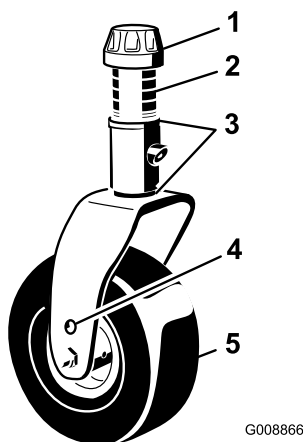
Nel tubo dei bracci delle ruote orientabili sono inserite, in alto e in basso, delle boccole; dopo molte ore di servizio le boccole si consumano. Per controllare le boccole, spostate la forcella della ruota orientabile avanti e indietro e da un lato all'altro. Se il perno della ruota orientabile risulta allentato all'interno delle boccole, significa che le boccole sono consumate e devono essere sostituite.

- Alzate il piatto di taglio, in modo che le ruote siano sollevate da terra, e bloccatelo per prevenirne la caduta accidentale.
- Togliete il cappuccio di tensione, il distanziale (o distanziali) e la rondella di spinta dalla parte superiore del perno della ruota orientabile.
- Estraete il perno della ruota orientabile dal tubo di fissaggio.

Nota: Mantenete la rondella di spinta e il distanziale (o distanziali) sulla base del perno.

- Inserite un punteruolo nella parte superiore o inferiore del tubo di fissaggio, e spingete la boccola fuori del tubo (Figura 106).

Nota: Estraete dal tubo anche l'altra boccola. Pulite l'interno dei tubi di fissaggio.



Figura 106

- | | |
|---|------------|
| 1. Tubo del braccio della ruota orientabile | 2. Boccole |
|---|------------|

- Lubrificate le nuove boccole all'interno ed all'esterno con del grasso.
- Con un martello ed una piastra piatta inserite le boccole nel tubo di fissaggio.
- Controllate che il perno della ruota orientabile non sia usurato, e sostituitelo se è danneggiato.
- Spingete il perno della ruota orientabile nelle boccole e nel tubo di fissaggio.
- Fate scorrere la rondella di spinta e il distanziale (o i distanziali) sul perno e montate il cappuccio di tensione sul perno della ruota orientabile per fissare in sede tutte le parti.

Revisione delle rotelle orientabili e dei cuscinetti

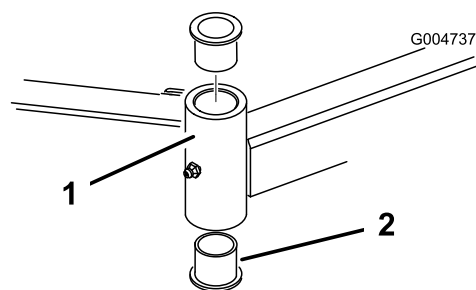
Intervallo tra gli interventi tecnici: Ogni 800 ore

- Togliete il dado di bloccaggio dal bullone che fissa il gruppo ruota orientabile alla forcella (Figura 107) o al braccio di rotazione (Figura 108).

Nota: Afferrate la ruota orientabile ed estraete la vite a testa cilindrica dalla forcella o dal braccio di rotazione.

- Montate il gruppo ruota orientabile tra le forcelle e fissatelo in sede con il bullone e il dado di bloccaggio.



Figura 107

g004738

- | | |
|-------------------------|-------------------------------|
| 1. Bullone orientabile | 3. Cuscinetto |
| 2. Forcella orientabile | 4. Distanziale del cuscinetto |

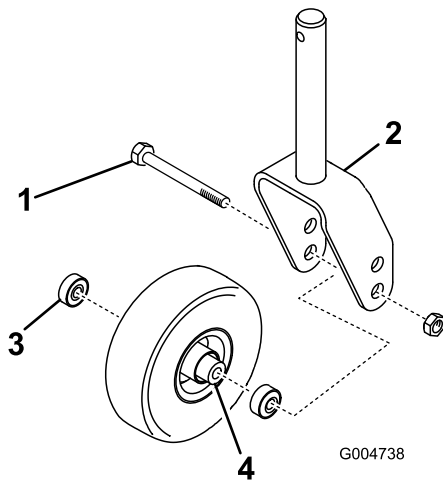

Figura 108

g004739

- | | |
|------------------------------------|-------------------------------|
| 1. Ruota orientabile | 3. Cuscinetto |
| 2. Braccio della ruota orientabile | 4. Distanziale del cuscinetto |

- Togliete il cuscinetto dal mozzo della ruota e lasciate cadere il distanziale del cuscinetto (Figura 107 e Figura 108).
- Togliete il cuscinetto dalla parte opposta del mozzo della ruota.
- Ispezionate i cuscinetti, il distanziale e l'interno del mozzo della ruota per verificarne l'usura e sostituite le parti eventualmente danneggiate.
- Per montare la ruota orientabile, inserite il cuscinetto nel mozzo della ruota.

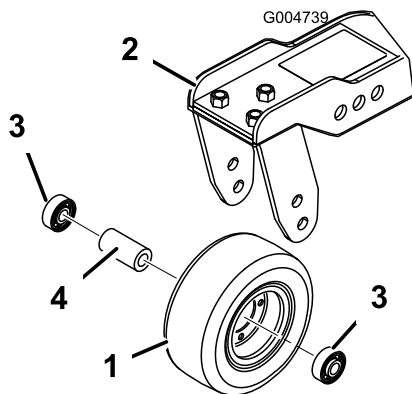
Nota: Durante il montaggio dei cuscinetti, premete l'anello esterno del cuscinetto.

- Fate scorrere il distanziale del cuscinetto nel mozzo della ruota e spingete l'altro cuscinetto nell'estremità aperta del mozzo della ruota, in modo da imprigionare il distanziale all'interno del mozzo.

Manutenzione della lama

Sicurezza delle lame

⚠ PERICOLO

Le lame consumate o danneggiate possono spezzarsi e scagliare frammenti verso di voi o gli astanti, causando gravi ferite o anche la morte. Non cercate di riparare le lame danneggiate, in quanto potreste annullare la certificazione di sicurezza del prodotto.

- Controllate la lama ad intervalli regolari, per accertare che non sia consumata o danneggiata.
- Non cercate di raddrizzare le lame curve, e non saldate mai le lame spezzate o incrinata.
- Se la lama è consumata o danneggiata, sostituirla.
- Prestate la massima attenzione quando controllate le lame. Durante gli interventi di manutenzione, avvolgete le lame o indossate guanti adatti allo scopo e fate attenzione. Sostituite soltanto le lame; non raddrizzatele e non saldatele.
- Su macchine multilama, ricordate che la rotazione di 1 lama può provocare la rotazione anche di altre lame.

Verifica dell'assenza di curvatura della lama

Dopo avere urtato contro un corpo estraneo, ispezionate la macchina per rilevare eventuali danni ed effettuate le riparazioni necessarie prima di avviare l'attrezzatura. Serrate tutti i dadi della puleggia del mandrino a 176–203 N•m.

1. Posizionate la macchina su una superficie piana, sollevate il piatto di taglio, inserite il freno di stazionamento, mettete in FOLLE il pedale di comando della trazione, mettete la leva della PDF in posizione OFF, spegnete il motore e togliete la chiave di accensione.

Nota: Bloccate il piatto di taglio per impedire che cada accidentalmente.

2. Ruotate la lama fino a quando le estremità non sono rivolte in avanti e indietro e misurate la distanza tra l'interno del piatto di taglio e il tagliente sulla parte anteriore della lama (Figura 109).

Nota: Ricordate questa misura.



Figura 109

3. Fate ruotare l'estremità opposta della lama in avanti e misurate la distanza tra il piatto di taglio e il filo della lama nella stessa posizione di cui al punto 2.

Nota: La differenza tra le misure rilevate alle voci 2 e 3 non deve superare i 3 mm. Se la differenza supera 3 mm, la lama è curva e dev'essere sostituita; vedere [Rimozione e montaggio della lama \(o lame\) di taglio](#) (pagina 78).

Rimozione e montaggio della lama (o lame) di taglio

Sostituite la lama se colpisce un corpo solido, se è sbilanciata o curva. Utilizzate solo lame di ricambio originali Toro per garantire sicurezza e prestazioni ottimali.

1. Sollevate al massimo il piatto di taglio, inserite il freno di stazionamento, spegnete il motore e togliete la chiave di accensione.

Nota: Bloccate il piatto di taglio per impedire che cada accidentalmente.

2. Afferrate l'estremità della lama con un cencio o un guanto bene imbottito.
3. Togliete il bullone, la coppa antistrappo e la lama dall'asse del mandrino (Figura 110).



Figura 110

1. Bullone della lama
2. Coppa antistrappo

4. Montate la lama, la coppa antistrappo e il bullone della lama e serrate quest'ultimo a un valore compreso tra 115 e 149 N•m.

Importante: Perché tagli correttamente, il lato curvo delle lame deve essere rivolto verso l'interno del piatto di taglio.

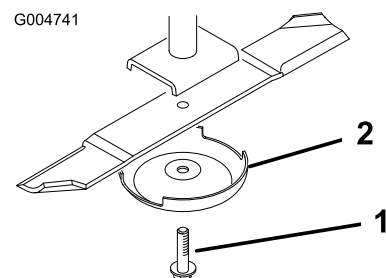
Nota: Dopo avere urtato un corpo estraneo, serrate tutti i dadi della puleggia del mandrino ad un valore compreso tra 115 e 149 N•m.

Verifica e affilatura della lama (o lame) di taglio

Per il controllo e la revisione delle lame di taglio si devono prendere in considerazione 2 elementi: la costa e il tagliente. Sia i taglienti sia la costa, cioè la parte rivolta in alto opposta al tagliente, contribuiscono alla buona qualità del taglio. La costa è importante perché solleva l'erba in verticale, consentendo in questo modo un taglio uniforme. La costa si consuma, tuttavia, con l'utilizzo. Quando la costa si usura, la qualità del taglio si deteriora in una certa misura, anche se i taglienti sono affilati. Il tagliente della lama deve essere affilato, in modo che l'erba venga tagliata anziché strappata. Quando le estremità dell'erba sono marroni e sminuzzate è evidente che il tagliente è ormai smussato. Per correggere questa condizione, affilate i taglienti

1. Posizionate la macchina su una superficie piana, sollevate il piatto di taglio, inserite il freno di stazionamento, mettete in FOLLE il pedale di comando della trazione, mettete la leva della PDF in posizione OFF, spegnete il motore e togliete la chiave di accensione.
2. Verificate accuratamente i taglienti, con particolare attenzione ai punti d'incontro delle sezioni piatta e curva della lama (Figura 111).

Nota: Sabbia e materiali abrasivi possono consumare il metallo che connette le sezioni piatta e curva della lama, per cui si consiglia di controllare la lama prima di usare il tosaerba. Se riscontrate segni di usura (Figura 111), sostituite la lama.



Figura 111

- | | |
|--------------------|----------------------|
| 1. Bordo tagliente | 3. Usura/scanalatura |
| 2. Area curva | 4. Incrinatura |

3. Esaminate l'affilatura di tutte le lame e affilate se risultano smussate o scheggiate (Figura 112).

Nota: Affilate soltanto la parte superiore del tagliente e mantenete l'angolo di taglio originale per garantire l'affilatura (Figura 112). La lama rimane bilanciata soltanto se viene rimossa una quantità uguale di metallo da entrambi i taglienti.

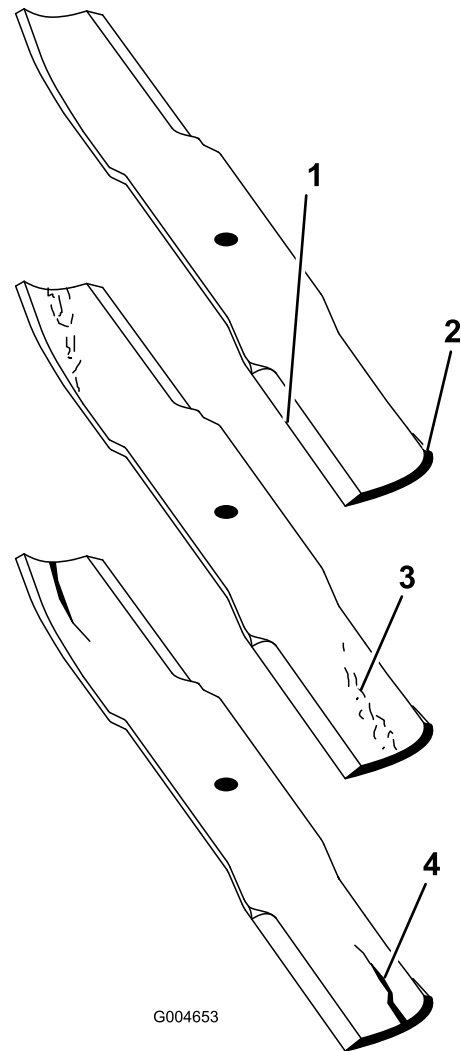

Figura 112

1. Affilate all'angolazione originale.

Nota: Togliete le lame ed affilatele su un'affilatrice. Dopo avere affilato i taglienti, montate la lama insieme alla coppa antistrappo e al bullone della lama; fate riferimento a [Rimozione e montaggio della lama \(o lame\) di taglio \(pagina 78\)](#).

Correzione dell'errato accoppiamento del piatto di taglio

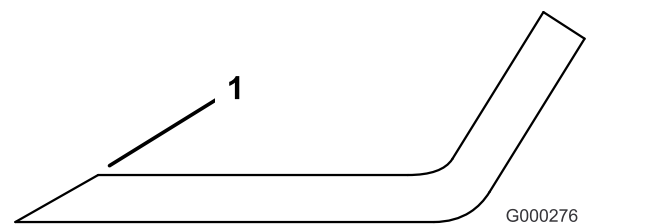
Se esiste un errato accoppiamento tra le lame di un singolo piatto di taglio, l'erba risulterà striata dopo il taglio. Questo problema può essere risolto accertando che le lame siano diritte e che tutte taglino allo stesso livello.

1. Parcheggiate la macchina su una superficie pianeggiante in officina.
2. Alzate al massimo l'altezza di taglio; vedere [Regolazione dell'altezza di taglio \(pagina 28\)](#).
3. Abbassate il piatto di taglio su una superficie pianeggiante e togliete i coperchi dalle parti superiori del piatto di taglio.
4. Allentate il dado flangiato che fissa la puleggia tendicinghia, in modo da allentare la tensione della cinghia.
5. Ruotate le lame fino a quando le estremità non sono rivolte in avanti e indietro e misurate la distanza dal pavimento alla punta anteriore del tagliente.

Nota: Ricordate questa misura. Fate ruotare la stessa lama in modo che l'estremità opposta si trovi davanti, e misurate di nuovo. La differenza tra le misure non deve superare i 3 mm. Se la differenza supera i 3 mm, la lama è curva e dovete sostituirla. Non dimenticate di misurare tutte le lame.

6. Confrontate le misure delle lame esterne con quelle della lama centrale.

Nota: La lama centrale non deve essere più bassa di 10 mm rispetto alle lame esterne. In caso contrario, passate al punto 7 e inserite degli spessori tra l'alloggiamento del fusello e la parte inferiore del piatto di taglio.

7. Togliete i bulloni, le rondelle piatte, le rondelle elastiche di sicurezza e i dadi dal mandrino esterno nell'area in cui è necessario aggiungere gli spessori.

Nota: Per alzare o abbassare la lama, aggiungete uno spessore, n. cat. 3256-24, tra l'alloggiamento del mandrino e la parte inferiore

del piatto di taglio. Continuate a controllare l'allineamento della lama e ad aggiungere spessori finché le estremità della lama non rientrano nei limiti della dimensione richiesta.

Importante: Non usate più di 3 spessori per ogni postazione di foro. Se aggiungete più di 1 spessore in una qualsiasi postazione, usate un numero inferiore di spessori nei fori adiacenti.

8. Regolate la puleggia tendicinghia e montate i copricinghia.

Manutenzione della cabina

Pulizia dei filtri dell'aria della cabina

Intervallo tra gli interventi tecnici: Ogni 250 ore

1. Rimuovete le viti e le griglie sia dal filtro dell'aria interno alla cabina, sia da quello sulla parte posteriore della cabina ([Figura 113](#) e [Figura 114](#)).



Figura 113
Filtro dell'aria della cabina

1. Filtro
2. Griglia
3. Vite

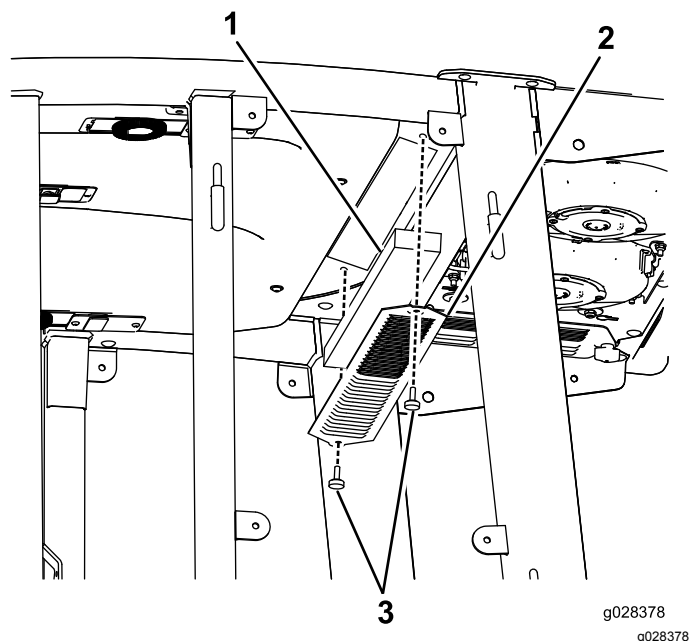

Figura 114
Filtro dell'aria della cabina posteriore

1. Filtro
2. Griglia
3. Vite

2. Pulite i filtri soffiando aria compressa pulita e priva di tracce d'olio attraverso gli stessi.

Importante: Se un filtro presenta un buco, uno strappo o un altro tipo di danno, sostituitelo.

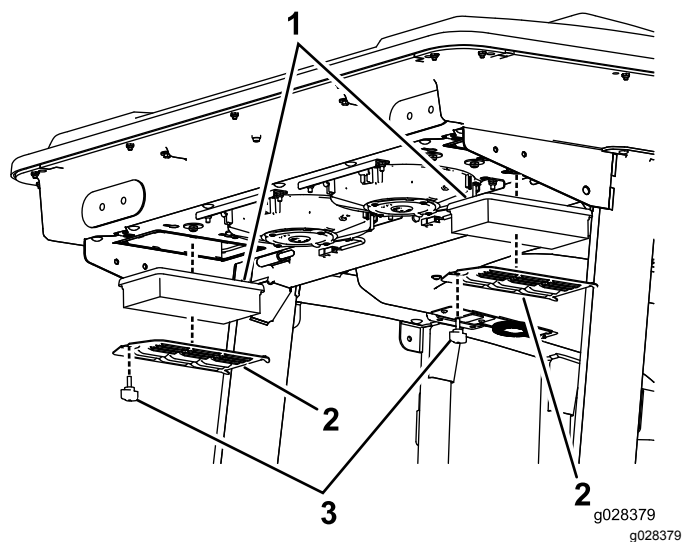
3. Montate i filtri e la griglia con le viti a testa zigrinata.

Pulizia del gruppo dell'aria condizionata

Intervallo tra gli interventi tecnici: Ogni 250 ore (con maggiore frequenza in ambienti molto polverosi o inquinati).

1. Effettuate la procedura di pre-manutenzione; vedere [Sicurezza pre-manutenzione \(pagina 54\)](#).
2. Scollegate il filo per ciascuna ventola.



Figura 115

Illustrazione della ventola destra

- 1. Ventola
- 2. Cavo
- 3. Manopola

- 3. Rimuovete le 2 manopole e rimuovete il gruppo della ventola.
- 4. Aprite i 4 fermi sul gruppo dell'aria condizionata e rimuovete la griglia.

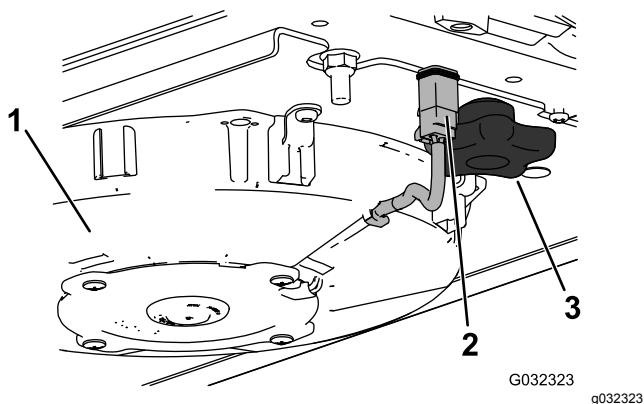

Figura 116

- 1. Bobina dell'aria condizionata
- 2. Dispositivo di chiusura
- 3. Griglia dell'aria condizionata

- 5. Togliete i filtri dell'aria (vedere [Figura 114](#)).
- 6. Pulite il gruppo dell'aria condizionata.
- 7. Installate i filtri dell'aria, la griglia e il gruppo ventola ([Figura 114](#), [Figura 115](#) e [Figura 116](#)).
- 8. Collegate il filo per ciascuna ventola ([Figura 115](#)).

pressione direttamente sulle guarnizioni e le luci della cabina o sotto la sporgenza posteriore.

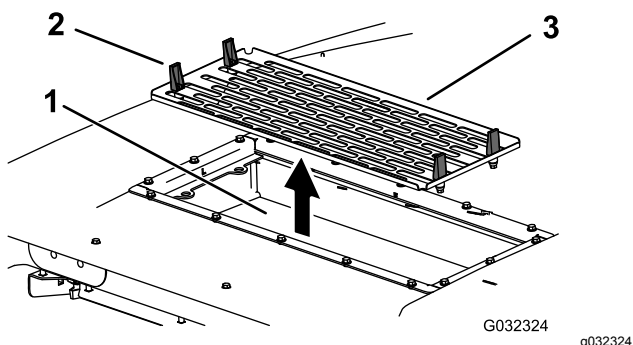

Figura 117

- 1. Guarnizione
- 2. Luci
- 3. Mantenete l'asta a 0,6 m di distanza.
- 4. Non utilizzate lance ad alta pressione sotto la sporgenza posteriore.

Lavaggio a pressione della cabina.

Importante: Prestate attenzione attorno alle guarnizioni e alle luci della cabina ([Figura 117](#)). Se utilizzate una lancia ad alta pressione, mantenete l'asta di lavaggio ad almeno 0,6 m di distanza dalla macchina. Non utilizzate una lancia ad alta

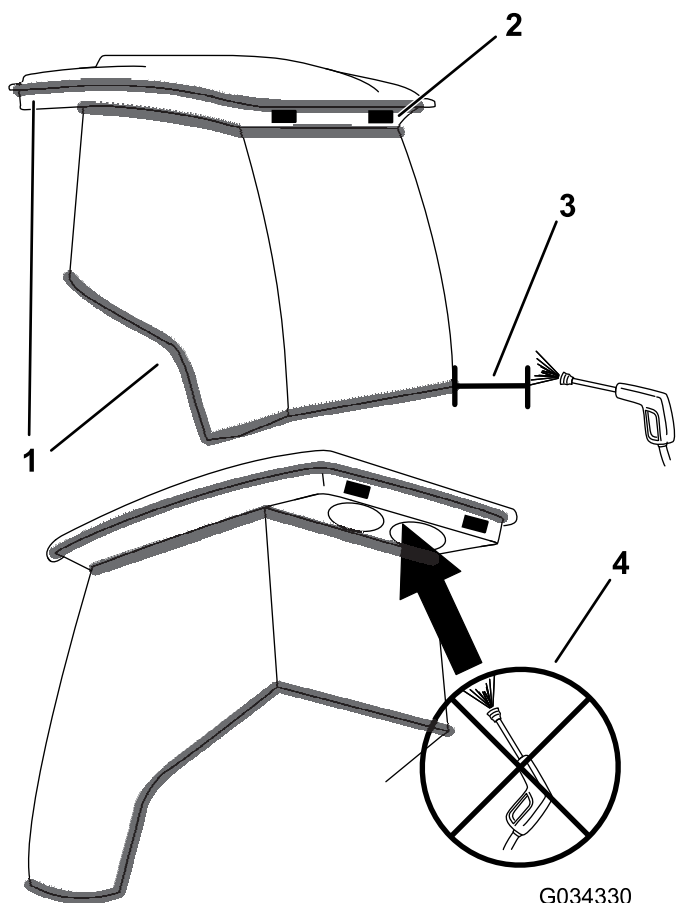
Rimessaggio

Preparazione per il rimessaggio stagionale

Trattorino

1. Pulite accuratamente il trattore, i piatti di taglio e il motore.
2. Controllate la pressione degli pneumatici; vedere [Controllo della pressione degli pneumatici \(pagina 26\)](#).
3. Controllate tutti gli elementi di fissaggio per eventuali allentamenti; all'occorrenza serrateli.
4. Lubrificate con grasso od olio tutti i raccordi di ingrassaggio e i punti di articolazione. Tergete il lubrificante superfluo.
5. Carteggiate leggermente e ritoccate le aree verniciate graffiate, scheggiate o arrugginite. Riparate ogni intaccatura nel metallo.
6. Revisionate la batteria e i cavi come segue:
 - A. togliete i morsetti della batteria dai poli;
 - B. pulite la batteria, i morsetti e i poli con una spazzola metallica e una soluzione di bicarbonato di sodio.
 - C. per impedire la corrosione, ricoprite i morsetti e i poli della batteria con grasso di rivestimento Grafo 112X (n. cat. Toro 505-47) o vaselina.
 - D. Per impedire la solfatazione di piombo della batteria, caricatela lentamente ogni 60 giorni per 24 ore.
9. Sigillate l'entrata del filtro dell'aria e l'uscita di scarico con un nastro resistente agli agenti atmosferici.
10. Controllate la protezione antigelo ed aggiungete una soluzione di 50% anticongelante glicol etilico e 50% acqua, come opportuno, in base alle temperature minime previste nella vostra zona.

Motore

1. Spurgate l'olio del motore dalla coppa e montate il tappo di spurgo.
2. Togliete il filtro dell'olio e scartatelo. Montate un nuovo filtro dell'olio.
3. Riempite la bacinella dell'olio con olio motore.
4. Avviate il motore e lasciatelo funzionare alla velocità minima per circa 2 minuti.
5. Spegnete il motore.
6. Lavate il serbatoio del carburante con gasolio nuovo e pulito.
7. Fissate tutti i raccordi dell'impianto.
8. Pulite accuratamente il gruppo filtro dell'aria e revisionatelo.

Note:

Note:

Note:

Elenco dei distributori internazionali:

Distributore:	Paese:	Numero di telefono:	Distributore:	Paese:	Numero di telefono:
Agrolanc Kft	Ungheria	36 27 539 640	Maquiver S.A.	Colombia	57 1 236 4079
Asian American Industrial (AAI)	Hong Kong	852 2497 7804	Maruyama Mfg. Co. Inc.	Giappone	81 3 3252 2285
B-Ray Corporation	Corea	82 32 551 2076	Mountfield a.s.	Repubblica Ceca	420 255 704 220
Brisa Goods LLC	Messico	1 210 495 2417	Mountfield a.s.	Slovacchia	420 255 704 220
Casco Sales Company	Portorico	787 788 8383	Munditol S.A.	Argentina	54 11 4 821 9999
Ceres S.A.	Costa Rica	506 239 1138	Norma Garden	Russia	7 495 411 61 20
CSSC Turf Equipment (pvt) Ltd.	Sri Lanka	94 11 2746100	Oslinger Turf Equipment SA	Ecuador	593 4 239 6970
Cyril Johnston & Co.	Irlanda del Nord	44 2890 813 121	Oy Hako Ground and Garden Ab	Finlandia	358 987 00733
Cyril Johnston & Co.	Repubblica d'Irlanda	44 2890 813 121	Parkland Products Ltd.	Nuova Zelanda	64 3 34 93760
Fat Dragon	Cina	886 10 80841322	Perfetto	Polonia	48 61 8 208 416
Femco S.A.	Guatemala	502 442 3277	Pratoverde SRL.	Italia	39 049 9128 128
FIVEMANS New-Tech Co., Ltd	Cina	86-10-6381 6136	Prochaska & Cie	Austria	43 1 278 5100
ForGarder OU	Estonia	372 384 6060	RT Cohen 2004 Ltd.	Israele	972 986 17979
G.Y.K. Company Ltd.	Giappone	81 726 325 861	Riversa	Spagna	34 9 52 83 7500
Geomechaniki of Athens	Grecia	30 10 935 0054	Lely Turfcare	Danimarca	45 66 109 200
Golf international Turizm	Turchia	90 216 336 5993	Lely (U.K.) Limited	Regno Unito	44 1480 226 800
Hako Ground and Garden	Svezia	46 35 10 0000	Solvart S.A.S.	Francia	33 1 30 81 77 00
Hako Ground and Garden	Norvegia	47 22 90 7760	Spyros Stavrinides Limited	Cipro	357 22 434131
Hayter Limited (U.K.)	Regno Unito	44 1279 723 444	Surge Systems India Limited	India	91 1 292299901
Hydroturf Int. Co Dubai	Emirati Arabi Uniti	97 14 347 9479	T-Markt Logistics Ltd.	Ungheria	36 26 525 500
Hydroturf Egypt LLC	Egitto	202 519 4308	Toro Australia	Australia	61 3 9580 7355
Irrimac	Portogallo	351 21 238 8260	Toro Europe NV	Belgio	32 14 562 960
Irrigation Products Int'l Pvt Ltd.	India	0091 44 2449 4387	Valtech	Marocco	212 5 3766 3636
Jean Heybroek b.v.	Paesi Bassi	31 30 639 4611	Victus Emak	Polonia	48 61 823 8369

Informativa europea sulla privacy

Dati raccolti da Toro

Toro Warranty Company (Toro) rispetta la privacy. Al fine di elaborare i reclami in garanzia e contattarvi in caso di richiamo di un prodotto, vi chiediamo di comunicarci determinati dati personali direttamente o tramite il rivenditore Toro in loco o The Toro Company.

Il sistema di garanzia Toro è installato su server situati negli Stati Uniti, dove la legge sulla tutela della privacy può prevedere una protezione diversa da quella del vostro paese.

COMUNICANDOCI I VOSTRI DATI PERSONALI ACCONSENTE ALLA LORO ELABORAZIONE COME INDICATO NELL'INFORMATIVA SULLA PRIVACY.

Utilizzo delle informazioni da parte di Toro

Toro può utilizzare i vostri dati personali per elaborare i reclami in garanzia e contattarvi in caso di richiamo di un prodotto e per qualsiasi altra comunicazione, nonché condividere i vostri dati con consociate, rivenditori e altri partner commerciali collegati a tali attività. Non venderemo i vostri dati personali ad altre aziende. Ci riserviamo il diritto di divulgare i dati personali a scopo di conformità con la legislazione applicabile e su richiesta delle autorità competenti, per il corretto funzionamento del sistema o per tutelare noi stessi o gli altri utenti.

Conservazione dei dati personali

Conserviamo i vostri dati personali finché saranno necessari per gli scopi previsti al momento della loro raccolta iniziale o per altri scopi legittimi (come la conformità normativa) o laddove richiesto dalla legislazione applicabile.

Impegno di Toro alla sicurezza dei dati personali

Adottiamo precauzioni ragionevoli al fine di tutelare la sicurezza dei vostri dati personali, nonché misure atte a mantenere l'accuratezza e lo status corrente dei dati personali.

Accesso e correzione dei dati personali

Per rivedere o correggere i vostri dati personali, contattateci via email all'indirizzo legal@toro.com.

Legislazione australiana relativa ai consumatori

I clienti australiani potranno reperire i dettagli concernenti la legislazione australiana relativa ai consumatori all'interno della confezione o presso il concessionario Toro in loco.



La garanzia Toro

Garanzia limitata di due anni

Condizioni e prodotti coperti

The Toro Company e la sua affiliata, Toro Warranty Company, ai sensi dell'accordo tra di loro siglato, garantiscono che il vostro Prodotto Commerciale Toro (il "Prodotto") è esente da difetti di materiale e lavorazione per il periodo più breve tra due anni o 1500 ore di servizio*. Questa garanzia si applica a tutti i prodotti ad eccezione degli arieggiatori (per questi prodotti vedere le dichiarazioni di garanzia a parte). Nei casi coperti dalla garanzia, provvederemo alla riparazione gratuita del Prodotto, ad inclusione di diagnosi, manodopera, parti e trasporto. La presente garanzia è valida con decorrenza dalla data di consegna del Prodotto all'acquirente iniziale.

*Prodotto provvisto di contatore.

Istruzioni per ottenere il servizio in garanzia

Voi avete la responsabilità di notificare il Distributore Commerciale dei Prodotti o il Concessionario Commerciale Autorizzato dei Prodotti dal quale avete acquistato il Prodotto, non appena ritenete che esista una condizione prevista dalla garanzia. Per informazioni sul nominativo di un Distributore Commerciale dei Prodotti o di un Concessionario Autorizzato, e per qualsiasi chiarimento in merito ai vostri diritti e responsabilità in termini di garanzia, potete contattarci a:

Toro Commercial Products Service Department
Toro Warranty Company
8111 Lyndale Avenue South
Bloomington, MN 55420-1196

+1-952-888-8801 o +1-800-952-2740
E-mail: commercial.warranty@toro.com

Responsabilità del Proprietario

Quale proprietario del Prodotto siete responsabile della manutenzione e delle regolazioni citate nel *Manuale dell'operatore*. La mancata esecuzione della manutenzione e delle regolazioni previste possono rendere invalido il reclamo in garanzia.

Articoli e condizioni non coperti da garanzia

Non tutte le avarie o i guasti che si verificano durante il periodo di garanzia sono difetti di materiale o lavorazione. Quanto segue è escluso dalla presente garanzia:

- Avarie del prodotto risultanti dall'utilizzo di parti di ricambio non originali Toro, o dal montaggio e utilizzo di parti aggiuntive, o dall'impiego di accessori e prodotti modificati non a marchio Toro. Una garanzia a parte può essere fornita dal produttore dei suddetti articoli.
- Avarie del prodotto risultanti dalla mancata esecuzione della manutenzione e/o delle regolazioni consigliate. Qualora non venga eseguita una corretta manutenzione del Prodotto, secondo le procedure consigliate, elencate nel *Manuale dell'operatore*, eventuali richieste di intervento in garanzia potrebbero essere respinte.
- Avarie risultanti dall'utilizzo del prodotto in maniera errata, negligente o incauta.
- Le parti soggette a usura derivante dall'utilizzo, salvo quando risultino difettose. I seguenti sono alcuni esempi di parti di consumo che si usurano durante il normale utilizzo del prodotto: pastiglie e segmenti dei freni, ferodi della frizione, lame, cilindri, rulli e cuscinetti (con guarnizione o da lubrificare), controlame, candele, ruote orientabili e cuscinetti, pneumatici, filtri, nastri e alcuni componenti di irrigatori, come membrane, ugelli, valvole di ritegno, ecc.
- Avarie provocate da cause esterne. I seguenti sono solo alcuni esempi di cause esterne: condizioni atmosferiche, metodi di rimessaggio, contaminazione, utilizzo di carburanti, refrigeranti, lubrificanti, additivi, fertilizzanti, acqua o prodotti chimici non autorizzati, ecc.
- Avarie o problemi prestazionali dovuti all'utilizzo di carburanti (per es. benzina, diesel o biodiesel) non conformi ai rispettivi standard industriali.

Paesi diversi dagli Stati Uniti e dal Canada

I clienti acquirenti di prodotti Toro esportati dagli Stati Uniti o dal Canada devono contattare il proprio Distributore (Concessionario) Toro per ottenere le polizze di garanzia per il proprio paese, regione o stato. Se per qualche motivo non siete soddisfatti del servizio del vostro Distributore o avete difficoltà nell'ottenere informazioni sulla garanzia, siete pregati di rivolgervi all'importatore Toro.

- Rumore, vibrazione, usura e deterioramento normali.
- L'usura normale dovuta all'uso comprende, senza limitazione alcuna, danni a sedili causati da usura o abrasione, superfici verniciate usurate, adesivi o finestrini graffiati, ecc.

Parti

Le parti previste per la sostituzione come parte della manutenzione sono garantite per il periodo di tempo fino al tempo previsto per la sostituzione di tale parte. Le parti sostituite ai sensi della presente garanzia sono coperte per tutta la durata della garanzia del prodotto originale e diventano proprietà di Toro. Toro si riserva il diritto di prendere la decisione finale in merito alla riparazione di parti o gruppi esistenti, o alla loro sostituzione. Per le riparazioni in garanzia Toro può utilizzare parti ricostruite.

Garanzia sulla batteria agli ioni di litio e deep cycle:

Le batterie agli ioni di litio e deep cycle hanno uno specifico numero totale di kilowattora erogabili durante la loro vita. Le modalità di utilizzo, ricarica e manutenzione possono allungare o abbreviare la vita totale della batteria. Man mano che le batterie di questo prodotto si consumano, la quantità di lavoro utile tra gli intervalli di carica si ridurrà lentamente, fino a che la batteria sarà del tutto esaurita. La sostituzione di batterie che, a seguito del normale processo di usura, risultano inutilizzabili, è responsabilità del proprietario del prodotto. Durante il normale periodo di garanzia del prodotto potrebbe essere necessaria la sostituzione delle batterie, a spese del proprietario. Nota: (Solo batteria agli ioni di litio): Una batteria agli ioni di litio ha soltanto una garanzia prorata parziale da 3 a 5 anni in base alla durata di servizio e ai kilowattora utilizzati. Per ulteriori informazioni si rimanda al *Manuale dell'operatore*.

La manutenzione è a spese del proprietario.

La messa a punto, la lubrificazione e la pulizia del motore, la sostituzione dei filtri, il refrigerante e l'esecuzione delle procedure di manutenzione consigliata sono alcuni dei normali servizi richiesti dai prodotti Toro a carico del proprietario.

Condizioni generali

La riparazione da parte di un Distributore o Concessionario Toro autorizzato è l'unico rimedio previsto dalla presente garanzia.

Né The Toro Company né Toro Warranty Company sono responsabili di danni indiretti, incidentali o consequenziali in merito all'utilizzo dei Prodotti Toro coperti dalla presente garanzia, ivi compresi costi o spese per apparecchiature sostitutive o assistenza per periodi ragionevoli di avaria o di mancato utilizzo in attesa della riparazione ai sensi della presente garanzia. Ad eccezione della garanzia sulle emissioni, citata di seguito, se pertinente, non vi sono altre espresse garanzie. Tutte le garanzie implicite di commerciabilità e idoneità all'uso sono limitate alla durata della presente garanzia esplicita.

In alcuni stati non è permessa l'esclusione di danni incidentali o consequenziali, né limitazioni sulla durata di una garanzia implicita; di conseguenza, nel vostro caso le suddette esclusioni e limitazioni potrebbero non essere applicabili. La presente garanzia concede diritti legali specifici; potreste inoltre godere di altri diritti, che variano da uno Stato all'altro.

Nota relativa alla garanzia del motore:

Il Sistema di Controllo delle Emissioni presente sul vostro Prodotto può essere coperto da garanzia a parte, rispondente ai requisiti stabiliti dall'Environmental Protection Agency (EPA) degli Stati Uniti e/o dall'Air Resources Board (CARB) della California. Le limitazioni di cui sopra, in termini di ore, non sono applicabili alla garanzia del Sistema di Controllo delle Emissioni. I particolari sono riportati nella Dichiarazione di Garanzia sul Controllo delle Emissioni del motore, fornita con il prodotto o presente nella documentazione del costruttore del motore.