



Count on it.

Form No. 3401-894 Rev B

Brukerhåndbok

Groundsmaster® 4100- gressklipper med roterende kniver

Modellnr. 30608—Serienr. 315000001 og oppover



Dette produktet er i samsvar med alle relevante europeiske direktiver. Se eget samsvarserklærings skjema for produktet for detaljert informasjon.

ADVARSEL

CALIFORNIA

Proposition 65-advarsel

Staten California kjenner til at motoreksosen fra dette produktet inneholder kjemikalier som kan forårsake kreft, fosterskader og skade forplantningsevnen på andre måter.

Originale Toro-gnistfangere er godkjent av amerikanske skogbruksmyndigheter.

Det er i strid med Californias Public Resource Code, avsnitt 4442 eller 4443, å bruke denne motoren i skogs-, busk- eller gressområder med mindre motoren er utstyrt med en fungerende gnistfanger, som definert i avsnitt 4442, eller en motor som er beregnet, utstyrt og vedlikeholdt for å unngå brann.

Innledning

Maskinen er en plenetraktor med roterende kniver som er beregnet for bruk av profesjonelle, innleide operatører i kommersielle applikasjoner. Den er hovedsakelig beregnet på å klippe gress på allerede godt vedlikeholde parkplener, idrettsbaner og plener i kommersielle områder. Den er ikke beregnet på å klippe kratt, høyt gress og andre vekster langs motorveier eller for landbruksbrukere.

Les denne håndboken nøye, slik at du lærer å bruke og vedlikeholde produktet på riktig måte og unngår person- eller produktskade. Du har ansvar for å bruke produktet på en riktig og sikker måte.

Du kan kontakte Toro direkte på www.Toro.com for materialer for produksikkerhet og opplæring i bruk, og informasjon om tilbehør, hjelp til å finne en forhandler eller for å registrere produktet ditt.

Hvis maskinen må repareres eller du trenger originale Toro-deler eller mer informasjon, kan du kontakte et autorisert forhandlerverksted eller Toros kundeserviceavdeling. Ha modell- og serienummer for hånden når du tar kontakt. [Figur 1](#) identifiserer plasseringen av modell- og serienummer på produktet. Skriv inn numrene i tilhørende felt.

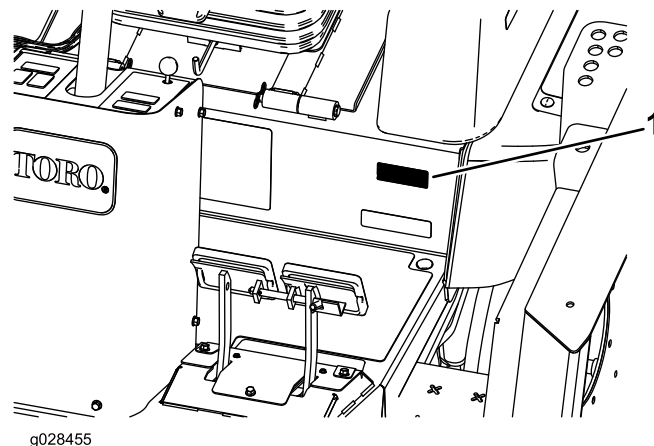

Figur 1

1. Plassering av modell- og serienummer

Modellnr. _____

Serienr. _____

Denne brukerhåndboken identifiserer mulige farer, og markerer sikkerhetsbeskjeder gjennom sikkerhetsvarslingssymbolet ([Figur 2](#)) som varsler om en fare som kan føre til alvorlige skader eller dødsfall hvis du ikke følger de anbefalte forholdsreglene.



Figur 2

1. Sikkerhetsvarselssymbol

I tillegg brukes to ord for å utheve informasjon. **Viktig** gjør oppmerksom på spesiell mekanisk informasjon og **Obs** henviser til generell informasjon som er verdt å huske.

Innhold

Sikkerhet	4	Kontrolliste for daglig vedlikehold.....	46
Generell sikkerhet	4	Tabell for serviceintervaller	47
Lydstyrke	4	Forberedelse for vedlikehold	47
Lydtrykk	5	Sikkerhet før vedlikehold	47
Vibrasjonsnivå	5	Gjøre maskinen klar for vedlikehold	48
Motorutslippssertifisering.....	5	Fjerne panseret	48
Sikkerhets- og instruksjonsmerker	5	Smøring	49
Montering	13	Smøre lagrene og hylsene	49
1 Smøre maskinen	13	Vedlikehold av motor	51
2 Erstatte varselsmerke	13	Motorsikkerhet.....	51
3 Kontrollere trykket i dekkene	13	Overhale lufttrensere	51
4 Kontrollere væsknivåer	14	Kontrollere motoroljen	52
Oversikt over produktet	14	Vedlikeholde dieseloksidiseringskatalysatoren (DOC) og sotfilteret	54
Kontroller	14	Vedlikehold av drivstoffsystem	54
Spesifikasjoner	21	Overhale vannutskilleren	54
Tilbehør	21	Overhale drivstoffsystemet	54
Før bruk	22	Vedlikehold av elektrisk system	55
Sikkerhet før bruk	22	Sikkerhet for elektrisk system	55
Kontrollere motoroljenivået.....	23	Vedlikeholde batteriet	55
Kontrollere kjølesystemet	23	Finne sikringene	57
Kontrollere det hydrauliske systemet	23	Vedlikehold av drivsystem	57
Fylle drivstofftanken.....	23	Kontrollere oljenivået i planetgiret	57
Kontrollere trykket i dekkene.....	24	Skifte olje i planetgiret.....	58
Kontrollere tilstrømmingen av hjulenes hakemutre.....	25	Kontrollere giroljen på bakakselens girkasse	58
Justere veltebøylebeskyttelsessystemet (ROPS)	25	Skifte smøremiddel på bakakselen	59
Justere klippehøyden	26	Kontrollere spissing av bakhjulene.....	59
Justere støtteplatene	28	Skifte forhjulene.....	59
Justere klippeenhetsvalsene	29	Justere vinkelen på trekkpedalen.....	60
Justere kniven	29	Vedlikehold av kjølesystem	60
Korrigerer av feiljustering mellom klippeenheter	29	Kjølesystemsikkerhet	60
Sjekke sikkerhetssperrebryterne	31	Kontrollere kjølesystemet	60
Under bruk	31	Utføre service på motorkjølesystemet.....	61
Sikkerhet under drift.....	31	Vedlikehold av brems	62
Starte og stoppe motoren	32	Justere bremsene	62
Forstå Smart Power™-trekkraft	33	Vedlikehold av remmer	63
Reversere viften	33	Overhale generatorremmen	63
Forstå automatisk tomgang	33	Stramme knivdrivremmene.....	63
Klippe gress med maskinen.....	33	Skifte knivdrivremmen	63
Regenerering av dieselpartikkelfilter	34	Vedlikehold av hydraulisk system	64
Bruke fartskontrollen.....	41	Sikkerhet for hydraulisk system	64
Bruke motorhastighetsbryteren	42	Kontrollere hydraulikkoljen	64
Justere klippehastigheten.....	42	Skifte hydraulikkvæsken.....	66
Justere transporthastigheten	42	Skifte de hydrauliske filtrene	66
Forstå maskinens bruksegenskaper	42	Kontrollere hydraulikkslanger og -ledninger.....	66
Brukstips	43	Justere motvektstrykket.....	67
Etter bruk	43	Vedlikehold av klippeenheten	67
Sikkerhet etter bruk	43	Svinge (vippe) midtre klippeenhet til Hevet stilling.....	67
Skyve eller taue maskinen	43	Svinge midtre klippeenhet ned.....	68
Finne jekkepunktene	44	Justere klippeenhetsstigningen	68
Transportere maskinen.....	44	Overhale styrehjularmhylsene	69
Finne festepunktene	44	Overhale styrehjulene og lagrene	69
Vedlikehold	45	Skifte ut dekslene på klippeenhetshengs- lene	70
Anbefalt vedlikeholdsplan	45	Vedlikeholde knivene	71

Knivsikkerhet	71
Kontrollere om en kniv er bøyd	71
Demontere og montere kniven(e)	71
Undersøke og slipe kniven(e)	72
Korrigerings av feiljustering av klippeenheten	73
Lagring	73
Forberedelser for vinteropplag	73

Sikkerhet

Denne maskinen har blitt designet i henhold til EN ISO-standard 5395:2013 og ANSI-standard B71.4-2012.

Hvis føreren eller eieren bruker maskinen på feil måte eller utfører feil vedlikeholdsarbeid, kan det føre til personskader. Følg alltid disse forsiktighetsreglene for å unngå at det skjer en ulykke, og ta alltid hensyn til sikkerhetsvarselsymbolet, som betyr Forsiktig, Advarsel eller Fare – personlige sikkerhetsinstruksjoner. Hvis disse instruksjonene ikke tas hensyn til, kan dette føre til at noen blir alvorlig skadet eller drept.

Generell sikkerhet

Dette produktet kan amputere hender og føtter og slynge gjenstander opp i luften. Følg alltid alle sikkerhetsinstruksjoner for å unngå alvorlige skader.

Hvis du bruker dette produktet til andre formål enn det er beregnet på, kan du utsette deg selv eller andre for fare.

- Les og forstå innholdet i denne *brukerhåndboken* før du starter motoren. Sørg for at alle som bruker dette produktet, vet hvordan de skal bruke det og forstår advarslene.
- Hold hender og føtter borte fra roterende deler på maskinen.
- Bruk aldri maskinen uten at alle verneplater og andre sikkerhetsanordninger sitter på plass og fungerer.
- Hold deg unna alle åpninger på utløpssjakten. Hold andre på trygg avstand fra maskinen.
- Hold barn borte fra arbeidsområdet. Utstyret er ikke tillatt for barn.
- Stopp maskinen og slå av motoren før du utfører service på, fyller drivstoff på eller fjerner materiale fra maskinen.

Feilaktig bruk og vedlikehold av maskinen kan føre til personskade. For å redusere muligheten for skader bør du følge disse sikkerhetsinstruksjonene og alltid være oppmerksom på sikkerhetsalarmsymbolet som betyr Forsiktig, Advarsel eller Fare – personsikkerhetsinstruks. Hvis ikke disse instruksjonene tas hensyn til, kan dette føre til at noen blir alvorlig skadet eller drept.

Du finner mer sikkerhetsinformasjon i de respektive delene gjennom hele håndboken.

Lydstyrke

Denne enheten har et garantert lydstyrkenivå på 105 dBA, med en usikkerhetsverdi (K) på 1 dBA.

Lydstyrkenivået ble fastsatt iht. prosedyrene som er beskrevet i ISO 11094.

Lydtrykk

Denne enheten har et lydtryknivå på 94 dBA ved operatørens øre, med en usikkerhetsverdi (K) på 1 dBA.

Lydtryknivået ble fastsatt iht. prosedyrene som er beskrevet i EN ISO 5395:2013.

Vibrasjonsnivå

Hånd-arm

Målt vibrasjonsnivå for høyre hånd = 0,92 m/s²

Målt vibrasjonsnivå for venstre hånd = 1 m/s²

Usikkerhetsverdi (K) = 0,5 m/s²

Målte verdier ble fastsatt iht. prosedyrene som er beskrevet i EN ISO 5395:2013.

Hele karosseriet

Målt vibrasjonsnivå = 0.34 m/s²

Usikkerhetsverdi (K) = 0,17 m/s²

Målte verdier ble fastsatt iht. prosedyrene som er beskrevet i EN ISO 5395:2013.

Motorutslippssertifisering

Motoren i denne maskinen er i samsvar med EPA Tier 4 final og EU trinn 3b.

Sikkerhets- og instruksjonsmerker



Sikkerhetsmerker og instruksjoner er lett synlige for føreren og er plassert i nærheten av alle områder som representerer en potensiell fare. Bytt ut alle merker som er ødelagte eller mangler.



1
58-6520

decal58-6520

1. Fett

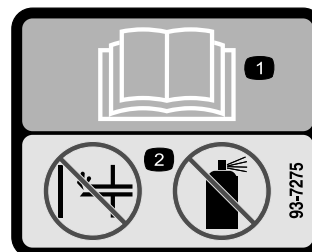

93-7275

decal93-7275

1. Les *Brakerhåndboken*.
2. Ikke bruk starthjelp.

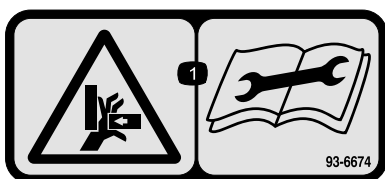

93-6674

decal93-6674

1. Fare for knusing av hånd – les instruksene før du utfører service eller vedlikehold.

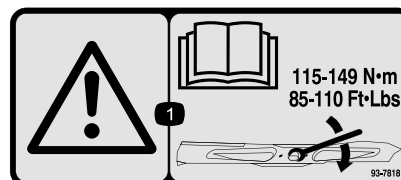

93-7818

decal93-7818

1. Advarsel – les *brakerhåndboken* for instruksjoner om å trekke til knivens bolt/mutter til 115–149 N·m.

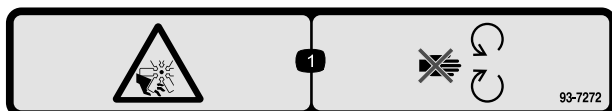

93-7272

decal93-7272

1. Fare for kutting/amputering. Vifte – hold avstand fra bevegelige deler.



98-4387

decal98-4387

1. Advarsel – bruk hørselvern.

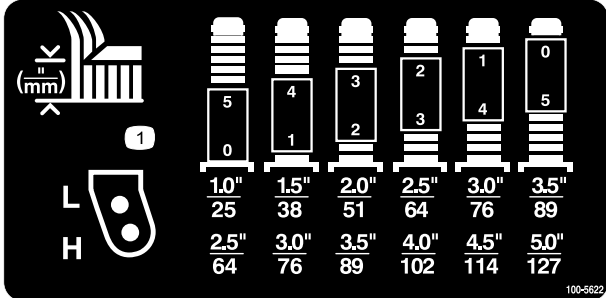

100-5622

decal100-5622

1. Klippehøydejustering

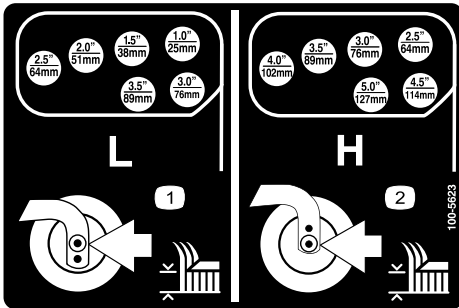

100-5623

decal100-5623

1. Justering av klippehøyde (lav innstilling)
2. Justering av klippehøyde (høy innstilling)

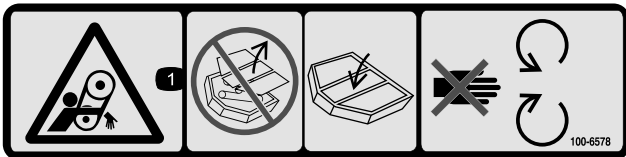

100-6578

decal100-6578

1. Viklingsfare, rem – ikke bruk denne maskinen uten skydd eller vern; ha alltid skydd og vern på plass; hold trygg avstand fra bevegelige deler.

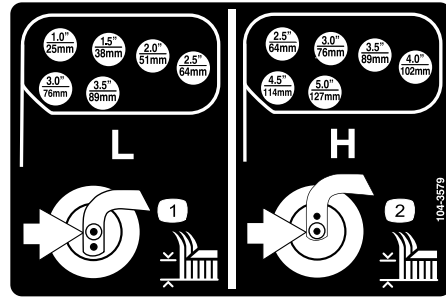

104-3579

decal104-3579

1. Justering av klippehøyde (lav innstilling)
2. Justering av klippehøyde (høy innstilling)

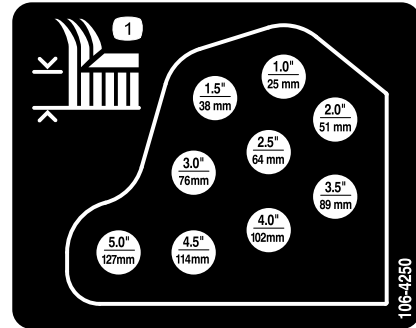

106-4250

decal106-4250

1. Klippehøyde

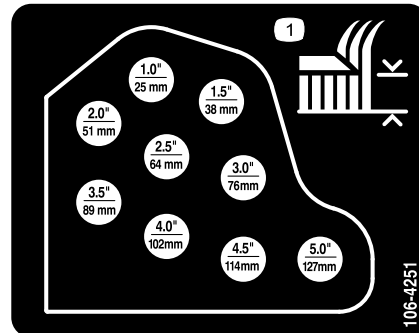

106-4251

decal106-4251

1. Klippehøyde

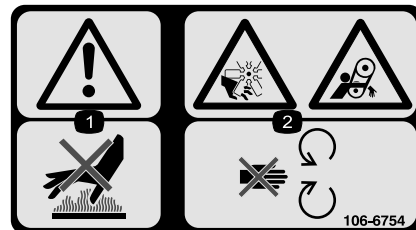

106-6754

decal106-6754

1. Advarsel – ikke rør den varme overflaten.
2. Fare for kutting/amputering og vifte- og sammenfiltringsfare – hold deg borte fra bevegelige deler.



106-6755

decal106-6755

1. Kjølevæske under trykk.
2. Eksplosjonsfare – les *brukerhåndboken*.
3. Advarsel – ikke rør den varme overflaten.
4. Advarsel – les *Brukerhåndboken*.

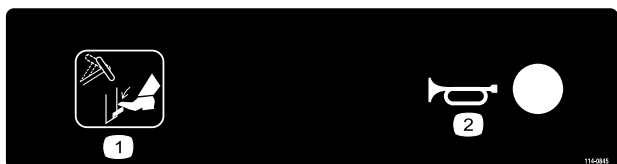

114-0845

decal114-0845

1. Justeringsspak for ratt
2. Horn

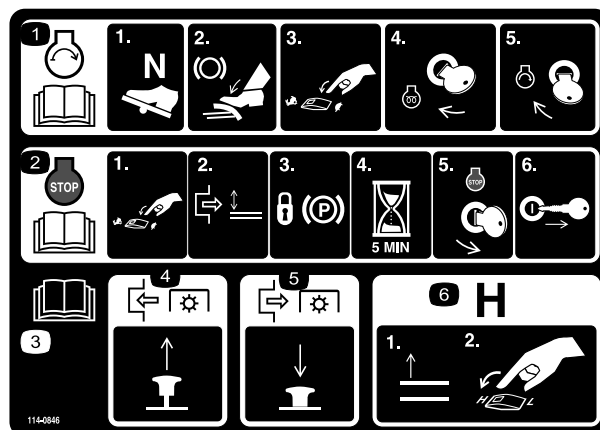

114-0846

decal114-0846

1. Les *brukerveiledningen* for mer informasjon om å starte motoren—1) Sett i fri; 2) Koble inn bremsen; 3) Still motoren til lav hastighet; 4) Vri tenningsnøkkelen for å forhåndsvarme; 5) Vri tenningsnøkkelen for å starte motoren.
2. Les *brukerveiledningen* for informasjon om å stoppe motoren—1) Still motoren til lav hastighet; 2) Koble ut klippeenheten; 3) Lås parkeringsbremsen; 4) Vent fem minutter; 5) Vri tenningsnøkkelen for å stoppe motoren; 6) Ta nøkkelen ut av tenningen.
3. Les *brukerhåndboken*.
4. Trekk knotten ut for å koble inn kraftuttaket.
5. Trykk knotten inn for å stanse kraftuttaket.
6. Hev klippeenhetene for å gå til høy hastighet.

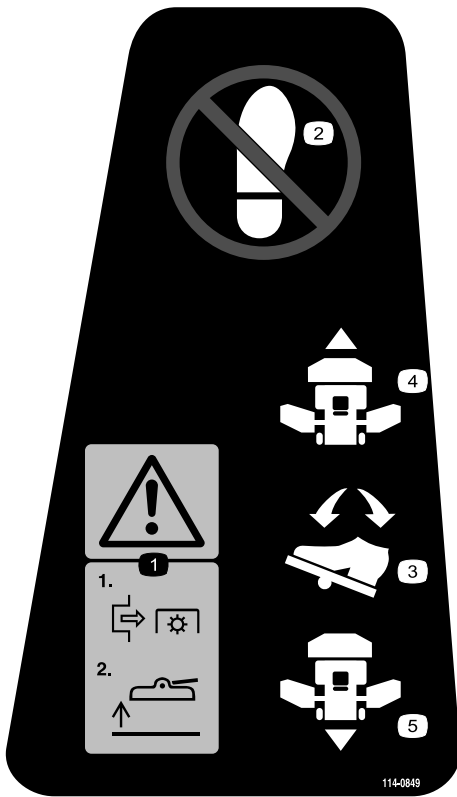

114-0849

decal114-0849

- | | |
|---|------------|
| 1. Advarsel—1)Koble ut kraftuttaket; 2)Hev klippeenheten. | 4. Forover |
| 2. Ikke sett foten her. | 5. Revers |
| 3. Retningspedal | |

CALIFORNIA SPARK ARRESTER WARNING
 Operation of this equipment may create sparks that can start fires around dry vegetation. A spark arrester may be required. The operator should contact local fire agencies for laws or regulations relating to fire prevention requirements. 117-2718

decal117-2718

117-2718

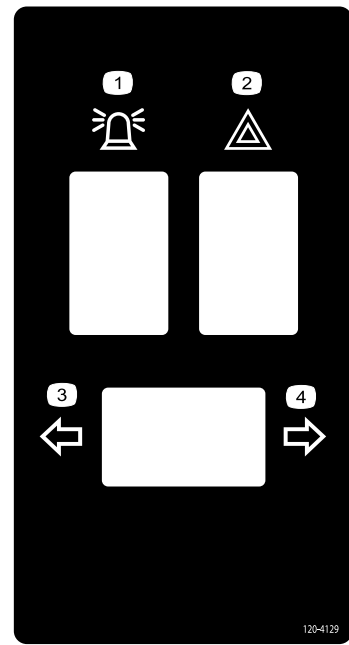

120-4129

decal120-4129

- | | |
|----------------|---------------------|
| 1. Signalgiver | 3. Venstre blinklys |
| 2. Varsellys | 4. Høyre blinklys |

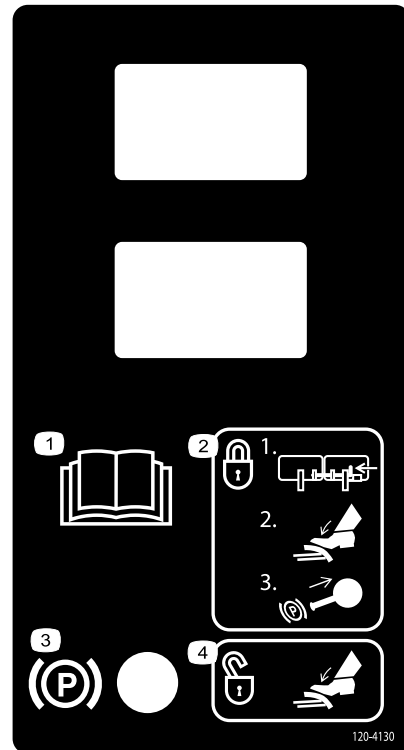

120-4130

decal120-4130

- | | |
|--|--|
| 1. Les <i>brugerhåndboken</i> . | 3. Parkeringsbremse |
| 2. For å koble inn parkeringsbremsen—1)Lås pedalene sammen; 2)Trykk ned bremsen; 3)Trekk ut parkeringsbremseknotten. | 4. Trykk ned bremsepedalen for å koble ut parkeringsbremsen. |

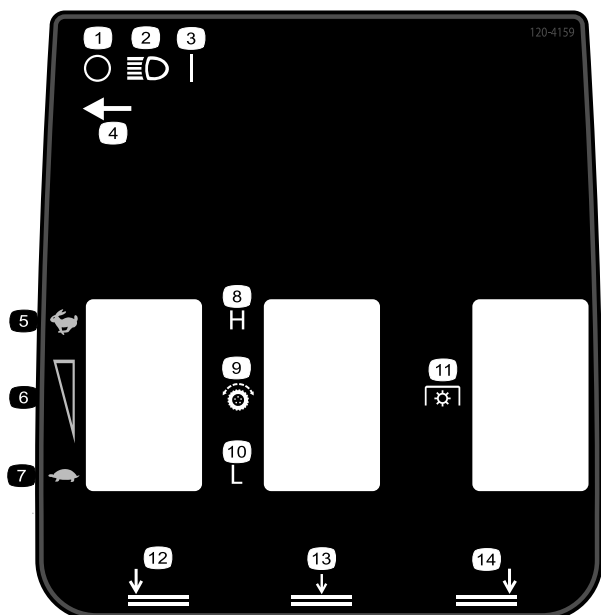

120-4159

decal120-4159

- | | |
|------------------------------------|----------------------------------|
| 1. Av | 8. Høy |
| 2. Lys | 9. Trekkdriv |
| 3. På | 10. Lav |
| 4. Lysbryterplassering | 11. Kraftuttak (PTO) |
| 5. Hurtig | 12. Venstre klippeenhet, nederst |
| 6. Justering av variabel hastighet | 13. Midtre klippeenhet, nederst |
| 7. Sakte | 14. Høyre klippeenhet, nederst |

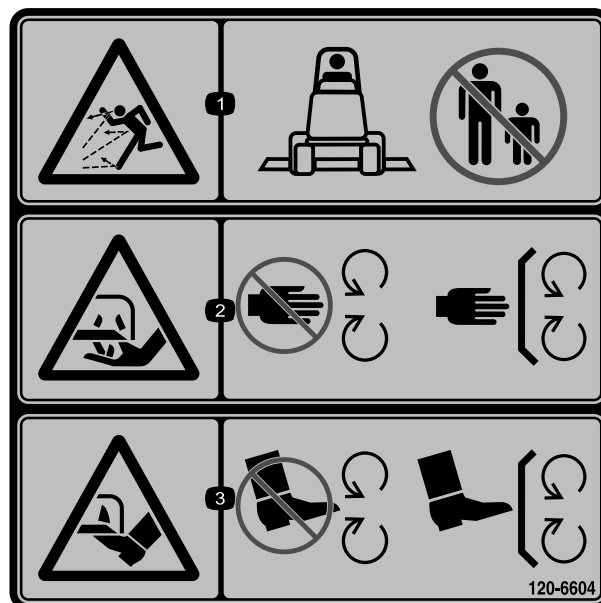

120-6604

decal120-6604

1. Fare for at gjenstander slynges gjennom luften – hold andre på avstand fra maskinen.
2. Fare for å kutte/lemleste hender, gressklipperkniv – hold trygg avstand fra bevegelige deler og hold alle skydd og vern på plass.
3. Fare for å kutte/lemleste føtter, gressklipperkniv – hold trygg avstand fra bevegelige deler og hold alle skydd og vern på plass.

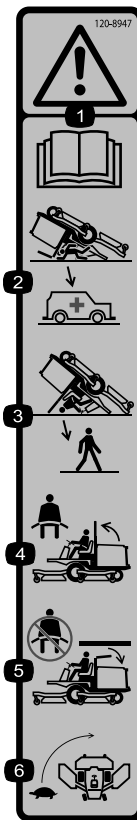

120-8947

1. Advarsel – les *brugerhåndboken*.
2. Advarsel – det finnes ingen veltebøylebeskyttelse når veltebøylene er senket.
3. Det finnes veltebøylebeskyttelse når veltebøylene er hevet.
4. Bruk setebeltet når veltebøylene er hevet.
5. Ikke bruk setebeltet når veltebøylene er senket.
6. Kjør sakte i svinger.

decal120-8947

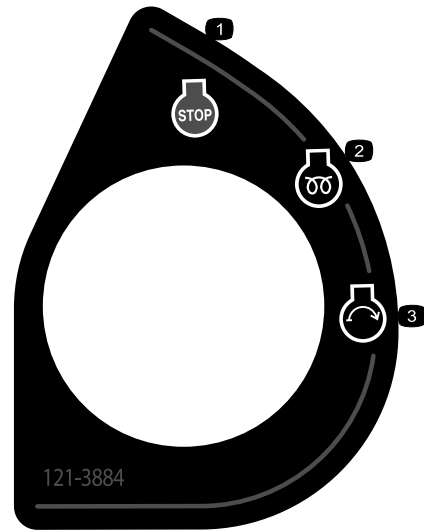

121-3884

decal121-3884

1. Motor – stopp
2. Motor – forhåndsvarming
3. Motor – start

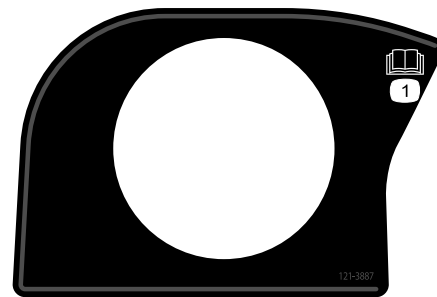

121-3887

decal121-3887

1. Les *brugerhåndboken*.

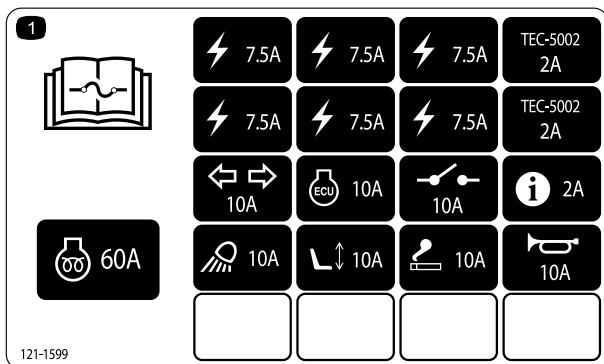

121-1599

decal121-1599

1. Les *brugerhåndboken* hvis du vil ha mer informasjon om sikringer.

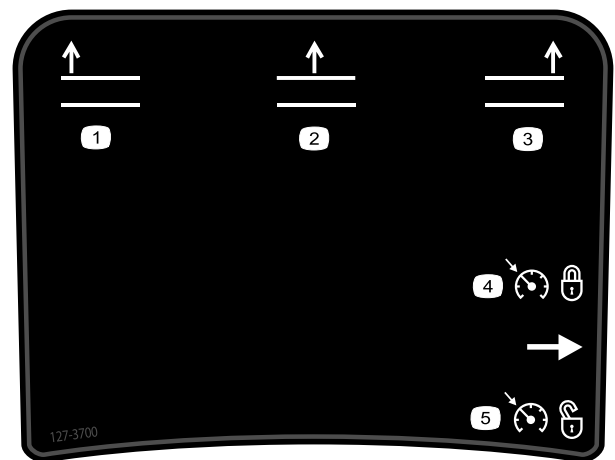

127-3700

decal127-3700

1. Hev venstre klippeenhet
2. Hev midtre klippeenhet
3. Hev høyre klippeenhet
4. Lås motorhastigheten
5. Lås opp motorhastigheten



Batterisymboler

Noen av eller alle disse symbolene finnes på ditt batteri.

- | | |
|--|---|
| 1. Eksplosjonsfare | 6. Hold andre på trygg avstand fra batteriet. |
| 2. Ingen bål, åpne flammer eller røyk. | 7. Bruk vernebriller – eksplosive gasser kan påføre deg blindhet og andre skader. |
| 3. Kaustisk væske/fare for brannskader | 8. Batterisyre kan forårsake blindhet og alvorlige brannskader. |
| 4. Bruk vernebriller. | 9. Skyll straks øynene med vann og søk legehjelp. |
| 5. Les <i>Brukerhåndboken</i> . | 10. Inneholder bly – må ikke kastes. |

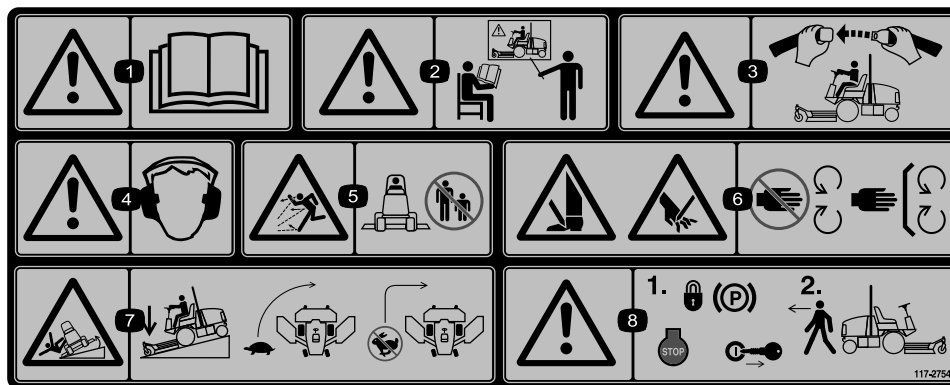

117-2754

decal117-2754

1. Advarsel – les *brugerhåndboken*.
2. Advarsel – få opplæring før denne maskinen brukes.
3. Advarsel – bruk alltid sikkerhetsbeltet når du sitter i førersetet.
4. Advarsel – bruk hørselvern.
5. Fare for at gjenstander slynges gjennom luften – hold trygg avstand fra maskinen.
6. Fare for å kutte hender og føtter – hold trygg avstand fra bevegelige deler, hold alle vern på plass.
7. Veltefare – senk hastigheten før du kjører inn i en sving, senk klippeenheten når du kjører nedover skråninger.
8. Advarsel – sett på parkeringsbremsen, stopp motoren og ta nøkkelen ut av tenningen før du forlater maskinen.

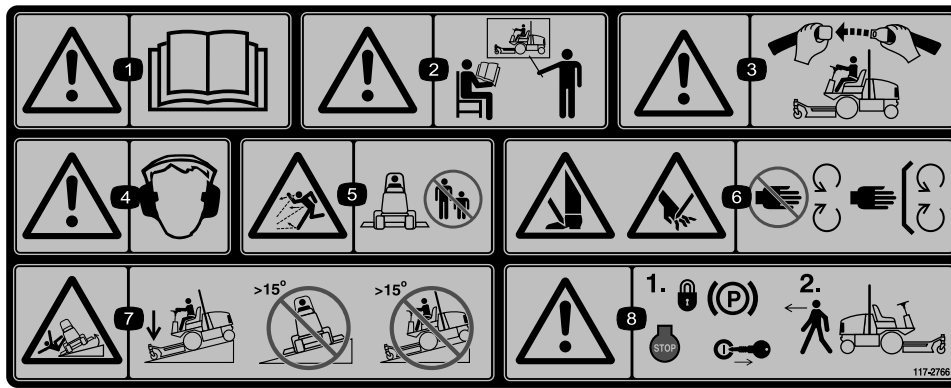

117-2766

decal117-2766

(Fest over delenr. 117-2754 for CE*)

*Dette sikkerhetsmerket inkluderer en skråningsadvarel som kreves på maskinen for å være i overensstemmelse med den europeiske standarden for gressklippersikkerhet EN 836:1997. Den konservative maksimale skråningsvinkelen for drift av denne maskinen foreskrives av og påkreves av denne standarden.

1. Advarsel – les *brugerhåndboken*.
2. Advarsel – få opplæring før denne maskinen brukes.
3. Advarsel – bruk alltid sikkerhetsbeltet når du sitter i førersetet.
4. Advarsel – bruk hørselvern.
5. Fare for at gjenstander slynges gjennom luften – hold trygg avstand fra maskinen.
6. Fare for å kutte hender og føtter – hold trygg avstand fra bevegelige deler, hold alle vern på plass.
7. Veltefare – senk klippeenheten når du kjører ned skråninger og ikke bruk maskinen i skråninger som er brattere enn 15 grader.
8. Advarsel – sett på parkeringsbremsen, stopp motoren og ta nøkkelen ut av tenningen før du forlater maskinen.

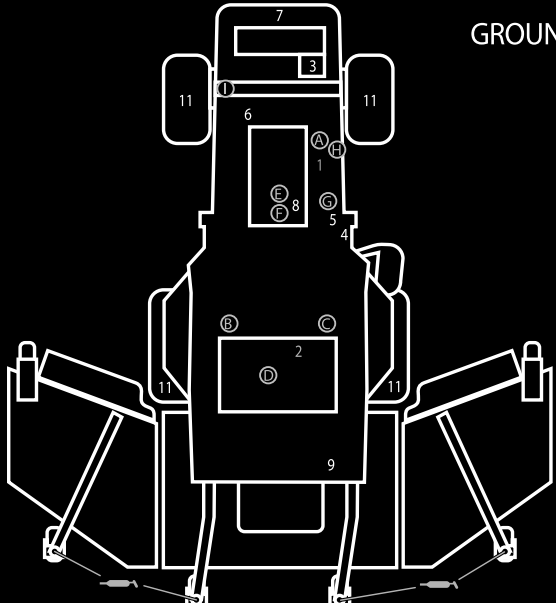

GROUNDMASTER 4100, MODEL 30604 & 30608 QUICK REFERENCE AID

CHECK/SERVICE (DAILY)

1. ENGINE OIL LEVEL	8. AIR CLEANER
2. HYDRAULIC FLUID LEVEL	9. BRAKE FUNCTION
3. ENGINE COOLANT LEVEL	10. INTERLOCK SYSTEM
4. FUEL - DIESEL ONLY	11. TIRE PRESSURE - 25 PSI/1.70 BAR
5. FUEL/WATER SEPARATOR	12. GREASE POINTS (4)
6. FAN BELT TENSION	SEE OPERATOR'S MANUAL FOR 50 HR INTERVAL GREASE POINTS.
7. RADIATOR SCREEN	

SPECIFICATIONS/CHANGE INTERVALS

SEE OPERATOR'S MANUAL FOR INITIAL CHANGES.	FLUID TYPE	CAPACITY	CHANGE INTERVAL		FILTER PART NO.
			FLUID	FILTER	
ENGINE OIL	30604 15W-40, CI-4 30608 15W-40, CI-4	6 QUARTS	250 HOURS	250 HOURS	125-7025 (A)
HYDRAULIC FLUID	ISO VG 46/68	7.75 GALLONS	800 HOURS	800 HOURS	75-1310 (B) 94-2621 (C)
HYDRAULIC BREATHER				800 HRS/YRLY	115-9793 (D)
PRIMARY AIR FILTER				SEE SERVICE INDICATOR	108-3814 (E)
SAFETY AIR FILTER				SEE OPERATOR'S MANUAL	108-3816 (E)
FUEL SYSTEM	> 32 F	NO. 2 DIESEL	21 GALLONS	800 HOURS DRAIN/FLUSH	30604 110-9049 (G)
	< 32 F	NO. 1 DIESEL		400 HOURS/YEARLY	30608 125-2915 (H) 125-8752 (H)
REAR AXLE	85W-140	80 OUNCES	800 HOURS		110-4812 BREATHER (I)
PLANETARY DRIVE	85W-140	22 OUNCES	800 HOURS		
ENGINE COOLANT	50% WATER 50% ETHYL GLYCOL	9 QUARTS	DRAIN & FLUSH EVERY 2 YRS.		

130-6042

decal130-6042

1. Les *brugerhåndboken* for informasjon om vedlikehold.

Montering

Løse deler

Bruk diagrammet nedenfor som en sjekkliste for å kontrollere at alle delene er sendt.

Prosedyre	Beskrivelse	Ant.	Bruk
1	Ingen deler er nødvendige	–	Smøre maskinen.
2	Varselmerke	1	Skift ut varselsmerket.
3	Ingen deler er nødvendige	–	Kontroller trykket i dekkene.
4	Ingen deler er nødvendige	–	Kontroller oljenivåene.

Media og ekstradeler

Beskrivelse	Ant.	Bruk
Brukerhåndbok	1	Les før du tar maskinen i bruk
Brukerhåndbok for motoren	1	Bruk som referanse for motorinformasjon
Delekatalog	1	Bruk som referanse for delenumre
Opplæringsmateriale for føreren	1	Les før du tar maskinen i bruk
Samsvarserklæring	1	

Merk: Angi hva som er høyre og venstre side på maskinen ved å stå i normal arbeidsstilling.

1

Smøre maskinen

Ingen deler er nødvendige

Prosedyre

Før du bruker maskinen, må du smøre den for å oppnå egnede smøreegenskaper. Se [Smøring \(side 49\)](#).

Viktig: Hvis du ikke smører maskinen, ødelegges viktige deler tidligere enn ellers.

2

Erstatte varselsmerke

Kun CE-modeller

Deler som er nødvendige for dette trinnet:

1	Varselmerke
---	-------------

Prosedyre

På maskiner som krever europeisk CE-samsvar, bytt ut varselsmerket med delenr. 117-2754 med varselsmerket med delenr. 117-2766.

3

Kontrollere trykket i dekkene

Ingen deler er nødvendige

Prosedyre

Kontroller trykket i dekkene. Se [Kontrollere trykket i dekkene \(side 24\)](#).

Viktig: Oppretthold trykket i alle dekkene for å sikre god klippekvalitet og at maskinen fungerer riktig. Ikke pump for lite trykk i dekkene.

4

Kontrollere væsknivåer

Ingen deler er nødvendige

Prosedyre

1. Kontroller motoroljenivået. Se [Kontrollere motoroljenivået \(side 52\)](#).
2. Kontroller nivået på hydraulikkvæsken. Se [Kontrollere hydraulikkoljen \(side 64\)](#).
3. Kontroller kjølesystemet. Se [Kontrollere kjølesystemet \(side 60\)](#).
4. Kontroller oljenivået i planetgiret. Se [Kontrollere oljenivået i planetgiret \(side 57\)](#).
5. Kontroller oljen på bakakselen. Se [Kontrollere giroljen på bakakselens girkasse \(side 58\)](#).
6. Kontroller giroljen på bakakselens girkasse. Se [Kontrollere giroljen på bakakselens girkasse \(side 58\)](#).

Oversikt over produktet

Kontroller

Merk: Angi hva som er høyre og venstre side på maskinen i normal driftsstilling.

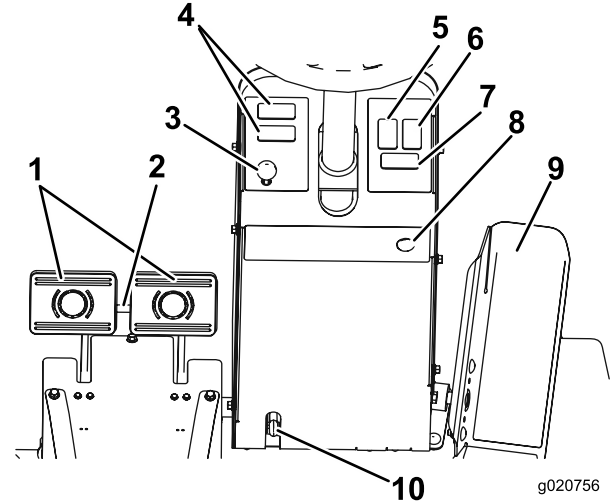

Figur 3

- | | |
|---------------------------------|------------------------------|
| 1. Bremspedaler | 6. Varsellysbryter (valgfri) |
| 2. Pedallås | 7. Blinklysbyter (valgfri) |
| 3. Parkeringsbremselås | 8. Hornknapp (valgfri) |
| 4. Plass for valgfritt tilbehør | 9. Trekkpedal |
| 5. Lyssignalbryter (valgfri) | 10. Vippestyringsspak |

Trekkpedal

Du stopper ved å redusere trykket på pedalen slik at den går tilbake til midtstillingen ([Figur 3](#)).

Bremspedaler

To fotpedaler brukes til å kontrollere bremsene enkeltvis, slik at det blir enklere å snu og parkere, og slik at du får bedre veigrep når du kjører på tvers av bakker. En lås kobler pedalene sammen når du skal bruke parkeringsbremsen eller transportere maskinen ([Figur 3](#)).

Pedallås

Pedallåsen () brukes til å koble pedalene sammen for å sette på parkeringsbremsen ([Figur 3](#)).

Vippejusteringsspak

Trykk vippejusteringsspaken ned for å vippe rattet til ønsket posisjon. Slipp så spaken for å låse justeringen ([Figur 3](#)).

Parkeringsbremselås

En knott på den venstre siden av konsollen brukes til å sette på parkeringsbremselåsen (Figur 3).

Når du vil sette på parkeringsbremsen, kobler du pedalene med låsen, trykker begge pedalene ned og trekker ut parkeringsbremselåsen. Trykk på begge pedalene til parkeringsbremselåsen trekkes tilbake for å slippe ut parkeringsbremsen.

Varsellysbryter (valgfri)

Trykk på varsellysbryteren () for å aktivere varsellyset (Figur 3).

Blinklysbyrter (valgfri)

Trykk på venstre side av blinklysbyrteren for å aktivere venstre blinklys, og på høyre side av bryteren for å aktivere høyre blinklys (Figur 3).

Nøkkeltanning

Nøkkeltanningen (Figur 4) har tre stillinger: AV, PÅ/FORVARME og START.

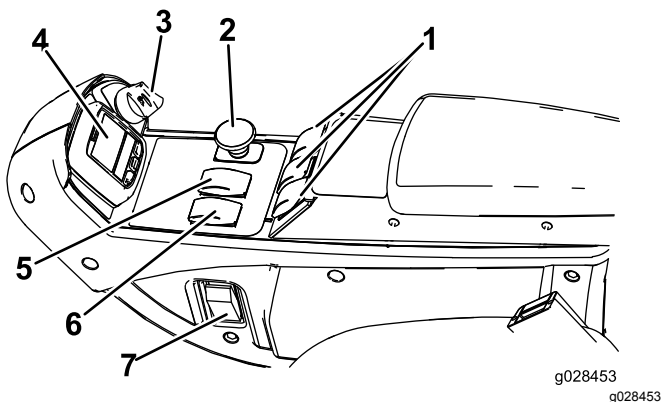

Figur 4

- | | |
|----------------------|-------------------------------|
| 1. Hevebrytere | 5. Høy/lav hastighetskontroll |
| 2. Kraftuttaksbryter | 6. Motorhastighetsbryter |
| 3. Nøkkelbryter | 7. Lysbryter (valgfri) |
| 4. InfoCenter | |

Motorhastighetsbryter

Motorhastighetsbryteren har to måter å endre motorhastigheten på (Figur 4).

Den kan økes eller reduseres i trinn på 100 o/min ved å trykke lett på bryteren. Hvis du holder bryteren inne, går motoren automatisk til HØY eller LAV tomgang, avhengig av hvilken side av bryteren som blir trykket ned.

Kraftuttaksbryter

Kraftuttaksbryteren har to stillinger: UT (START) og INN (STOPP). Trekk kraftuttaksknappen ut for å aktivere klippeenhetens kniver. Trykk knappen inn for å deaktivere klippeenhetens kniver (Figur 4).

Bryter for høy/lav hastighetskontroll

Bryteren for høy/lav hastighetskontroll gir deg muligheten til å øke hastigheten når du kjører maskinen uten å klippe (Figur 4).

Klippeenheter fungerer ikke i høy hastighet. For å bytte mellom HØYE og LAVE hastighetsområder, må klippeenhetene heves, kraftuttaket kobles fra, automatisk fartskontroll kobles fra, trekkpedalen være i NØYTRAL stilling og maskinen kjøre på lav hastighet.

Hevebrytere

Løftebryteren for klippeenheten hever og senker klippeenheten (Figur 4). Trykk bryterne fremover for å senke klippeenhetene og bakover for å heve klippeenhetene. Når du starter maskinen, med klippeenhetene i senket stilling, trykk ned hevebryteren for å heve klippeenhetene til flytestilling og klippe.

Merk: Klippeenhetene kan ikke senkes ved høy hastighet, og de kan ikke heves eller senkes hvis operatøren forlater setet mens motoren er i gang. I tillegg vil klippeenhetene senkes med nøkkelen i PÅ-stilling når føreren sitter i setet.

Fartskontrollbryter

Fartskontrollbryteren låser pedalstillingen for å opprettholde ønsket kjørehastighet (Figur 5). Trykk bak på bryteren for å slå av fartskontrollen, midt på bryteren for å aktivere fartskontrollfunksjonen og foran på bryteren for å stille inn ønsket kjørehastighet.

Merk: Du kan også koble fra pedalstillingen ved å trykke på en av bremsepedalene eller flytte trekkpedalen i REVERS-stilling i ett sekund.

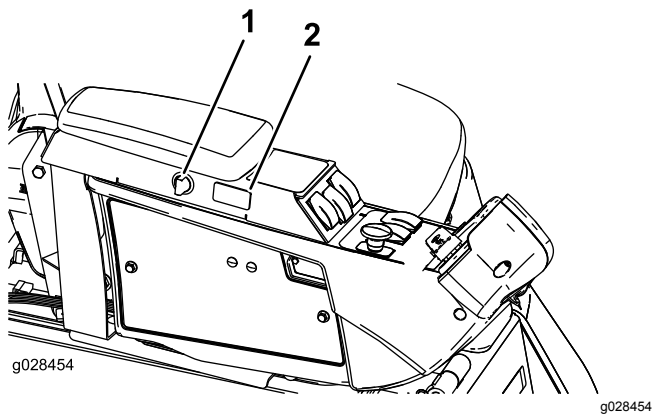

Figur 5

1. Stikkkontaktport
2. Fartskontrollbryter

Stikkkontaktport

Stikkkontaktporten brukes til å gi strøm til elektrisk ekstrautstyr (Figur 5).

Justere setet

Setejusteringsspak

Flytt setejusteringsspaken på siden av setet utover, skyv setet til ønsket stilling og frigjør spaken slik at det låses i denne stillingen (Figur 6).

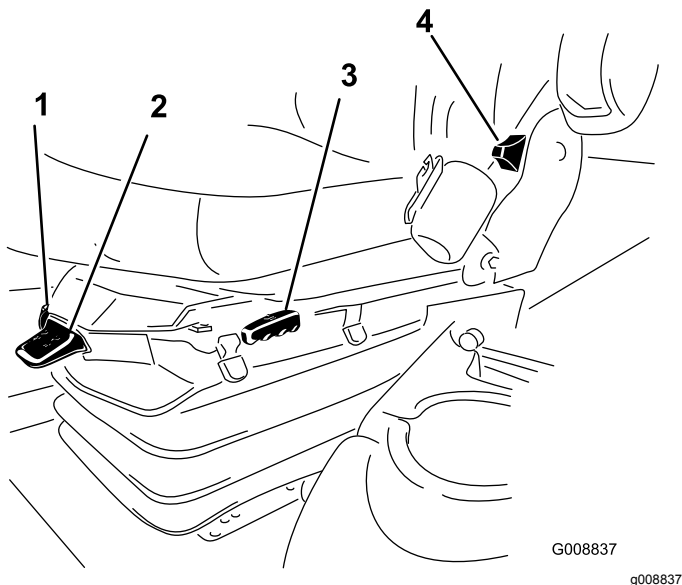

Figur 6

1. Vektmåler
2. Vektjusteringsspak
3. Setejusteringsspak
4. Justeringsspak for seterygg
5. Justeringsknott for armstøtte (ikke vist – befinner seg under armstøtten)

Justeringsknott for armlene

Roter knotten for å justere armlenets vinkel (Figur 6).

Justeringsspak for seterygg

Flytt spaken for å justere seteryggens vinkel (Figur 6).

Vektmåler

Vektmåleren indikerer førervekten setet er justert til (Figur 6). Juster høyden ved å posisjonere opphenget til innenfor det grønne området.

Vektjusteringsspak

Bruk denne spaken for å justere riktig vekt for føreren (Figur 6). Trekk opp spaken for å øke lufttrykket, og trykk ned for å redusere lufttrykket. Justeringen er korrekt når vektmåleren er i det grønne området.

Bruke InfoCenter-kontrollen

InfoCenter LCD-displayet viser informasjon om maskinen, for eksempel driftsstatus, diverse diagnostikk og annen informasjon om maskinen (Figur 7). InfoCenter har også et oppstartsskjerm bilde og et hovedskjerm bilde for informasjon. Du kan når som helst bytte mellom oppstartsskjerm bildet og hovedskjerm bildet for informasjon ved å trykke på en InfoCenter-knapp og velge en pil.

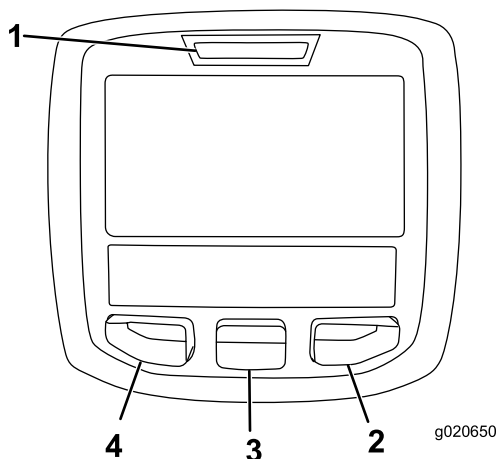

Figur 7

- | | |
|-------------------|------------------|
| 1. Indikatorlampe | 3. Midten-knapp |
| 2. Høyre-knapp | 4. Venstre-knapp |























- Venstre-knapp, Meny-/Tilbake-knapp – trykk på denne knappen for å få tilgang til InfoCenter-menyen. Du kan også bruke knappen for å avslutte en meny som du bruker.
- Midten-knapp – bruk denne knappen til å rulle ned i menyer.
- Høyre-knapp – bruk denne knappen til å åpne en meny der en høyrepil angir at det finnes mer innhold.
- Pipealarm – aktiveres når klippeenhetene senkes, eller for varselsfeil og systemfeil.

Merk: Hver enkelt knapp kan ha ulike formål avhengig av hva situasjonen krever. Hver knapp er merket med et ikon som viser dens gjeldende funksjon.







Ikonbeskrivelse for InfoCenter

SERVICE DUE	Angir når planlagt vedlikehold skal utføres
	Motorturtall/-status – angir motorturtallet
	Timeteller
	Informasjonsikon
	Stiller inn maksimal trekkhastighet
	Hurtig
	Sakte
	Viftereversering – angir når viften er reversert
	Drivstoffnivå
	Stasjonær gjenoppbygging påkrevd
	Luftinntaksvarmeren er aktiv
	Hev venstre klippeenhet
	Hev midtre klippeenhet
	Hev høyre klippeenhet
	Føreren må sitte i setet
	Parkeringsbremseindikator – angir at parkeringsbremsen er på
H	Identifiserer hastigheten som høy
N	Fri
L	Identifiser hastigheten som lav
	Kjølemiddeltemperatur – Angir motorens kjølemiddeltemperatur i °C eller °F
	Temperatur (varm)
	Trekk eller trekkpedal

Ikonbeskrivelse for InfoCenter (cont'd.)

	Avslått eller ikke tillatt
	Starte motoren
	PTO – indikerer at kraftuttaket er på.
	Stopp eller nedstengning
	Motor
	Nøkkelbryter
	Angir når klippeenhetene senkes
	Angir når klippeenhetene heves
	PIN-kode
	Hydraulikkoljetemperatur – angir temperaturen til hydraulikkoljen
	CAN-bus
	InfoCenter
	Feil eller mislykket
	Midtre
	Høyre
	Venstre
	Lyspære
	Uttak for TEC-kontroller eller kontrollkabelen i nettet
	Høy: over tillatt område
	Lav: under tillatt område
	Utenfor rekkevidde
	Bryter
	Føreren må slippe bryteren

Ikonbeskrivelse for InfoCenter (cont'd.)

	Føreren må endre til angitt tilstand
Symboler brukes ofte til å forme setninger. Noen eksempler er vist nedenfor	
	Føreren må sette maskinen i fri
	Motorstart avslått
	Motoren stanses
	Motorkjølevæsken er for varm
	Hydraulikkvæsken er for varm
	Sitt ned eller koble inn parkeringsbremse

Bruke menyene

Trykk på knappen for menytilgang mens du er i hovedskjermbildet for å få tilgang til InfoCenter-menysystemet. Du vil da komme til hovedmenyen. Se følgende tabeller for en oversikt over alternativene som er tilgjengelige fra menyene:

Hovedmeny	
Menyelement	Beskrivelse
Feil	Menyen Feil inneholder en liste over de siste maskinfeilene. Se servicehåndboken eller ta kontakt med din autoriserte Toro-forhandler for mer informasjon om menyen Feil og informasjonen den inneholder.
Tjeneste	Menyen Service inneholder informasjon om maskinen som for eksempel antall brukstimer, samt batteribruk og -status.
Diagnostikk	Menyen Diagnostikk viser tilstanden til hver bryter, sensor og kontrollutgang for maskinen. Dette kan brukes til å feilsøke visse problemer, siden du raskt vil få greie på hvilke maskinkontroller som er av- og påslått.

Hovedmeny	
Innstillinger	Menyen Innstillinger gjør at du kan tilpasse og endre konfigurasjonsfaktorer på InfoCenter-skjermen.
Om	Menyen Om viser modellnummeret, serienummeret og programvareversjonen til maskinen din.

Tjeneste	
Menyelement	Beskrivelse
Hours	Oppgir samlet antall timer som maskinen, motoren, og viften har vært på, samt antall timer som maskinen har blitt transportert og overopphetet.
Counts	Viser antall oppvarminger og starter som maskinen har gått gjennom

Diagnostikk	
Menyelement	Beskrivelse
Engine Run	Se servicehåndboken eller ta kontakt med din autoriserte Toro-forhandler for mer informasjon om menyen Engine Run og informasjonen den inneholder.
Glødeplugg	Angir om følgende elementer er aktive: Nøkkel start, tidsavbrudd begrenset og glødeplugg
Vifte	Angir om viften er aktiv i følgende tilfeller: Motor høy temp, olje høy temp, motor eller hydraulikk høy temp og vifte på

Innstillinger	
Menyelement	Beskrivelse
Enheter	Kontrollerer enhetene som brukes i InfoCenter, menyvalgene er britiske eller metriske.
Språk	Kontrollerer språkene som brukes i InfoCenter*
Bakgrunn	Kontrollerer lysstyrken til LCD-skjermen
Kontrast	Kontrollerer kontrasten til LCD-skjermen
Beskyttede menyer	Gir en person som er autorisert av selskapet med PIN-koden, tilgang til beskyttede menyer.
Auto-tomgang	Kontrollerer tillatt tid som kan forløpe før motoren går på tomgang når maskinen ikke er i bruk
Klippehastighet	Kontrollerer maksimumshastigheten ved klipping (lav hastighet)
Transporthastighet	Kontrollerer maksimumshastigheten ved transport (høy hastighet)
Smart Power	Smart Power forhindrer at du kjører deg fast i tungt gress ved å automatisk regulere maskinens hastighet og optimalisere klippeytelsen.

*Kun tekst som vises for føreren er oversatt. Skjermbilder for feil, tjeneste og diagnostikk vises ved vedlikehold. Titlene vises på valgt språk, men menyelementene vil være på engelsk.

Om	
Menyelement	Beskrivelse
Modell	Viser maskinens modellnummer
SN	Viser maskinens serienummer
Revisjon av maskinkontroller	Viser programvare revisjonen til hovedkontrolleren
InfoCenter-revisjon	Viser programvare revisjonen til InfoCenter
CAN-bus	Viser bus-status for maskinkommunikasjon

Beskyttede menyer

Det finnes fire innstillinger for konfigurasjonsinnstillinger som kan justeres i menyen for innstillinger i InfoCenter: tidsforsinkelse for auto tomgang, maksimal bakkehastighet for klipping, maksimal bakkehastighet for transport og Smart Power. Disse innstillingene finnes i den beskyttede menyen.

Åpne de beskyttede menyene

Merk: PIN-koden for maskinen din fra fabrikk er enten 0000 eller 1234.

Hvis du har endret PIN-koden og glemt koden, kontakt din autoriserte Toro-forhandler.

1. Fra HOVEDMENYEN bruker du midtknappen for å rulle ned til INNSTILLINGER-MENYEN og trykker på knappen til høyre (Figur 8).

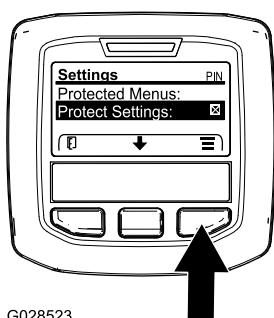

G028523

Figur 8

g028523

2. I INNSTILLINGER-MENYEN bruker du midtknappen for å rulle ned til BESKYTTET MENY og trykker på knappen til høyre (Figur 9A).

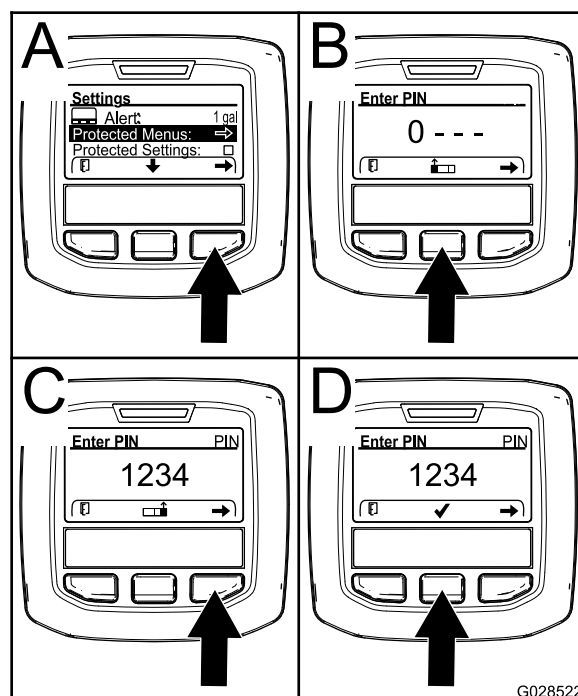

G028522

Figur 9

g028522

3. Tast inn PIN-koden ved å trykke på midtknappen til det korrekte første sifferet vises, og trykk deretter på høyre knapp for å gå videre til neste siffer (Figur 9B og Figur 9C). Gjenta dette trinnet til det siste sifferet er angitt, og trykk på høyre knapp igjen.
4. Trykk på den midtre knappen for å taste inn PIN-koden (Figur 9D).

Vent til den røde indikatorlampen på InfoCenter lyser.

Merk: Hvis InfoCenter godtar PIN-koden og den beskyttede menyen er åpen, vises ordet "PIN" i øvre høyre hjørne av skjermen.

Merk: Drei nøkkelbryteren til AV-stillingen og deretter til PA-stillingen for å låse den beskyttede menyen.

Du har evnen til å vise og endre innstillingene i den beskyttede menyen. Bla ned til alternativet for beskyttede innstillinger etter du har gått inn på den beskyttede menyen. Bruk den høyre knappen til å endre innstillingen. Angi de beskyttede innstillingene til AV. Dette vil gjøre det mulig å vise og endre innstillingene i den beskyttede menyen uten å taste inn PIN-koden. Ved å angi beskyttede innstillinger til PA vil de beskyttede alternativene skjules, og de vil bare kunne endres ved å oppgi en PIN-kode for å endre innstillingen i den beskyttede menyen. Etter at du har angitt PIN-koden, vrir du nøkkelbryteren AV og tilbake til PA-stillingen for å aktivere og lagre denne funksjonen.

Stille inn automatisk tomgang

1. Bla ned til Auto tomgang i menyen Innstillinger.
2. Trykk på høyre-knappen for å endre tiden for automatisk tomgang mellom Av, 8 sek., 10 sek., 15 sek., 20 sek. og 30 sek.

Stille inn maksimalt tillatt klippehastighet

1. Bla ned til Klippehastighet på menyen Innstillinger, og trykk på høyreknappen.
2. Bruk høyre-knappen til å øke maksimal full klipperhastighet (50, 75 eller 100 prosent)
3. Bruk høyre-knappen til å øke maksimal full klipperhastighet (50, 75 eller 100 prosent)
4. Trykk på venstre-knappen for å avslutte.

Stille inn maksimalt tillatt transporthastighet

1. Bla ned til Transporthastighet på menyen Innstillinger, og trykk på høyre-knappen.
2. Bruk høyre-knappen til å øke maksimal full transporthastighet (50, 75 eller 100 prosent)
3. Bruk høyre-knappen til å øke maksimal full transporthastighet (50, 75 eller 100 prosent)
4. Trykk på venstre-knappen for å avslutte.

Når du er ferdig med den beskyttede menyen, trykker du på venstre-knappen for å gå ut av hovedmenyen, og igjen for å gå tilbake til menyen Kjør.

Spesifikasjoner

Merk: Spesifikasjoner og konstruksjon kan forandres uten varsel.

Klippebredde	
Generell	315 cm
Midtre klippeenhet	137 cm
Ytre klippeenhet	94 cm
Fremre og én ytre klippeenhet	226 cm
Total bredde	
Klippeenheter nede	323 cm
Klippeenheter oppe (transport)	180 cm
Total lengde	366 cm
Høyde	140 cm
Høyde med veltebeskyttelse	217 cm
Bakkekling	15 cm
Hjulets slitebane (til midten av dekket)	
Fremre	114 cm
Bakre	107 cm
Hjulavstand	141 cm
Nettovekt	1922 kg

Tilbehør

Et utvalg av Toro-godkjent tilbehør som kan brukes sammen med maskinen for å forbedre og utvide dens funksjoner er tilgjengelig. Ta kontakt med din autoriserte serviceforhandler, eller gå til www.Toro.com for å få en liste over godkjent tilbehør og utstyr.

Bruk

Merk: Angi hva som er høyre og venstre side på maskinen ved å stå i normal arbeidsstilling.

Før bruk

Sikkerhet før bruk

Generell sikkerhet

- Ikke la barn eller personer som ikke er opplært, kjøre eller utføre vedlikehold på maskinen. Det kan hende at lokale forskrifter setter en aldersgrense for bruk. Eieren er ansvarlig for opplæring av alle operatører og mekanikere.
- Gjør deg kjent med sikker bruk av utstyret, driftskontrollene og sikkerhetssymbolene. Lær deg å stanse maskinen og motoren raskt.
- Kontroller at alle sikkerhetsanordninger sitter på plass og fungerer som de skal. Dette inkluderer, men er ikke begrenset til, dødmannskontrollene, sikkerhetsbryterne og verneplatene, veltebeskyttelsen, tilbehøret og bremsene. Ikke bruk maskinen med mindre alle sikkerhetsanordninger er på plass og fungerer som angitt av produsenten.
- Undersøk alltid maskinen for å sikre at knivene, knivboltene og klippeenheten er fri for skader og slitasje. Skadde eller slitte knivblader og bolter må skiftes ut i sett for å opprettholde balansen.
- Undersøk området der du skal bruke maskinen, og fjern alle gjenstander som kan slynges ut av maskinen.
- Vurder terrenget for å avgjøre det passende utstyret og eventuelt tilbehør som er nødvendig for å bruke maskinen korrekt og sikkert.

Drivstoffsikkerhet

⚠ FARE

Under visse forhold er drivstoff er meget brannfarlig og svært eksplosivt. Brann eller eksplosjon forårsaket av drivstoff kan påføre deg og andre brannskader samt ødelegge eiendom.

- Fyll opp drivstofftanken utendørs på et åpent område når motoren er nedkjølt. Tørk opp eventuelt drivstoffsøl.
- Fyll aldri på drivstofftanken inni en lukket tilhenger.
- Røyk aldri når du håndterer drivstoff, og hold deg borte fra åpen ild eller steder der drivstoffgass kan antennes av gnister.
- Drivstoff må oppbevares på en godkjent kanne, utenfor barns rekkevidde. Kjøp aldri mer drivstoff enn til 180 dagers forbruk.
- Ikke bruk maskinen uten at hele eksossystemet er på plass og i fungerende tilstand.

⚠ ADVARSEL

Drivstoff kan føre til skader eller dødsfall hvis det svelges. Hvis du utsettes for damp fra drivstoff over lengre tid, kan dette føre til alvorlig skade og sykdom.

- Unngå innånding av damp fra drivstoff over lengre tid.
- Hold hendene og ansiktet unna dysen og drivstofftankåpningen.
- Hold drivstoffet unna øyne og hud.
- Bruk bare en godkjent drivstoffkanne.
- Ta aldri lokket av drivstofftanken eller fyll drivstofftank på drivstofftanken mens motoren går.
- Fyll aldri opp kanner inne i et kjøretøy, på en lastebil eller på en tilhenger med en plastledning. Sett alltid kannene på bakken og i god avstand fra kjøretøyet før du fyller drivstoff.
- Fjern utstyret fra lastebilen eller tilhengeren og fyll på drivstoff mens det er på bakken. Hvis dette ikke lar seg gjøre, fyll på drivstoff med en bærbar kanne heller enn direkte fra bensinpumpen.
- Påfyllingstuten må være i kontakt med kanten på drivstofftanken eller kannens åpning hele tiden, helt til du er ferdig med å fylle. Ikke bruk utstyr for låsing av munnstykket i åpen stilling.

- Hvis du søler drivstoff på klærne dine, bytt klær umiddelbart.
- Fyll på drivstofftanken helt til drivstoffnivået når opp til 25 mm under bunnen av påfyllingshalsen. Ikke fyll for mye i drivstofftanken. Sett på drivstofftanklokket igjen og skru det godt fast.

Kontrollere motoroljenivået

Før du starter motoren og bruker maskinen, må du sjekke oljenivået i veivhuset. Se [Kontrollere motoroljenivået \(side 52\)](#).

Kontrollere kjølesystemet

Før du starter motoren og bruker maskinen, sjekk kjølesystemet. Se [Kontrollere kjølesystemet \(side 60\)](#).

Kontrollere det hydrauliske systemet

Før du starter motoren og bruker maskinen, sjekk hydraulikksystemet. Se [Kontrollere hydraulikkoljen \(side 64\)](#).

Fylle drivstofftanken

Drivstofftankens kapasitet

Drivstofftankkapasitet: 79 liter

Drivstoffspesifikasjon

Viktig: Bruk kun diesel med ultralavt svovelinhold. Drivstoff med høyere innhold av svovel forringer dieseloksidingskatalysatoren (DOC), noe som forårsaker driftsproblemer og forkorter levetiden til motorkomponenter.

Dersom du unnlater å følge følgende advarsler, kan det skade motoren.

- Bruk aldri parafin eller bensin i stedet for dieseldrivstoff.
- Bland aldri parafin eller brukt motorolje med dieseldrivstoffet.
- Oppbevar aldri drivstoff i beholdere med sinkbelegg på innsiden.
- Ikke bruk drivstofftilsetninger.

Petroleumdiesel

Cetaninnhold: 45 eller høyere

Svovelinhold: Ultralavt svovelinhold (<15 ppm)

Drivstofftabell

Spesifikasjon for dieseldrivstoff	Sted
ASTM D975 Nr. 1-D S15 Nr. 2-D S15	USA
EN 590	EU
ISO 8217 DMX	Internasjonalt
JIS K2204 klasse nr. 2	Japan
KSM-2610	Korea

- Bruk kun rent, ferskt dieseldrivstoff eller biodieseldrivstoff.
- Ikke kjøp mer drivstoff enn det som kan brukes opp i løpet av 180 dager, dette for å sikre at drivstoffet er ferskt.

Bruk dieseldrivstoff av sommertype (nr. 2-D) ved temperaturer over -7 °C og drivstoff av vintertype (nr. 1-D eller nr. 1-D/2-D) under den temperaturen.

Merk: Når du bruker drivstoff av vintertype ved lavere temperaturer, medfører det et lavere flammepunkt og kaldflytkarakteristika som gjør det lettere å starte, og som reduserer tetting av drivstoffilteret.

Bruk av drivstoff av sommertype over -7 °C medfører lengre levetid for drivstoffpumpen, og gir økt effekt sammenlignet med drivstoff av vintertype.

Biodiesel

Denne maskinen kan også bruke biodieselblandet drivstoff opptil B20 (20 % biodiesel, 80 % petroleumdiesel).

Svovelinhold: Ultralavt svovelinhold (<15 ppm)

Spesifikasjon for biodieseldrivstoff: AASTM D6751 eller EN 14214

Spesifikasjon for blandet drivstoff: AASTM D975, EN 590 eller JIS K2204

Viktig: Petroleumdieselandelen må ha ultralavt svovelinhold.

Ta følgende forholdsregler:

- Biodieselblandinger kan skade lakkerte overflater.
- Bruk B5 (biodieselinhold på 5 %) eller lavere blandinger i kaldt vær.
- Hold øye med forseglinger, slanger og pakninger som kommer i kontakt med drivstoffet, da de kan forringes over tid.
- Man kan forvente å oppleve tett drivstoffilter en tid etter å ha konvertert til biodieselblandinger.
- Ta kontakt med en autorisert Toro-forhandler hvis du ønsker mer informasjon om biodiesel.

Fylle drivstoff

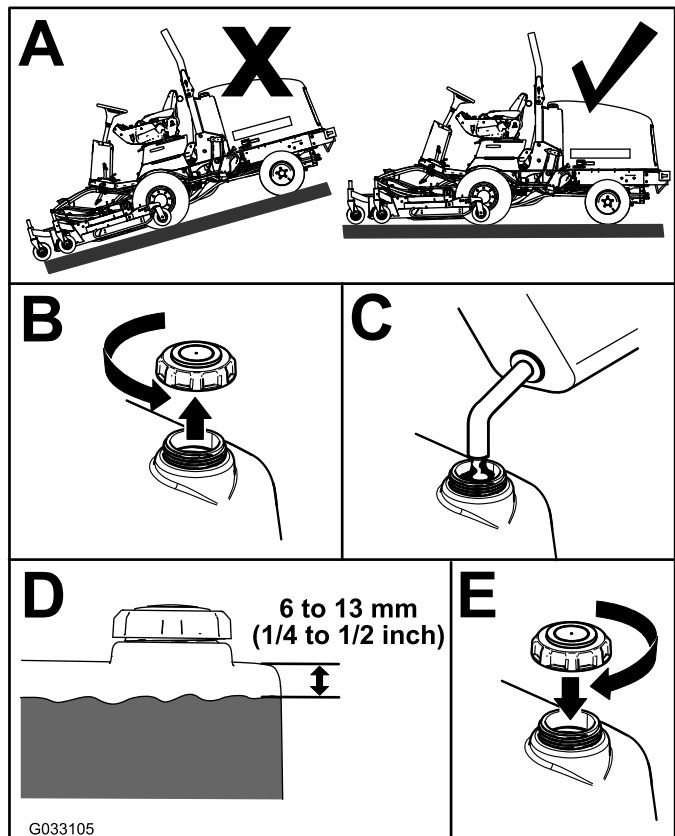

Figur 10

Merk: Fyll på drivstofftanken etter hver bruk, hvis det er mulig. Dette minimerer mulig oppsamling av kondensasjon inne i drivstofftanken.

Kontrollere trykket i dekkene

Serviceintervall: For hver bruk eller daglig

⚠ FARE

Et lavt dekktrykk reduserer maskinens stabilitet i skråninger. Dette kan føre til at maskinen velter, som igjen kan føre til skade eller død.

Ikke pump for lite trykk i dekkene.

Korrekt lufttrykk i dekkene er 25–30 psi.

Viktig: Pass på at alle dekkene har det samme lufttrykket, slik at kvaliteten på klippingen blir god og maskinen virker riktig. Ikke pump for lite trykk i dekkene.

Kontroller lufttrykket i alle dekkene før du bruker maskinen.

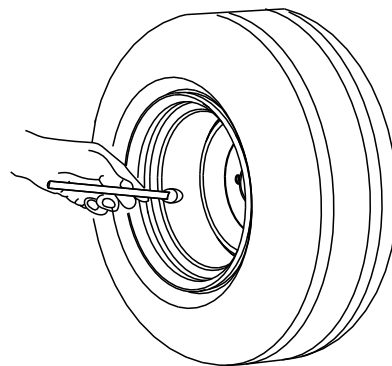

Figur 11

g001055

Kontrollere tilstrammingen av hjulenes hakemutre

Serviceintervall: Etter første time

Etter de 10 første timene

Hver 200. driftstime

Stram til hjulenes hakemutre med et moment på 115–136 N·m i rekkefølgen som vist i Figur 12 og Figur 13.

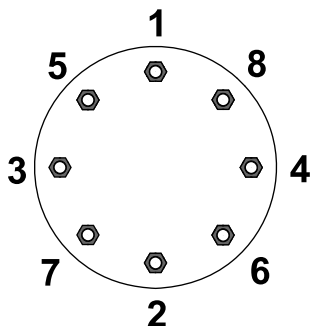

Figur 12
Forhjulene

G033358

g033358

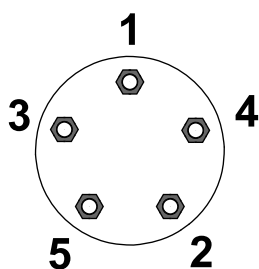

Figur 13
Bakhjulene

G033359

g033359

⚠ ADVARSEL

Hvis du ikke opprettholder korrekt tilstramming av hjulenes hakemutre, kan det føre til personskader.

Stram til hjulenes hakemutre til korrekt tilstrammingsverdi.

Justere veltebøylebeskyttelsessystemet (ROPS)

⚠ ADVARSEL

For å unngå skader eller dødsfall ved velting: Hold veltebøylen i hevet og låst stilling og bruk sikkerhetsbelte.

Påse at setet er låst med setelåsen.

⚠ ADVARSEL

Det finnes ingen veltebeskyttelse når veltebøylen er nede.

- Du må ikke betjene maskinen på ujevnt underlag eller i en helling når veltebeskyttelsen er nede.
- Senk veltebøylen kun når det er helt nødvendig.
- Ikke bruk sikkerhetsbelte når veltebøylen er nede.
- Kjør sakte og forsiktig.
- Hev veltebøylen så fort klaringen tillater dette.
- Kontroller nøye at du har klaring hvis du skal kjøre under objekter (for eksempel greiner, døråpninger, elektriske ledninger osv.), slik at du ikke kommer i kontakt med dem.

Viktig: Bruk alltid sikkerhetsbelte når veltebøylen er i hevet og låst stilling. Bruk ikke sikkerhetsbelte når veltebøylen er i senket stilling.

Senke veltebeskyttelsen

Viktig: Senk veltebøylen kun når det er helt nødvendig.

Viktig: Påse at setet er låst med setelåsen.

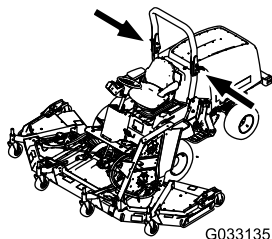

G033135

g033135

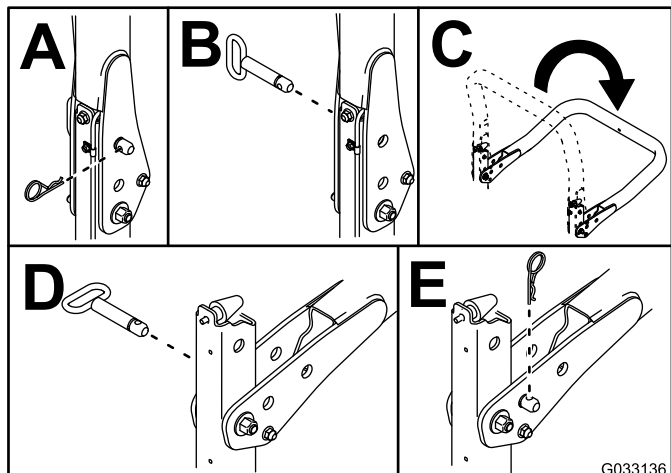

G033136

g033136

Figur 14

Heve veltebeskyttelsen

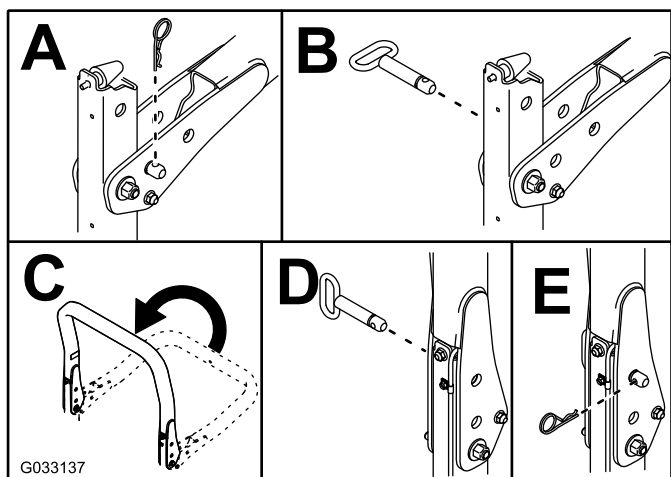

G033137

g033137

Figur 15

Justere klippehøyden

Midtre klippeenhet

Du kan justere klippehøyden fra 25 til 127 mm i trinn på 13 mm. Hvis du vil justere klippehøyden til den midtre klippeenheten, setter du styrehjulsakslene i de øvre eller nedre hullene på styrehjulsgaflene. Deretter legger du til eller fjerner du et likt antall avstandsstykker fra styrehjulsgaflene og fester den bakre kjeden i ønsket hull.

1. Start motoren og hev klippeenhetene for å endre klippehøyden.
2. Slå av motoren og ta ut nøkkelen når klippeenheten er hevet.
3. Plasser styrehjulakslene i samme hull i alle styregafler.

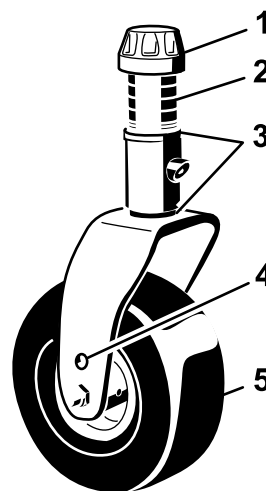

G008866

g008866

Figur 16

1. Spennhette
2. Avstandsstykker
3. Mellomlegg
4. Monteringshull for toppaksel
5. Styrehjul

Merk: Når klippehøyden er 64 mm eller høyere, må akselbolten være montert i det nedre styrehjulgaffelhullet for å forhindre oppsamling av gress mellom hjulet og gaffelen. Ved bruk ved klippehøyde på lavere enn 64 mm, sett maskinen i revers for å trekke gressrester bort fra hjul-/gaffelområder.

4. Fjern spennhetten fra spindelakselen og før spindelen ut av styrearmen (Figur 16).
5. Plasser de to mellomleggene på spindelakselen slik de var montert opprinnelig.

Merk: Disse mellomleggene krever et plant nivå over hele bredden av klippeenhetene. Før det hensiktsmessige antallet 13 mm avstandsstykker (se diagrammet nedenfor) på

spindelakselen for å oppnå ønsket klippehøyde, og før skiven over på akselen.

Se følgende diagram for å avgjøre kombinasjonen for avstandsstykker for innstillingen (Figur 17):

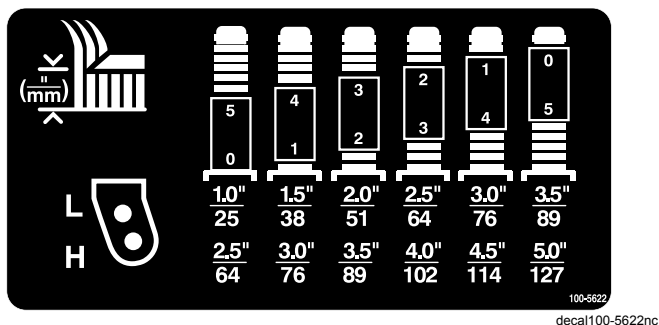

Figur 17

6. Skyv styrespindelen gjennom fremre styrearm.
7. Monter mellomleggene (slik de opprinnelig var montert) og de gjenværende avstandsstykkene på spindelakselen.
8. Monter spennhette for å feste monteringen.
9. Fjern hårnålssplinten og ringstiften som fester klippehøydekjedene til bakre del av klippeenheten (Figur 18).

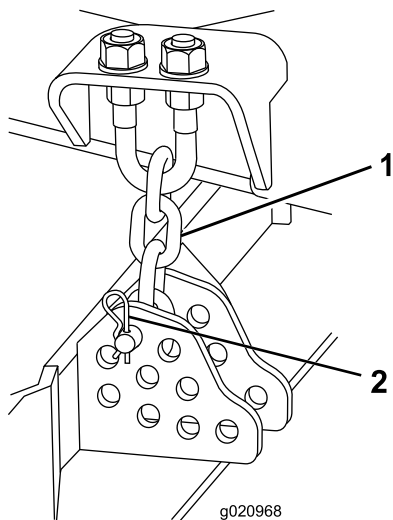

Figur 18

1. Klippehøydekjede
2. Splittpinne og hårnålssplint

10. Monter klippehøydekjeden til ønsket klippehøydehull med ringstiften og hårnålssplinten (Figur 19).

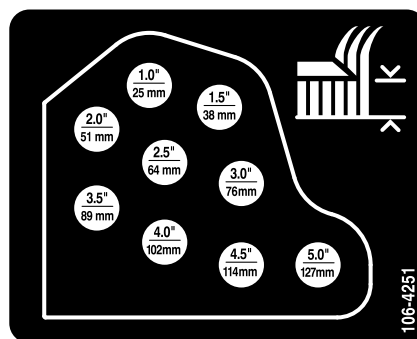

Figur 19

decal106-4251nc

Merk: Når du bruker klippehøyde på 25 mm, 38 mm eller av og til 51 mm, flytter du støtteplatene og støttehjulene til den høyeste posisjonen.

Ytre klippeenheter

For å justere klippehøyden på de ytre klippeenhetene, legg til eller fjern et likt antall avstandsstykker fra styregaglens, plasser styrehjulakslene i hullene for høy eller lav klippehøyde på styregaglens og fest svingarmene for valgte klippehøydebraketthull.

1. Plasser styrehjulakslene i samme hull i alle styregagler (Figur 20 og Figur 22).
2. Fjern spennhette fra spindelakselen og før spindelen ut av styrearmen (Figur 20).

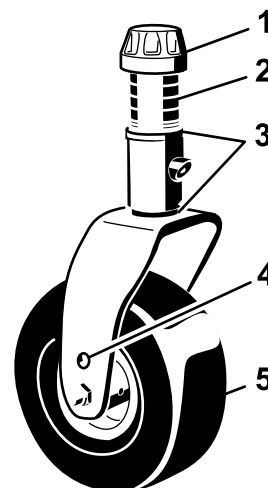

Figur 20

g008866

1. Spennhette
2. Avstandsstykker
3. Mellomlegg
4. Monteringshull for toppaksel
5. Styrehjul

3. Plasser de to mellomleggene på spindelakselen slik de var montert opprinnelig.

Merk: Disse mellomleggene er nødvendige for å få et plant nivå over hele bredden av

klippeenheterne. Før det hensiktsmessige antallet 13 mm avstandsstykker (se diagrammet nedenfor) på spindelakselen for å oppnå ønsket klippehøyde, og før skiven over på akselen.

Se følgende diagram for å avgjøre kombinasjonen for avstandsstykker for innstillingen (Figur 21).

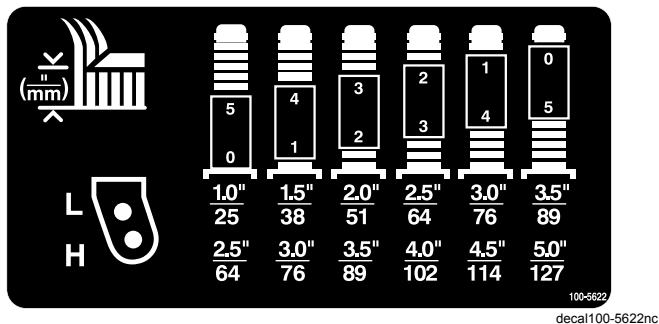

Figur 21

4. Skyv styrespindelen gjennom fremre styrearm.
5. Monter mellomleggene (slik de opprinnelig var montert) og de gjenværende avstandsstykkene på spindelakselen.
6. Fjern hårnålssplinten og ringstiften fra styresvingarmene (Figur 22).
7. Roter strekkstangen for å heve eller senke svingarmen til hullene er på linje med brakettthullene for valgt klippehøyde i klippeenhetsens ramme (Figur 22 og Figur 23).

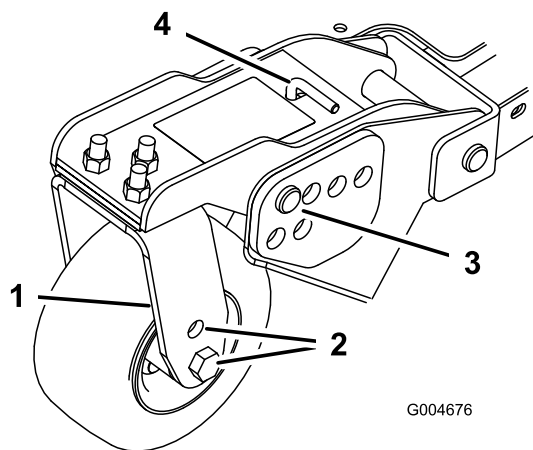

Figur 22

- | | |
|----------------------------|---------------------------------|
| 1. Styresvingarm | 3. Splittpinne og hårnålssplint |
| 2. Monteringshull på aksel | 4. Strekkstang |

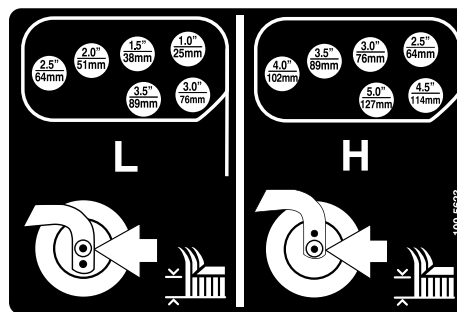

Figur 23

8. Sett inn ringstiften og hårnålssplintene.
9. Roter strekkstangen mot klokken (stram til med fingrene) for å sette justeringen under spenning.

Justere støtteplatene

Monter støtteplatene i lavere stilling når du arbeider med klippehøyder høyere enn 64 mm, og i høyere stilling når du arbeider med klippehøyder lavere enn 64 mm.

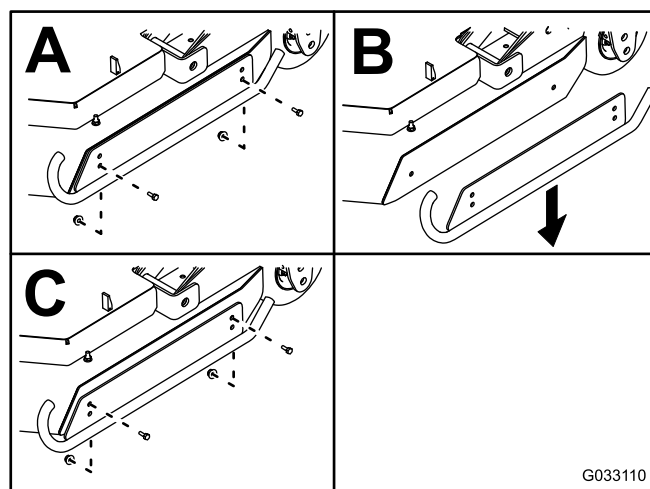

Figur 24

Justere klippeenhetsval-sene

Valsene på klippeenheten skal monteres i nedre stilling når du arbeider med klippehøyder høyere enn 64 mm, og i øvre stilling når du arbeider med klippehøyder lavere enn 64 mm.

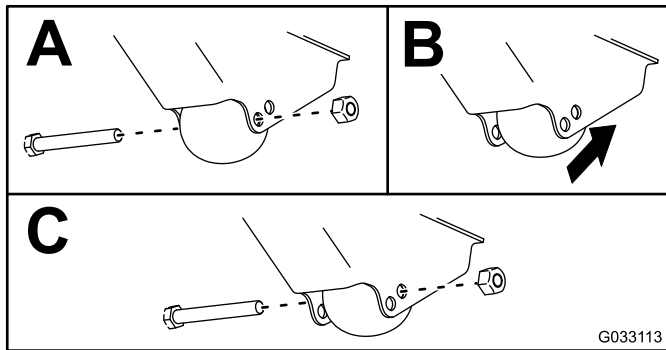

Figur 25

Justere kniven

For å sikre riktig drift av klippeenheten, må det være 10–16 mm klaring mellom knivtuppene på den ytre og den midtre klippeenhetens kniver (Figur 26).

1. Hev klippeenheten slik at knivene er synlige og blokkerer den midtre klippeenhetsdelen så den ikke kan falle ved et uhell.

Merk: De ytre klippeenhetene må være vannrette i forhold til den midtre klippeenheten.

2. Roter en midtre kniv og en tilstøtende kniv så knivtuppene er på linje. Må avstanden mellom knivspissene (Figur 26).

Merk: Avstanden skal være ca. 10–16 mm

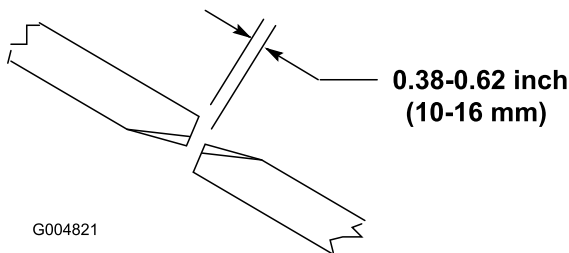

Figur 26

3. For å justere avstanden, finn justeringsboltene på klippeenhetens bakre svingforbindelse (Figur 27).
4. Løsne låsemutteren på justeringsboltene.
5. Løsne eller stram justeringsboltene til du oppnår en 10–16 mm klaring og stram deretter låsemutteren.

6. Gjenta prosedyren på motsatt side av klippeenheten.

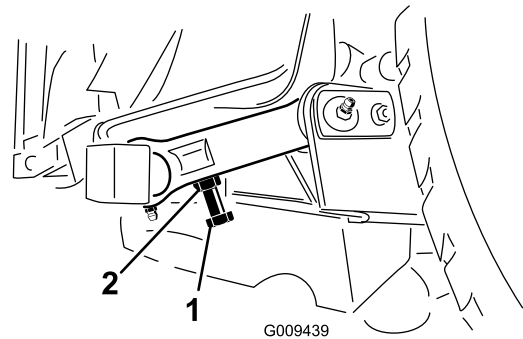

Figur 27

1. Justeringsbolt
2. Låsemutter

Korrigerings av feiljustering mellom klippeenheter

På bakgrunn av forskjeller i gressforhold og motvektsinnstillingen til trekkenheten, bør du klippe litt gress i et testområde og kontrollerer hvordan det ser ut før man starter å klippe for ordentlig.

1. Still inn alle klippeenheter til ønsket klippehøyde. Se [Justere klippehøyden \(side 26\)](#).
2. Kontroller og juster trykket i for- og bakdekkene til 1,72–2,07 bar.
3. Kontroller og juster trykket i alle styrehjul til 3,45 bar.
4. Kontroller ladning- og motvekttrykk med motoren ved HØYT TOMGANGSTURTALL ved å bruke hydraulikktestportene.

Merk: Juster motvekten til 22,41 bar.

5. Kontroller om noen av knivene er bøyd, se [Kontrollere om en kniv er bøyd \(side 71\)](#).
6. Klipp gress i et testområde for å finne ut om alle klippeenhetene klipper i samme høyde.
7. Hvis det fremdeles er nødvendig å justere klippeenhetene, finn en plan overflate ved hjelp av en rett kant på 2 meter eller lengre.
8. Hev klippehøyden til 7,6–10,1 cm for å gjøre det lettere å måle om knivene er plane. Se [Justere klippehøyden \(side 26\)](#).
9. Senk klippeenhetene ned på en jevn overflate og fjern dekslene fra toppen av klippeenhetene.
10. Løsne flensmutteren, fest lederullen, for å løsne remspenningen på hver klippeenhet.

Konfigurere den midtre klippeenheten

1. Roter kniven på hver spindel til endene vender fremover og bakover.
2. Mål fra gulvet til fremre tupp av kniveggen.
3. Juster mellomleggene (3 mm eller 1/8 tomme) på de(n) fremre styrehjulscaffelen/-gaflene for å matche klippehøydemarket (Figur 28). Se [Justere klippeenhetsstigningen \(side 68\)](#).

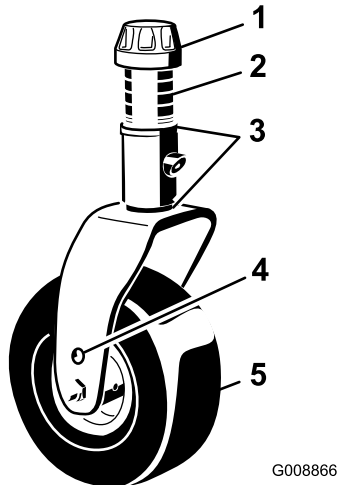

Figur 28

- | | |
|--------------------|---------------------------------|
| 1. Spennhette | 4. Monteringshull for toppaksel |
| 2. Avstandsstykker | 5. Styrehjul |
| 3. Mellomlegg | |

Konfigurere de ytre klippeenhetene

1. Roter kniven på hver spindel til endene peker fremover og bakover.
2. Mål fra gulvet til fremre tupp av kniveggen.
3. Juster mellomleggene (3 mm eller 1/8 tomme) på de(n) fremre styrehjulsarmen(e) for å matche klippehøydemarket (Figur 29).

Merk: For kun ytre knivspindel, se [Justere klippeenhetsstigningen \(side 68\)](#).

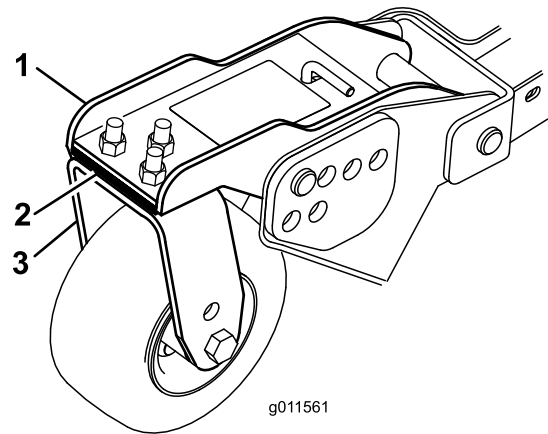

Figur 29

- | | |
|-------------------------|----------------------------|
| 1. Fremre styrehjulsarm | 3. Fremre styrehjulscaffel |
| 2. Mellomlegg | |

Tilpasse klippehøyden mellom klippeenhetene

1. Plasser knivene ved siden av hverandre på ytre spindel på begge de ytre klippeenhetene.
2. Mål fra gulvet til fremre tupp av kniveggen på begge enhetene og sammenlikne.

Merk: Tallene bør ikke ha en differanse som er større enn 3 mm.

3. Legg til eller fjern mellomleggene (1/8 tomme) etter behov på de ytre styrehjulene.
4. Kontroller målingene mellom ytre kanter på begge de ytre klippeenhetene og juster etter behov.

Sjekk sikkerhetssperrebryterne

Serviceintervall: For hver bruk eller daglig

Maskinen har sperrebrytere i det elektriske systemet. Disse bryterne deaktiverer enten funksjonene til trekkpedalen eller kraftuttaksbryteren når du forlater setet. Selv om motoren fortsetter å gå hvis kraftuttaksbryteren kobles ut og trekkpedalen slippes opp, bør du stoppe motoren før du forlater setet.

Slik kontrollerer du at sperrebryterne fungerer:

1. Kjør maskinen sakte til et stort, relativt åpent område. Senk klippeenheten, stopp motoren og sett på parkeringsbremsen.
2. Sitt i setet, og trykk ned trekkpedalen. Prøv å starte motoren. Motoren skal ikke starte. Hvis motoren starter, er det en feil i sperresystemet som må repareres før du begynner å bruke maskinen.
3. Sitt i setet når du starter motoren. Reis deg opp fra setet, og flytt kraftuttaksbryteren til PA. Kraftuttaket skal ikke kobles inn. Hvis kraftuttaket kobles inn, er det en feil i sperresystemet som må repareres før du begynner å bruke maskinen.
4. Sitt i setet, sett på parkeringsbremsen, og start motoren. Flytt trekkpedalen ut av NØYTRALstillingen. InfoCenter vil vise "traction not allowed", og maskinen skal ikke bevege seg. Hvis motoren går, er det en feil i sperresystemet som må repareres før du begynner å bruke maskinen.

Under bruk

Sikkerhet under drift

Generell sikkerhet

- Eieren/brukeren kan forhindre, og er ansvarlig for, ulykker som kan føre til skader på ham/henne, andre og på eiendom.
- Ha på deg passende klær, inkludert vernebriller, sklisikkert og kraftig fottøy og hørselsvern. Bruk av vernesko og langbukser anbefales og er påbudt i henhold til enkelte lokale bestemmelser og forsikringsforskrifter. Sett opp langt hår, fest løse klær og ikke bruk smykker.
- Påse at alle drivverk står i NØYTRAL stilling, at parkeringsbremsen er satt på og at du er i førerposisjon før du starter motoren.
- Hold alle kroppsdeler, inkludert hender og føtter, unna alle bevegelige deler.

- Ikke bruk maskinen når du er syk, trett eller påvirket av alkohol eller andre rusmidler.
- Hold gressklipperens utslippsretning unna personer og kjæledyr.
- Bruk kun gressklipperen i revers hvis det er helt nødvendig. Hvis du må bruke gressklipperen under rygging, se bak deg og ned for å kontrollere at det ikke er barn i veien før og under rygging av maskinen. Vær oppmerksom og stopp maskinen hvis barn kommer inn på området.
- Vær spesielt forsiktig når du nærmer deg hjørner, busker, trær eller andre objekter som kan hindre sikten din.
- Ikke bruk gressklipperen i nærheten av kanter, grøfter eller voller. Maskinen kan plutselig velte hvis et hjul går over kanten eller hvis kanten gir etter.
- Ha aldri med passasjerer på maskinen.
- Maskinen skal kun brukes under forhold med god sikt og egnede værforhold. Ikke bruk maskinen hvis det er fare for lyn.
- Ikke bruk gressklipperen på vått gress. Redusert veigrep kan føre til at maskinen glir.
- Du må aldri heve klippeenhetene mens knivene går rundt.
- Stopp maskinen og undersøk knivene hvis du har kjørt over gjenstander, eller hvis maskinen begynner å vibrere unormalt. Foreta alle nødvendige reparasjoner før du gjenopptar bruk.
- Stopp knivene når du ikke klipper, spesielt når du kjører i løst terreng som grus.
- Kjør sakte, og vær forsiktig når du svinger og krysser veier og fortau med maskinen. Overhold alltid vikeplikten.
- Slå på de blinkende varsellysene på maskinen når du kjører på offentlig vei, unntatt når slik bruk er forbudt ved lov.
- Koble ut drivkraften til utstyret og slå av motoren før du fyller på drivstoff og justerer klippehøyden.
- Reduser gassen før du stopper motoren. Hvis det er en drivstoffavstengingsventil på motoren, stenger du drivstofftilførselen når du er ferdig med å bruke maskinen.
- La aldri motoren gå i et lukket rom hvor eksosen ikke slipper ut.
- La aldri motoren stå uten tilsyn når den er i gang.
- Gjør følgende før du forlater førersetet:
 - Stans maskinen på jevnt underlag.
 - Koble ut kraftoverføringen, og senk utstyret.
 - Sett på parkeringsbremsen.
 - Slå av motoren og ta ut nøkkelen.

- Vent til alle bevegelige deler har stanset.
- Du må ikke endre innstillingen av motorregulatoren eller ruse motoren. Hvis motoren går på for høyt turtall, økes muligheten for personskader.
- Ikke bruk maskinen til tauing.
- Bruk bare tilbehør og utstyr som er godkjent av The Toro® Company.

Sikkerhet for veltebeskyttelsessystem

- **Ikke** fjern veltebeskyttelsen fra maskinen.
- Sørg for at sikkerhetsbeltet er festet og at du kan frigjøre det raskt i nødstilfeller.
- Bruk alltid sikkerhetsbeltet når veltebeskyttelsen er oppe.
- Kontroller nøye at du har klaring før du kjører maskinen under gjenstander, for eksempel greiner, døråpninger og strømledninger. Ikke vær nær dem.
- Sørg for at veltebeskyttelsen er i sikker driftstilstand ved å inspisere den grundig for skade med jevne mellomrom og kontrollere at alle monteringsfester er strammet til.
- En skadet veltebeskyttelse skal skiftes ut. Den skal ikke repareres.
- Enhver endring i veltebeskyttelsen må godkjennes av The Toro® Company.

Sikkerhet i skråninger

- Sakk ned farten og vær forsiktig i skråninger. Kjør i den anbefalte retningen i skråninger. Gressforhold kan påvirke maskinens stabilitet.
- Ikke start, stopp eller sving maskinen i skråninger. Hvis dekkene mister grepet, kobler du ut knivene og fortsetter sakte rett nedover bakken.
- Ikke snu maskinen brått. Vær forsiktig når du rygger maskinen.
- Når maskinen brukes i en skråning, skal alle klippeenhetene være senket.
- Ikke sving maskinen i skråninger. Hvis du må svinge i en bakke, må du gjøre det sakte og gradvis nedover hvis det er mulig.
- Vær ekstra forsiktig når maskinen brukes med tilbehør, da dette kan virke inn på maskinens stabilitet.

Starte og stoppe motoren

Starte motoren

Viktig: Drivstoffsystemet luftes automatisk hvis noen av følgende situasjoner oppstår:

- Første oppstart av en ny maskin.
- Motoren har stoppet på grunn av for lite drivstoff.
- Vedlikeholdsarbeid har blitt utført på komponenter i drivstoffsystemet.

1. Ta foten av trekkpedalen, og kontroller at den er i fri. Kontroller at parkeringsbremsen er på.
2. Flytt gassbryteren til stillingen for LAVT TOMGANGSTURTALL.
3. Vri tenningsnøkkelen til KJØR.

Merk: Glødepluggindikatoren lyser.

4. Når glødepluggindikatorlyset dempes, vrir du nøkkelen til START. Slipp nøkkelen med en gang motoren starter, og la den gå tilbake til KJØR-stillingen.

Viktig: Ikke kjør startmotoren i flere enn 30 sekunder om gangen, siden dette kan skade startmotoren. Hvis motoren ikke starter etter 30 sekunder, vrir du tenningsnøkkelen til Av-stillingen. Deretter kontrollerer du kontrollene og venter i 30 sekunder før du gjentar startforsøket.

5. La motoren varmes opp ved middels høy hastighet (uten belastning) og flytt så gasspaken til ønsket stilling.

Viktig: La motoren gå på tomgang i fem minutter før du slår den av etter å ha brukt den med full last. Hvis du ikke gjør dette, kan du få problemer med turboladeren.

Stoppe motoren

Viktig: La motoren gå på tomgang i fem minutter før du slår den av etter å ha brukt den med full last. På denne måten kan turboladeren kjøle seg ned før motoren stenges av. Hvis du ikke gjør dette, kan du få problemer med turboladeren.

Merk: Senk klippeenhetene helt ned til bakken når du parkerer maskinen. Dette letter den hydrauliske belastningen på systemet, forhindrer slitasje på systemdeler og forhindrer også at klippeenheten blir senket ved et uhell.

1. Sett kraftuttaksbryteren til Av-stillingen.
2. Sett på parkeringsbremsen.
3. Flytt motorhastighetsbryteren til LAV TOMGANGSstilling.
4. Vri tenningsnøkkelen til Av-stillingen.
5. Ta nøkkelen ut av teningen for å unngå at kjøretøyet startes ved et uhell.

Forstå Smart Power™-trekkraft

Med Toro Smart Power™-trekkraft må du ikke manuelt balansere trekkhastigheten med motorhastigheten under tunge forhold. Smart Power forhindrer at du kjører deg fast i tungt gress ved å automatisk regulere maskinens hastighet og optimalisere klippeytelsen. Du angir simpelthen en maksimal kjørehastighet som er komfortabel, og kan deretter klippe uten å måtte redusere trekkhastigheten manuelt ved klipping i tunge forhold.

Reversere viften

Viftehastigheten kontrolleres av temperaturen til den hydrauliske oljen og kjølevæsken. En reverssyklus startes automatisk når enten temperaturen på kjølevæsken eller hydraulikkoljen når et visst punkt. Denne reverseringen bidrar til å blåse rusk vekk fra den bakre skjermen samt senke temperaturen til motoren og hydraulikkoljen. Ved å trykke på venstre- og høyre-knappen samtidig på InfoCenter vil viften gjennomføre en manuelt innledet reverssyklus. Det anbefales å gjennomføre en slik reverssyklus før du forlater arbeidsområdet og går inn i verksteds- eller lagringsområdet.

Forstå automatisk tomgang

Maskinen er utstyrt med automatisk tomgang som automatisk lar maskinen gå på tomgang for en tidsperiode som er innstilt på forhånd i InfoCenter, når alle følgende funksjoner ikke er i bruk.

- Trekkpedalen er i FRISTILLING.
- Kraftuttaket er utkoblet.
- Ingen av hevebryterne er aktivert.

Når én av funksjonene nevnt ovenfor aktiveres, vil maskinen automatisk gå tilbake til forrige gassposisjon.

Klippe gress med maskinen

Merk: Å klippe gresset ved en hastighet som øker belastningen på motoren, bidrar til DPF-regenerering.

1. Flytt maskinen til arbeidsstedet.
2. Når det er mulig, sett motorhastighetsbryteren til høy tomgang.
3. Koble inn kraftuttaksbryteren.
4. Flytt trekkpedalen gradvis fremover, og kjør maskinen sakte over området som skal klippes.
5. Så snart fronten av klippeenhetene er på området som skal klippes, senker du dem.
6. Klipp gresset slik at knivene kan kutte og slippe gressrester ved høy hastighet, og samtidig gir et klipperesultat av god kvalitet.

Merk: Hvis klippehastigheten er for høy, kan kvaliteten på klippingen bli dårligere. Senk maskinens bakkehastighet eller reduser klippebredden for å gjenopprette høy tomgangshastighet.

7. Når klippeenhetene er over ytterkanten av området som skal klippes, løfter du dem.
8. Foreta en dråpeformet sving for å komme hurtig på plass til neste lengde.

Regenerering av dieselpartikkelfilter

Dieselpartikkelfilteret (DPF) er del av eksosystemet. Dieseloksidationskatalysatoren av DPF reduserer skadelige gasser, og sotfilteret fjerner sot fra motoreksosen.

DPF-regenereringsprosessen bruker varme fra motoreksosen til å brenne soten som har samlet seg på sotfilteret, slik at soten konverteres til aske, og tømmer kanalene til sotfilteret, slik at filtrert motoreksos strømmer ut av DPF.

Motorens datamaskin overvåker oppsamlingen av sot ved å måle mottrykk i DPF. Hvis mottrykket er for høyt, brennes ikke soten i sotfilteret gjennom normal motordrift. For å holde DPF tom for sot, husk følgende:

- Passiv regenerering skjer kontinuerlig mens motoren går – kjør motoren ved full motorhastighet, når det er mulig, for å fremme DPF-regenerering.
- Hvis mottrykket er for høyt, signaliserer motorens datamaskin til deg gjennom InfoCenter når ytterligere prosesser (hjelp- og tilbakestill-regenerering) kjører.
- La prosessen for hjelp- og tilbakestill-regenerering fullføres før du slår av motoren.

Bruk og vedlikehold maskinen med funksjonen til DPF i tankene. Motorbelastning ved høy tomgangshastighet gir generelt tilstrekkelig eksostemperatur for DPF-regenerering.

Motoradvarselmeldinger – sotoppsamling

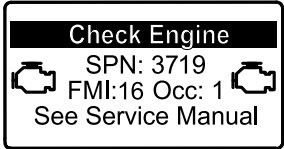
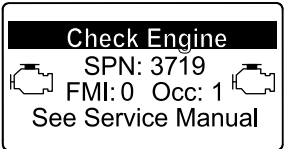
Indikasjonsnivå	Feilkode	Motoreffekt	Anbefalt tiltak
Nivå 1: Motoradvarsel	 <p>g213866</p> <p>Figur 30 Sjekk motor SPN 3719, FMI 16</p>	Datamaskinen reduserer motorkraften til 85 %	Utfør en parkert regenerering så snart som mulig. Se Parkert regenerering (side 38) .
Nivå 2: Motoradvarsel	 <p>g213867</p> <p>Figur 31 Sjekk motor SPN 3719, FMI 0</p>	Datamaskinen reduserer motorkraften til 50 %	Utfør en gjenopprettende regenerering så snart som mulig. Se Gjenopprettende regenerering (side 41) .

Viktig: Begrens hvor mye tid som motoren går på tomgang eller kjøres på lav hastighet, for å redusere oppsamlingen av sot i sotfilteret.

⚠ FORSIKTIG

Eksostemperaturen er varm (ca. 600°C) under parkert regenerering eller gjenopprettende regenerering av DPF. Varm eksos kan skade deg eller andre personer.

- **Bruk aldri motoren på et innestengt område.**
- **Pass på at det ikke er brennbare materialer rundt eksosystemet.**
- **Rør aldri en varm eksosystemkomponent.**
- **Stå aldri nær eller rundt eksosrøret til maskinen.**

DPF-sotoppsamling

- Med tiden samler DPF opp sot i sotfilteret. Datamaskinen for motoren overvåker sotnivået i DPF.
- Når nok sot er samlet opp, informerer datamaskinen deg om at det er tid for å regenerere dieselpartikkelfilteret.
- DPF-regenerering er en prosess som varmer opp DPF for å konvertere sot til aske.
- I tillegg til advarselmeldinger reduserer datamaskinen kraften produsert av motoren ved forskjellige sotoppsamlingsnivåer.

DPF-askeoppsamling

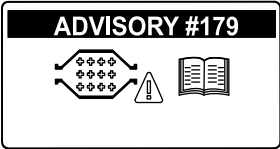
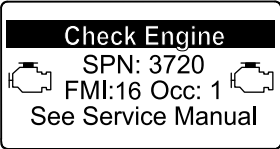
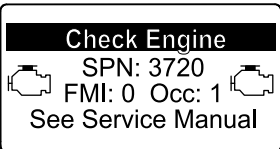
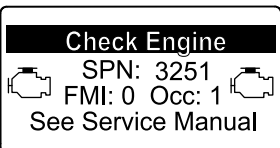

- Den lettere asken slippes ut gjennom eksossystemet, mens den tyngre asken samles i sotfilteret.
- Aske er rester av regenereringsprosessen. Med tiden samler dieselpartikkelfilteret opp aske som ikke slippes ut med eksosen.
- Datamaskinen for motoren beregner hvor mye aske som er samlet opp i DPF.
- Når nok aske er samlet opp, sender motorens datamaskin informasjon til InfoCenter i form av et systemvarsel eller en motorfeil for å angi oppsamlingen av aske i DPF.
- Varselet og feilen er indikasjoner på at det er tid for å utføre service på DPF.
- I tillegg til advarslene reduserer datamaskinen kraften produsert av motoren ved forskjellige askeoppsamlingsnivåer.

InfoCenter-varslere og motoradvarselmeldinger – askeoppsamling

Indikasjonsnivå	Varsel eller feilkode	Motorhastighetsreduksjon	Motoreffekt	Anbefalt tiltak
Nivå 1: Systemvarsel	 <p>g213865 Figur 32 Varsel nr. 179</p>	Ingen	100 %	Informert serviceavdelingen din at varsel nr. 179 vises i InfoCenter.
Nivå 2: Motoradvarsel	 <p>g213863 Figur 33 Sjekk motor SPN 3720, FMI 16</p>	Ingen	Datamaskinen reduserer motorkraften til 85 %	Vedlikehold DPF. Se Vedlikeholde dieseloksidringskatalysatoren (DOC) og sotfilteret (side 54)
Nivå 3: Motoradvarsel	 <p>g213864 Figur 34 Sjekk motor SPN 3720, FMI 0</p>	Ingen	Datamaskinen reduserer motorkraften til 50 %	Vedlikehold DPF. Se Vedlikeholde dieseloksidringskatalysatoren (DOC) og sotfilteret (side 54)
Nivå 4: Motoradvarsel	 <p>g214715 Figur 35 Sjekk motor SPN 3251, FMI 0</p>	Motorhastighet ved maks. moment over 200 o/min	Datamaskinen reduserer motorkraften til 50 %	Vedlikehold DPF. Se Vedlikeholde dieseloksidringskatalysatoren (DOC) og sotfilteret (side 54)

Typer regenerering av dieselpartikkelfilter

Typer regenerering av dieselpartikkelfilter som utføres mens maskinen er i drift:

Type regenerering	Betingelser for DPF-regenerering	DPF-beskrivelse av drift
Passiv	Oppstår under normal drift av maskinen ved høy motorhastighet eller høy motorbelastning	InfoCenter viser ikke et ikon som viser passiv regenerering. Under passiv regenerering behandler DPF eksosgasser med høy varme, oksiderer skadelige utslipp og forbrenner sot til aske. Se Passiv DPF-regenerering (side 37) .
Hjelp	Oppstår som et resultat av lav motorhastighet, lav motorbelastning eller etter at datamaskinen registrerer mottrykk i DPF	Når ikonet for hjelp-/tilbakestill-regenerering  vises i InfoCenter, pågår en hjelp-regenerering. Under hjelp-regenerering kontrollerer datamaskinen inntaksgassen for å øke eksostemperaturen, slik at hjelp-regenereringen kan utføres. Se Hjelp-DPF-regenerering (side 37) .
Tilbakestill	Oppstår etter hjelp-regenerering kun hvis datamaskinen oppdager at hjelp-regenerering ikke tilstrekkelig reduserte sotnivået Oppstår også hver 100. driftstime for å tilbake stille grunnsensoravlesningene	Når ikonet for hjelp-/tilbakestill-regenerering  vises i InfoCenter, pågår en regenerering. Under tilbakestill-regenerering kontrollerer datamaskinen inntaksgassen og drivstoffinjektorene for å øke eksostemperaturen under regenerering. Se Tilbakestill-regenerering (side 37) .

Typer regenerering av dieselpartikkelfilter som krever at du parkerer maskinen:

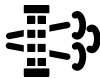
Type regenerering	Betingelser for DPF-regenerering	DPF-beskrivelse av drift
Parkert	Sotopphopning forekommer som et resultat av langvarig drift ved lav motorhastighet eller lav motorbelastning. Kan også oppstå som følge av bruk av feil drivstoff eller olje Datamaskinen registrerer mottrykk på grunn av sotopphopning og ber om en parkert regenerering	Når ikonet for parkert regenerering  vises i InfoCenter, er en regenerering forespurt. <ul style="list-style-type: none"> • Utfør parkert regenerering så snart som mulig for å unngå å måtte trenge en gjenopprettende gjenoppbygging. • En parkert regenerering krever 30 til 60 minutter for å fullføres. • Du må ha minst en 1/4 tank med drivstoff i maskinen. • Du må parkere maskinen for å utføre en gjenopprettende regenerering. Se Parkert regenerering (side 38) .

Typar regenerering av dieselpartikkelfilter som krever at du parkerer maskinen: (cont'd.)

Type regenerering	Betingelser for DPF-regenerering	DPF-beskrivelse av drift
Gjenopprettende	Oppstår som et resultat av å ignorere forespørsler om parkert regenerering og la driften fortsette, slik at mer sot legges til når DPF allerede trenger en parkert regenerering	<p>Når ikonet for gjenopprettende regenerering  vises i InfoCenter, er en gjenopprettende regenerering forespurt.</p> <p>Ta kontakt med en autorisert Toro-forhandler for å få en servicetekniker til å utføre den gjenopprettende regenereringen.</p> <ul style="list-style-type: none"> • En gjenopprettende regenerering krever opptil 4 timer for å fullføres. • Du må ha minst en 1/2 tank med drivstoff i maskinen. • Du må parkere maskinen for å utføre en gjenopprettende regenerering. <p>Se Gjenopprettende regenerering (side 41).</p>

Passiv DPF-regenerering

- Passiv regenerering oppstår som en del av normal motorbruk.
- Når du bruker maskinen, kjør motoren ved full motorhastighet, når det er mulig, for å fremme DPF-regenerering.

Hjelp-DPF-regenerering

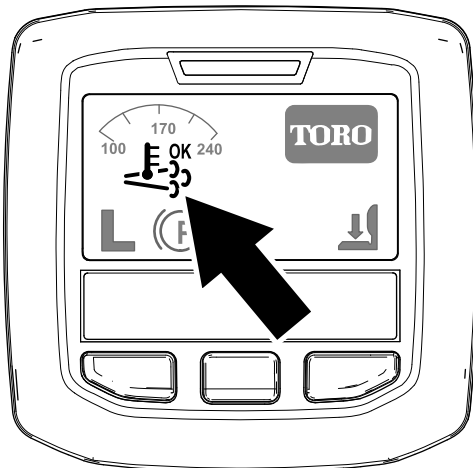

Figur 36

Ikone for hjelp-/tilbakestill-regenerering

g214711

- Ikonet for hjelp-/tilbakestill-regenerering vises i InfoCenter ([Figur 36](#)).
- Datamaskinen tar kontroll over inntaksgassen for å øke temperaturen til motoreksosen.
- Når du bruker maskinen, kjør motoren ved full motorhastighet, når det er mulig, for å fremme DPF-regenerering.



- Ikonet  vises i InfoCenter mens hjelp-regenereringen pågår.
- Når det er mulig, ikke slå av motoren eller reduser motorhastigheten mens hjelp-regenerering pågår.

Viktig: La maskinen fullføre prosessen for hjelp-regenerering før motoren slås av.

Merk: Hjelp-regenereringen er ferdig behandlet

når ikonet  forsvinner fra InfoCenter.

Tilbakestill-regenerering

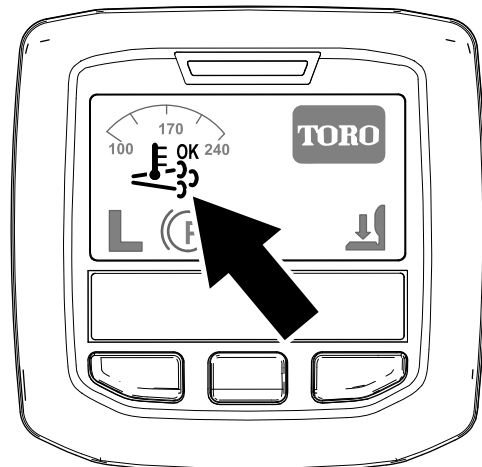

Figur 37

Ikone for hjelp-/tilbakestill-regenerering

g214711

- Ikonet for hjelp-/tilbakestill-regenerering vises i InfoCenter ([Figur 37](#)).

- Datamaskinen tar kontroll over inntaksgassen og endrer drivstoffinnsprøytingen for å øke temperaturen til motoreksosen.

Viktig: Ikonet for hjelp-/tilbakestill-regenerering viser at temperaturen på eksosen som slippes ut av maskinen, kan være varmere enn under vanlig drift.

- Når du bruker maskinen, kjør motoren ved full motorhastighet, når det er mulig, for å fremme DPF-regenerering.



- Ikonet vises i InfoCenter mens tilbakestill-regenereringen pågår.
- Når det er mulig, ikke slå av motoren eller reduser motorhastigheten mens tilbakestill-regenerering pågår.

Viktig: La maskinen fullføre prosessen for tilbakestill-regenerering før motoren slås av.

Merk: Tilbakestill-regenereringen er ferdig

behandlet når ikonet  forsvinner fra InfoCenter.

Parkert regenerering

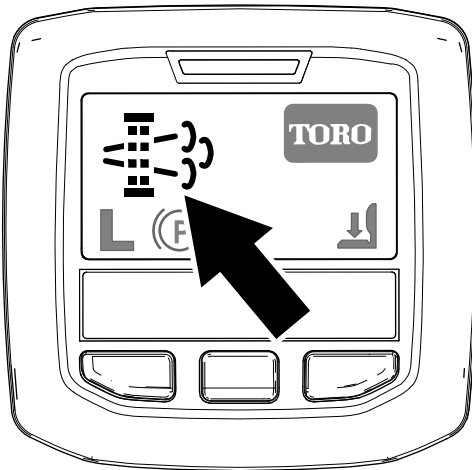

Figur 38

Ikon for forespørsel om parkert regenerering

g214713

- Ikonet for forespørsel om parkert regenerering vises i InfoCenter (Figur 38).
- Hvis en parkert regenerering er nødvendig, viser InfoCenter motoradvarsel SPN 3719, FMI 16 (Figur 39), og motorens datamaskin reduserer motorkraften til 85 %.

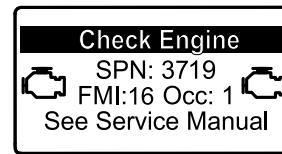

Figur 39

g213866

Viktig: Hvis du ikke fullfører en parkert regenerering innen 2 timer, reduserer motorens datamaskin motorkraften til 50 %.

- En parkert regenerering krever 30 til 60 minutter for å fullføres.
- Hvis du er autorisert av selskapet ditt, trenger du PIN-koden for å utføre prosessen for parkert regenerering.

Forberede utføringen av en parkert eller gjenoppbyggende regenerering

1. Påse at maskinen har minst en 1/4 tank med drivstoff.
2. Flytt maskinen ut til et område unna brennbare materialer.
3. Parker maskinen på en jevn flate.
4. Sørg for at trekkkontroll- eller bevegelseskontroll-spakene er i NØYTRAL stilling.
5. Hvis aktuelt, senk klippeenhetene og slå dem av.
6. Sett på parkeringsbremsen.
7. Sett gassen til lav TOMGANG-stilling.

Utføre en parkert regenerering

Merk: For instruksjoner om opplåsing av beskyttede menyer, se [Åpne de beskyttede menyene \(side 20\)](#).

1. Få tilgang til den beskyttede menyen, og lås opp undermenyen for de beskyttede innstillingene (Figur 40). Se [Åpne de beskyttede menyene \(side 20\)](#).

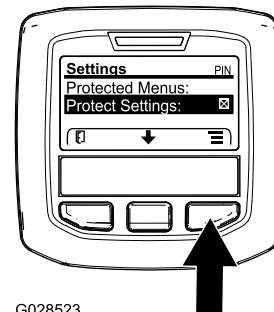

Figur 40

G028523

g028523

2. Naviger til HOVEDMENYEN, trykk på midtknappen for å rulle ned til SERVICEMENYEN, og trykk på knappen til høyre for å velge SERVICE-alternativet (Figur 41).

Merk: InfoCenter skal vise PIN-indikatoren i øvre høyre hjørne av displayet.

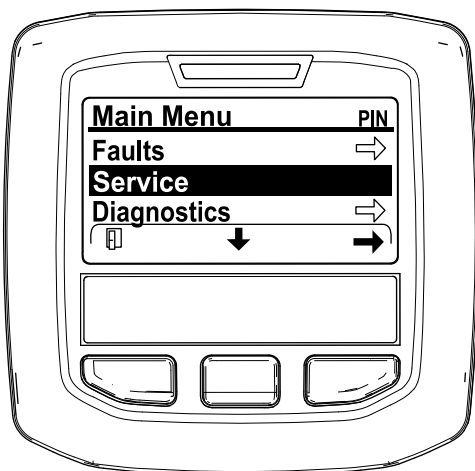

Figur 41

g212371

3. I SERVICEMENYEN trykker du på den midtre knappen til alternativet DPF REGENERATION (DPF-regenerering) vises og trykker på knappen til høyre for å velge alternativet DPF REGENERATION (Figur 42).

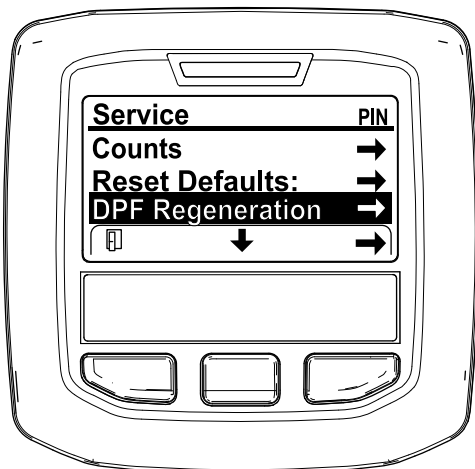

Figur 42

g212138

4. Når meldingen "Initiate DPF Regen. Are you sure?" (Start DPF-regen. Er du sikker?) vises, trykker du på midtknappen (Figur 43).

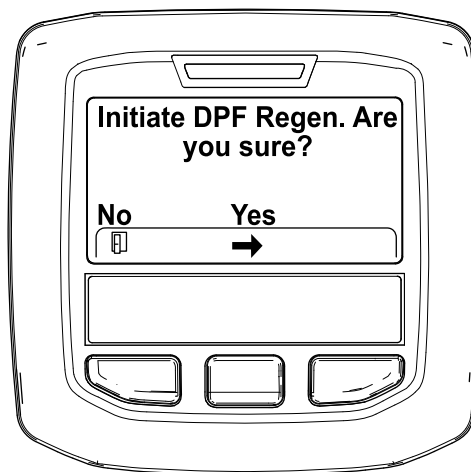

Figur 43

g212125

5. Hvis kjølevæsketemperaturen er under 60 °C, vises meldingen «Insure is running and above 60C/140F» (Sørg for at X er i gang med en temperatur over 60 °C / 140 °F) (Figur 44).

Observer temperaturen på skjermen, og kjør maskinen ved full hastighet til temperaturen når 60 °C, og trykk deretter på midtknappen.

Merk: Hvis kjølevæsketemperaturen er over 60 °C, hoppes det over denne skjermen.

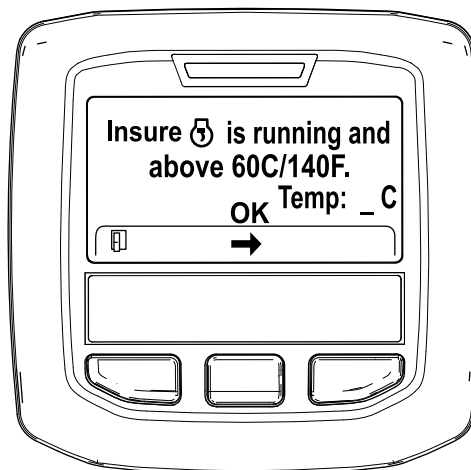

Figur 44

g211986

6. Flytt gasskontrollen til LAV TOMGANG og trykk på midtknappen (Figur 45).

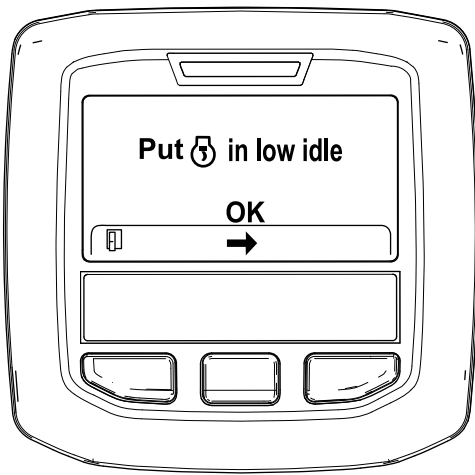

Figur 45

g212372

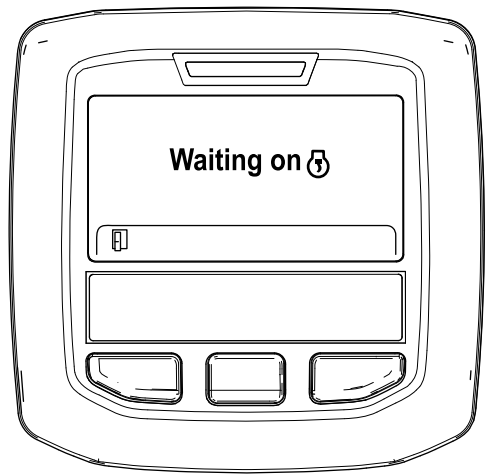

Figur 47

g212406

7. Følgende meldinger vises når prosessen for parkert regenerering begynner:

A. Meldingen "Initiating DPF Regen." (Starter DPF-regen.) vises (Figur 46).

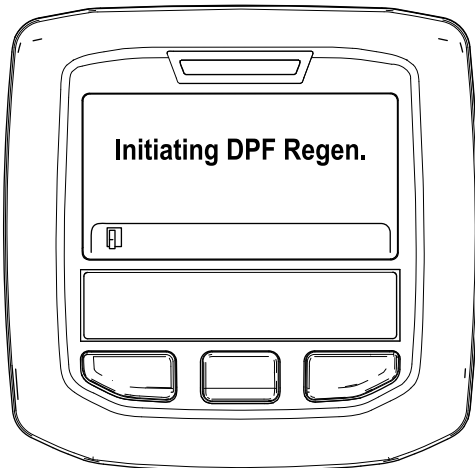

Figur 46

g212405

B. Meldingen «Waiting on [X]» (Venter på X) vises (Figur 47).

C. Datamaskinen avgjør om regenereringen kjører. Én av følgende meldinger vises i InfoCenter:

- Hvis regenerering er tillatt, vises meldingen "Regen Initiated. Allow up to 30 minutes for completion" (Regenerering startet. Fullføringen kan ta opptil 30 minutter) i InfoCenter. Vent til maskinen har fullført prosessen for parkert regenerering (Figur 48).

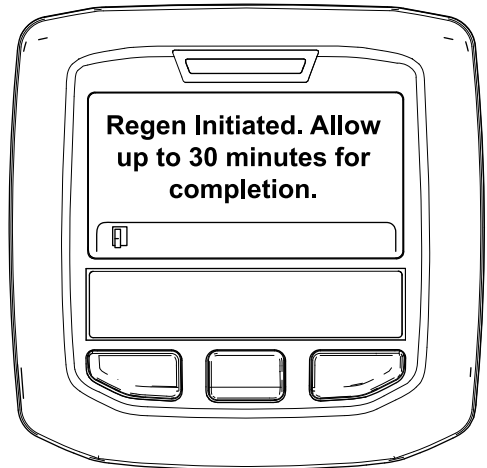

Figur 48

g213424

- Hvis regenereringsprosessen ikke er tillatt av motorens datamaskin, vises meldingen "DPF Regen Not Allowed" (DPF-regenerering ikke tillatt) i InfoCenter (Figur 49). Trykk på knappen til venstre for å avslutte og gå tilbake til startskjermen

Viktig: Hvis du ikke oppfyller alle kravene for regenerering, eller hvis mindre enn 50 timer har passert siden forrige regenerering, vises

meldingen "DPF Regen Not Allowed"
(DPF-regenerering ikke tillatt).

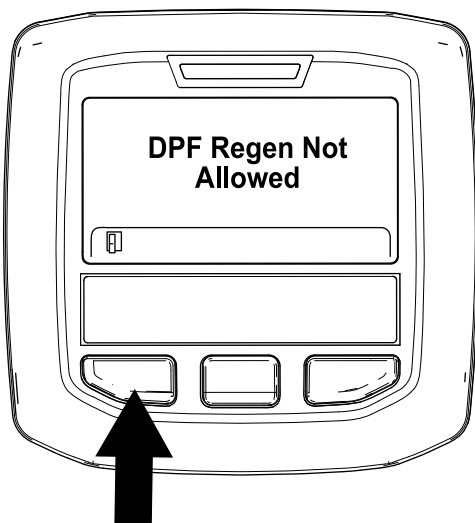

Figur 49

g212410

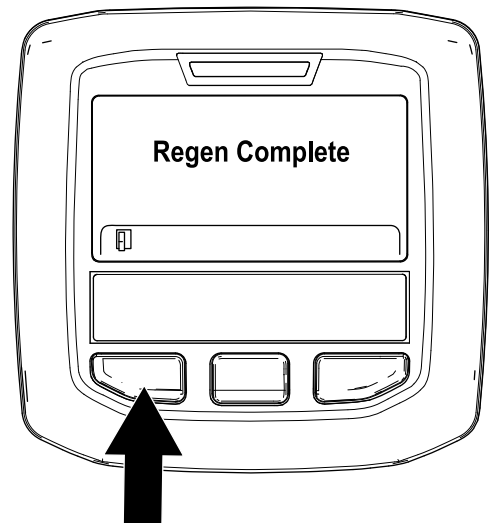

Figur 50

g212404

8. Når regenereringen er i gang, går InfoCenter tilbake til startskjermen og viser følgende ikoner:



Motoren er kald – vent.



Motoren er varm – vent.



Motoren er varm – regenerering pågår
(prosent fullført).

9. Parkert regenerering er fullført når meldingen "Regen Complete" (Regenerering fullført) vises i InfoCenter. Trykk på knappen til venstre for å avslutte og gå tilbake til startskjermen (Figur 50).

Gjenopprettende regenerering

- Hvis du ignorerer forespørselen om en parkert regenerering (vist i InfoCenter) og fortsetter å bruke maskinen, opphopes en kritisk mengde sot i DPF.
- Hvis en gjenopprettende regenerering er nødvendig, viser InfoCenter motoradvarsel SPN 3719, FMI 16 (Figur 51), og motorens datamaskin reduserer motorkraften til 85 %.

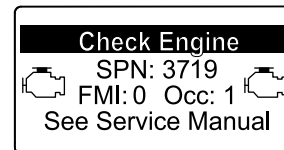

Figur 51

g213867

Viktig: Hvis du ikke fullfører en gjenopprettende regenerering innen 15 minutter, reduserer motorens datamaskin motorkraften til 50 %.

- Utfør en gjenopprettende regenerering når det er et tap av motorkraft og en parkert regenerering ikke effektivt kan rengjøre DPF for sot.
- En gjenopprettende regenerering krever opptil 4 timer for å fullføres.
- Du trenger en forhandlertekniker til å utføre prosessen for gjenopprettende regenerering. Kontakt en autorisert Toro-forhandler.

Bruke fartskontrollen

Fartskontrollbryteren låser pedalstillingen for å opprettholde ønsket kjørehastighet. Trykk bak på bryteren for å slå av fartskontrollen, midt på bryteren

for å aktivere fartskontrollfunksjonen og foran på bryteren for å stille inn ønsket kjørehastighet.

Merk: Du kan også koble fra fartskontrollen ved å trykke på en av bremsepedalene eller flytte trekkpedalen i reversstilling i ett sekund.

Bruke motorhastighetsbryteren

Motorhastighetsbryteren har to måter å endre motorhastigheten på. Den kan økes eller reduseres i trinn på 100 o/min ved å trykke lett på bryteren. Ved å holde bryteren nede vil motoren automatisk gå til HØY eller LAV TOMGANG avhengig av hvilken del av bryteren som blir trykket ned.

Justere klippehastigheten

Overordnede (Beskyttet meny)

Lar overordnede stille inn den maksimale klippehastigheten i trinn på 50, 75 eller 100 prosent, som føreren kan klippe med (lav hastighet).

Se [Bruke InfoCenter-kontrollen \(side 17\)](#) for fremgangsmåten til å angi klippehastighet.

Fører

Lar føreren justere den maksimale klippehastigheten (lav hastighet) innen de forhåndsjusterte innstillingene fra den overordnede. Trykk på den midtre knappen på oppstartsskjermen eller hovedskjermen i InfoCenter (-ikon) for å justere hastigheten.

Merk: Når du bytter mellom lav og høy hastighet vil innstillingene overføres basert på forrige innstilling. Innstillingen nullstilles når maskinen slås av.

Merk: Denne funksjonen kan også brukes sammen med fartskontroll.

Justere transporthastigheten

Overordnede (Beskyttet meny)

Lar overordnede stille inn den maksimale transporthastigheten i trinn på 50, 75 eller 100 prosent (høy hastighet).

Se [Bruke InfoCenter-kontrollen \(side 17\)](#) for fremgangsmåten til å angi transporthastigheten.

Fører

Lar føreren justere den maksimale transporthastigheten (høy hastighet) innen de forhåndsjusterte innstillingene fra den overordnede. Trykk på den midtre knappen på oppstartsskjermen eller

hovedskjermen i InfoCenter (-ikon) for å justere hastigheten.

Merk: Når du bytter mellom lav og høy hastighet vil innstillingene overføres basert på forrige innstilling. Innstillingen nullstilles når maskinen slås av.

Merk: Denne funksjonen kan også brukes sammen med fartskontroll.

Forstå maskinens bruksegenskaper

Øv deg på å kjøre maskinen siden den har et hydrostatisk drivverk og egenskaper som er forskjellige fra mange andre gressklippere. Når du bruker trekkenheten, klippeenhetene eller annet tilbehør, må du være oppmerksom på drivverket, motorhastigheten, belastningen på knivene eller andre komponenter og at det er viktig å bruke bremsene riktig.

Med Toro Smart Power™ må du ikke manuelt balansere trekkhastigheten med motorhastigheten under tunge forhold. Smart Power forhindrer at du kjører deg fast i tungt gress ved å automatisk regulere maskinens hastighet og optimalisere klippeytelsen.

Du kan bruke bremsene til å hjelpe til med å svinge maskinen. Vær forsiktig når du bruker dem, spesielt på vått gress, siden gressplenen kan rives opp. En annen fordel med bremsene er at veigrepet beholdes. I noen bakker kan det for eksempel hende at hjulet øverst i bakken begynner å gli og miste grepet. Hvis dette skjer, trykker du inn svingpedalen for hjulet øverst i bakken gradvis og periodevis til hjulet øverst i bakken slutter å gli og veigrepet til hjulet nederst i bakken økes.

Traction Assist er nå automatisk, uten behov for inndata fra føreren. Hvis et hjul begynner å slure, vil strømmingen automatisk deles mellom forhjul og bakhjul for å minimere hjulsluring og tap av trekraft.

Vær svært forsiktig når du bruker maskinen i bakker. Sørg for at veltebeskyttelsen er hevet, samt at setelåsen og setebeltet er fester skikkelig. Kjør sakte, og unngå krappe svinger i bakker, slik at gressklipperen ikke velter. Du må senke klippeenheten når du kjører i en nedoverbakke, slik at du får bedre styringskontroll.

Før du stopper motoren kobler du fra alle kontrollene og setter gassen i stillingen for LAV TOMGANG. Når du setter gassen i stillingen for LAV TOMGANG, reduseres motorhastigheten, støyen og vibrasjonen. Stopp motoren ved å vri nøkkelen til AV-stillingen.

Før maskinen transporteres, skal man heve klippeenhetene og sikre transportlåsene ([Figur 52](#)).

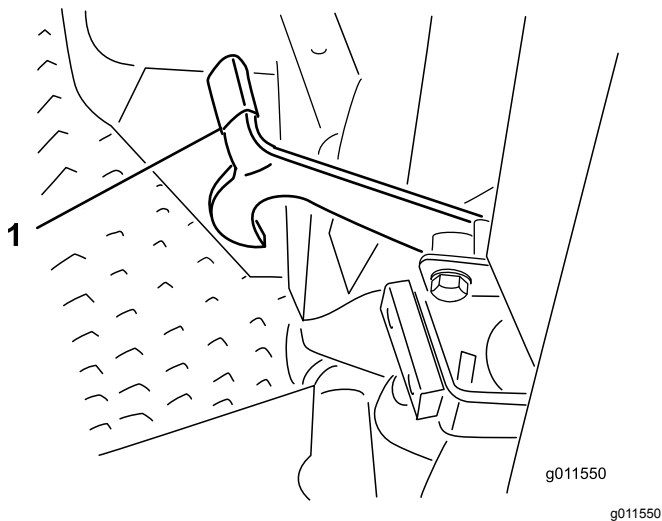

Figur 52

1. Transportlås (ytre klippeenheter)

hoper seg opp i gressklipperhuset, reduseres klippeytelsen til gressklipperen.

Fjern også eventuell smuss som kan ha samlet seg opp mellom klippeenhetens løftesyndere og skumputer (Figur 53).

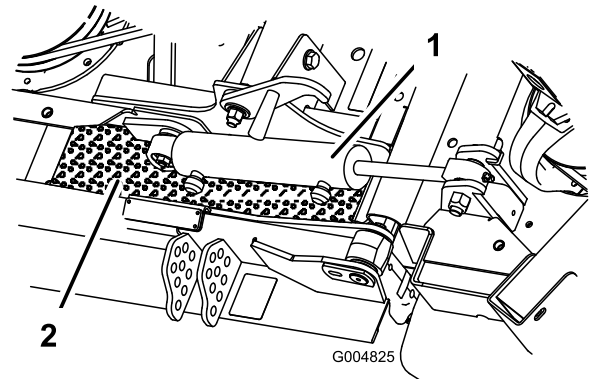

Figur 53

1. Løftesyndere på klippeenhet

2. Skumpute

Brukstips

Klippe når gresset er tørt

Klipp sent om morgenen for å unngå dugg, som fører til at gresset klumper seg, eller sent om ettermiddagen for å unngå skade som kan forårsakes av direkte sollys på det ømfintlige nyklippede gresset.

Velge riktig klippehøydeinnstilling

Klipp omtrent 25 mm eller ikke mer enn en tredjedel av gresstrået når du klipper. I svært frodig og tett gress kan det hende at du må heve klippehøyden.

Klippe gresset med riktig tidsintervall

Gress vokser med varierende hastighet til forskjellige tider på året. For å opprettholde samme klippehøyde, må du klippe gresset oftere tidlig på våren. Midt på sommeren begynner det å vokse saktere, derfor trenger du ikke å klippe det så ofte da. Hvis du er ute av stand til å klippe plenen i en lengre periode, klipper du først med en høy klippehøyde. Vent i 2 dager, og klipp deretter på nytt med en lavere høyde.

Transport

Bruk transportlåsene når du transporterer maskinen over større avstander eller i ulendt terreng, eller når du bruker en tilhenger.

Etter bruk

For å sørge for optimal ytelse rengjør du undersiden av gressklipperhuset etter hver bruk. Hvis klipperester

Klippeenhetsstigning

Anbefalt knivstigning er 8–11 mm. En stigning på over 8–11 mm krever mindre kraft, men fører til større gressrester og dårligere klippekvalitet. En stigning på under 8–11 mm krever mer kraft og gir mindre gressrester og bedre klippekvalitet.

Etter bruk

Sikkerhet etter bruk

Generell sikkerhet

- Fjern gress og rusk fra klippeenhetene, drivverk, lyddemperne og motoren for å unngå at det begynner å brenne. Tørk opp eventuelt olje- eller drivstoffsøl.
- Steng drivstofftilførselen under oppbevaring eller transport på lastebiler hvis det er nødvendig.
- Koble ut drivkraften til utstyret når du transporterer eller ikke bruker maskinen.
- La motoren bli kald før maskinen settes på et lukket sted.
- Oppbevar aldri maskinen eller bensinkannen hvor det er åpen ild, gnist eller kontrollampe som på en varmtvannstank eller andre apparater.

Skyve eller taue maskinen

I nødstilfeller kan du bevege maskinen fremover ved å aktivere omløpsventilen i den hydrauliske pumpen

med variabelt fortrenningsvolum og deretter skyve eller taue den.

Viktig: Ikke skyv eller tau maskinen med en større hastighet enn 3–4,8 km/t, da dette kan føre til skader i det interne drivverket. Du må alltid åpne omløpsventilene når du skal skyve eller taue maskinen.

1. Hev setet, og finn omløpsventilene som finnes under fronten på drivstofftanken (Figur 54).

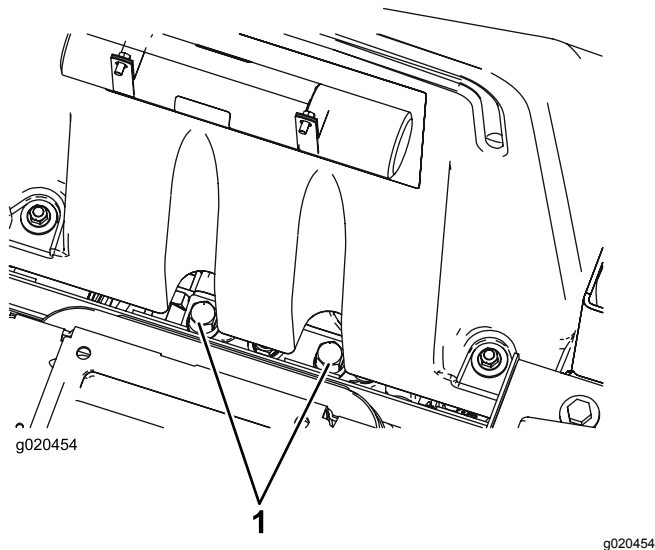

Figur 54

1. Omløpsventil

2. Vri ventilen tre omdreininger mot urviseren for å åpne den og la olje gå utenom internt.

Merk: Ikke åpne med mer enn tre omdreininger. Siden du går utenom giroljen, kan du flytte maskinen sakte uten at drivverket skades.

3. Lukk omløpsventilene før du starter motoren.
4. Stram til med et moment på 70 N·m for å lukke ventilen.

Viktig: Hvis du må skyve eller taue maskinen i revers, gå utenom kontrollventilen i manifolden for firehjulsdrift. For å gå utenom kontrollventilen, koble en slangeenhet som består av en slange (delenr. 95-8843), to koblinger (delenr. 95-0985) og to hydraulikk-koblinger, delenr. 340-77) til testporten for reverstrekktrykk, som finnes på hydrostaten, og til porten som ligger mellom portene M8 og P2 på bakre trekkmanifold, som ligger bak fordekket.

Finne jekkepunktene

⚠ ADVARSEL

Bruk alltid jekkestøtter. Du må ikke stole på at en jekk eller løfteinnretning holder maskinen oppe.

Mekaniske eller hydrauliske jekker kan kanskje ikke støtte maskinen og dermed føre til alvorlige skader.

Det finnes jekkepunkter foran og bak på maskinen.

- På rammen på innsiden av hvert drivhjul foran
- Midt på bakakselen

Transportere maskinen

- Vær forsiktig når du skal sette maskinen på en tilhenger eller lastebil, og når du skal sette den ned på bakken igjen.
- Bruk en bred rampe når du laster maskinen på en tilhenger eller lastebil.
- Fest maskinen godt med stropper, kjetting, kabel eller tau. Både de fremre og bakre stroppene må ledes nedover og utover fra maskinen.

Finne festepunktene

Det finnes festepunkter foran og bak på maskinen (Figur 55).

Merk: Bruk stropper som er BOT-godkjent og med korrekt klassifisering i fire hjørner til å sikre maskinen.

- To foran på førerplattformen
- På bakre støtfanger

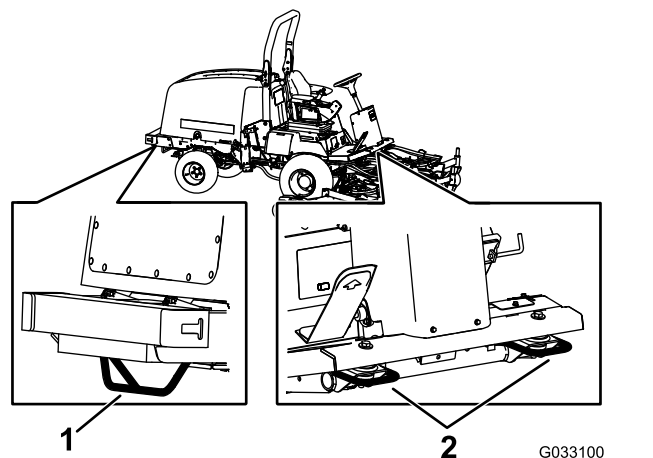

Figur 55

1. Bakre festepunkter
2. Fremre festepunkter

Vedlikehold

Merk: Angi hva som er høyre og venstre side på maskinen ved å stå i normal arbeidsstilling.

Last ned en gratis kopi av skjemaet ved å gå til www.Toro.com og søk etter maskinen fra koblingen Håndbøker på hjemmesiden.

Anbefalt vedlikeholdsplan

Vedlikeholdsintervall	Vedlikeholdsprosedyre
Etter første time	<ul style="list-style-type: none">• Stram til hjulenes hakemutre.
Etter de 10 første timene	<ul style="list-style-type: none">• Stram til hjulenes hakemutre.• Kontroller spenningen til generatorremmen.• Kontroller spenningen til knivdrivremmen.
Etter de 200 første timene	<ul style="list-style-type: none">• Skift oljen i planetgiret.• Skift smøremiddelet på bakakselen.• Skifte de hydrauliske filtrene.
For hver bruk eller daglig	<ul style="list-style-type: none">• Kontroller trykket i dekkene.• Sjekk sikkerhetssperrebryterne.• Kontroller luftrenserindikatoren• Kontroller motoroljenivået.• Tapp vann eller andre urenheter fra vannutskilleren.• Kontroller kjølevæsknivået.• Kontroller nivået på den hydrauliske væsken.• Fjern rusk og gressrester fra motorrommet, radiatoren og oljekjøleren.
Hver 25. driftstime	<ul style="list-style-type: none">• Kontroller elektrolyttnivået i batteriet (eller hver 30. dag hvis maskinen er på lager).
Hver 50. driftstime	<ul style="list-style-type: none">• Smør alle lagrene og hylsene.• Inspiser luftrenseren.• Kontroller batteriets tilstand.• Kontroller spenningen til knivdrivremmen.
Hver 100. driftstime	<ul style="list-style-type: none">• Kontroller slangene og klemmene til kjølesystemet.• Kontroller spenningen til generatorremmen.
Hver 200. driftstime	<ul style="list-style-type: none">• Stram til hjulenes hakemutre.
Hver 250. driftstime	<ul style="list-style-type: none">• Skift motoroljen og oljefilteret.
Hver 400. driftstime	<ul style="list-style-type: none">• Overhal luftrenseren (tidligere hvis indikatoren lyser rødt, og oftere under ekstremt skitne og støvete forhold).• Skift ut filterboksen.• Kontroller drivstoffslangene og -koblingene.• Kontroller oljenivået i planetgiret (kontroller hvis du oppdager ekstern lekkasje).• Kontroller for dødgang i planetdrevene.• Kontroller giroljen på bakakselens girkasse.
Hver 800. driftstime	<ul style="list-style-type: none">• Tøm og rengjør drivstofftanken (også hvis drivstoffsystemet er forurenset).• Skift oljen i planetgiret.• Skift smøremiddelet på bakakselen.• Kontroller spissingen av bakhjulene.• Inspiser knivdrivremmen.• Skift den hydrauliske væsken.• Skifte de hydrauliske filtrene.• Undersøk klippeenhetens styrehjulsenheter.
Hver 1000. driftstime	<ul style="list-style-type: none">• Kontroller og juster motorventilklaringen.

Vedlikeholdsintervall	Vedlikeholdsprosedyre
Hver 6000. driftstime	<ul style="list-style-type: none"> • Demonter, rengjør og monter sotfilteret til DPF, eller rengjør sotfilteret hvis motorfeil SPN 3720 FMI 16, SPN 3720 FMI 0 eller SPN 3720 FMI 16 vises i InfoCenter.
Annet hvert år	<ul style="list-style-type: none"> • Tøm kjølesystemet og fyll på ny væske. • Skift bevegelige slanger.

▲ FORSIKTIG

Dersom du lar nøkkelen stå i tenningsbryteren, kan noen utilsiktet starte motoren, noe som kan påføre deg eller andre personer alvorlige skader.

Fjern nøkkelen fra tenningen før du begynner med vedlikeholdsarbeid.

Kontrolliste for daglig vedlikehold

Ta kopi av denne siden for rutinemessig bruk.

Vedlikeholdskontrollpunkt	For uke:						
	Mandag	Tirsdag	Onsdag	Torsdag	Fredag	Lørdag	Søndag
Kontroller at sikkerhetssperresystemet virker.							
Kontroller at bremsene virker som de skal.							
Sjekk motoroljenivået.							
Kontroller kjølevæsknivået.							
Tøm drivstoff-/vannutskilleren.							
Undersøk luftfilteret, støvkoppen og lufterventilen.							
Kontroller uvanlige motorlyder. ²							
Kontroller at det ikke er rusk i radiatoren eller på skjermen							
Kontroller uvanlige driftslyder.							
Kontroller oljenivået i det hydrauliske systemet.							
Kontroller om de hydrauliske slangene er skadet.							
Kontroller om det har oppstått oljelekkasjer.							
Kontroller drivstoffnivået.							
Kontroller trykket i dekkene.							
Kontroller at instrumentene virker.							
Kontroller klippehøydejusteringen.							
Smør alle smøreniplene. ²							
Lakker ødelagt maling.							

¹Kontroller glødepluggene og injektormunnstykkene dersom maskinen er vanskelig å starte, produserer mye røyk eller motoren går ujevnt.

²Umiddelbart **etter hver** vask, uavhengig av det oppførte intervallet.

Viktig: Se i brukerhåndboken for flere vedlikeholdsprosedyrer.

Bemerkninger om spesielle områder

Kontroll utført av:		
Punkt	Dato	Informasjon

Tabell for serviceintervaller

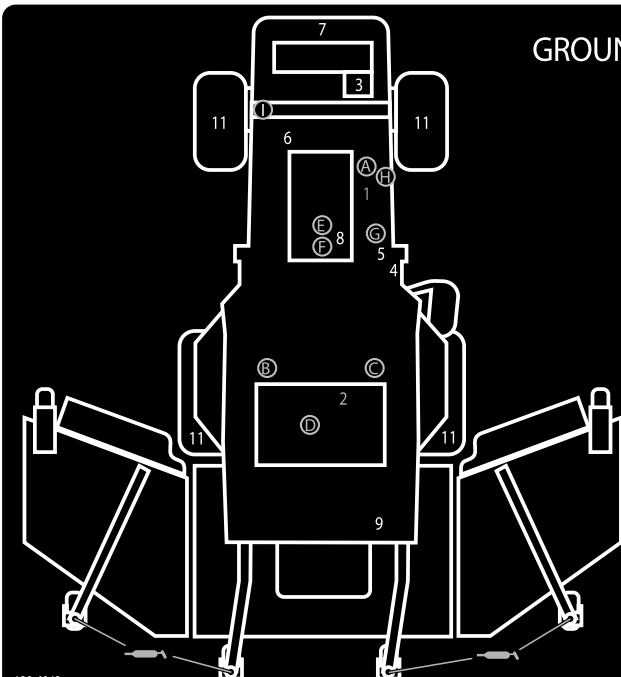

GROUNDMASTER 4100, MODEL 30604 & 30608 QUICK REFERENCE AID

CHECK/SERVICE (DAILY)

1. ENGINE OIL LEVEL
2. HYDRAULIC FLUID LEVEL
3. ENGINE COOLANT LEVEL
4. FUEL - DIESEL ONLY
5. FUEL/WATER SEPARATOR
6. FAN BELT TENSION
7. RADIATOR SCREEN
8. AIR CLEANER
9. BRAKE FUNCTION
10. INTERLOCK SYSTEM
11. TIRE PRESSURE - 25 PSI/1.70 BAR
12. GREASE POINTS (4)

SEE OPERATOR'S MANUAL FOR 50 HR INTERVAL GREASE POINTS.

SPECIFICATIONS/CHANGE INTERVALS

SEE OPERATOR'S MANUAL FOR INITIAL CHANGES.	FLUID TYPE	CAPACITY	CHANGE INTERVAL		FILTER PART NO.
			FLUID	FILTER	
ENGINE OIL	30604 15W-40, CI-4	6 QUARTS	250 HOURS	250 HOURS	125-7025 (A)
	30608 15W-40, CJ-4				75-1310 (B)
HYDRAULIC FLUID	ISO VG 46/68	7.75 GALLONS	800 HOURS	800 HOURS	94-2621 (C)
HYDRAULIC BREATHER				800 HRS/YRLY	115-9793 (D)
PRIMARY AIR FILTER				SEE SERVICE INDICATOR	108-3814 (E)
SAFETY AIR FILTER				SEE OPERATOR'S MANUAL	108-3816 (F)
FUEL SYSTEM	> 32 F NO. 2 DIESEL	21 GALLONS	800 HOURS DRAIN/FLUSH	400 HOURS/YEARLY	30604 110-9049 (G)
	< 32 F NO. 1 DIESEL				30608 125-2915 (H) 125-8752 (I)
REAR AXLE	85W-140	80 OUNCES	800 HOURS		110-4812 BREATHER (J)
PLANETARY DRIVE	85W-140	22 OUNCES	800 HOURS		
ENGINE COOLANT	50% WATER 50% ETHYL GLYCOL	9 QUARTS	DRAIN & FLUSH EVERY 2 YRS.		

Figur 56

Forberedelse for vedlikehold

Sikkerhet før vedlikehold

- Hold alle deler av maskinen i god stand, og sørg for at de er godt festet, spesielt delene som fester knivene. Skift ut slitte eller skadde merker.
- La aldri personer uten opplæring vedlikeholde eller reparere maskinen.
- Før du justerer, rengjør eller reparerer maskinen må du gjøre følgende:
 1. Flytt maskinen til en jevn overflate.

2. Koble fra drivverket.
 3. Senk klippeenhetene.
 4. Flytt trekkpedalen til NØYTRAL stilling.
 5. Sett på parkeringsbremsen.
 6. Flytt gassbryteren til stillingen for LAVT TOMGANGSTURTALL.
 7. Slå av motoren og ta ut nøkkelen.
 8. Vent til alle bevegelige deler har stanset.
- Når du parkerer eller setter bort maskinen, eller lar den stå uten tilsyn, må du senke klippeenhetene, med mindre du bruker en mekanisk lås.
 - Ikke utfør vedlikehold på maskinen når motoren er i gang hvis du kan unngå det. Hvis du må kjøre

motoren for å utføre vedlikehold på maskinen, hold hender, føtter, andre kroppsdeler og klær unna bevegelige deler, utslippsområdet og undersiden av gressklipperne.

- Ikke rør deler på maskinen eller utstyret som kan være varme etter at du har brukt maskinen. La delene bli kalde før du foretar vedlikehold, justering eller reparasjon på dem.
- Bruk jekkstøtter til å støtte maskinen og/eller maskinens komponenter når det er nødvendig.
- Vær forsiktig når du reduserer trykket i komponenter under trykk.
- Kontakt en autorisert Toro-forhandler hvis maskinen trenger store reparasjoner, eller du trenger hjelp.
- Bruk utelukkende originale reservedeler og tilbehør fra Toro. Reservedeler og tilbehør som er laget av andre produsenter kan være farlige, og de kan derfor føre til at garantien blir ugyldig.

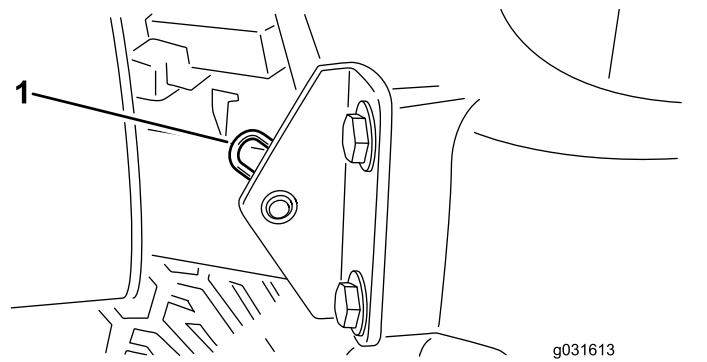

Figur 57

1. Hårnålssplint

3. Skyv panseret mot høyre, løft den andre siden og dra det ut av brakettene.

Merk: Reverser denne prosedyren for å montere panseret.

Gjøre maskinen klar for vedlikehold

1. Påse at kraftuttaket er utkoblet.
2. Parker maskinen på en jevn flate.
3. Sett på parkeringsbremsen.
4. Senk klippeenheten(e) om nødvendig.
5. Slå av motoren, og vent til alle bevegelige deler har stanset.
6. Vri tenningsnøkkelen til STOPP-stillingen, og ta den ut.
7. La maskinen kjøle seg ned før du utfører vedlikehold.

Fjerne panseret

1. Lås opp og løft panseret.
2. Fjern hårnålssplinten som fester panseret til monteringsbrakettene ([Figur 57](#)).

Smøring

Smøre lagrene og hylsene

Serviceintervall: Hver 50. driftstime

Maskinen har smørepipler som må smøres regelmessig med litumbasert smørefett nr. 2. Smør også maskinen umiddelbart etter hver gang den vaskes.

Plassering og antall smørepipler er:

Trekkenhet

- 2 bremsepedal, lagre til dreieaksel (Figur 58)
- 2 for- og bakaksel tapphylser (Figur 59)
- 2 styresylinderkuleledd (Figur 60)
- 2 parallellstaggkuleledd (Figur 60)
- 2 kingbolthylser (Figur 60)

Merk: Smør bare den øverste anordningen på kingbolten årlig (to pumpetrykk).

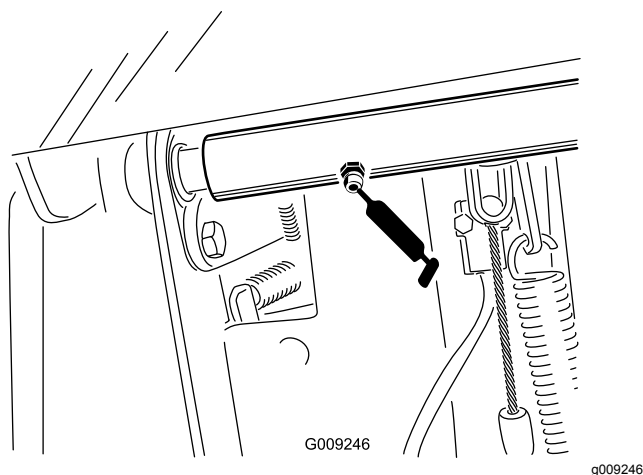

Figur 58

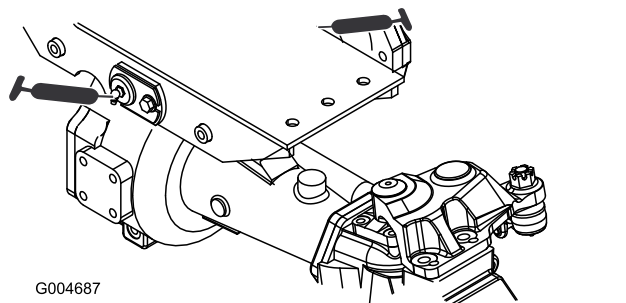

Figur 59

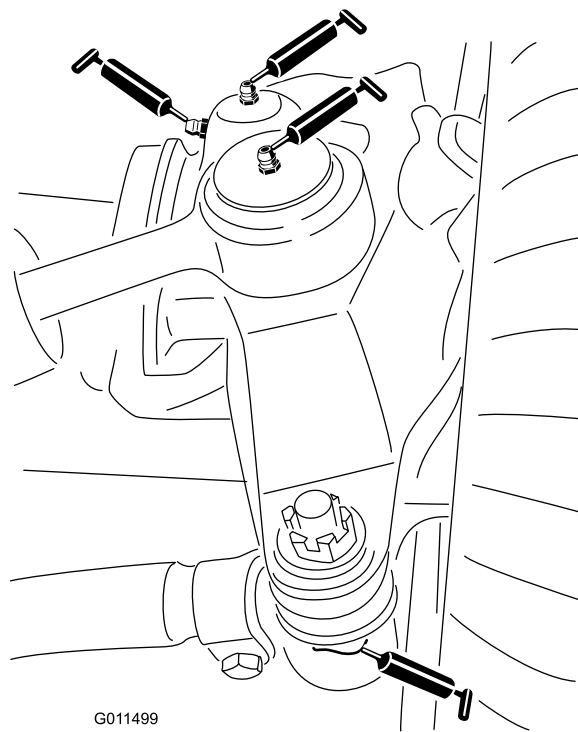

Figur 60

Midtre klippeenhet

Merk: Du må kanskje heve klippeenheten for å eksponere smørepiplene for låsetappene og den nedre forbindelsen.

- 2 låsetapper (Figur 62)

Merk: Du må kanskje manuelt kortslutte låsene for å få tilgang til smørepiplene (Figur 61). Bruk et spikerjern for å lukke og åpne låsen.

- 2 gaffelakselhylser for styrehjul (Figur 63)
- 3 spindelakselaggre – plassert under remskiven (Figur 64)
- 2 svinghylser for lederullarm (Figur 64)

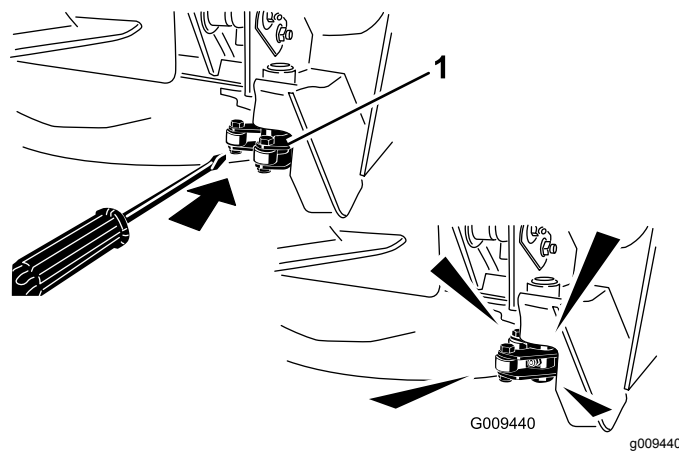

Figur 61

1. Lås

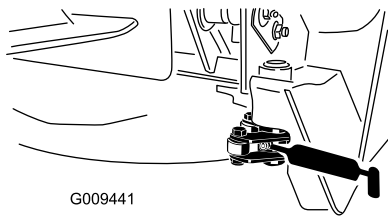

G009441

Figur 62

g009441

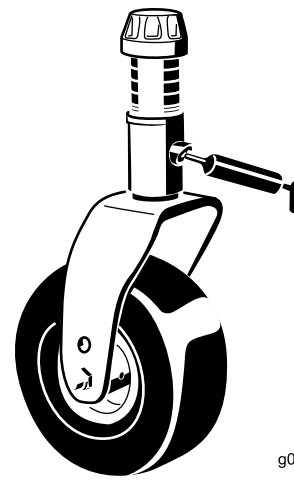

g011557

Figur 63

g011557

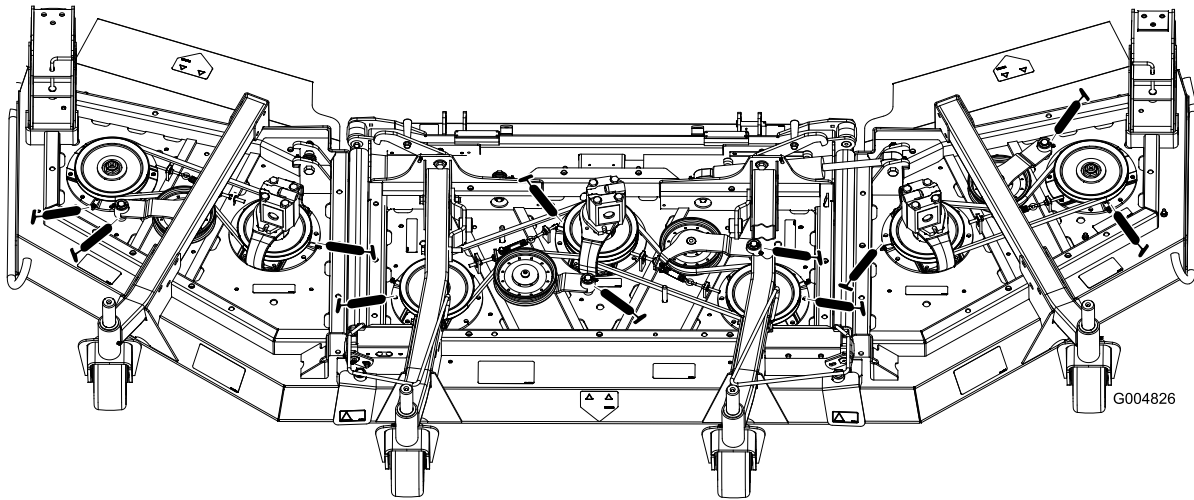

G004826

Figur 64

g004826

Løftetilbehør til midtre klippeenhet

- 2 (hver side) hylser for løftearmsylinder (Figur 65)
- 2 kuleledd for løftearm (Figur 66)

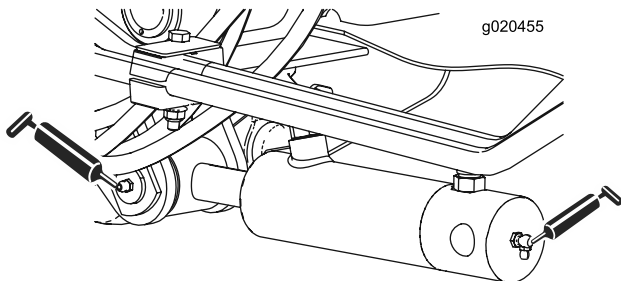

g020455

Figur 65

g020455

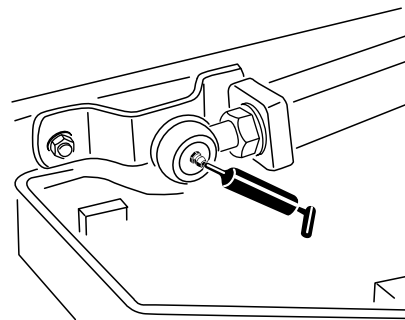

g011551

Figur 66

g011551

Løftetilbehør for ytre klippeenhet

4 løftesyndre på ytre klippeenhet (Figur 67)

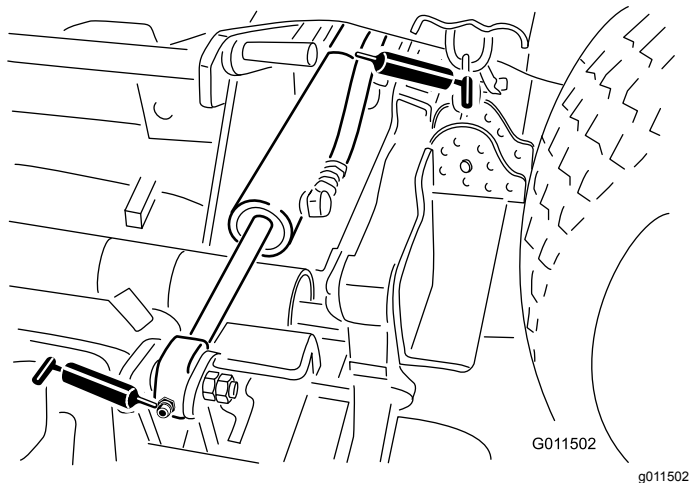

Figur 67

Ytre klippeenheter

- 1 gaffelakselhylse for styrehjul (Figur 68)
- 2 (hver side) spindelakselaggre – plassert under remskiven
- 1 svinghylse for lederullarm – finnes på lederullarmen

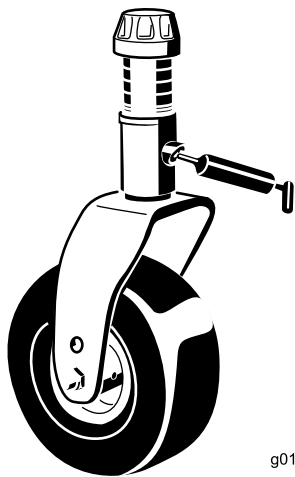

Figur 68

Vedlikehold av motor

Motorsikkerhet

Slå av motoren før du sjekker oljen eller tilsetter olje til veivhuset.

Overhale luftrenseren

Serviceintervall: For hver bruk eller daglig—Kontroller luftrenserindikatoren

Hver 50. driftstime—Inspiser luftrenseren.

Hver 400. driftstime—Overhal luftrenseren (tidligere hvis indikatoren lyser rødt, og oftere under ekstremt skitne og støvete forhold).

Kontroller om luftrenserkroppen er skadet, noe som kan forårsake en luftlekkasje. Skift den ut om den er skadet. Kontroller hele inntakssystemet for lekkasjer, skade eller løse slangeklemmer.

Overhal filteret på luftrenseren kun når indikatoren tilsier det (Figur 69). Hvis du skifter filteret før det er nødvendig, øker det bare risikoen for at det kommer inn smuss i motoren når du fjerner filteret.

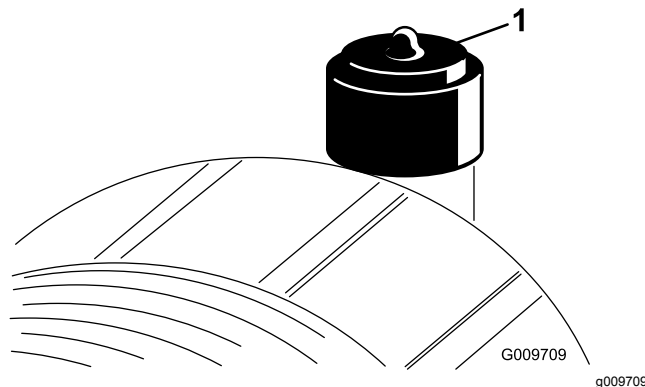

Figur 69

1. Luftrenserindikator

Viktig: Pass på at dekselet sitter korrekt på og er forseglet rundt luftrenserkroppen.

1. Bytt ut luftrenseren (Figur 70).

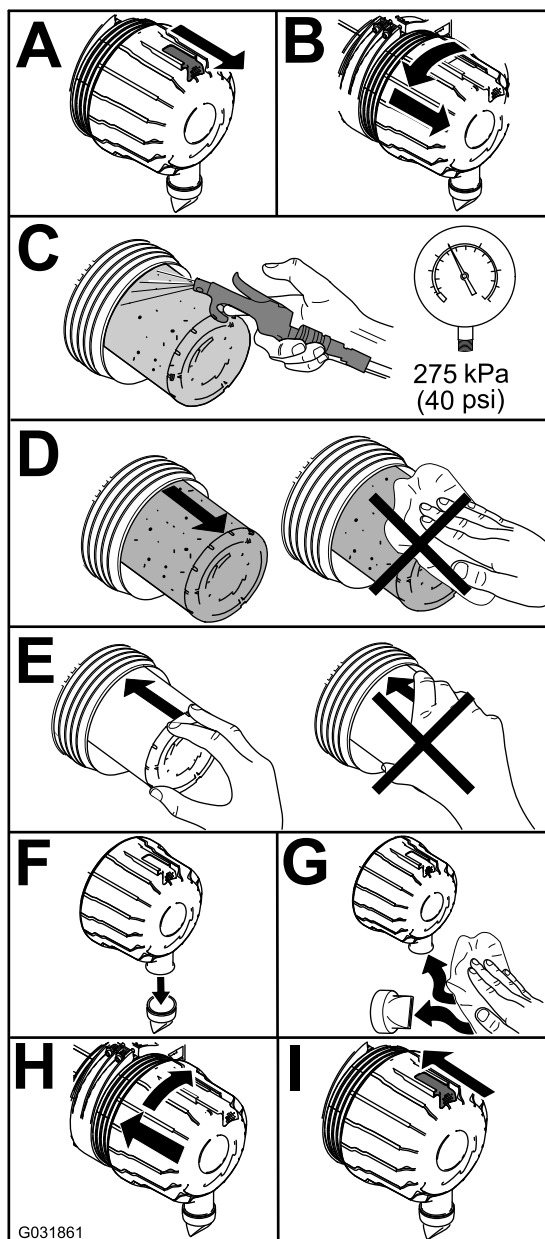

Figur 70

Merk: Det brukte elementet må ikke rengjøres, da det er mulighet for at filtermediet blir skadet.

Viktig: Ikke prøv å rengjøre sikkerhetsfilteret (Figur 71). Erstatt sikkerhetsfilteret etter hver tredje overhaling av det primære luftfilteret.

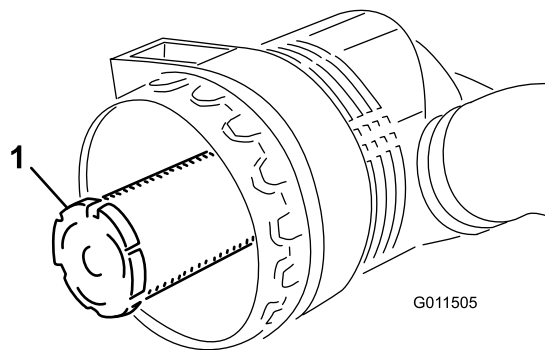

Figur 71

1. Sikkerhetsfilter for luftrenser
2. Tilbakestill indikatoren (Figur 69) hvis den viser rødt.

Kontrollere motoroljen

Oljespesifikasjon

Bruk motorolje av høy kvalitet med lavt askeinnhold som overholder eller overskrider følgende spesifikasjoner:

- API-servicekategori CJ-4 eller høyere
- ACEA-servicekategori E6
- JASO-servicekategori DH-2

Viktig: Bruk av en annen motorolje enn API CJ-4 eller høyere, ACEA E6 eller JASO DH-2 kan føre til at dieselpartikkelfilteret tilstoppes eller forårsaker motorskade.

Bruk følgende viskositetsklasse for motorolje:

- Anbefalt olje: SAE 15W-40 (over -18 °C)
- Alternativ olje: SAE 10W-30 eller 5W-30 (alle temperaturer)

Toro Premium-motorolje er tilgjengelig fra din autoriserte Toro-forhandler med viskositetsklasse på enten 15W-40 eller 10W-30. Se delekatalogen for delenumre.

Kontrollere motoroljenivået

Serviceintervall: For hver bruk eller daglig

Motoren leveres med olje i veivuset. Oljenivået må imidlertid sjekkes før og etter at motoren startes for første gang.

Viktig: Kontroller motoroljenivået daglig. Hvis motoroljenivået er over Full-merket på peilestaven, kan motoroljen være fortynnet med drivstoff. Hvis motoroljenivået er over Full-merket, skift motorolje.

Den beste tiden for å sjekke motoroljen er når motoren er kald før den har blitt startet for dagen. Hvis den allerede har blitt kjørt, la oljen flyte tilbake ned i bunnpannen i minst ti minutter før du sjekker oljen. Hvis oljenivået er på eller under "add"-merket på peilestaven, tilfør mer olje til oljenivået når "full"-merket. **Ikke overfyll motoren med olje.**

Viktig: Hold motoroljenivået mellom øvre og nedre grense på peilestaven. Motoren kan svikte hvis du kjører den med for mye eller for lite olje.

1. Parker maskinen på en jevn flate.
2. Kontroller motoroljenivået (Figur 72).

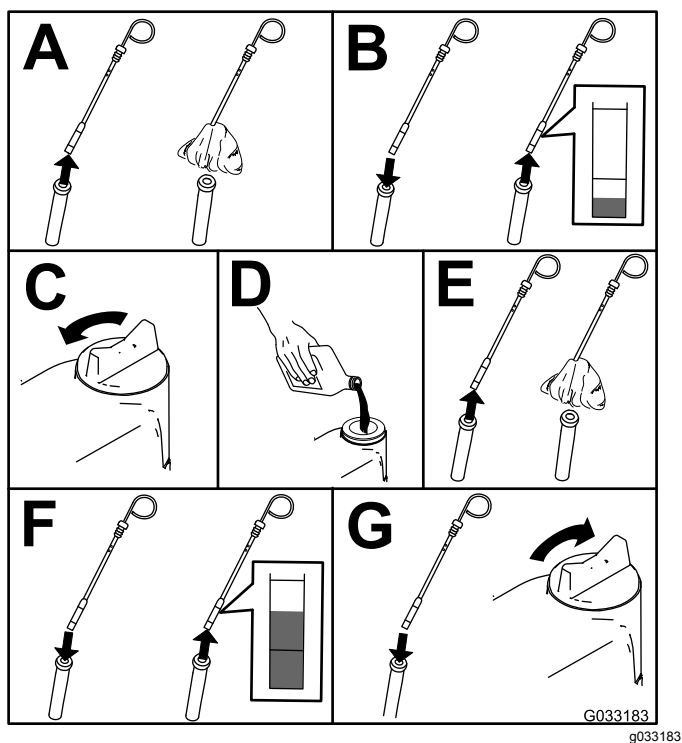

Figur 72

Merk: Når du skal bruke en annen olje, tapper du all den gamle oljen fra veivhuset før du fyller på ny olje.

Veivhusets oljekapasitet

Ca. 5,7 l med filteret.

Skifte motorolje og filter

Serviceintervall: Hver 250. driftstime

1. Start motoren, og la den gå i fem minutter for å varme opp oljen.
2. Før du forlater føreraset må du parkere maskinen på en jevn flate, stanse motoren, ta ut nøkkelen og vente til alle bevegelige deler står stille.
3. Skift motoroljen og filteret (Figur 73).

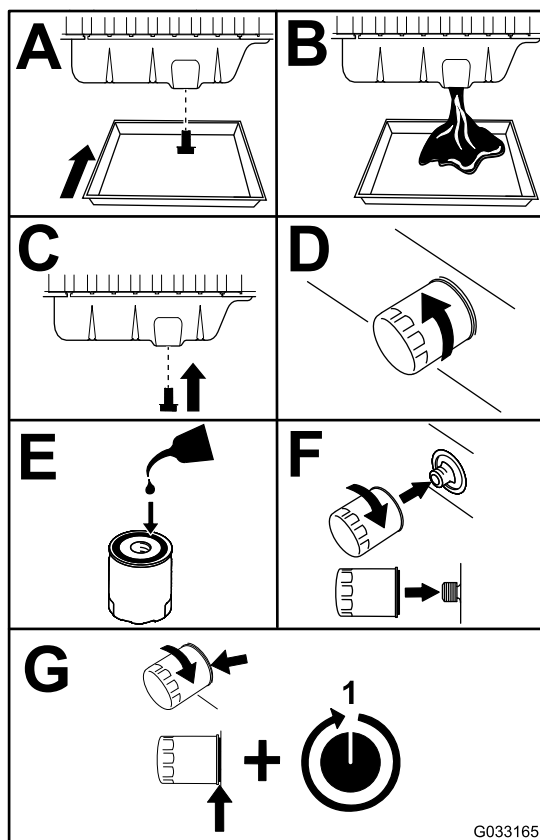

Figur 73

4. Tilsett olje til veivhuset, se [Kontrollere motoroljenivået \(side 52\)](#).

Vedlikeholde dieselokside- ringskatalysatoren (DOC) og sotfilteret

Serviceintervall: Hver 6000. driftstime eller rengjør sotfilteret hvis motorfeil SPN 3720 FMI 16, SPN 3720 FMI 0 eller SPN 3720 FMI 16 vises i InfoCenter.

- Hvis varselmeldingen VARSEL 179 vises i InfoCenter, nærmer DPF seg det anbefalte punktet for vedlikehold av dieseloksideringskatalysatoren og sotfilteret.

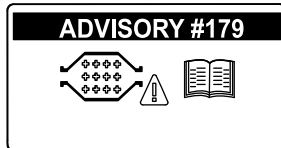

Figur 74

g213865

- Hvis motorfeilene SJEKK MOTOR SPN 3251 FMI 0, SJEKK MOTOR SPN 3720 FMI 0 eller SJEKK MOTOR SPN 3720 FMI 16 vises i InfoCenter (Figur 75), rengjør sotfilteret med følgende trinn:

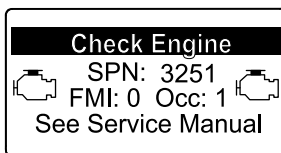

g214715

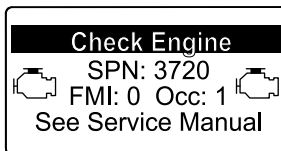

g213864

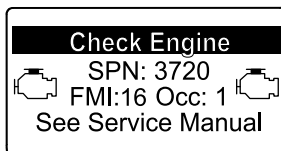

g213863

Figur 75

- Se delen om motoren i *servicehåndboken* for informasjon om demontering og montering av dieseloksideringskatalysatoren og sotfilteret til DPF.
- Kontakt din autoriserte Toro-forhandler for reservedeler eller service av dieseloksideringskatalysatoren og sotfilteret.
- Kontakt din autoriserte Toro-forhandler for å få dem til å tilbake stille motorens elektriske kontrollenhet etter at du monterer et rent DPF.

Vedlikehold av drivstoffsystem

Overhale vannutskilleren

Serviceintervall: For hver bruk eller daglig—Tapp vann eller andre urenheter fra vannutskilleren.

Hver 400. driftstime

Overhal vannutskilleren som vist i Figur 76.

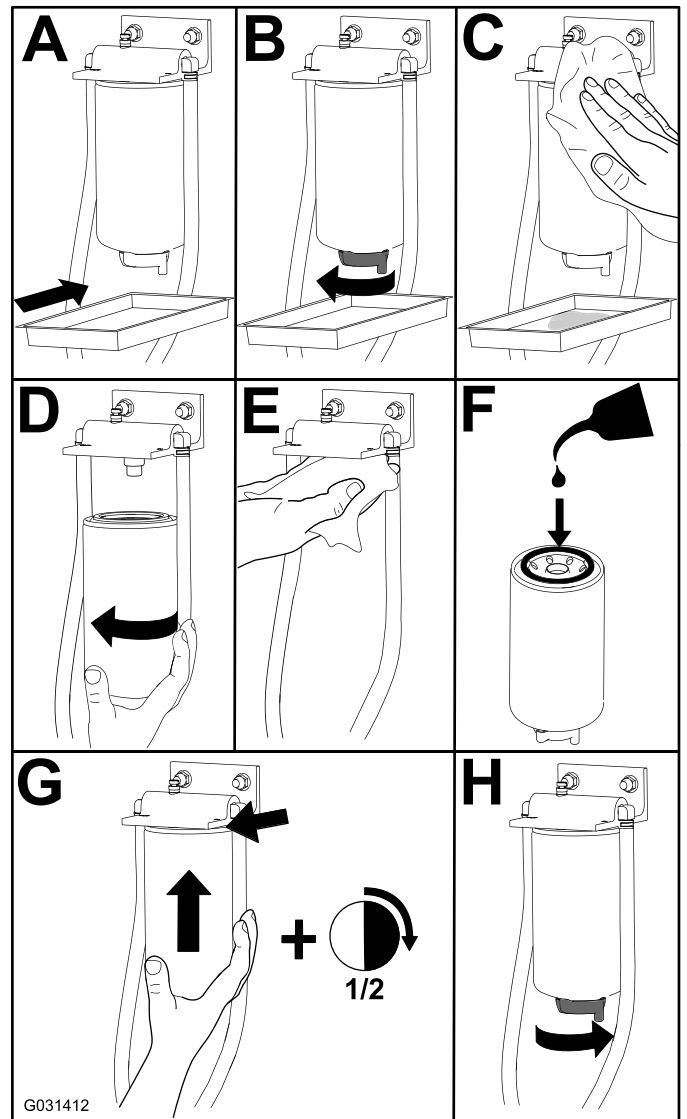

Figur 76

g031412

Overhale drivstoffsystemet

Tømme drivstofftanken

Serviceintervall: Hver 800. driftstime (også hvis drivstoffsystemet er forurenset).

Bruk rent drivstoff til å spyle tanken.

Kontrollere drivstoffslangene og -koblingene

Serviceintervall: Hver 400. driftstime

Kontroller om drivstoffslangene og -koblingene er slitte, ødelagte eller løse.

Vedlikehold av elektrisk system

Sikkerhet for elektrisk system

- Koble fra batteriet før du reparerer maskinen. Koble kabelen fra den negative polen først, og deretter den andre kabelen fra den positive polen. Koble til den positive polen først og den negative polen sist.
- Batterisyre er giftig og kan forårsake brannskader. Pass på at du ikke får batterisyre på huden, i øynene eller på klærne. Beskytt ansiktet, øynene og klærne når du håndterer et batteri.
- Batterigasser kan eksplodere. Hold sigaretter, gnister og flammer borte fra batteriet.
- Lad batteriene i et åpent, godt ventilert område, borte fra gnister og åpen ild. Koble laderen fra strømuttaket før du kobler den til eller fra batteriet. Ha på deg beskyttelsesklær og bruk verktøy som er isolert.
- Ikke bruk en trykkvasker i nærheten av elektroniske komponenter.

ADVARSEL

CALIFORNIA

Proposition 65-advarsel

Batteripoler, klemmer og tilknyttet tilbehør inneholder bly og blyforbindelser: kjemikalier som er kjente i staten California for å føre til kreft og forplantningsskader. Vask hendene etter at du har håndtert et batteri.

Vedlikeholde batteriet

Serviceintervall: Hver 25. driftstime—Kontroller elektrolyttnivået i batteriet (eller hver 30. dag hvis maskinen er på lager).

Hver 50. driftstime—Kontroller batteriets tilstand.

Viktig: Før du sveiser på maskinen, må du koble den negative kabelen fra batteriet for å forhindre at det elektriske systemet tar skade.

Merk: Hold batteripolene og hele batterikassen ren. Et skittent batteri lades sakte ut. Du rengjør batteriet ved å vaske hele kassen med en oppløsning av natron og vann. Skyll med rent vann. Smør batteripolene og kabelskjøtestykkene med Grafo

112X (Toro-delenummer 505-47) eller vaselin for å forhindre korrosjon.

1. Åpne batteridekselet på siden av kabinettet (Figur 77).

Merk: Trykk ned på den flate overflaten over batteridekselet for å gjøre det enklere å fjerne dekselet (Figur 77).

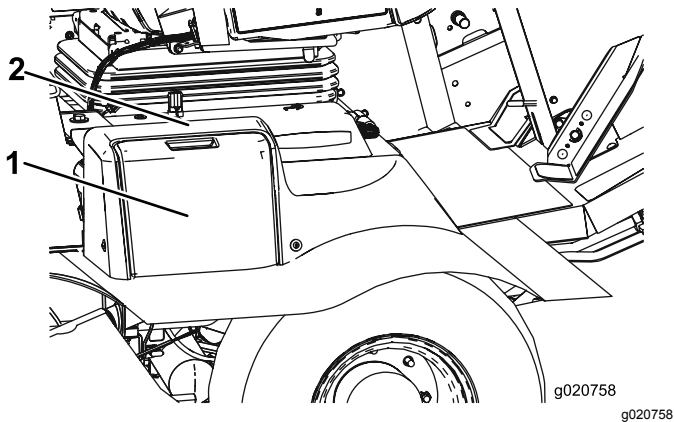

Figur 77

1. Batterideksel
2. Trykk ned her.

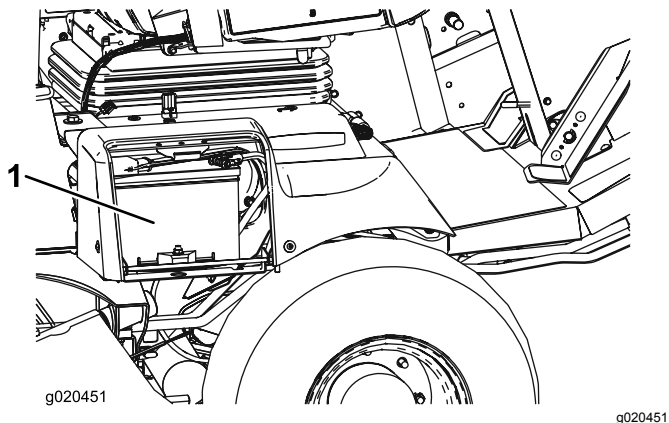

Figur 78

1. Batteri
2. Fjern gummi-mansjetten fra den positive terminalen og inspisér batteriet.

⚠ ADVARSEL

Batteripolene eller metallverktøy kan kortslutte mot metallkomponenter og forårsake gnister. Gnistene kan føre til at batterigassene eksploderer, noe som kan forårsake personskade.

- Når du fjerner eller monterer batteriet, må du passe på at batteripolene ikke berører metalldele på maskinen.
- La ikke metallverktøy kortslutte mellom batteripolene og metalldele på maskinen.

⚠ ADVARSEL

Feilaktig ruting av batterikabler kan skade maskinen og kablene og forårsake gnister. Gnistene kan føre til at batterigassene eksploderer, noe som kan forårsake personskade.

- Ta alltid av den negative (svarte) batterikabelen før du kobler fra den positive (røde) kabelen.
 - Koble *alltid* til den positive (røde) batterikabelen før du setter på den negative (svarte) kabelen.
3. Smør begge batterikoplingene med Grafo 112X (Toro-delenummer 505-47), vaselin eller smørefett for å forhindre korrosjon.
 4. Skyv gummi-hetten over den positive polen.
 5. Lukk batteridekselet.

Finne sikringene

Trekkenhetssikringer finnes under kraftsenterdekselet (Figur 79, Figur 80 og Figur 81).

Fjern de to skruene som fester kraftsenterdekselet til rammen, og fjern dekslet (Figur 79).

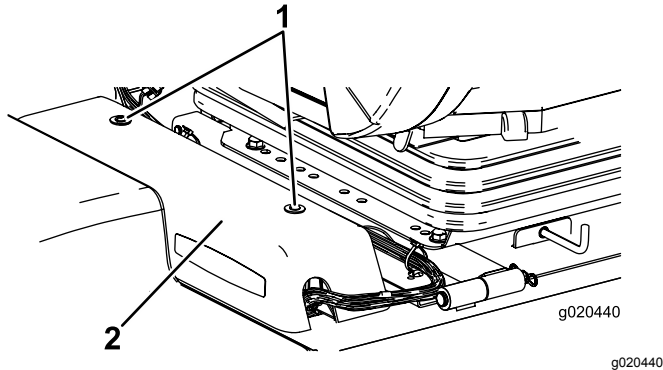

Figur 79

1. Kraftsenterdeksel 2. Skruer

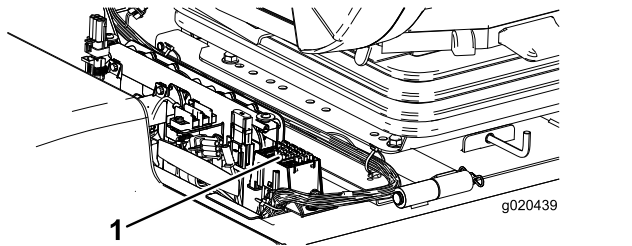

Figur 80

1. Sikringer

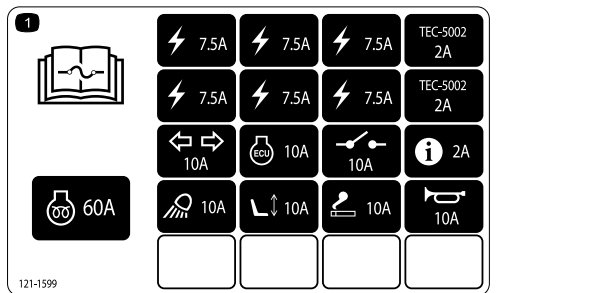

Figur 81

Vedlikehold av drivsystem

Kontrollere oljenivået i planetgiret

Serviceintervall: Hver 400. driftstime (kontrollerer hvis du oppdager ekstern lekkasje).

Hver 400. driftstime

Bruk SAE 85W-140-girolje av høy kvalitet.

1. Med maskinen på en jevn flate, plasser hjulet slik at den ene kontrollpluggen peker mot urviserretning klokken tolv, og den andre klokken tre (Figur 82).

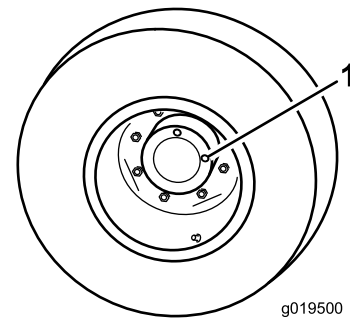

Figur 82

1. Kontroll-/tappeplugg (2)

2. Ta ut pluggen som er i klokken tre-stilling (Figur 82).

Merk: Oljenivået bør være opptil bunnen av kontrollplugghullet.

3. Hvis oljenivået er lavt, ta ut pluggen i klokken tolv-stilling og tilfør olje til den begynner å renne ut av hullet i klokken tre-stillingen.
4. Sett inn begge pluggene.

Skifte olje i planetgiret

Serviceintervall: Etter de 200 første timene

Hver 800. driftstime/Årlig (avhengig av hva som kommer først)

1. Sett maskinen på en jevn flate med et hjul slik at en tappeplugg står på laveste stilling (klokken seks) (Figur 83).

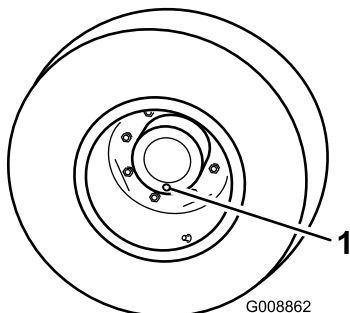

Figur 83

G008862

g008862

1. Kontroll-/tappeplugg

2. Plasser et tappefat under planetnavet. Ta ut pluggen, og la oljen renne ut.
3. Plasser et tappefat under bremsehuset. Ta ut tappepluggen, og la oljen renne ut (Figur 84).

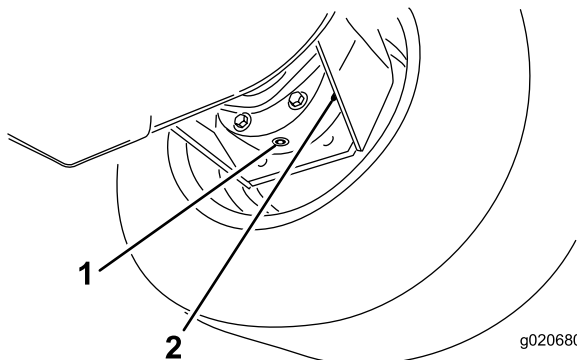

Figur 84

g020680

g020680

1. Tappeplugg
2. Bremsehus

4. Sett pluggen i bremsehuset når all oljen har rent ut fra begge steder.
5. Roter hjulet til det åpne plugghullet i planetgiret peker mot urviserretning klokken tolv.
6. Fyll planetgiret med 0,65 liter SAE 85W-140-girsmøring med høy kvalitet gjennom det åpne hullet.

Viktig: Hvis planetnavet fylles opp før 0,65 liter med olje tilføres, må du vente i én time eller sette inn pluggen og bevege maskinen omtrent tre meter for å distribuere oljen gjennom bremsesystemet. Ta deretter ut pluggen og tilfør den gjenværende oljen.

7. Sett pluggen på plass.

8. Gjør det samme med planetgiret/bremsene på motsatt side.

Kontrollere giroljen på bakakselens girkasse

Serviceintervall: Hver 400. driftstime

Girkassen er fylt med SAE 85W-140-girolje.

Kapasiteten er 0,5 l. Se etter lekkasjer hver dag.

1. Sett maskinen på en jevn flate.
2. Fjern kontroll-/påfyllingspluggen på den ene enden av girkassen, og kontroller at oljen når opp til bunnen av hullet (Figur 85).

Merk: Hvis nivået er lavt, fyll på nok smøremiddel til at nivået når opp til bunnen av hullet.

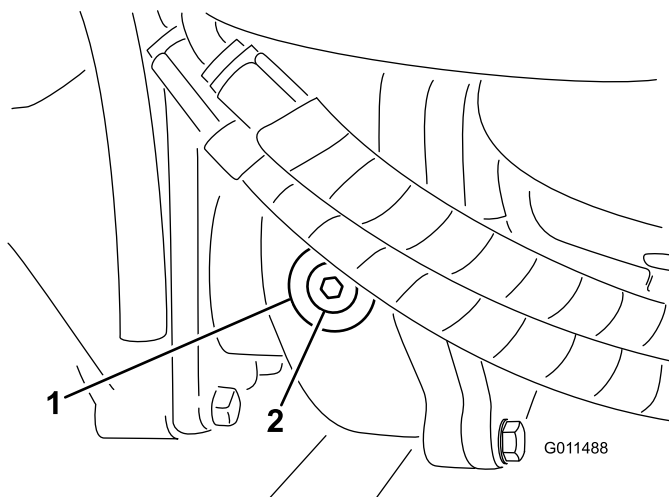

Figur 85

G011488

g011488

1. Girkasse
2. Kontroll/påfyllingsplugg

Skifte smøremiddel på bakakselen

Serviceintervall: Etter de 200 første timene

Hver 800. driftstime

Skift smøremiddelet etter de første 200 driftstimene og deretter hver 800. driftstime.

1. Sett maskinen på en jevn flate.
2. Rengjør områdene rundt de tre tappepluggene, én på hver ende og én i midten (**Figur 86**).
3. Ta ut kontrollpluggene for å gjøre tappingen enklere.
4. Fjern tappepluggene, og la oljen renne ut i tappefatene.

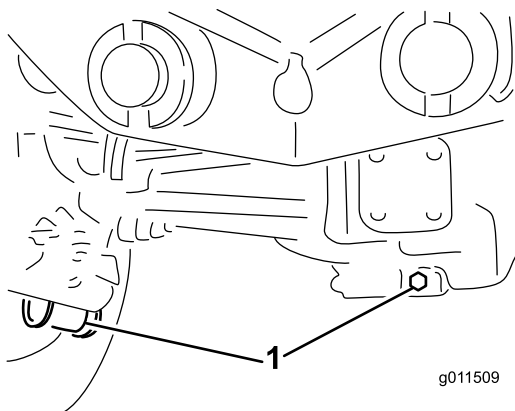

Figur 86

g011509

g011509

1. Tappepluggplassering

5. Rengjør området rundt tappepluggen på bunnen av girkassen (**Figur 87**).
6. Fjern tappepluggen fra girkassen, og la oljen renne ned i et tappefat.

Merk: Ta ut påfyllingspluggen for å gjøre tappingen enklere.

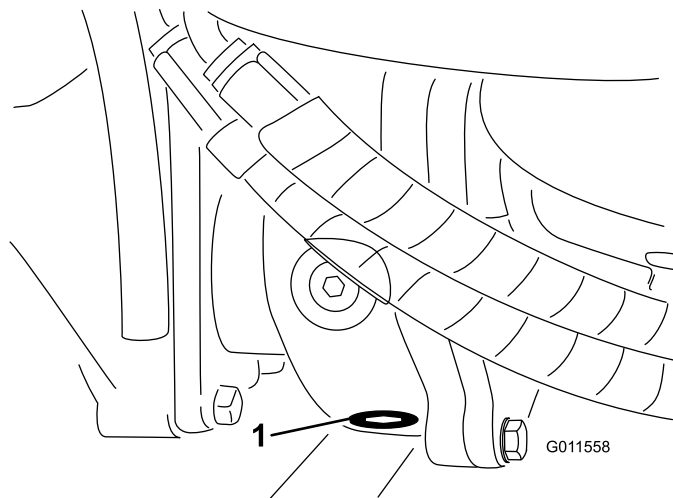

Figur 87

G011558

g011558

1. Tappeplugg

7. Fyll på nok olje til at nivået når opp til bunnen av kontrollplugghullene. Se [Skifte smøremiddel på bakakselen \(side 59\)](#) og [Kontrollere giroljen på bakakselens girkasse \(side 58\)](#).
8. Sett pluggene på plass.

Kontrollere spissing av bakhjulene

Serviceintervall: Hver 800. driftstime

1. Mål avstanden fra midten til midten (i akselhøyde) foran og bak på styredekkene.

Merk: Målingen foran må være 6 mm kortere enn målingen bak.

2. For å justere, løsne klemmene på begge sider av parallellstagene.
3. Roter parallellstagenden for å bevege den fremre delen av dekket innover eller utover.
4. Stram parallellstaggklemmene når justeringen er korrekt.

Skifte forhjulene

1. Senk de ytre klippeenhetene helt ned.
2. Hev fremsiden av maskinen flere tommer opp fra bakken og støtt opp med jekkstøttene.
3. Se [Svinge \(vippe\) midtre klippeenhet til Hevet stilling \(side 67\)](#).
4. Vipp klippeenheten fremover slik at du kan ta av dekket.

Justere vinkelen på trekkpedalen

1. Løsne de to mutrene og boltene som fester venstre side av trekkpedalen til braketten (Figur 88).

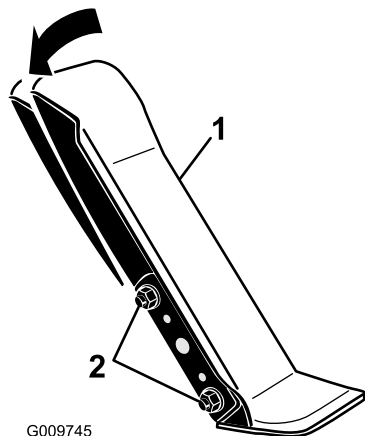

Figur 88

1. Trekkpedal
2. Monteringsmutre og -bolter

2. Vipp pedalen til ønsket driftsvinkel og stram til mutrene (Figur 88).

Vedlikehold av kjølesystem

Kjølesystemsikkerhet

⚠ FORSIKTIG

Utslipp av varm kjølevæske under trykk, eller berøring av en varm radiator og omsluttende deler, kan føre til alvorlige brannskår.

- Ikke åpne radiatorlokket mens motoren er varm. La motoren nedkjøles i minst 15 minutter, eller helt til radiatorlokket er så kaldt at du kan ta på det uten å brenne deg, før du fjerner radiatorlokket.
- Ikke ta på radiatoren og omsluttende deler som er varme.

⚠ FARE

Du kan bli forgiftet av å svelge motorkjølemiddel.

- Ikke svelg kjølemiddel.
- Oppbevares utilgjengelig for barn og kjæledyr.

Kontrollere kjølesystemet

Serviceintervall: For hver bruk eller daglig

Kontroller kjølemiddelnivået hver dag før du bruker gressklipperen. Kapasiteten til systemet er 8,5 liter.

1. Ta radiatorlokket og lokket på ekspansjonstanken forsiktig av (Figur 89).
2. Kontroller kjølevæsknivået i radiatoren.

Merk: Fyll radiatoren opp til toppen av påfyllingshalsen og ekspansjonstanken opp til Full-merket.

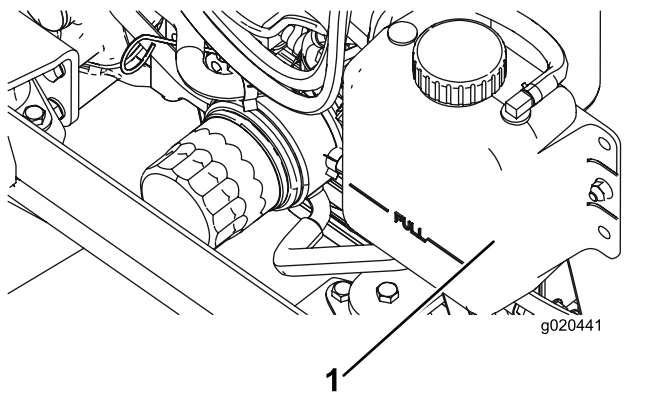

Figur 89

1. Ekspansjonstank

3. Hvis kjølevæsknivået er lavt, fyller du halvt om halvt med vann og frostvæske med etylenglykol.

Viktig: Ikke bruk bare vann eller alkohol/metanolbaserte kjølevæsker, da dette kan føre til skader.

4. Sett på radiatorlokket og lokket på.

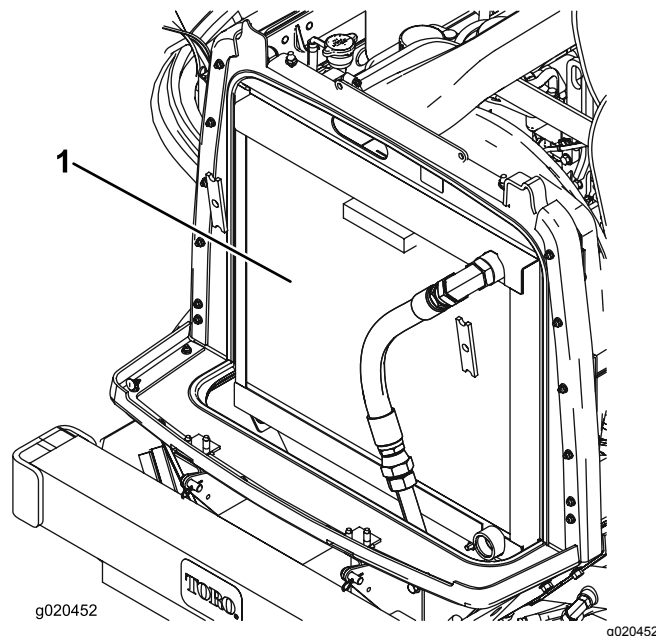

Figur 90

1. Radiator/oljekjøler

4. Lukk panseret.

Utføre service på motorkjølesystemet

Serviceintervall: Hver 100. driftstime

Annet hvert år

Denne maskinen er utstyrt med et hydraulisk drevet viftedrivsystem som reverseres automatisk (eller manuelt) for å redusere oppsamling av rusk på radiator/oljekjøler og skjerm. Denne funksjonen kan bidra til å redusere tiden som går med til å rengjøre radiatoren/oljekjøleren, men den eliminerer ikke behovet for rutinemessig rengjøring. Det er fortsatt nødvendig å rengjøre og inspisere radiatoren/oljekjøleren med jevne mellomrom.

1. Slå av motoren og åpne panseret.
2. Rengjør motorområdet grundig for alle rester.
3. Rengjør begge sidene av radiator-/oljekjølerområdet grundig med trykkluft (Figur 90).

Merk: Start fra viftesiden og blås rusk bakover og ut. Rengjør så fra baksiden og blås fremover og ut. Gjenta denne prosedyren flere ganger til alt rusk er borte.

Viktig: Hvis du rengjør radiatoren/oljekjøleren med vann, kan komponentene bli skadet eller ruste tidligere enn normalt.

Vedlikehold av bremsere

Justere bremsene

Juster bremsene når det er mer enn 25 mm frigang på bremsepedalen, eller når bremsene ikke virker effektivt. Frigang er avstanden bremsepedalen kan beveges før du merker bremsemotstand.

1. Fjern låsen fra bremsepedalene, slik at pedalene virker uavhengig av hverandre.
2. Hvis du vil redusere frigangen til bremsepedalene, strammer du bremsene på følgende måte:
 - A. Løsne de to monteringskruene og fjern bremsejusteringsdekselet (Figur 91).

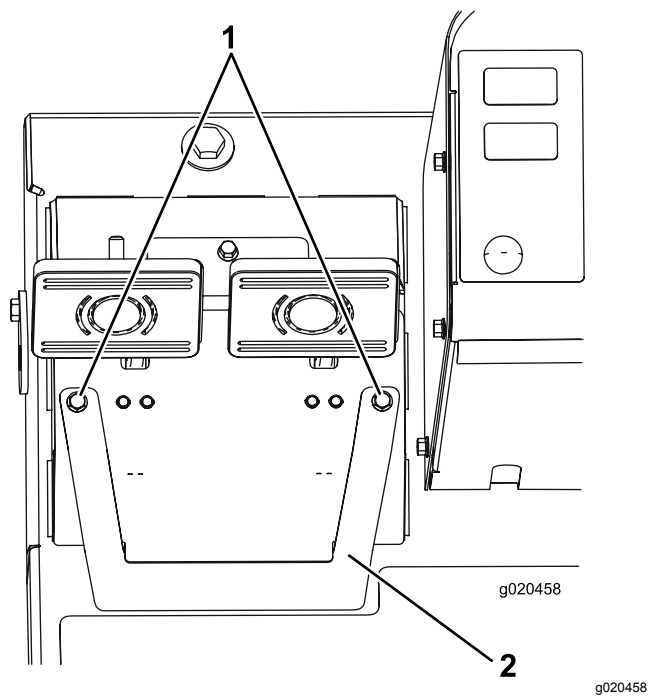

Figur 91

1. Monteringskruer
2. Bremsejusteringsdekselet

- B. Løsne den fremre mutteren på gjengeenden på bremsekabelen (Figur 92).

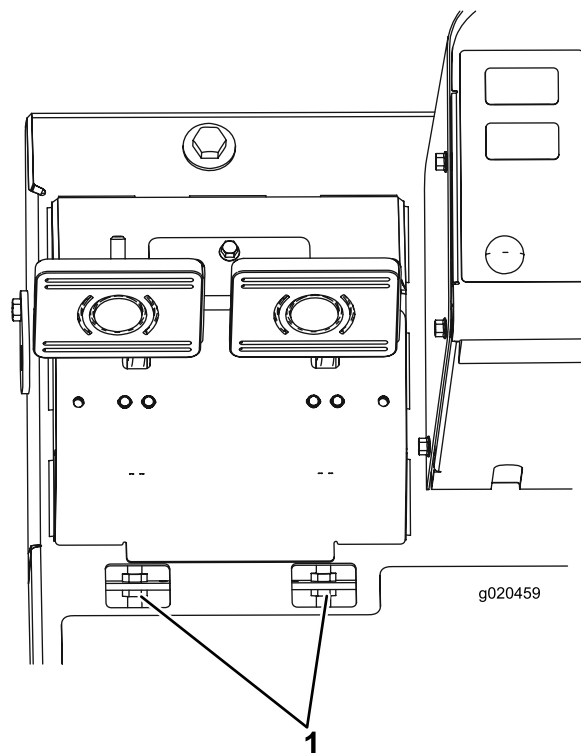

Figur 92

1. Muttere til bremsekabeljustering

- C. Trekk til den bakre mutteren for å flytte kablet bakover til bremsepedalene har en frigang på 13–25 mm.
- D. Trekk til de fremre mutrene etter at du har justert bremsene riktig.
- E. Monter bremsejusteringsdekselet.

Vedlikehold av remmer

Overhale generatorremmen

Serviceintervall: Etter de 10 første timene

Hver 100. driftstime

Remmen har riktig spenning når du kan trykke den ned 10 mm midt mellom remskivene med en kraft på 44 N·m.

Hvis du ikke kan trykke den ned 10 mm, løsner du monteringsboltene for generatoren ([Figur 93](#)).

Merk: Øk eller reduser spenningen til generatorremmen, og stram til boltene. Kontroller hvor langt ned du kan trykke beltet, for å kontrollere at spenningen er riktig.

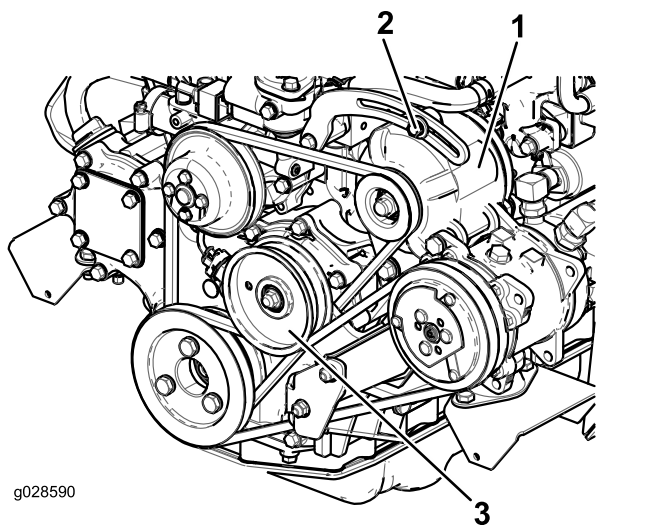

Figur 93

- | | |
|-------------------|---------------|
| 1. Generator | 3. Kompressor |
| 2. Monteringsbolt | 4. Lederull |

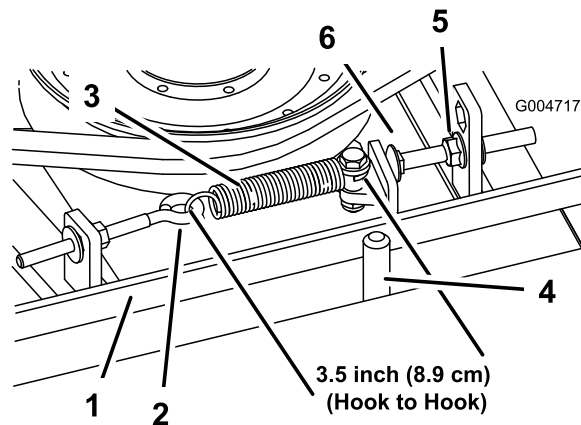

Figur 94

- | | |
|---------------|----------------|
| 1. Rem | 4. Remfører |
| 2. Øyebolt | 5. Flensmutter |
| 3. Strekkfjær | 6. Stoppebolt |

Skifte knivdrivremmen

Serviceintervall: Hver 800. driftstime

Knivens drivrem, som holdes spent av den fjærbelastede lederullen, er svært slitesterk. Etter mange timers bruk vil likevel remmen vise tegn til slitasje. Tegn på en slitt rem er: hvining når remmen roterer, knivene glipper når du klipper gresset, frynsete kanter, brennmerker og sprekker. Skift remmen hvis noen av disse problemene oppstår.

1. Senk klippeenheten til verkstedsgulvet, fjern remdekslene fra toppen av klippeenheten og sett dekslene til side.
2. Løsne øyebolten slik at du kan fjerne fjærspringen ([Figur 94](#)).
3. Løsne flensmutteren som fester stoppebolten til monteringsstappen, og flytt lederullen bort fra remmen for å minske remspenningen ([Figur 94](#)).

Merk: Løsne mutteren nok til at lederullarmen kan komme forbi stoppebolten.

Merk: Hvis stoppebolten noen gang fjernes fra monteringsstappen, pass på at den settes tilbake i hullet som stiller stoppbolthodet på linje med lederullarmen.

4. Fjern boltene som fester den hydrauliske motoren til klippeenheten ([Figur 95](#)).

Stramme knivdrivremmene

Serviceintervall: Etter de 10 første timene

Hver 50. driftstime

Når spenningen er korrekt, skal det innvendige målet til strekkfjæren (fra krok til krok) være ca. 8,3 til 9,5 cm. Når korrekt fjærspenning er oppnådd, justerer du stoppebolten (låseskruen) til det er ca. 2 til 5 mm klaring mellom boltens hode og lederullarmen ([Figur 94](#)).

Merk: Påse at remmen er plassert på fjærsiden av remføreren ([Figur 94](#)).

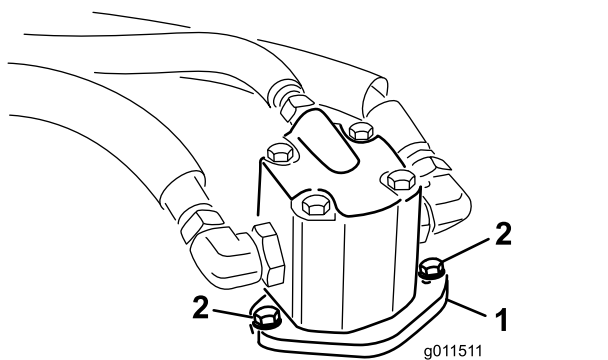

Figur 95

1. Hydraulisk motor 2. Monteringsbolter

5. Løft motoren av klippeenheten, og legg den oppå klippeenheten.
6. Fjern den gamle remmen fra rundt spindelrullene og lederullskiven.
7. Før den nye remmen rundt spindelrullene og lederullskiveenheten.
8. Plasser den hydrauliske motoren på klippeenheten når du har ført remmen rundt drivskivene. Monter motoren på klippeenheten med boltene du fjernet tidligere.

Merk: Påse at remmen er plassert på fjærsiden av remføreren (Figur 94).

9. Koble til strekkfjæren (Figur 94) til øyebolten, og stram remmen som følger:
 - Når spenningen er korrekt, skal det innvendige målet til strekkfjæren (fra krok til krok) være ca. 8,3 til 9,5 cm.
 - Når du oppnår korrekt fjærspenning, justerer du stoppebolten (låseskruen) til det er ca. 2 til 5 mm klaring mellom boltens hode og lederullarmen.

Vedlikehold av hydraulisk system

Sikkerhet for hydraulisk system

⚠ ADVARSEL

Hydraulikkvæske som kommer ut under trykk, kan trenge gjennom huden og forårsake personskader.

- Kontroller at alle hydraulikkslanger og ledninger er i god stand, og at alle hydrauliske koblinger og beslag er tette, før det hydrauliske systemet settes under trykk.
- Hold kropp og hender borte fra hull eller dyser som sprøyter ut hydraulisk olje under høyt trykk.
- Bruk kartong eller papir til å finne lekkasjer.
- Før du utfører vedlikehold eller reparasjoner på det hydrauliske systemet, må du forsiktig slippe ut alt trykket.
- Oppsøk legehjelp øyeblikkelig hvis olje kommer i direkte kontakt med huden.

Kontrollere hydraulikkoljen

Serviceintervall: For hver bruk eller daglig

Beholderen fylles på i fabrikken med rundt 29 l hydraulikkvæske av høy kvalitet. Kontroller den hydrauliske væsken før du starter maskinen for første gang, og deretter hver dag. Anbefalte erstatningsvæsker er:

Toro Premium All Season Hydraulic Fluid (tilgjengelig i spann på 19 l eller fat på 208 l. Se *delekatalogen* eller kontakt din Toro-distributør for å få oppgitt delenumre).

Alternative væsker: Hvis Toro-væske ikke er tilgjengelig, kan andre **konvensjonelle, petroleumbaserte** væsker brukes, forutsatt at de oppfyller alle følgende materialegenskaps- og bransjespesifikasjoner. Hør med oljeleverandøren for å få vite om oljen oppfyller disse spesifikasjonene.

Merk: Toro er ikke ansvarlig for skader som skyldes bruk av uegnede alternativer. Bruk bare produkter fra anerkjente produsenter som står for sine anbefalinger.

Hydraulikkvæske med høy viskositetsindeks og lavt flytpunkt mot slitasje, ISO VG 46

Materielle egenskaper:

Viskositet, ASTM D445 St ved 40 °C 44 til 50

St ved 100 °C 7,9 til 8,5

Viskositetsindeks ASTM D2270 140 til 160

Flytepunkt, ASTM D97 -37 °C til -45 °C

Bransjespesifikasjoner:

Vickers I-286-S (Quality Level), Vickers M-2950-S (Quality Level), Denison HF-0

Riktige hydrauliske væsker må angis for mobilt maskineri (i motsetning til industriell anleggsbruk), for forskjellig vekt, med ZnDTP- eller ZDDP-tilsetningsstoffpakke mot slitasje (ikke en væske uten aske).

Toro Synthetic Biodegradable Hydraulic Fluid (Tilgjengelig i spann på 19 l eller fat på 208 l. Se *delekatalogen* eller kontakt din Toro-distributør for å få oppgitt delenumre)

Denne syntetiske, biologisk nedbrytbare væsken av høy kvalitet har blitt testet og funnet å være kompatibel med denne Toro-modellen. Andre merker med syntetiske væsker kan ha problemer med forseglingskompatibilitet, og Toro kan ikke ta ansvar for uegnede erstatninger.

Viktig: Denne syntetiske væsken er ikke kompatibel med Toros biologisk nedbrytbare væske som tidligere ble solgt. Ta kontakt med en Toro-forhandler for mer informasjon.

Alternative biologisk nedbrytbare væsker:

Mobil EAL EnviroSyn H 46 (USA)

Mobil EAL Hydraulic Oil 46 (internasjonalt)

Viktig: Mange hydrauliske væsker er nesten fargeløse, noe som gjør det vanskelig å oppdage lekkasjer. Et rødt fargestoff for den hydrauliske oljen er tilgjengelig i flasker på 20 ml. Én flaske er nok til 15–22 liter med hydraulikkolje. Bestill delenr. 44-2500 fra Toro-forhandleren.

1. Parker maskinen på en jevn overflate, senk klippeenhetene, stans motoren og ta nøkkelen ut av tenningen.
2. Kontroller nivået på den hydrauliske væsken (Figur 96).

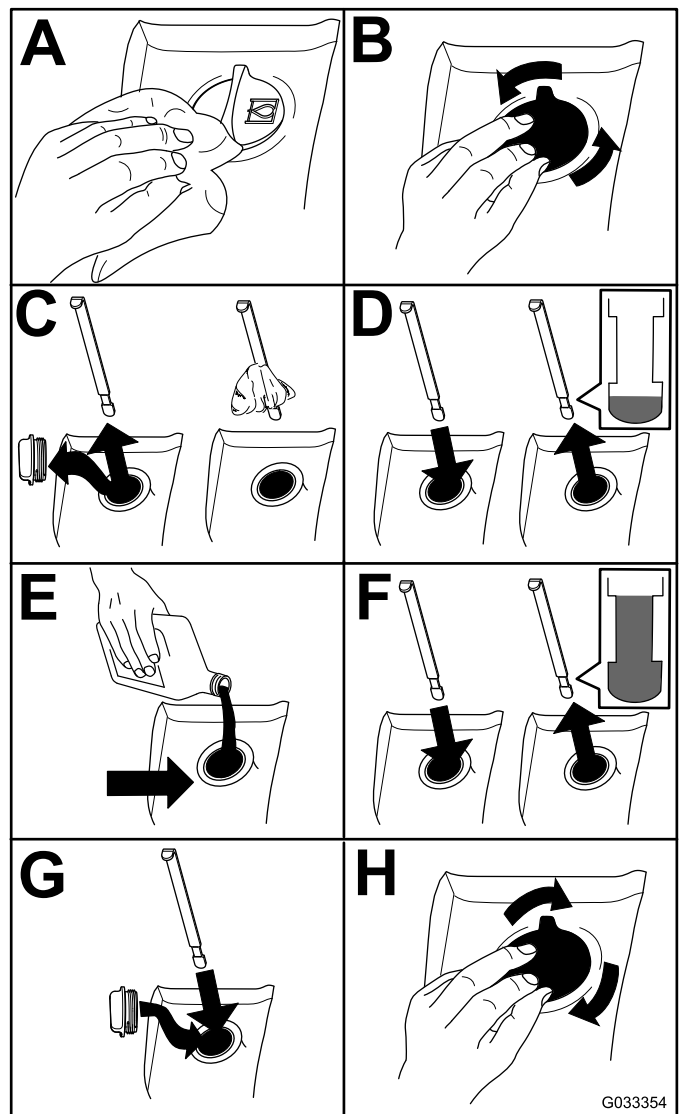

Figur 96

G033354

Skifte hydraulikkvæsken

Serviceintervall: Hver 800. driftstime

Skift den hydrauliske oljen etter hver 800. driftstime under vanlige forhold. Hvis oljen blir forurenset, kontakter du den lokale Toro-forhandleren fordi systemet da må tømmes. Forurenset olje ser melkeaktig eller svart ut sammenlignet med ren olje.

1. Parker maskinen på en jevn overflate, senk klippeenhetene, stans motoren og ta ut tenningsnøkkelen.
2. Fjern tappepluggen nederst foran på beholderen og la hydraulikkvæsken renne ut i det store tappefatet.
3. Monter og trekk til pluggen når hydraulikkvæsken slutter å renne.
4. Fyll beholderen (Figur 97) med hydraulikkvæske, se [Kontrollere hydraulikkoljen \(side 64\)](#).

Viktig: Bruk bare hydraulikkvæskene som er angitt. Andre væsker kan skade systemet.

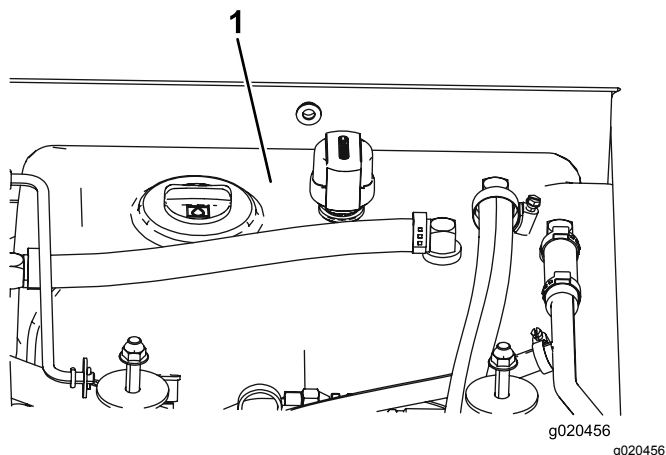

Figur 97

1. Hydraulisk beholder

5. Sett på beholderlokket, start motoren, og bruk alle hydrauliske kontroller til å fordele hydraulikkvæsken i systemet.
6. Kontroller at det ikke finnes lekkasjer, og slå deretter av motoren.
7. Kontroller oljenivået, og fyll på mer til nivået når opp til Full-merket på peilestaven.

Merk: Ikke fyll på for mye.

Skifte de hydrauliske filterene

Serviceintervall: Etter de 200 første timene
Hver 800. driftstime

Bruk erstatningsfilter fra Toro, delenummer 94-2621 på den bakre (klippeenheten) siden av maskinen og delenr. 75-1310 på fronten (belastningen) av maskinen.

Viktig: Hvis du bruker et annet filter, kan dette føre til at garantien blir ugyldig for enkelte komponenter.

1. Sett maskinen på en jevn overflate, senk klippeenhetene, stans motoren, sett på parkeringsbremsene og ta nøkkelen ut av tenningen.
2. Skift ut det hydrauliske filteret (Figur 98).

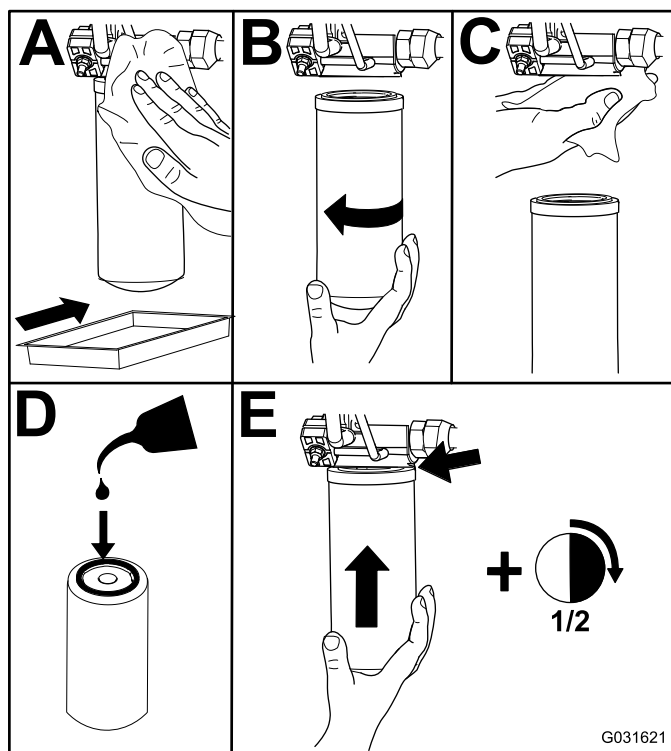

Figur 98

3. Start motoren og la den gå i omtrent to minutter for å blåse luft ut fra systemet. Slå av motoren og sjekk om det finnes lekkasjer.

Kontrollere hydraulikkslanger og -ledninger

Serviceintervall: Annet hvert år

Undersøk hydraulikkslanger og -ledninger daglig for å kontrollere at det ikke er lekkasjer, at det ikke er

knekk på dem, at ingen monteringsstøtter er løse, at ingen beslag er løse, og at de ikke er slitt på grunn av værforhold, kjemisk forringelse eller andre årsaker. Foreta alle nødvendige reparasjoner før du bruker maskinen.

Justere motvektstrykket

Teståpningen for motvekt brukes til å teste trykket i motvektskretsen (Figur 99). Det anbefalte motvektstrykket er 22,41 bar. For å justere motvektstrykket, løsne låsemutteren, dreii justeringsskruen (Figur 99) med klokken for å øke trykket eller mot klokken for å redusere det og stram låsemutteren. Motoren må være i gang og klippeenheten må være senket og i flyteposisjon før trykket kan kontrolleres.

Merk: Styrehjulene til alle tre klippeenhetene skal forbli på bakken når du justerer motvekten med motvekten koblet inn.

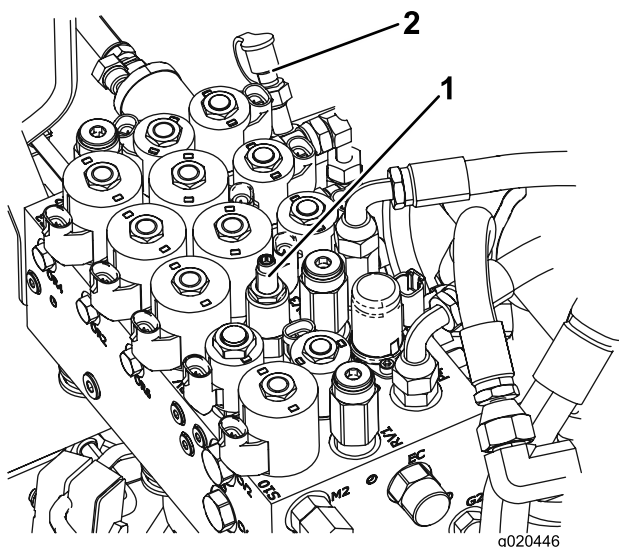

Figur 99

1. Justeringsskrue for motvekt
2. Motvektstestport

Vedlikehold av klippeenheten

Svinge (vippe) midtre klippeenhet til Hevet stilling

Merk: Selv om det ikke er nødvendig å gjøre dette for normale vedlikeholdsprosedyrer, kan midtre klippeenhet svinges (vippes) til oppreist stilling. Hvis du vil svinge opp klippeenheten, gjør som følger:

1. Hev den midtre klippeenheten litt opp fra gulvet, sett på parkeringsbremsen og slå av motoren og ta nøkkelen ut av tenningen.
2. Fjern hårnålssplintpinnene fester demperne til løftearmene (Figur 100).

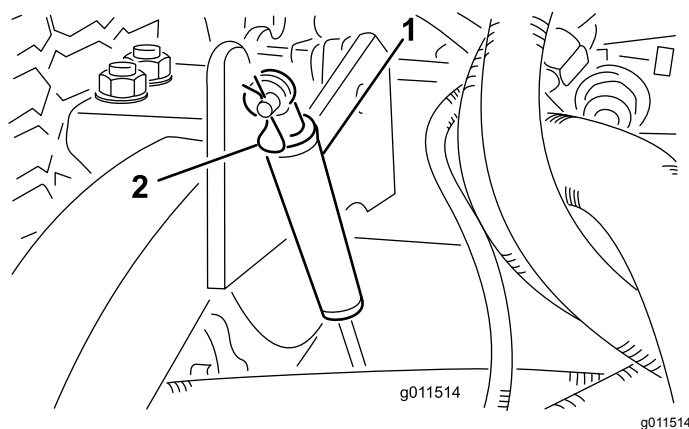

Figur 100

1. Demper
2. Hårnålssplint

3. Sving demperen mot klippeenhetshuset.
4. Fjern hårnålssplinten og ringstiften som fester klippehøydekjedene til bakre del av klippeenheten (Figur 101).

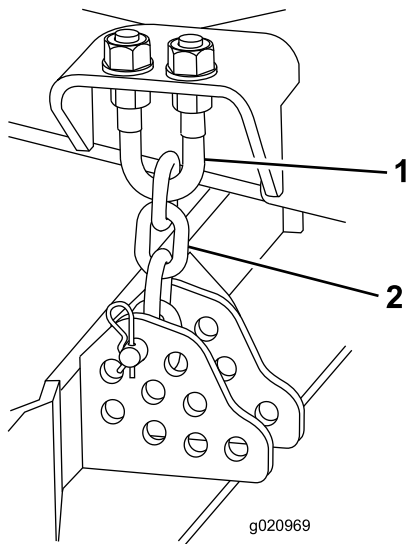

Figur 101

1. U-bolt 2. Klippehøydekjede

5. Start motoren og hev fremre klippeenhet langsomt.
6. Hev langsom hver ytre klippeenhet til tyngdepunktet skifter og klippeenheten starter å rotere i hevet stilling.
7. Slå av motoren og ta ut tenningsnøkkelen.

Svinge midtre klippeenhet ned

1. Senk de ytre klippeenhetene til tyngdepunktet flytter seg og midtre klippeenhet roterer nedover.
2. Sitt i setet, start motoren, og senk den midtre klippeenheten til den er nesten nedpå gulvet.
3. Fest klippehøydekjedene til bakdelen av klippeenheten.
4. Sving demperne opp i stilling, og fest med ringstift og hårnålssplint.

Justere klippeenhetsstigningen

Måle klippeenhetens stigning

Klippeenhetsstigningen er forskjellen i klippehøyden mellom forkanten og bakkanten av knivplanet. Bruk en knivstigning på 8–11 mm. Det betyr at den bakre delen av knivstigningen er 8 til 11 mm høyere enn den fremre.

1. Sett maskinen på en jevn flate på verkstedsgulvet.
2. Sett klippeenheten til ønsket klippehøyde.
3. Roter en kniv slik at den peker rett fremover.
4. Bruk en kort linjal og mål fra gulvet til fremre tupp av kniven.
5. Roter den knivtuppen til den bakre delen og mål fra gulvet til tuppen av kniven.
6. Trekk avstanden for forkanten fra avstanden for bakkanten for å regne ut knivstigningen.

Justere midtre klippeenhetsstigning

1. Løsne låsemutteren på toppen eller bunnen av U-bolten for klippehøyde (Figur 102).
2. Juster det andre muttersettet for å heve eller senke bakdelen av klippeenheten og oppnå korrekt knivstigning.
3. Stram låsemutrene.

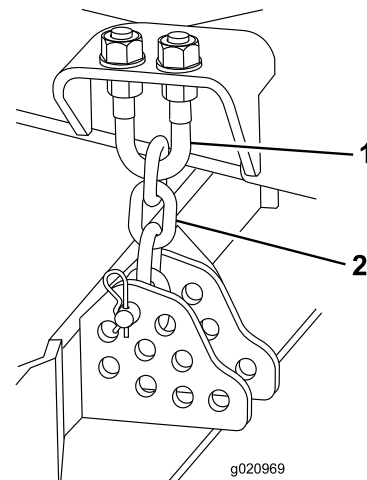

Figur 102

1. U-bolt 2. Klippehøydekjede

Justere ytre klippeenheter

1. Fjern hodeskruen og mutrene som holder fast styrearmen til styregaffelen (Figur 103).
2. Plasser mellomleggene etter behov, for å heve eller senke styrehjulene til klippeenheten har korrekt stigning.
3. Monter hodeskruene og mutrene.

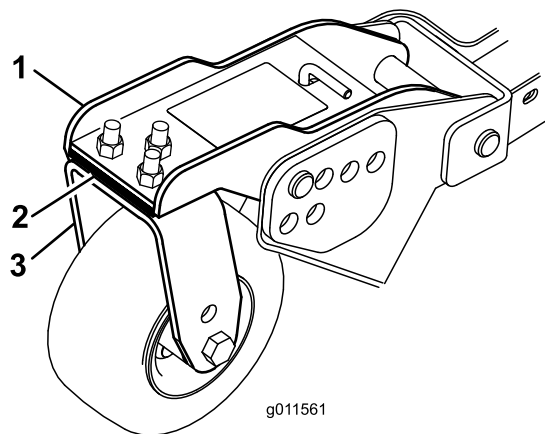

Figur 103

1. Styrearm
2. Mellomlegg
3. Styregaffel

Overhale styrehjularmhylsene

Styrehjularmene har hylser trykket inn i toppen og bunnen av tuben og etter mange driftstimer vil hylsene bli slitt. For å kontrollere hylsene, flytt styregaffelen frem og tilbake og fra side til side. Hvis styrespindelen er løs inne i hylsene, er hylsene slitt og må erstattes.

1. Hev klippeenheten slik at hjulene ikke berører gulvet, og blokker klippeenheten slik at den ikke kan falle.
2. Fjern spennheten, avstandsstykke(r) og trykkskiven fra toppen av styrespindelen.
3. Trekk styrespindelen ut av monteringsstuben.

Merk: La trykkskiven og avstandsstykket(-ene) ligge på bunnen av spindelen.

4. Sett inn kjørner i toppen eller bunnen av monteringsstuben og driv hylsen ut av tuben (Figur 104).

Merk: Driv også den andre hylsen ut av tuben. Rengjør innsiden av tubene for å fjerne smuss.

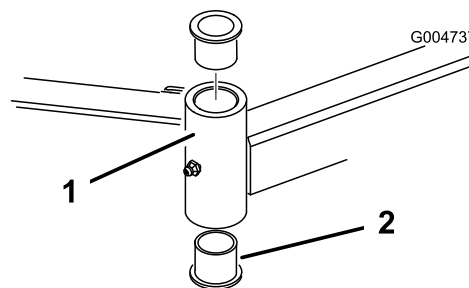

Figur 104

1. Styrehjularmrør
2. Hylser

5. Smør smørefett på inn- og utsiden av nye hylser.
6. Bruk hammer og en flat plate til å drive hylsene inn i monteringsstuben.
7. Inspiser styrespindelen for slitasje, og skift den ut hvis den er ødelagt
8. Skyv styrespindelen gjennom hylsene og monteringsstuben.
9. Skyv trykkskiven og avstandsstykket(-ene) på spindelen og monter spennheten på styrespindelen for å holde alle deler på plass.

Overhale styrehjulene og lagrene

Serviceintervall: Hver 800. driftstimer

1. Fjern låsemutteren fra bolten som holder fast styrehjulet til styregaffelen (Figur 105) eller styresvingarmen (Figur 106).

Merk: Ta tak i styrehjulet og skyv boltene ut av gaffelen eller svingarmen.

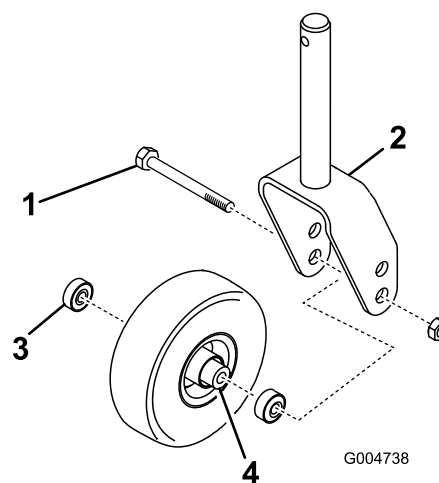

Figur 105

1. Styrebolt
2. Styregaffel
3. Lager
4. Lageravstandsstykke

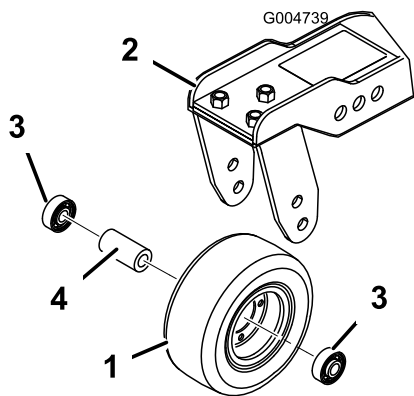

Figur 106

g004739

- | | |
|------------------|------------------------|
| 1. Styrehjul | 3. Lager |
| 2. Styresvingarm | 4. Lageravstandsstykke |

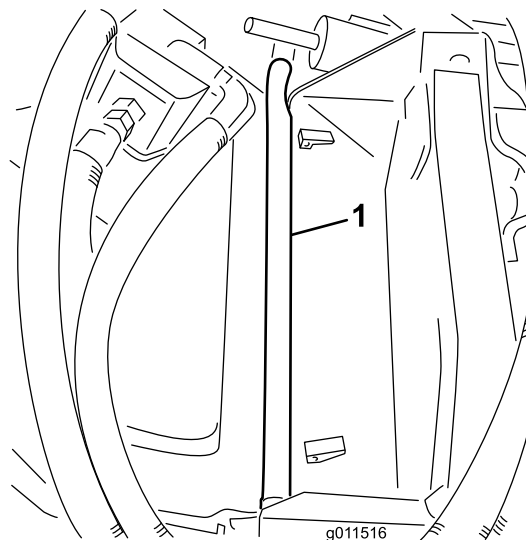

Figur 107

g011516

2. Fjern lagrene fra hjulnavet og la lageravstandsstykket falle ut (Figur 105 og Figur 106).
3. Fjern lageret fra den andre siden av hjulnavet.
4. Kontroller lagrene, avstandsstykket og hjulnavets innside for slitasje, og skift ut eventuelle ødelagte deler.
5. For å montere styrehjulet, skyv lageret inn i hjulnavet.

Merk: Når du monterer lagrene, trykk på den ytre lagerbanen.
6. Skyv lageravstandsstykket inn i hjulnavet og trykk det andre lageret i den åpne enden av hjulnavet slik at lageravstandsstykket sitter fast inne i hjulnavet.
7. Sett på plass styringshjulet i styregaffelen, og fest det med bolten og låsemutteren.

Skifte ut dekslene på klippeenhetshengslene

Hengseldekslet forhindrer at det kommer inn smuss mellom klippeenhetene. Hvis dekslet(-ene) blir skadet eller slitte, må de skiftes ut.

Vedlikeholde knivene

Knivsikkerhet

⚠ FARE

En slitt eller skadet kniv kan brette, og en del av kniven kan slynges ut mot deg eller andre og føre til alvorlige personskader eller en dødsulykke. Hvis man prøver å reparere en skadet kniv, kan det føre til at produktets sikkerhetsertifisering opphører å gjelde.

- **Undersøk kniven regelmessig for slitasje eller skade.**
- **Prøv aldri å rette ut en kniv som er bøyd eller sveis en ødelagt eller sprukket kniv.**
- **Skift ut en slitt eller skadet kniv.**
- Vær forsiktig når du kontrollerer knivene. Legg noe rundt knivene eller bruk hansker, og vær svært forsiktig når du håndterer knivene. Bare skift ut knivene. Du må aldri rette eller sveise dem.
- Vær forsiktig hvis maskinen har flere knivblader, da resten av knivene kan begynne å rotere når det ene knivbladet roteres.

Kontrollere om en kniv er bøyd

Når du har truffet en gjenstand, undersøk om maskinen ble skadet, og reparer den før du starter og bruker utstyret igjen. Stram alle spindelrullmutrene til 176–203 N·m.

1. Plasser maskinen på en jevn overflate, hev klippeenheten, sett på parkeringsbremsen, sett trekkpedalen i NØYTRAL stilling, sett spaken for kraftuttaket i AV-stilling, stopp motoren og ta ut tenningsnøkkelen.

Merk: Blokker klippeenheten slik at den ikke kan falle ved et uhell.

2. Roter kniven til endene vender fremover og bakover og mål fra innsiden av klippeenheten til kniveggen på forkanten av kniven (Figur 108).

Merk: Merk deg dette målet.



Figur 108

3. Roter den motsatte enden av kniven fremover, og mål mellom klippeenheten og kniveggen i samme posisjon som i trinn 2.

Merk: Forskjellen mellom avstanden i trinn 2 og 3 må ikke være over 3 mm. Hvis dette målet overskrider 3 mm, er kniven bøyd og må skiftes ut, se [Demontere og montere kniven\(e\) \(side 71\)](#).

Demontere og montere kniven(e)

Kniven må skiftes hvis den treffer en hard gjenstand, hvis den ikke er balansert eller hvis den er bøyd. Du må alltid bruke ekte Toro-kniver for å sørge for sikkerhet og optimal ytelse ved bruk.

1. Plasser klippeenheten i høyeste stilling, aktiver parkeringsbremsen, stans motoren og ta nøkkelen ut av tenningen.

Merk: Blokker klippeenheten slik at den ikke kan falle ved et uhell.

2. Hold enden av kniven med en fille eller en tykk hanske.
3. Fjern knivbolten, antiskalperingsvernet og kniven fra spindelakselen (Figur 109).

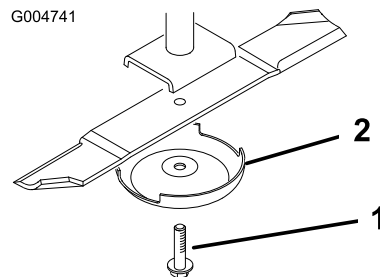

Figur 109

1. Knivbolt
2. Antiskalperingsvern

4. Monter kniven, antiskalperingskoppen og knivens bolt og stram knivbolten til med et moment på 115 til 149 N·m.

Viktig: Buen på kniven må vende mot innsiden av klippeenheten for å sikre riktig klipping.

Merk: Når du har truffet en gjenstand, må du stramme alle spindelrullmutrene til med et moment på 115 til 149 N·m.

Undersøke og slipe kniven(e)

Vær spesielt oppmerksom på to områder når du kontrollerer og overhaler kniven – knivvingen og kniveggen. Både kniveggene og knivvingen (delen som vender oppover på motsatt side av kniveggen) bidrar til høy klippekvalitet. Vingen er viktig fordi den løfter gresset opp slik at klippingen blir rett. Vingen kommer imidlertid til å bli slitt etter hvert som du bruker maskinen. Etter hvert som vingen slites ned, reduseres klippekvaliteten litt selv om kniveggene er skarpe. Kniveggen må være skarp slik at gresset blir klippet, og ikke revet av. Kniveggen er sløv når tuppen av gresstråene ser brune og avrevne ut. Slip kniveggene for å avhjelpe denne situasjonen.

1. Plasser maskinen på en jevn overflate, hev klippeenheten, sett på parkeringsbremsen, sett trekkpedalen i NØYTRAL stilling, sett spaken for kraftuttaket i AV-stilling, stopp motoren og ta ut tenningsnøkkelen.
2. Undersøk kniveggene nøye, særlig der de flate og bøyde delene av kniven møtes (Figur 110).

Merk: Siden sand og slipende materiale kan slite på metallet mellom den flate og bøyde delen av kniven, kontrollerer du kniven før du bruker klippeenheten. Skift ut kniven hvis du oppdager slitasje (Figur 110).

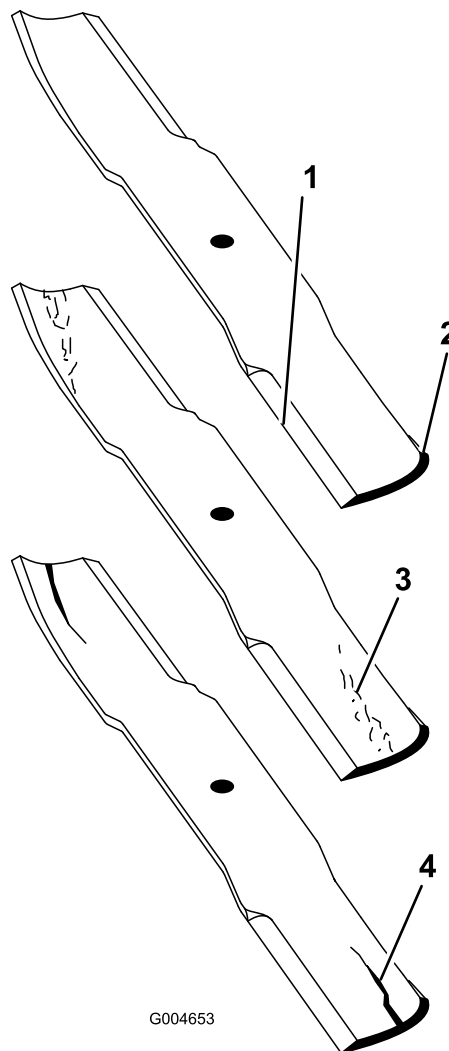

Figur 110

g004653

- | | |
|------------|--------------------------|
| 1. Knivegg | 3. Slitasje/hulldannelse |
| 2. Knivbue | 4. Sprekk |

3. Undersøk eggene på alle kniver, og kvess eggene hvis de er sløve eller det er hakk i dem (Figur 111).

Merk: Slip bare den øvre delen av kniveggen, og oppretthold den originale klippevinkelen for å sørge for at kniven blir skarp (Figur 111). Kniven opprettholder balansen hvis like mye metall fjernes fra begge kniveggene.

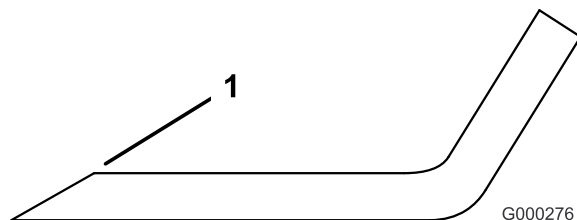

Figur 111

g000276

1. Slip kniven i original vinkel.

Merk: Fjern knivene og slip dem på et slipeapparat. Når du har skjerpet kniveggene, monterer du kniven med antiskalperingsvernet og knivbolten. Se [Demontere og montere kniven\(e\) \(side 71\)](#).

Korrigerings av feiljustering av klippeenheten

Hvis knivene er feiljusterte på én enkelt klippeenhet, vil gresset se stripe ut når man har klippet det. Dette problemet kan avhjelpes ved å påse at knivene er rette og at alle bladene klippes på samme nivå.

1. Parker maskinen på en jevn overflate på verkstedsgulvet.
2. Hev klippehøyden til høyeste stilling. Se [Justere klippehøyden \(side 26\)](#).
3. Senk klippeenheten på den flate overflaten og fjern dekslene fra toppen av klippeenheten.
4. Løsne flensmutteren, fest lederullen, for å løsne remspenningen.
5. Roter knivene til endene vender fremover og bakover og mål fra gulvet til fremre tupp av kniveggen.

Merk: Merk deg dette målet. Roter så den samme kniven til den motsatte enden er foran og mål igjen. Forskjellen mellom målene må ikke være over 3 mm. Hvis målet overskrider 3 mm, er kniven bøyd og må byttes ut. Mål alle knivene.

6. Sammenlikne målene på de ytre knivene med kniven i midten.

Merk: Den midterste kniven må ikke være mer enn 10 mm lavere enn de ytre knivene. Hvis den midterste kniven er mer enn 10 mm lavere enn de ytre knivene, fortsett til trinn 7 og legg mellomlegg mellom spindelhuset og bunnen av klippeenheten.

7. Fjern boltene, flate skiver, låseskiver og mutterne fra den ytre spindelen i området der mellomleggene må tilføyes.

Merk: For å heve eller senke kniven, tilføy et mellomlegg, delenr. 3256-24, mellom spindelhuset og bunnen av klippeenheten. Fortsett å kontrollere knivenes innretning og tilføy mellomlegg til knivtuppene er innenfor ønskede mål.

Viktig: Du må ikke bruke mer enn tre mellomlegg ved ett enkelt hull. Bruk færre mellomlegg ved tilstøtende hull hvis det er brukt mer enn ett mellomlegg ved ett enkelt hull.

8. Juster lederullen og monter remdekslene.

Lagring

Forberedelser for vinteropplag

Trekkenhet

1. Rengjør trekkenheten, klippeenhetene og motoren grundig.
2. Kontroller trykket i dekkene. Se [Kontrollere trykket i dekkene \(side 24\)](#).
3. Kontroller alle festene. Stram dem om nødvendig.
4. Smør alle smørenipler og omdreiningspunkter. Tørk opp overflødig smøremiddel.
5. Bruk litt sandpapir på og mal malte områder som har fått riper eller rust. Reparer alle hakk i metallet.
6. Overhal batteriet og kablene:
 - A. Ta batteriklemmene av batteripolene.
 - B. Rengjør batteriet, klemmene og polene med en stålbørste og en oppløsning av natron.
 - C. Smør batteripolene og kabelklemmene med Grafo 112X (Toro-delennummer 505-47) eller vaselin for å forhindre korrosjon.
 - D. Lad batteriet sakte opp i 24 timer hver 60. dag for å forhindre blyulfatering av batteriet.

Motor

1. Tøm motoroljen fra bunnpannen, og sett tappepluggen på plass.
2. Ta ut og kast oljefilteret. Sett inn et nytt oljefilter.
3. Fyll bunnpannen med motorolje.
4. Start motoren, og kjør den på tomgang i omtrent to minutter.
5. Slå av motoren.
6. Spyl drivstofftanken med rent, ferskt dieseldrivstoff.
7. Fest alle beslagene for drivstoffsystemet.
8. Rengjør og overhal luftrenseren grundig.
9. Forsegl inntaket til luftrenseren og eksosåpningen med værbestandig teip.
10. Kontroller frostvæsken, og fyll på halvt om halvt med vann og frostvæske med etylenglykol etter behov, avhengig av forventet minimumstemperatur der du bor.

Notat:

Liste over internasjonale forhandlere

Distributør:	Land:	Telefonnummer:	Distributør:	Land:	Telefonnummer:
Agrolanc Kft	Ungarn	36 27 539 640	Maquiver S.A.	Colombia	57 1 236 4079
AAI (Asian American Industrial)	Hong Kong	852 2497 7804	Maruyama Mfg. Co. Inc.	Japan	81 3 3252 2285
B-Ray Corporation	Korea	82 32 551 2076	Mountfield a.s.	Den tsjekkiske republikk	420 255 704 220
Brisa Goods LLC	Mexico	1 210 495 2417	Mountfield a.s.	Slovakia	420 255 704 220
Casco Sales Company	Puerto Rico	787 788 8383	Munditol S.A.	Argentina	54 11 4 821 9999
Ceres S.A.	Costa Rica	506 239 1138	Norma Garden	Russland	7 495 411 61 20
CSSC Turf Equipment (pvt) Ltd.	Sri Lanka	94 11 2746100	Oslinger Turf Equipment SA	Ecuador	593 4 239 6970
Cyril Johnston & Co.	Nord-Irland	44 2890 813 121	Oy Hako Ground and Garden Ab	Finland	358 987 00733
Cyril Johnston & Co.	Irland	44 2890 813 121	Parkland Products Ltd.	New Zealand	64 3 34 93760
Fat Dragon	Kina	886 10 80841322	Perfetto	Polen	48 61 8 208 416
Femco S.A.	Guatemala	502 442 3277	Pratoverde SRL.	Italia	39 049 9128 128
FIVEMANS New-Tech Co., Ltd	Kina	86-10-6381 6136	Prochaska & Cie	Østerrike	43 1 278 5100
ForGarder OU	Estland	372 384 6060	RT Cohen 2004 Ltd.	Israel	972 986 17979
G.Y.K. Company Ltd.	Japan	81 726 325 861	Riversa	Spania	34 9 52 83 7500
Geomechaniki of Athens	Hellas	30 10 935 0054	Lely Turfcare	Danmark	45 66 109 200
Golf international Turizm	Tyrkia	90 216 336 5993	Lely (U.K.) Limited	Storbritannia	44 1480 226 800
Hako Ground and Garden	Sverige	46 35 10 0000	Solvert S.A.S.	Frankrike	33 1 30 81 77 00
Hako Ground and Garden	Norge	47 22 90 7760	Spyros Stavrinides Limited	Kypros	357 22 434131
Hayter Limited (U.K.)	Storbritannia	44 1279 723 444	Surge Systems India Limited	India	91 1 292299901
Hydroturf Int. Co Dubai	De forente arabiske emirater	97 14 347 9479	T-Markt Logistics Ltd.	Ungarn	36 26 525 500
Hydroturf Egypt LLC	Egypt	202 519 4308	Toro Australia	Australia	61 3 9580 7355
Irrimac	Portugal	351 21 238 8260	Toro Europe NV	Belgia	32 14 562 960
Irrigation Products Int'l Pvt Ltd.	India	0091 44 2449 4387	Valtech	Marokko	212 5 3766 3636
Jean Heybroek b.v.	Nederland	31 30 639 4611	Victus Emak	Polen	48 61 823 8369

Europeisk personvernerklæring

Informasjonen Toro samler inn

Toro Warranty Company (Toro) respekterer ditt personvern. For at vi skal kunne behandle ditt garantikrav og kontakte deg ved en eventuell produkttilbakekalling, ber vi deg om å dele enkelte personopplysninger med oss, enten direkte eller gjennom din lokale Toro-bedrift eller -forhandler.

Toros garantisystem finnes på vertsservere i USA, hvor personvernlovgivningen kanskje ikke gir samme beskyttelse som i ditt eget land.

VED Å DELE DIN PERSONLIGE INFORMASJON MED OSS, SAMTYKKER DU I BEHANDLINGEN AV DIN PERSONLIGE INFORMASJON SOM BESKREVET I DENNE PERSONVERNERKLÆRINGEN.

Måten Toro bruker informasjon på

Toro kan bruke din personlige informasjon til å behandle garantikrav, til å kontakte deg ved en eventuell produkttilbakekalling og av andre hensyn som vi vil fortelle deg om. Toro kan dele din informasjon med Toros datterselskaper, forhandlere eller andre forretningspartnere i forbindelse med disse aktivitetene. Vi vil ikke selge din personlige informasjon til andre selskaper. Vi forbeholder oss retten til å oppgi personlig informasjon for samsvar med gjeldende lovgivning og på forespørsel fra passende myndighet, for å kunne drive våre systemer korrekt eller for vår egen eller andre brukeres beskyttelse.

Oppbevaring av personlig informasjon

Vi vil oppbevare din personlige informasjon så lenge vi har behov for den, av hensynene de opprinnelig ble samlet inn for eller av andre legitime hensyn (som f.eks. samsvar med regelverk), eller som påkrevd av gjeldende lovgivning.

Toros forpliktelse til din personlige informasjons sikkerhet

Vi tar rimelige forholdsregler for å beskytte sikkerheten til din personlige informasjon. Vi setter også i verk tiltak for å opprettholde nøyaktigheten til og gjeldende status for personlig informasjon.

Tilgang og korrigerings av personlig informasjon

Hvis du vil gjennomgå eller korrigere din personlige informasjon, kontakt oss per e-post på legal@toro.com.

Australsk forbrukerlov

Australske kunder vil finne opplysninger angående australsk forbrukerlov enten inni boksen eller hos din lokale Toro-forhandler.



Toro-garantien

En begrenset toårsgaranti

Betingelser og inkluderte produkter

The Toro Company og datterselskapet Torp Warranty Company, i henhold til en avtale mellom dem, garanterer i fellesskap at ditt kommersielle Toro-produkt ("produktet") er uten feil i materialer eller håndverk i to år eller 1500 driftstimer*, avhengig av hva som inntreffer først. Denne garantien gjelder alle produkter, med unntak av luftemaskiner (se separate garantierklæringer for disse produktene). Der det finnes berettigede forhold, vil vi reparere produktet uten ekstra kostnad for deg, inkludert diagnostikkutstyr, arbeid, deler og transport. Denne garantien tar effekt på den dato som produktet leveres til kunden.

* Produkt utstyrt med timeteller.

Instruksjoner for å innhente garantitjenester

Du er ansvarlig for å underrette distributøren eller den autoriserte forhandleren av kommersielle produkter om hvem du kjøpte produktet av, straks du tror at det foreligger et berettiget forhold. Hvis du trenger hjelp med å finne en distributør eller autorisert forhandler av kommersielle produkter, eller hvis du har spørsmål ang. dine garantirettigheter eller ansvar, kan du kontakte:

Toros serviceavdeling for kommersielle produkter
Toro Warranty Company
8111 Lyndale Avenue South
Bloomington, MN 55420-1196, USA
+1-952-888-8801 eller +1-800-952-2740
E-post: commercial.warranty@toro.com

Eierens ansvar

Som eier av produktet, er du ansvarlig for nødvendig vedlikehold og justeringer som beskrives i *brugerhåndboken*. Hvis du ikke utfører nødvendig vedlikehold og justeringer, kan dette føre til at garantien blir ugyldig.

Elementer og betingelser som ikke inkluderes

Ikke all produktsvikt eller feilfunksjon som finner sted i løpet av garantiperioden er et resultat av defekter i materialene eller håndverket. Denne garantien dekker ikke følgende:

- Produktsvikt som er et resultat av at man ikke har brukt originale Toro-deler ved utskiftninger, eller fra montering og bruk av tilleggsutstyr eller endret tilbehør som ikke kommer fra Toro. En separat garanti kan gis av produsenten for disse artiklene.
- Produktsvikt som er et resultat av at man ikke har utført anbefalt vedlikehold og/eller justeringer. Hvis du ikke vedlikeholder Toro-produktet i henhold til anbefalt vedlikehold som oppgitt i *brugerhåndboken*, kan dette føre til at garantikrav blir avslått.
- Produktsvikt som er et resultat av at man har brukt produktet på en grov, uaktsom eller uforsiktig måte.
- Deler som anses som forbruksdeler, bortsett fra om de er defekte. Eksempler på deler som anses som forbruksdeler, eller som brukes opp, under normal drift av produktet er, men er ikke begrenset til, bremseklosser og bremsebelegg, clutchbelegg, knivblad, spoler, valser og lagre (tettet eller smurt), motstål, tennplugg, styrehjul og lagre, dekk, filtre, remmer og enkelte sprøytedeler som diafragma, munnstykker, kontrollventiler o.l.
- Feil som er et resultat av utenforliggende krefter. Tilstander som anses å være utenforliggende krefter inkluderer, men er ikke begrenset til, vær, lagringsprosedyrer, ikke-godkjent bruk av kjølemidler, smøremidler, tilsetningsstoffer, gjødsel, vann eller kjemikalier o.l.

Andre land enn USA og Canada

Kunder som har kjøpt Toro-produkter som er eksportert fra USA eller Canada bør ta kontakt med sin Toro-distributør (forhandler) for å få garantipoliser for ditt land, din provins eller din delstat. Hvis du av en eller annen grunn er misfornøyd med din forhandlers tjenester eller har vanskeligheter med å skaffe deg informasjon om garantien, ta kontakt med importøren av Toro-produktene.

- Feil eller ytelsesproblemer på grunn av drivstoffbruk (f.eks. bensin, diesel eller biodiesel) som ikke samsvarer med de respektive bransjestandardene.
- Normal støy, vibrasjon, slitasje og forringelse.
- "Vanlig slitasje" inkluderer, men er ikke begrenset til, skade på seter pga. slitasje eller slipevirkning, slitte, lakkerte overflater, oppskrapte merker eller vinduer osv.

Deler

Deler som skal skiftes ut som en del av nødvendig vedlikehold, er garantert for perioden opptil tidspunktet for utskiftningen av delen. Deler som skiftes ut under garantien, dekkes i gyldighetsperioden for garantien til originalproduktet og blir Toros eiendom. Toro vil ta den siste avgjørelsen om å reparere eventuelle eksisterende deler eller montere eller erstatte den. Toro kan bruke fabrikkreparerte deler for garantireparasjoner.

Garanti for dypsyklus- og litiumionbatterier:

Dypsyklus- og litiumionbatterier har et begrenset antall kilowattimer de kan levere i løpet av levetiden. Bruks-, lade- og vedlikeholdsteknikker kan forlenge eller forkorte den totale levetiden til batteriet. Etter hvert som batteriene i dette produktet brukes, vil mengden med faktisk arbeid mellom ladeintervallene minke sakte, men sikkert til batteriet er helt brukt opp. Skifte ut oppbrukte batterier, på grunn av normalt forbruk, er produsentens ansvar. Batteriene må kanskje skiftes ut i løpet av den ordinære produktgaranti-perioden for eierens regning. Merk: (kun litiumionbatteri): Et litiumionbatteri har en proporsjonsmessig delegaranti som begynner tredje året og gjelder til og med femte året, avhengig av driftstid og kilowattimer brukt. Les *brugerhåndboken* for mer informasjon.

Vedlikehold foretas for eiers regning

Trimming av motor, smøring, rengjøring og lakkering, utskifting av filtre, kjølevæske og utføring av anbefalt vedlikehold, er noen av de normale tjenestene som Toro-produkter forutsetter må foretas for eiers regning.

Generelle betingelser

Reparasjon av en autorisert Toro-distributør eller -forhandler, er ditt eneste rettsmiddel under denne garantien.

Verken Toro Company eller Toro Warranty Company er ansvarlig for indirekte, tilfeldig eller betingede skader i forbindelse med bruken av Toro-produkter som dekkes av denne garantien, inkludert eventuelle kostnader eller utgifter med å erstatte utstyr eller tjenester i løpet av rimelige perioder med feilfunksjon eller uten bruk i påvente av fullføring av reparasjoner under denne garantien. Bortsett fra utslippsgarantien som det vises til nedenfor, hvis den gjelder, er det ingen andre uttrykkelige garantier. Alle impliserte garantier om salgbarhet og egnethet til bruk er begrenset til varigheten av denne uttrykkelige garantien.

Noen stater tillater ikke utelatelse av tilfeldige eller betingede skader eller begrensninger på hvor lenge en implisert garanti varer, så ovenfor nevnte utelatelse og begrensninger gjelder kanskje ikke for deg. Denne garantien gir deg spesielle rettigheter i henhold til loven, og du kan kanskje også ha andre rettigheter som varierer fra stat til stat.

Merknad ang. motorgaranti:

Systemet for utslippskontroll på ditt produkt dekkes kanskje også av en separat garanti som overholder kravene som ble etablert av det amerikanske Environmental Protection Agency (EPA) og/eller California Air Resources Board (CARB). Timebegrensningene som fastsettes ovenfor, gjelder ikke for garantien for systemer for utslippskontroll. Du finner mer informasjon om dette i garantierklæringen for motorutslippskontroll i *brugerhåndboken* eller i dokumentasjonen fra motorprodusenten.