



# Riemkapset

## Recycler® grasmaaier met voorwielaandrijving

Modelnr.: 136-9125

Installatie-instructies

# Installatie

## Losse onderdelen

Gebruik onderstaande lijst om te controleren of alle onderdelen zijn geleverd.

Omschrijving	Hoeveelheid	Gebruik
Bovenste riemkap	1	De set monteren.
Onderste riemkap	1	
Bout (1/4" x 1,33")	2	
Motorbevestigingsbout (3/8" x 1")	2	

## ⚠ WAARSCHUWING

Het maimes is scherp, contact met het maimes kan ernstig lichamelijk letsel veroorzaken.

Gebruik handschoenen als u het mes monteert.

## De machine voorbereiden

1. Zet de motor uit en wacht totdat alle bewegende onderdelen tot stilstand gekomen zijn.
2. Trek de bougiekabel los van de bougie en verwijder de elektrische startknop (indien aanwezig).
3. Kantel de maaimachine op zijn zij met het luchtfilter naar boven.
4. Gebruik een blok hout om het mes stil te houden (Figuur 1).
5. Verwijder het mes en bewaar alle bevestigingselementen (Figuur 1).

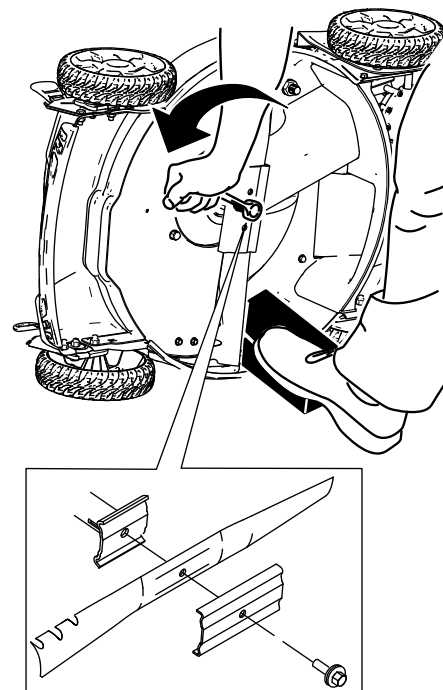

Figuur 1

g206911

6. Neem de riem van de mesaandrijving, verwijder de aandrijving dan en bewaar deze (Figuur 2).





# De set monteren

1. Monteer de 2 motorbevestigingsbouten ( $\frac{3}{8}$ " x 1") en draai ze vast met een torsie van 46 N·m; zie **Figuur 5**.

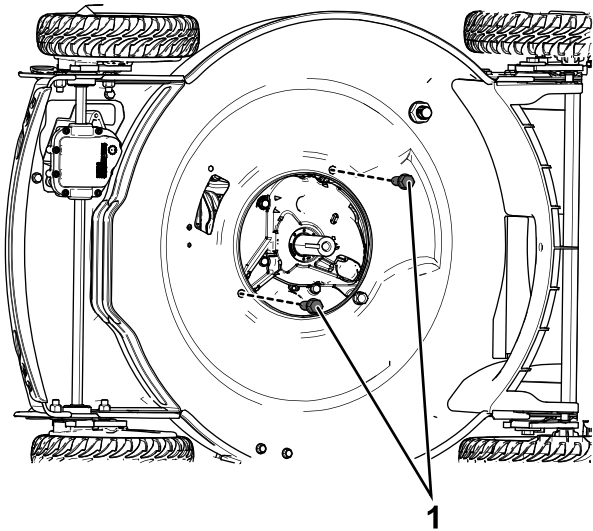

**Figuur 5**

g213164

1. Motorsbevestigingsbouten

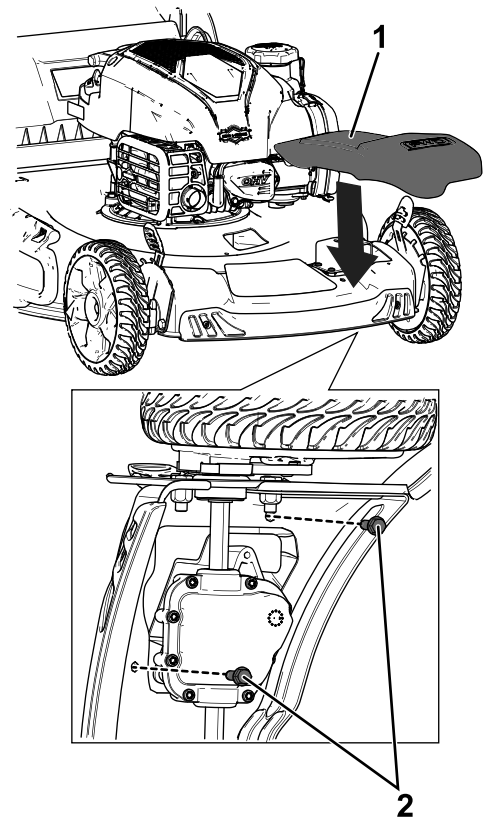

**Figuur 6**

g213165

2. Monteer de bijgeleverde bovenste riemkap met de bouten die u eerder verwijderd hebt.

1. Bovenste riemkap
2. Bouten van de bovenste riemkap

3. Monteer de mesaandrijving en leid de riem errond zoals afgebeeld in **Figuur 7**.

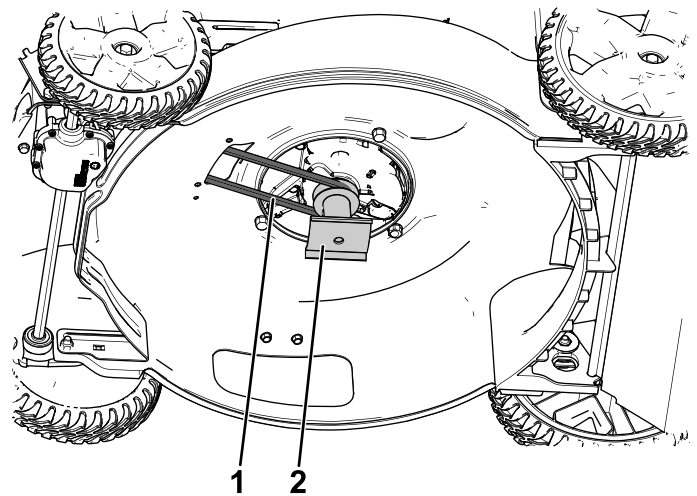

**Figuur 7**

g207687

1. Riem
2. Mesaandrijving

4. Monteer de onderste riemkap door 2 bouten ( $\frac{1}{4}$ " x 1,33") aan te brengen door de onderste riemkap, door de boorgaten (indien van toepassing) en in de bovenste riemkap.

# Het maimes monteren

**Belangrijk:** U hebt een momentsleutel nodig om het mes op correcte wijze te monteren. Als u geen momentsleutel hebt of niet goed weet hoe u de montage moet uitvoeren, kunt u contact opnemen met een erkende servicedealer.

1. Monteer het nieuwe mes en alle bevestigingselementen (Figuur 9).

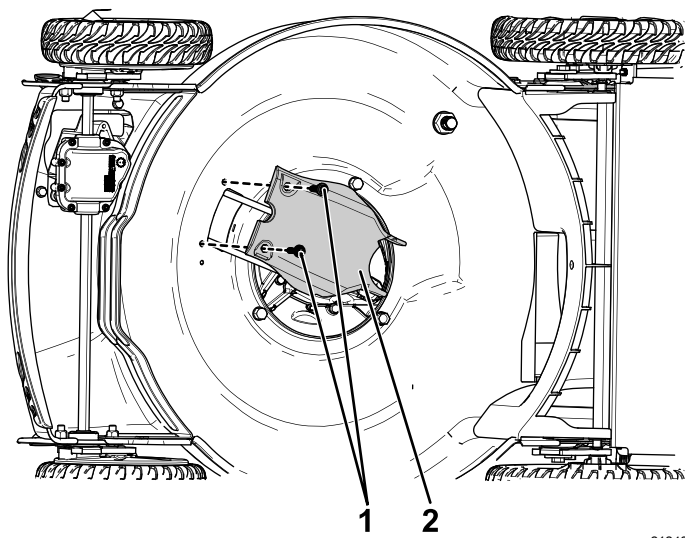

Figuur 8

g212486

1. Onderste riemkap
2. Bouten van de onderste riemkap

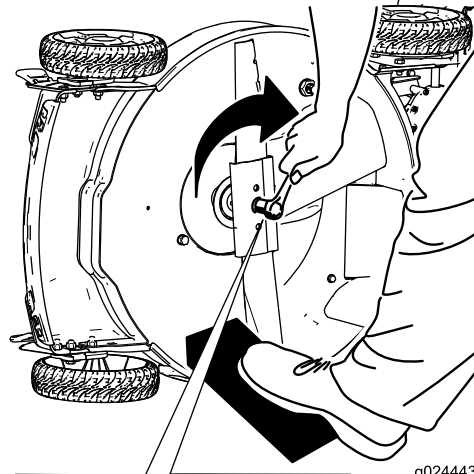

g024443

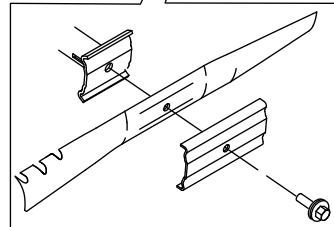

Figuur 9

g024443

**Belangrijk:** De gebogen uiteinden van het mes moeten naar de machine wijzen.

2. Gebruik een momentsleutel om de mesbout vast te draaien met 82 N·m.

***Belangrijk:*** Een bout die is aangetrokken tot 82 N·m zit erg vast. Zet het mes vast met een stuk hout en plaats uw volle gewicht achter de (dop)sleutel om de bout goed vast te draaien. Het is erg moeilijk om deze bout te vast te draaien.

# Template

**Belangrijk:** Als u deze afdruk maakt vanaf [www.Toro.com](http://www.Toro.com), zorg dan dat de afdruk een schaal van 100% heeft en dat de afstand tussen A en B 1" = 25,4 mm bedraagt: A \_\_\_\_\_ B.

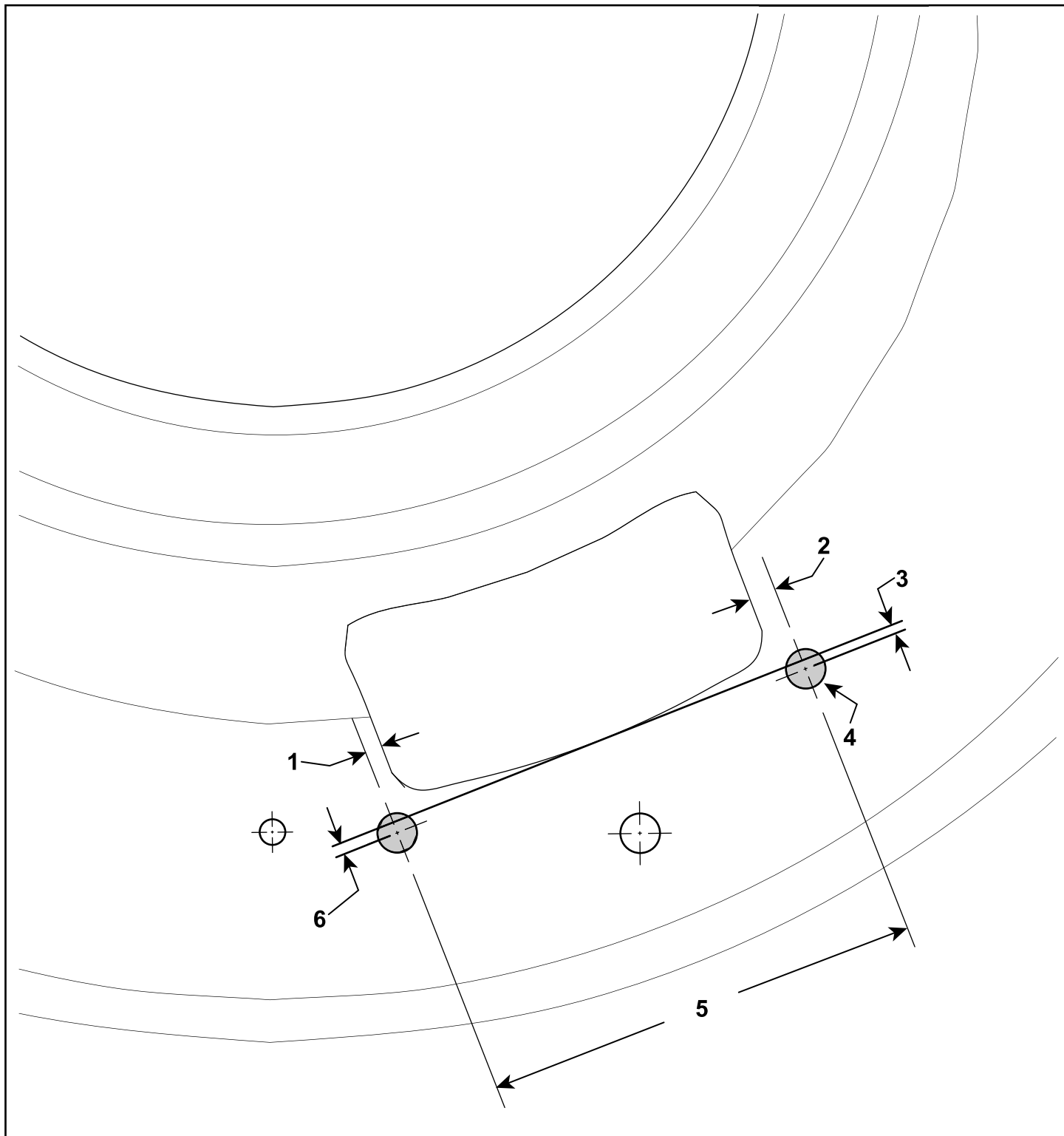

g206972

1. 3,1 mm  
2. 4,8 mm

3. 1,5 mm  
4. Diameter van 7,1 mm

5. 79 mm  
6. 2,3 mm

# Opmerkingen:



**Count on it.**