



Kit de cubierta de la correa

Cortacésped FWD Recycler®

Nº de modelo 136-9125

Instrucciones de instalación

Instalación

Piezas sueltas

Utilice la tabla siguiente para verificar que no falta ninguna pieza.

Descripción	Cant.	Uso
Cubierta de correa superior	1	Instale el kit.
Cubierta de correa inferior	1	
Perno (1/4" x 1,33")	2	
Perno de montaje del motor (3/8" x 1")	2	

⚠ ADVERTENCIA

La cuchilla está muy afilada; cualquier contacto con la cuchilla puede causar lesiones personales graves.

Lleve guantes al realizar el mantenimiento de la cuchilla.

Preparación de la máquina

1. Pare el motor y espere a que se detengan todas las piezas en movimiento.
2. Desconecte el cable de la bujía y retire el botón de arranque eléctrico (si la hay).
3. Coloque la máquina de lado con el filtro de aire hacia arriba.
4. Utilice un bloque de madera para inmovilizar la cuchilla ([Figura 1](#)).
5. Retire la cuchilla, conservando todos los herrajes de montaje ([Figura 1](#)).



Figura 1

g206911

6. Retire la correa del impulsor de la cuchilla, y retire y guarde el impulsor de la cuchilla ([Figura 2](#)).

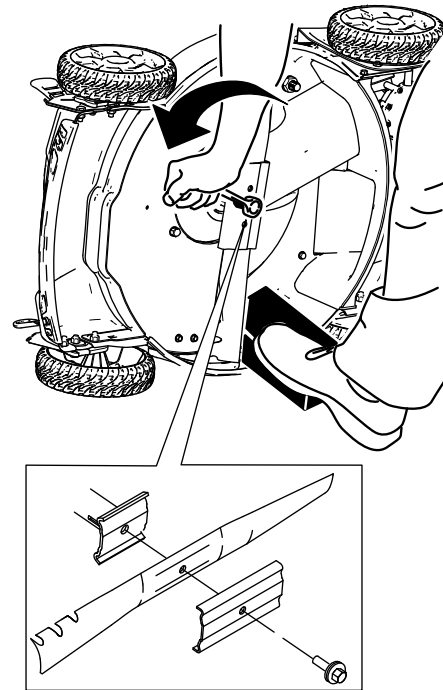

Instalación del kit

1. Instale los 2 pernos de montaje del motor ($\frac{3}{8}$ " x 1") y apriételos a 46 N·m; consulte **Figura 5**.



Figura 5

g213164

1. Pernos de montaje del motor

2. Instale la cubierta de correa superior suministrada en este kit con los pernos que retiró anteriormente.

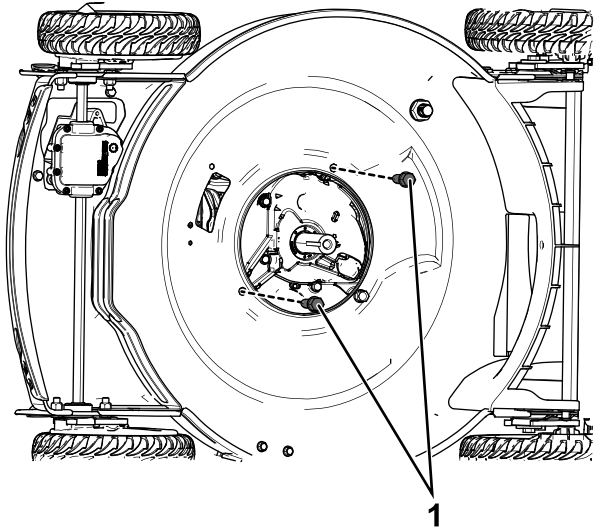

Figura 6

g213165

1. Cubierta de correa superior
2. Pernos de la cubierta de correa superior

3. Instale la transmisión de la cuchilla y pase la correa alrededor de ella, según se muestra en **Figura 7**.

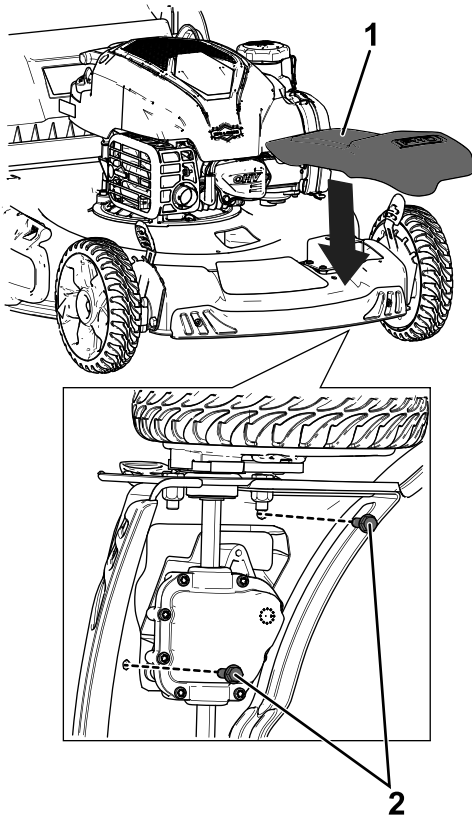

Figura 7

g207687

1. Correa
2. Transmisión de la cuchilla

4. Instale el cubierta inferior de la correa enroscando 2 pernos ($\frac{1}{4}$ " x 1,33") a través de la cubierta inferior, los taladros perforados (en su caso) y la cubierta superior de la correa.

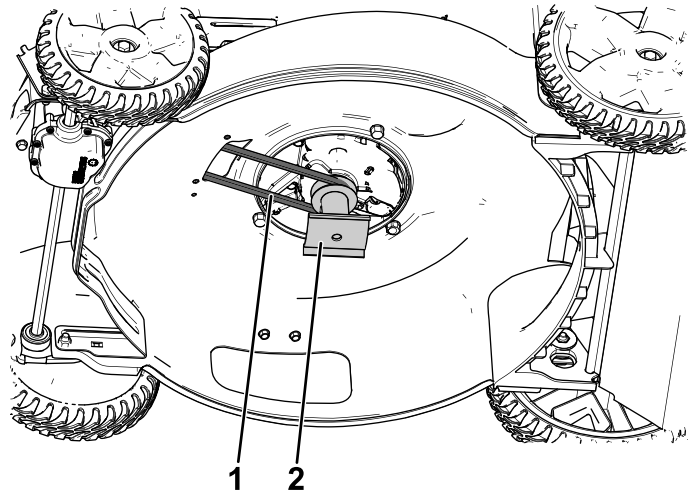

Figura 8

g212486

1. Cubierta de correa inferior
2. Pernos de la cubierta de correa inferior

Cómo instalar la cuchilla

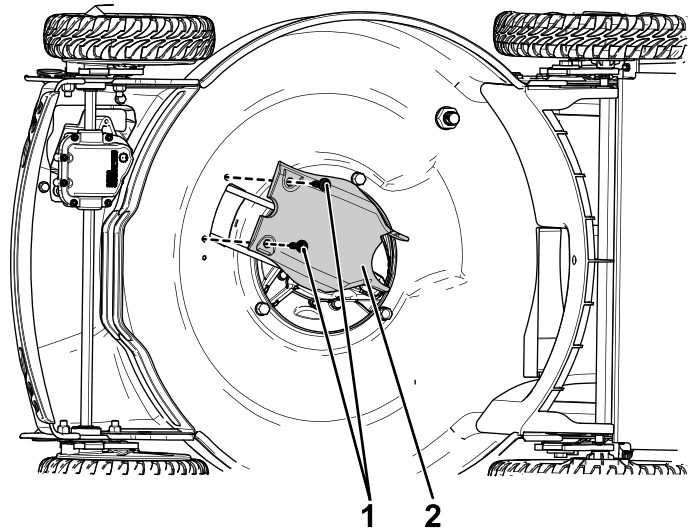
Importante: Usted necesitará una llave dinamométrica para instalar la cuchilla correctamente. Si no dispone de una llave dinamométrica o prefiere no realizar este procedimiento, póngase en contacto con el Servicio Técnico Autorizado.

1. Instale la cuchilla nueva y todos los herrajes de montaje (Figura 9).



Figura 9

Importante: Coloque la cuchilla con los extremos curvos hacia la carcasa de la máquina.

2. Utilice una llave dinamométrica para apretar el perno de la cuchilla a 82 N·m.

Importante: Un perno apretado a 82 N·m queda muy firme. Mientras sujeta la cuchilla con un bloque de madera, aplique toda su fuerza a la llave y apriete el perno firmemente. Será muy difícil apretar este perno demasiado.

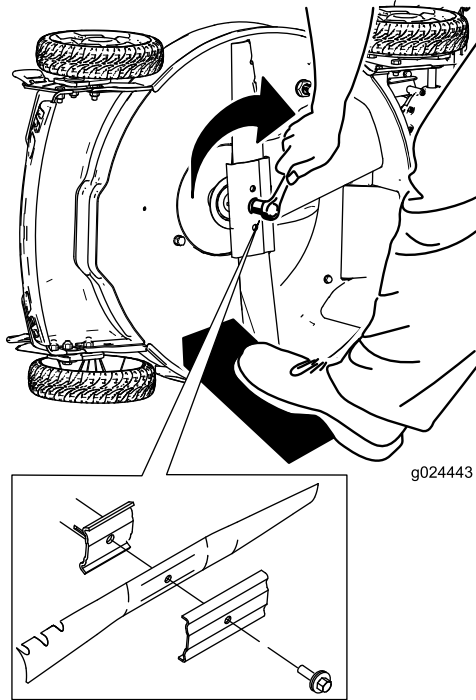
Plantilla

Importante: Si imprime esta plantilla desde www.Toro.com, asegúrese de imprimirla a escala 100%; la distancia de A a B debe ser de 2,54 cm: A ————— B.

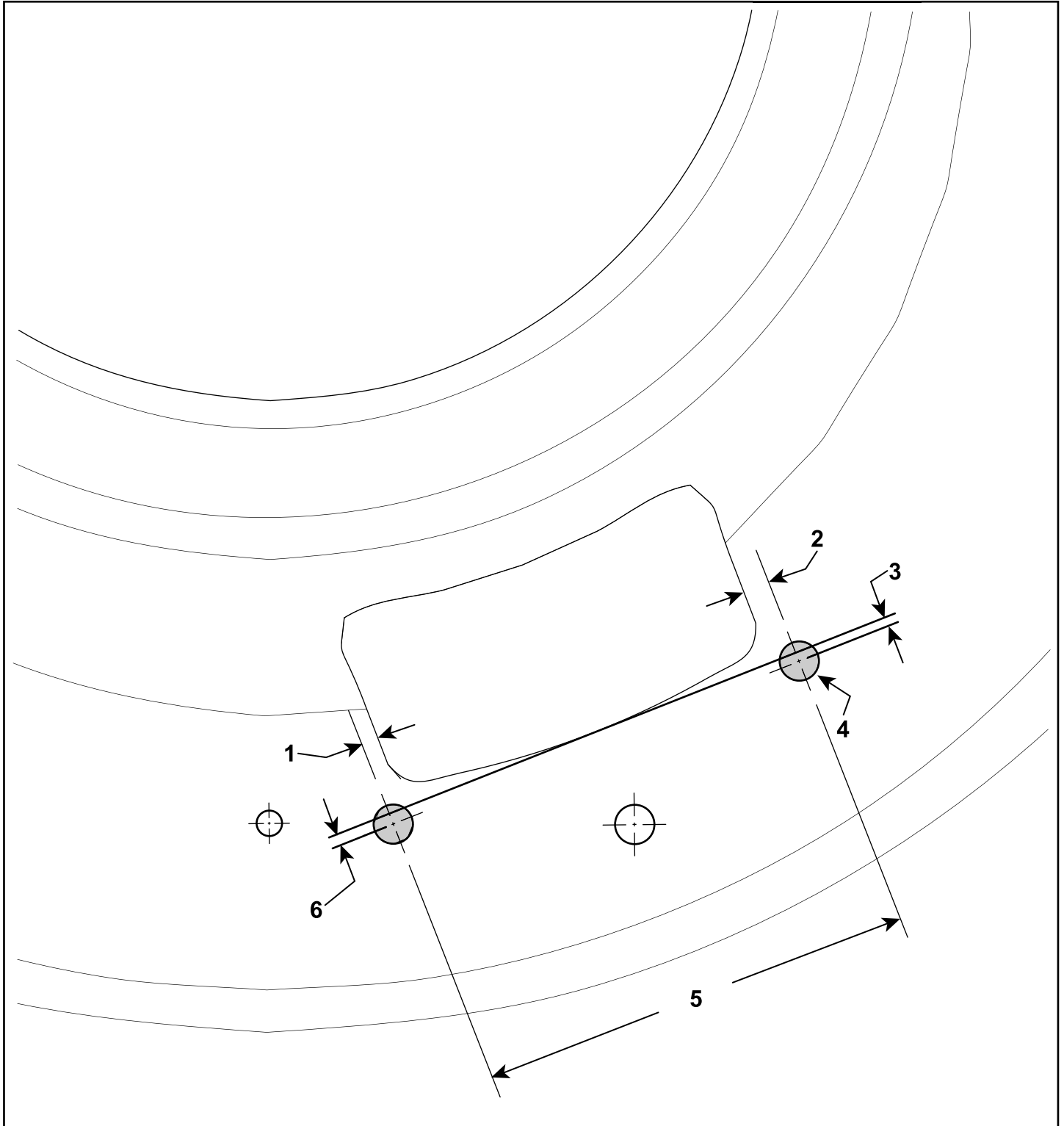

g206972

1. 3,1 mm
2. 4,8 mm

3. 1,5 mm
4. 7,1 mm de diámetro

5. 79 mm
6. 2,3 mm

Notas:

Notas:



Count on it.