



Remskærmssæt

FWD Recycler®-plæneklipper

Modelnr. 136-9125

Monteringsvejledning

Montering

Løsdele

Brug skemaet herunder til at kontrollere, at alle dele er blevet leveret.

Beskrivelse	Antal	Anvendelse
Øverste remskærm	1	Montering af sættet.
Nederste remskærm	1	
Bolt (1/4" x 1,33")	2	
Motormonteringsbolt (3/8" x 1")	2	

⚠ ADVARSEL

Kniven er skarp. Berøring af kniven kan medføre alvorlig personskade.

Bær handsker, når du udfører service på kniven.

Klargøring af maskinen

1. Stop motoren, og vent, til alle bevægelige dele er standset.
2. Frakobl tændrørskablet fra tændrøret, og afmonter den elektriske startknap (hvis sådan en findes).
3. Tip maskinen over på siden med luftfilteret opad.
4. Brug en træklods til at holde kniven fast ([Figur 1](#)).
5. Afmonter kniven, men gem alle monteringsbolte og -møtrikker ([Figur 1](#)).

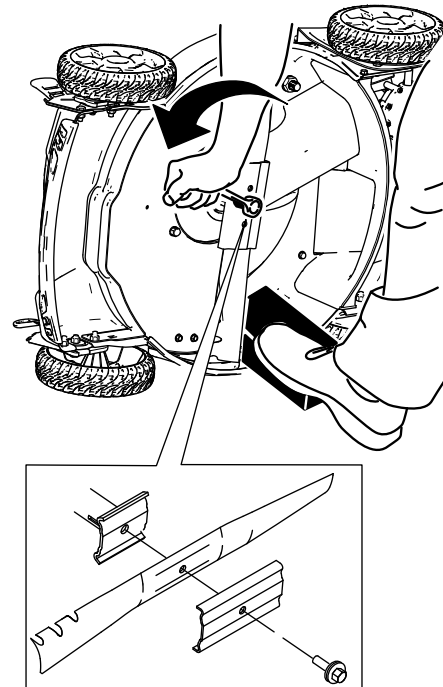

Figur 1

g206911

6. Fjern remmen fra knivdrevet, og fjern og gem knivdrevet ([Figur 2](#)).



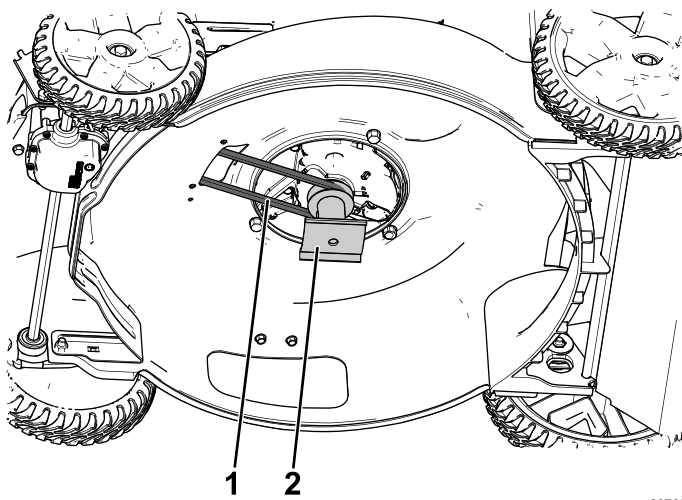

g207687

Figur 2

1. Rem 2. Skæreknavsdriv

7. Afmonter og kasser metalremstyret og de 2 tilhørende bolte (Figur 3).

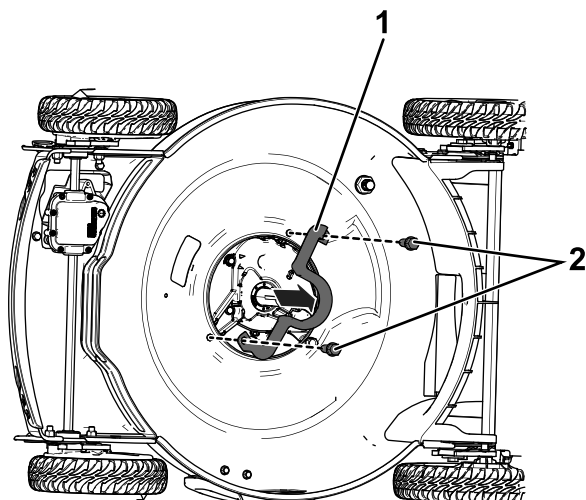

g212112

Figur 3

1. Metalremstyr (kasser) 2. Remstys bolte (kasser)

8. Fjern og kasser den forreste remskærm, og behold de tilsvarende bolte (Figur 4).

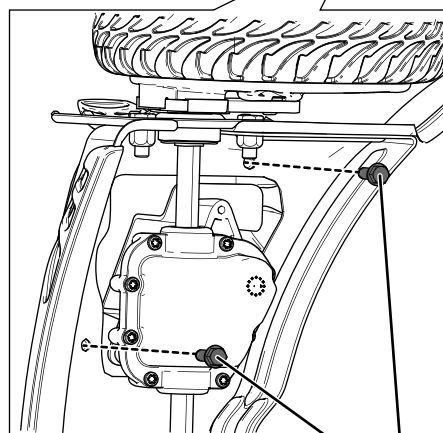
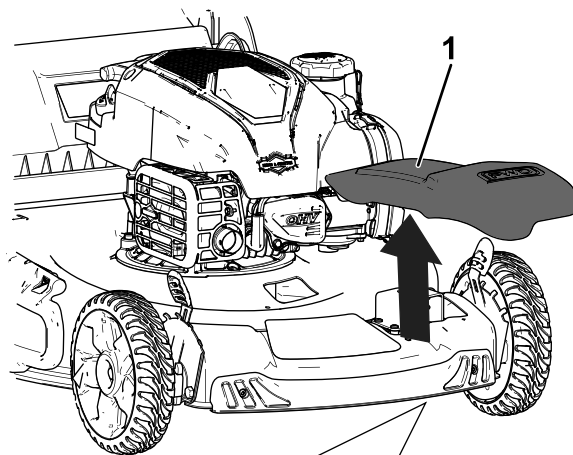

g212481

Figur 4

Model 20339 er vist her. Maskinernes udseende varierer

1. Øverste remskærm (kasser) 2. Bolte til øverste remskærm (gem)

9. Om nødvendigt kan du bruge en stansemaskine og derefter bore to huller med en diameter på 9/32 tomme igennem skjoldet og bruge disse til montering af remskærmene.

Bemærk: Brug skabelonen på bagsiden af denne vejledning for at placere hullerne korrekt.

Montering af sættet

1. Monter de 2 motormonteringsbolte (3/8" x 1"), og tilspænd dem med et moment på 46 N·m. Se [Figur 5](#).

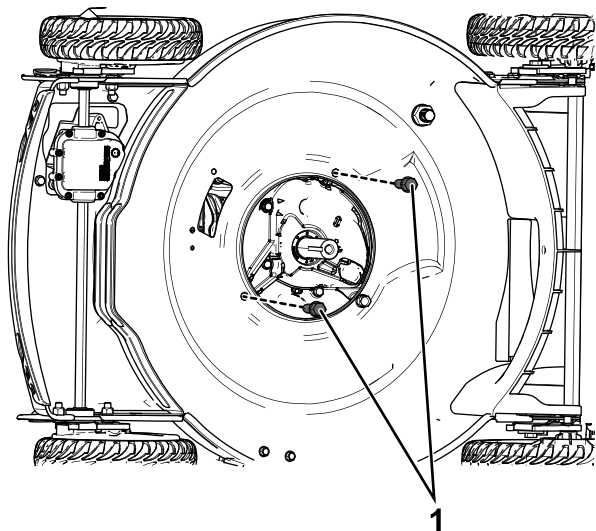

Figur 5

g213164

1. Motormonteringsbolte

2. Monter den øverste remskærm, der følger med dette sæt, med de bolte, du fjernede tidligere.

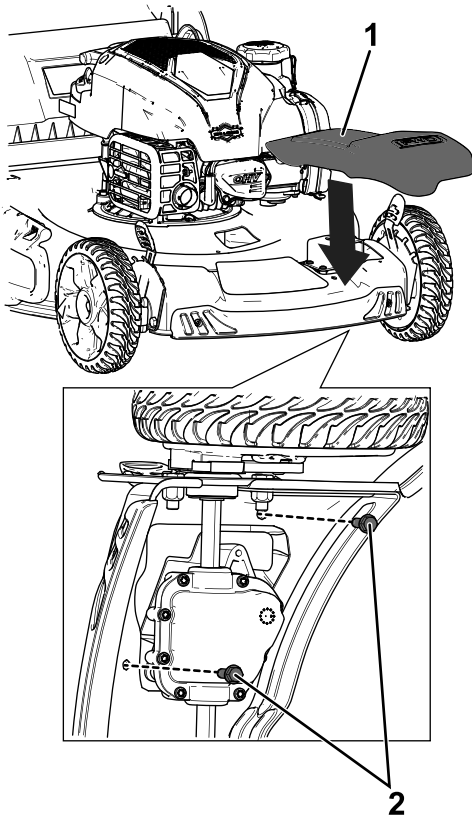

Figur 6

g213165

1. Øverste remskærm
2. Bolte til øverste remskærm

3. Monter skæreknivsdrevet, og før remmen rundt om det som vist i [Figur 7](#).

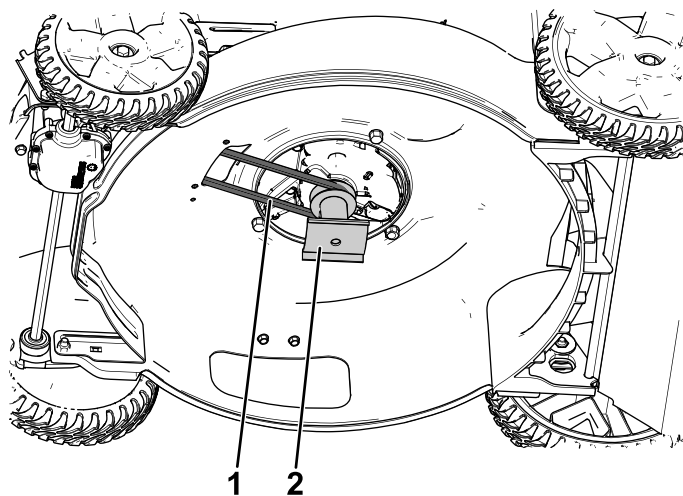

Figur 7

g207687

1. Rem
2. Skæreknivsdrev

4. Monter den nederste remskærm ved at skru 2 bolte (1/4" x 1,33") igennem den nederste remskærm, ved at bruge de tidligere borede huller (hvis relevant), og ind i den øverste remskærm.

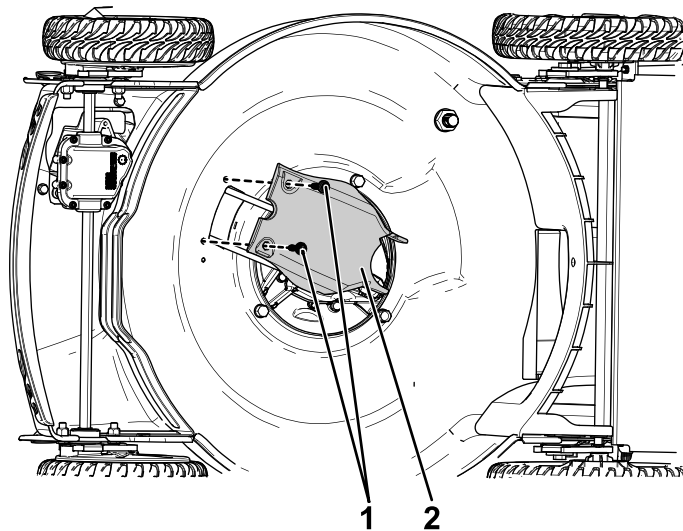

Figur 8

g212486

1. Nederste remskærm
2. Bolte til nederste remskærm

Montering af skærekniven

Vigtigt: Du skal bruge en momentnøgle for at kunne montere kniven korrekt. Hvis du ikke har en momentnøgle eller ikke føler dig tryk ved at udføre dette arbejde, kan du kontakte en autoriseret serviceforhandler.

1. Monter den nye kniv og alle monteringsboltene og -møtrikkerne (Figur 9).

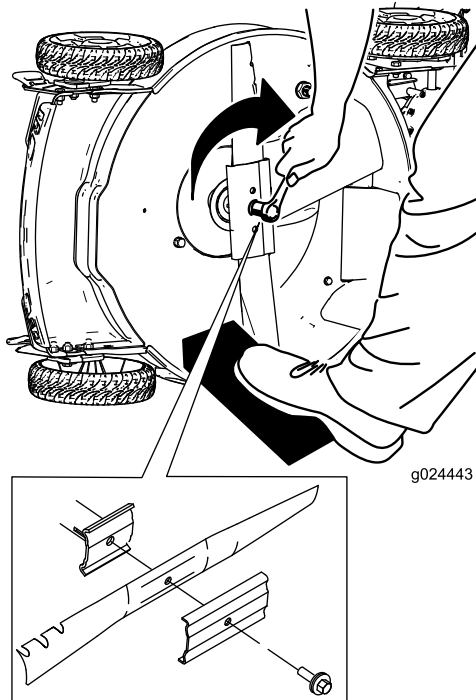

Figur 9

g024443

Vigtigt: Placer skæreknivens krumme ender, så de peger opad mod maskinens hus.

2. Brug en momentnøgle til at tilspænde skæreknivsbolten til 82 N·m.

Vigtigt: En bolt, der er spændt til 82 N·m, sidder meget stramt. Mens du holder skærekniven fast med en trækloids, skal du lægge al din vægt bag skralde- eller momentnøglen og spænde boltene godt fast. Denne bolt er meget vanskelig at overspænde.

Skabelon

Vigtigt: Hvis du udskriver dette fra www.Toro.com, skal du sørge for, at det er trykt i en skala på 100 %, og at afstanden fra A til B er 24,4 mm: A _____ B.

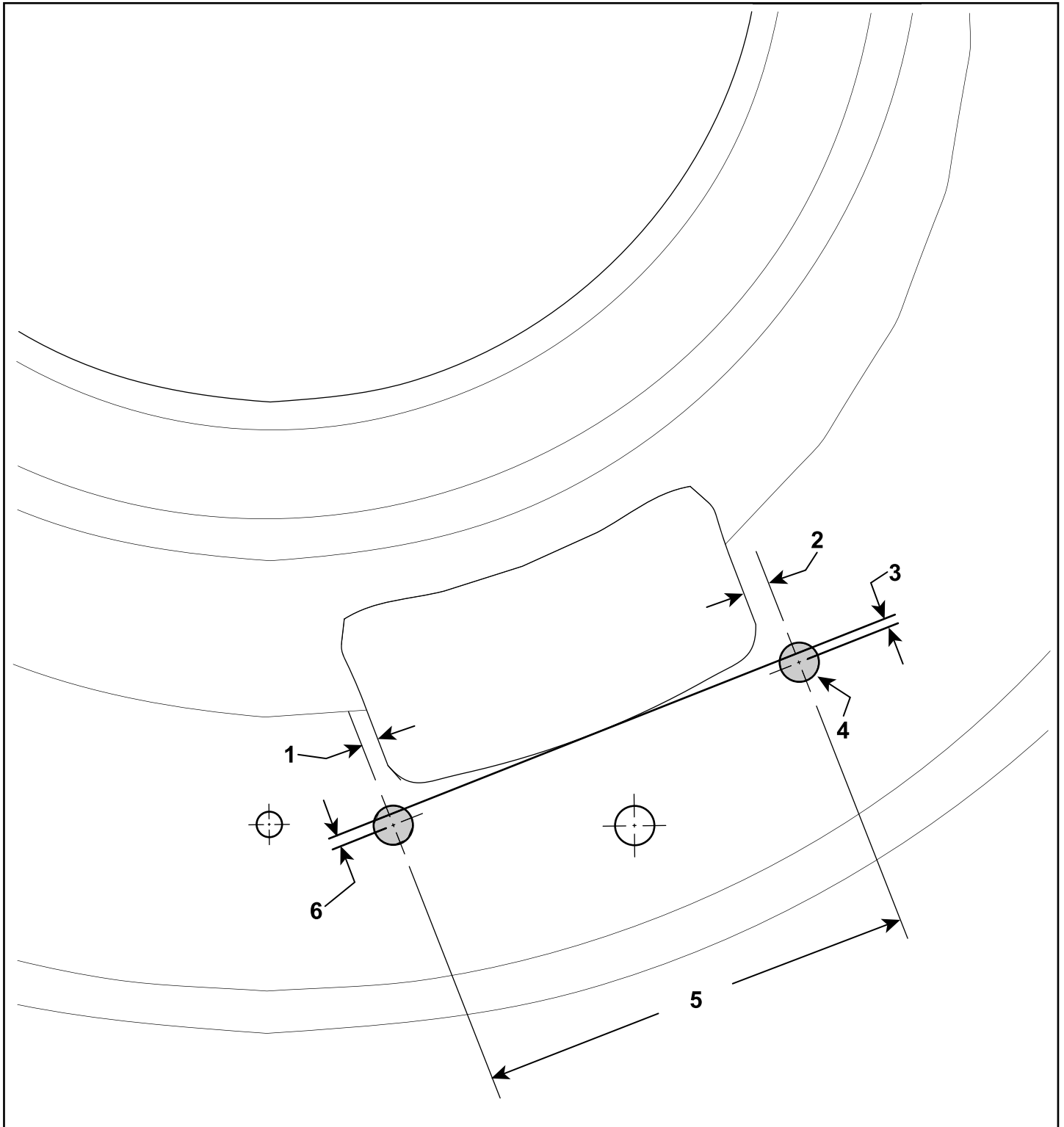

g206972

1. 3,1 mm
2. 4,8 mm

3. 1,5 mm
4. 7,1 mm i diameter

5. 79 mm
6. 2,3 mm

Bemærkninger:

Bemærkninger:



Count on it.