



Souprava krytu řemene Sekačka na trávu FWD Recycler®

Číslo modelu 136-9125

Návod k instalaci

Instalace

Vyjímatelné díly

Pro ověření, že byly dodány všechny součásti, použijte tabulku níže.

Popis	Množství	Použití
Horní kryt řemenu	1	Namontujte sadu.
Spodní kryt řemenu	1	
Šroub (¼ x 1,33")	2	
Montážní šroub motoru (⅝ x 1")	2	

▲ DŮLEŽITÉ UPOZORNĚNÍ

Žací nůž je ostrý; při kontaktu s nožem může dojít k vážnému poranění.

Při manipulaci se žacím nožem používejte rukavice.

Příprava stroje

1. Vypněte motor a počkejte, dokud se všechny pohyblivé součásti nezastaví.
2. Odpojte kabel zapalovací svíčky od zapalovací svíčky a demontujte tlačítko elektrického startéru (je-li přítomno).
3. Nakloňte stroj ke straně tak, aby vzduchový filtr směřoval nahoru.
4. K zajištění žacího nože použijte dřevěný špalek (Obrázek 1).
5. Demontujte žací nůž a uložte si veškeré upevňovací součástky (Obrázek 1).

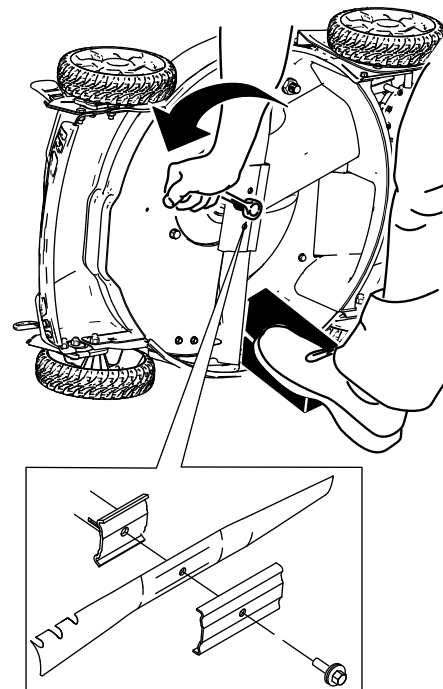

Obrázek 1

g206911

6. Sejměte řemen z pohonu žacího nože a poté demontujte a uchovejte pohon žacího nože (Obrázek 2).



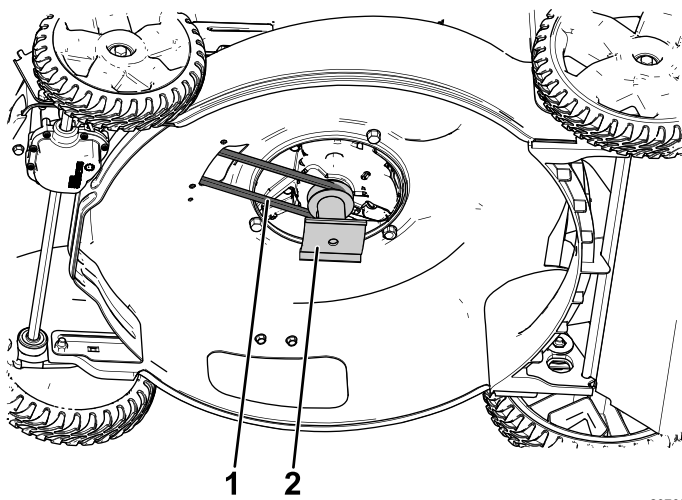

g207687

Obrázek 2

1. Řemen 2. Pohon žacího nože

7. Demontujte a zlikvidujte ocelové vodítko řemenu a 2 příslušné šrouby (Obrázek 3).

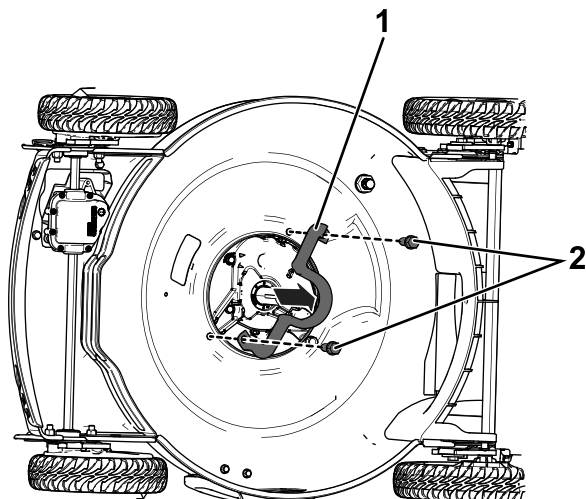

g212112

Obrázek 3

1. Kovové vodítko řemene (zlikvidujte) 2. Šrouby kovového vodítka (zlikvidujte)

8. Demontujte a zlikvidujte přední kryt řemene a příslušné šrouby uchovejte (Obrázek 4).

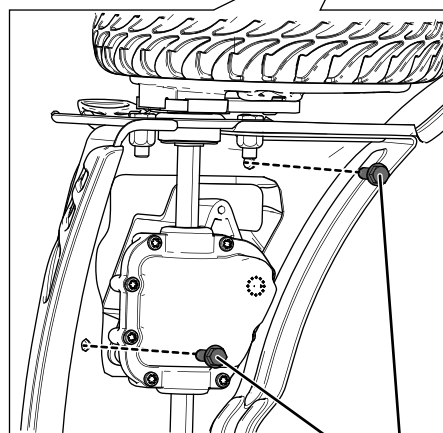
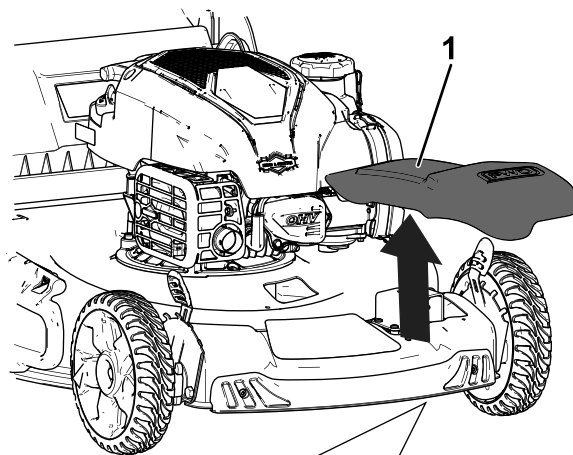

g212481

Obrázek 4

Vyobrazen model 20339; vzhled stroje se může lišit

1. Horní kryt řemene (zlikvidujte) 2. Šrouby horního krytu řemene (uchovejte)

9. V případě potřeby použitím důlčíku a 7,1mm vrtáku vyvrtejte do plošiny 2 otvory pro montáž krytů řemenu.

Poznámka: Správnou polohu otvorů určete pomocí šablony na zadní straně této příručky.

Montáž sady

1. Namontujte 2 montážní šrouby motoru ($\frac{3}{8} \times 1''$) a utáhněte je na utahovací moment 46 Nm (34 ft-lb), viz [Obrázek 5](#).

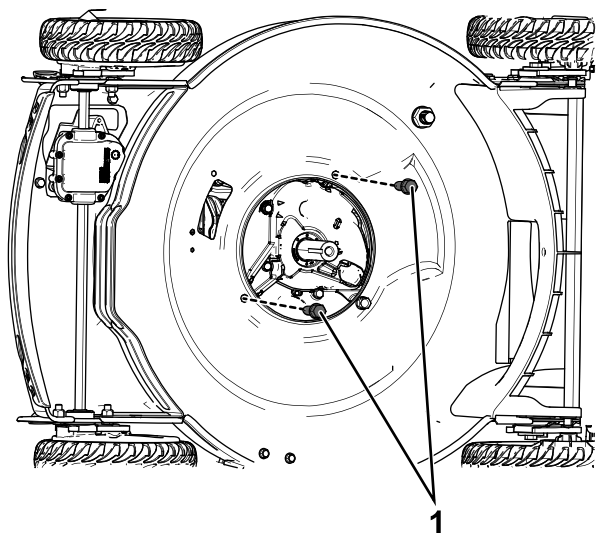

Obrázek 5

g213164

1. Montážní šrouby motoru

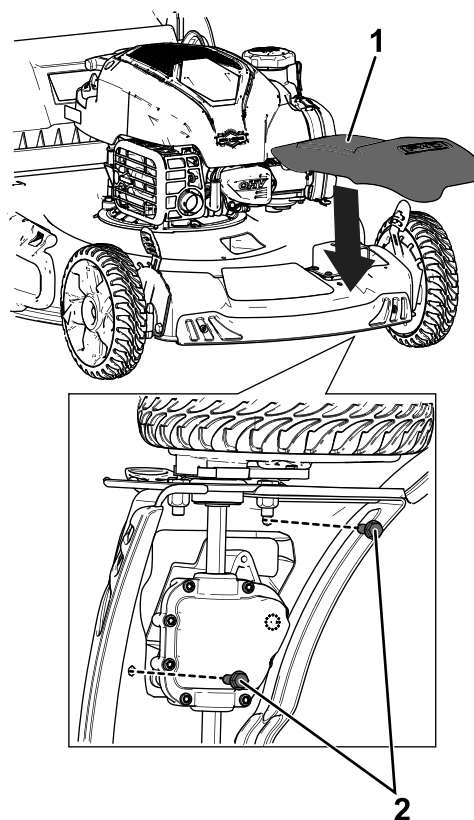

Obrázek 6

g213165

2. Namontujte horní kryt řemenu z této soupravy použitím dříve demontovaných šroubů.

1. Horní kryt řemenu
2. Šrouby horního krytu řemenu

3. Namontujte pohon žacího nože a navlékněte kolem něj řemen, viz [Obrázek 7](#).

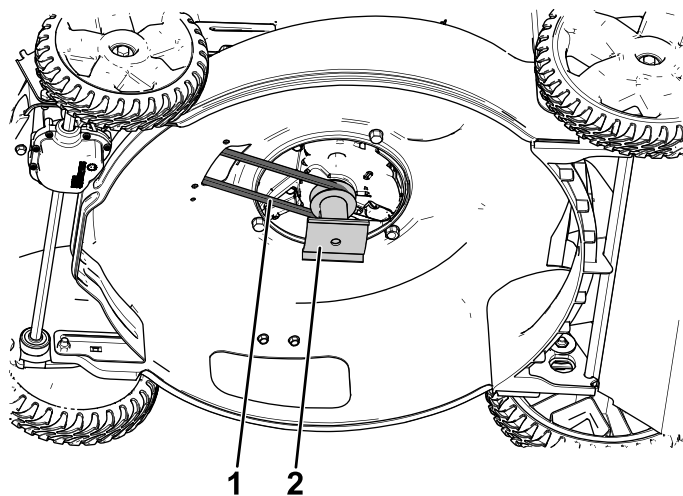

Obrázek 7

g207687

1. Řemen
2. Pohon žacího nože

4. Namontujte spodní kryt řemenu tak, že prostrčíte 2 šrouby ($\frac{1}{4} \times 1,33''$) spodním krytem řemenu, vyvrtanými otvory (je-li to možné) a horním krytem řemenu.

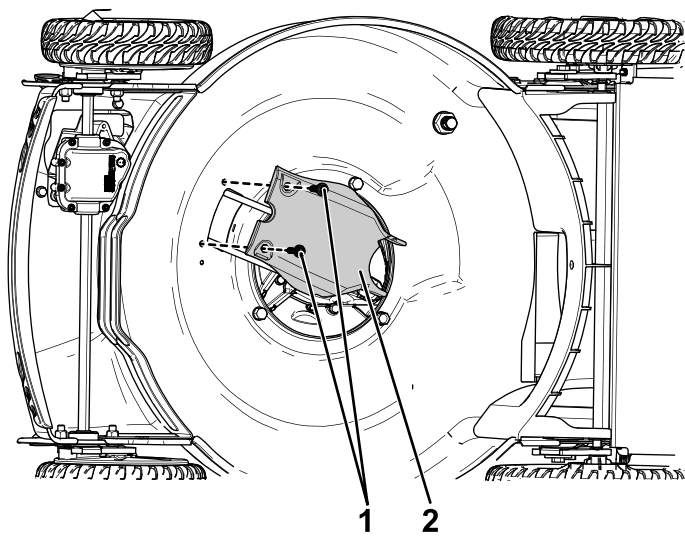

Obrázek 8

g212486

1. Spodní kryt řemenu
2. Šrouby spodního krytu řemenu

Montáž žacího nože

Důležité: Pro správné namontování žacího nože budete potřebovat momentový klíč. Pokud nemáte momentový klíč nebo si provedením montáže nejste jistí, kontaktujte autorizované servisní středisko.

1. Namontujte nový žací nůž a všechny upevňovací součástky (Obrázek 9).

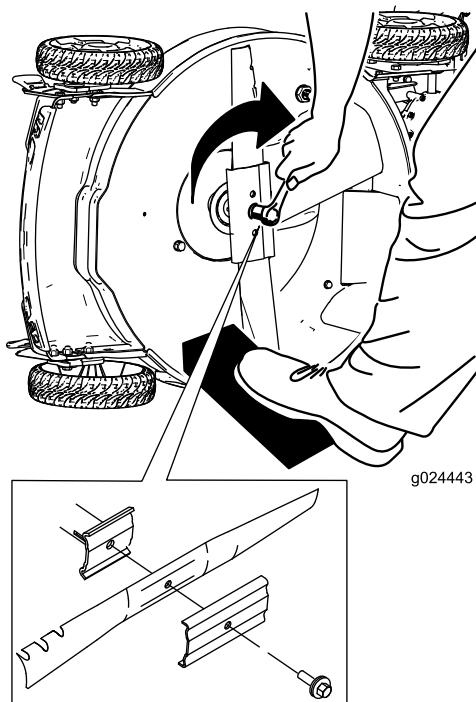

g024443

g024443

Obrázek 9

Důležité: Zakřivené konce žacího nože musí směřovat ke krytu stroje.

2. Momentovým klíčem utáhněte upevňovací šroub žacího nože na utahovací moment 82 N·m.

Důležité: Při použití momentu 82 Nm je šroub pevně utažen. Zajistěte žací nůž dřevěným špalkem a utahovákem nebo klíčem šroub pevně utáhněte. Přetáhnout šroub je velmi obtížné.

Šablona

Důležité: Pokud tisknete šablonu ze webových stránek www.Toro.com, přesvědčte se, že je ve 100% měřítku a vzdálenost mezi A a B je 25,4 mm: A ————— B.

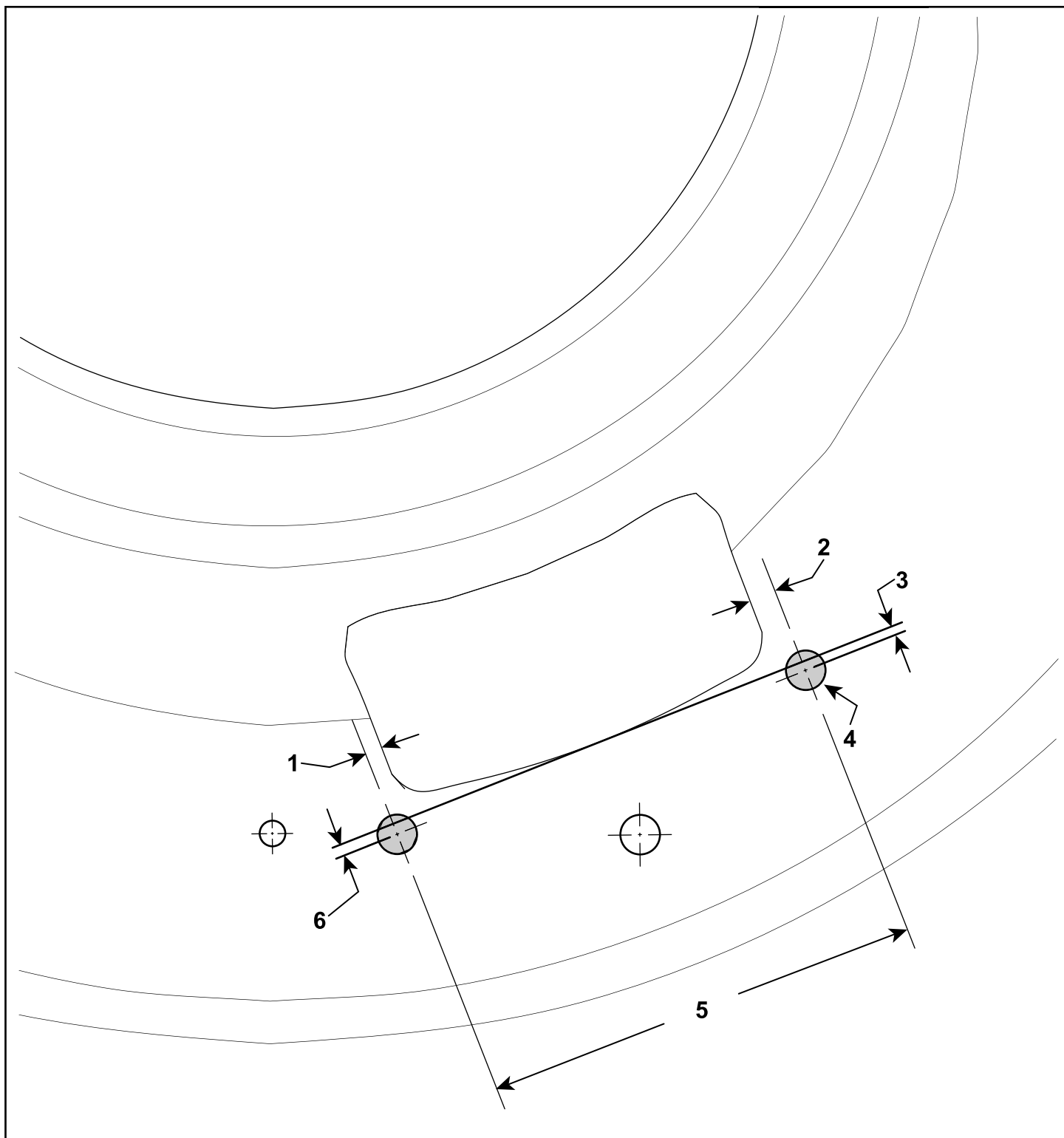

g206972

1. 3,1 mm
2. 4,8 mm

3. 1,5 mm
4. Průměr 7,1 mm

5. 79 mm
6. 2,3 mm

Poznámky:

Poznámky:



Count on it.