



**Kit support de seau**  
**Tondeuse autoportée TimeCutter® HD**  
 N° de modèle 136-7494

**Instructions de montage**

**⚠ ATTENTION**

**CALIFORNIE**

**Proposition 65 - Avertissement**

**Ce produit contient une ou des substances chimiques considérées par l'état de Californie comme capables de provoquer des cancers, des anomalies congénitales ou d'autres troubles de la reproduction.**

## Montage

### Préparation de la machine

1. Garez la machine sur un sol plat et horizontal.
2. Désengagez la commande des lames.
3. Serrez le frein de stationnement.
4. Poussez les leviers de commande de déplacement vers l'extérieur à la position de VERROUILLAGE AU POINT MORT.
5. Coupez le moteur et enlevez la clé de contact.



# Installation du kit de montage de seau

1. Fixez le support au carénage du moteur à l'aide de 2 boulons à embase (5/16" x 3/4") et 2 écrous à embase (5/16"), comme montré à la [Figure 1](#).

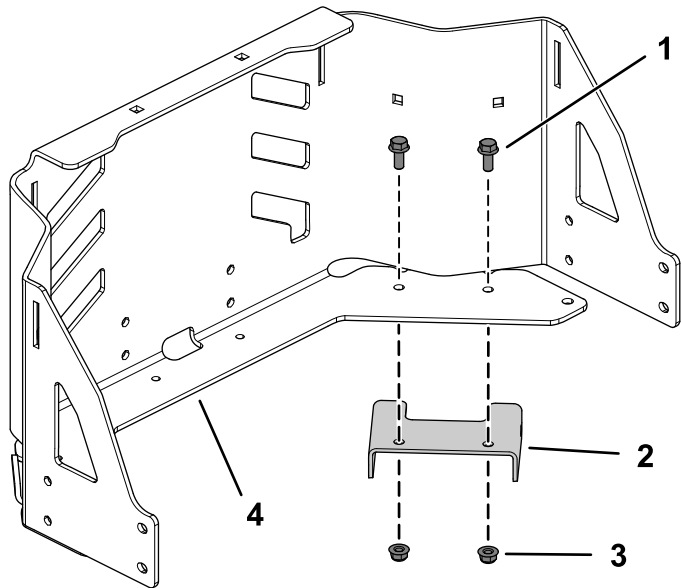
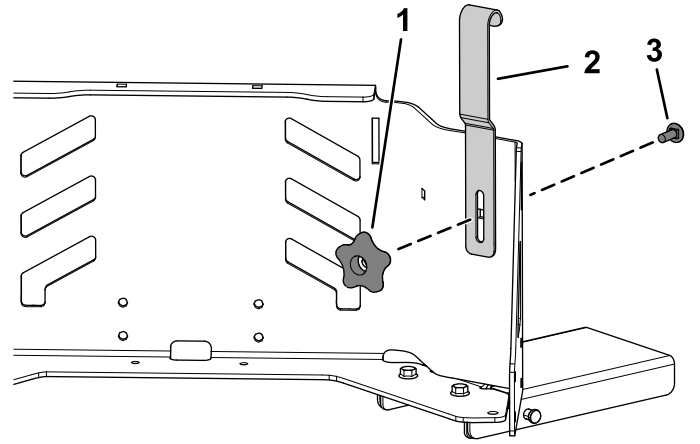

**Figure 1**

g212124

- |                                   |                           |
|-----------------------------------|---------------------------|
| 1. Boulon à embase (5/16" x 3/4") | 3. Écrou à embase (5/16") |
| 2. Support                        | 4. Carénage du moteur     |

3. Fixez le dispositif de maintien de seau au carénage du moteur à l'aide du boulon de carrosserie (5/16" x 7/8") et de la molette ([Figure 3](#)).

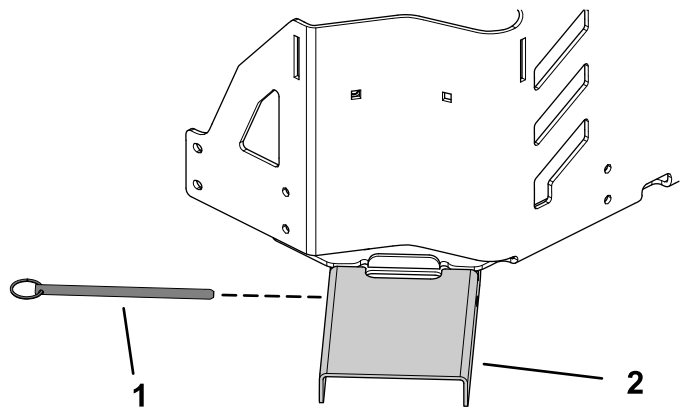

**Figure 3**

g209905

- |                                   |   |
|-----------------------------------|---|
| 1. Molette                        | 3. Boulon de carrosserie (5/16" x 7/8") |
| 2. Dispositif de maintien du seau |   |

2. Fixez la plaque au support à l'aide de la goupille de verrouillage ([Figure 2](#)).



**Figure 2**

g212122

- |                             |           |
|-----------------------------|-----------|
| 1. Goupille de verrouillage | 2. Plaque |
|-----------------------------|-----------|