



Lyssett
TimeCutter® HD-plentraktor
 Modellnr. 136-7493

Installasjonsveiledning

⚠ ADVARSEL

CALIFORNIA
Proposition 65-advarsel

Dette produktet inneholder et kjemikalie eller kjemikalier som staten California vet forårsaker kreft, fødselsdefekter eller forplantningsskade.

Sikkerhet

Sikkerhets- og instruksjonsmerker



Sikkerhetsmerker og instruksjoner er lett synlige for føreren og er plassert i nærheten av alle områder som representerer en potensiell fare. Bytt ut alle merker som er ødelagte eller mangler.



136-9182

decal136-9182

1. Lys



Montering

Løse deler

Bruk diagrammet nedenfor som en sjekkliste for å kontrollere at alle delene er sendt.

Beskrivelse	Ant.	Bruk
Ingen deler er nødvendige	–	Klargjøre maskinen.
LED-lys Frontlysbrakett Gjengeskjærende skrue (5/16 x 3/4 tomme) – kun standardplattform Sekskantskrue (5/16 x 3/4 tomme) Flensmutter (5/16 tomme)	1 1 2 1 1	Monter LED-lyset foran.
LED-lys Sidelysbrakett Selvgjengende sekskantskivehodebolt (3/8 x 3/4 tomme) Sekskantskrue (5/16 x 3/4 tomme) Flensmutter (5/16 tomme)	1 1 2 1 1	Monter LED-lyset på siden.
Lysbryterbrakett Selvgjengende skrue (nr. 10 x 1/2 tomme) Vippebryter Lysbrytermerke	1 2 1 1	Monter lysbryteren.
Ledningssats Kabelfeste Magnetisk feste for kabelstrips	1 6 1	Før ledningssatsen.
Ingen deler er nødvendige	–	Veiledning for føring av ledningssatsen (for maskiner med standardplattform).
Ingen deler er nødvendige	–	Oversikt over føring av ledningssatsen (for maskiner med MyRide™-plattform).
Ingen deler er nødvendige	–	Test lysene.

Klargjøre maskinen

1. Parker maskinen på en jevn flate.
2. Koble fra knivkontrollbryteren.
3. Flytt bevegelseskontrollspakene utover til NØYTRAL, LÅST, stilling.
4. Sett på parkeringsbremsen.
5. Slå av motoren og ta ut nøkkelen.

Montere LED-lyset foran

1. Hvis du har en maskin med en **MyRide™-plattformen**, fjern de to eksisterende gjengeskjærende skruene (5/16 x 3/4) som fester støtfangerbrakettene (**Figur 1**).

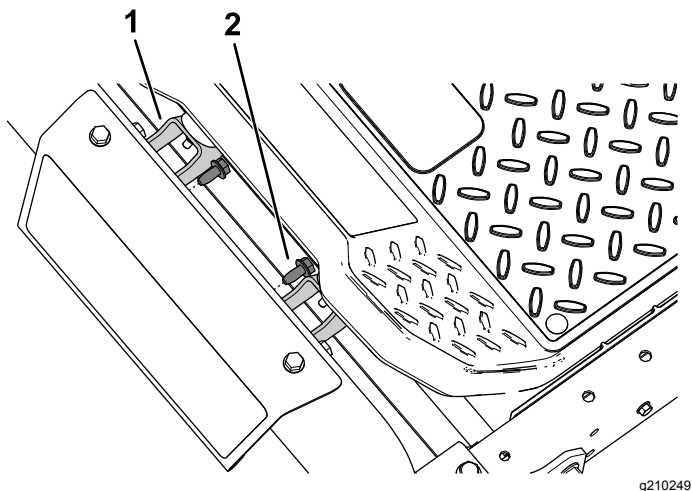

Figur 1

1. Støtfangerbrakett
2. Gjengeskjærende skruer (5/16 x 3/4 tomme)

2. Hvis du har en maskin med en **MyRide™-plattformen**, monter frontlysbraketten med de to gjengeskjærende skruene (5/16 x 3/4) du fjernet tidligere, som vist i (**Figur 2**).

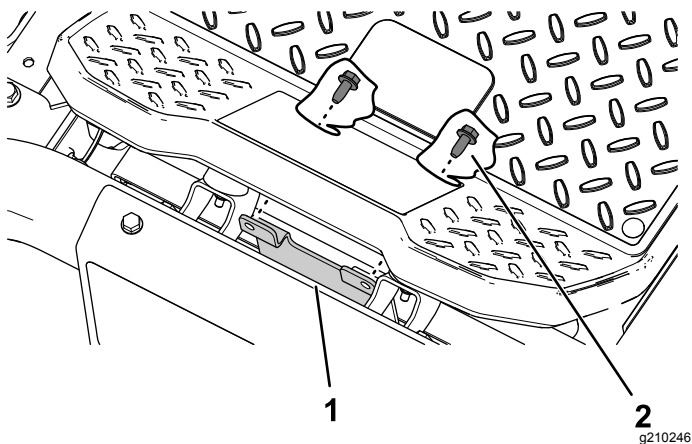

Figur 2

1. Frontlysbrakett
2. Gjengeskjærende skruer (5/16 x 3/4 tomme)

3. Hvis du har en maskin med en **standardplattform**, monter frontlysbraketten til frontakselrøret med de to gjengeskjærende skruene (5/16 x 3/4) som følger med i settet (**Figur 3**).

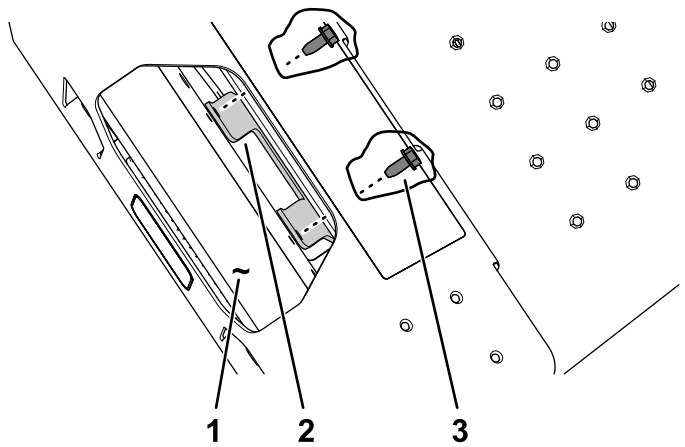

Figur 3

1. Frontakselrør
2. Frontlysbrakett
3. Gjengeskjærende skruer (5/16 x 3/4 tomme)

4. Fest LED-lyset til frontlysbraketten med en sekskantbolt (5/16 x 3/4 tomme) og en flensmutter (5/16 tomme), som vist i **Figur 4**.

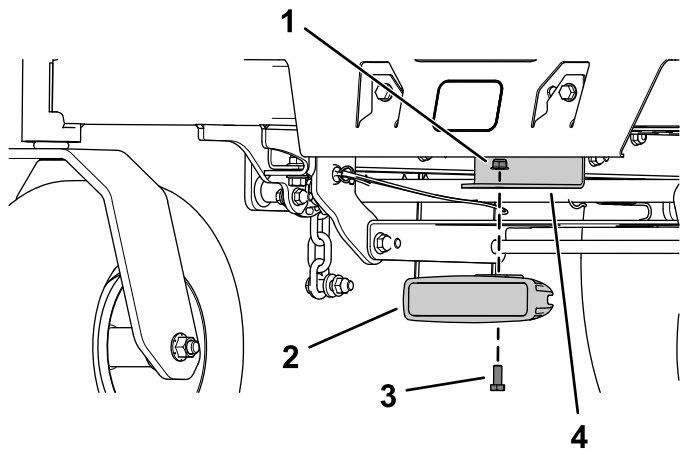

Figur 4
Standardplattform vist

1. Flensmutter (5/16 tomme)
2. LED-lys
3. Sekskantskrue (5/16 x 3/4 tomme)
4. Frontlysbrakett

Montere LED-lys på siden

1. Fest sidelysbraketten til plattformen ved hjelp av to selvgjengende sekskantkivehodebolter, som vist i [Figur 5](#).

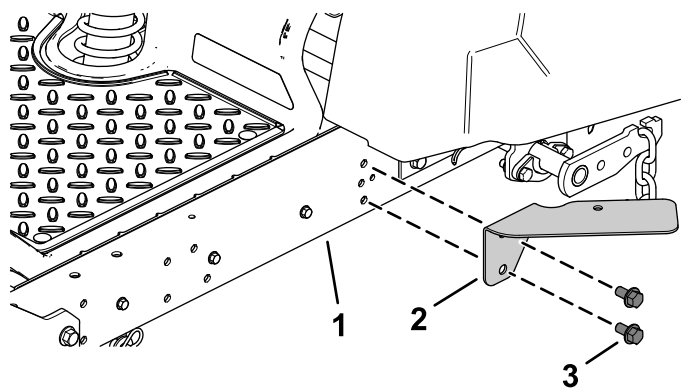

Figur 5

g210264

- | | |
|-------------------|---------------------------------------|
| 1. Plattform | 3. Selvgjengende sekskantkivehodebolt |
| 2. Sidelysbrakett | |

2. Før sekskantboltene (5/16 x 3/4 tomme) gjennom LED-lyset og sidelysbrakette, og fest med flensmutteren (5/16 tomme), som vist i [Figur 6](#).

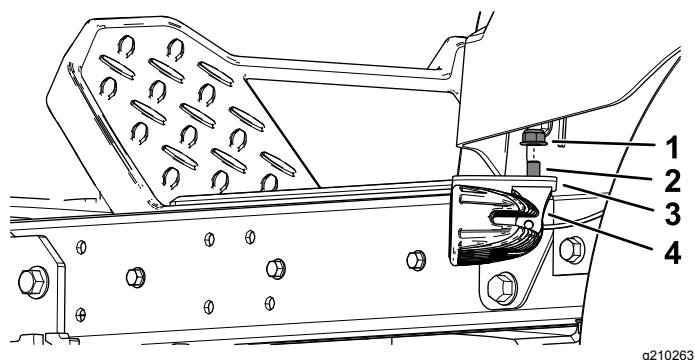

Figur 6

g210263

- | | |
|------------------------------------|-------------------|
| 1. Flensmutter (5/16 tomme) | 3. Sidelysbrakett |
| 2. Sekskantkrue (5/16 x 3/4 tomme) | 4. LED-lys |

Montere lysbryteren

1. Monter lysbryterbraketten med de to selvgjengende skruene (nr. 10 x 1/2 tomme), som vist i [Figur 7](#).

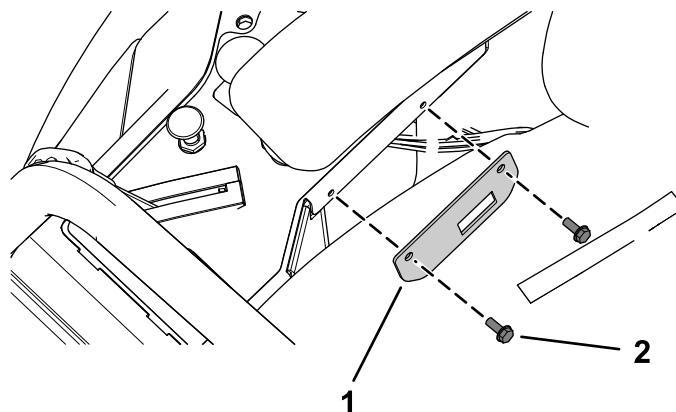

Figur 7

g210324

- | | |
|---------------------|---|
| 1. Lysbryterbrakett | 2. Selvgjengende skrue (nr. 10 x 1/2 tomme) |
|---------------------|---|

2. Sett vippebryteren inn i lysbryterbraketten ([Figur 8](#)).
3. Fest lysbrytermerket på lysbryterbraketten ([Figur 8](#)).

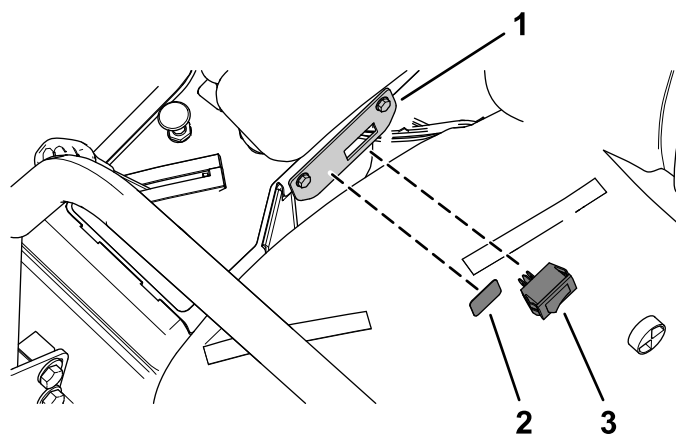

Figur 8

g210323

- | | |
|---------------------|----------------|
| 1. Lysbryterbrakett | 3. Vippebryter |
| 2. Lysbrytermerke | |

4. Koble ledningskontaktene til baksiden av vippebryteren.

Føre ledningssatsen

1. Begynn fra venstre side, før ledningssatsen ved siden av drivstofftanken, langs hovedmaskinledningssatsen (Figur 9).
2. Fortsett å føre ledningssatsen under seteplaten, frem mot kontrollene (Figur 10).
3. Fortsett å føre ledningssatsen mot kontrollene (Figur 10).
4. Fest ledningssatsen til hovedledningssatsen med fire kabelfester, som vist i Figur 9 og Figur 10.
5. Koble ledningssatsledningen for sidelyset til koblingen på ledningssatsen for lyssettet (Figur 10).

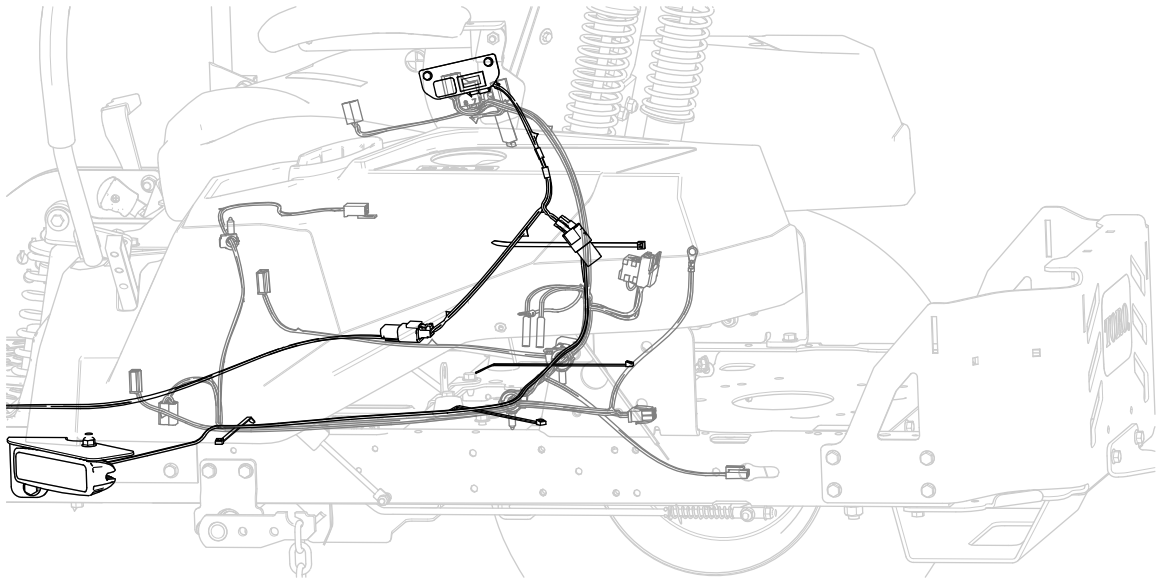

Figur 9

g210690

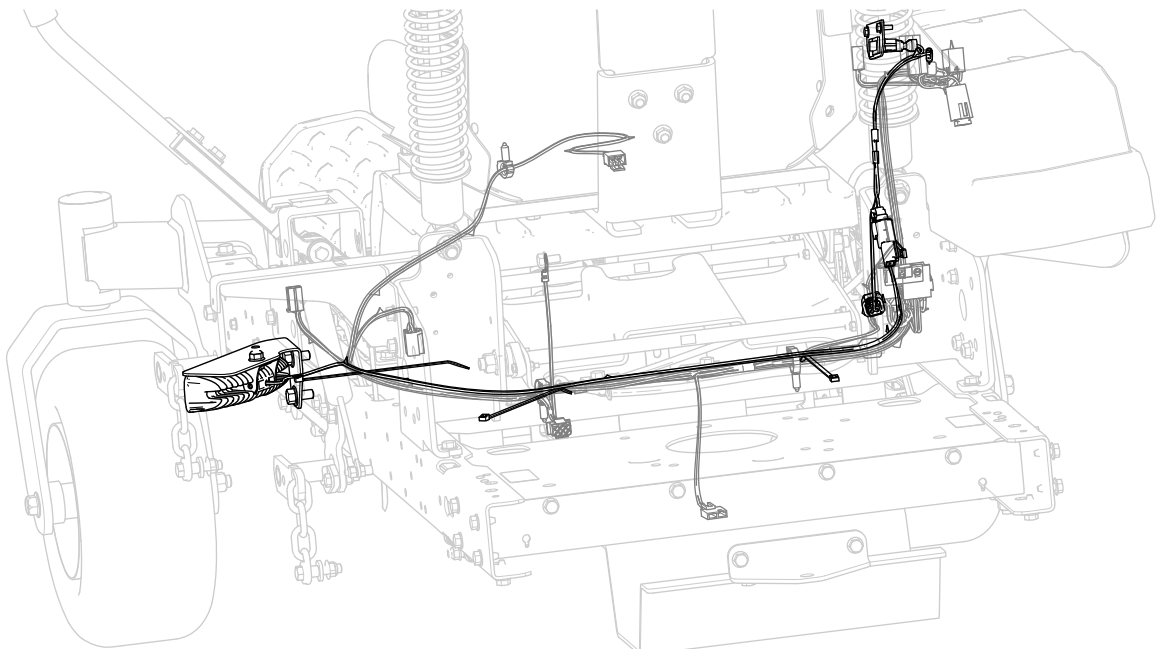

Figur 10

g210692

6. Fra forsiden av maskinen, før ledningssatsen langs høyre side av maskinen og fest det magnetiske stripsfestet til høyre hengselplate (Figur 11).

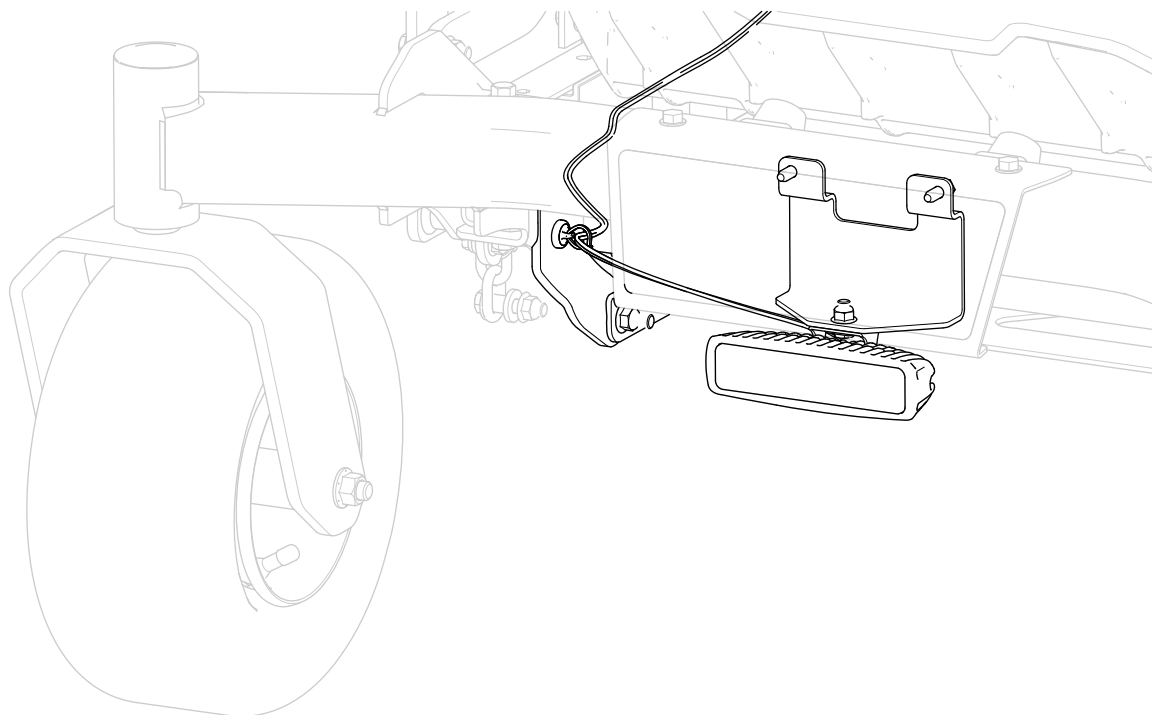

Figur 11

g210473

7. Fortsett å føre ledningssatsen langs høyre side av maskinen og fest ledningssatsen til løfteplaten med to kabelfester (Figur 12).

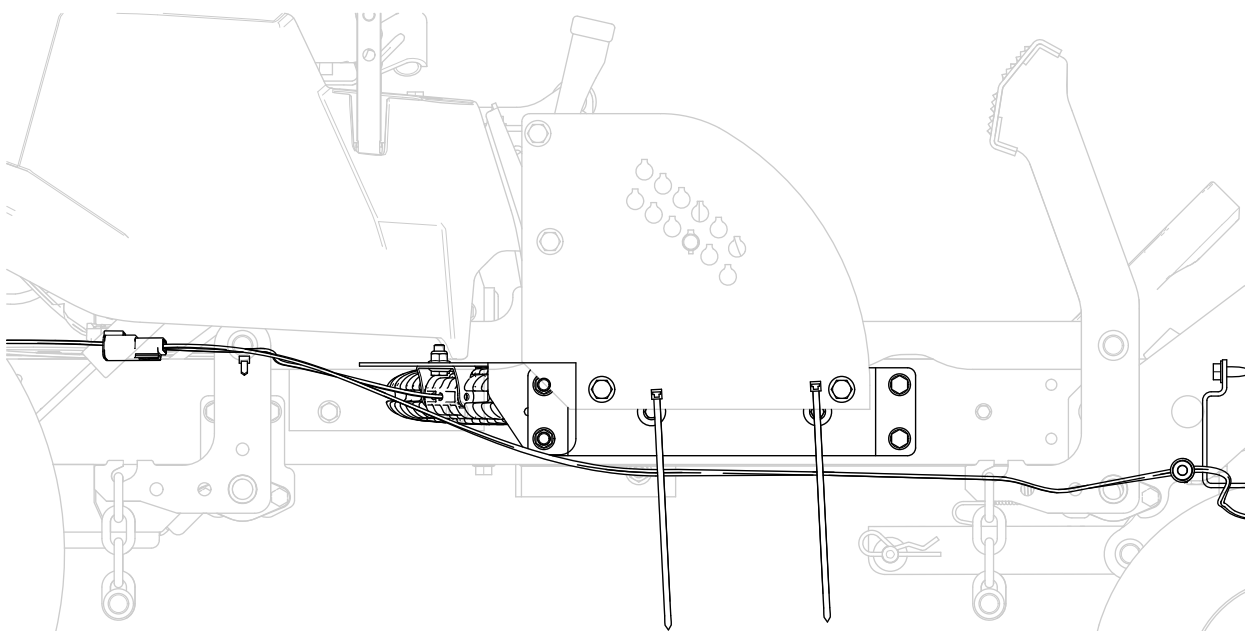

Figur 12

g210474

8. Før ledningssatsen mellom den høyre bokskontrollerplaten og høyre klippeenhetsløftespak (Figur 13).

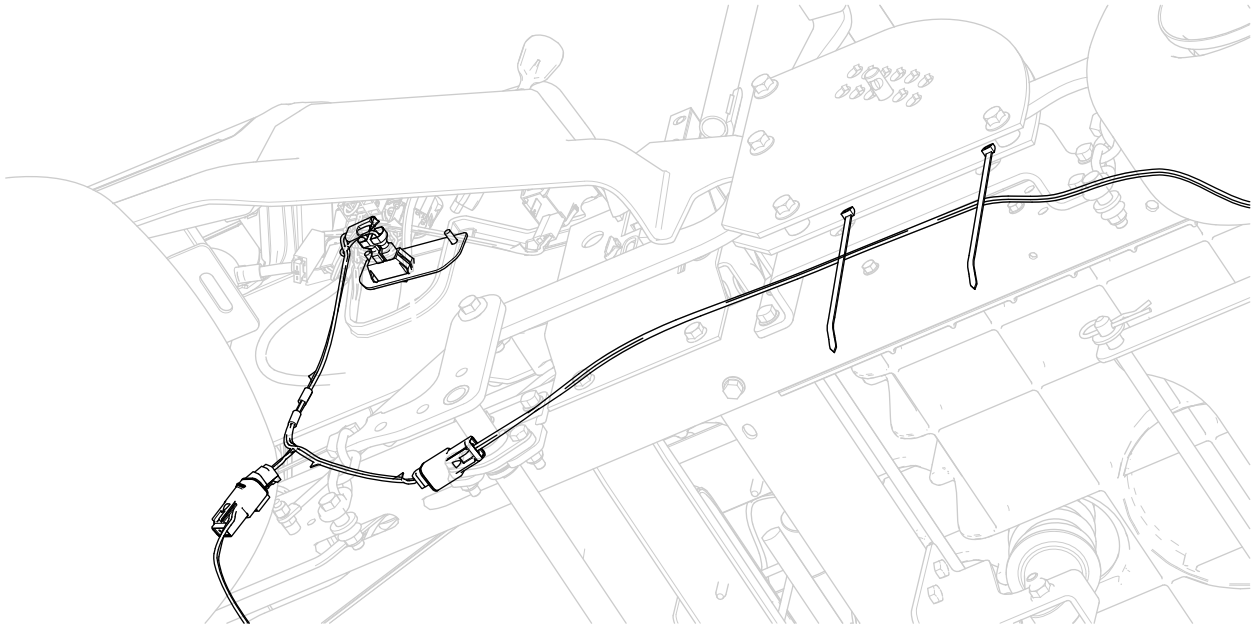

Figur 13

g210691

-
9. Koble ledningssatsledningen for frontlyset til koblingen på ledningssatsen for lyssettet (Figur 13).

Veiledning for føring av ledningssatsen

For maskiner med standardplattform

Bruk [Figur 14](#) som en veiledning for hvor du skal føre ledningssatsen på maskin med standardplattform.

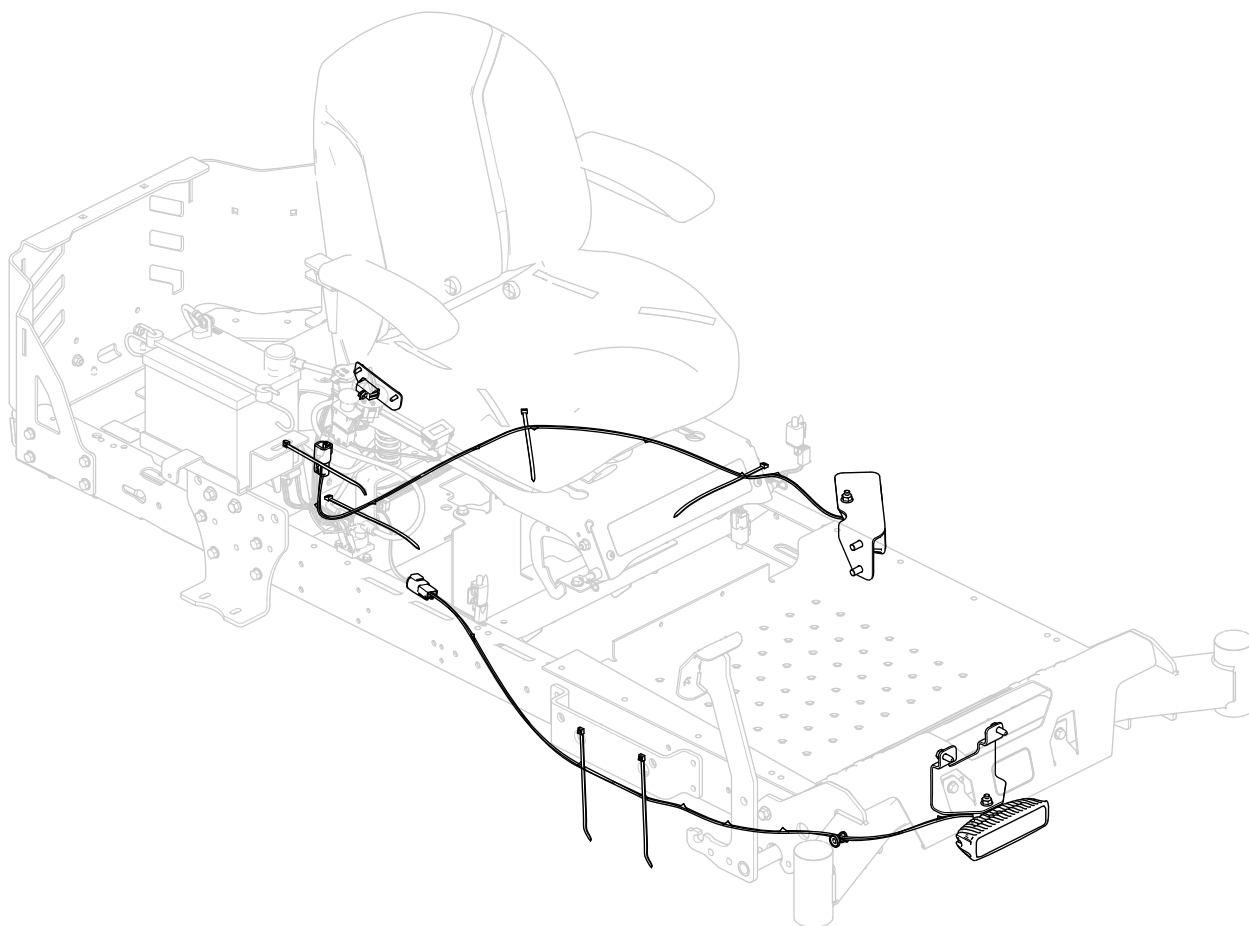

Figur 14

g210213

Veiledning for føring av ledningssatsen

For maskiner med MyRide™-plattform

Bruk [Figur 15](#) som en veiledning for hvor du skal føre ledningssatsen på maskin med MyRide™-plattform.

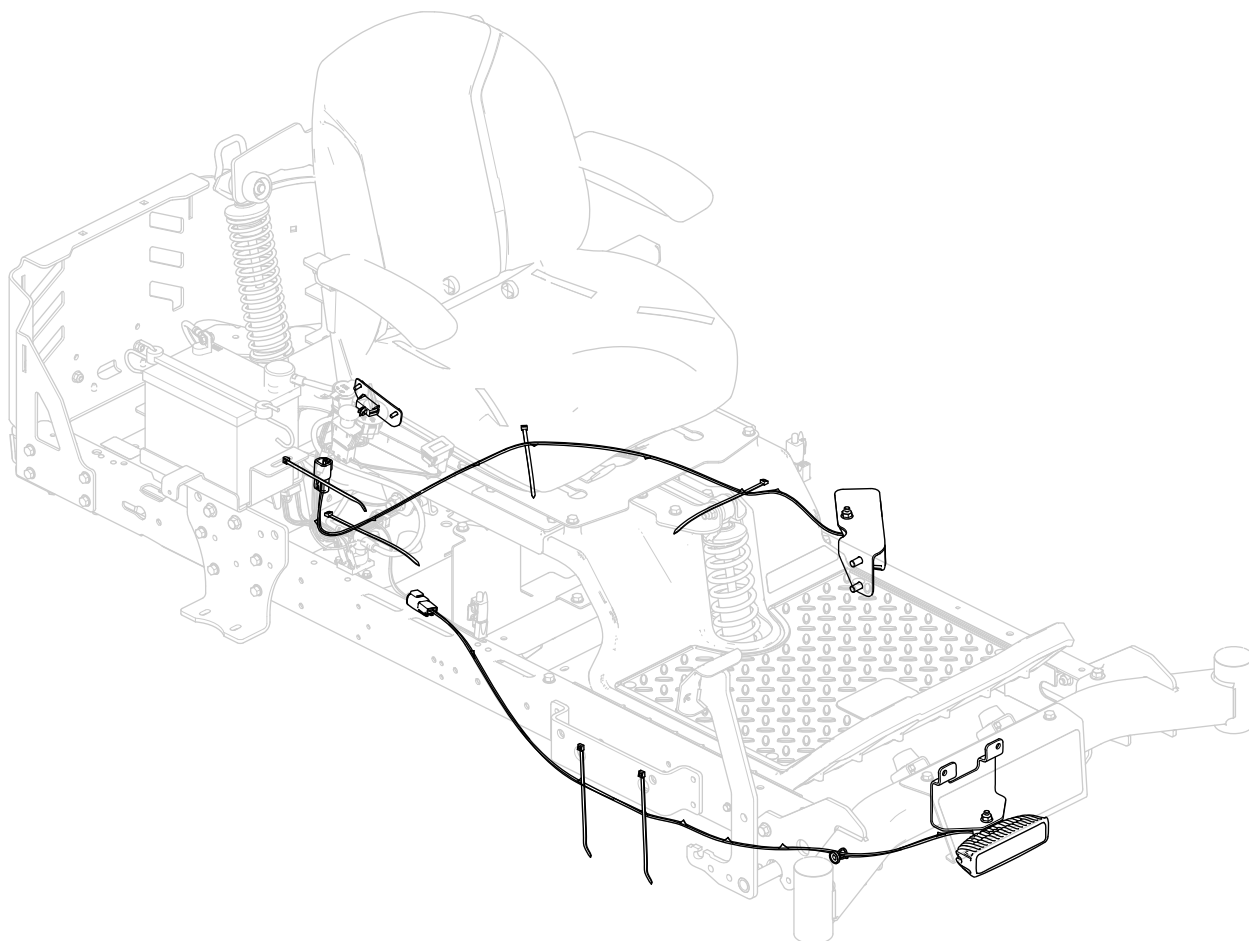

Figur 15

g210212

Teste lysene

1. Vri nøkkelen til KJØRE-stillingen.
2. Test lysbryteren og sjekk at lysene fungerer korrekt.
3. Hvis nødvendig, juster lysene slik at lysstrålen er som ønsket.
4. Fullfør monteringen med å stramme til alle de løse festene.

Notat:



Count on it.