



Lampen
Aufsitzer TimeCutter® HD
 Modellnr. 136-7493

Installationsanweisungen

⚠️ WARNUNG:

KALIFORNIEN
Warnung zu Proposition 65

Dieses Produkt enthält eine Chemikalie oder Chemikalien, die laut den Behörden des Staates Kalifornien krebserregend wirken, Geburtsschäden oder andere Defekte des Reproduktionssystems verursachen.

Sicherheit

Sicherheits- und Bedienungsschilder



Die Sicherheits- und Bedienungsaufkleber sind gut sichtbar; sie befinden sich in der Nähe der möglichen Gefahrenbereiche. Tauschen Sie beschädigte oder verloren gegangene Aufkleber aus.

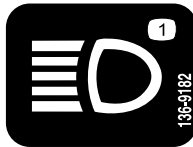

136-9182

decal136-9182

1. Scheinwerfer



Installation

Einzelteile

Prüfen Sie anhand der nachstehenden Tabelle, dass Sie alle im Lieferumfang enthaltenen Teile erhalten haben.

Beschreibung	Menge	Verwendung
Keine Teile werden benötigt	–	Vorbereiten der Maschine.
LED-Lampe	1	Montieren Sie die vordere LED-Lampe.
Vordere Lampenhalterung	1	
Gewindeschraube (5/16" x 3/4"), nur Standardplattform	2	
Sechskantschraube (5/16" x 3/4")	1	
Bundmutter (5/16")	1	
LED-Lampe	1	Montieren Sie die seitliche LED-Lampe.
Seitliche Lampenhalterung	1	
Blehschraube (3/8" x 3/4")	2	
Sechskantschraube (5/16" x 3/4")	1	
Bundmutter (5/16")	1	
Lichtschalterhalterung	1	Montieren Sie den Lichtschalter.
Blehschraube (Nr. 10 x 1/2")	2	
Kippschalter	1	
Lichtschalteraufkleber	1	
Kabelbaum	1	Verlegen des Kabelbaums.
Kabelbinder	6	
Magnetische Kabelbinderbefestigung	1	
Keine Teile werden benötigt	–	Übersicht über das Verlegen des Kabelbaums (Maschinen mit einer Standardplattform).
Keine Teile werden benötigt	–	Übersicht über das Verlegen des Kabelbaums (Maschinen mit einer MyRide™ Plattform).
Keine Teile werden benötigt	–	Testen Sie die Lampen.

Vorbereiten der Maschine

1. Stellen Sie die Maschine auf eine ebene Fläche.
2. Kuppeln Sie den Zapfwellenantriebsschalter aus.
3. Schieben Sie die Fahrtriebshebel nach außen in die ARRETIERTE NEUTRAL-Stellung.
4. Aktivieren Sie die Feststellbremse.
5. Stellen Sie den Motor ab und ziehen Sie den Zündschlüssel ab.

Montieren der vorderen LED-Lampe

1. Wenn Sie eine Maschine mit einer **MyRide™ Plattform haben**, entfernen Sie die zwei vorhandenen Gewindeschrauben (5/16" x 3/4"), mit denen die Stoßstangenhalterungen befestigt sind (**Bild 1**).



Bild 1

1. Stoßstangenhalterung
2. Gewindeschraube (5/16" x 3/4")

2. Wenn Sie eine Maschine mit einer **MyRide™ Plattform haben**, montieren Sie die vordere Lampenhalterung mit den zwei vorher entfernten Gewindeschrauben (5/16" x 3/4"), wie in **Bild 2** abgebildet.

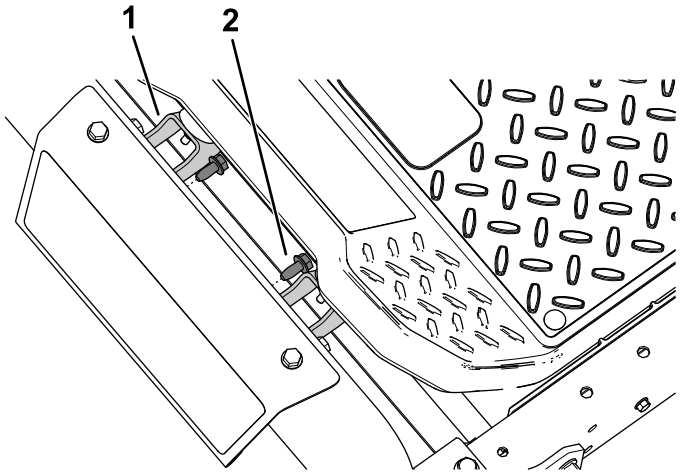

Bild 2

1. Vordere Lampenhalterung
2. Gewindeschraube (5/16" x 3/4")

3. Wenn Sie eine Maschine mit einer **Standardplattform haben**, montieren Sie die vordere Lampenhalterung mit den zwei Gewindeschrauben (5/16" x 3/4"), die dem Kit beiliegen, am Vorderachsenrohr (**Bild 3**).

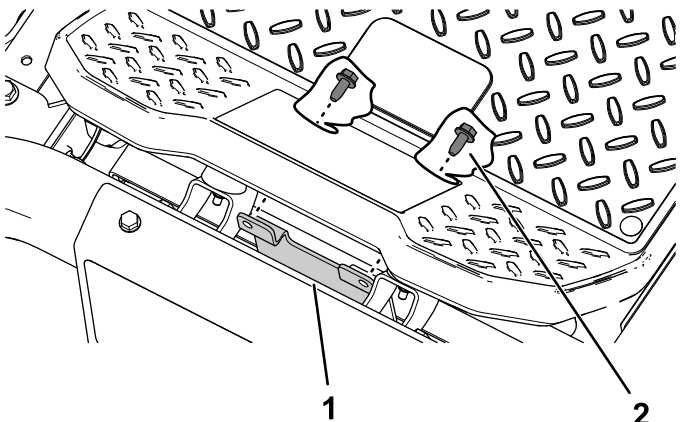

Bild 3

1. Vorderachsenrohr
2. Vordere Lampenhalterung
3. Gewindefurchende Schraube (5/16" x 3/4")

4. Befestigen Sie die LED-Lampe mit einer Sechskantschraube (5/16" x 3/4") und einer Bundmutter (5/16") an der vorderen Lampenhalterung, wie in **Bild 4** abgebildet.

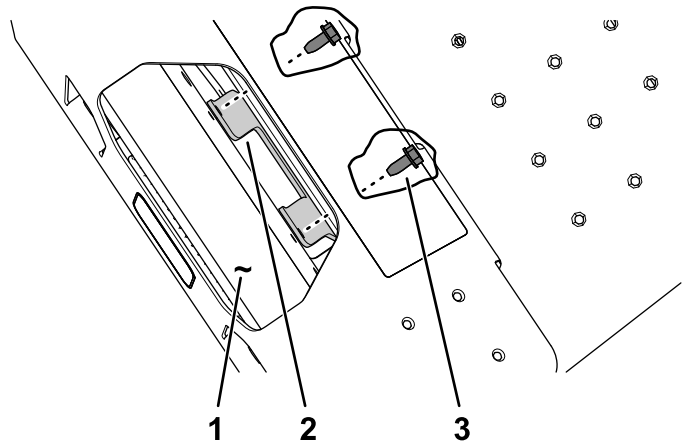

Bild 4

Bild zeigt Standardplattform

1. Bundmutter (5/16")
2. LED-Lampe
3. Sechskantschraube (5/16" x 3/4")
4. Vordere Lampenhalterung

Montieren der seitlichen LED-Lampe

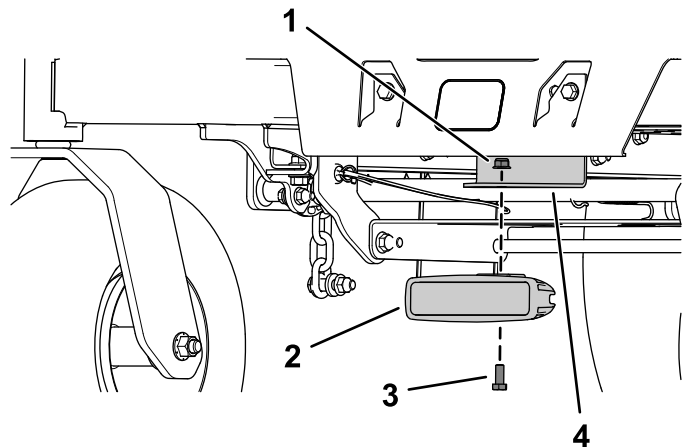
1. Befestigen Sie die seitliche Lampenhalterung mit zwei Blechschrauben an der Plattform, wie in Bild 5 abgebildet.



Bild 5

g210264

- | | |
|------------------------------|------------------|
| 1. Plattform | 3. Blechschraube |
| 2. Seitliche Lampenhalterung | |

2. Setzen Sie die Sechskantschraube (5/16" x 3/4") durch die LED-Lampe und die seitliche Lampenhalterung ein und befestigen sie mit der Bundmutter (5/16"), wie in Bild 6 abgebildet.

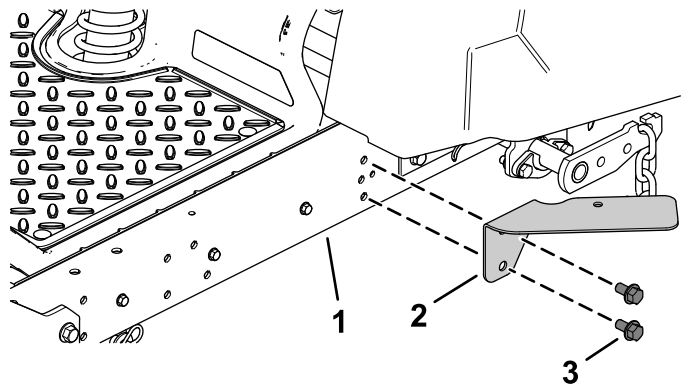

Bild 6

g210263

- | | |
|-------------------------------------|------------------------------|
| 1. Bundmutter (5/16") | 3. Seitliche Lampenhalterung |
| 2. Sechskantschraube (5/16" x 3/4") | 4. LED-Lampe |

Montieren des Lichtschalters

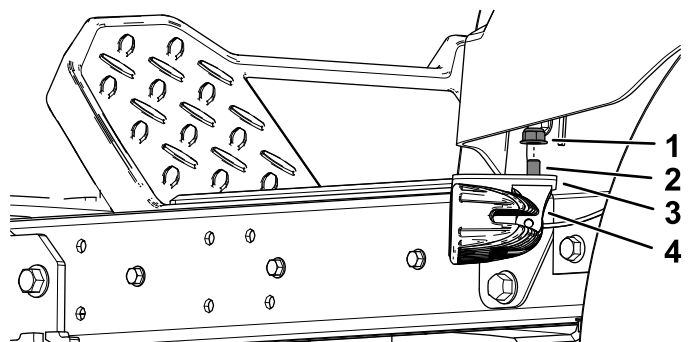
1. Befestigen Sie die Lichtschalterhalterung mit zwei Blechschrauben (Nr. 10 x 1/2"), wie in Bild 7 abgebildet.



Bild 7

g210324

- | | |
|---------------------------|----------------------------------|
| 1. Lichtschalterhalterung | 2. Blechschraube (Nr. 10 x 1/2") |
|---------------------------|----------------------------------|

2. Setzen Sie den Kippschalter in die Lichtschalterhalterung ein (Bild 8).
3. Bringen Sie den Lichtschalteraufkleber an der Lichtschalterhalterung an (Bild 8).

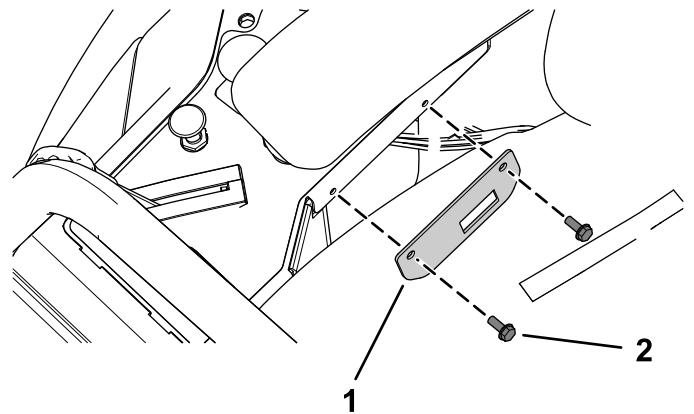

Bild 8

g210323

- | | |
|---------------------------|-----------------|
| 1. Lichtschalterhalterung | 3. Kippschalter |
| 2. Lichtschalteraufkleber | |

4. Schließen Sie den Kabelbaumanschluss an der Rückseite des Kippschalters an.

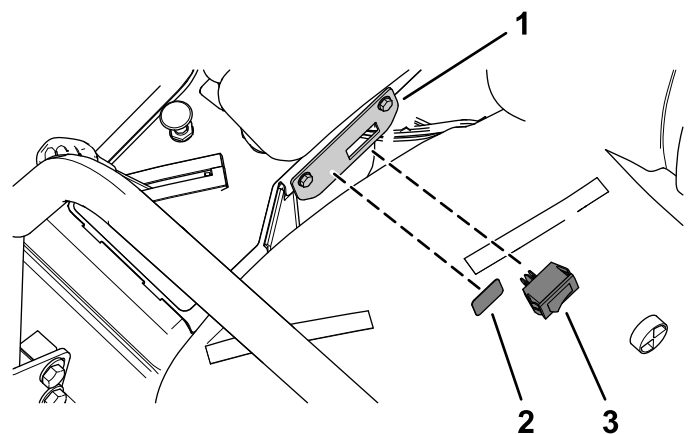
Verlegen des Kabelbaums

1. Verlegen Sie den Kabelbaum von der linken Seite neben dem Kraftstofftank entlang des Hauptkabelbaums der Maschine (Bild 9).
2. Verlegen Sie den Kabelbaum dann unter der Sitzplatte zu den Bedienelementen (Bild 10).
3. Verlegen Sie den Kabelbaum dann weiter zu den Bedienelementen (Bild 10).
4. Befestigen Sie den Kabelbaum mit vier Kabelbindern am Hauptkabelbaum der Maschine, wie in Bild 9 und Bild 10 abgebildet.
5. Schließen Sie das Kabelbaumkabel der seitlichen Lampe am Kabelbaumanschluss für die Lampen an (Bild 10).



Bild 9

g210690

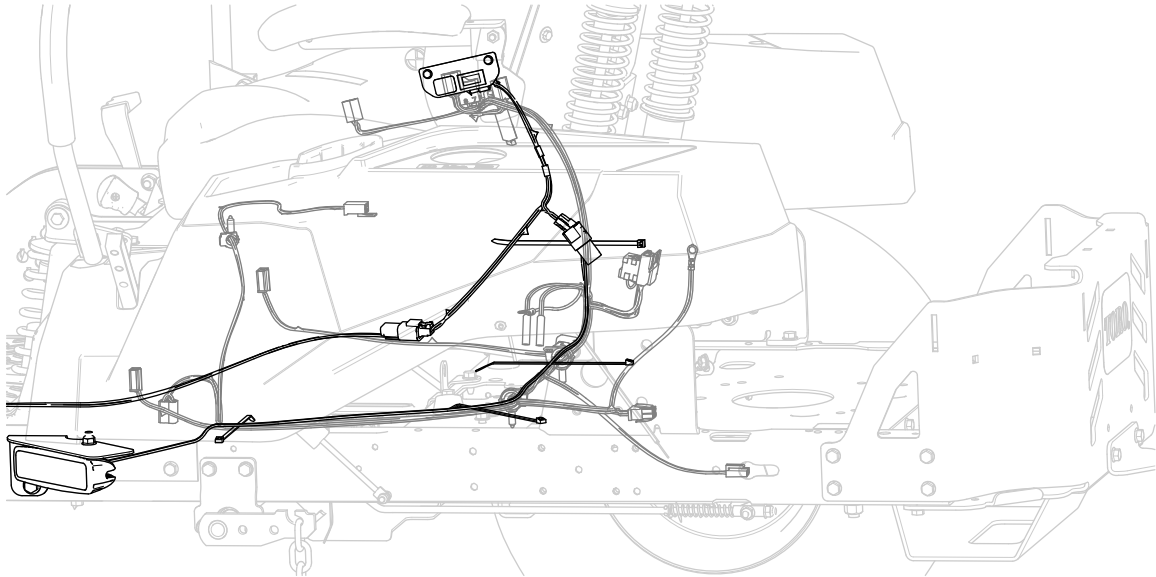

Bild 10

g210692

6. Verlegen Sie den Kabelbaum von der Vorderseite der Maschine entlang der rechten Seite der Maschine und bringen Sie die magnetische Kabelbinderbefestigung an der rechten Schwenkplatte an (Bild 11).

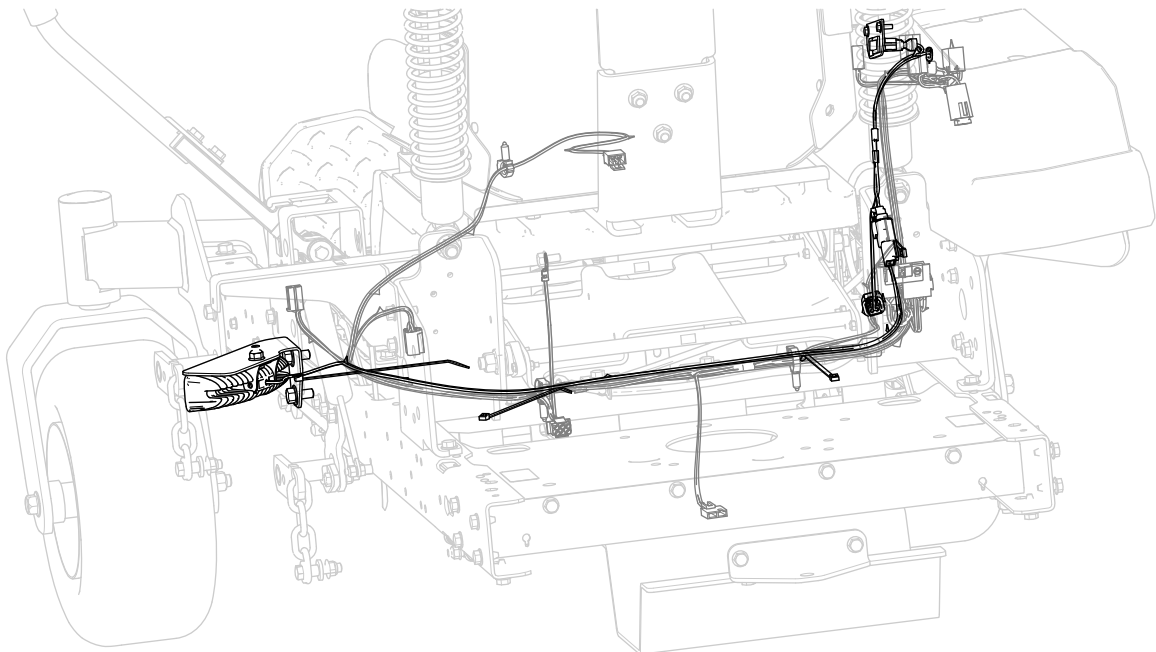

Bild 11

g210473

7. Verlegen Sie den Kabelbaum dann entlang der rechten Seite der Maschine und befestigen Sie den Kabelbaum mit zwei Kabelbindern an der Hubplatte (Bild 12).

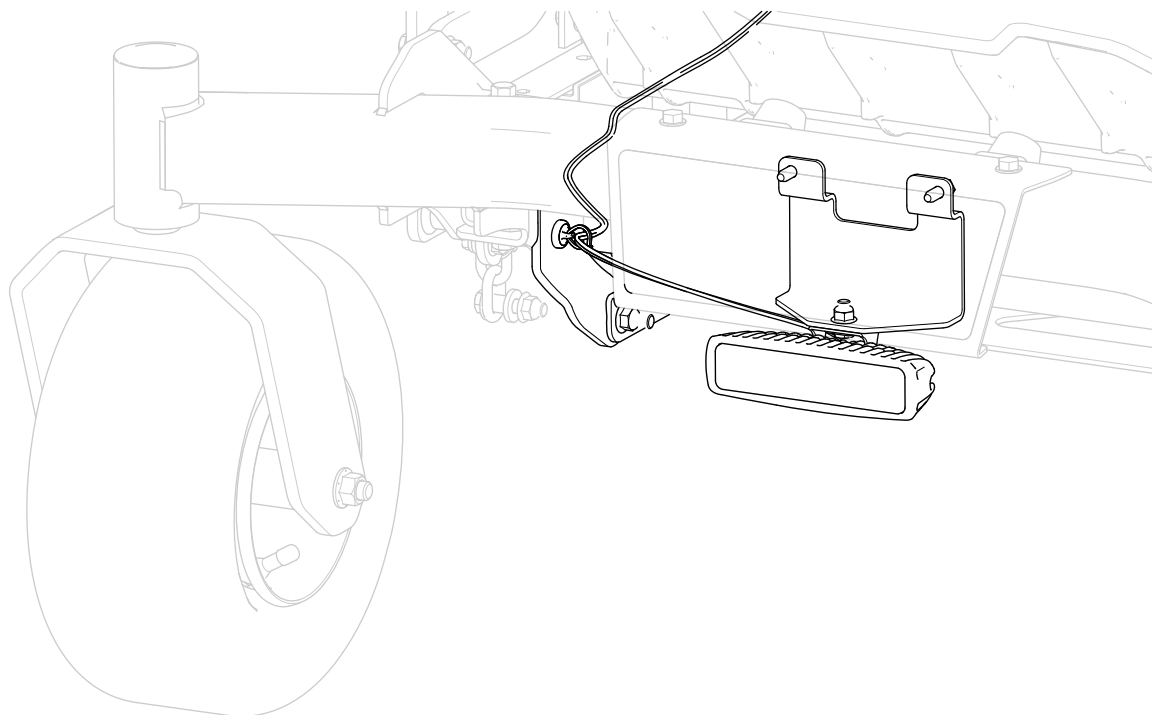

Bild 12

g210474

8. Verlegen Sie den Kabelbaum zwischen der rechten Steuerplatte und dem Hubhebel für die rechte Schneideinheit (Bild 13).

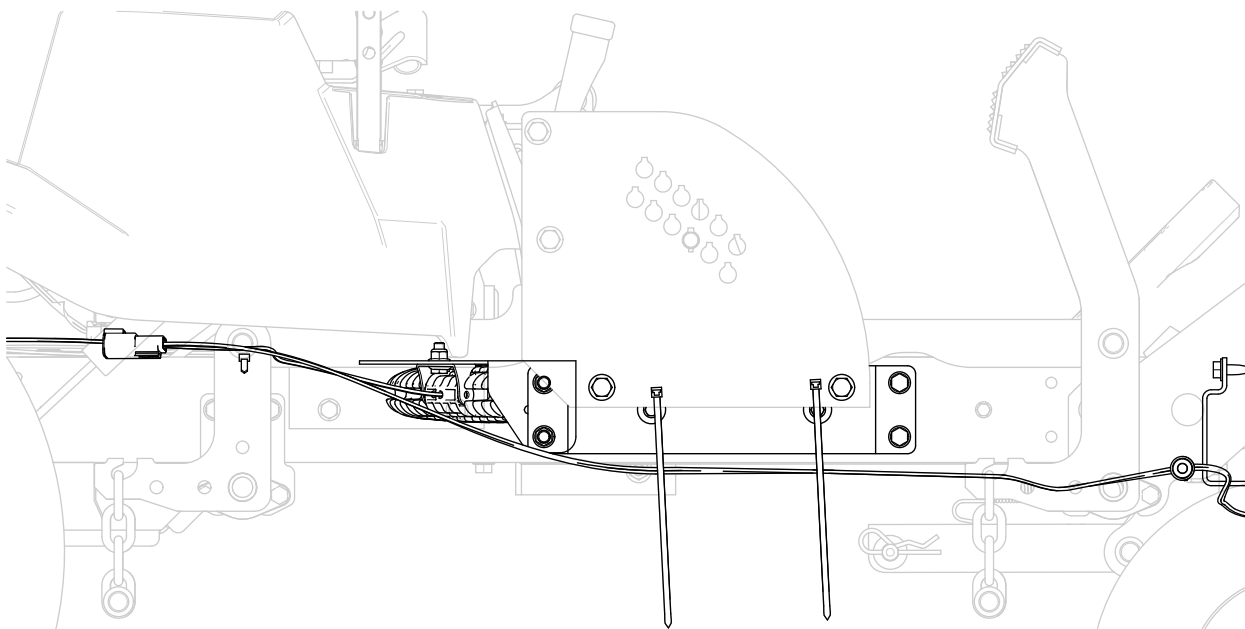

Bild 13

g210691

-
9. Schließen Sie das Kabelbaumkabel der vorderen Lampe am Kabelbaumanschluss für die Lampen an (Bild 13).

Übersicht über das Verlegen des Kabelbaums

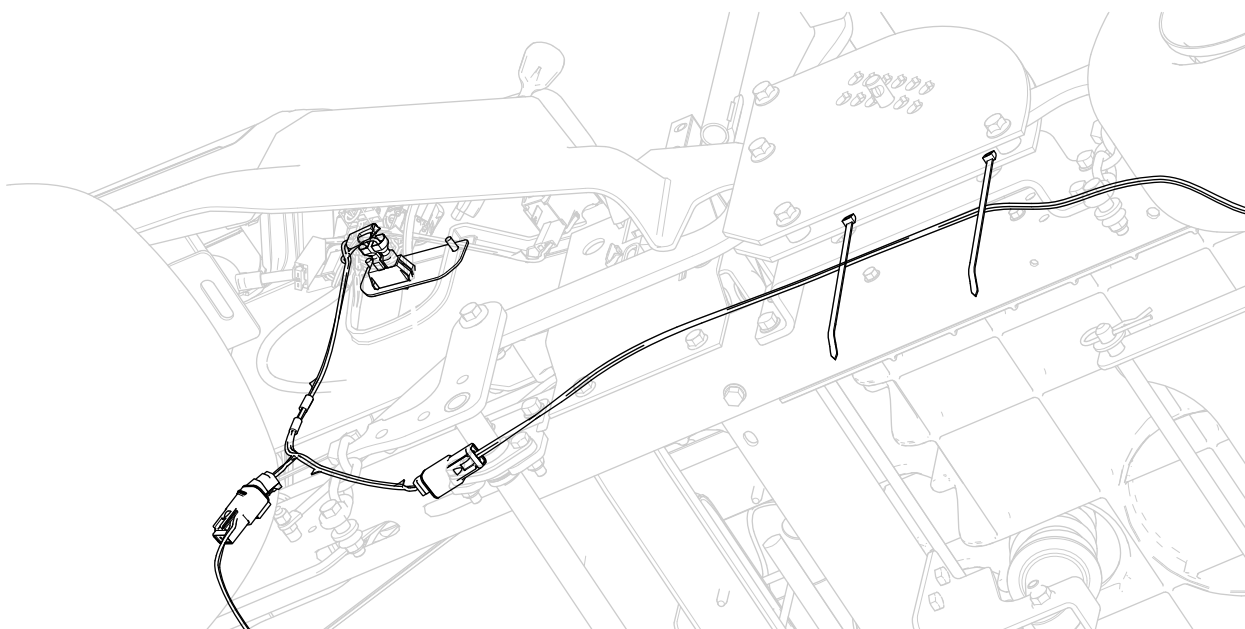
Maschinen mit einer Standardplattform

Verwenden Sie [Bild 14](#) als Übersicht für das Verlegen des Kabelbaums bei einer Standardplattform.



Bild 14

g210213

Übersicht über das Verlegen des Kabelbaums

Maschinen mit einer MyRide™ Plattform

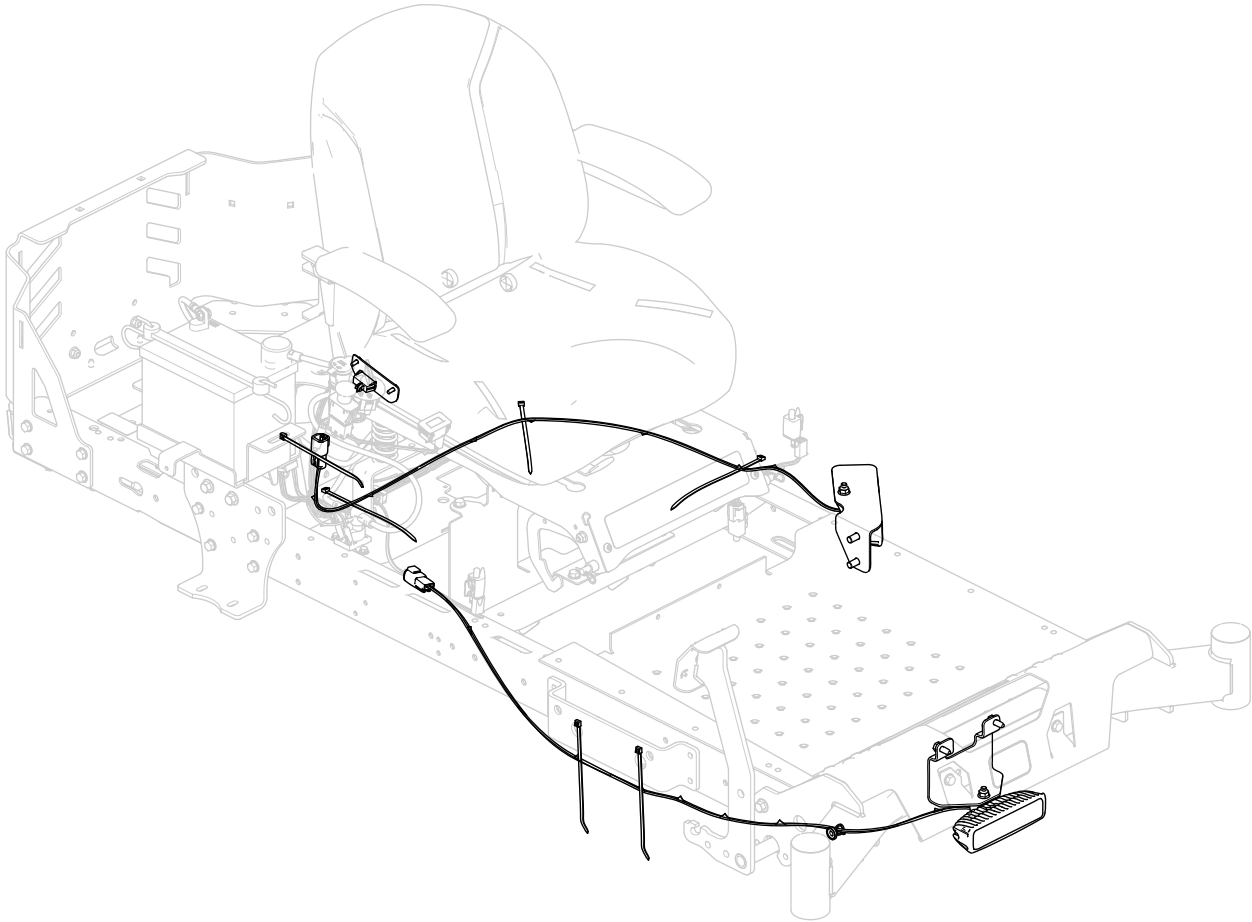
Verwenden Sie [Bild 15](#) als Übersicht für das Verlegen des Kabelbaums bei einer MyRide™ Plattform.



Bild 15

g210212

Testen der Lampen

1. Drehen Sie das Zündschloss in die LAUF-Stellung.
2. Testen Sie den Lampenschalter und stellen sicher, dass die Lampen richtig funktionieren.
3. Stellen Sie die Lampen ggf. ein, damit der Lampenstrahl wie gewünscht ist.
4. Ziehen Sie abschließend alle losen Befestigungen an.

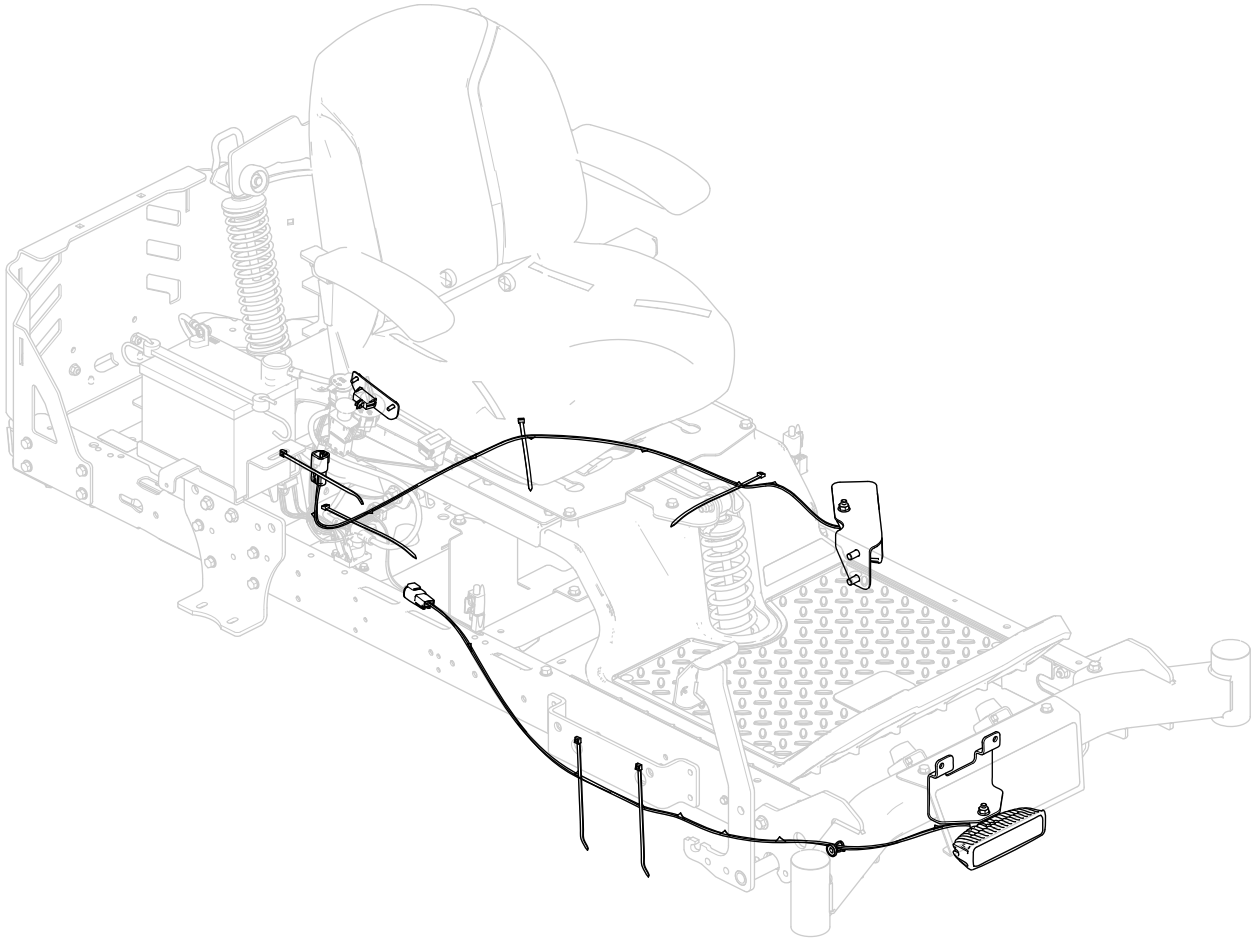
Hinweise:



Count on it.