



## Kit câble de frein

Tondeuse grand rendement Recycler® avec bac arrière de 53 cm (21 po)

N° de modèle 133-2680

N° de modèle 136-7000

### Instructions de montage

Utilisez le kit adéquat pour votre modèle de tondeuse, comme indiqué ci-après :

- Modèle de tondeuse n° 22295 – kit n° 133-2680
- Modèle de tondeuse n° 22297 – kit n° 136-7000

### ⚠ ATTENTION

#### CALIFORNIE

#### Proposition 65 - Avertissement

Ce produit contient une ou des substances chimiques considérées par l'état de Californie comme capables de provoquer des cancers, des anomalies congénitales ou d'autres troubles de la reproduction.

## Montage

### Pièces détachées

Reportez-vous au tableau ci-dessous pour vérifier si toutes les pièces ont été expédiées.

Procédure	Description	Qté	Utilisation
<b>2</b>	Câble de frein Ancrage de câble Vis	1 1 1	Posez le câble de frein.

# 1

## Dépose du câble de frein

Aucune pièce requise

### Procédure

1. Coupez le moteur et attendez l'arrêt complet de toutes les pièces mobiles.
2. Débranchez le fil de la bougie.
3. Débranchez le câble de frein de la barre de commande des lames (Figure 1 ou Figure 2, selon votre kit); conservez le boulon et l'écrou.

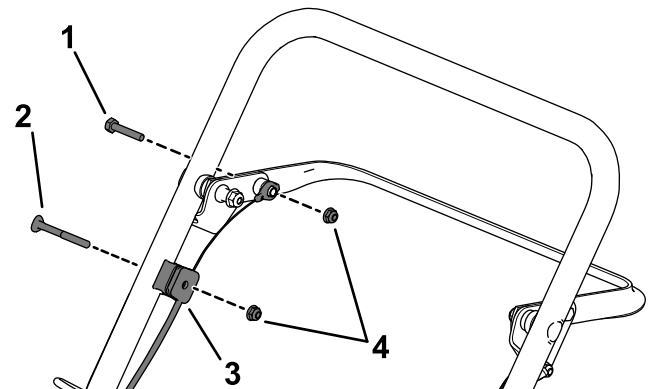
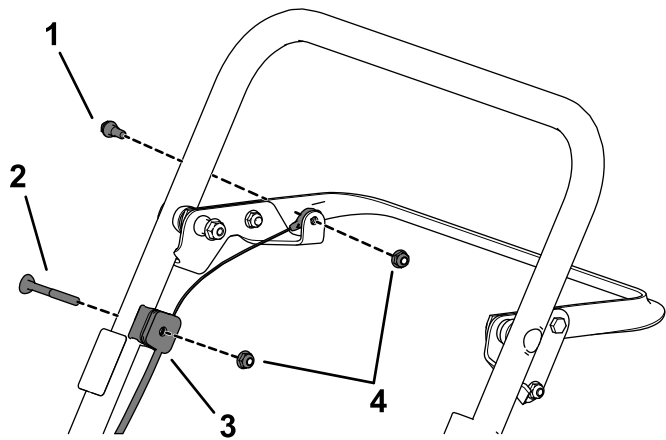

Figure 1

Kit 133-2680

- |                            |                        |
|----------------------------|------------------------|
| 1. Boulon (à conserver)    | 3. Ancrage de câble    |
| 2. Vis (à mettre au rebut) | 4. Écrou (à conserver) |





g187414

**Figure 2**  
Kit 136-7000

- |                            |                        |
|----------------------------|------------------------|
| 1. Boulon (à conserver)    | 3. Ancrage de câble    |
| 2. Vis (à mettre au rebut) | 4. Écrou (à conserver) |

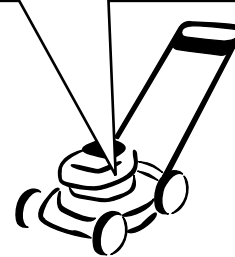
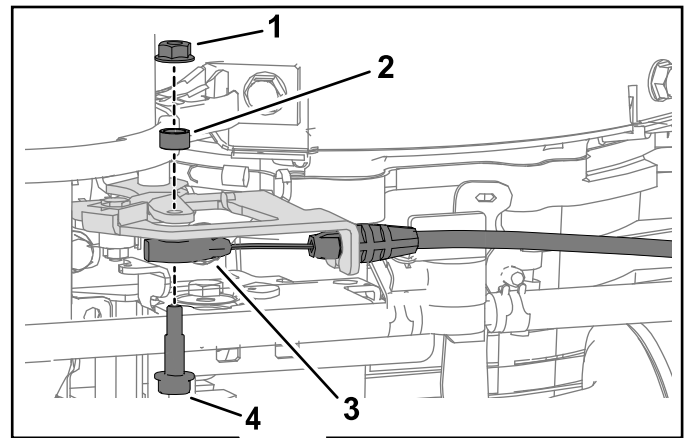

g187634

**Figure 4**  
Kit 136-7000

- |               |                   |
|---------------|-------------------|
| 1. Écrou      | 3. Câble de frein |
| 2. Entretoise | 4. Boulon         |

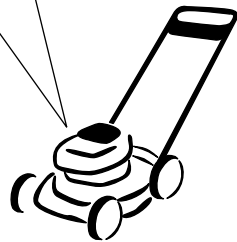
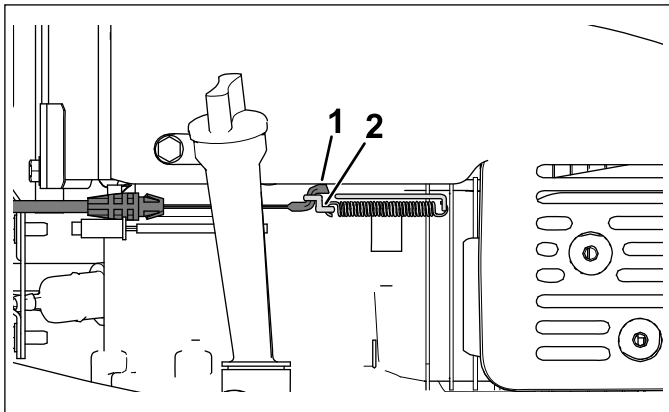

g187780

**Figure 3**  
Kit 133-2680

- |                   |  |
|-------------------|--|
| 1. Câble de frein | 2. Emplacement du<br>branchement sur le moteur |
|-------------------|--|

# 2

## Pose et réglage du câble de frein

### Pièces nécessaires pour cette opération:

1	Câble de frein
1	Ancrage de câble
1	Vis

### Pose du câble de frein

**Important:** Si vous installez ce kit sur une machine portant les numéros de série 400000000–999999999, ignorez les étapes 1 et 2.

1. Localisez l'ergot d'ancrage de câble et coupez-la à l'endroit indiqué sur la [Figure 5](#).

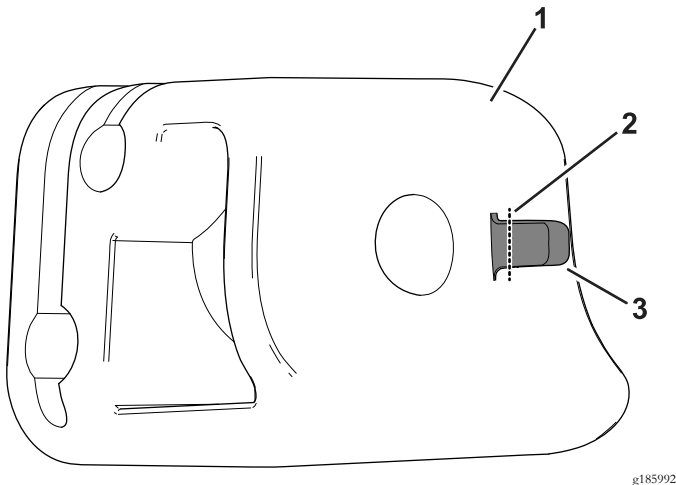
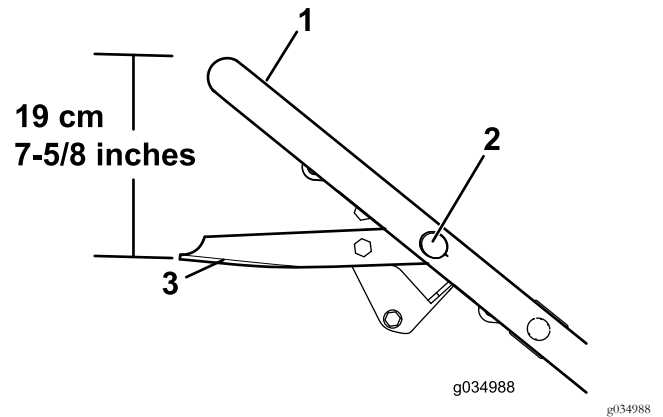

**Figure 5**

1. Ancrage de câble
2. Couper ici
3. Ergot

## Réglage du câble de frein

1. Tenez la barre de commande de la lame à 19 cm (7-5/8 po) du haut du guidon, comme illustré à la [Figure 6](#).



**Figure 6**

1. Poignée
  2. Écrou d'ancrage du câble
  3. Barre de commande des lames
- 
2. Tirez sur la gaine du câble de frein jusqu'à ce que le câble soit complètement tendu.
  3. Resserrez l'écrou d'ancrage du câble.
  4. Relâchez la barre de commande de la lame et vérifiez que le câble de frein n'est pas complètement tendu.

2. Retirez le morceau restant de l'ergot de l'ancrage de câble.
3. Fixez l'ancrage de câble au câble de frein.
4. Fixez le câble de frein à la barre de commande des lames ([Figure 1](#) ou [Figure 2](#), selon votre kit) à l'aide du boulon et de l'écrou déposés précédemment.
5. Fixez l'ancrage de câble au guidon ([Figure 1](#) ou [Figure 2](#), selon votre kit) à l'aide d'une vis (incluse dans le kit) et de l'écrou déposé précédemment.
6. Acheminez le câble de frein entre le guidon et le tablier de coupe.
7. Fixez le câble de frein au moteur ([Figure 3](#) ou [Figure 4](#), selon votre kit).



**Count on it.**