



## Kit de cable de freno

Cortacésped Recycler® de 53 cm (21") con ensacado trasero para servicio pesado

Nº de modelo 133-2680

Nº de modelo 136-7000

### Instrucciones de instalación

Utilice el kit apropiado para su modelo de cortacésped:

- Cortacésped Modelo 22295 – Kit N° 133-2680
- Cortacésped Modelo 22297 – Kit N° 136-7000

### ⚠ ADVERTENCIA

#### CALIFORNIA

#### Advertencia de la Propuesta 65

Este producto contiene una o más sustancias químicas que el Estado de California considera causantes de cáncer, defectos congénitos o trastornos del sistema reproductor.

## Instalación

### Piezas sueltas

Utilice la tabla siguiente para verificar que no falta ninguna pieza.

Procedimiento	Descripción	Cant.	Uso
<b>2</b>	Cable de freno	1	Instale el cable de freno.
	Anclaje del cable	1	
	Tornillo	1	

# 1

## Retirada del cable de freno

No se necesitan piezas

### Procedimiento

1. Pare el motor y espere a que se detengan todas las piezas en movimiento.
2. Desconecte el cable de la bujía.
3. Desconecte el cable de freno de la barra de control de la cuchilla (Figura 1 o Figura 2, dependiendo del kit); guarde el perno y la tuerca.



Figura 1  
Kit 133-2680

- |                        |                      |
|------------------------|----------------------|
| 1. Perno (guardar)     | 3. Anclaje del cable |
| 2. Tornillo (desechar) | 4. Tuerca (guardar)  |



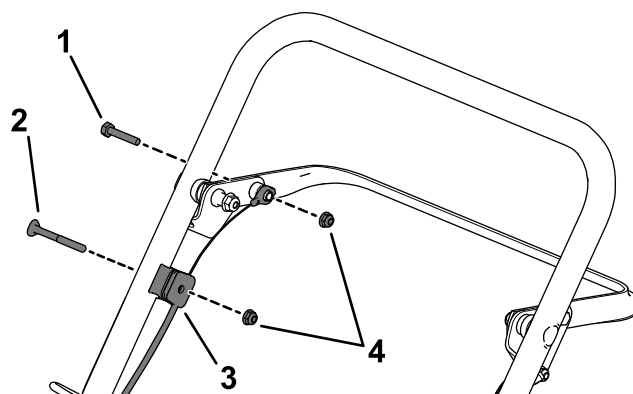
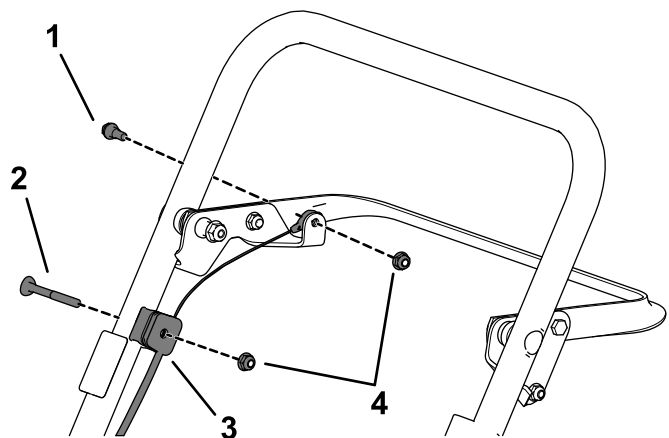

g187414

**Figura 2**  
Kit 136-7000

- |                        |                      |
|------------------------|----------------------|
| 1. Perno (guardar)     | 3. Anclaje del cable |
| 2. Tornillo (desechar) | 4. Tuerca (guardar)  |

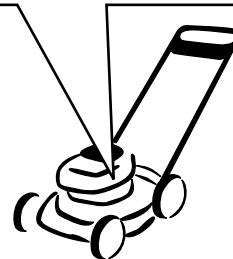
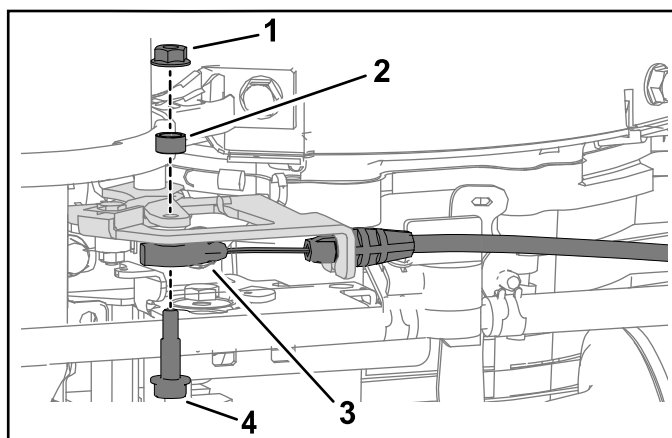

**Figura 4**  
Kit 136-7000

g187634

- |               |                   |
|---------------|-------------------|
| 1. Tuerca     | 3. Cable de freno |
| 2. Espaciador | 4. Perno          |

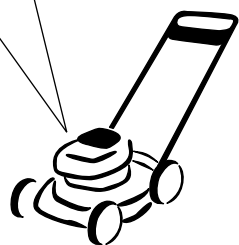
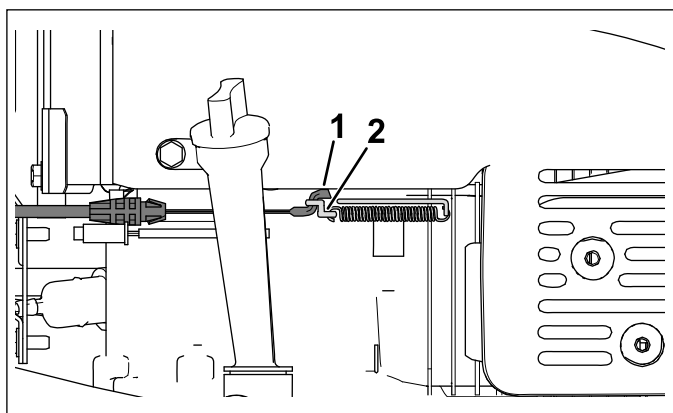

**Figura 3**  
Kit 133-2680

g187780

- |                   |                                      |
|-------------------|--------------------------------------|
| 1. Cable de freno | 2. Ubicación de la conexión al motor |
|-------------------|--------------------------------------|

# 2

## Instalación y ajuste del cable de freno

### Piezas necesarias en este paso:

1	Cable de freno
1	Anclaje del cable
1	Tornillo

### Instalación del cable de freno

**Importante:** Para instalar este kit en una máquina con número de serie 400000000–999999999, ignore los pasos 1 y 2.

1. Localice la clavija de anclaje del cable, y córtela en el lugar indicado en [Figura 5](#).

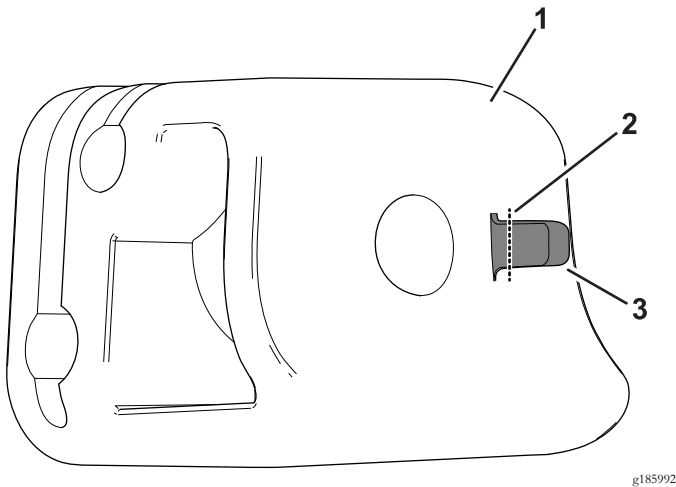

**Figura 5**

g185992

1. Anclaje del cable
2. Lugar del corte
3. Clavija

## Ajuste del cable de freno

1. Sostenga la barra de control de las cuchillas a 19 cm (7-5/8") desde la parte superior del manillar como se muestra en [Figura 6](#).

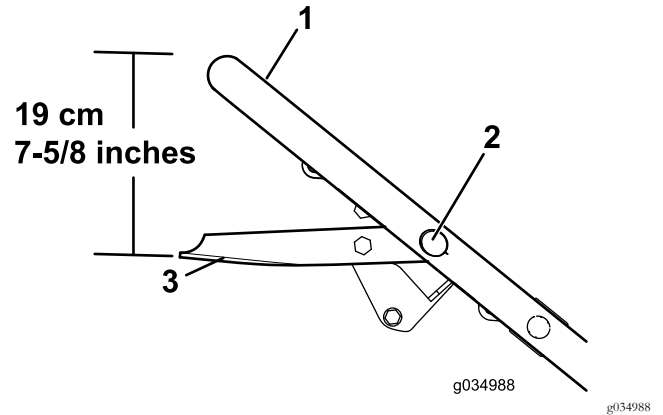

**Figura 6**

1. Manillar
2. Tuerca de anclaje de cable
3. Barra de control de las cuchillas

2. Tire hacia abajo del conducto del cable hasta eliminar la holgura del cable de freno.
3. Apriete la tuerca de anclaje del cable.
4. Suelte la barra de control de las cuchillas y verifique que haya holgura en el cable del freno.

2. Retire el trozo restante de la clavija de anclaje del cable.
3. Conecte el anclaje del cable al cable de freno.
4. Conecte el cable de freno a la barra de control de la cuchilla ([Figura 1](#) o [Figura 2](#), dependiendo del kit) usando el perno y la tuerca que retiró anteriormente.
5. Sujete el anclaje del cable al manillar ([Figura 1](#) o [Figura 2](#), dependiendo del kit), usando un tornillo (incluido en el kit) y la tuerca que retiró anteriormente.
6. Enrute el cable de freno entre el manillar y la carcasa.
7. Conecte el cable de freno al motor ([Figura 3](#) o [Figura 4](#), dependiendo del kit).



**Count on it.**