



# Transporthjulsats

## HoverPro® 450/500/550-maskin

Modellnr 02622

### Bruksanvisning

## Säkerhet

- Läs säkerhetsföreskrifterna i maskinens *bruksanvisning* innan du använder satsen.
- Lyft inte maskinen på transporthjulsatsen och flytta inte maskinen med hjälp av den när motorn är igång.

## Montering

- Endast för modellerna 02602/02603/02604/02606/02609/02610/02611 med serienummer mellan 314000000 och 314999999:

Borra ett hål med diametern 6,4 mm i det nedre handtaget på maskinen (artikelnr 111-7260-03), 360 mm från handtagets nedre ände (Figur 1).

**Obs:** Om det redan finns ett hål på det här stället på handtaget behöver du inte borra ett nytt.

## Vibration

Uppmätt vibrationsnivå för vänster hand = 7,7 m/s<sup>2</sup> (modell 02602); 3,1 m/s<sup>2</sup> (modell 02604); 5,8 m/s<sup>2</sup> (modell 02606).

Uppmätt vibrationsnivå för höger hand = 4,8 m/s<sup>2</sup> (modell 02602); 4,4 m/s<sup>2</sup> (modell 02604); 4,0 m/s<sup>2</sup> (modell 02606).

Osäkerhetsvärde (K) = 3,5 m/s<sup>2</sup> (modell 02602); 2,0 m/s<sup>2</sup> (modell 02604); 3,0 m/s<sup>2</sup> (modell 02606).

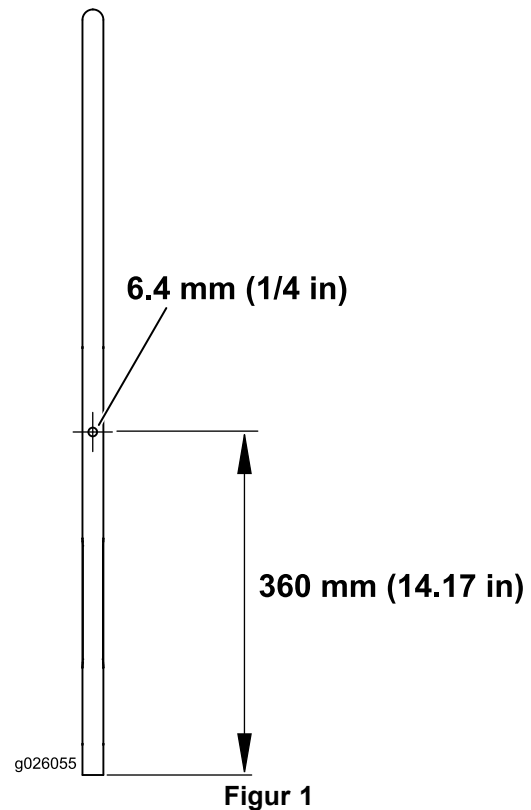

2. Fäst kroken på ena sidan av det nedre handtaget med en insexskruv, en distansbricka och en nyloc-mutter. Upprepa på den andra sidan (Figur 2).

**Obs:** Information om korrekt placering av skruvar, avståndsbrickor och muttrar finns i Figur 2.

3. Skjut på axeldistansbrickan (300 mm) på axeln (Figur 2).
4. Sätt en axeldistansbricka (25 mm) och en vanlig bricka i respektive hjul. Skjut på hjulen på axeln.
5. Fäst axeln vid underredet med fyra brickor, två kraftiga insexskruvar och två muttrar.

**Obs:** Låt hjulen vara på insidan av underredet (Figur 2).

6. Transportera maskinen genom att lyfta upp den och fästa krokarna på det nedre handtagets övre tvärså.

## Körning

**Obs:** Vid klippning kontrollerar du att transporthjulsatsen är fäst vid det nedre handtaget med bägge krokarna.

Använd transporthjulsatsen för att transportera maskinen säkert från ett ställe till ett annat.

1. Stäng av motorn och lossa sedan krokarna från det nedre handtaget så att hjulen kommer i kontakt med marken.
2. Sänk ned det övre handtaget så att däckets gångrännor går fritt från marken.
3. Skjut maskinen till önskad plats. Fäst krokarna vid det nedre handtaget igen om du vill fortsätta att klippa.

## Underhåll

### **WARNING**

Felaktigt underhåll, användning av utbytesdelar som inte uppfyller alla krav eller borttagning eller modifiering av delar kan orsaka dödsfall eller allvarliga personskador.

**Inga delar i satsen får modifieras, och inga delar får bytas ut.**

Se till att alla rörliga och svängbara delar är ordentligt smörjda och får regelbunden service.

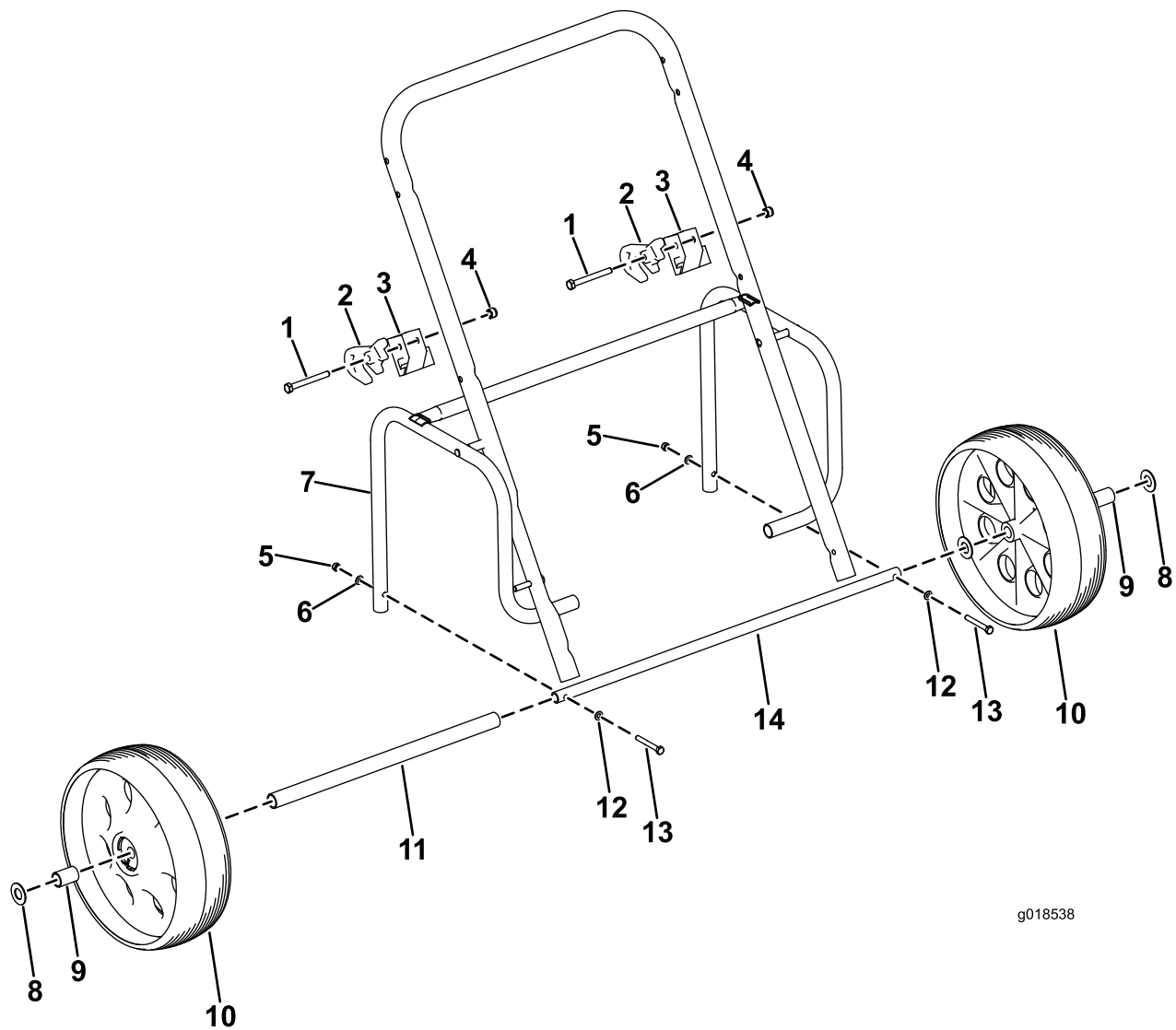

g018538

**Figur 2**

- |                      |                      |                                |                            |
|----------------------|----------------------|--------------------------------|----------------------------|
| 1. Insexskruv (2)    | 5. Mutter (2)        | 9. Axeldistansbricka (25 mm)   | 13. Kraftig insexskruv (2) |
| 2. Krok (2)          | 6. Bricka (2)        | 10. Hjul (2)                   | 14. Axel (1)               |
| 3. Distansbricka (2) | 7. Underrede (1)     | 11. Axeldistansbricka (300 mm) |                            |
| 4. Nyloc-mutter (2)  | 8. Vanlig bricka (4) | 12. Bricka (2)                 |                            |



**Count on it.**