



Count on it.

Manuel de l'utilisateur

Dessoucheuse SGR-6

N° de modèle 22600—N° de série 316000001 et suivants

N° de modèle 22600HD—N° de série 316000001 et suivants

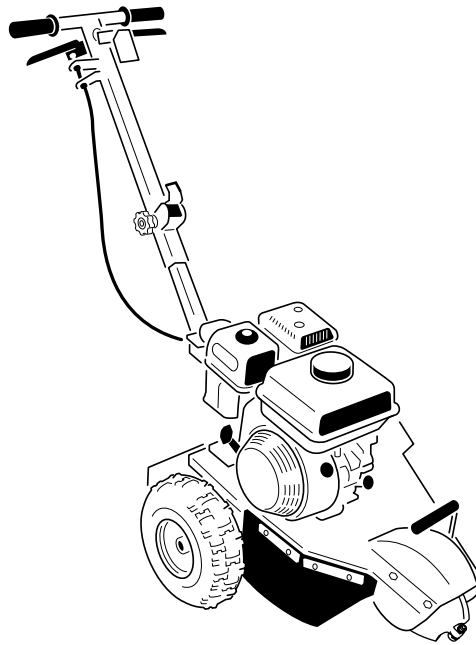

G025787



ATTENTION

CALIFORNIE

Proposition 65 - Avertissement

Les gaz d'échappement du moteur de ce produit contiennent des substances chimiques considérées par l'état de Californie comme cause de cancers, malformations congénitales et autres troubles de la reproduction.

▲ DANGER

Des conduites de gaz, des lignes électriques et/ou des lignes téléphoniques peuvent être enfouies dans la zone de travail. Vous risquez de vous électrocuter ou de provoquer une explosion si vous les coupez en creusant.

Marquez au préalable l'emplacement des lignes ou conduites enfouies dans la zone de travail, et ne creusez pas à ces endroits. Contactez le service de signalisation ou la compagnie de services publics pour marquer le terrain correctement (par exemple, aux États-Unis, contactez le service de signalisation national au 811).

Ce système d'allumage par étincelle est conforme à la norme canadienne ICES-002.

Un pare-étincelles est proposé en option car certaines régions et certains pays en exigent l'usage sur le moteur de cette machine. Si vous avez besoin d'un pare-étincelles, contactez votre dépositaire-réparateur Toro agréé.

Les pare-étincelles Toro d'origine sont homologués par le Service des forêts du Ministère de l'Agriculture des États-Unis (USDAFS).

Vous commettez une infraction à la section 4442 ou 4443 du Code des ressources publiques de Californie si vous utilisez cette machine dans une zone boisée, broussailleuse ou recouverte d'herbe, à moins de l'équiper d'un pare-étincelles en bon état, tel que défini dans la Section 4442, ou sans que le moteur soit construit, équipé et entretenu correctement pour prévenir les incendies.

Le *Manuel du propriétaire du moteur* ci-joint est fourni à titre informatif concernant la réglementation de l'Agence américaine pour la protection de l'environnement (EPA) et la réglementation antipollution de l'état de Californie relative aux systèmes antipollution, à leur entretien et à leur garantie. Vous pouvez vous en procurer un nouvel exemplaire en vous adressant au constructeur du moteur.

Introduction

Cette machine est conçue pour raboter et éliminer les souches d'arbres et les racines en surface. Elle n'est pas prévue pour creuser dans la roche ou dans toute matière autre que le bois et la terre autour d'une souche.

Lisez attentivement cette notice pour apprendre comment utiliser et entretenir correctement votre produit, et éviter de l'endommager ou de vous blesser. Vous êtes responsable de l'utilisation sûre et correcte du produit.

Vous pouvez contacter Toro directement sur www.Toro.com pour tout renseignement concernant un produit ou un accessoire, pour obtenir l'adresse des dépositaires ou pour enregistrer votre produit.

Pour obtenir des prestations de service, des pièces Toro d'origine ou des renseignements complémentaires, munissez-vous des numéros de modèle et de série du produit et contactez un dépositaire-réparateur ou le service client Toro agréé. La **Figure 1** indique l'emplacement des numéros de modèle et de série du produit. Inscrivez les numéros dans l'espace réservé à cet effet.

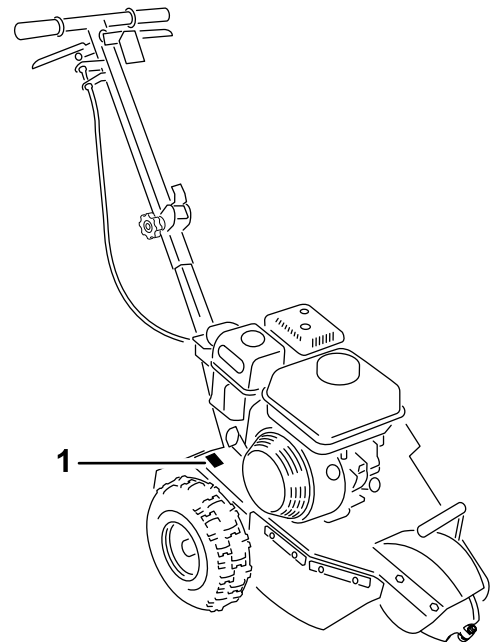

Figure 1

1. Plaque des numéros de modèle et de série

N° de modèle _____

N° de série _____

Les mises en garde de ce manuel soulignent des dangers potentiels et sont signalées par le symbole de sécurité (**Figure 2**), qui indique un danger pouvant entraîner des blessures graves ou mortelles si les précautions recommandées ne sont pas respectées.



Figure 2

1. Symbole de sécurité

Ce manuel utilise deux termes pour faire passer des renseignements essentiels. **Important**, pour attirer l'attention sur des renseignements mécaniques spécifiques et **Remarque**, pour insister sur des renseignements d'ordre général méritant une attention particulière.

Table des matières

| | |
|---|----|
| Sécurité | 3 |
| Consignes de sécurité..... | 3 |
| Autocollants de sécurité et d'instruction | 5 |
| Vue d'ensemble du produit | 7 |
| Commandes | 7 |
| Caractéristiques techniques | 9 |
| Outils et accessoires..... | 9 |
| Utilisation | 9 |
| Avant la mise en marche | 9 |
| Ajout de carburant..... | 10 |
| Contrôle du niveau d'huile moteur | 11 |
| Démarrage et arrêt du moteur | 11 |
| Rabotage des souches | 12 |
| Entretien | 14 |
| Programme d'entretien recommandé | 14 |
| Entretien du moteur | 14 |
| Entretien du filtre à air | 14 |
| Vidange de l'huile moteur | 15 |
| Entretien de la bougie | 17 |
| Entretien des courroies | 18 |
| Contrôle de la tension de la courroie d'entraînement | 18 |
| Réglage de la courroie d'entraînement..... | 18 |
| Entretien de la dessoucheuse | 19 |
| Remplacement des dents | 19 |
| Nettoyage | 20 |
| Nettoyage des débris sur la machine | 20 |
| Remisage | 20 |
| Remisage de la machine..... | 20 |
| Dépistage des défauts | 22 |

Sécurité

Cette machine peut occasionner des accidents si elle n'est pas utilisée ou entretenue correctement. Pour réduire les risques d'accidents et de blessures, respectez les consignes de sécurité qui suivent. Tenez toujours compte des mises en garde signalées par le symbole de sécurité ▲ et la mention **Prudence**, **Attention** ou **Danger**. Ne pas respecter ces instructions, c'est risquer de vous blesser, parfois mortellement.

Consignes de sécurité

Ce produit peut sectionner les mains ou les pieds. Respectez toujours toutes les consignes de sécurité pour éviter des blessures graves ou mortelles.

▲ ATTENTION

Les gaz d'échappement contiennent du monoxyde de carbone, un gaz inodore mortel.

Ne faites pas tourner le moteur à l'intérieur d'un local fermé.

Apprendre à se servir de la machine

- Lisez le *Manuel de l'utilisateur* et toute autre documentation de formation. Il appartient au propriétaire de la machine d'expliquer le contenu du manuel aux personnes (utilisateurs, mécaniciens, etc.) qui ne maîtrisent pas suffisamment la langue dans laquelle il est rédigé.
- Familiarisez-vous avec le maniement correct du matériel, les commandes et les symboles de sécurité.
- Les utilisateurs et mécaniciens doivent tous posséder les compétences nécessaires. Le propriétaire de la machine doit assurer la formation des utilisateurs.
- Ne confiez jamais l'utilisation ou l'entretien de la machine à des enfants ou à des personnes non qualifiées. Certaines législations imposent un âge minimum pour l'utilisation de ce type de machine.
- Le propriétaire/l'utilisateur est responsable des dommages matériels ou corporels et peut les prévenir.

Avant d'utiliser la machine

- Examinez la zone de travail pour déterminer quels accessoires et équipements vous permettront d'exécuter votre tâche correctement et sans risque. Utilisez uniquement les accessoires et équipements agréés par le fabricant.
- Portez des vêtements appropriés, y compris des gants, des lunettes de sécurité, un pantalon, des chaussures solides à semelle antidérapante et des protecteurs d'oreilles. Si vos cheveux sont longs, attachez-les; ne portez pas de bijoux.
- Examinez la zone de travail et enlevez tout objet susceptible d'être projeté par la machine (pierres, jouets, câbles, etc.).

- Soyez particulièrement prudent lorsque vous manipulez des carburants, en raison de leur inflammabilité et du risque d'explosion des vapeurs qu'ils dégagent.
 - Utilisez uniquement des récipients homologués.
 - N'enlevez jamais le bouchon du réservoir de carburant et n'ajoutez jamais de carburant quand le moteur est en marche. Laissez refroidir le moteur avant de faire le plein de carburant. Ne fumez pas.
 - Ne faites jamais le plein et ne vidangez jamais le réservoir de carburant à l'intérieur.
- Vérifiez toujours que les commandes de présence de l'utilisateur, les contacteurs de sécurité et les capots de protection sont en place et fonctionnent correctement. N'utilisez pas la machine en cas de mauvais fonctionnement.
- Vérifiez que le disque de coupe arrête de tourner lorsque vous réduisez l'ouverture du papillon.
- Ne touchez aucune des pièces de la machine juste après l'arrêt, car elles peuvent être très chaudes. Laissez-les refroidir avant d'entreprendre des réparations, des réglages ou des entretiens.
- La machine ne doit être utilisée que dans des lieux dégagés et à l'écart de tout obstacle. Si vous ne tenez pas la machine à une distance suffisante des arbres, murs et autres obstacles, elle peut causer des blessures si vous faites marche arrière sans tenir compte de la géographie du terrain. Utilisez la machine uniquement dans des zones suffisamment dégagées pour lui permettre d'évoluer sans risque.
- Marquez au préalable l'emplacement des conduites souterraines dans la zone de travail, et n'utilisez pas la machine à ces endroits.
- Repérez les points de pincement indiqués sur la machine et n'approchez pas les mains ni les pieds de ces points.
- La foudre peut causer des blessures graves ou mortelles. Si vous voyez des éclairs ou que vous entendez le tonnerre à proximité, n'utilisez pas la machine et mettez-vous à l'abri.

Utilisation

- Ne faites jamais tourner le moteur dans un local fermé.
- N'utilisez la machine que sous un bon éclairage et méfiez-vous des trous et autres dangers cachés.
- Vérifiez que toutes les transmissions sont au point mort avant de mettre le moteur en marche. Ne démarrez le moteur qu'à partir de la position d'utilisation.
- N'utilisez jamais la machine si les capots de protection ne sont pas en place. Vérifiez la fixation, le réglage et le fonctionnement de tous les verrouillages de sécurité.
- Ne modifiez pas le réglage du régulateur et ne faites pas tourner le moteur à un régime excessif.
- Arrêtez-vous sur une surface plane et horizontale, abaissez la dessoucheuse et arrêtez le moteur avant de quitter le poste de conduite, pour quelque raison que ce soit.
- N'approchez pas les mains ou les pieds du disque de coupe et des dents de la dessoucheuse en marche.
- Avant de faire marche arrière, vérifiez que la voie est libre juste derrière la machine et sur sa trajectoire.
- Tenez les personnes et les animaux à distance.
- N'utilisez pas la machine si vous êtes malade ou fatigué, ni sous l'emprise de l'alcool, de drogues ou de médicaments.
- Procédez avec prudence pour charger la machine sur une remorque ou un camion, ainsi que pour la décharger.
- Vérifiez que personne ne se trouve dans la zone de travail avant d'utiliser la machine. Arrêtez la machine si quelqu'un entre dans la zone de travail.
- Ne laissez jamais la machine en marche sans surveillance. Arrêtez toujours le moteur et vérifiez que le disque de coupe a cessé de tourner.
- Ne manœuvrez jamais les commandes sèchement; actionnez-les d'un mouvement régulier.
- Méfiez-vous de la circulation près des routes et quand vous traversez.

Entretien et remisage

- Coupez le moteur. Attendez l'arrêt complet de toutes les pièces en mouvement avant de régler, de nettoyer ou de réparer la machine.
- Pour éviter les risques d'incendie, éliminez les débris qui se trouvent sur la dessoucheuse, les entraînements, les silencieux et le moteur. Nettoyez les coulées éventuelles d'huile ou de carburant.
- Laissez refroidir le moteur avant de remiser la machine dans un local à l'écart de toute flamme.
- Ne stockez pas le carburant près d'une flamme et ne le vidangez pas à l'intérieur d'un local.
- Garez la machine sur un sol plat et horizontal. Ne confiez jamais l'entretien de la machine à des personnes non qualifiées.
- Libérez la pression emmagasinée dans les composants avec précaution.
- Débranchez le fil de la bougie avant d'effectuer des réparations.
- N'approchez jamais les mains ou les pieds des pièces mobiles. Dans la mesure du possible, évitez d'effectuer des réglages sur la machine moteur en marche.
- Maintenez toutes les pièces en bon état de marche et toutes les fixations bien serrées. Remplacez tous les autocollants usés ou endommagés.
- Gardez les écrous et boulons bien serrés. Maintenez le matériel en bon état de marche.
- N'enlevez pas et ne modifiez pas les dispositifs de sécurité.
- Ne laissez pas l'herbe, les feuilles ou d'autres débris s'accumuler sur la machine. Nettoyez les coulées éventuelles d'huile ou de carburant. Laissez refroidir la machine avant de la remiser.

- Soyez particulièrement prudent lorsque vous manipulez des carburants, en raison de leur inflammabilité et du risque d'explosion des vapeurs qu'ils dégagent.
 - Utilisez exclusivement des bidons homologués.
 - N'enlevez jamais le bouchon du réservoir de carburant et n'ajoutez jamais de carburant quand le moteur est en marche. Laissez refroidir le moteur avant de faire le plein de carburant. Ne fumez pas.
 - Ne faites jamais le plein de carburant à l'intérieur d'un local.
 - Ne remisez jamais la machine ou les bidons de carburant dans un local où se trouve une flamme nue, telle la veilleuse d'un chauffe-eau ou d'une chaudière.
- Ne remplissez jamais les bidons de carburant à l'intérieur d'un véhicule, dans le coffre, à l'arrière d'une fourgonnette ou ailleurs que sur le sol.
- Le bec verseur du bidon doit rester en contact avec le bord du réservoir pendant le remplissage.
- Arrêtez et examinez la machine après avoir heurté un obstacle. Effectuez les réparations nécessaires avant de remettre le moteur en marche.
- Pour préserver les normes d'origine, n'utilisez que des pièces de rechange Toro d'origine.

Autocollants de sécurité et d'instruction



Des autocollants de sécurité et des instructions bien visibles par l'opérateur sont placés près de tous les endroits potentiellement dangereux. Remplacez tout autocollant endommagé ou manquant.



117-2718



119-4691

1. Attention – lisez le *Manuel de l'utilisateur*, attendez l'arrêt de la lame, coupez le moteur et repliez le guidon.

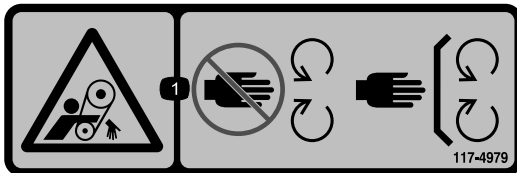

117-4979

1. Risque de coincement par la courroie – ne vous approchez pas des pièces mobiles; gardez toutes les protections et tous les capots en place.

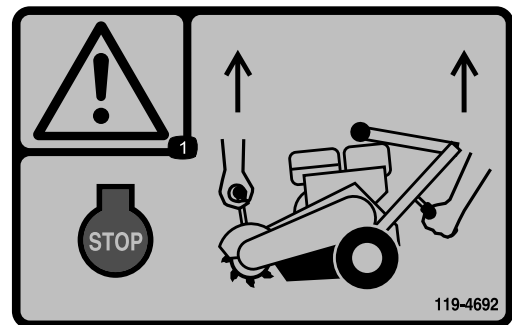

119-4692

1. Attention – arrêtez le moteur; soulevez la machine des deux mains.

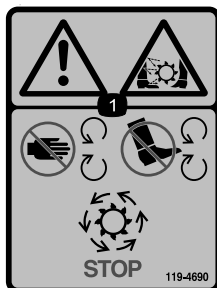

119-4690

1. Attention - Risque de coupure/mutilation par la lame de la machine — n'approchez jamais les mains ou les pieds des pièces en mouvement, gardez toutes les protections en place et attendez l'arrêt de toutes les pièces mobiles.



119-4693

1. Risque de projection d'objets – tenez les spectateurs à bonne distance de la machine.

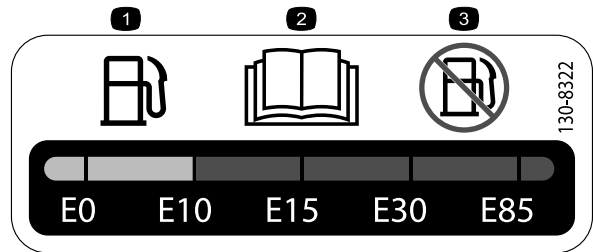

130-8322

1. Utilisez uniquement du carburant à teneur en alcool par volume inférieure à 10 %.
2. Lisez le *Manuel de l'utilisateur* pour plus de renseignements sur le carburant.
3. N'utilisez pas de carburant à teneur en alcool par volume supérieure à 10 %.

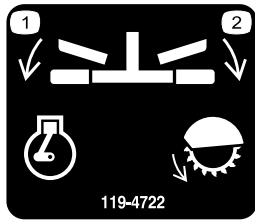

119-4722

1. Moteur en marche
2. Lame engagée

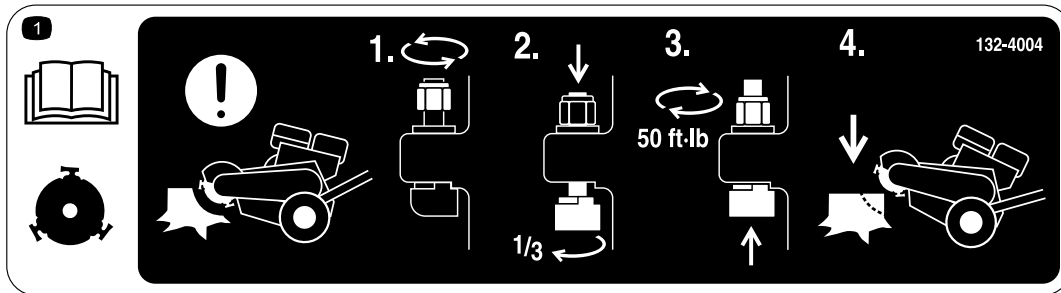

132-4004

1. Attention, disque de coupe – pour régler les dents entre deux utilisations 1) Desserrez l'écrou; 2) Poussez la dent vers le bas et tournez-la de 1/3 de tour; 3) Resserrez l'écrou à 67,5 N·m (50 pi-lb); 4) Mettez la dessoucheuse en marche.

Vue d'ensemble du produit

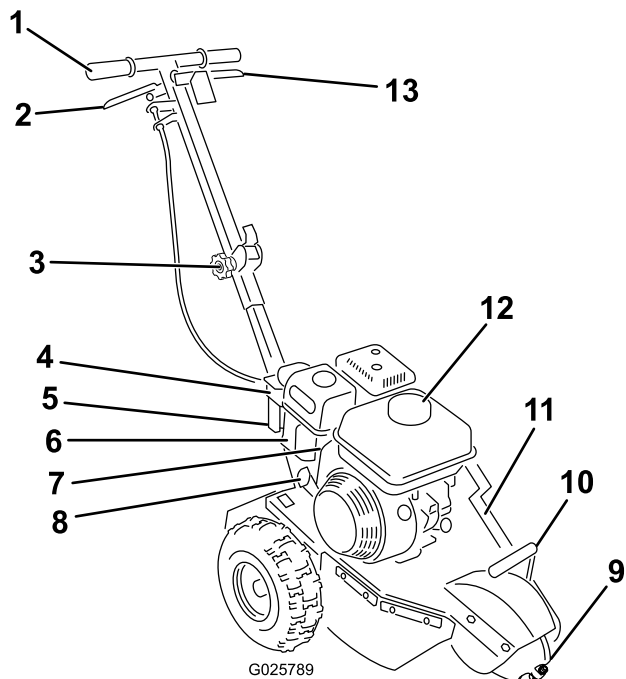

Figure 3

- | | |
|-----------------------------------|---------------------------------------|
| 1. Guidon | 8. Démarreur |
| 2. Commande d'accélérateur | 9. Disque de coupe |
| 3. Bouton de déblocage du guidon | 10. Levage |
| 4. Filtre à air | 11. Couvercle de courroie |
| 5. Cuvette de décantation | 12. Bouchon du réservoir de carburant |
| 6. Robinet d'arrivée de carburant | 13. Barre de sécurité |
| 7. Starter | |

Commandes

Avant de mettre le moteur en marche et d'utiliser la machine, familiarisez-vous avec toutes les commandes (Figure 3 et Figure 6).

Bouton de déblocage du guidon

Le guidon de cette machine peut être replié pour faciliter le transport. Dévissez le bouton de déblocage du guidon sur la machine (Figure 4).

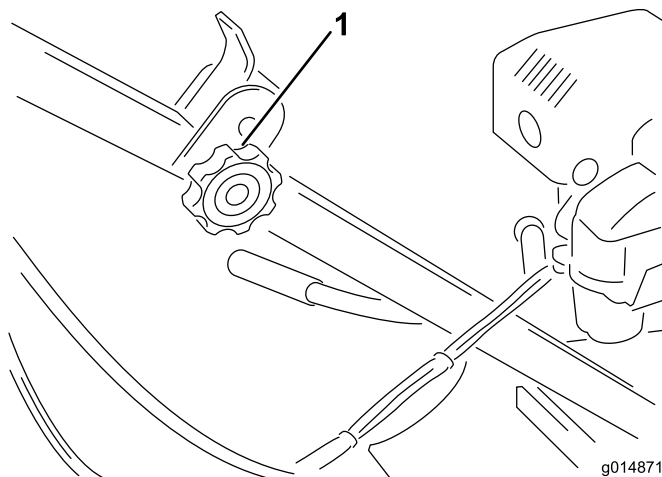

Figure 4

1. Bouton de déblocage du guidon

Repliez le guidon vers la machine et revissez le bouton sur le guidon (Figure 5).

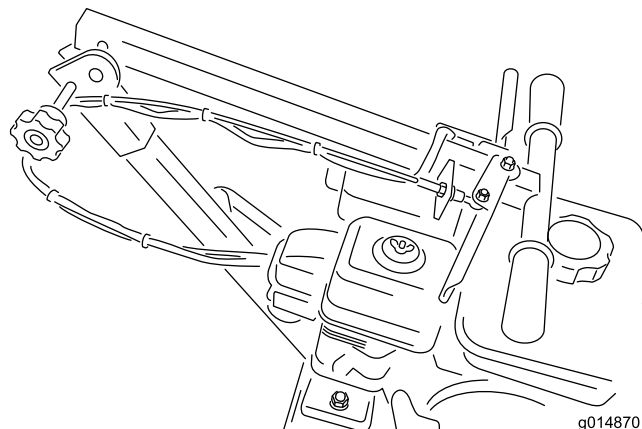

Figure 5

Commande d'accélérateur et barre de sécurité

La commande d'accélérateur régule le régime moteur. Lorsque la commande est relâchée en position désengagée,

le moteur tourne au ralenti. Cette position est également la position de démarrage. Lorsque vous tirez la commande vers le guidon, le régime moteur augmente, l'embrayage centrifuge s'engage et le disque de coupe tourne.

La barre de sécurité commande le moteur. Maintenez la barre de sécurité contre le guidon pour désactiver le disjoncteur de sécurité et permettre au moteur de démarrer. Relâchez la barre de sécurité pour arrêter le moteur.

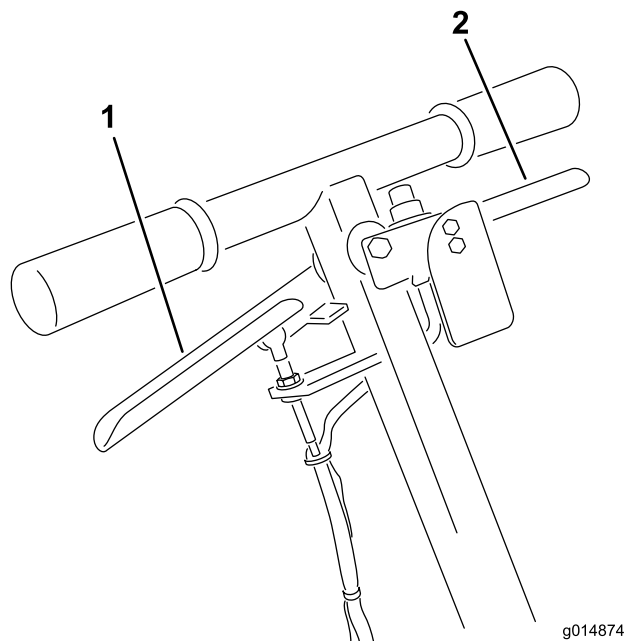

Figure 6

1. Commande d'accélérateur 2. Barre de sécurité

Frein de stationnement

Le frein de stationnement (Figure 6 et Figure 7) empêche la roue gauche de tourner, ce qui immobilise la machine et facilite le déplacement latéral de la lame pour raboter la souche.

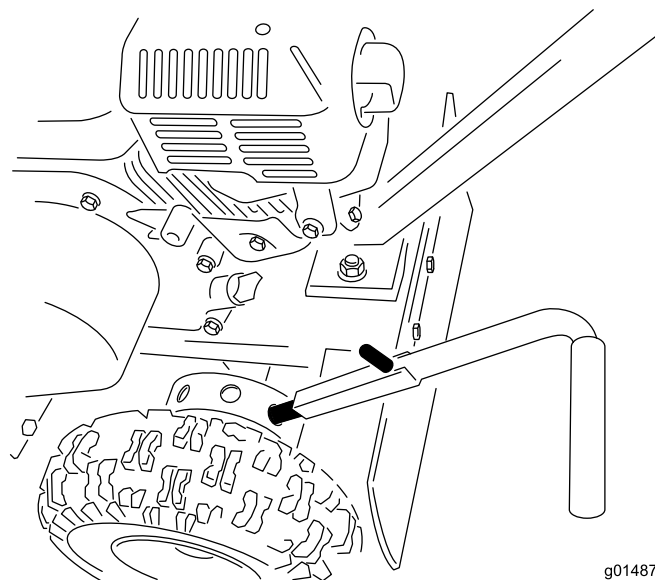

Figure 7

1. Frein serré

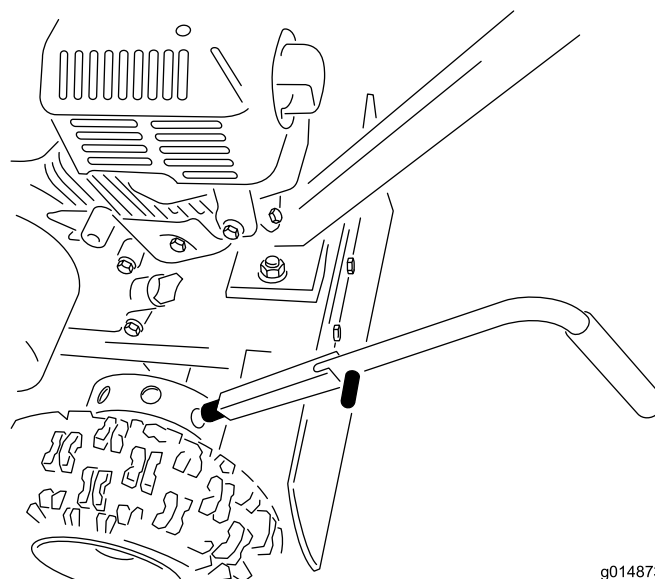

Figure 8

1. Frein desserré

Caractéristiques techniques

Remarque: Les spécifications et la conception de la machine peuvent faire l'objet de modifications sans préavis.

| | |
|---------------------|----------------|
| Profondeur de coupe | 30 cm (12 po) |
| Longueur | 127 cm (50 po) |
| Largeur | 56 cm (22 po) |
| Hauteur | 107 cm (42 po) |
| Poids | 47 kg (103 lb) |

Outils et accessoires

Une sélection d'outils et accessoires agréés par Toro est disponible pour augmenter et améliorer les capacités de la machine. Pour obtenir la liste de tous les accessoires et outils agréés, contactez votre dépositaire-réparateur ou distributeur agréé ou rendez-vous sur le site www.Toro.com.

Utilisation

Remarque: Les côtés gauche et droit de la machine sont déterminés d'après la position d'utilisation normale.

Important: Avant l'utilisation, contrôlez les niveaux de carburant et d'huile, et enlevez les débris éventuellement accumulés sur la machine. Vérifiez également que rien ni personne ne se trouve sur la zone de travail. Marquez aussi l'emplacement de toutes les conduites souterraines.

Avant la mise en marche

- Dégagez la terre autour de la souche et enlevez les pierres qui pourraient vous gêner. Vérifiez que rien ne traîne sur le terrain (câbles électriques, fil de fer barbelé, etc.)
- Coupez ou réduisez la taille de la souche à la tronçonneuse.
- Lisez tous les autocollants de sécurité présents sur la machine.
- Portez un casque, des protecteurs d'oreilles et des lunettes de sécurité. Une visière à maille n'offre pas une protection suffisante pour les yeux et doit être complétée par des lunettes de sécurité.
- Familiarisez-vous avec toutes les règles de sécurité et procédures d'arrêt décrites dans ce manuel.
- Vérifiez la présence et l'état des protections.
- Vérifiez la présence et l'état des lames et des dents.
- Vérifiez que le périmètre de travail, les dents et, en particulier, la souche, sont débarrassés de tout objet métallique (fil de fer, clous, etc.) dont l'éjection pourrait causer des blessures aux personnes à proximité et des dommages matériels.
- Ne laissez approcher personne, y compris enfants et animaux, à moins de 15 m (50 pi) de la machine. Des débris peuvent être projetés et blesser personnes et animaux.

Ajout de carburant

Utilisez de l'essence sans plomb (indice d'octane 87 ou plus à la pompe). À défaut d'essence ordinaire sans plomb, de l'essence ordinaire au plomb peut être utilisée à la rigueur.

⚠ DANGER

Dans certaines circonstances, l'essence est extrêmement inflammable et hautement explosive. Un incendie ou une explosion causé(e) par de l'essence peut vous brûler, ainsi que d'autres personnes, et causer des dommages matériels.

- Faites le plein du réservoir de carburant à l'extérieur, dans un endroit bien dégagé, lorsque le moteur est froid. Essuyez toute essence répandue.
- Ne faites jamais le plein du réservoir de carburant à l'intérieur d'une remorque fermée.
- Ne remplissez pas complètement le réservoir de carburant. Ajoutez de l'essence dans le réservoir de carburant jusqu'à ce que le niveau se situe entre 6 et 13 mm (1/4 et 1/2 po) en dessous de la base du goulot de remplissage. L'espace au-dessus doit rester vide pour permettre à l'essence de se dilater.
- Ne fumez jamais en manipulant de l'essence et tenez-vous à l'écart des flammes nues ou des sources d'étincelles qui pourraient enflammer les vapeurs d'essence.
- Conservez l'essence dans un récipient homologué et hors de la portée des enfants. N'achetez et ne stockez jamais plus que la quantité d'essence consommée en un mois.
- N'utilisez pas la machine si elle n'est pas équipée du système d'échappement complet et en bon état de marche.

⚠ DANGER

Dans certaines circonstances, de l'électricité statique peut se former lors du remplissage, produire une étincelle et enflammer les vapeurs de carburant. Un incendie ou une explosion causé(e) par de l'essence peut vous brûler, ainsi que d'autres personnes, et causer des dommages matériels.

- Posez toujours les bidons d'essence sur le sol, à l'écart du véhicule, avant de les remplir.
- Ne remplissez pas les bidons d'essence à l'intérieur d'un véhicule ou sur le plateau d'une remorque, car la moquette intérieure ou le revêtement en matière plastique du plateau risque d'isoler le bidon et de freiner l'élimination de l'électricité statique éventuellement produite.
- Dans la mesure du possible, descendez la machine du véhicule ou de la remorque et posez-la à terre avant de remplir le réservoir de carburant.
- Si ce n'est pas possible, laissez la machine dans le véhicule ou sur la remorque, mais remplissez le réservoir à l'aide d'un bidon, et non directement à la pompe.
- En cas de remplissage à la pompe, maintenez le pistolet en contact avec le bord du réservoir ou du bidon jusqu'à la fin du remplissage.

Important: N'utilisez jamais de méthanol, d'essence contenant du méthanol ou de carburol contenant plus de 10 % d'éthanol, sous peine d'endommager le système d'alimentation. Ne mélangez pas d'huile à l'essence.

Utilisation d'un stabilisateur/conditionneur

Utilisez un additif stabilisateur/conditionneur dans la machine pour :

- Que l'essence reste fraîche pendant une période maximale de 90 jours. Au-delà de cette durée, il est recommandé de vidanger le réservoir de carburant.
- Nettoyer le moteur lorsqu'il tourne.
- Éviter la formation d'un dépôt gommeux dans le circuit d'alimentation, qui pourrait entraîner des problèmes de démarrage.

Important: N'utilisez pas d'additifs contenant du méthanol ou de l'éthanol.

Ajoutez à l'essence une quantité appropriée de stabilisateur/conditionneur.

Remarque: L'efficacité des stabilisateurs/conditionneurs est optimale lorsqu'ils sont ajoutés à de l'essence fraîche. Pour réduire les risques de formation de dépôts visqueux dans le

circuit d'alimentation, utilisez toujours un stabilisateur dans l'essence.

Remplissage du réservoir de carburant

1. Garez la machine sur une surface plane et horizontale, abaissez la dessoucheuse et arrêtez le moteur.
2. Laissez refroidir le moteur.
3. Nettoyez la surface autour du bouchon du réservoir de carburant et enlevez le bouchon (Figure 9).

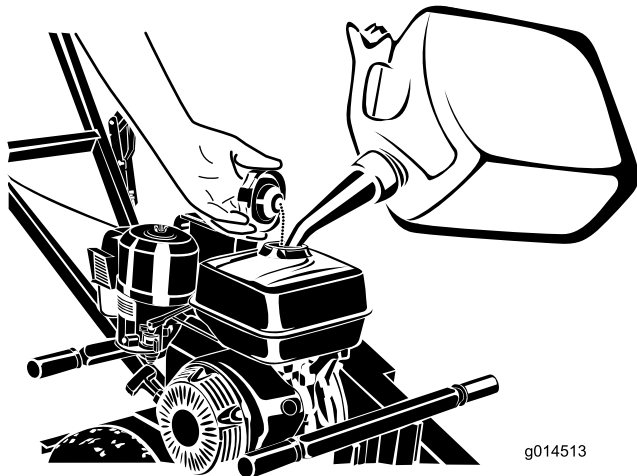

Figure 9

La vue peut varier selon le modèle

1. Bouchon du réservoir de carburant

4. Versez de l'essence sans plomb dans le réservoir de carburant jusqu'à ce que le niveau se situe entre 6 et 13 mm (1/4 et 1/2 po) en dessous de la base du goulot de remplissage.

Important: L'espace au-dessus doit rester vide pour permettre à l'essence de se dilater. Ne remplissez pas complètement le réservoir de carburant.

5. Revissez fermement le bouchon du réservoir de carburant.
6. Essuyez l'essence éventuellement répandue.

Contrôle du niveau d'huile moteur

Périodicité des entretiens: À chaque utilisation ou une fois par jour

1. Inclinez la machine pour mettre le moteur de niveau, puis arrêtez le moteur.
2. Laissez refroidir le moteur.
3. Nettoyez la surface autour de la jauge d'huile.
4. Retirez la jauge d'huile et essuyez soigneusement l'extrémité.

5. Insérez la jauge au fond du tube, sans la visser dans le goulot de remplissage.
6. Sortez de nouveau la jauge et examinez son extrémité; le niveau d'huile doit atteindre le haut de la plage supérieure (Figure 10).

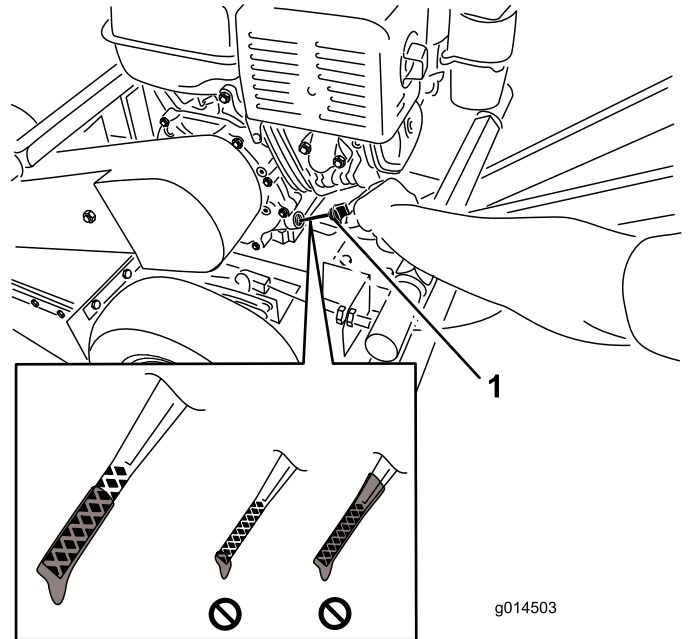

Figure 10

1. Jauge d'huile

Important: Le moteur sera endommagé s'il fonctionne avec un niveau d'huile insuffisant. Ce type de dommage n'est pas couvert par la garantie. Le moteur est équipé d'un système d'alerte de bas niveau d'huile qui coupe automatiquement le moteur si le niveau d'huile descend en dessous de la limite de sécurité.

7. Si le niveau est bas, versez lentement une quantité d'huile suffisante dans le carter moteur pour faire monter le niveau à la limite supérieure.

Important: Ne remplissez pas excessivement le carter sous peine d'endommager le moteur.

8. Remettez la jauge d'huile en place.

Démarrage et arrêt du moteur

Démarrage du moteur

1. Tournez le robinet d'arrivée de carburant complètement à droite en position OUVERTE (Figure 11).

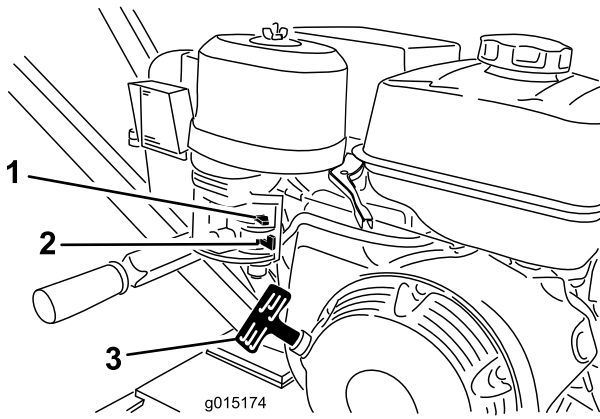

Figure 11

- | | |
|-----------------------------------|--------------|
| 1. Starter | 3. Démarreur |
| 2. Robinet d'arrivée de carburant | |

2. Déplacez la commande de starter vers la gauche, en position EN SERVICE, pour démarrer le moteur à froid.

Remarque: L'usage du starter n'est généralement pas nécessaire si le moteur est chaud.

3. Maintenez la barre de sécurité contre le guidon et appuyez sur le guidon pour soulever le disque de coupe du sol.
4. Tirez légèrement sur la poignée du lanceur jusqu'à ce que vous sentiez une résistance, puis tirez vigoureusement. Relâchez lentement la poignée du lanceur (Figure 11).
5. Lorsque le moteur a démarré, ramenez progressivement la commande de starter en position HORS SERVICE.

Remarque: Si le moteur cale ou hésite, poussez-la de nouveau en position EN SERVICE jusqu'à ce que le moteur soit chaud. Placez ensuite la commande de starter à la position HORS SERVICE.

6. Maintenez la commande d'accélérateur contre le guidon pour faire tourner le disque de coupe.

Arrêt du moteur

1. Relâchez la commande d'accélérateur.

Remarque: Si le moteur a déjà beaucoup travaillé ou est encore chaud, laissez-le tourner pendant une minute avant de relâcher la barre de sécurité. Cela l'aide à refroidir avant de s'arrêter. En cas d'urgence, le moteur peut être arrêté immédiatement.

2. Relâchez la barre de sécurité pour arrêter le moteur.
3. Tournez le robinet d'arrivée de carburant complètement à gauche en position FERMÉE.

Rabotage des souches

⚠ DANGER

La machine est très coupante et peut sectionner mains et pieds.

- Ne quittez pas la position d'utilisation tant que la machine est en marche et ne vous approchez pas du disque de coupe.
- Tenez tout le monde à une distance suffisante de la machine. Arrêtez immédiatement la machine si des personnes ou des animaux apparaissent dans la zone de travail.
- Ne laissez jamais la machine en marche sans surveillance. Arrêtez toujours le moteur et vérifiez que le disque de coupe a cessé de tourner.

⚠ ATTENTION

Le rabotage des souches entraîne la projection de copeaux, de terre et d'autres débris qui peuvent vous blesser, ainsi que les personnes à proximité.

- Protégez-vous toujours les yeux et portez un casque quand vous utilisez la machine.
 - Ne laissez approcher personne, y compris enfants et animaux, à moins de 15 m (50 pi) de la machine.
1. Réglez la commande d'accélérateur en position désengagée, mettez le moteur en marche et faites chauffer la machine pendant 2 minutes.
 2. Appuyez sur le guidon pour soulever le disque de coupe du sol (Figure 12).

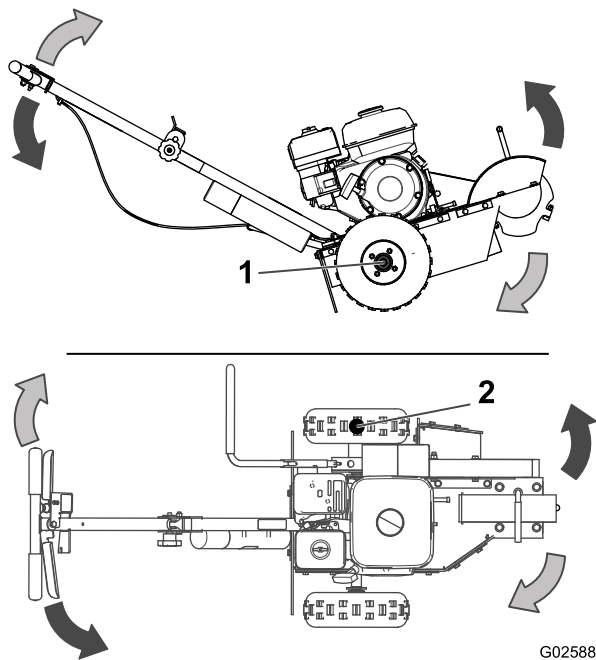

Figure 12

1. Point de pivot
2. Point de pivotement quand le frein de stationnement est serré.

3. Amenez la machine devant la souche et serrez le frein de stationnement.
4. Placez la commande d'accélérateur en position Engagée. Le disque de coupe se met à tourner.
5. Écartez le disque de coupe de côté (Figure 12), puis abaissez-le d'environ 13 à 25 mm (1/2 à 1 po) dans le coin supérieur avant de la souche. Déplacez le disque de coupe d'avant en arrière, en l'abaissant d'environ 13 à 25 mm (1/2 à 1 po) avant chaque déplacement, jusqu'à ce que la partie avant de la souche soit rabotée au niveau sol (A à D à la Figure 13).



g024062

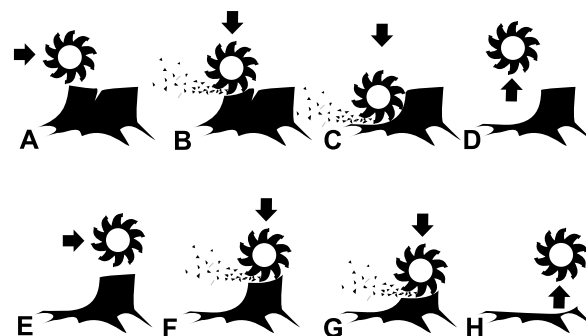

Figure 13

6. Relevez le disque de coupe, desserrez le frein de stationnement et avancez la machine de quelques centimètres (pouces). Serrez le frein de stationnement.
 7. Répétez les opérations 5 et 6 jusqu'à ce que la souche ait complètement disparue (E à H à la Figure 13).
 8. Placez la commande d'accélérateur en position Désengagée et appuyez sur le guidon pour soulever le disque de coupe du sol. Attendez que le disque de coupe cesse de tourner, puis desserrez le frein de stationnement et éloignez la machine de la souche.
- Remarque:** Ne reposez **pas** l'avant de la machine sur le sol avant de vous être assuré que le disque de coupe a cessé de tourner.
9. Coupez le moteur; voir Arrêt du moteur (page 12).

Entretien

Remarque: Les côtés gauche et droit de la machine sont déterminés d'après la position d'utilisation normale.

Important: Vous pouvez basculer la machine en arrière ou sur le côté pour le nettoyage ou l'entretien, mais jamais plus de 2 minutes. Si vous laissez la machine trop longtemps dans cette position, l'essence peut s'écouler dans le carter et endommager le moteur. Si cela se produit, faites une vidange d'huile supplémentaire. Faites ensuite tourner le moteur de quelques tours avec le lanceur avant de le remettre en marche.

Programme d'entretien recommandé

| Périodicité d'entretien | Procédure d'entretien |
|---|---|
| Après les 25 premières heures de fonctionnement | <ul style="list-style-type: none">• Vidange d'huile. |
| À chaque utilisation ou une fois par jour | <ul style="list-style-type: none">• Contrôlez le niveau d'huile moteur.• Contrôlez le filtre à air• Vérifiez l'état des dents; pivotez ou remplacez celles qui sont usées ou endommagées et serrez les écrous de toutes les dents.• Éliminez les débris présents sur la machine. |
| Toutes les 25 heures | <ul style="list-style-type: none">• Contrôlez la tension de la courroie d'entraînement. |
| Toutes les 50 heures | <ul style="list-style-type: none">• Faites l'entretien du filtre à air. |
| Toutes les 100 heures | <ul style="list-style-type: none">• Vidange d'huile.• Nettoyez la cuvette de décantation.• Contrôlez les bougies. |
| Toutes les 200 heures | <ul style="list-style-type: none">• Remplacez le filtre à air. |
| Une fois par an ou avant le remisage | <ul style="list-style-type: none">• Vidange d'huile.• Nettoyez la cuvette de décantation. |

Important: Reportez-vous au manuel du propriétaire du moteur pour toutes procédures d'entretien supplémentaires.

Entretien du moteur

Entretien du filtre à air

Périodicité des entretiens: À chaque utilisation ou une fois par jour

Le filtre à air cyclonique recueille les grosses particules qui se déposent ensuite dans la cuvette. Lorsqu'une couche de saleté est visible au fond de la cuvette, nettoyez le boîtier du filtre à air cyclonique, les conduits d'air et la crépine d'entrée d'air.

Entretien du filtre à air cyclonique

Périodicité des entretiens: Toutes les 50 heures

1. Retirez les 3 vis qui fixent le boîtier du filtre à air cyclonique.
2. Déposez le boîtier avec la crépine d'entrée d'air et déposez les conduits d'air.

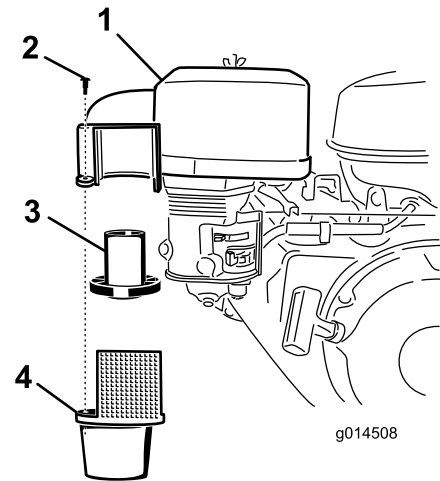

Figure 14

1. Boîtier du filtre à air cyclonique
2. Vis
3. Conduits d'air
4. Boîtier du filtre à air cyclonique avec crépine d'entrée d'air

Remarque: Les conduits d'air peuvent rester dans la partie supérieure ou suivre le boîtier lorsque celui-ci est déposé.

3. Nettoyez les composants avec de l'eau, du détergent et une brosse, puis séchez-les soigneusement.
4. Placez les conduits d'air dans le boîtier du filtre à air cyclonique.
5. Insérez le boîtier en place en veillant à engager correctement la partie supérieure.

Remarque: Ne forcez pas sur le boîtier; alignez-le en position avant de serrer les vis.

Remplacement du filtre à air

Périodicité des entretiens: Toutes les 200 heures

Si le moteur perd de la puissance, produit une fumée noire ou ne tourne pas régulièrement, il est possible que le filtre à air soit colmaté.

1. Retirez l'écrou à oreilles et sortez le filtre cyclonique avec son capot (Figure 15).

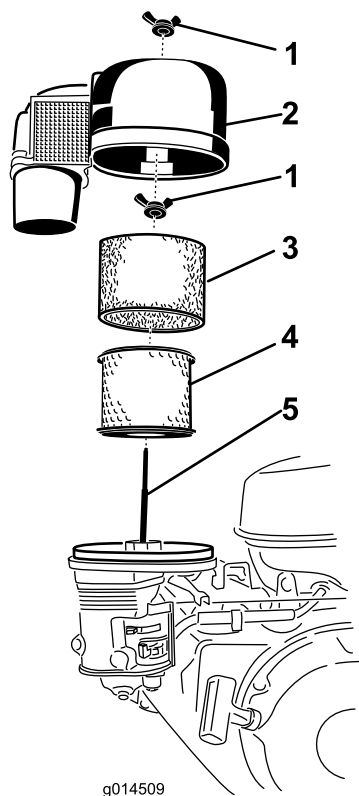

Figure 15

- | | |
|----------------------------|-----------------|
| 1. Écrou à oreilles | 4. Filtre à air |
| 2. Filtre à air cyclonique | 5. Goujon |
| 3. Préfiltre en mousse | |

2. Déposez le préfiltre en mousse et nettoyez-le comme suit :

A. Lavez le préfiltre avec de l'eau et un détergent doux.

- B. Pressez-le dans un chiffon propre pour le sécher.
- C. Imbibez-le d'huile moteur fraîche.
- D. Entourez le préfiltre de chiffon absorbant et pressez-le délicatement pour éliminer l'excédent d'huile.

3. Retirez l'écrou à oreilles en haut du filtre à air et déposez l'élément en papier.
4. Tapotez l'élément en papier sur une surface fixe pour enlever la poussière. Remplacez l'élément en papier s'il est encore encrassé ou endommagé.

Important: Ne soufflez pas d'air comprimé sur l'élément en papier au risque de l'endommager.

5. Montez l'élément en papier dans le boîtier du filtre à air et fixez-le avec l'écrou à oreilles.
6. Placez le préfiltre en mousse sur l'élément en papier.
7. Posez le filtre cyclonique avec son couvercle et fixez-le en place avec l'écrou à oreilles.

Vidange de l'huile moteur

Remarque: Vidangez l'huile plus souvent si vous travaillez dans des conditions très poussiéreuses ou sableuses.

Type d'huile : Huile détergente de classe de service API SJ ou supérieure.

Capacité du carter : 0,6 L (0,63 pte)

Viscosité : SAE 10W-30 recommandé pour l'usage général.

Vidange de l'huile moteur

Périodicité des entretiens: Après les 25 premières heures de fonctionnement

Toutes les 100 heures

Une fois par an ou avant le remisage

1. Démarrez le moteur et laissez-le tourner pendant 5 minutes. Cela permet de réchauffer l'huile qui s'écoule alors plus facilement.
2. Garez la machine avec le côté de la vidange légèrement plus bas que l'autre côté, pour pouvoir évacuer toute l'huile.
3. Serrez le frein de stationnement et coupez le moteur.
4. Placez un bac de vidange sous l'orifice de vidange.
5. Retirez le bouchon de vidange et vidangez l'huile par la fente dans le cadre (Figure 16).

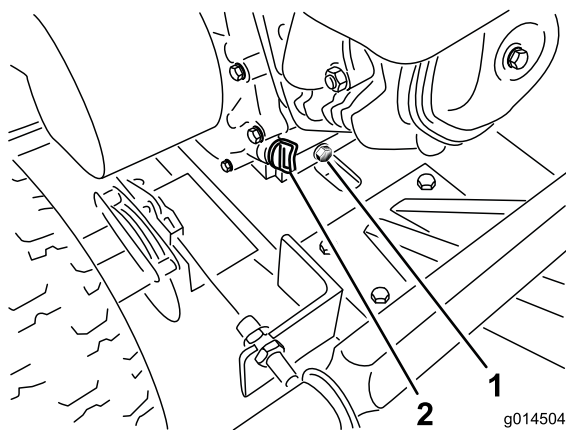

Figure 16

1. Orifice de vidange d'huile 2. Bouchon de remplissage d'huile

6. Lorsque la vidange d'huile est terminée, remettez le bouchon en place et essuyez les coulées d'huile éventuelles.

Remarque: Débarrassez-vous de l'huile usagée dans un centre de recyclage agréé.

7. Enlevez le bouchon de remplissage et versez lentement environ 80 % de la quantité d'huile spécifiée dans le moteur (Figure 16).
8. Versez avec précaution une quantité d'huile suffisante pour faire monter le niveau jusqu'au repère supérieur sur la jauge. Voir [Contrôle du niveau d'huile moteur \(page 11\)](#).
9. Remettez le bouchon de remplissage d'huile en place.

Nettoyage de la cuvette de décantation

Périodicité des entretiens: Toutes les 100 heures

Une fois par an ou avant le remisage

Une cuvette de décantation située sous le robinet d'arrivée de carburant recueille les saletés présentes dans le carburant.

1. Tournez le robinet d'arrivée de carburant complètement à gauche en position FERMÉE.
2. Dévissez la cuvette de décantation. Veillez à ne pas perdre le joint torique (Figure 17).

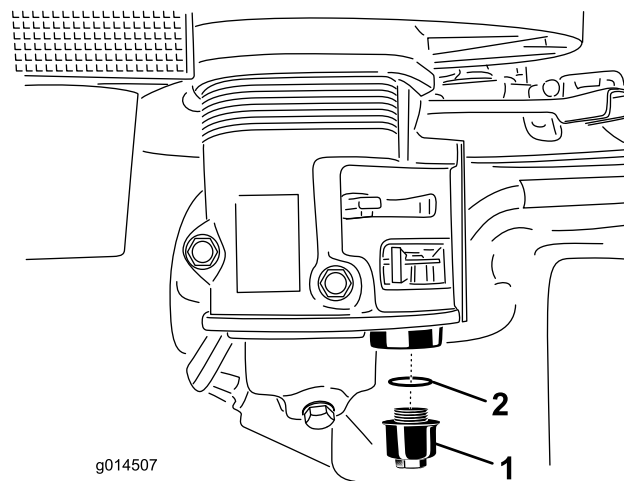

Figure 17

1. Cuvette de décantation 2. Joint torique

3. Nettoyez le réservoir et le joint torique avec un solvant de nettoyage et séchez-les soigneusement.

Remarque: Veillez à ne pas perdre le joint torique.

4. Replacez le joint torique dans la rainure et reposez la cuvette de décantation.
5. Tournez le robinet d'arrivée de carburant complètement à droite en position OUVERTE, et recherchez des fuites éventuelles.

Remarque: Remplacez le joint torique si des fuites sont constatées.

Entretien de la bougie

Périodicité des entretiens: Toutes les 100 heures—Contrôlez les bougies.

Avant de monter une bougie, vérifiez si l'écartement entre l'électrode centrale et l'électrode latérale est correct. Utilisez une clé à bougies pour déposer et reposer les bougies, et une jauge d'épaisseur pour contrôler et régler l'écartement des électrodes. Remplacez la bougie au besoin.

Type : BPR6ES (NKG) ou équivalent

Écartement des électrodes : 0,70 à 0,80 mm (0,28 à 0,031 po)

Dépose de la bougie

1. Abaissez la dessoucheuse et arrêtez la machine; voir [Arrêt du moteur \(page 12\)](#).
2. Débranchez le fil de la bougie ([Figure 18](#)).

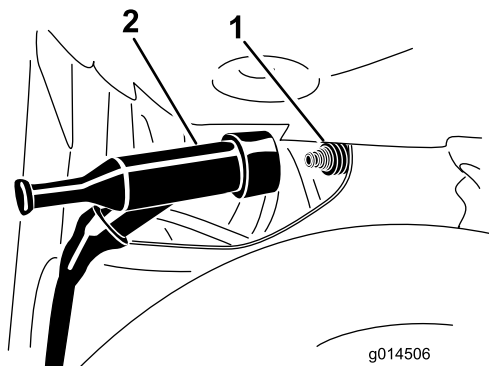

Figure 18

1. Bougie
2. Fil

3. Nettoyez la surface autour de la bougie.
4. Déposez la bougie et la rondelle métallique.

Contrôle de la bougie

1. Examinez le centre de la bougie ([Figure 19](#)). Si le bec isolant est recouvert d'un léger dépôt gris ou brun, le moteur fonctionne correctement. S'il est recouvert d'un dépôt noir, cela signifie généralement que le filtre à air est encrassé.

Important: Ne nettoyez pas la bougie. Remplacez toujours la bougie si elle est recouverte d'un dépôt noir ou d'une couche grasse, si elle est fissurée ou si les électrodes sont usées.

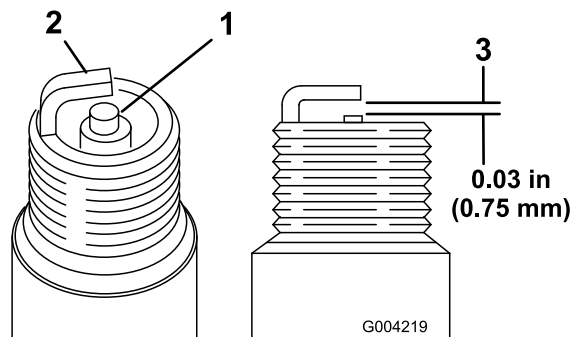

Figure 19

1. Bec isolant d'électrode centrale
2. Électrode latérale
3. Écartement (pas à l'échelle)

2. Contrôlez l'écartement entre l'électrode centrale et l'électrode latérale ([Figure 19](#)). Courbez l'électrode latérale ([Figure 19](#)) si l'écartement est incorrect.

Pose de la bougie

1. Vissez la bougie dans le trou prévu.
2. Serrez la bougie à 27 N·m (20 pi-lb).
3. Rebranchez le fil de la bougie.

Entretien des courroies

Contrôle de la tension de la courroie d'entraînement

Périodicité des entretiens: Toutes les 25 heures

Remarque: Remplacez la courroie si elle semble usée, fissurée ou endommagée.

1. Coupez le moteur et attendez l'arrêt complet de toutes les pièces en rotation.
2. Retirez les vis de fixation du protège-courroie (Figure 20).

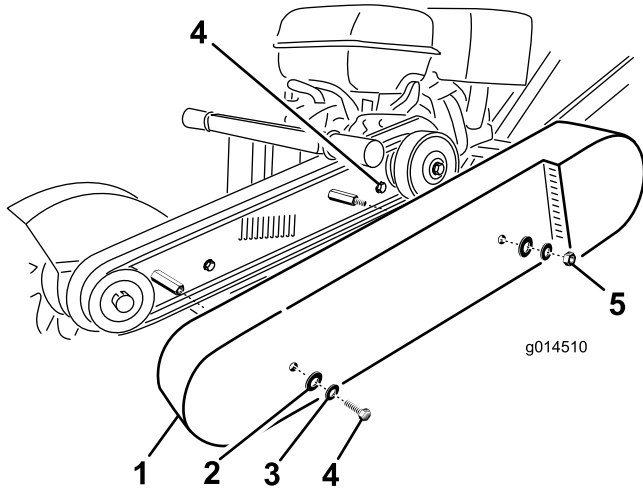

Figure 20

Votre modèle peut être différent

- | | |
|---------------------|-----------|
| 1. Protège-courroie | 4. Boulon |
| 2. Rondelle-frein | 5. Écrou |
| 3. Rondelle | |

3. Serrez doucement les deux brins de la courroie pour vérifier la tension. Vous devriez obtenir une flèche d'environ 6 à 10 mm (1/4 à 3/8 po) par rapport à la position d'origine.

Important: Pour que la durée de vie de la courroie soit prolongée, une tension correcte doit être maintenue. Si la courroie est trop lâche, le disque de coupe glissera de manière excessive et la courroie sera défectueuse prématurément. Une courroie trop tendue peut s'user rapidement et entraîner une défaillance des roulements et de l'arbre.

Réglage de la courroie d'entraînement

1. Déposez le protège-courroie.
2. Desserrez les 4 boulons du support moteur ainsi que les écrous de blocage qui maintiennent le boulon de réglage (Figure 21).

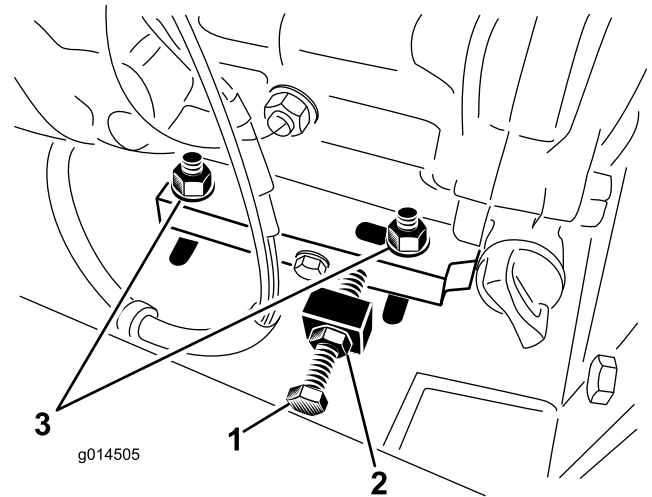

Figure 21

- | | |
|---------------------|-----------------------------|
| 1. Boulon | 3. Boulon de support moteur |
| 2. Écrou de blocage | |

3. Tournez le boulon de réglage à tête carrée du cadre dans le sens horaire pour tendre la courroie et dans le sens antihoraire pour la détendre.

Important: Important : resserrez tous les boulons du moteur lorsque la courroie est correctement tendue.

4. Reposez le protège-courroie avec les fixations retirées précédemment.

Entretien de la dessoucheuse

Remplacement des dents

Périodicité des entretiens: À chaque utilisation ou une fois par jour—Vérifiez l'état des dents; pivotez ou remplacez celles qui sont usées ou endommagées et serrez les écrous de toutes les dents.

Les dents subissent une usure considérable et doivent être pivotées ou remplacées périodiquement (Figure 22). Avant de les faire pivoter ou de les remplacer, inspectez chaque support de dent sur le disque, y compris les méplats qui empêchent les dents de tourner. Si le support de dent est endommagé, remplacez le disque. Serrez les écrous à un couple de 68 N·m (50 pi-lb) pour toutes les dents que vous ne pivotez ou ne remplacez pas.

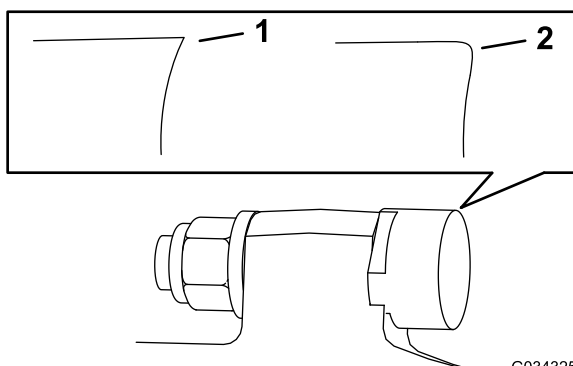
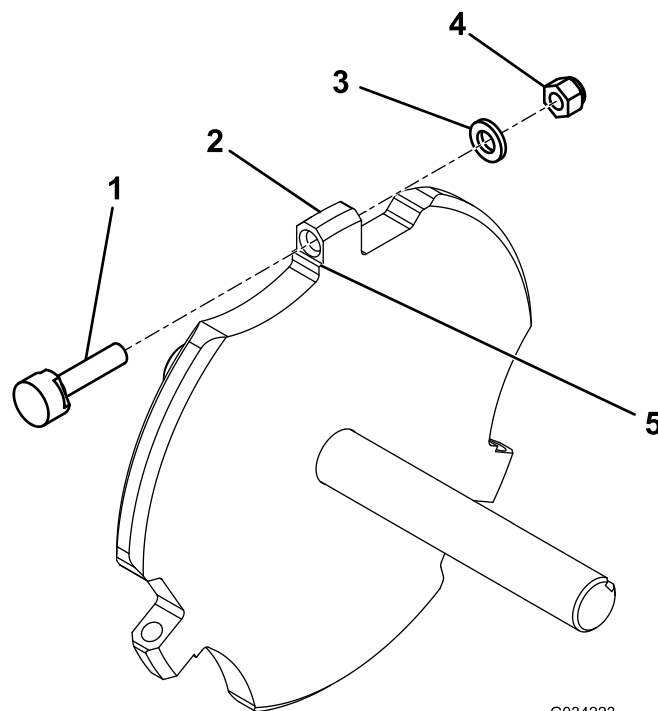

Figure 22

G034325

1. Dent pointue

2. Dent usée



G034223

Figure 23

1. Dent

2. Support de dent

3. Rondelle

4. Écrou

5. Méplat

Chaque dent est indexée avec 3 positions vous permettant de la faire pivoter deux fois pour exposer un tranchant neuf avant que son remplacement soit nécessaire. Pour faire pivoter une dent, desserrez son écrou de fixation (Figure 23). Poussez la dent en avant et tournez-la d'un tiers de tour pour faire passer un bord neuf à l'extérieur. Serrez l'écrou de fixation de la dent à 68 N·m (50 pi-lb).

Pour remplacer une dent, enlevez l'écrou de fixation et montez une dent neuve, une rondelle et l'écrou au même emplacement (Figure 23). Serrez l'écrou de fixation de la dent à 68 N·m (50 pi-lb).

Nettoyage

Nettoyage des débris sur la machine

La durée de vie de la machine est accrue par un nettoyage et un lavage réguliers. Nettoyez la machine immédiatement après chaque utilisation, avant que la saleté ait le temps de durcir.

Avant le nettoyage, vérifiez que le bouchon du réservoir de carburant est bien serré pour éviter que de l'eau entre dans le réservoir.

Si vous utilisez un jet haute pression, veillez à ne pas endommager les autocollants de sécurité, les panneaux d'instruction et le moteur.

Important: Lubrifiez les roulements de lames du disque de coupe après le nettoyage.

Remisage

Remisage de la machine

Si vous ne comptez pas utiliser la machine avant plus d'un mois, préparez-la au remisage comme suit :

1. Débarrassez l'extérieur de la machine, et surtout le moteur, des saletés et de la crasse. Éliminez les saletés, les copeaux et la sciure pouvant se trouver sur les ailettes de la culasse et le boîtier du ventilateur.

Important: Vous pouvez laver la machine avec de l'eau et un détergent doux.

2. Ajoutez un additif stabilisateur/conditionneur à base de pétrole dans le réservoir de carburant. Respectez les proportions spécifiées par le fabricant du stabilisateur (7,8 ml par litre [1 oz par gallon américain]). N'utilisez pas de stabilisateur à base d'alcool (éthanol ou méthanol).

Remarque: L'efficacité des stabilisateurs/conditionneurs est optimale lorsqu'ils sont mélangés à de l'essence fraîche et sont utilisés de manière systématique.

Important: Ne conservez pas l'essence traitée/additionnée de stabilisateur plus de 3 mois.

3. Faites tourner le moteur pendant 5 minutes pour faire circuler le carburant traité dans tout le circuit d'alimentation.
4. Arrêtez le moteur, laissez-le refroidir et vidangez le réservoir de carburant à l'aide d'un siphon à pompe. Débarrassez-vous du carburant conformément à la réglementation locale en matière d'environnement.
5. Redémarrez le moteur et laissez-le tourner jusqu'à ce qu'il s'arrête.
6. Actionnez le starter.
7. Démarrez le moteur et laissez-le tourner jusqu'à ce qu'il ne veuille plus démarrer.
8. Nettoyez la cuvette de sédimentation; voir [Nettoyage de la cuvette de décantation \(page 16\)](#).
9. Faites l'entretien du filtre à air; voir [Entretien du filtre à air \(page 14\)](#).
10. Vidangez l'huile moteur; voir [Vidange de l'huile moteur \(page 15\)](#).
11. Déposez la bougie et vérifiez son état: voir [Entretien de la bougie \(page 17\)](#).
12. Versez 2 cuillerées à soupe d'huile moteur dans l'ouverture laissée par la bougie.
13. Actionnez lentement le démarreur pour faire tourner le moteur et bien répartir l'huile dans le cylindre.
14. Reposez la bougie, mais ne rebranchez pas le fil.
15. Contrôlez et resserrez tous les boulons, écrous et vis. Réparez ou remplacez toute pièce endommagée.

16. Peignez toutes les surfaces métalliques éraflées ou mises à nu avec de la peinture en vente chez un dépositaire-réparateur agréé.
17. Rangez la machine dans endroit propre et sec, comme un garage ou une remise.
18. Couvrez la machine pour la protéger et la garder propre.

Dépistage des défauts

| Problème | Cause possible | Mesure corrective |
|---|--|--|
| Le moteur ne démarre pas. | <ol style="list-style-type: none"> 1. Le commutateur du moteur est en position d'arrêt. 2. Le robinet d'arrivée de carburant est fermé. 3. Le starter est en service. 4. Le réservoir de carburant est vide. 5. Le fil de la bougie est mal branché ou est débranché. | <ol style="list-style-type: none"> 1. Serrez la barre de sécurité contre le guidon. 2. Ouvrez le robinet d'arrivée de carburant. 3. Utilisez le starter pour démarrer le moteur à froid. 4. Faites le plein de carburant frais. 5. Vérifiez l'écartement des électrodes et nettoyez ou remplacez la bougie. |
| Le moteur ne tourne pas régulièrement. | <ol style="list-style-type: none"> 1. Le starter est encore en service. 2. Le filtre à air est colmaté. 3. La conduite de carburant est bouchée. 4. De l'eau ou des contaminants sont présents dans le carburant. 5. Les bougies sont usées ou calaminées. | <ol style="list-style-type: none"> 1. Ouvrez le starter. 2. Nettoyez ou remplacez le filtre à air. 3. Nettoyez la cuvette de décantation. 4. Vidangez le réservoir de carburant et remplissez-le de carburant frais. 5. Vérifiez l'écartement des électrodes et nettoyez ou remplacez la bougie. |
| La courroie glisse ou se déchausse des poulies. | <ol style="list-style-type: none"> 1. La tension de la courroie est insuffisante. | <ol style="list-style-type: none"> 1. Ajustez la tension de la courroie. Réduisez la profondeur de coupe. |
| Le disque de coupe ne tourne pas. | <ol style="list-style-type: none"> 1. Le régime moteur est insuffisant pour activer l'embrayage centrifuge. 2. La tension de la courroie est insuffisante. 3. Les patins d'embrayage sont usés. | <ol style="list-style-type: none"> 1. Placez la commande d'accélérateur en position engagée. 2. Ajustez la tension de la courroie. 3. Remplacez l'embrayage. |
| Le disque de coupe continue de tourner. | <ol style="list-style-type: none"> 1. Charge excessive du moteur. 2. La courroie s'est déchaussée ou est cassée. 3. Les ressorts d'embrayage sont affaiblis ou cassés. | <ol style="list-style-type: none"> 1. Placez la commande d'accélérateur en position désengagée. 2. Remplacez la courroie d'entraînement. 3. Remplacez l'embrayage. |

Remarques:



Garantie du matériel utilitaire compact Toro

Garantie limitée d'un an

Matériel utilitaire compact
(CUE)

Conditions et produits couverts

The Toro Company et sa filiale, Toro Warranty Company, en vertu d'un accord mutuel, certifient conjointement que votre matériel utilitaire compact Toro (le « Produit ») ne présente aucun défaut de matériau ou vice de fabrication. Durées de la garantie à compter de la date d'achat :

| Produits | Période de garantie |
|--|--|
| Pro Sneak Chargeuses utilitaires compactes, Trancheuses, Dessoucheuses et Accessoires Moteurs Kohler | 1 an ou 1 000 heures de fonctionnement, la première échéance prévalant |
| Tous autres moteurs | 3 ans* |
| | 2 ans* |

Dans l'éventualité d'un problème couvert par la garantie, nous nous engageons à réparer le Produit gratuitement, frais de diagnostic, pièces et main-d'œuvre compris.

*Certains moteurs utilisés sur les produits Toro sont couverts par la garantie constructeur du moteur.

Comment faire intervenir la garantie

Si vous pensez que votre produit Toro présente un vice de matériau ou de fabrication, procédez comme suit :

1. Demandez à un dépositaire-réparateur de matériel utilitaire compact (CUE) Toro agréé de prendre en charge votre produit. Pour trouver le dépositaire le plus proche, consultez notre site web à www.Toro.com. Vous pouvez aussi téléphoner gratuitement au service client de Toro au numéro ci-dessous.
2. Lorsque vous vous rendez chez le dépositaire-réparateur, apportez le produit et une preuve d'achat (reçu).
3. Si, pour une raison quelconque, vous n'êtes pas satisfait du diagnostic de votre dépositaire-réparateur ou des conseils prodigués, n'hésitez pas à nous contacter à l'adresse suivante :

SWS Customer Care Department
Toro Warranty Company
8111 Lyndale Avenue South
Bloomington, MN 55420-1196, États-Unis
Numéro vert : 888-384-9940

Responsabilités du propriétaire

L'entretien de votre produit Toro doit être conforme aux procédures décrites dans le *Manuel de l'utilisateur*. Cet entretien courant est à vos frais, qu'il soit effectué par vous-même ou par un dépositaire-réparateur. Les pièces à remplacer dans le cadre de l'entretien courant (« Pièces de rechange ») seront couvertes par la garantie jusqu'à la date du premier remplacement prévu. Ne pas effectuer les entretiens et réglages requis peut constituer un motif de rejet d'une réclamation au titre de la garantie.

Ce que la garantie ne couvre pas

Les défaillances ou anomalies de fonctionnement survenant au cours de la période de garantie ne sont pas toutes dues à des défauts de matériaux ou des vices de fabrication. Cette garantie expresse ne couvre pas :

- Les défaillances du produit dues à l'utilisation de pièces qui ne sont pas d'origine ou au montage et à l'utilisation d'accessoires ajoutés, modifiés ou non approuvés
- Les défaillances du produit dues au non respect du programme d'entretien et/ou des réglages requis.
- Les défaillances du produit dues à une utilisation abusive, négligente ou dangereuse.
- Les pièces sujettes à l'usure pendant l'utilisation, sauf si elles s'avèrent défectueuses. Par exemple, les pièces consommées ou usées durant le fonctionnement normal du produit, notamment mais pas exclusivement courroies, essuie-glace, bougies, pneus, filtres, joints, plaques d'usure, joints toriques, chaînes d'entraînement, embrayages.
- Les défaillances dues à une influence extérieure. Les éléments constituant une influence extérieure comprennent, sans y être limités, les conditions atmosphériques, les pratiques de remisage, la contamination, l'utilisation de liquides de refroidissement, lubrifiants, additifs ou produits chimiques, etc. non agréés.
- Les éléments sujets à usure normale. L'usure normale comprend, mais pas exclusivement, l'usure des surfaces peintes, les autocollants rayés, etc.
- Les réparations requises en raison du non respect de la procédure recommandée relative au carburant (consultez le *Manuel de l'utilisateur* pour plus de détails).
 - La décontamination du système d'alimentation n'est pas couverte.
 - L'utilisation de carburant trop ancien (vieux de plus d'un mois) ou de carburant contenant plus de 10 % d'éthanol ou plus de 15 % de MTBE.
 - L'omission de la vidange du système d'alimentation avant toute période de non utilisation de plus d'un mois.
- Toute pièce couverte par une garantie fabricant séparée.
- Les frais de prise à domicile et de livraison.

Conditions générales

La réparation par un dépositaire-réparateur de matériel utilitaire compact (CUE) Toro agréé est le seul dédommagement auquel cette garantie donne droit.

The Toro Company et Toro Warranty Company déclinent toute responsabilité en cas de dommages secondaires ou indirects liés à l'utilisation des produits Toro couverts par cette garantie, notamment quant aux coûts et dépenses encourus pour se procurer un équipement ou un service de substitution durant une période raisonnable pour cause de défaillance ou d'indisponibilité en attendant la réparation sous garantie. Toutes les garanties implicites relatives à la qualité marchande et à l'aptitude à l'emploi sont limitées à la durée de la garantie expresse. L'exclusion de la garantie des dommages secondaires ou indirects, ou les restrictions concernant la durée de la garantie implicite, ne sont pas autorisées dans certains états et peuvent donc ne pas s'appliquer dans votre cas.

Cette garantie vous accorde des droits spécifiques, auxquels peuvent s'ajouter d'autres droits qui varient selon les états.

Il n'existe aucune autre garantie expresse, à part la garantie du moteur et la garantie du système antipollution mentionnées ci-dessous, le cas échéant. Le système antipollution de votre Produit peut être couvert par une garantie séparée répondant aux exigences de l'Agence américaine de protection de l'environnement (EPA) ou de la Direction californienne des ressources atmosphériques (CARB). Les limitations d'heures susmentionnées ne s'appliquent pas à la garantie du système antipollution. Pour plus de renseignements, reportez-vous à la Déclaration de garantie de conformité à la réglementation antipollution de Californie fournie avec votre Produit ou figurant dans la documentation du constructeur du moteur.

Autres pays que les États-Unis et le Canada

Pour les produits Toro achetés hors des États-Unis ou du Canada, demandez à votre distributeur (dépositaire) Toro la police de garantie applicable dans votre pays, région ou état. Si, pour une raison quelconque, vous n'êtes pas satisfait des services de votre distributeur, ou si vous avez du mal à vous procurer des renseignements concernant la garantie, adressez-vous à l'importateur Toro. En dernier recours, adressez-vous à Toro Warranty Company.

Droits des consommateurs australiens : Les clients australiens trouveront des renseignements concernant le Droit australien de la consommation à l'intérieur de l'emballage ou auprès de leur dépositaire Toro local.