



Count on it.

Brukerhåndbok

Halmfjernererenhet

**TriFlex®-trekkenhet i Greensmaster®
3300/3400-serien**

Modellnr. 04720—Serienr. 315000001 og oppover



⚠ ADVARSEL

CALIFORNIA Proposition 65-advarsel

Dette produktet inneholder et kjemikalie eller kjemikalier som staten California vet forårsaker kreft, fødselsdefekter eller forplantningsskade.

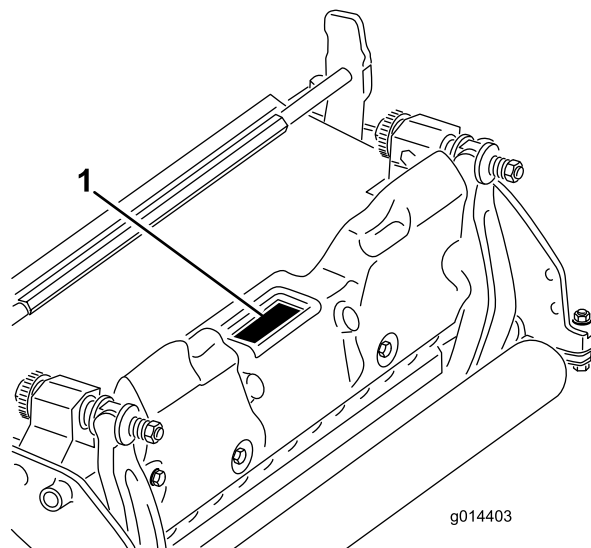

Figur 1

1. Plassering av modell- og serienummer

Modellnr. _____
Serienr. _____

Denne håndboken identifiserer mulige farer og identifiserer sikkerhetsbeskjeder gjennom sikkerhetsvarslingssymbolet (Figur 2). Dette symbolet varsler om farer som kan føre til alvorlige skader eller dødsfall, hvis man ikke overholder de anbefalte forholdsreglene.



Figur 2

1. Sikkerhetsvarslingssymbol

I tillegg brukes to ord for å utheve informasjon. **Viktig** gjør oppmerksom på spesiell mekanisk informasjon og **Obs** henviser til generell informasjon som er verdt å huske.

Innledning

Dette produktet er i samsvar med alle relevante europeiske direktiver. Hvis du vil ha mer informasjon, kan du se sammenstillingserklæringen (DOI) på baksiden av denne publikasjonen.

Denne halmfjerningspolen monteres på en gressklipperenhet som er beregnet for bruk av profesjonelle, innleide operatører i kommersielle applikasjoner. Den er hovedsakelig utviklet for halmfjerning fra gress på allerede godt vedlikeholdte parkplener, golfbaner, idrettsbaner og plener i kommersielle områder.

Les denne håndboken nøye, slik at du lærer å bruke og vedlikeholde produktet på riktig måte og unngår person- eller produktskade. Du har ansvar for å bruke produktet på en riktig og sikker måte.

Du kan kontakte Toro direkte på www.Toro.com for informasjon om produkter og tilbehør, hjelp til å finne en forhandler eller for å registrere produktet ditt.

Hvis maskinen må repareres eller du trenger originale Toro-deler eller mer informasjon, kan du kontakte et autorisert forhandlerverksted eller Toros kundeserviceavdeling. Ha modell- og serienummer for hånden når du tar kontakt. [Figur 1](#) identifiserer plasseringen av modell- og serienummer på produktet. Skriv inn numrene i tilhørende felt.

Innhold

Sikkerhet	3
Sikkerhets- og instruksjonsmerker	4
Montering	5
1 Montere fremre valse.....	5
2 Justere spoleknivene for positiv innstilling (over bakken)	5
3 Justere spoleknivene for negativ innstilling (under bakken)	5
4 Montere halmfjerningspolen	5
Oversikt over produktet	7
Spesifikasjoner	7
Tilbehør.....	7
Bruk	7
Vedlikehold	8
Demontere spolen.....	8

Sikkerhet

Denne maskinen har blitt designet i henhold til EN ISO-standard 5395:2013.

Forebygging og avverging av farer og ulykker avhenger av forståelse, omtanke og korrekt opplæring av de som er involvert i drift, transport, vedlikehold og lagring av maskinen. Feilaktig bruk og vedlikehold av maskinen kan føre til personskade eller dødsfall. For å redusere muligheten for skader eller dødsulykker, må du følge disse sikkerhetsinstruksjonene.

- Les, forstå og følg alle instruksjoner i trekkenhetens og halmfjernerens brukerbok før du tar i bruk halmfjernerensheten.
- La aldri barn få lov til å bruke trekkenheten eller halmfjernerenshetene. La ikke voksne bruke trekkenheten eller halmfjernerenshetene uten å ha fått instruksjoner. Kun opplærte førere som har lest denne håndboken skal bruke trekkenheten eller halmfjernerenshetene.
- Ikke bruk halmfjernerenshetene når du er syk, trøtt eller påvirket av medisiner, alkohol eller andre rusmidler.
- Sørg for at alle verneplater og sikkerhetsanordninger er på plass. Hvis en verneplate, en sikkerhetsanordning eller et merke er uleselig eller skadet, må reparasjon eller utskifting utføres før arbeidet begynner. Stram også alle løse muttere, bolter og skruer, slik at du er sikker på at halmfjernerensheten er trygg å bruke.
- Bruk alltid kraftig, sklisikkert fottøy. Bruk ikke halmfjernerensheten hvis du har på deg sandaler, tennissko, joggesko eller kortbukser. Bruk aldri løstsittende klær som kan sette seg fast i bevegelige deler. Ha alltid på deg langbukser og solide sko. Vernebriller, vernesko og hjelm anbefales, og er i enkelte land påbudt i henhold til lokale bestemmelser og forsikringsforskrifter.
- Fjern alt rusk eller andre gjenstander som halmfjernerensheten kan plukke opp og kaste ut. Hold alle andre på god avstand fra arbeidsområdet.
- Hvis halmfjernerensheten slår borti en hard gjenstand eller enheten vibrerer unormalt, må du stanse og slå av motoren. Kontroller halmfjernerensheten for skadede deler. Reparer eventuell skade før du starter på nytt og bruker halmfjernerensheten.
- Senk halmfjernerenshetene ned på bakken, og ta ut nøkkelen fra tenningsbryteren når maskinen står uten tilsyn.
- Sørg for at halmfjernerenshetene er trygge å bruke ved å holde alle muttere, bolter og skruer godt strammet.
- Ta nøkkelen ut av tenningen for å unngå at noen starter motoren ved et uhell under vedlikehold, justering eller lagring av maskinen.
- Følg kun de vedlikeholdsinstruksjonene som står beskrevet i håndboken. Hvis du på noe tidspunkt ønsker

omfattende reparasjoner eller assistanse, kan du ta kontakt med en godkjent Toro-forhandler.

- For å sikre best mulig ytelse og sikkerhet, bør du bare kjøpe ekte reservedeler og tilbehør fra Toro. **Du må aldri bruke ikke-godkjente reservedeler og ekstrautstyr fra andre produsenter.** Se etter Toro-logoen for å være sikker på at det er originalt. Hvis du bruker reservedeler og ekstrautstyr som ikke er godkjent, kan det ugyldiggjøre garantien fra Toro.

Sikkerhets- og instruksjonsmerker



Sikkerhetsmerker og instruksjoner er lett synlige for føreren og er plassert i nærheten av alle områder som representerer en potensiell fare. Bytt ut alle merker som er ødelagte eller mangler.

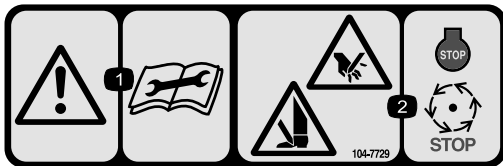

104-7729

1. Advarsel – les instruksjonene før du utfører service eller vedlikehold.
2. Kuttefare for hender og føtter – stopp motoren og vent til alle bevegelige deler har stoppet.

Montering

1

Montere fremre valse

Ingen deler er nødvendige

Prosedyre

Halmfjernerenheden leveres uten fremre valse. Monter valsen ved hjelp av de løse delene som leveres med halmfjernerenheden og monteringsveiledningen som følger med valsen.

2

Justere spoleknivene for positiv innstilling (over bakken)

Ingen deler er nødvendige

Prosedyre

1. Plasser halmfjernerenheden på en jevn overflate.
2. Plasser en målestang som har den ønskede høyden til knivene over bakken under hver ende av halmfjernerenheden (Figur 3).

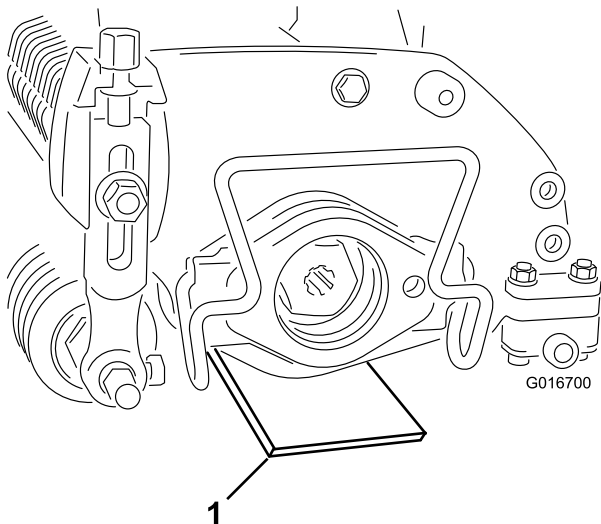

Figur 3

1. Målestang

3. La den bakre valsen være i kontakt med det jevne underlaget, og løsne begge klippehøydemutrene.
4. Roter klippehøyden til begge endene til den fremre valsen kommer i kontakt med underlaget.
5. Kontroller kontakten med et papirark for å sjekke hver valseende.
6. Stram til begge klippehøydeknottenens låsemutter igjen.

3

Justere spoleknivene for negativ innstilling (under bakken)

Ingen deler er nødvendige

Prosedyre

Merk: Maksimalt anbefalt negativ innstilling er 5 mm dyp gjennomtrengning.

1. Plasser halmfjernerenheden på en jevn flate.
2. Plasser fire målestenger som har den ønskede gjennomtrengningsdybden under bakkenivå under den fremre og bakre valsen til halmfjernerenheden (Figur 4).

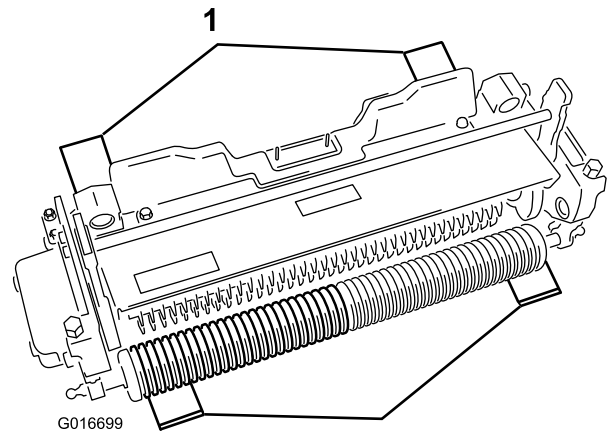

Figur 4

1. Målestang (fire)

3. La den bakre valsen være i kontakt med det jevne underlaget, og løsne begge klippehøydemutrene.
4. Roter klippehøyden til begge endene til den fremre valsen kommer i kontakt med underlaget.
5. Kontroller kontakten med et papirark for å sjekke hver valseende.
6. Stram til begge klippehøydeknottenens låsemutter igjen.

4

Montere halmfjerningspolen

Ingen deler er nødvendige

Prosedyre

Se trekkenhetens *brugerhåndbok* for å montere spolen på maskinen.

Viktig: Hvis du setter spolen på halmfjernerenheden til en negativ innstilling, må du passe på at spoleknivene ikke blir skadet gjennom kontakt med betonggulv og asfalterte overflater.

Oversikt over produktet

Spesifikasjoner

Traktorer	Disse halmfjernerenehetene passer til Greensmaster 3300- og 3400-trekkenheter.
Klippehøyde	Halmfjerningshøyden justeres på den fremre valsen av to vertikale skruer og holdes av to låsehodeskruer
Klippehøydeområde	Standard innstilt klippehøydespekter er 4,78 mm under bakkenivå til 6,35 mm over bakkenivå.
Spolelager	To forseglede kulelagre i rustfritt stål med dypt spor.
Valses	Den bakre valsen er en full valse av stål med en diameter på 5,1 cm.
Gressbeskyttelse	Ikke-justerbar beskyttelse med justerbar klippestang for å forbedre gressutslippet fra spolen under våte forhold.
Motvekt	En støpejernsvekt som er festet på motsatt side av drivmotoren balanserer halmfjernereneheten.
Nettovekt	33 kg

Tilbehør

Et utvalg av Toro-godkjent tilbehør som kan brukes sammen med maskinen for å forbedre og utvide dens funksjoner er tilgjengelig. Kontakt et autorisert forhandlerverksted eller distributør, eller besøk www.Toro.com for å få en liste over alt godkjent tilbehør.

Bruk

Merk: Angi hva som er høyre og venstre side på maskinen ved å stå i normal arbeidsstilling.

Vedlikehold

Merk: Angi hva som er venstre og høyre side på maskinen fra normal driftsstilling.

Demontere spolen

Demonter spolen når en kniv eller et spolelager må skiftes ut.

Viktig: Sørg for at de to akselrestene og avstandsstykket sitter på plass før du monterer lageret på spolen (**Figur 5**). Trekk til innsatsmutterne med et moment på 136 N m.

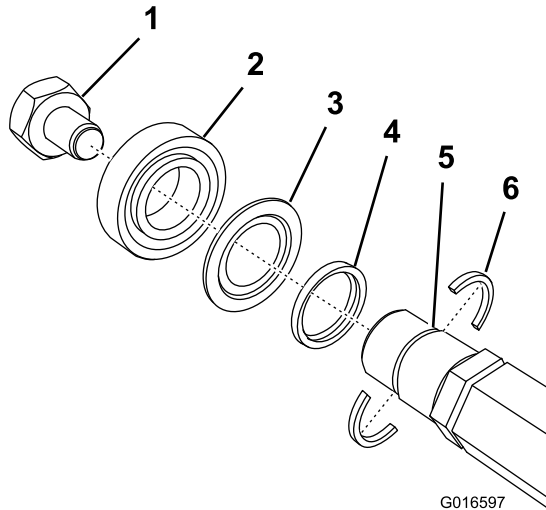

G016597

Figur 5

- | | |
|--|------------------------------------|
| 1. Gjenget innsatsmutter på venstre side | 4. Avstandsstykke |
| 2. Lager | 5. Spor i aksel |
| 3. Tetning | 6. Akselreste (monter disse først) |

Notat:

Sammenstillingserklæring

The Toro Company, 8111 Lyndale Ave. South, Bloomington, MN, USA erklærer at følgende enhet(er) er i samsvar med følgende direktiver, når de er montert i henhold til de medfølgende instruksjonene for bestemte Toro-modeller som indikert i den relevante samsvarserklæringen.

Modellnr.	Serienr.	Produktbeskrivelse	Fakturabeskrivelse	Generell beskrivelse	Direktiv
04720	315000001 og oppover	Halmfjernerenheter, TriFlex-trekkenhet i Greensmaster 3300/3400-serien	THATCHING REEL KIT-TRIFLEX	Halmfjerningsspole	2006/42/EF

Relevant teknisk dokumentasjon er utarbeidet i henhold til kravene i del B av vedlegg VII til 2006/42/EF.

Vi påtar oss å overføre, som svar på henvendelser fra nasjonale myndigheter, relevant informasjon om dette delvis fullførte maskineriet. Informasjonen vil bli overført elektronisk.

Maskineriet skal ikke tas i bruk før det er integrert i godkjente Toro-modeller som indikert på tilknyttede samsvarserklæringer og i samsvar med alle instruksjoner. Når dette er tilfelle, kan det erklæres i samsvar med alle relevante direktiver.

Godkjent:



David Klis
Overordnet ingeniørsjef
8111 Lyndale Ave. South
Bloomington, MN 55420, USA
December 3, 2015

Teknisk EU-kontakt:

Marc Vermeiren
Toro Europe NV
B-2260 Oevel-Westerloo
Belgium

Tel. 0032 14 562960
Fax 0032 14 581911

Liste over internasjonale forhandlere

Distributør:	Land:	Telefonnummer:	Distributør:	Land:	Telefonnummer:
Agrolanc Kft	Ungarn	36 27 539 640	Maquiver S.A.	Colombia	57 1 236 4079
Asian American Industrial (AAI)	Hongkong	852 2497 7804	Maruyama Mfg. Co. Inc.	Japan	81 3 3252 2285
B-Ray Corporation	Korea	82 32 551 2076	Mountfield a.s.	Den tsjekkiske republikk	420 255 704 220
Brisa Goods LLC	Mexico	1 210 495 2417	Mountfield a.s.	Slovakia	420 255 704 220
Casco Sales Company	Puerto Rico	787 788 8383	Munditol S.A.	Argentina	54 11 4 821 9999
Ceres S.A.	Costa Rica	506 239 1138	Norma Garden	Russland	7 495 411 61 20
CSSC Turf Equipment (pvt) Ltd.	Sri Lanka	94 11 2746100	Oslinger Turf Equipment SA	Ecuador	593 4 239 6970
Cyril Johnston & Co.	Nord-Irland	44 2890 813 121	Oy Hako Ground and Garden Ab	Finland	358 987 00733
Cyril Johnston & Co.	Irland	44 2890 813 121	Parkland Products Ltd.	New Zealand	64 3 34 93760
Fat Dragon	Kina	886 10 80841322	Perfetto	Polen	48 61 8 208 416
Femco S.A.	Guatemala	502 442 3277	Pratoverde SRL.	Italia	39 049 9128 128
FIVEMANS New-Tech Co., Ltd	Kina	86-10-6381 6136	Prochaska & Cie	Østerrike	43 1 278 5100
ForGarder OU	Estland	372 384 6060	RT Cohen 2004 Ltd.	Israel	972 986 17979
G.Y.K. Company Ltd.	Japan	81 726 325 861	Riversa	Spania	34 9 52 83 7500
Geomechaniki of Athens	Hellas	30 10 935 0054	Lely Turfcare	Danmark	45 66 109 200
Golf international Turizm	Tyrkia	90 216 336 5993	Lely (U.K.) Limited	Storbritannia	44 1480 226 800
Hako Ground and Garden	Sverige	46 35 10 0000	Solvert S.A.S.	Frankrike	33 1 30 81 77 00
Hako Ground and Garden	Norge	47 22 90 7760	Spypros Stavrinides Limited	Kypros	357 22 434131
Hayter Limited (U.K.)	Storbritannia	44 1279 723 444	Surge Systems India Limited	India	91 1 292299901
Hydroturf Int. Co Dubai	De forente arabiske emirater	97 14 347 9479	T-Markt Logistics Ltd.	Ungarn	36 26 525 500
Hydroturf Egypt LLC	Egypt	202 519 4308	Toro Australia	Australia	61 3 9580 7355
Irrimac	Portugal	351 21 238 8260	Toro Europe NV	Belgia	32 14 562 960
Irrigation Products Int'l Pvt Ltd.	India	0091 44 2449 4387	Valtech	Marokko	212 5 3766 3636
Jean Heybroek b.v.	Nederland	31 30 639 4611	Victus Emak	Polen	48 61 823 8369

Europeisk personvernerklæring

Informasjonen Toro samler inn

Toro Warranty Company (Toro) respekterer ditt personvern. For at vi skal kunne behandle ditt garantikrav og kontakte deg ved en eventuell produkttilbakekalling, ber vi deg om å dele enkelte personopplysninger med oss, enten direkte eller gjennom din lokale Toro-bedrift eller -forhandler.

Toros garantisystem finnes på vertsservere i USA, hvor personvernlovgivningen kanskje ikke gir samme beskyttelse som i ditt eget land.

VED Å DELE DIN PERSONLIGE INFORMASJON MED OSS, SAMTYKKER DU I BEHANDLINGEN AV DIN PERSONLIGE INFORMASJON SOM BESKREVET I DENNE PERSONVERNERKLÆRINGEN.

Måten Toro bruker informasjon på

Toro kan bruke din personlige informasjon til å behandle garantikrav, til å kontakte deg ved en eventuell produkttilbakekalling og av andre hensyn som vi vil fortelle deg om. Toro kan dele din informasjon med Toros datterselskaper, forhandlere eller andre forretningspartnere i forbindelse med disse aktivitetene. Vi vil ikke selge din personlige informasjon til andre selskaper. Vi forbeholder oss retten til å oppgi personlig informasjon for samsvar med gjeldende lovgivning og på forespørsel fra passende myndighet, for å kunne drive våre systemer korrekt eller for vår egen eller andre brukeres beskyttelse.

Oppbevaring av personlig informasjon

Vi vil oppbevare din personlige informasjon så lenge vi har behov for den, av hensynene de opprinnelig ble samlet inn for eller av andre legitime hensyn (som f.eks. samsvar med regelverk), eller som påkrevd av gjeldende lovgivning.

Toros forpliktelse til din personlige informasjons sikkerhet

Vi tar rimelige forholdsregler for å beskytte sikkerheten til din personlige informasjon. Vi setter også i verk tiltak for å opprettholde nøyaktigheten til og gjeldende status for personlig informasjon.

Tilgang og korrigerings av personlig informasjon

Hvis du vil gjennomgå eller korrigere din personlige informasjon, kontakt oss per e-post på legal@toro.com.

Australsk forbrukerlov

Australske kunder vil finne opplysninger angående australsk forbrukerlov enten inni boksen eller hos din lokale Toro-forhandler.



Toro-garantien

En begrenset toårsgaranti

Betingelser og inkluderte produkter

The Toro Company og datterselskapet Torp Warranty Company, i henhold til en avtale mellom dem, garanterer i fellesskap at ditt kommersielle Toro-produkt ("produktet") er uten feil i materialer eller håndverk i to år eller 1500 driftstimer*, avhengig av hva som inntreffer først. Denne garantien gjelder alle produkter, med unntak av luftemaskiner (se separate garantierklæringer for disse produktene). Der det finnes berettigede forhold, vil vi reparere produktet uten ekstra kostnad for deg, inkludert diagnostikkutstyr, arbeid, deler og transport. Denne garantien tar effekt på den dato som produktet leveres til kunden.

* Produkt utstyrt med timeteller.

Instruksjoner for å innhente garantitjenester

Du er ansvarlig for å underrette distributøren eller den autoriserte forhandleren av kommersielle produkter om hvem du kjøpte produktet av, straks du tror at det foreligger et berettiget forhold. Hvis du trenger hjelp med å finne en distributør eller autorisert forhandler av kommersielle produkter, eller hvis du har spørsmål ang. dine garantirettigheter eller ansvar, kan du kontakte:

Toros serviceavdeling for kommersielle produkter
Toro Warranty Company
8111 Lyndale Avenue South
Bloomington, MN 55420-1196, USA
+1-952-888-8801 eller +1-800-952-2740
E-post: commercial.warranty@toro.com

Eierens ansvar

Som eier av produktet, er du ansvarlig for nødvendig vedlikehold og justeringer som beskrives i *brugerhåndboken*. Hvis du ikke utfører nødvendig vedlikehold og justeringer, kan dette føre til at garantien blir ugyldig.

Elementer og betingelser som ikke inkluderes

Ikke all produktsvikt eller feilfunksjon som finner sted i løpet av garantiperioden er et resultat av defekter i materialene eller håndverket. Denne garantien dekker ikke følgende:

- Produktsvikt som er et resultat av at man ikke har brukt originale Toro-deler ved utskiftninger, eller fra montering og bruk av tilleggsutstyr eller endret tilbehør som ikke kommer fra Toro. En separat garanti kan gis av produsenten for disse artiklene.
- Produktsvikt som er et resultat av at man ikke har utført anbefalt vedlikehold og/eller justeringer. Hvis du ikke vedlikeholder Toro-produktet i henhold til anbefalt vedlikehold som oppgitt i *brugerhåndboken*, kan dette føre til at garantikrav blir avslått.
- Produktsvikt som er et resultat av at man har brukt produktet på en grov, uaktsom eller uforsiktig måte.
- Deler som anses som forbruksdeler, bortsett fra om de er defekte. Eksempler på deler som anses som forbruksdeler, eller som brukes opp, under normal drift av produktet er, men er ikke begrenset til, bremseklosser og bremsebelegg, clutchbelegg, knivblad, spoler, valser og lagre (tettet eller smurt), motstål, tennplugg, styrehjul og lagre, dekk, filtre, remmer og enkelte sprøytodeler som diafragma, munestykker, kontrollventiler o.l.
- Feil som er et resultat av utenforliggende krefter. Tilstander som anses å være utenforliggende krefter inkluderer, men er ikke begrenset til, vær, lagringsprosedyrer, ikke-godkjent bruk av kjølemidler, smøremidler, tilsetningsstoffer, gjødsel, vann eller kjemikalier o.l.

Andre land enn USA og Canada

Kunder som har kjøpt Toro-produkter som er eksportert fra USA eller Canada bør ta kontakt med sin Toro-distributør (forhandler) for å få garantipoliser for ditt land, din provins eller din delstat. Hvis du av en eller annen grunn er misfornøyd med din forhandlers tjenester eller har vanskeligheter med å skaffe deg informasjon om garantien, ta kontakt med importøren av Toro-produktene.

- Feil eller ytelsesproblemer på grunn av drivstoffbruk (f.eks. bensin, diesel eller biodiesel) som ikke samsvarer med de respektive bransjestandardene.
- Normal støy, vibrasjon, slitasje og forringelse.
- "Vanlig slitasje" inkluderer, men er ikke begrenset til, skade på seter pga. slitasje eller slipevirkning, slitte, lakkerte overflater, oppskrapte merker eller vinduer osv.

Deler

Deler som skal skiftes ut som en del av nødvendig vedlikehold, er garantert for perioden opptil tidspunktet for utskiftningen av delen. Deler som skiftes ut under garantien, dekkes i gyldighetsperioden for garantien til originalproduktet og blir Toros eiendom. Toro vil ta den siste avgjørelsen om å reparere eventuelle eksisterende deler eller montere eller erstatte den. Toro kan bruke fabrikkreparerte deler for garantireparasjoner.

Garanti for dypsyklus- og litiumionbatterier:

Dypsyklus- og litiumionbatterier har et begrenset antall kilowattimer de kan levere i løpet av levetiden. Bruks-, lade- og vedlikeholdsteknikker kan forlenge eller forkorte den totale levetiden til batteriet. Etter hvert som batteriene i dette produktet brukes, vil mengden med faktisk arbeid mellom ladeintervallene minke sakte, men sikkert til batteriet er helt brukt opp. Skifte ut oppbrukte batterier, på grunn av normalt forbruk, er produsentens ansvar. Batteriene må kanskje skiftes ut i løpet av den ordinære produktgaranti-perioden for eierens regning. Merk: (kun litiumionbatteri): Et litiumionbatteri har en proporsjonsmessig delegaranti som begynner tredje året og gjelder til og med femte året, avhengig av driftstid og kilowattimer brukt. Les *brugerhåndboken* for mer informasjon.

Vedlikehold foretas for eiers regning

Trimming av motor, smøring, rengjøring og lakkering, utskifting av filtre, kjølevæske og utføring av anbefalt vedlikehold, er noen av de normale tjenestene som Toro-produkter forutsetter må foretas for eiers regning.

Generelle betingelser

Reparasjon av en autorisert Toro-distributør eller -forhandler, er ditt eneste rettsmiddel under denne garantien.

Verken Toro Company eller Toro Warranty Company er ansvarlig for indirekte, tilfeldig eller betingede skader i forbindelse med bruken av Toro-produkter som dekkes av denne garantien, inkludert eventuelle kostnader eller utgifter med å erstatte utstyr eller tjenester i løpet av rimelige perioder med feilfunksjon eller uten bruk i påvente av fullføring av reparasjoner under denne garantien. Bortsett fra utslippsgarantien som det vises til nedenfor, hvis den gjelder, er det ingen andre uttrykkelige garantier. Alle impliserte garantier om salgbarhet og egnethet til bruk er begrenset til varigheten av denne uttrykkelige garantien.

Noen stater tillater ikke utelatelse av tilfeldige eller betingede skader eller begrensninger på hvor lenge en implisert garanti varer, så ovenfor nevnte utelatelse og begrensninger gjelder kanskje ikke for deg. Denne garantien gir deg spesielle rettigheter i henhold til loven, og du kan kanskje også ha andre rettigheter som varierer fra stat til stat.

Merknad ang. motorgaranti:

Systemet for utslippskontroll på ditt produkt dekkes kanskje også av en separat garanti som overholder kravene som ble etablert av det amerikanske Environmental Protection Agency (EPA) og/eller California Air Resources Board (CARB). Timebegrensningene som fastsettes ovenfor, gjelder ikke for garantien for systemer for utslippskontroll. Du finner mer informasjon om dette i garantierklæringen for motorutslippskontroll i *brugerhåndboken* eller i dokumentasjonen fra motorprodusenten.